

BELKIN.

AirCast Auto *Bluetooth*[®] Car Kit

AirCast Auto *Bluetooth*[®] トランスミッター

AirCast Auto 블루투스[®] 차량용 키트

AirCast Auto 车载蓝牙音乐伴侣

User Manual

ユーザーマニュアル

사용자 매뉴얼

用户手册

F4U037qe 8820qe00529 Rev A001

TABLE OF CONTENTS

Table of Contents	SECTIONS	1	2	3	4	5	6
1 Introduction		1					
2 Initial Setup		3					
3 Daily Use		6					
Connecting6					
Managing Phone Calls6					
Managing Multiple Calls/Call-Waiting7					
Managing Music7					
Online Audio Services8					
Disconnecting8					
4 Troubleshooting					9		
5 Safety Warnings						10	
6 Tip Sheet for the Button							11

INTRODUCTION

Features

- Talk hands-free on your iPhone or other *Bluetooth*-enabled phone
- Listen to your iTunes music or other audio files, including Internet radio, from your *Bluetooth*-enabled device wirelessly through your car stereo

INTRODUCTION

Table of Contents

SECTIONS

1

2

3

4

5

6

What's in the Box

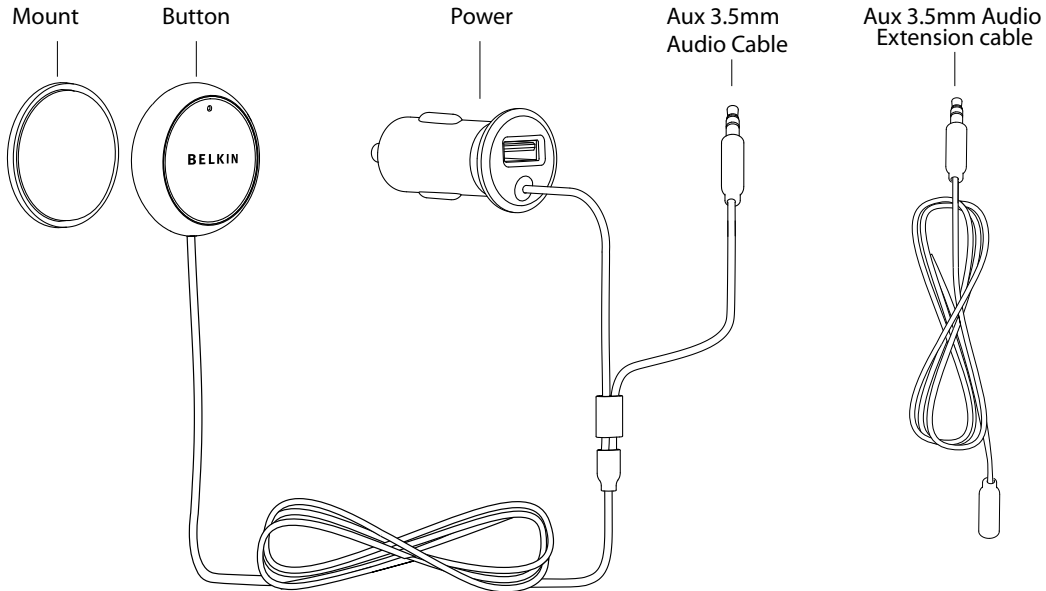

INITIAL SETUP

Connect to power and AUX:

1. Insert the power plug into your car's 12V power outlet (also known as the cigarette lighter).
2. Insert the audio cable into your car's AUX port. If the cable is too short, use the extension cable included in the package.
3. Turn on your car stereo and set the input source to AUX.

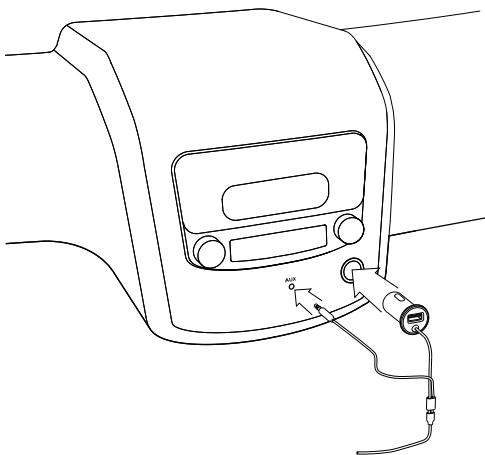

INITIAL SETUP

Place the Button:

1. Find a smooth and flat surface on the dashboard in front of you that is within easy reach but will not interfere with driving. The built-in microphone is housed in the button so it should be as close to your mouth and as directly in front of you as possible. See image for some recommended areas:

2. Make sure the surface is dry and free of dirt.
3. Peel away the back of the mounting disc to expose the adhesive and stick it to the dashboard.
4. The button will magnetically attach to the mounting disc. The button can be easily removed and stored when not in use.

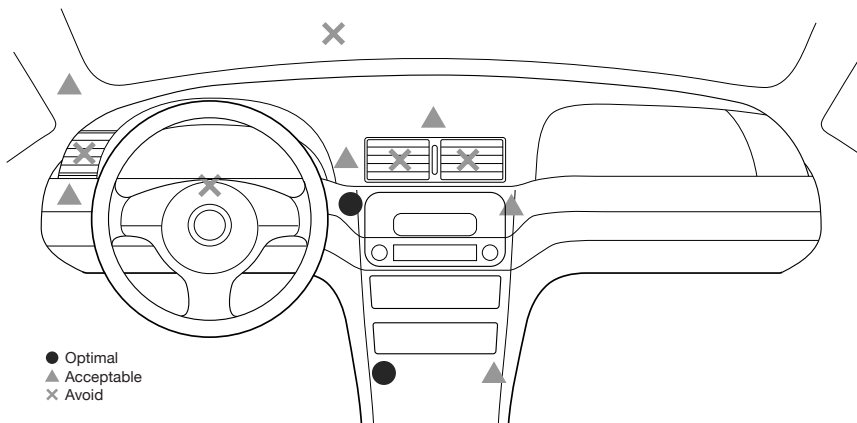

Pair your phone:

1. Press and hold the button until the light ring starts flashing. The button light will briefly turn off before it starts flashing. Do not release the button until it starts flashing.
2. On your phone, go to the *Bluetooth* settings menu.
3. Make sure *Bluetooth* is turned on.
4. On some phones, set your *Bluetooth* to search for new connections.
5. Select the AirCast Auto from the list of accessories.
6. If asked for a pass code, type in "0000".
7. When paired successfully, the light ring will turn solid blue.
8. Some phones may ask if you want to connect. Select "Yes".

Pairing with a different phone:

Only one phone can be paired to the AirCast Auto at any one time. To pair a different phone:

1. Put the AirCast Auto into sleep mode by pressing and holding the button until the light ring turns off, and then immediately let go of the button.
2. Repeat the pairing instructions listed previously.

Connecting

To connect to the AirCast Auto:

1. If you're already on a call or listening to music via a *Bluetooth*® headset, turn the headset off so that your phone is free to connect to the AirCast Auto.
2. Turn your car stereo on and set the input source to AUX.
3. Make sure there's power to the AirCast Auto—the light ring will be solid orange.
4. Tap the button and the AirCast Auto will attempt to re-connect with the same phone it last connected to.
5. When successfully connected, the light ring will turn solid blue.
6. If you're already on a call or listening to music, the audio will transfer to your car speakers.

Note: If you don't tap the button to connect your phone, the light in the button will stay orange. After 10 minutes of inactivity, the AirCast Auto will go into sleep mode and the light ring will turn off. When that happens, tap the button to wake it and it will immediately attempt to connect to the same phone it last connected to.

Managing Phone Calls

Make a call:

- Place calls as you normally do on your phone and the call audio will be heard through your car stereo.

Make a call using voice-dialing:

- If your phone supports voice-dialing, press and hold the button until you hear your phone prompt for a command (about one second).

Answer a call:

- When an incoming call is detected, the light ring will flash blue.
- Tap the button to answer the call and the light ring will return to solid blue.

Managing Multiple Calls/Call-Waiting

Answer a second incoming call:

- Tap the button.

Switch between two calls:

- Tap the button.

End the second call:

- Double-tap the button.

Managing Music

Play:

- Tap the button and your phone will play whatever music was last playing.
- To change the music selection, use the controls on the phone.

Note: Some phones may need you to tap the button to put the phone into music mode.

To pause/un-pause the music:

- Tap the button and the music will pause.
- If the music is already paused, tapping the button will un-pause it.
- If a call comes in while listening to music, the music will automatically pause.

Skip songs:

- To skip to the next song, double-tap the button.
- This may not work for all phones.

Online Audio Services

If you use audio-streaming services or apps such as Pandora® or iheartradio®, you might be able to use AirCast Auto to enjoy streaming audio through your car stereo. However, not all phones or audio-streaming services support this feature. If the sound comes out of your phone instead of the car speakers:

1. Check to make sure the phone is connected to the AirCast Auto.
2. Check the service or app setting to make sure the *Bluetooth* option is enabled and the sound output is set to *Bluetooth*.

Disconnecting

To disconnect from the AirCast Auto, press and hold the button until the light ring goes off, and then immediately release the button.

Note: If you're on a call, the audio will transfer back to the phone after a few seconds. If you're listening to music, depending on the phone, the music will pause or continue playing with the sound coming out of your phone.

TROUBLESHOOTING

You can quickly solve most problems with your AirCast Auto by following the advice in this section.

The audio is not coming out of the stereo speakers.

Solutions:

- Make sure both the car stereo and the AirCast Auto are powered on.
- Make sure the audio cable is correctly and firmly connected to the aux-in jack of your vehicle.
- Make sure your car stereo is set to the AUX input setting.
- Make sure the stereo volume is set to a comfortable listening level.
- Make sure that your iPhone, iPod touch, or other *Bluetooth*-enabled device is connected via *Bluetooth* to the AirCast Auto.

Trouble Pairing

Solutions:

- Make sure the AirCast Auto is powered on and is not connected to another device
- Make sure your phone's Bluetooth is turned ON and set to Search mode.
- If previously paired to an AirCast Auto, clear the previous pairing from your phone's device list.

SAFETY WARNINGS

Your AirCast Auto requires full concentration and both hands to install. **Do not attempt to connect your AirCast Auto while driving. Do not attempt to adjust or retrieve an unsecured AirCast Auto while driving.** Adjust the position of your AirCast Auto so that it does not interfere with any of the operating controls of the vehicle or your view of the road.

Do not use this apparatus near water (for example, a bath tub, wash bowl, kitchen sink, laundry tub, wet basement, swimming pool, or other areas located near water).

Unplug this product from the cigarette lighter or power outlet before cleaning. Clean only with a dry cloth.

Unplug this apparatus when unused for long periods of time.

Only use attachments/accessories specified by the manufacturer.

Belkin does not assume any responsibility for personal injury or property damage incurred due to hazardous driving as a result of interaction with the AirCast Auto, iPhone, iPod, or other *Bluetooth*-enabled device.

TIP SHEET FOR THE BUTTON

This page can be removed from the manual and placed in your car for easy reference.

Function

Steps

Pairing	Press and hold the button until the light ring flashes orange. The light will briefly turn off before flashing. Do not release until the light starts flashing.
Connect/transfer audio to the car	Tap the button
Disconnect/transfer audio to phone	Press and hold until the light ring turns off Release the button immediately after the light ring turns off
Answer a call	Tap the button
End a call	Tap the button
Answer a 2nd call	Tap the button
Switch between 2 calls	Tap the button
End 2nd call, resume 1st call	Double-tap the button
Initiate voice-dialing	Press and hold until voice prompt
Pause/un-pause music	Tap the button (may not work on all phones)
Skip songs	Double-tap the button (may not work on all phones)
Initiate voice-dialing	Press and hold until phone prompts for a voice command

What the light ring on the button means:

Orange – Not flashing	Powered but not connected
Orange – Flashing	In Pairing mode
Blue – Not flashing	Paired and connected
Blue – Flashing	Incoming call

目次

目次	セクション	1	2	3	4	5	6
1 はじめに.....		1					
2 ご利用開始時のセットアップ.....		3					
3 初期設定後の利用方法.....		6					
接続.....		6					
通話時の操作.....		6					
複数の通話・通話中着信時の操作.....		7					
音楽再生時の操作.....		7					
オンライン音楽配信.....		8					
切断する.....		8					
4 トラブルシューティング.....							9
5 安全上の警告.....							10
6 ボタン機能一覧.....							11

はじめに

目次	セクション	1	2	3	4	5	6
----	-------	---	---	---	---	---	---

機能

- ・ iPhoneなどの*Bluetooth*対応電話機でハンズフリーで話せる
- ・ お使いの*Bluetooth*対応デバイスに保存されたiTunesの音楽ならびにインターネットラジオなど他の音声ファイルを、ワイヤレス接続したカーステレオから聴ける

パッケージ内容

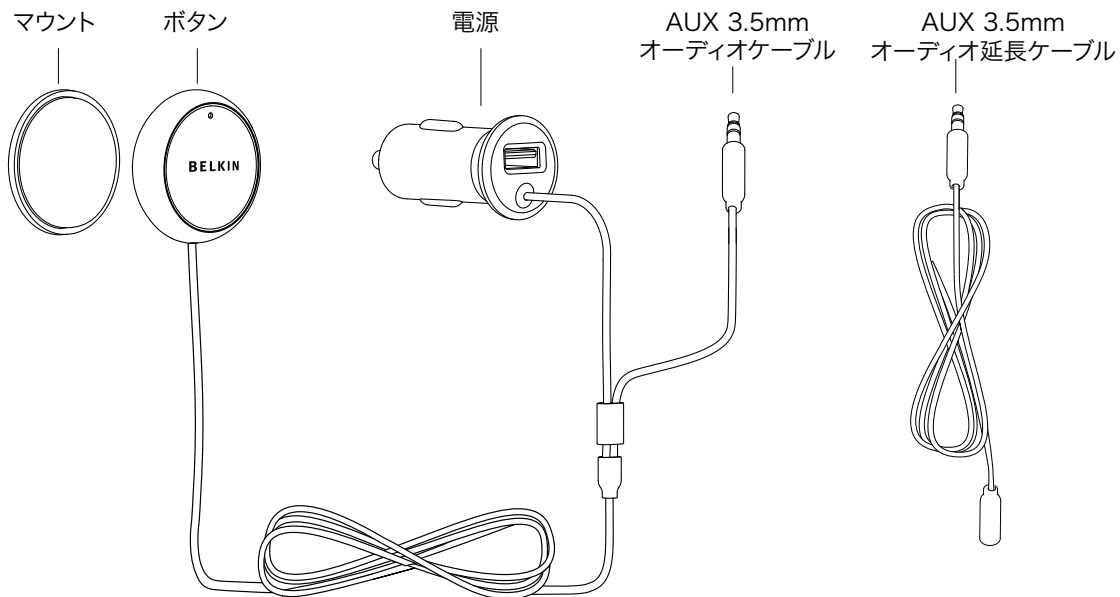

ご利用開始時のセットアップ

目次	セクション	1	2	3	4	5	6
----	-------	---	---	---	---	---	---

電源・AUXの接続：

1. 本機の電源プラグを自動車のシガーソケット（12V電源）に挿入します。
2. 本機のオーディオ ケーブルを自動車のAUXジャックに挿入します。ケーブルの長さが足りない場合は、同梱の延長ケーブルをご利用ください。
3. カーステレオに電源を入れて、入力ソースを「AUX」に設定します。

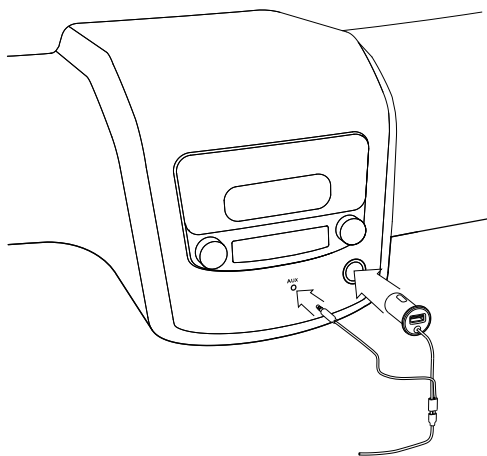

ご利用開始時のセットアップ

目次	セクション	1	2	3	4	5	6
----	-------	---	---	---	---	---	---

ボタンの取り付け：

1. ダッシュボード上の凹凸が無く平坦な部分で、かつ運転に支障なく手の届きやすい場所を探します。ボタンにはマイクが内蔵されていますので、なるべくご利用頂く方の正面の口元に近い位置に設置してください。下図の推奨設置位置をご参照ください。
2. 設置場所の表面が乾燥して汚れていないことを確認します。
3. 円形のマウントから背面シートをはがし、露出した接着部をダッシュボードに貼り付けます。
4. 本製品のボタンは、マグネットでマウントに固定されます。ご利用時以外には、簡単にボタンを取り外し収納して頂けます。

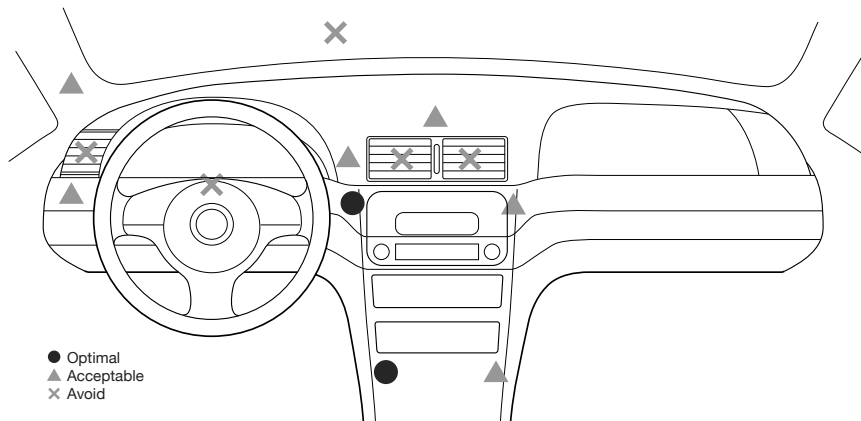

携帯電話のペアリング：

1. リング型ランプが点滅を開始するまで、本機のボタンを長押しします。ボタン上のランプは、しばらく消灯してから点滅を開始します。ランプが点滅を開始するまでボタンを押し込んだ状態を維持してください。
2. ご利用の携帯電話上で、*Bluetooth*の設定メニューを開きます。
3. *Bluetooth*が有効化されていることを確認します。
4. 一部の携帯電話では、ここで*Bluetooth*の新規接続を検索する設定を行います。
5. アクセサリーの一覧表示から「AirCast Auto」を選択します。
6. コードの入力が要求された場合は、「0000」と入力します。
7. ペアリングが成功すると、リング型ランプは青く継続点灯します。
8. 電話機の機種によっては、接続するかどうかを決定するよう求められる場合がありますので、「接続する」を選択します。

別の携帯電話をペアリングする：

AirCast Autoは、一度に1台の携帯電話しかペアリング出来ません。別の携帯電話をペアリングする場合は、

1. リング型ランプが消灯するまでボタンを長押しし、消灯後に直ちにボタンから指を離して、本機をスリープモードに設定します。
2. 前述のペアリング方法を再度実行します。

初期設定後の利用方法

目次	セクション	1	2	3	4	5	6
----	-------	---	---	---	---	---	---

接続

本機を接続する場合：

1. Bluetooth®ヘッドセットで通話中または音楽再生中の場合、ご利用のヘッドセットをオフにし、携帯電話機と本機が接続出来るようにします。
2. カーステレオに電源を入れて、入力ソースを「AUX」に設定します。
3. 本機がONになっている事を確認します。電源がONの場合、リング型ランプがオレンジ色に点灯します。
4. ボタンを押すと、本機は前回接続した電話への再接続を試行します。
5. 接続が成功すると、リング型ランプは青く継続点灯します。
6. 通話中または音楽再生中、音声出力がカーステレオのスピーカーに切替えられます。

ご注意： 電話を接続するボタンをタップしない場合、ボタンはオレンジ色に点灯します。本機は、10分間にわたって未操作であった場合、スリープモードへと切り替えられ、リング型ランプが消灯します。この場合、ボタンを押すと、本機はスリープモードから復帰し、直ちに前回接続した電話への再接続を試行します。

通話時の操作

電話をかける場合：

- ・ ご利用の携帯電話で通常通りに発信すると、通話の音声がかーステレオで聴くことが出来ます。

音声ダイヤル機能で発信する場合：

- ・ ご利用の携帯電話が音声ダイヤル機能に対応している場合、ご利用の電話による操作指示が聞こえるまで（約1秒）、ボタンを長押しします。

電話：着信通話に応答する場合：

- ・ 着信通話が検知された場合、リング型ランプが青色で点滅します。
- ・ ボタンを1回押すと着信通話に応答し、リング型ランプが青色に点灯します。

複数の通話・通話中着信時の操作

通話中着信に応答する場合：

- ・ ボタンを1回押します。

2件の通話を切り替える場合：

- ・ ボタンを1回押します。

2件目の着信通話を終了する場合：

- ・ ボタンを2回押します。

音楽再生時の操作

再生する場合：

- ・ 本機のボタンを1回押すと、ご利用の携帯電話で前回再生されていた音楽ファイルが再生されます。
- ・ 別の曲を選曲するには、ご利用の携帯電話で操作してください。

注意：一部の電話機では、音楽モードにするためにボタンをタップする必要があります。

音楽再生を一時停止する場合・一時停止後に再開する場合：

- ・ 本機のボタンを1回押すと、音楽再生が一時停止します。
- ・ 一時停止時にボタンを押すと、音楽再生が再開されます。
- ・ 音楽再生中に着信があった場合、音楽再生は自動的に一時停止されません。

曲をスキップする場合：

- ・ 次の曲にスキップしたい場合は、ボタンを2回押します。
- ・ ご利用の携帯電話の機種により、この機能がご利用出来ない場合があります。

目次	セクション	1	2	3	4	5	6
----	-------	---	---	---	---	---	---

オンライン音楽配信

Pandora® / iheartradio® 等のオーディオストリーミングサービスまたはアプリケーションをご利用されている場合、本機を利用し、音声をカーステレオで再生可能な場合があります。ただし、すべての電話機または音声ストリーミングサービスでこの機能がサポートされているわけではありません。カーステレオではなく、電話機で音声再生される場合：

1. 本機がご利用の電話機と接続されていることを確認してください。
2. ご利用のサービスまたはアプリケーションにおいて、*Bluetooth* オプションが有効になっていること、音声出力が *Bluetooth* に設定されていることを確認してください。

切断する

本機との接続を切断するには、リング型ランプが消灯するまでボタンを長押しし、消灯後にボタンから指を離します。

ご注意： 通話中の場合、数秒後に音声出力が電話に切り替わります。音楽再生中の場合、ご利用の機種により、音楽が一時停止される、あるいは電話機本体より音楽再生が継続されます。

トラブルシューティング

目次	セクション	1	2	3	4	5	6
----	-------	---	---	---	---	---	---

本セクションの案内に従ってAirCast Autoを操作するなら、大抵の問題はすぐに解決できます。

ステレオスピーカーから音声が出ない。

解決方法:

- ・ カーステレオとAirCast Autoの両方の電源が入っていることを確認してください。
- ・ オーディオケーブルが自動車のAUX入力ジャックにしっかりと正しく接続されていることを確認してください。
- ・ カーステレオがAUX入力設定になっていることを確認してください。
- ・ ステレオの音量が聴きやすいレベルになっていることを確認してください。
- ・ iPhone、iPod touch、その他のBluetooth対応デバイスがAirCast AutoにBluetooth接続されていることを確認してください。

ペアリングがうまく出来ない場合

解決方法:

- ・ Bluetoothトランスミッターがオンになっていて、他のデバイスに接続されていないことを確認してください。
- ・ お使いの電話のBluetoothがオンになっていて、検索モードになっていることを確認してください。
- ・ 以前に本製品とペアリングしていた場合は、お使いの電話のデバイスリストから以前のペアリングを消去してください。

安全上の警告

目次	セクション	1	2	3	4	5	6
----	-------	---	---	---	---	---	---

AirCast Autoを設置する際は、両手を使って集中して作業してください。運転中にAirCast Autoの接続を試みるのはおやめください。しっかりと設置されていないAirCast Autoを運転中に調節したり取り外したりするのはおやめください。AirCast Autoを適正な位置に設置して、運転操作に支障をきたしたり運転者の視界をさえぎったりしないようにしてください。

本製品を水気のある場所（例：浴槽、洗面器、台所の流し、洗濯機、湿度の高い地下室、スイミングプールなど）で使用しないでください。

本製品を掃除する前に、シガーソケットないしコンセントから抜いてください。掃除する際は乾いた布のみ使用してください。

本製品を長期間使用しない場合は、電源から抜いてください。

メーカー指定の付属品のみ使用してください。

Belkin社は、運転者がAirCast Auto、iPhone、iPod、その他のBluetooth対応デバイスと接触したゆえの危険運転に起因するけがや物的損害について責任を負いません。

ボタン機能一覧

目次	セクション	1	2	3	4	5	6
----	-------	---	---	---	---	---	---

このページは、本書から切り離して車内でのご覧になって頂く事が可能です。

機能 手順

ペアリング	リング型ランプがオレンジ色で点滅を開始するまで、ボタンを長押しします。ランプはしばらく消灯してから点滅を開始します。ランプが点滅を開始するまでボタンを押し込んだ状態を維持してください。
接続・カーステレオへの音声切り替え	ボタンを1回押します。
切断・電話機への音声切り替え	リング型ランプが消灯するまで、ボタンを長押しします。 消灯後にボタンから指を離します。
着信通話への応答	ボタンを1回押します。
通話終了	ボタンを1回押します。
キャッチホンへの対応	ボタンを1回押します。
2件の通話間切り替え	ボタンを1回押します。
2件目の通話終了・1件目通話に戻る	ボタンを2回押します。
音声ダイヤル開始	ご利用の電話による操作指示が聞こえるまでボタンを長押しします。
音楽再生一時停止・一時停止後再開	ボタンを1回押します。(機種により利用不可)
曲のスキップ	ボタンを2回押します。(機種により利用不可)
音声ダイヤル開始	ご利用の電話による操作指示が聞こえるまでボタンを長押しします。

ボタン上のリング型ランプの状態とその意味:

オレンジ色で点灯	電源ONだが、接続されていない状態
オレンジ色で点滅	ペアリング モード
青色で点灯	ペアリング・接続されている
青色で点滅	着信

목차

목차	섹션	1	2	3	4	5	6
1 소개.....		1					
2 초기 설치.....		3					
3 일상적인 사용.....		6					
연결.....		6					
전화 통화 관리.....		6					
다중 통화 및 통화 중 대기 관리.....		7					
음악 관리.....		7					
온라인 오디오 서비스.....		8					
연결 끊기.....		8					
4 문제 해결.....							9
5 안전 경고.....							10
6 버튼 사용 설명.....							11

소개

목차	섹션	1	2	3	4	5	6
----	----	---	---	---	---	---	---

특징

- iPhone 또는 다른 블루투스 지원 휴대폰에서 핸드프리 방식으로 자유롭게 통화
- iTunes 음악 또는 인터넷 라디오와 같은 오디오 파일을 블루투스 지원 장치에서 무선으로 카 스테레오를 통해 감상

박스 내용물

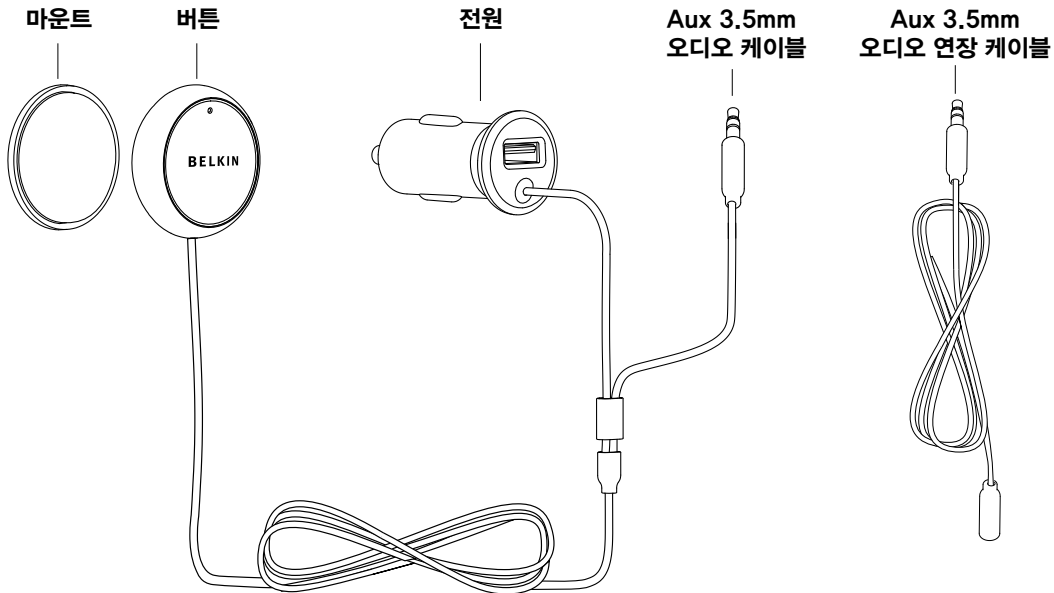

초기 설치

목차	섹션	1	2	3	4	5	6
----	----	---	---	---	---	---	---

전원 및 AUX 연결 :

1. 자동차의 12V 전원 콘센트(시거잭)에 전원 플러그를 끼워 넣습니다.
2. 자동차의 AUX 포트에 오디오 케이블을 꽂습니다. 케이블이 너무 짧은 경우 패키지에 포함된 연장 케이블을 사용하십시오.
3. 카 스테레오를 켜고 입력 소스를 AUX로 설정합니다.

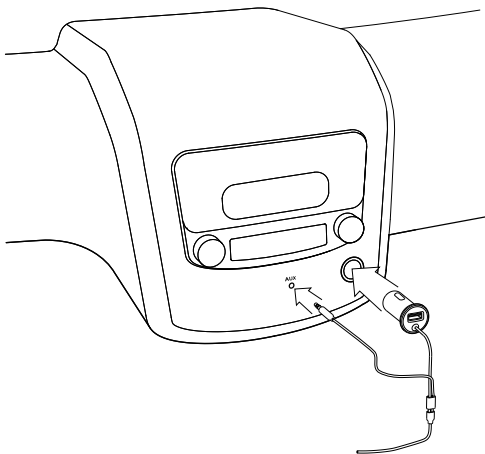

버튼 부착 :

1. 운전 방해되지 않고 손쉽게 손이 닿을 수 있는 대시보드에서 평평하고 부드러운 표면을 찾습니다. 이 버튼에는 마이크가 내장되어 있으므로 운전자의 입과 최대한 가까운 곳에 버튼을 부착하는 것이 좋습니다. 권장되는 영역은 이미지를 참조하십시오.

2. 부착면은 반드시 습기나 먼지가 없어야 합니다.
3. 마운팅 디스크의 뒷면을 벗겨 접착면을 대시보드에 부착합니다.
4. 버튼은 마운팅 디스크에 자석처럼 부착됩니다. 사용하지 않을 때에는 간편하게 탈착하여 보관할 수 있습니다.

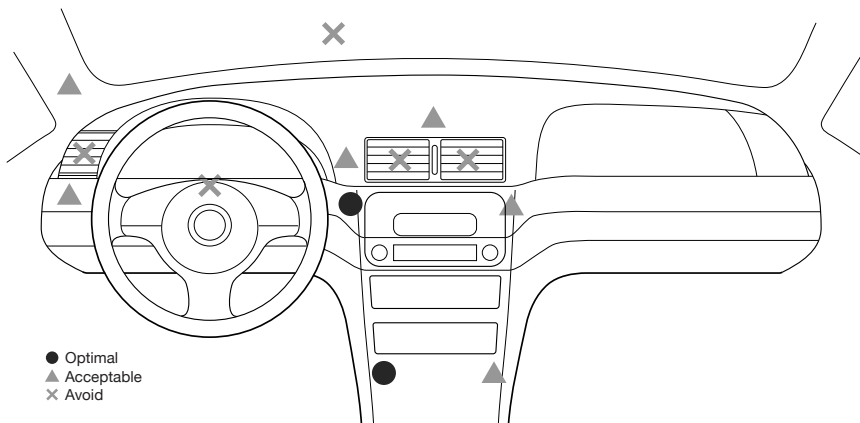

휴대폰 페어링 :

1. 라이트 링이 깜박일 때까지 버튼을 누릅니다. 버튼 라이트는 잠시 꺼졌다가 깜박이기 시작하므로 깜박일 때까지 버튼을 놓지 마십시오.
2. 휴대폰에서 블루투스 설정 메뉴로 이동합니다.
3. 블루투스가 켜져 있는지 확인합니다.
4. 일부 휴대폰의 경우 새로운 연결을 검색하도록 블루투스를 설정해야 합니다.
5. 액세서리 목록에서 AirCast Auto를 선택합니다.
6. 암호를 묻는 메시지가 나타나면 "0000"을 입력합니다.
7. 성공적으로 페어링되면 라이트 링이 파란색으로 바뀝니다.
8. 일부 휴대폰의 경우 연결 여부를 묻는 메시지가 나타날 수 있습니다. 그러면 "예"를 선택합니다.

다른 휴대폰 페어링 :

한 대의 휴대폰만 AirCast Auto에 페어링할 수 있습니다. 다른 휴대폰을 페어링하려면 다음을 수행합니다.

1. 라이트 링이 꺼질 때까지 버튼을 눌러 AirCast Auto를 절전 모드로 변경합니다. 절전 모드로 바뀌면 바로 버튼을 놓습니다.
2. 앞에서 설명한 페어링 방법을 반복합니다.

연결

AirCast Auto에 연결하려면 다음을 수행합니다 :

1. 블루투스® 헤드셋을 통해 전화 통화를 하고 있거나 음악을 듣고 있는 경우 먼저 헤드셋을 끈 다음 AirCast Auto에 휴대폰을 연결합니다.
2. 카 스테레오를 켜고 입력 소스를 AUX로 설정합니다.
3. AirCast Auto가 전원에 연결되어 있는지 확인합니다. 이 경우 라이트 링은 주황색으로 표시됩니다.
4. 버튼을 살짝 누르면 AirCast Auto가 마지막으로 연결한 핸드폰과의 재연결을 시도합니다.
5. 성공적으로 연결되면 라이트 링이 파란색으로 바뀝니다.
6. 통화 중이거나 음악을 듣고 있는 경우 오디오는 차량 스피커로 전송됩니다.

참고: 휴대폰 연결 시 버튼을 누르지 않으면 버튼의 라이트는 주황색으로 유지됩니다. 10분 동안 사용하지 않는 경우 AirCast Auto는 절전 모드로 바뀌고 라이트 링은 꺼집니다. 절전 모드에서 다시 사용하려면 버튼을 살짝 누릅니다. 그러면 마지막으로 연결한 휴대폰과의 연결을 즉시 시도합니다.

전화 통화 관리

전화 걸기:

- 일상적으로 휴대폰에서 전화하듯 전화를 걸면 통화음은 카 스테레오를 통해 들립니다.

음성 다이얼로 전화 걸기:

- 휴대폰이 음성 다이얼 기능을 지원하는 경우 약 1초간 버튼을 누르고 있으면 휴대폰의 지시 메시지가 들립니다.

전화 받기:

- 수신 전화가 감지되면 라이트 링이 파란색으로 깜박입니다.
- 버튼을 살짝 누르면 통화가 시작되고 라이트 링은 깜박임을 멈추고 파란색이 됩니다.

다중 통화 및 통화 중 대기 관리

두 번째 수신 전화 받기:

- 버튼을 살짝 누릅니다.

2개의 착신 전화 간 통화:

- 버튼을 살짝 누릅니다.

두 번째 전화 끊기:

- 버튼을 두 번 살짝 누릅니다.

음악 관리

재생:

- 버튼을 살짝 누르면 휴대폰에서 마지막으로 들던 음악이 재생됩니다.
- 다른 음악으로 변경하려면 휴대폰 버튼을 사용합니다.

참고: 일부 휴대폰의 경우 음악 모드로 전환하려면 버튼을 눌러야 합니다.

음악 일시 중지/다시 시작:

- 버튼을 살짝 누르면 음악이 일시 중지됩니다.
- 음악이 일시 중지되어 있는 경우 버튼을 살짝 누르면 음악이 다시 시작됩니다.
- 음악을 듣는 중에 전화가 수신되면 음악은 자동으로 일시 중지됩니다.

곡 건너뛰기:

- 다음 곡으로 건너뛰려면 버튼을 두 번 살짝 누릅니다.
- 이 기능은 일부 휴대폰에서 작동하지 않을 수 있습니다.

온라인 오디오 서비스

Pandora® 또는 iheartradio®와 같은 앱(App) 또는 오디오 스트리밍 서비스를 사용하는 경우 AirCast Auto를 사용하여 카 스테레오를 통해 스트리밍 오디오를 즐길 수 있습니다. 일부 휴대폰 또는 오디오 스트리밍 서비스에서는 이 기능을 지원하지 않습니다. 사운드가 카 스피커가 아니라 휴대폰을 통해 나오는 경우 다음을 수행합니다.

1. 휴대폰이 AirCast Auto에 연결되어 있는지 확인합니다.
2. 서비스 또는 앱 설정에서 블루투스 옵션이 활성화되어 있고 사운드 출력이 블루투스로 설정되어 있는지 확인합니다.

연결 끊기

AirCast Auto와의 연결을 끊으려면 버튼을 누른 상태에서 라이트 링이 꺼지면 바로 버튼을 놓습니다.

참고: 통화 중인 경우 몇 초 후 오디오는 다시 휴대폰으로 전송됩니다. 음악을 듣고 있는 경우 휴대폰 종류에 따라 음악이 일시 정지되거나 휴대폰으로 사운드 전송되어 계속 재생됩니다.

문제 해결

목차	섹션	1	2	3	4	5	6
----	----	---	---	---	---	---	---

이 섹션에서 설명하는 지침을 따르면 AirCast Auto와 관련된 대부분의 문제를 신속하게 해결할 수 있습니다.

오디오가 스테레오 스피커를 통해 나오지 않습니다.

해결책:

- 카 스테레오와 AirCast Auto의 전원이 모두 켜져 있는지 확인합니다.
- 오디오 케이블이 차량의 AUX 입력 잭에 올바르게 연결되어 있는지 확인합니다.
- 카 스테레오가 AUX 입력 설정으로 설정되어 있는지 확인합니다.
- 스테레오 볼륨이 적당한 볼륨으로 설정되어 있는지 확인합니다.
- iPhone, iPod touch 또는 다른 블루투스 지원 장치가 블루투스를 통해 AirCast Auto에 연결되어 있는지 확인합니다.

페어링 문제

해결책:

- AirCast Auto가 켜져 있고 다른 장치에 연결되어 있지 않은지 확인합니다.
- 휴대폰의 Bluetooth가 켜져 있고 검색 모드로 설정되어 있는지 확인합니다.
- 이전에 AirCast Auto로 페어링한 경우 휴대폰의 장치 목록에서 이전 페어링을 지웁니다.

안전 경고

목차	섹션	1	2	3	4	5	6
----	----	---	---	---	---	---	---

AirCast Auto를 설치할 때에는 집중력과 주의력이 필요합니다. **운전 중에는 AirCast Auto 연결을 시도하지 마십시오. 운전 중에는 전파 수신이 양호하지 않더라도 AirCast Auto를 조정하거나 전파를 검색하지 마십시오.** 차량의 조작 장치나 운전 시야에 방해가 되지 않도록 AirCast Auto의 위치를 조정하십시오.

물과 인접한 곳에서 이 장치를 사용하지 마십시오(예: 욕조, 세면대, 싱크대, 세탁기, 습기가 많은 지하실, 수영장 또는 물과 인접한 기타 장소).

청소하기 전에 시거잭 또는 전원 콘센트에서 이 제품의 플러그를 뽑으십시오. 청소 시 마른 헝겊만 사용하십시오.

장시간 사용하지 않을 때에는 이 장치의 플러그를 뽑아 두십시오.

제조업체에서 지정한 부착 장치/액세서리만 사용하십시오.

Belkin은 운전 중 AirCast Auto, iPhone, iPod 또는 기타 블루투스 지원 장치의 사용으로 인해 발생하는 상해 또는 손해에 어떠한 책임도 지지 않습니다.

버튼 사용 설명

목차	섹션	1	2	3	4	5	6
----	----	---	---	---	---	---	---

매뉴얼에서 이 페이지만 따로 떼어내어 자동차 안에 두고 간편하게 참조할 수 있습니다.

기능 단계

페어링	라이트 링이 주황색으로 깜박일 때까지 버튼을 누릅니다. 라이트는 잠시 켜졌다가 깜박이므로 깜박일 때까지 버튼을 놓지 마십시오.
자동차에 오디오 연결/전송	버튼을 살짝 누릅니다.
휴대폰과의 오디오 연결 끊기/전송	라이트 링이 꺼질 때까지 버튼을 누릅니다. 라이트 링이 꺼지면 바로 버튼을 놓습니다.
전화 받기	버튼을 살짝 누릅니다.
전화 끊기	버튼을 살짝 누릅니다.
두 번째 전화 받기	버튼을 살짝 누릅니다.
2개의 착신 전화 간 통화	버튼을 살짝 누릅니다.
두 번째 전화 끊고 첫 번째 전화 다시 받기	버튼을 두 번 살짝 누릅니다.
음성 다이얼 초기화	휴대폰의 음성 지시 메시지가 들릴 때까지 버튼을 누릅니다.
음역 일시 정지/다시 시작	버튼을 살짝 누릅니다(일부 휴대폰에서 작동하지 않을 수 있음).
곡 건너뛰기	버튼을 두 번 살짝 누릅니다(일부 휴대폰에서 작동하지 않을 수 있음).
음성 다이얼 초기화	휴대폰의 음성 지시 메시지가 들릴 때까지 버튼을 누릅니다.

버튼의 라이트 링에 나타나는 색상과 동작의 의미

주황색 - 깜박이지 않음	전원은 들어오지만 연결되어 있지 않습니다.
주황색 - 깜박임	휴대폰을 페어링하는 중입니다.
파란색 - 깜박이지 않음	페어링 및 연결되어 있습니다.
파란색 - 깜박임	전화 수신 중입니다.

目录

目录	节	1	2	3	4	5	6
1 介绍.....		1					
2 初始设置.....		3					
3 日常使用		6					
连接		6					
管理电话		6					
管理多个呼叫/呼叫等待		7					
管理音乐		7					
在线音频服务		8					
断开连接		8					
4 故障排除.....							9
5 安全警告							10
6 按钮的内情报告							11

介绍

目录	节	1	2	3	4	5	6
----	---	---	---	---	---	---	---

功能

- 可以使用 iPhone 或其它具备蓝牙功能的手机进行免提通话
- 收听 iTunes 音乐或其它音频文件, 包括通过车载立体声设备无线收听已启用蓝牙功能设备的互联网广播

包装包括

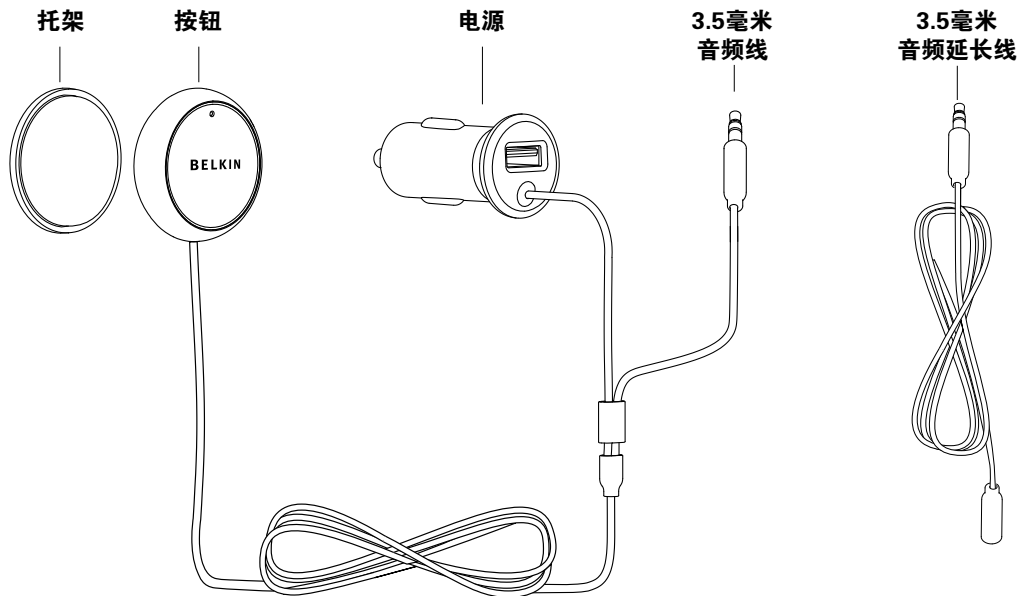

初始设置

目录

节

1

2

3

4

5

6

连接至电源和 音频输入口：

1. 将电源插头插入汽车上的 12V 点烟器插孔。
2. 将音频线插入汽车的 音频输入口中。如果线太短，请使用附赠的音频延长线。
3. 打开车载立体声系统，并将信号源输入选择调到音频输入。

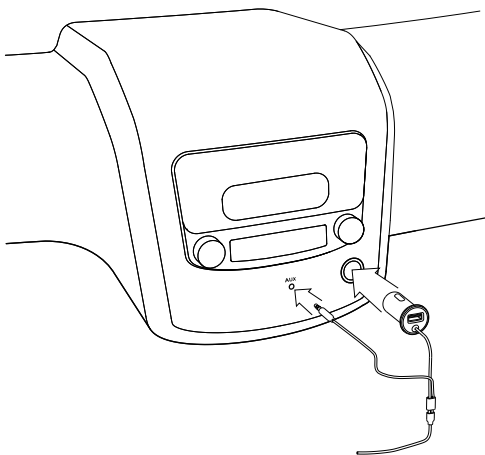

放置按钮

1. 在您前方的仪表板上找到一块既伸手可及又不会干扰驾驶操作的平滑表面。内置麦克风内置在按钮中，因此尽可能将其靠近您的嘴部正前方。请参见一些推荐放置位置图像：

2. 确保该表面干燥清洁。
3. 剥掉托盘盘背面的外皮，露出黏胶部分并将其粘到仪表板上。
4. 按钮将在吸力作用下附着到托盘盘上。此按钮在不使用时可以非常易于取下和存放。

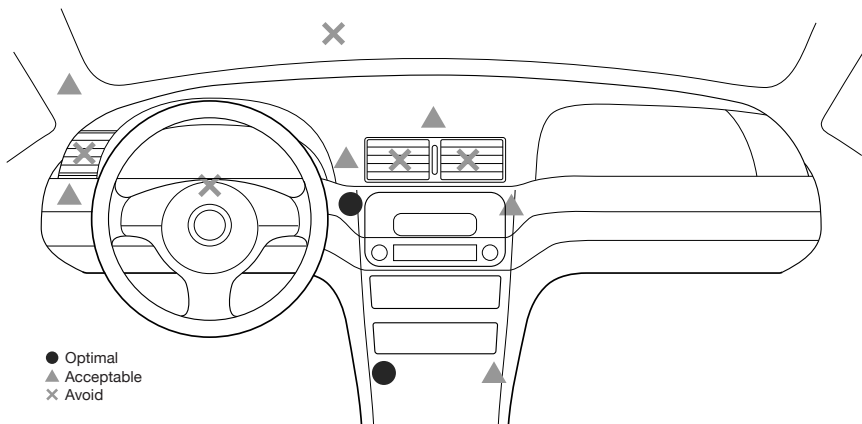

匹配您的手机：

1. 按下并按住按钮直至圈状指示灯开始闪烁。指示灯在开始闪烁之前将先短暂关闭。不要释放按钮，直至它开始闪烁。
2. 在您的手机上，转到“蓝牙设置”菜单。
3. 请确保蓝牙功能已经打开。
4. 在手机上，让蓝牙功能搜寻新连接。
5. 从搜寻出的设备列表中选择“AirCast Auto”。
6. 如果系统要求输入密码，请键入“0000”。
7. 匹配成功后，圈状指示灯将变为稳定的蓝色。
8. 有些手机上会提问您是否要连接。请选择“是”。

匹配另一部手机：

任何时候只能有一部手机与 AirCast Auto 匹配。要匹配不同的手机，请：

1. 通过按下并按住按钮直至圈状指示灯关闭而将 AirCast Auto 置于休眠模式，然后立即松开按钮。
2. 重复前面列出的匹配说明中的步骤。

连接

要连接至 AirCast Auto, 请:

1. 如果您正通过 *Bluetooth*® 耳机进行通话或聆听音乐, 请关闭耳机以使手机能够连接至 AirCast Auto。
2. 打开车载立体声系统, 并将信号源输入选择调到音频输入。
3. 请确保 AirCast Auto 处于通电状态: 即圈状指示灯呈橙色稳定状态。
4. 按下按钮, AirCast Auto 将尝试重新连接至其上次连接的同一个电话。
5. 连接成功后, 圈状指示灯将变蓝。
6. 如果您正在通话中或聆听音乐, 音频将被传送到车载扬声器上。

请注意: 如果不点击按钮以连接手机, 则按钮上的灯将一直呈橙色显示。在处于非活动状态。10 分钟之后, AirCast Auto 将进入休眠模式, 圈状指示灯将关闭。此时, 按下按钮将其激活, 它将立即尝试连接至上次连接的同一个手机。

管理电话

拨打电话:

- 像通常使用手机一样拨打电话, 您将会通过车载立体声系统听到电话的音频。

使用语音拨号拨打电话:

- 如果您的手机支持语音拨号功能, 请按下并按住按钮, 直至听到电话命令提示 (约一秒钟)。

接通电话:

- 当系统检测到传入的呼叫时, 圈状指示灯将呈蓝色闪烁。
- 按下按钮。电话即被接通, 圈状指示灯将返回到稳定的蓝色。

管理多个呼叫/呼叫等待

要接通第二个传入的呼叫时，请：

- 按下按钮。

在两个呼叫之间切换：

- 按下按钮。

结束第二个呼叫：

- 按两下按钮。

管理音乐

播放：

- 按下按钮，手机将播放上次播放的音乐。
- 若要更改音乐选择，请使用手机上的控件。

注意：某些手机可能需要你点击按钮，使手机进入音乐模式。

若要暂停/取消暂停音乐的播放，请：

- 按下按钮，系统将暂停音乐的播放。
- 如果已经暂停音乐的播放，则按下按钮将取消对音乐的暂停。
- 如果在聆听音乐时接到电话呼叫，系统将自动暂停音乐的播放。

跳播曲目：

- 要跳至下一曲目，请按两下按钮。
- 此功能可能不是对所有手机均有效。

在线音频服务

如果您要使用音频流服务或 Pandora® 或 iheartradio® 等应用程序，则可以使用 AirCast Auto 通过车载立体声系统来欣赏音频流。但是，并不是所有的手机或音频流服务均支持此功能。如果声音从手机而不是车载扬声器中传出，请：

1. 检查以确保手机已连接至 AirCast Auto。
2. 检查服务或应用程序设置，以确保蓝牙选项处于启用状态并且声音输出已设置到蓝牙。

断开连接

要断开 AirCast Auto 的连接，请按下并按住按钮直至圈状指示灯关闭，然后立即释放按钮。

请注意：如果您正处于通话中，音频将在几秒钟后自动传送到电话中。如果您正在聆听音乐，系统将会暂停或在通话的同时继续播放音乐（取决于手机的设置）。

故障排除

目录	节	1	2	3	4	5	6
----	---	---	---	---	---	---	---

您可以按照本节提供的建议快速解决大多数 AirCast Auto 问题。

立体声扬声器发不出声音。

解决方法：

- 确保已打开车载立体声设备和 AirCast Auto。
- 确保音频电缆连接正确，并已牢固地连接到汽车的辅助输入插孔。
- 确保已将车载立体声设备设置为 AUX 输入设置。
- 确保已将立体声音量设置到舒适的收听范围。
- 确保已通过蓝牙功能将 iPhone、iPod touch 或其它具备蓝牙功能的设备连接到 AirCast Auto。

配对故障

解决方法：

- 要确保 AirCast Auto 已启动且没有连接到其它设备上
- 要确保手机的蓝牙已打开并将其设置到搜索模式。
- 如果之前已为 AirCast Auto 配对，则要从手机设备列表中清除之前的配对。

安全警告

目录	节	1	2	3	4	5	6
----	---	---	---	---	---	---	---

安装 AirCast Auto 时, 需要全神贯注, 双手齐用。**切勿在驾车时试图连接 AirCast Auto。切勿在驾车时试图调整或检索不安全的 AirCast Auto。**调整 AirCast Auto 的位置, 使它不会干扰汽车的任何操作控件或挡住您的视线。

请不要在靠近水的地方使用本产品 (例如, 浴缸、洗手盆、厨房洗涤盆、洗衣池、潮湿的地下室、游泳池或靠近水的其它地方)。

清洁前, 请将本产品从点烟器或电源插座上拔下。只能使用干布进行清洁。

长时间不用时, 请拔下本产品。

只能使用制造商指定的零件/配件。

Belkin 对由于 AirCast Auto、iPhone、iPod 或其它具备蓝牙功能的设备干扰引起的危险驾驶而导致的任何人身伤害或财产损失概不承担任何责任。

按钮的内情报告

目录	节	1	2	3	4	5	6
----	---	---	---	---	---	---	---

此页可从手册中取下并放在汽车中以便于参考。

功能

步骤

匹配	按下并按住按钮直至圈状指示灯呈橙色闪烁。指示灯会短暂关闭然后开始闪烁。在指示灯开始闪烁之前不要释放按钮。
将音频连接/传送到汽车	按下按钮
断开音频至电话的连接/将音频传送到电话	按下并按住按钮直至圈状指示灯关闭。 圈状指示灯关闭后立即松开按钮。
接通电话	按下按钮
结束电话	按下按钮
接通第二个呼叫	按下按钮
在两个呼叫之间切换	按下按钮
结束第二个呼叫, 恢复第一个呼叫	按两下按钮
启动语音拨号功能	按下并按住按钮直至手机发出语音命令提示
暂停/取消暂停音乐的播放	按下按钮 (可能不是对所有手机均有效)
跳插曲目	按两下按钮 (可能不是对所有手机均有效)
启动语音拨号功能	按下并按住按钮直至手机发出语音命令提示

按钮上的圈状指示灯的闪烁状态所表示的含义:

橙色 - 没有闪烁	已通电但未连接
橙色 - 正在闪烁	处于匹配模式
蓝色 - 没有闪烁	已匹配并连接
蓝色 - 正在闪烁	呼入电话

belkin.com

Belkin International, Inc.
Los Angeles, CA 90094, USA

Belkin Asia Pacific Ltd.
Hong Kong

カスタマーサポートセンター
0120-532-372 (フリーダイヤル)
携帯電話 : 03-5767-6029
(月-金 9:00-12:00,
13:00-17:00 祝日を除く)
Eメール japansupport@belkin.com

车载蓝牙音乐伴侣
贝尔金贸易(上海)有限公司
上海市徐汇区漕溪北路88号
圣爱大厦404室
网站: www.belkin.com/cn
免费服务热线: 800-819-0159

Technical Support Hotline
Hong Kong : 30021318
Singapore : 1800 622 1130
South Korea: 00798-8521-9469
Malaysia : 1 800 812 076

Philippines : 180014410282
India : 1800-419-5546
Thailand : 0018004413318
Email : asia-support@belkin.com
chinatechsupp@belkin.com
ThailandTechSupport@belkin.com

1-Year Limited Warranty

Belkin does not offer refunds, credits or upgrades.
Replacements are processed upon product availability.

製品保証1年間

(ご購入時の領収書・レシートが必要となります)

1년 품질보증

벨킨은 제품 환불 및 스토어 크레딧을 제공하지 않으며,
제품 교환은 같은 제품의 재고 여부에 따라 결정됩니다.

一年质保

Belkin不提供任何退款、赊账或升级服务。
产品退换视库存而定。

© 2010 Belkin International, Inc. All rights reserved. All trade names are registered trademarks of respective manufacturers listed. iPod, iPhone, iPod touch, and iTunes are trademarks of Apple Inc., registered in the U.S. and other countries. The *Bluetooth* name and the *Bluetooth* trademarks are owned by *Bluetooth* SIG, Inc., and are used by Belkin International, Inc., under license.