

この度は、弊社製品をお買求めいただきましてありがとうございました。
本製品は組立式になっておりますので、下記の手順で組立ててください。
パッケージケースの中には、下記の部品が入っています。

**組立説明書は組立て後も
大切に保管してください。**

この製品を第三者に貸すときは、この説明書も
共に貸し出し、よく読んでから使用するようご
指導ください。

★用意していただくもの・・・・・・プラスドライバー
手袋（組立て時のケガ等を防ぐために必ず着用してください）

完成図

総耐荷重 10kg

組立て部品

※部品の欠品や破損があった場合は、品番（ERD-GAP1Wなど）と上記の部品番号（①～⑭）と部品名（ワッシャーDなど）をお知らせください。

1 ポールにブラケットを取付けます。

※レバーの向きに注意

突起の上にプレートがない
突起の上にプレートがある

⑩ボルトB
③ブラケット
①ポール

※最初に保護キャップを外します。

使用ボルト
⑩ボルトB (M6×12)

2 天板にキャッチを取付けます。

使用ボルト
①ボルトC (M4×12)

②天板
⑤キャッチ
①ボルトC

3 天板にブラケットを取付けます。

使用ボルト
⑩ボルトB (M6×12)

※レバーの向きに注意

レバーの向きが違う
レバーの向きが正しい

⑩ボルトB
③ブラケット
②天板
レバー

※レバーをキャッチにはめます。

4 レッグフレームにキャスターを取付けます。

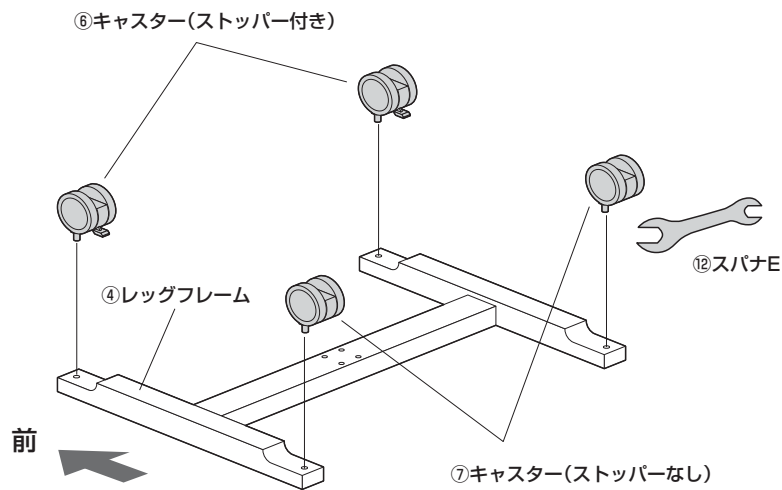

5 ポールにレッグフレームを取付けて完成です。

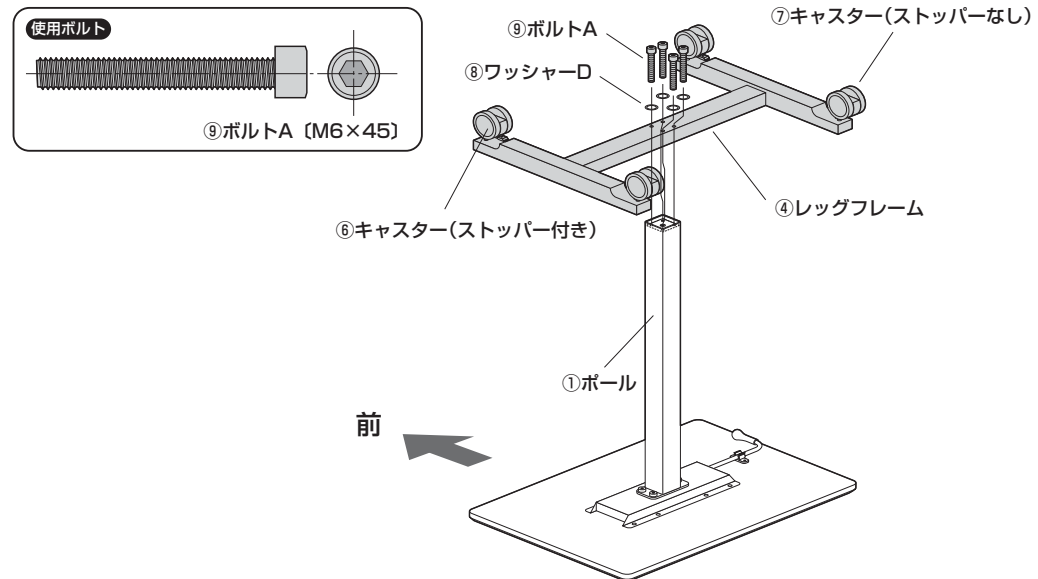

天板の昇降方法

※レバーを矢印の方向に持ち上げて天板を上下させます。

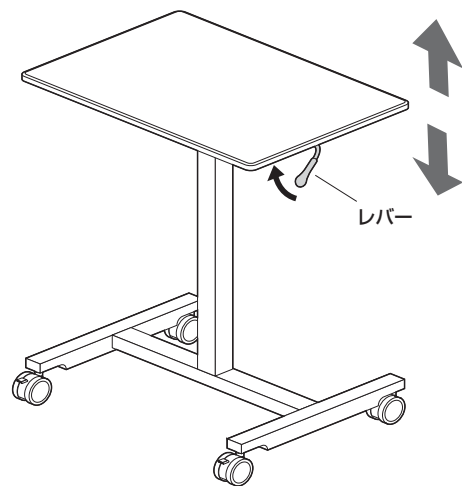

製品に関するお問い合わせ
CA/AF/TD&C

製品の品質管理には細心の注意をはらっていますが、万一、不都合な点や製品に関するお問い合わせなどございましたら、お買求めの販売店又は右記までお気軽にご相談下さい。

最新の情報はWEBサイトで
<https://www.sanwa.co.jp/>



本製品の
詳細情報
はこちら!



弊社サポート
ページはこちら!

サンワサプライ株式会社

岡山サブライセンター / 〒700-0825 岡山県岡山市北区田町1-10-1
TEL.086-223-3311 FAX.086-223-5123
東京サブライセンター / 〒140-8566 東京都品川区南大井6-5-8
TEL.03-5763-0011 FAX.03-5763-0033

<https://www.sanwa.co.jp/>