

この度は、弊社製品をお買求めいただきましてありがとうございました。
この製品は組立式になっておりますので、下記の要領で組み立ててください。
パッキングケースの中には、下記の部品が入っています。

**組立説明書は組立て後も
大切に保管してください。**

この製品を第三者に貸し出すときは、この説明書も共に
貸し出し、よく読んでから使用するようご指導ください。

完成図

※本製品は組立て方により、【脚の位置】が選べます。
【脚の位置】と購入された【天板幅】をご確認いただき、下図タイプをご選定ください。
組立ては、「手順 8」以降が異なります。

Aタイプ

天板の隅に脚フレームがある

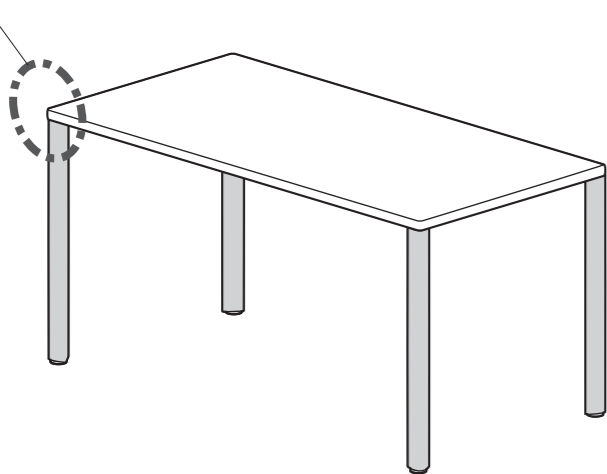

<該当する天板サイズ>

1000 / 1200 / 1400 / 1600
1800mm



Bタイプ

天板の内側に脚フレームがある

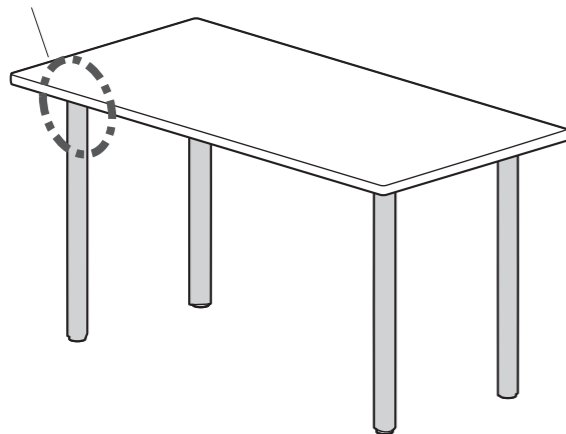

<該当する天板サイズ>

1200 / 1400 / 1600 / 1800mm



※天板幅1000mm には【Bタイプ】は対応していません。

<組立てに必要な人数>

大人2人以上

<用意していただくもの>

手袋

(ケガ等を防ぐために着用をおすすめします)

組立部品

※部品の欠品や破損があった場合は、品番(MEF-10060Wなど)と
下記の部品番号(① ~ ⑨)と部品名(③ボルトAなど)をお知らせください。

A梱包

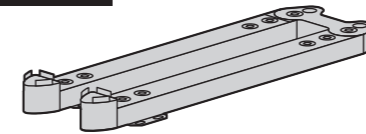

①メインフレーム×2個



②ワッシャ×4枚

使用ボルト類

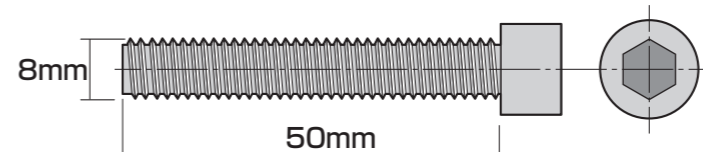

③ボルトA×4本(M8×50mm)

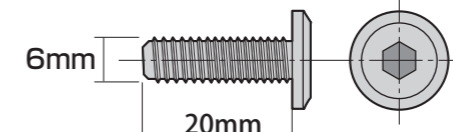

④ボルトB×23本(M6×20mm)

工具



⑤六角レンチ
(6mm)×1本



⑥六角レンチ
(4mm)×1本

B梱包

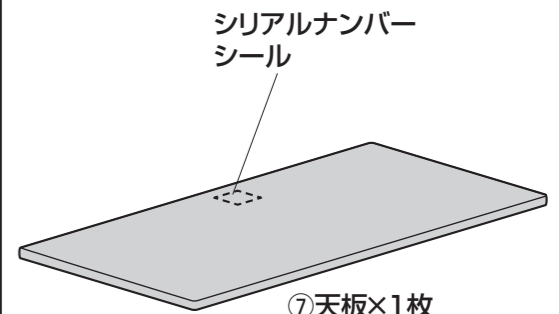

⑦天板×1枚

C梱包

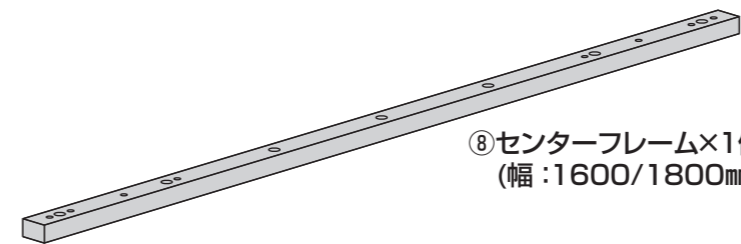

⑧センターフレーム×1個
(幅:1600/1800mm用)

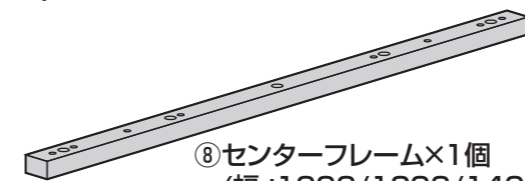

⑧センターフレーム×1個
(幅:1000/1200/1400mm用)

※天板幅に応じた長さのセンターフレームが1個
梱包されています。

D梱包

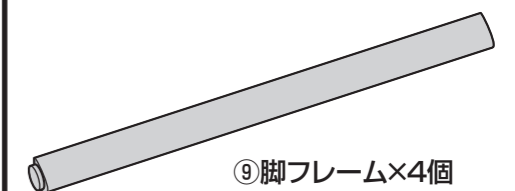

⑨脚フレーム×4個
※アジャスター付き

手順 1

<天板を上から見た図>

この穴に合わせます。

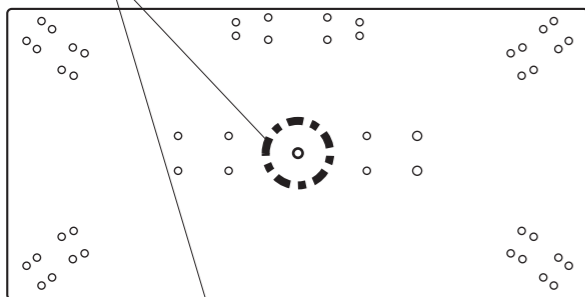

幅:1600/1800mm

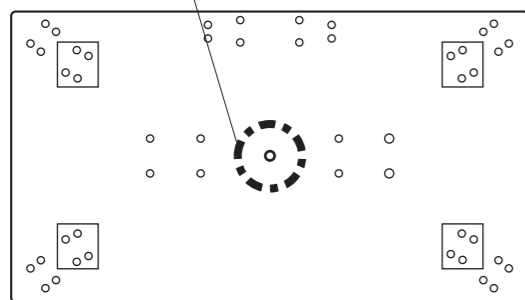

幅:1000/1200/1400mm
(幅:1000mmに□の穴はありません。)

**【天板の穴】と【センターフレームの穴】を合わせます。
※ボルトでの固定はしません。**

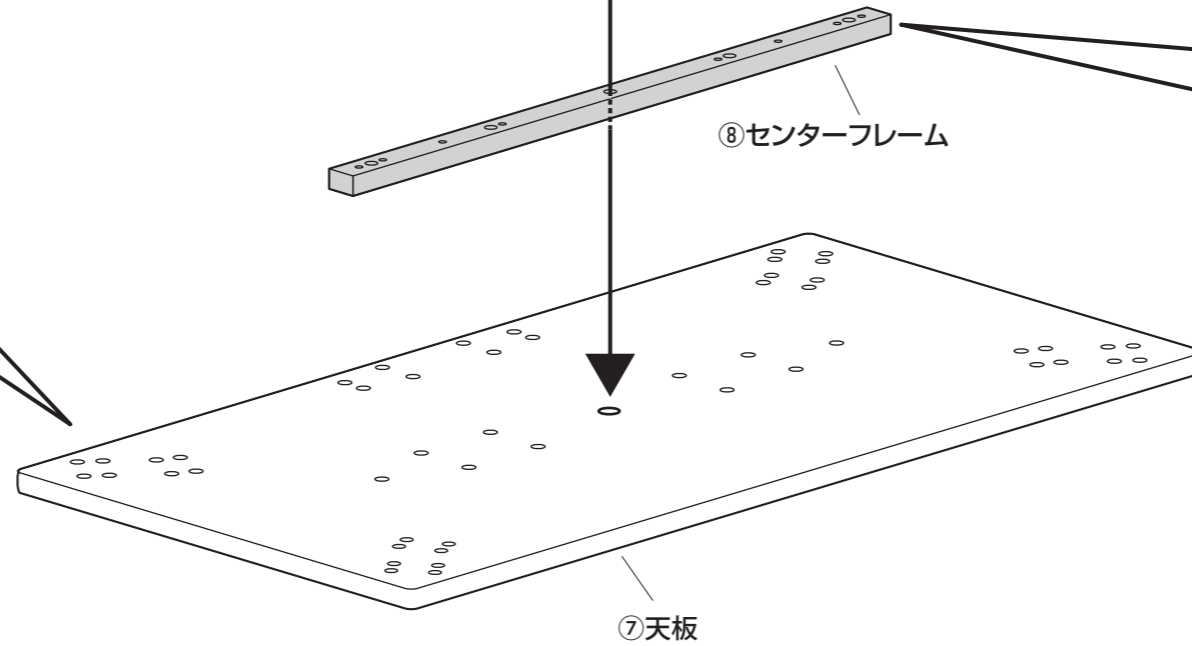

⑧センターフレーム

⑦天板

<センターフレームを上から見た図>

大きな穴がある面が上です。



幅:1600/1800mm用

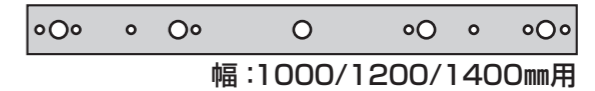

幅:1000/1200/1400mm用

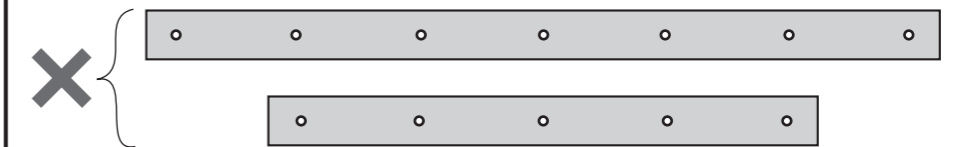

<天板と位置を合わせる穴>

この穴に合わせます。

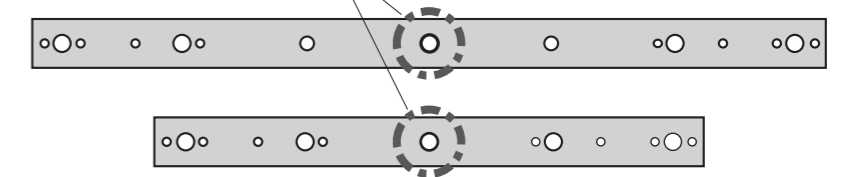

手順 2

このボルトを緩めます。

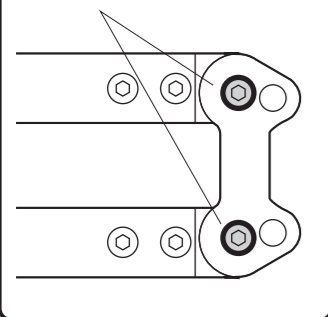

⑤六角レンチ
(6mm)

緩める

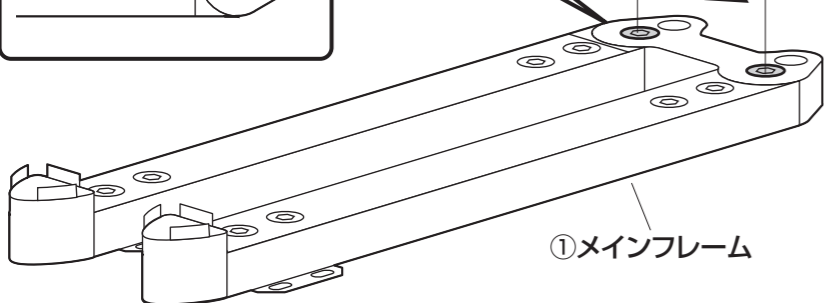

①メインフレーム

手順 3

開く

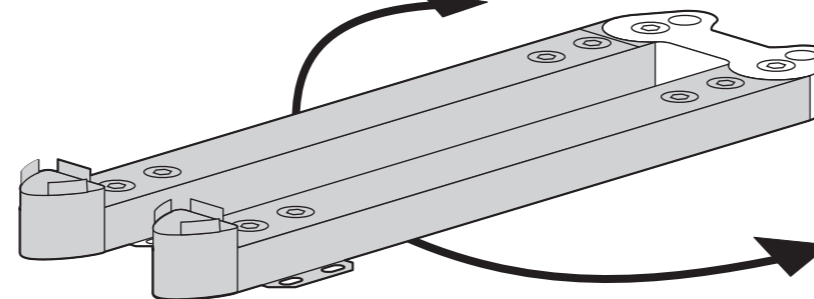

手順 4

ひっくり返す

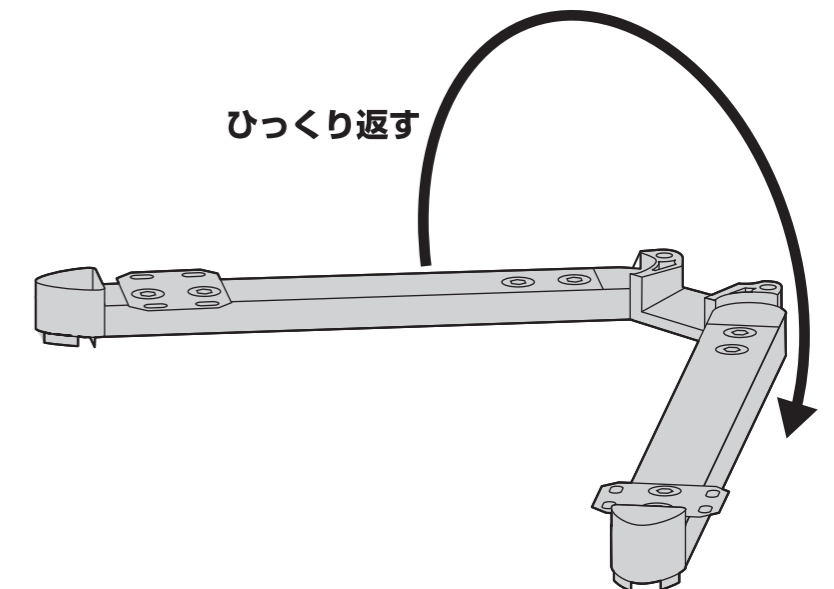

テーブル高さを700または800mmにする場合は

【手順5】にお進みください。

※初期設定のテーブル高さは、700または800mmです。

テーブル高さを720または820mmにする場合は

右手順にお進みください。

アジャスターを時計回りに回転させ、
20mm高さを伸ばします。

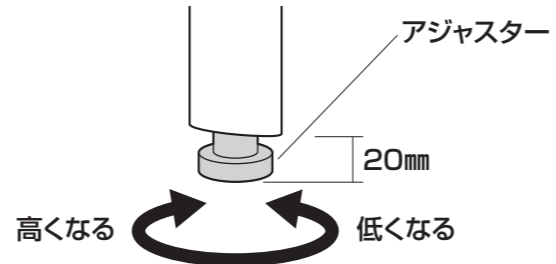

<ご注意>

アジャスターは20mm以上伸ばさないでください。
テーブルの破損や転倒の恐れがあります。

⑨脚フレーム

同様に
他の脚フレームも
同じ高さに伸ばします。

手順5

▲注意▲

大人2人以上で行ってください。

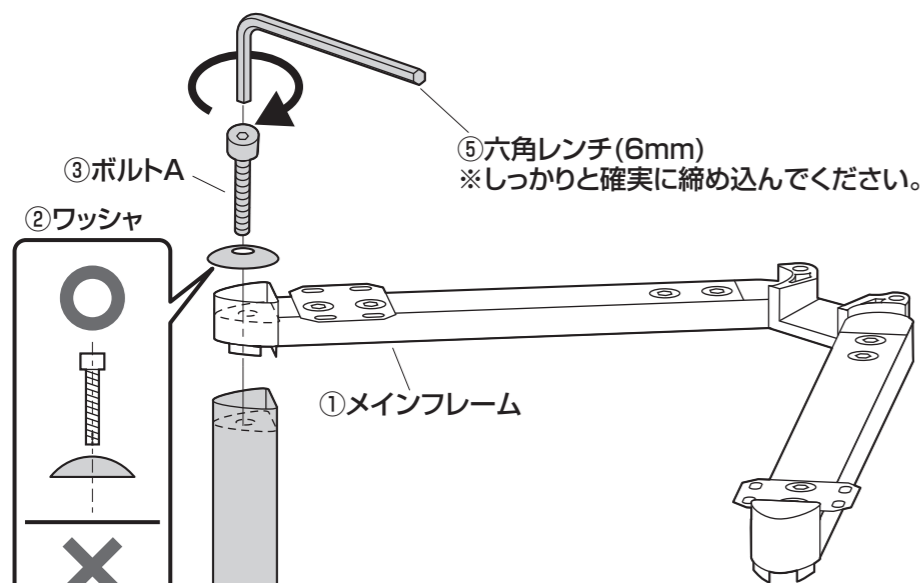

ボルトAは脚フレームに対し
垂直に最後まで確実に締め込んで下さい。

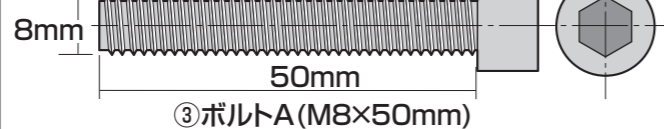
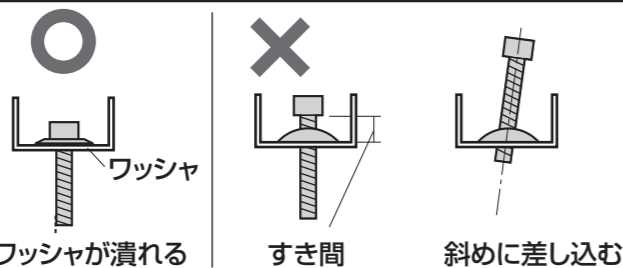

手順6

▲注意▲

大人2人以上で行ってください。

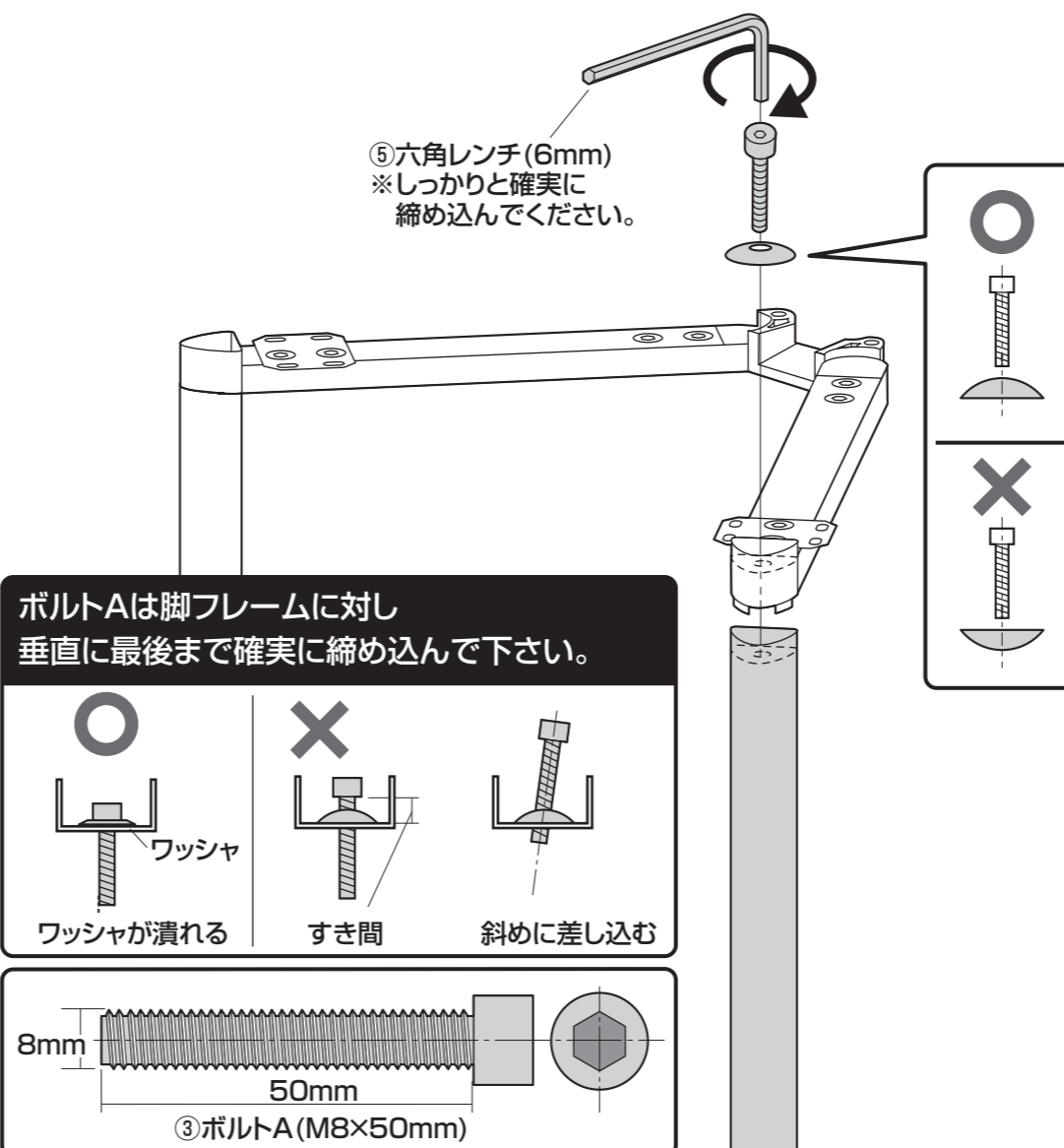

ボルトAは脚フレームに対し
垂直に最後まで確実に締め込んで下さい。

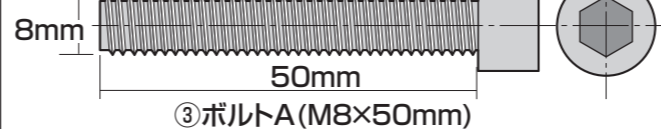
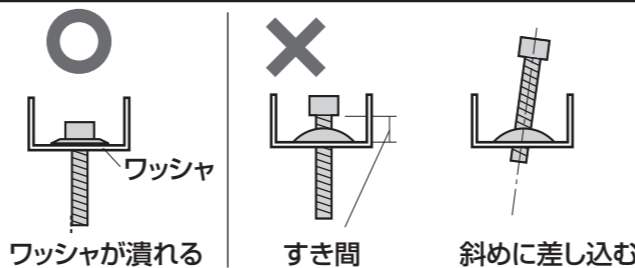

手順7

▲注意▲

大人2人以上で行ってください。

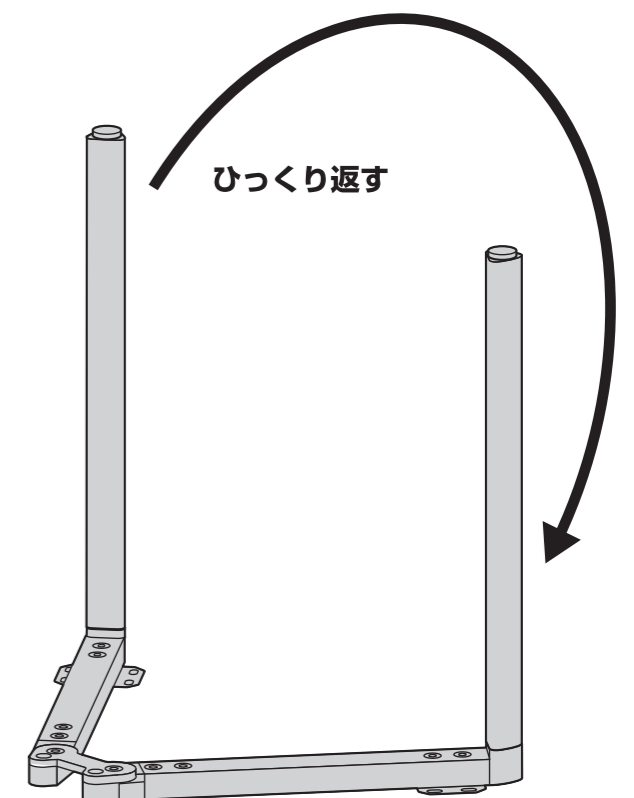

※同様の手順で、
もう一方のメインフレームに
脚フレームを取付けます。

※本製品は組立て方により
【手順 8】が以降が異なります。

Aタイプ

手順 A-8

⚠ 注意 ⚠
大人2人以上で行ってください。

<天板を上から見た図>

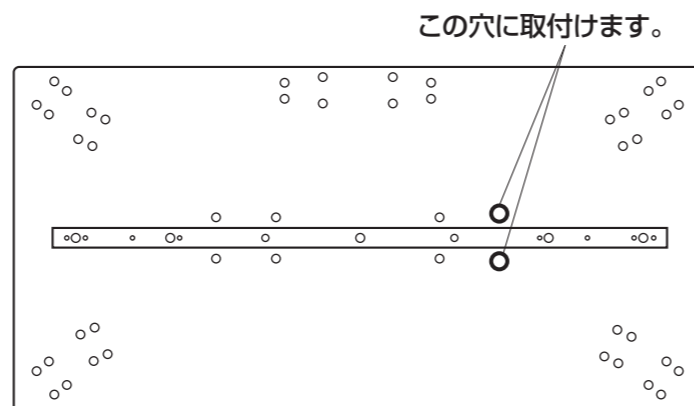

幅 : 1600/1800mm

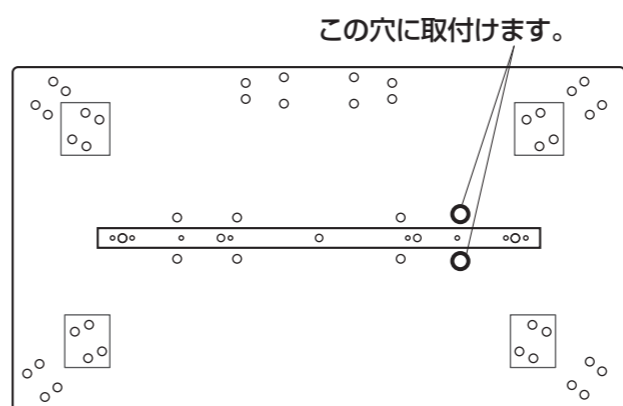

幅 : 1000/1200/1400mm
(幅 : 1000mmに□の穴はありません。)

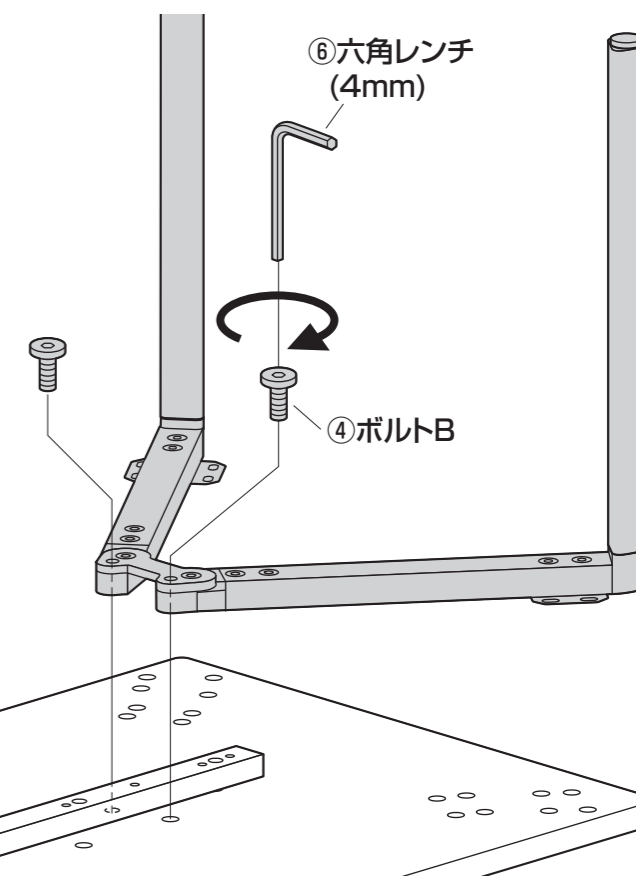
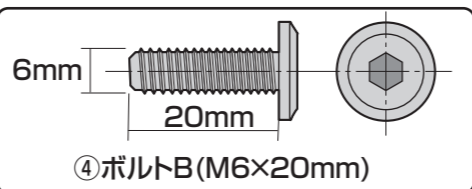

Aタイプ

脚フレームが天板の隅にある

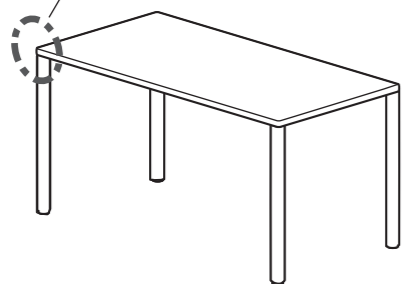

Bタイプ

脚フレームが天板の内側にある

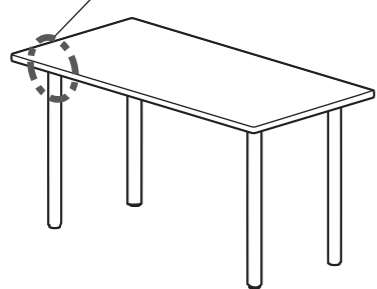

手順 A-9

<天板を上から見た図>

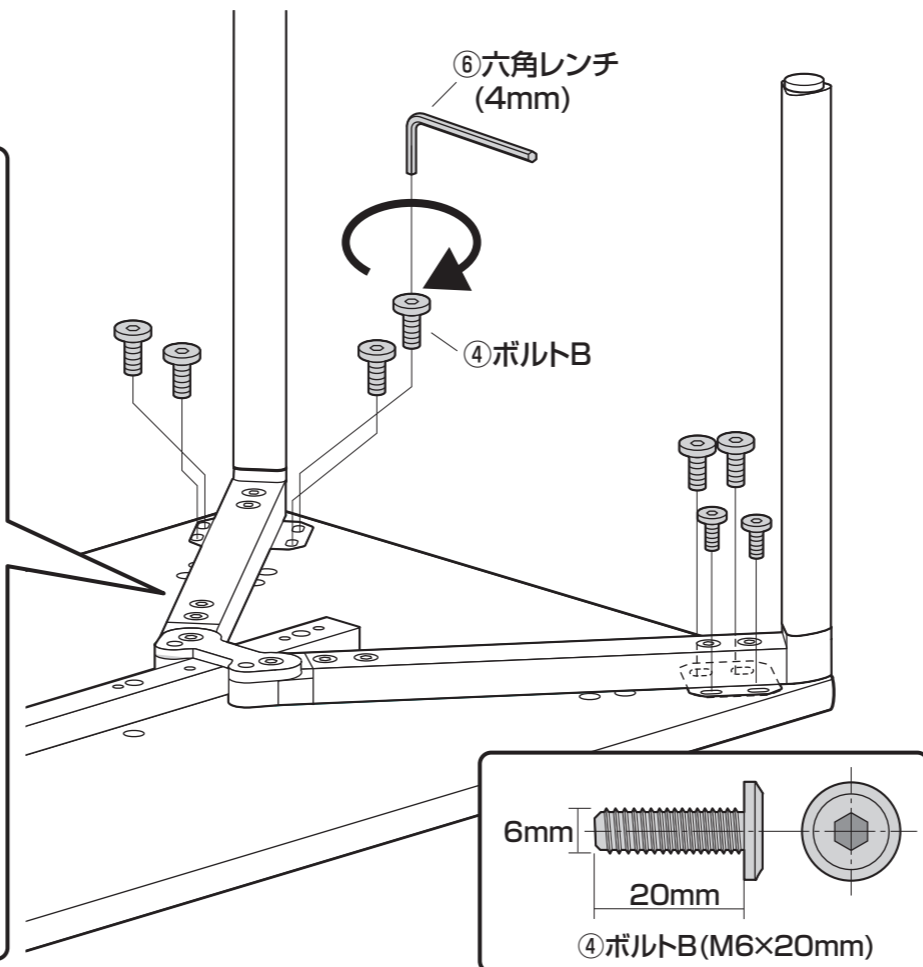
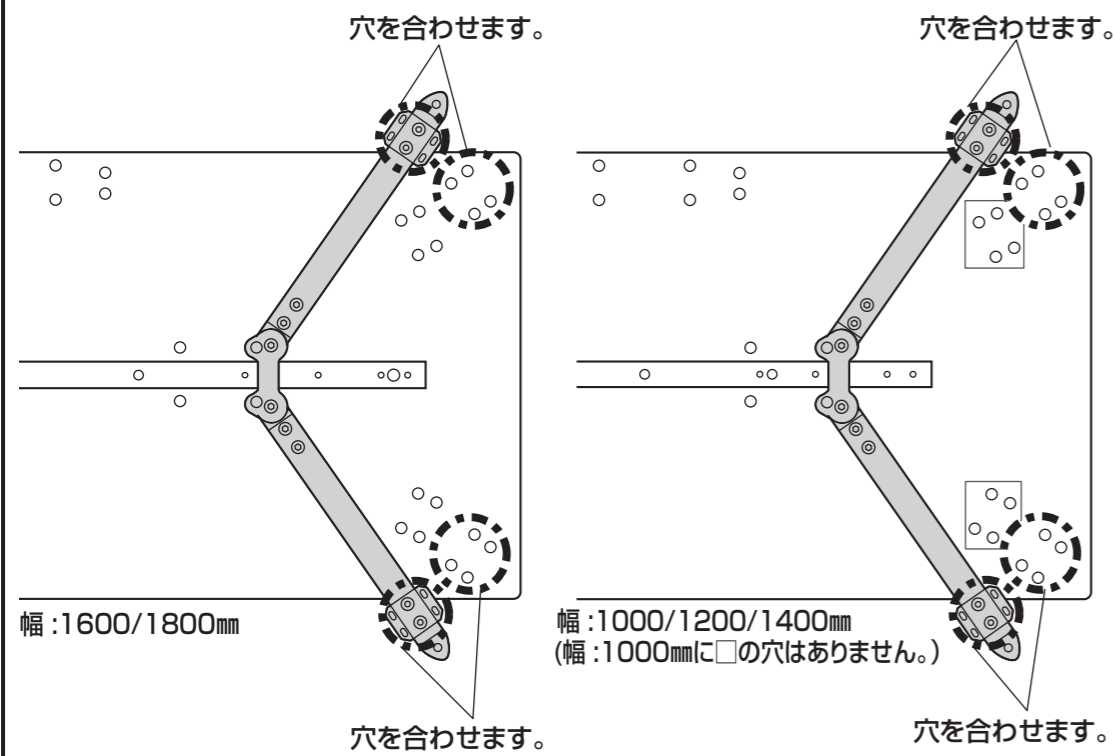

手順 A-10

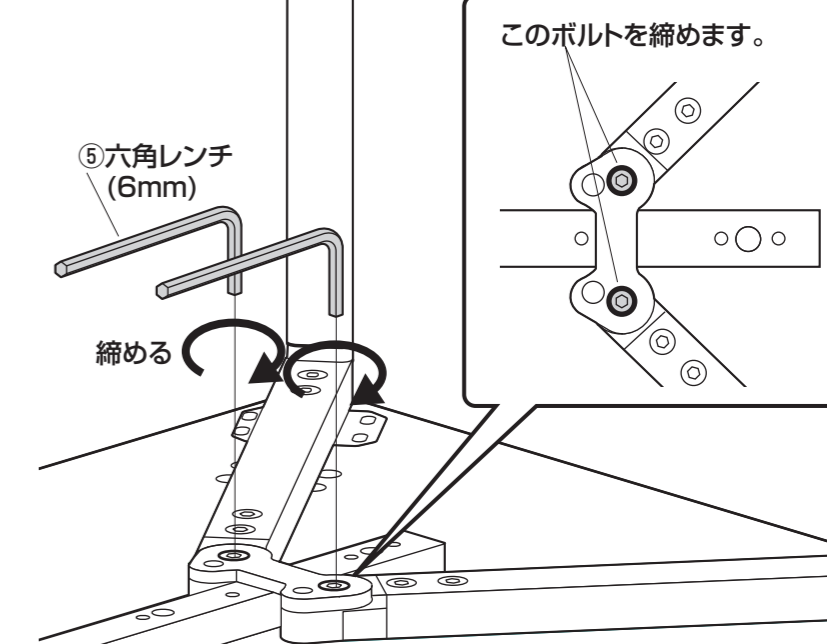

※同様の手順で、天板にもう一方のメインフレームと脚フレームを取付けます。

Aタイプ

手順 A-11

▲注意▲
大人2人以上で行ってください。

ひっくり返す

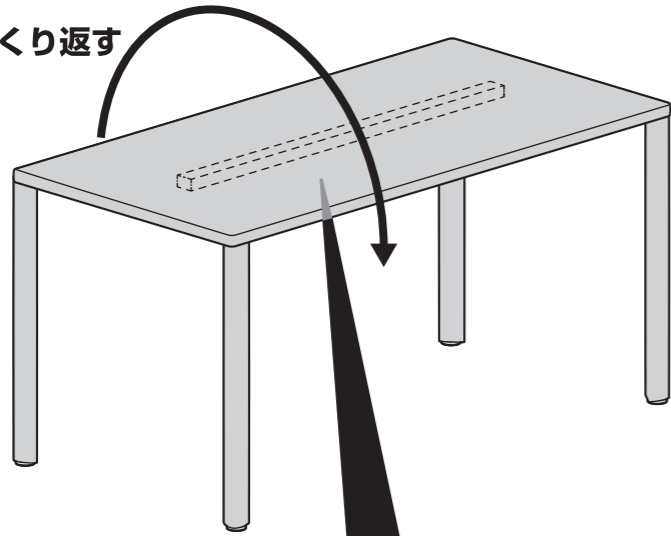

※センターフレームは固定されていません。
センターフレームが動かないようにご注意ください。

手順 A-12

※天板の裏側から、センターフレームの中心をボルトで固定します。

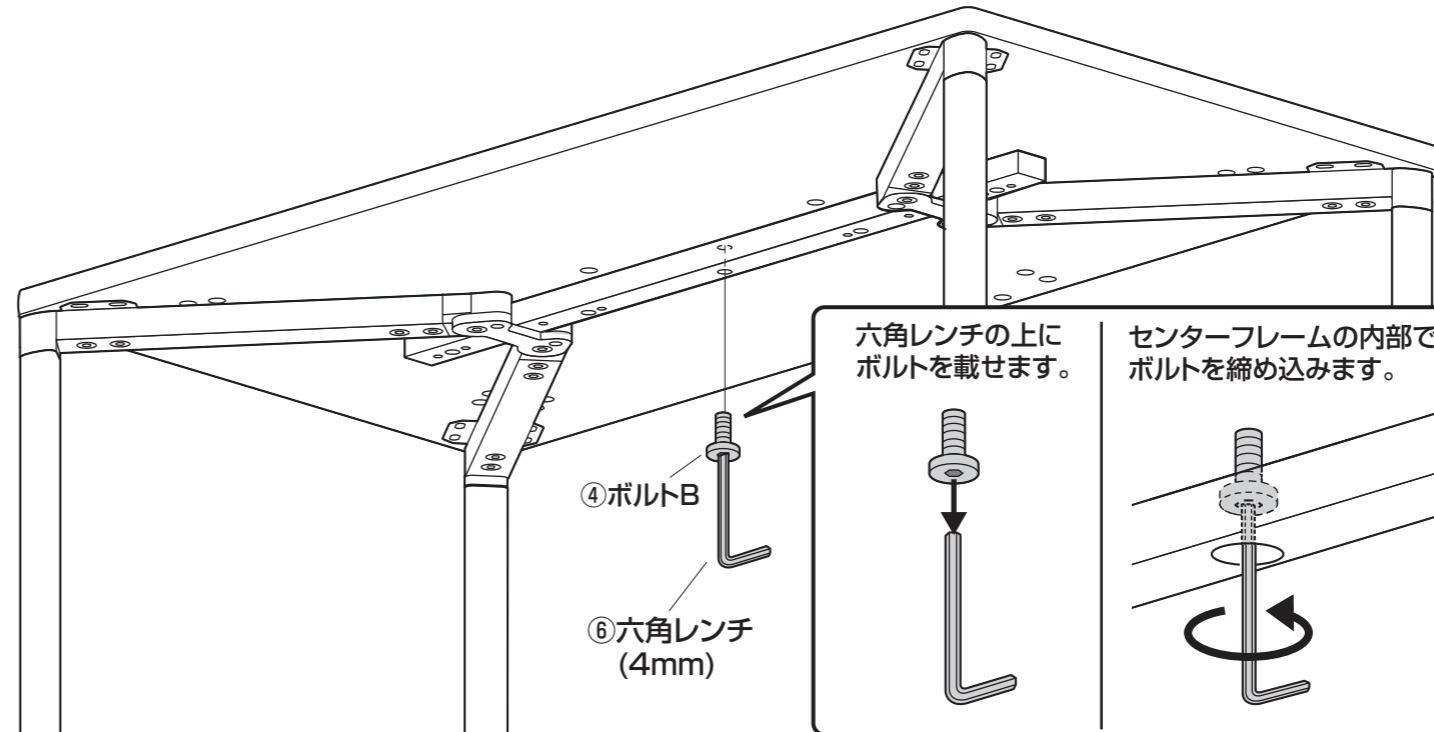

手順 A-13

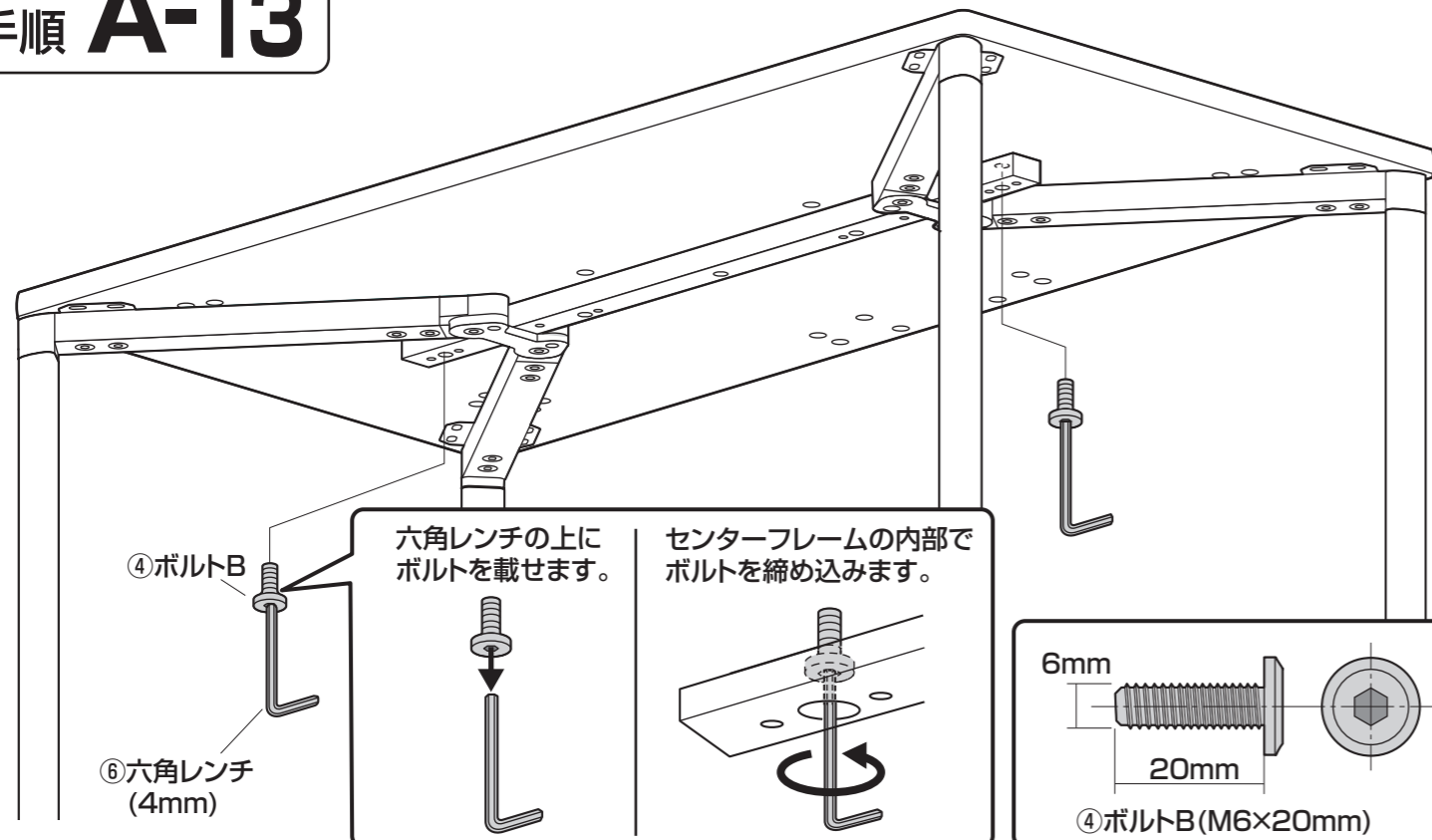

<センターフレームを下から見た図>

↓の穴をボルトで固定します。

幅:1600/1800mm用センターフレーム

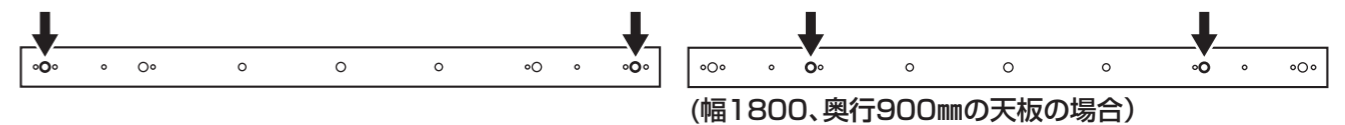

幅:1000/1200/1400mm用センターフレーム

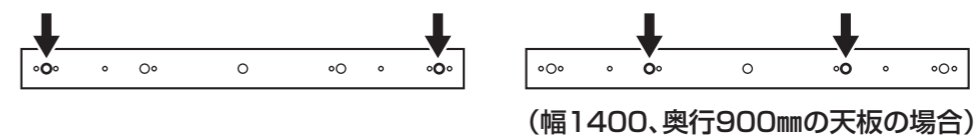

Bタイプ

手順 B-8

▲ 注意 ▲
大人2人以上で行ってください。

<天板を上から見た図>

この穴に取付けます。

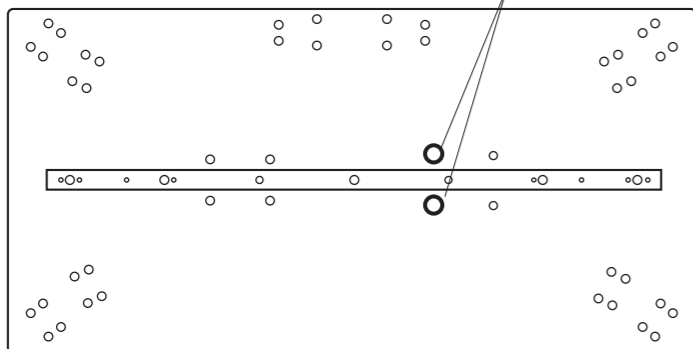

幅:1600/1800mm

この穴に取付けます。

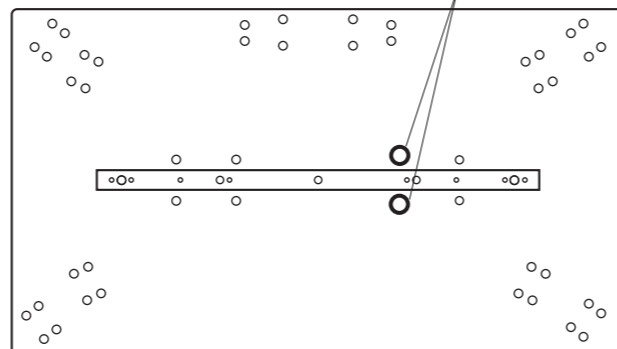

幅:1200/1400mm

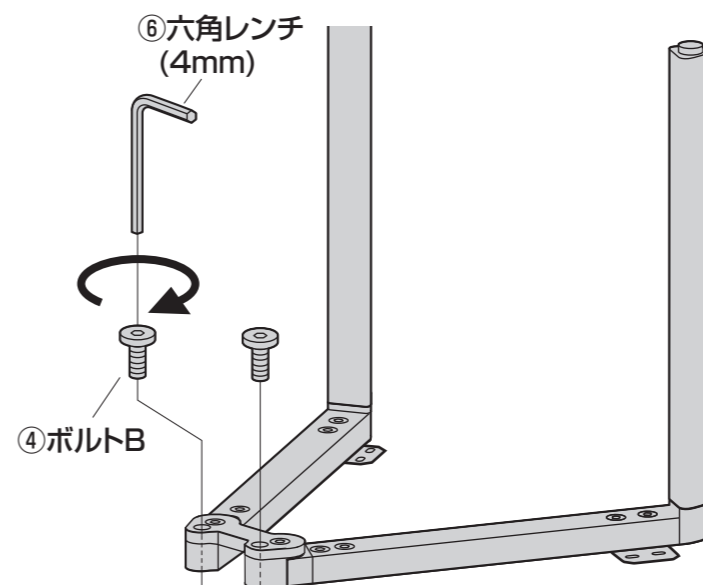

④ボルトB

⑥六角レンチ
(4mm)

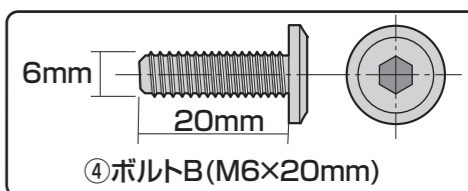

④ボルトB(M6×20mm)

手順 B-9

<天板を上から見た図>

穴を合わせます。

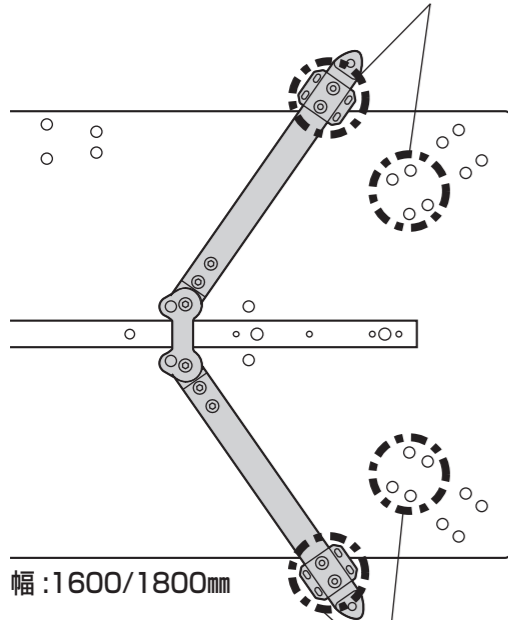

幅:1600/1800mm

穴を合わせます。

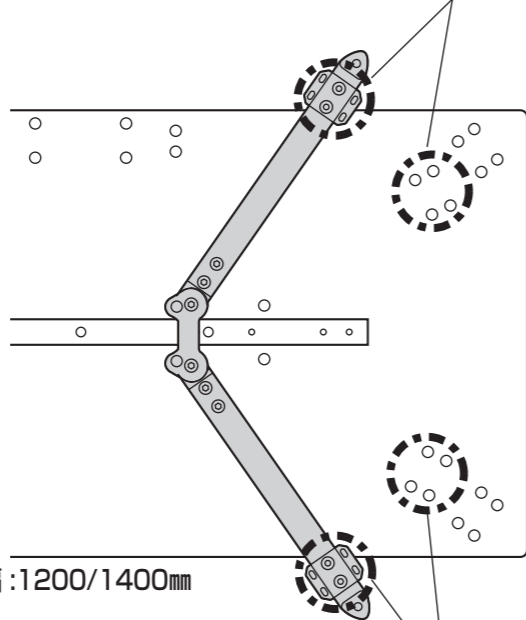

幅:1200/1400mm

穴を合わせます。

穴を合わせます。

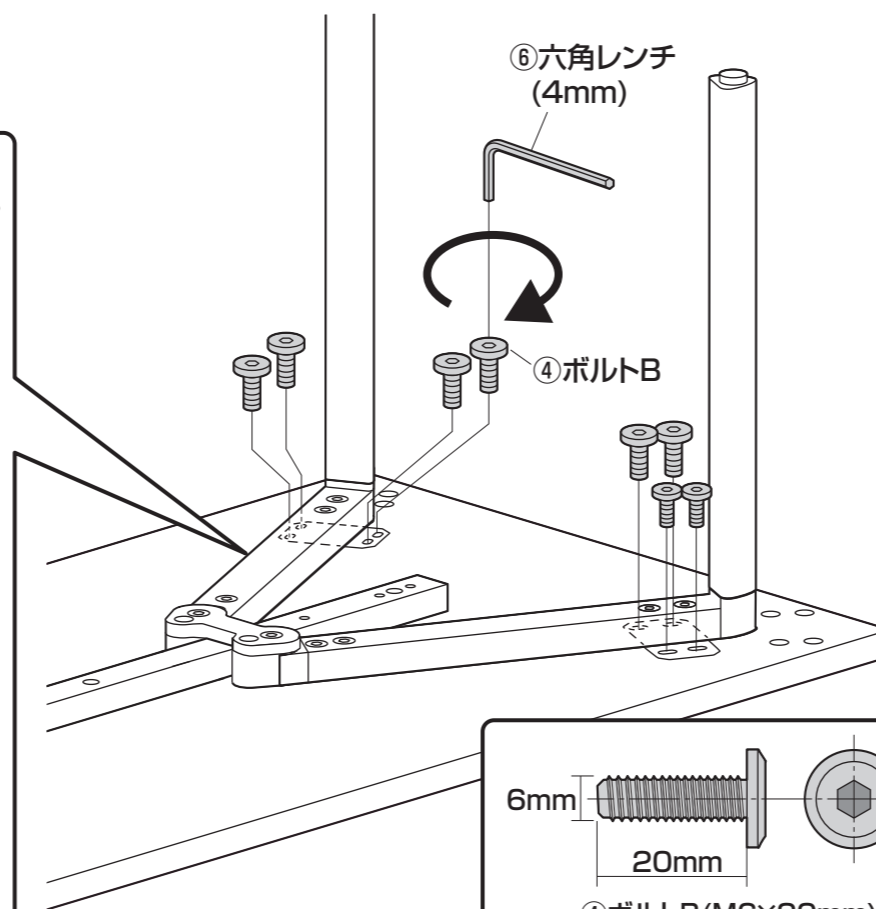

⑥六角レンチ
(4mm)

④ボルトB

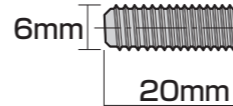

④ボルトB(M6×20mm)

手順 B-10

⑤六角レンチ
(6mm)

締める

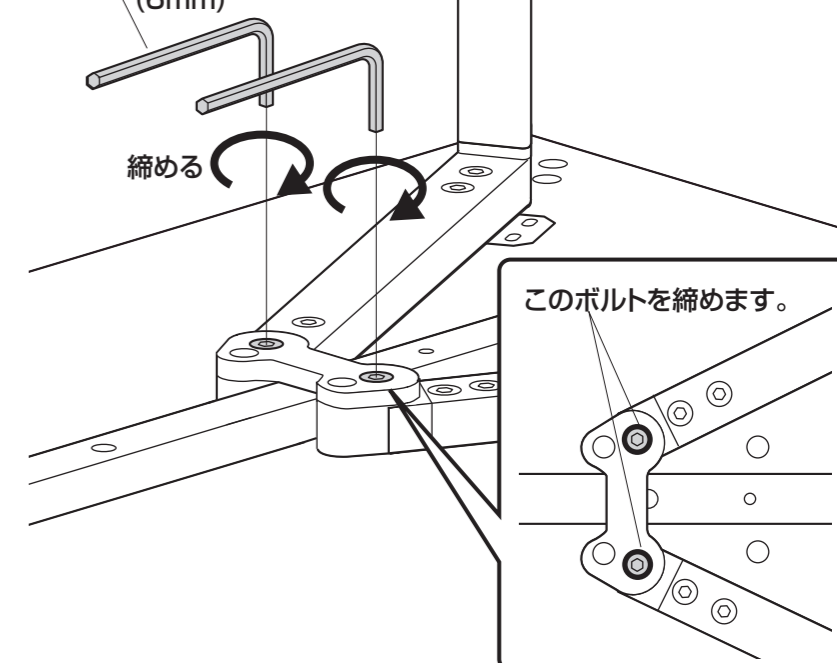

このボルトを締めます。

※同様の手順で、天板に
もう一方のメインフレームと脚フレームを取付けます。

Bタイプ

手順 B-11

▲注意▲
大人2人以上で行ってください。

ひっくり返す

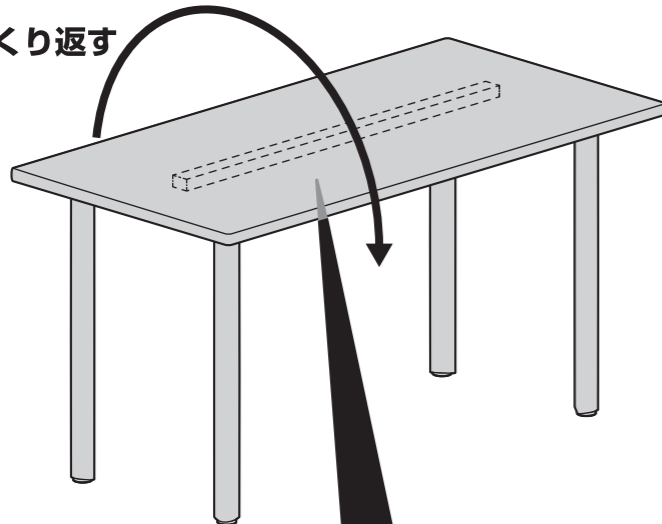

※センターフレームは固定されていません。
センターフレームが動かないようにご注意ください。

手順 B-12

※天板の裏側から、センターフレームの中心をボルトで固定します。

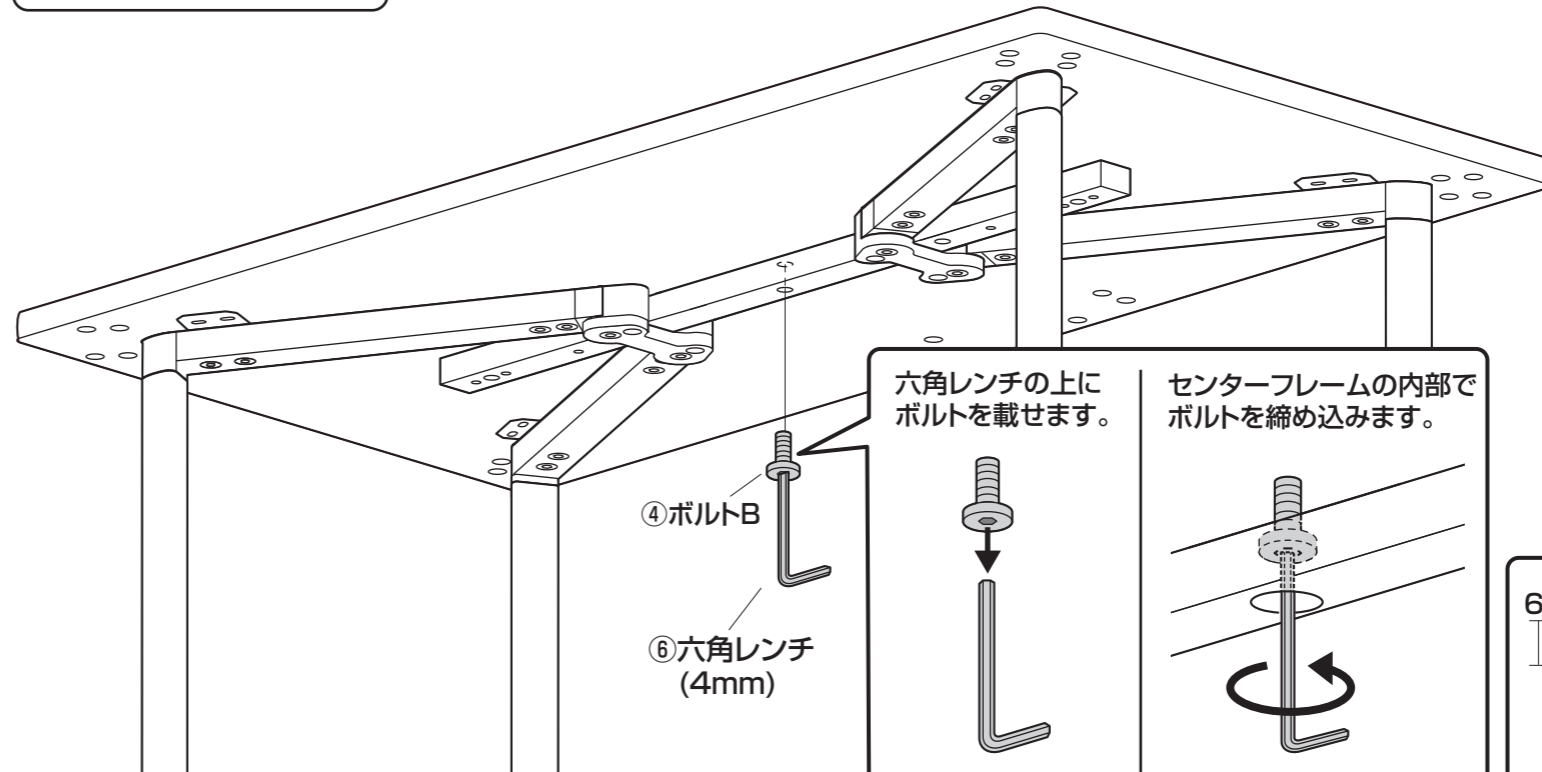

手順 B-13

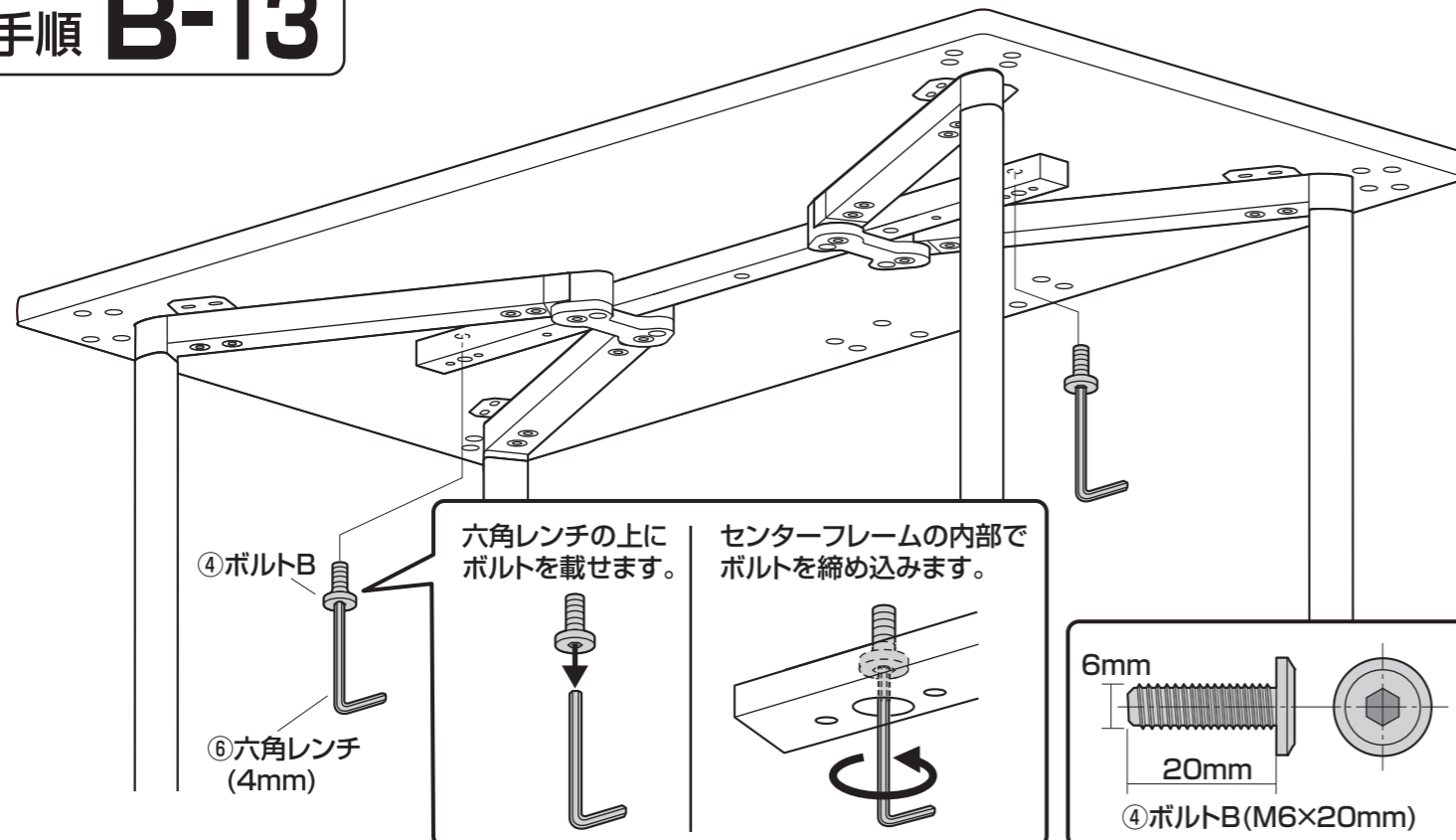

<センターフレームを下から見た図>

↓の穴をボルトで固定します。

幅:1600/1800mm用センターフレーム

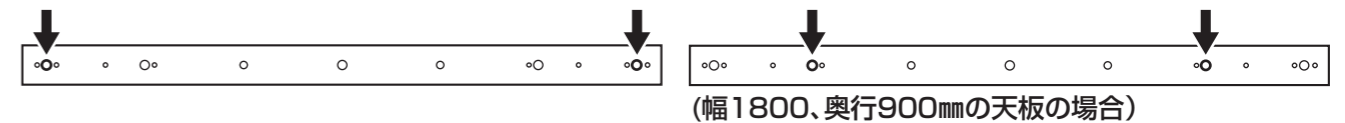

幅:1200/1400mm用センターフレーム

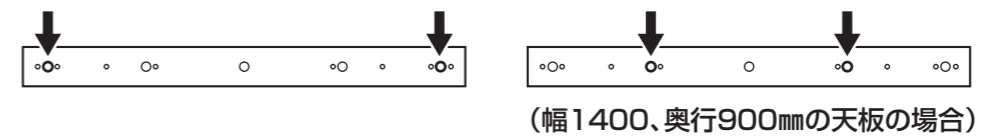

アジャスターの調整方法

テーブルの高さは、脚フレームのアジャスターにより調整できます。
設置の際は、このアジャスター調整により、床面と天板が水平になるようにしてください。

<ご注意>

テーブルの一部を持ち上げてアジャスターを調整する場合は、

テーブルが転倒しないようにご注意ください。

また、持ち上げたテーブルを降ろすときも手や足をはさまないようにご注意ください。

⚠ 注意 ⚠

大人2人以上で行ってください。

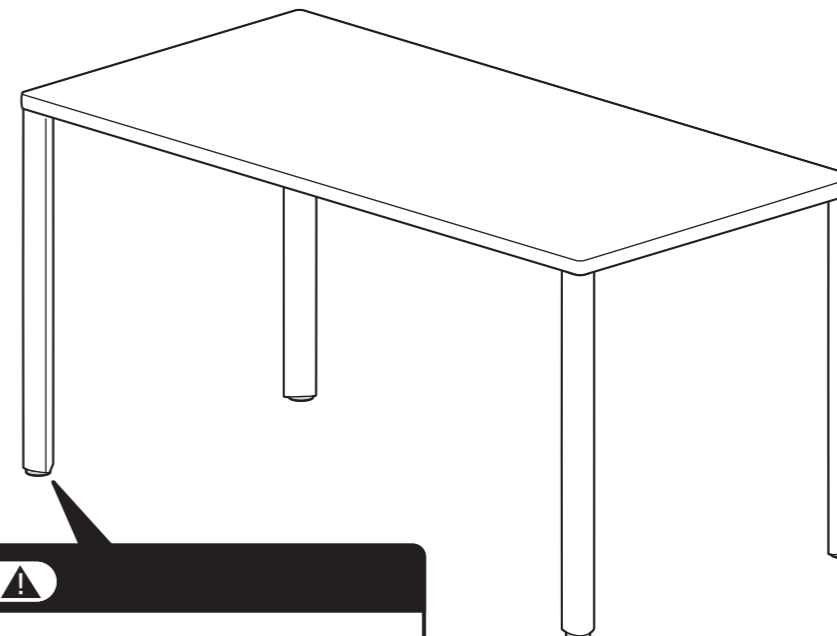

⚠ 注意 ⚠

アジャスターは20mm以上
伸ばさないでください。
テーブルの破損や転倒の
恐れがあります。

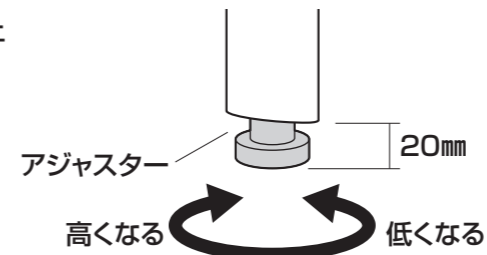

製品に関するお問い合わせ | 製品の品質管理には細心の注意を払っていますが、万一、不都合な点や製品に関するお問い合わせなどございましたら、お買求めの販売店又は右記までお気軽にご相談下さい。

●商品についてのお問い合わせは
シリアルナンバー・シールの番号をお知らせください。

サンワサプライ株式会社

岡山サブライセンター / 〒700-0825 岡山市北区田町1-10-1
☎086-223-3311 FAX086-223-5123
東京サブライセンター / 〒140-8566 東京都品川区南大井6-5-8
☎03-5763-0011 FAX03-5763-0033