

この度は、弊社製品をお買求めいただきましてありがとうございました。
本製品は組立式になっておりますので、下記の要領で組立ててください。
パッキングケースの中には、下記の部品が入っています。

**組立説明書は組立て後も
大切に保管してください。**

この製品を第三者に貸し出すときは、この説明書も共に
貸し出し、よく読んでから使用するようご指導ください。

★用意していただくもの・・・
手袋（組立て時のケガ等を防ぐために着用をお勧めします）

完成図

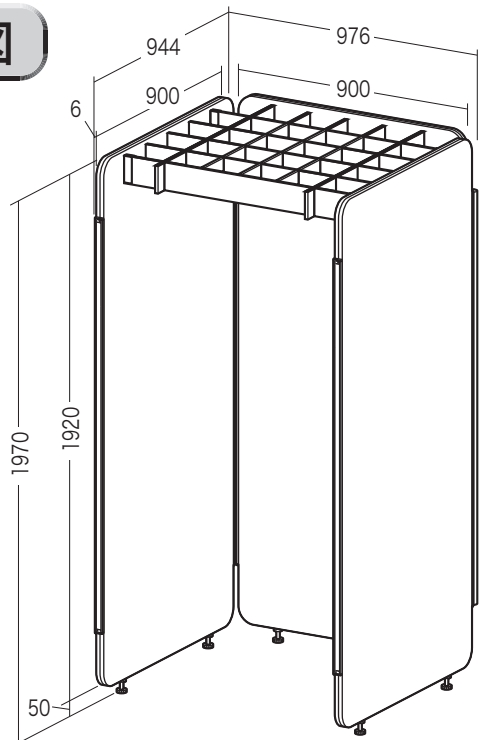

注意

本製品の組立て作業は必ず大人2人以上で行ってください。

組立て部品

※部品の欠品や破損があった場合は、品番（SPT-PB005GYなど）と上記の部品番号（①～⑰）と部品名（アジャスターなど）をお知らせください。

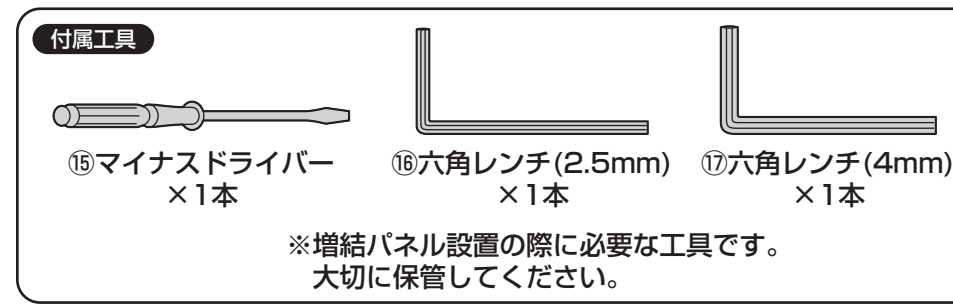
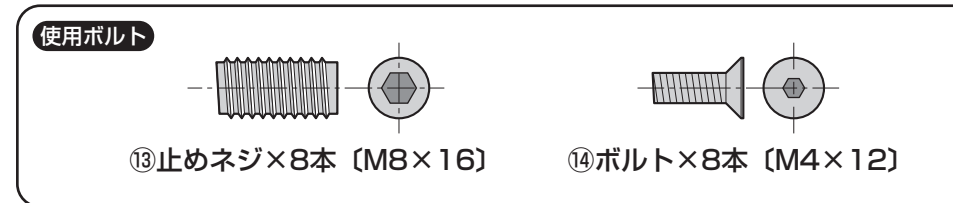
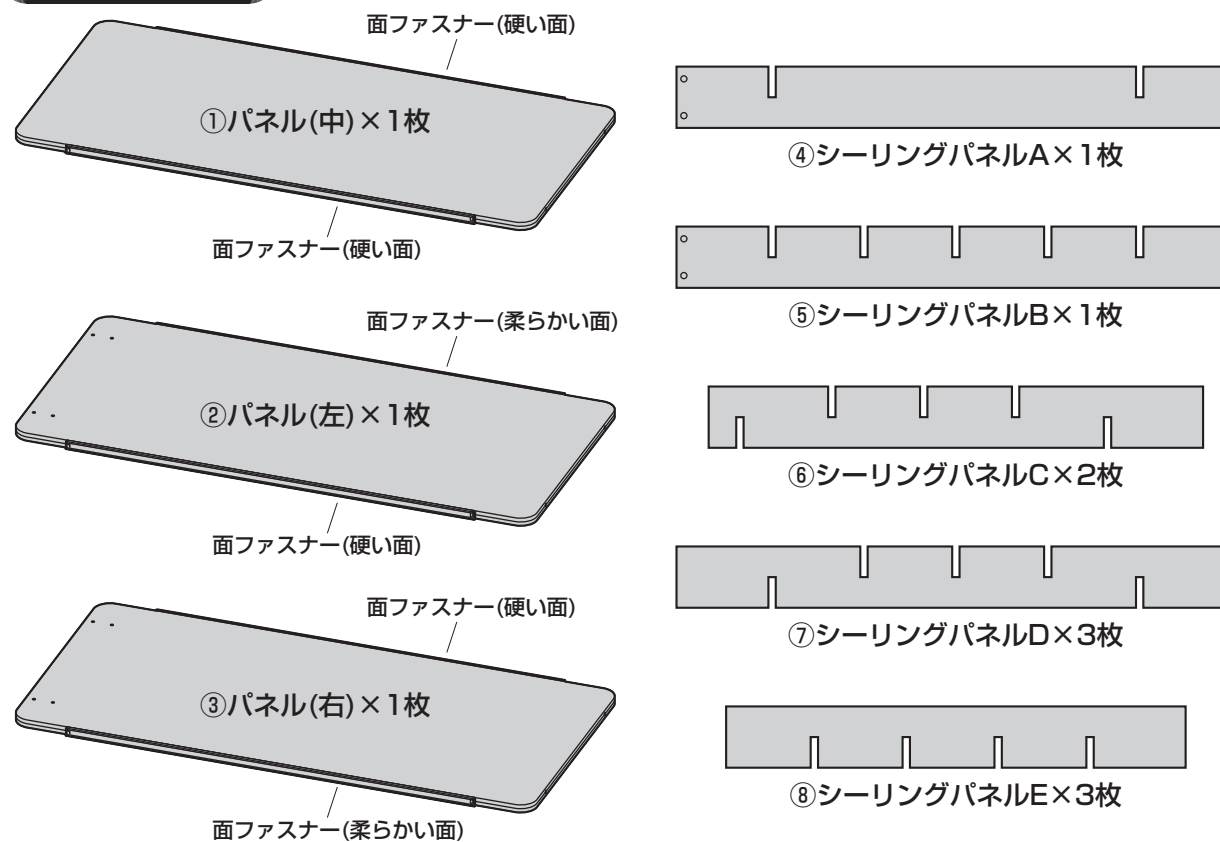

1 レッグフレームにアジャスターを取付けます。

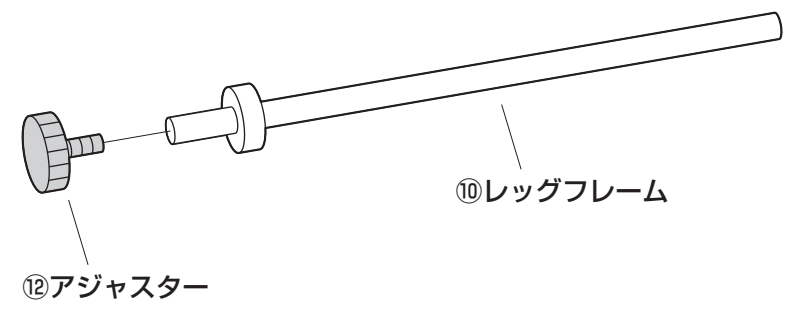

※同様に全てのレッグフレームにアジャスターを取付けます。

2 パネル(中)、パネル(左)、パネル(右)にレッグフレームを差し込みます。

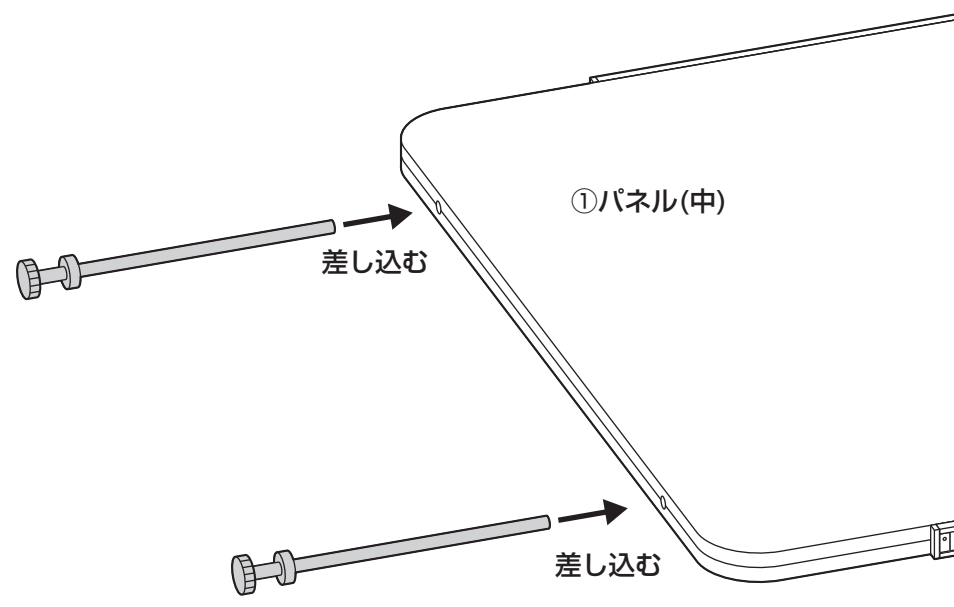

※同様にパネル(左)、パネル(右)にもレッグフレームを差し込みます。

3 シーリング取付け金具に止めネジを取付けます。

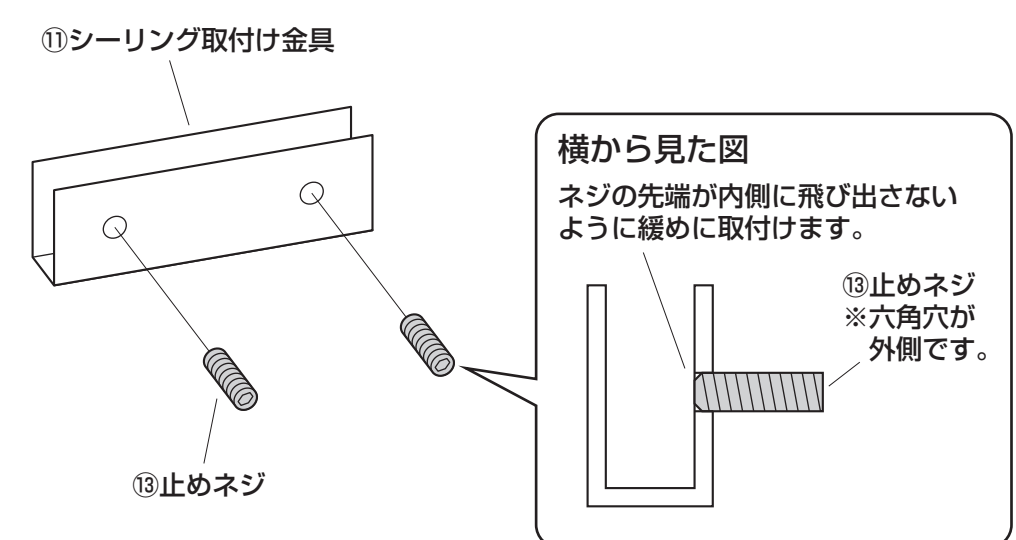

※同様に全てのシーリング取付け金具に止めネジを取付けます。

4 パネル(左)、パネル(右)にシーリング取付け金具を取付けます。

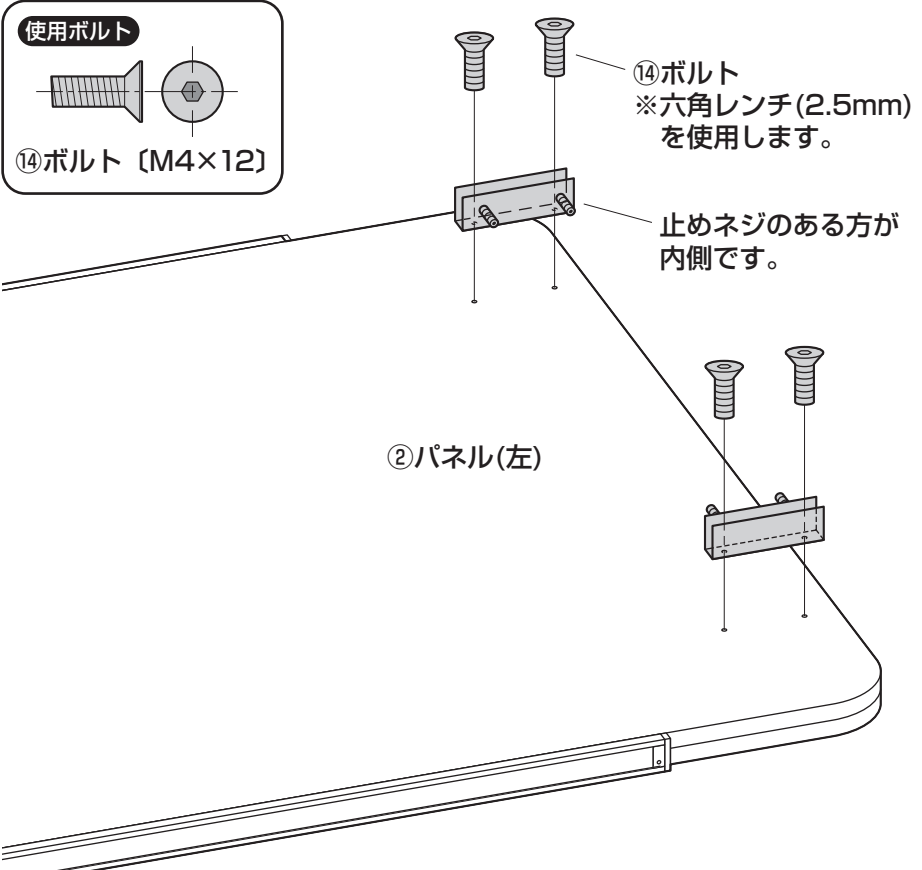

※同様にパネル(右)にもシーリング取付け金具を取付けます。

5 パネル(中)に連結ポールを貼り付けます。

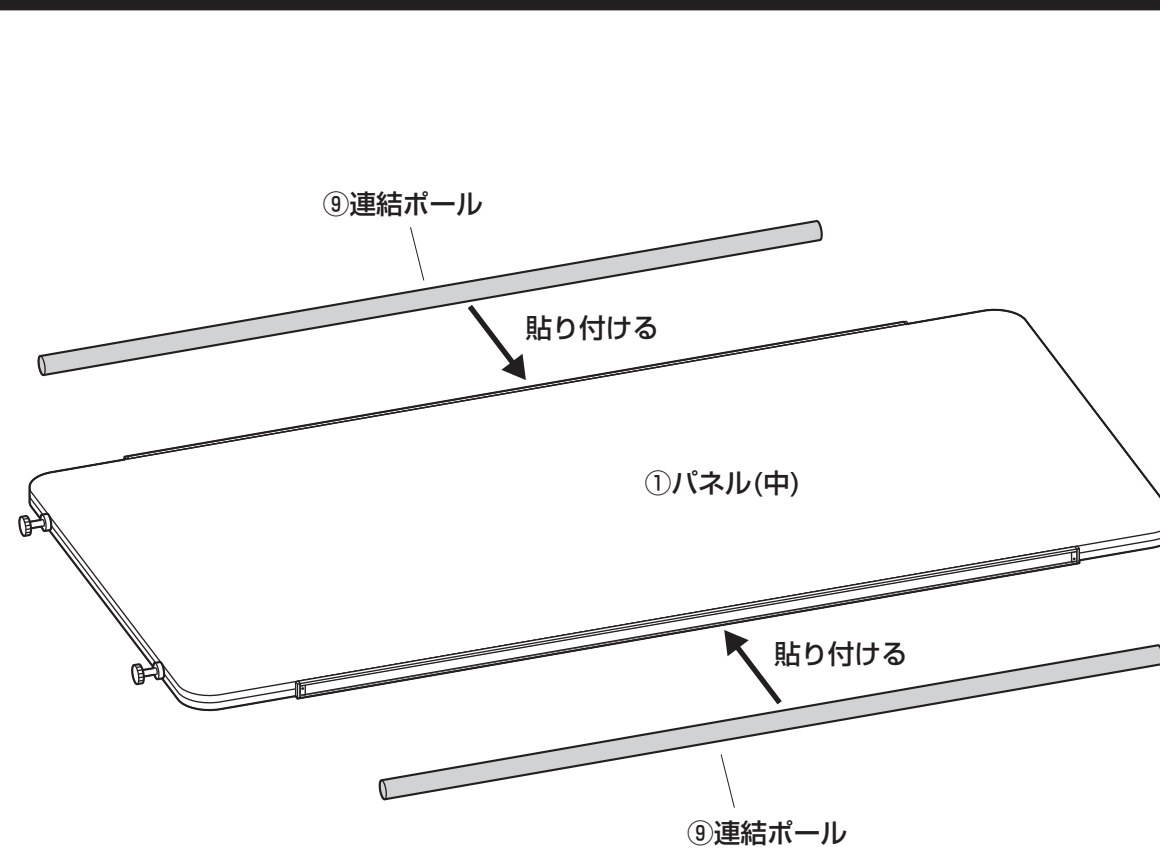

6 パネル(中)を起し、連結ポールにパネル(左)を貼り付けます。



7 連結ポールにパネル(右)を貼り付けます。

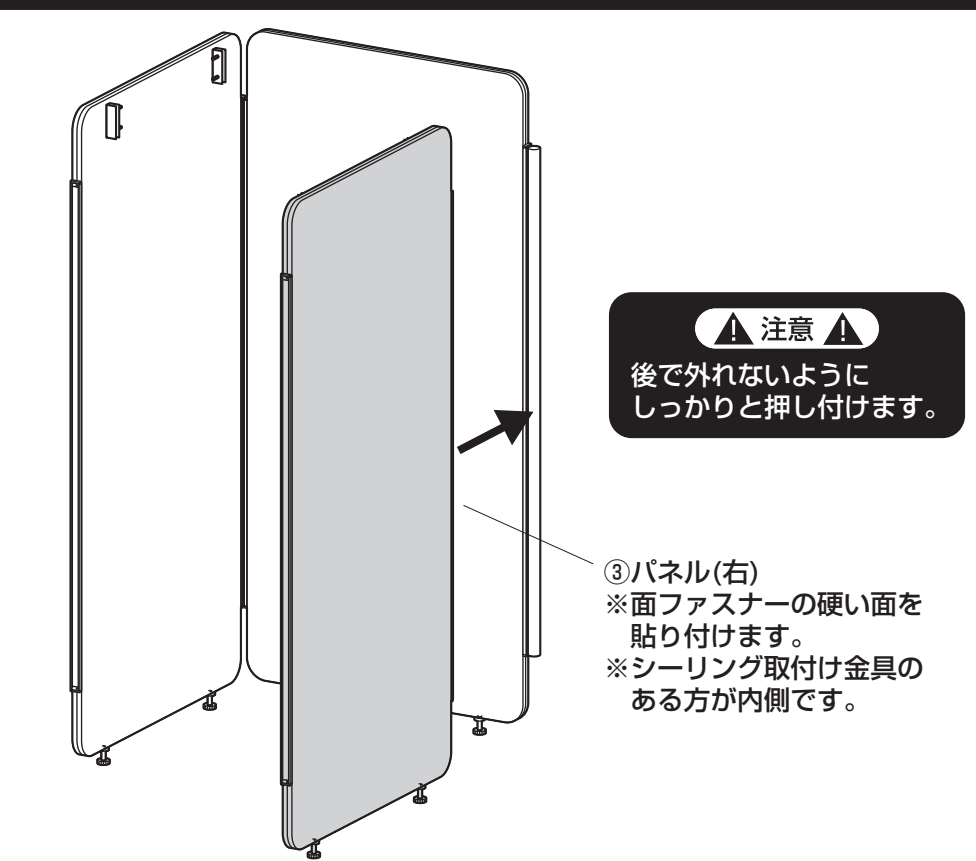

8 シーリングパネルA、シーリングパネルBにシーリングパネルCを取付けます。

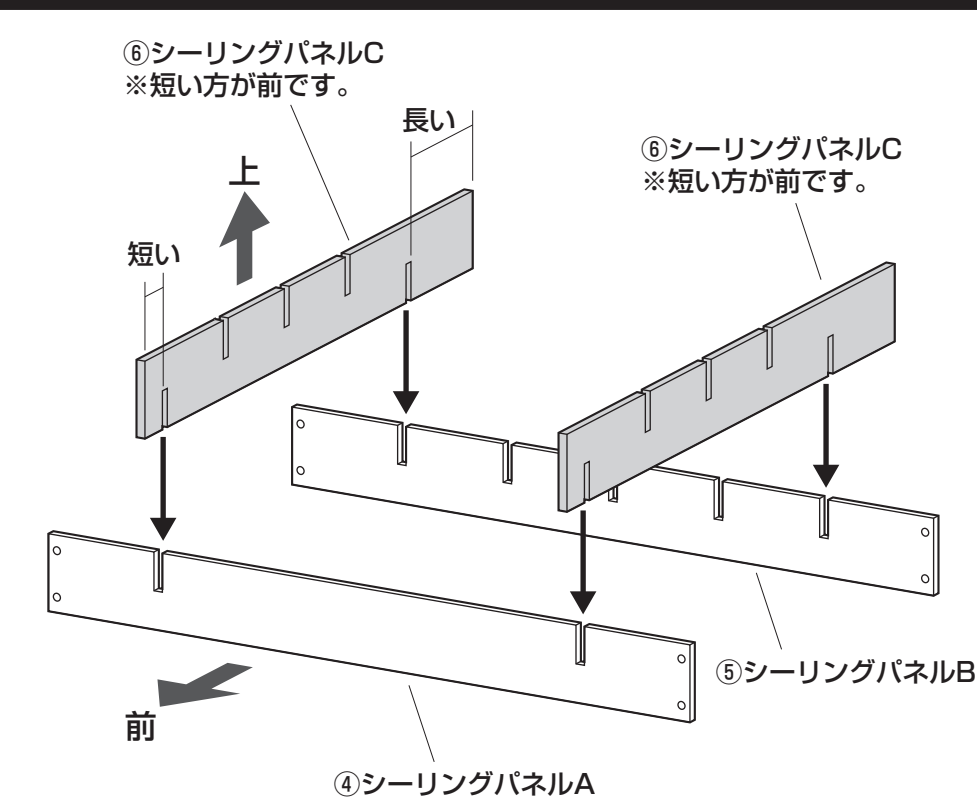

9 シーリングパネルCにシーリングパネルDを取付けます。

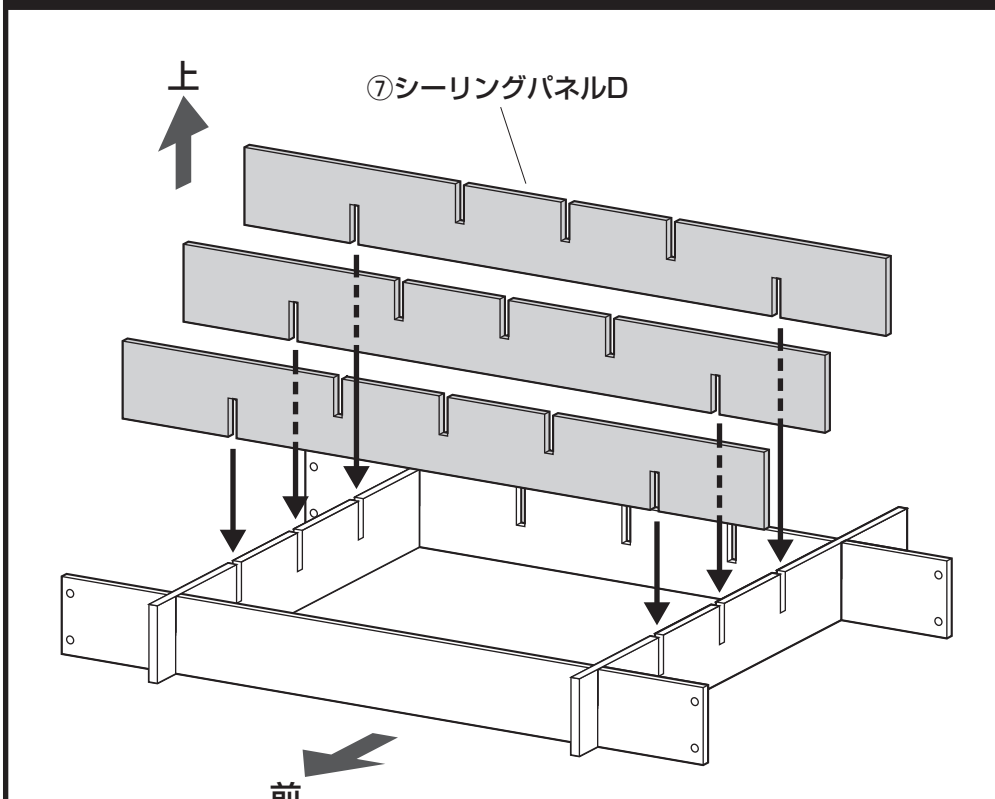

10

シーリングパネルEを取付けます。

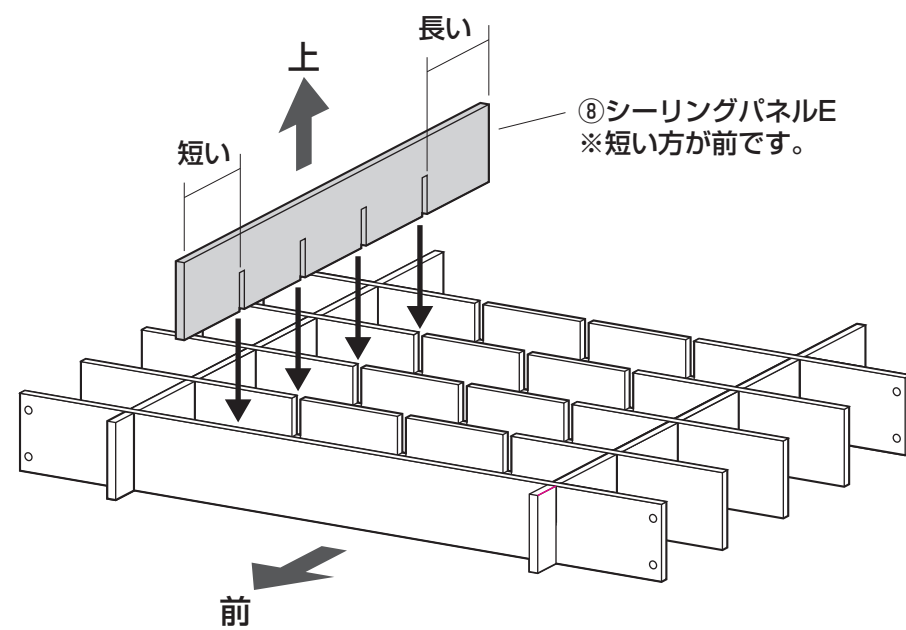

※同様にもう2枚のシーリングパネルEも取付けます。

11

シーリングを取付けて完成です。

①組み合わせたシーリングをシーリング取付け金具に差し込みます。

止めネジと穴の位置を合わせます。

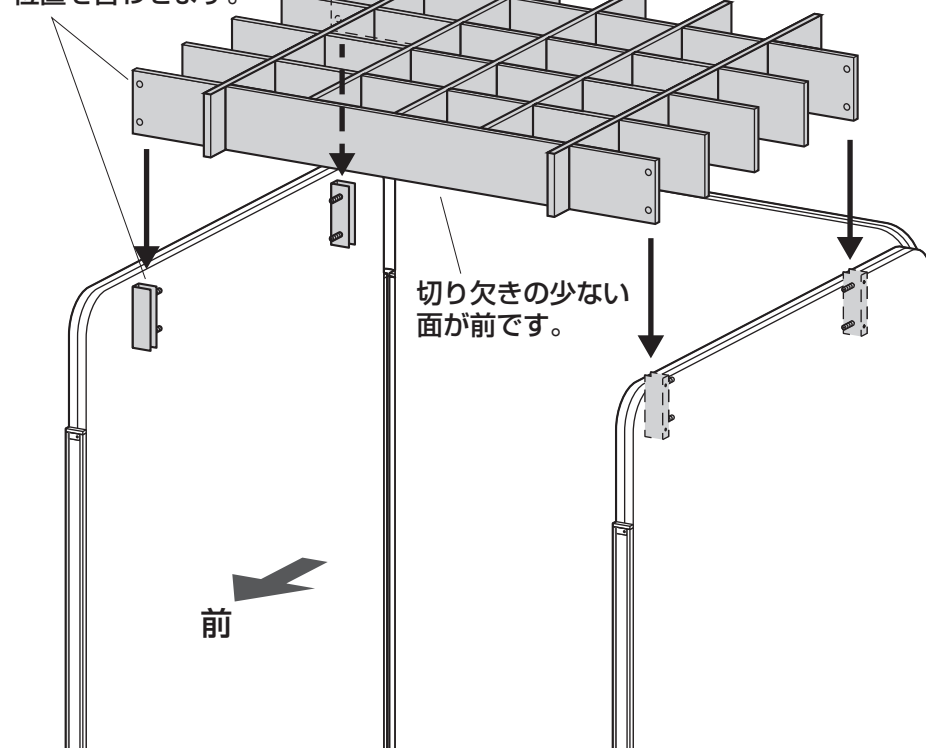

②止めネジを締め付けて固定します。

⚠ 注意 ⚠

この作業は必ず大人2人以上で行ってください。

⑰六角レンチ (4mm)

締め付ける

締め付ける

※同様に全ての止めネジを締め付けます。

製品に関するお問い合わせ
 製品の品質管理には細心の注意をはらっていますが、万一、不都合な点や製品に関するお問い合わせなどございましたら、お買求めの販売店又は右記までお気軽にご相談下さい。

CC/AF/TTD&C

最新の情報はWEBサイトで
<https://www.sanwa.co.jp/>



本製品の
 詳細情報は
 はこちら！



弊社サポート
 ページはこちら！

サンワサプライ株式会社

岡山サブライセンター / 〒700-0825 岡山県岡山市北区田町1-10-1
 TEL.086-223-3311 FAX.086-223-5123
 東京サブライセンター / 〒140-8566 東京都品川区南大井6-5-8
 TEL.03-5763-0011 FAX.03-5763-0033

<https://www.sanwa.co.jp/>

この度は、弊社製品をお買求めいただきましてありがとうございました。
本製品は組立式になっておりますので、下記の要領で組立てください。
パッキングケースの中には、下記の部品が入っています。

組立説明書は組立後も
大切に保管してください。

この製品を第三者に貸し出すときは、この説明書も共に
貸し出し、よく読んでから使用するようご指導ください。

★用意していただくもの・・・・・・
手袋（組立時のケガ等を防ぐために着用をお勧めします）

増結パネル組立て部品

※部品の欠品や破損があった場合は、
品番（SPT-PB005PNGYなど）と
上記の部品番号（①～④）と部品名
（アジャスターなど）をお知らせください。

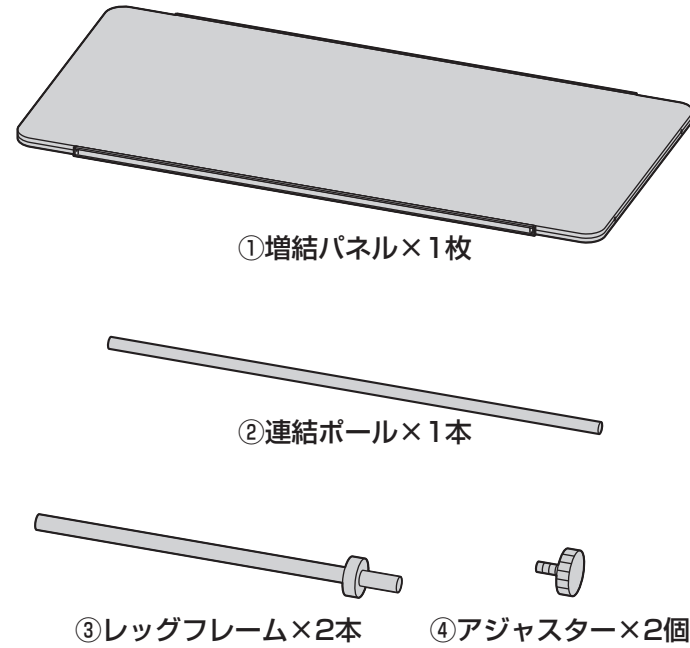

パネルのストレート増結方法

① レッグフレームにアジャスターを
取付けます。

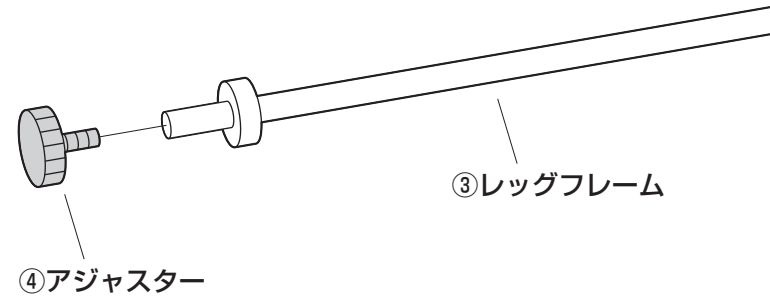

※同様にもう1本のレッグフレームにも
アジャスターを取付けます。

② 増結パネルにレッグフレームを
差し込みます。

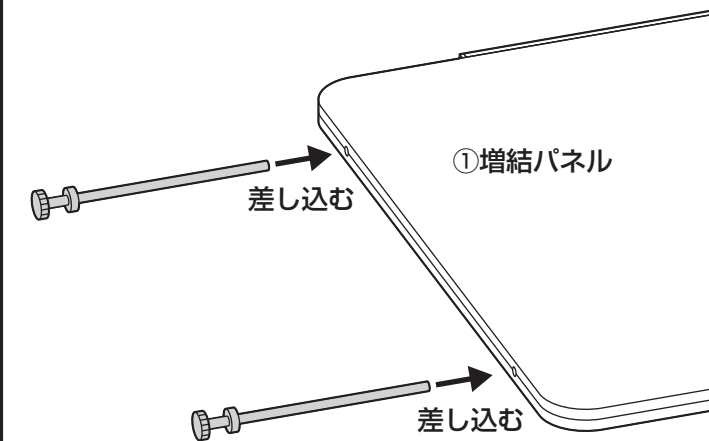

③ レールに増結パネルを貼り付けて
完成です。

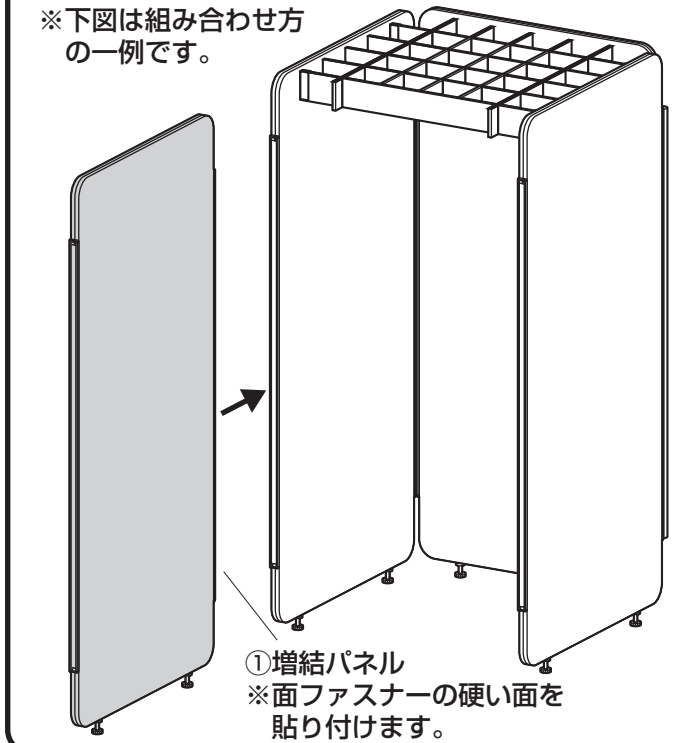

パネルのL字型増結方法

① レッグフレームにアジャスターを
取付けます。

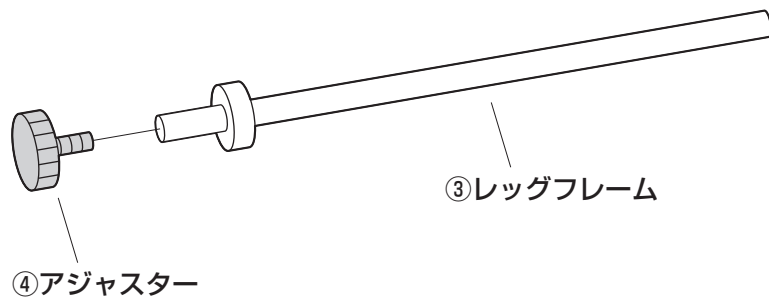

※同様にもう1本のレッグフレームにも
アジャスターを取付けます。

② 増結パネルにレッグフレームを差し込みます。

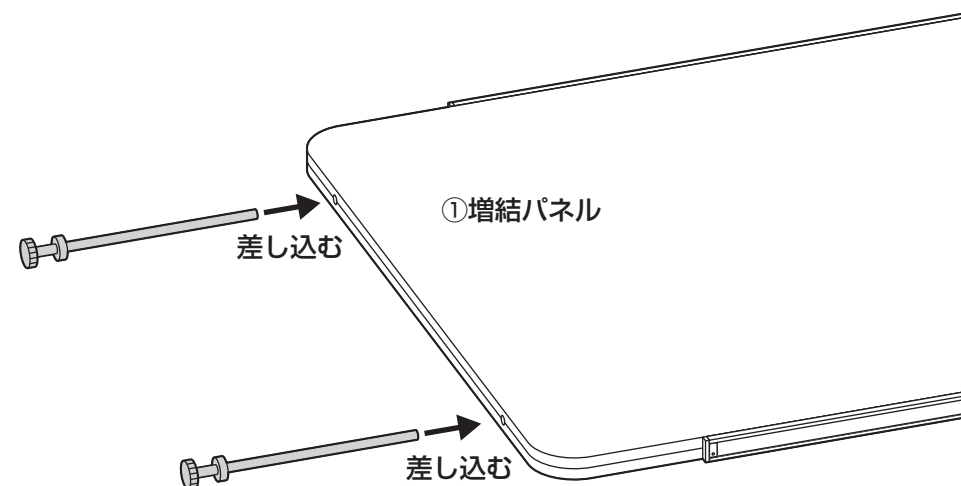

③ 増結パネルに連結ポールを貼り付けます。

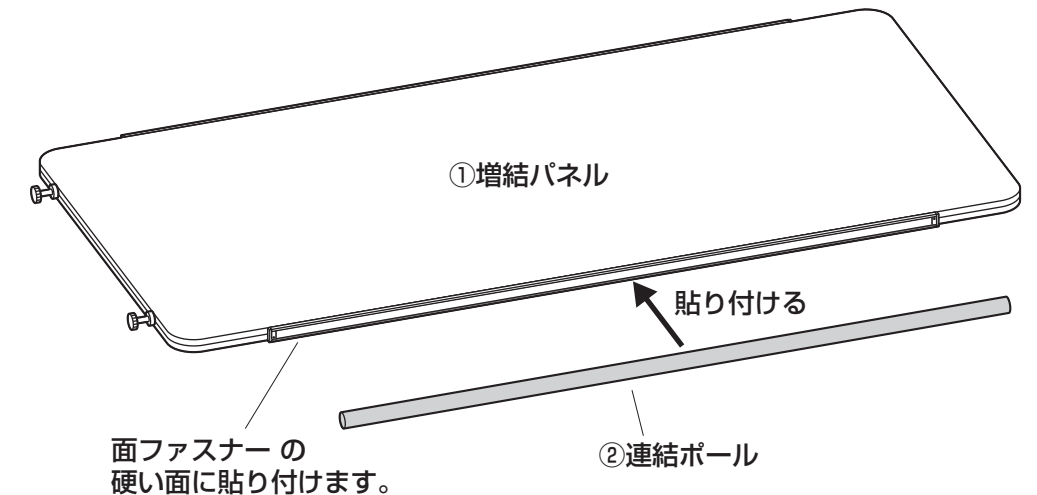

パネルのL字型増結方法(つづき)

4 増結する箇所のレールからキャップを取外します。

①増結する箇所のレールのボルトを緩めます。
※ボルトは完全に取外さないでください。
紛失する恐れがあります。

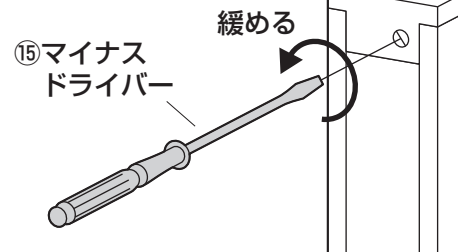

②キャップを取外します。

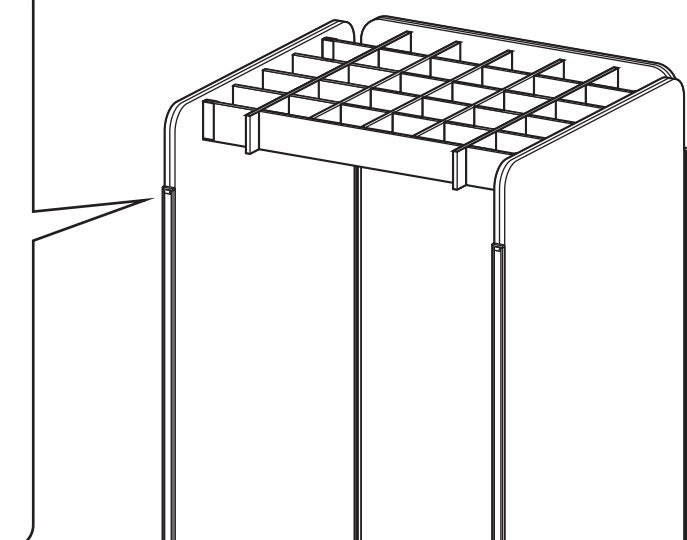
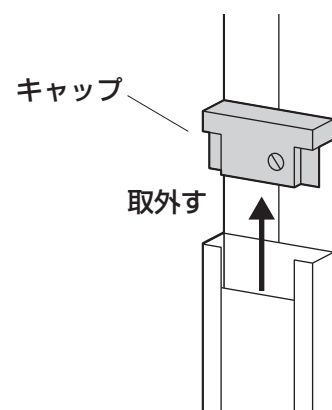

5 レールから面ファスナーを抜き取ります。

※下図は組み合わせ方の一例です。

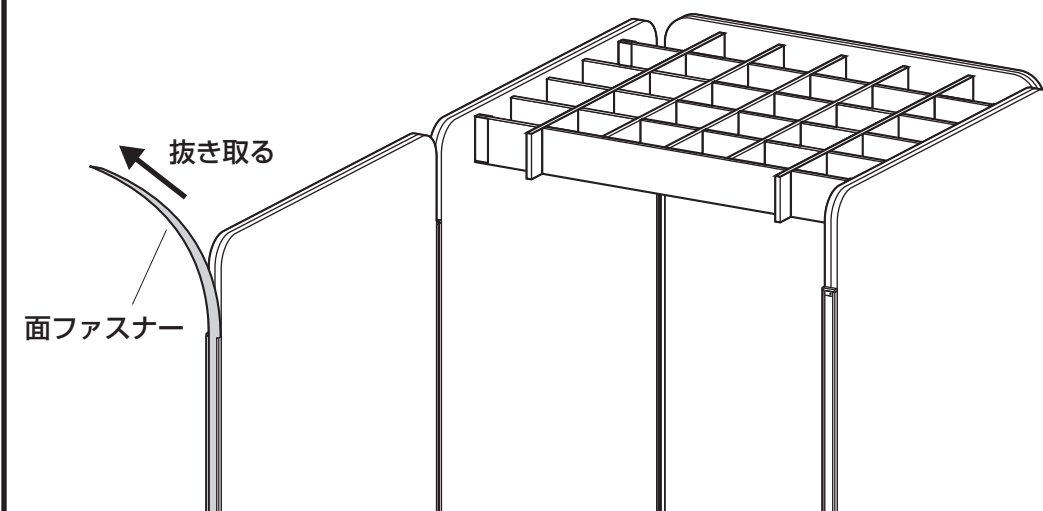

6 面ファスナーを裏返してレールに差し込みます。

※面ファスナーの硬い面が外側になるように差し込みます。
※下図は組み合わせ方の一例です。

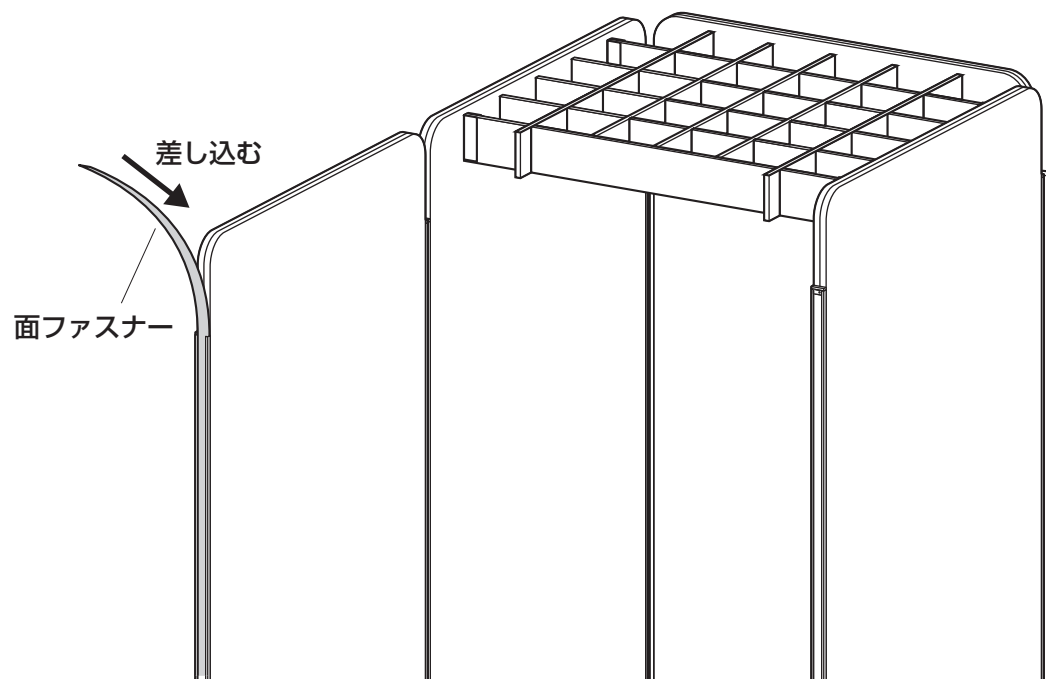

7 レールにキャップを取付けます。

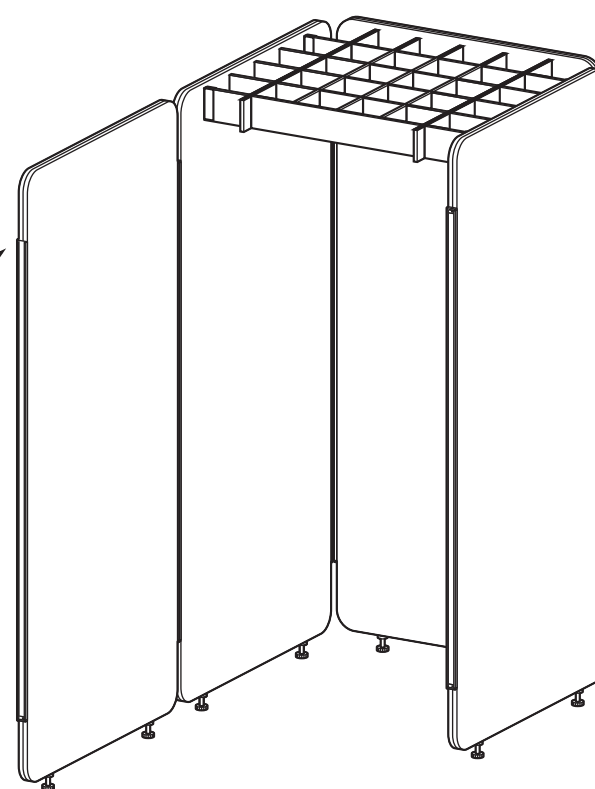
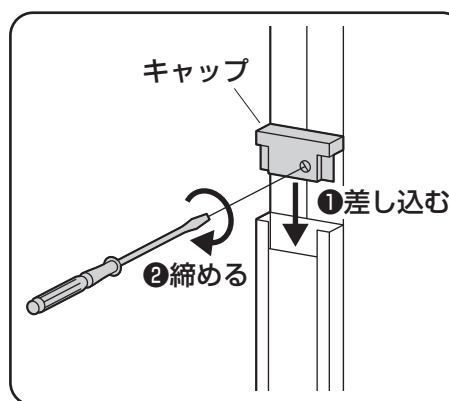

8 レールに連結ポールを貼り付けて完成です。

※下図は組み合わせ方の一例です。

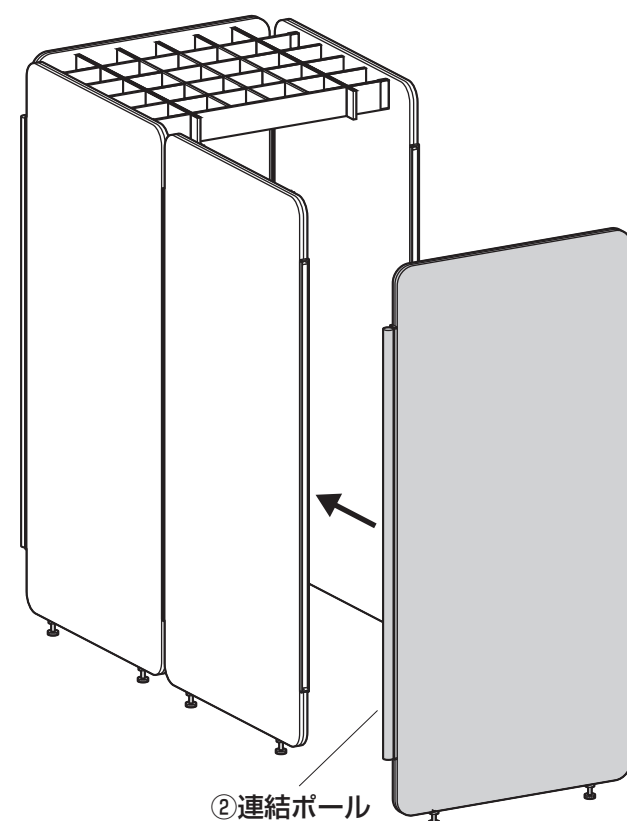

製品に関するお問い合わせ
製品の品質管理には細心の注意を払っていますが、万一、不都合な点や製品に関するお問い合わせなどございましたら、お買求めの販売店又は右記までお気軽にご相談下さい。

CC/AF/TTD&C

最新の情報はWEBサイトで
<https://www.sanwa.co.jp/>



本製品の
詳細情報
はこちら!



弊社サポート
ページはこちら!

サンワサプライ株式会社

岡山サブライセンター / 〒700-0825 岡山県岡山市北区田町1-10-1
TEL.086-223-3311 FAX.086-223-5123
東京サブライセンター / 〒140-8566 東京都品川区南大井6-5-8
TEL.03-5763-0011 FAX.03-5763-0033

<https://www.sanwa.co.jp/>