

この度は、弊社製品をお買求めいただきましてありがとうございました。
本製品は組立式になっておりますので、下記の要領で組立ててください。
パッキングケースの中には、下記の部品が入っています。

**組立説明書は組立て後も
大切に保管してください。**

この製品を第三者に貸し出すときは、この説明書も共に
貸し出し、よく読んでから使用するようご指導ください。

★用意していただくもの……スパナ (10mm)、
手袋 (組立て時のケガ等を防ぐために着用をおすすめします)

完成図

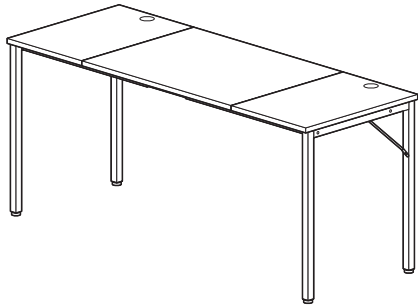

組立て部品

※部品の欠品や破損があった場合は、品番 (100-DESKF042BK1など) と
下記の部品番号 (①~⑩) と部品名 (アジャスターなど) をお知らせください。

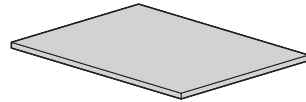

①天板 (大) ×1枚

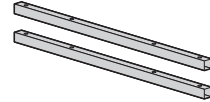

④リーンホースメントA×2本



⑦バックフレーム×2本



⑪キャップ×2個

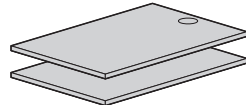

②天板 (小) ×2枚

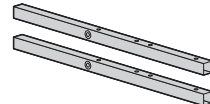

⑤リーンホースメントB×2本

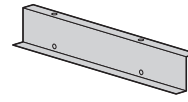

⑧トレーA×2個



⑫袋ナット×4個

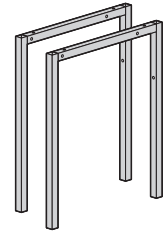

③サイドフレーム×2個

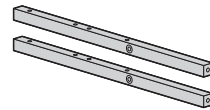

⑥リーンホースメントC×2本

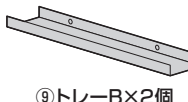

⑨トレーB×2個



⑩アジャスター×4個



⑲六角レンチ
(4mm)×1本

使用ボルト

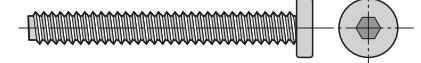

⑬ボルトA×4本 (M6×50)

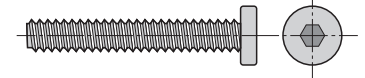

⑭ボルトB×12本 (M6×40)

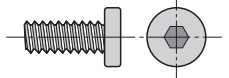

⑮ボルトC×12本 (M6×15)

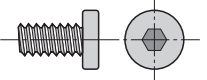

⑯ボルトD×4本 (M6×12)

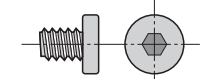

⑰ボルトE×4本 (M6×8)

1 リーンホースメントAにリーンホースメントBを取付けます。

① リーンホースメントAにリーンホースメントBを差し込みます。

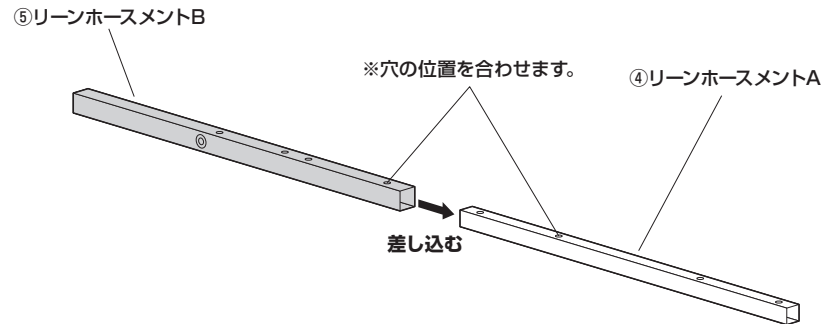

② ボルトで固定します。

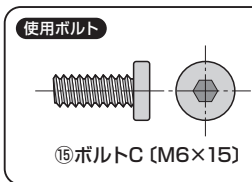
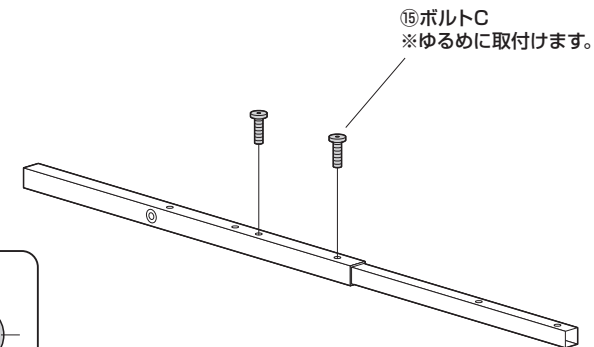

※同様にもう1組も取付けます。

2 リーンホースメントCを取付けます。

① リーンホースメントAにリーンホースメントCを差し込みます。

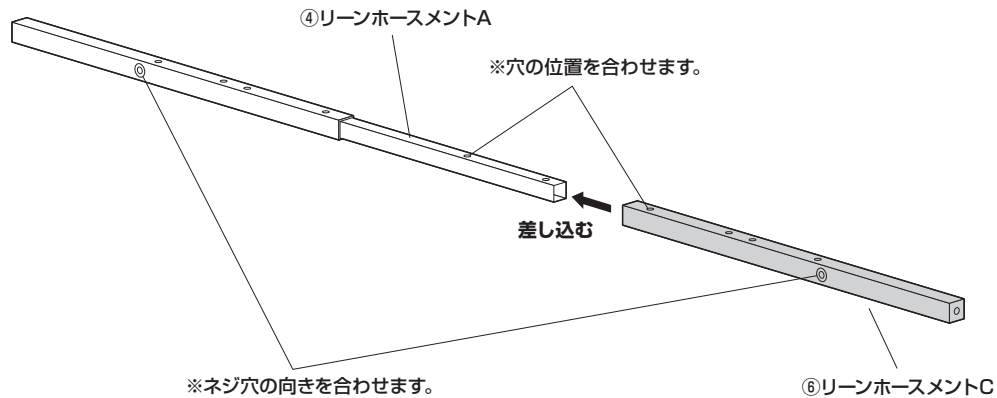

② ボルトで固定します。

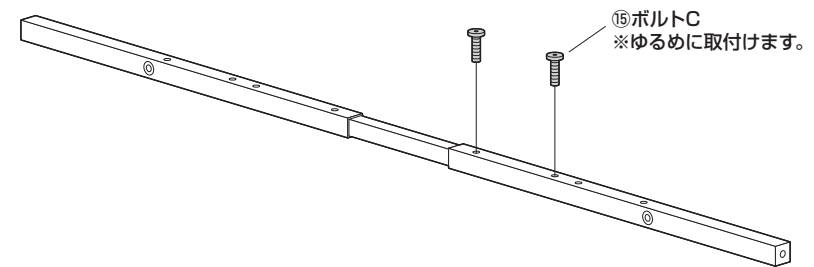
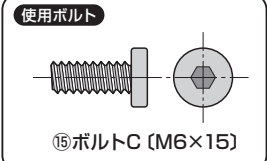

※同様にもう1組も取付けます。

3 天板にリーンホースメントを取付けます。

① 天板を並べます。

<上から見た図>

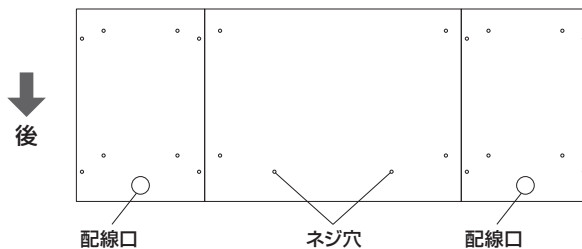

② 天板 (小)
※配線口のある方が後です。

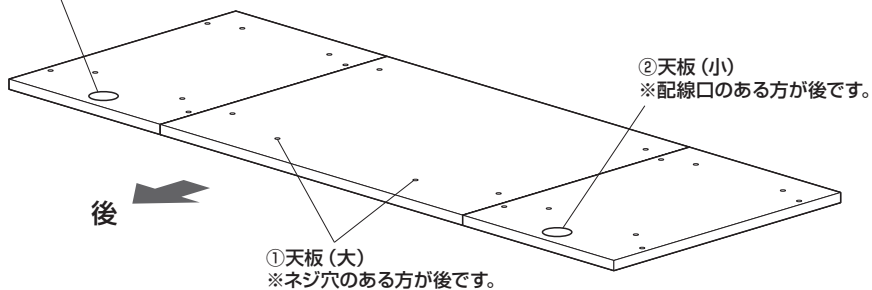

② リーンホースメントを取付けます。

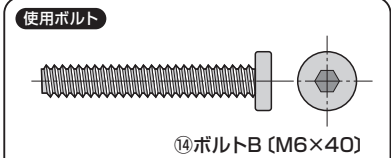

▲ 注意 ▲

ボルトBを使用してください。ボルトAを間違えて使用すると天板を破損します。

⑭ ボルトB
※ゆるめに取付けます。

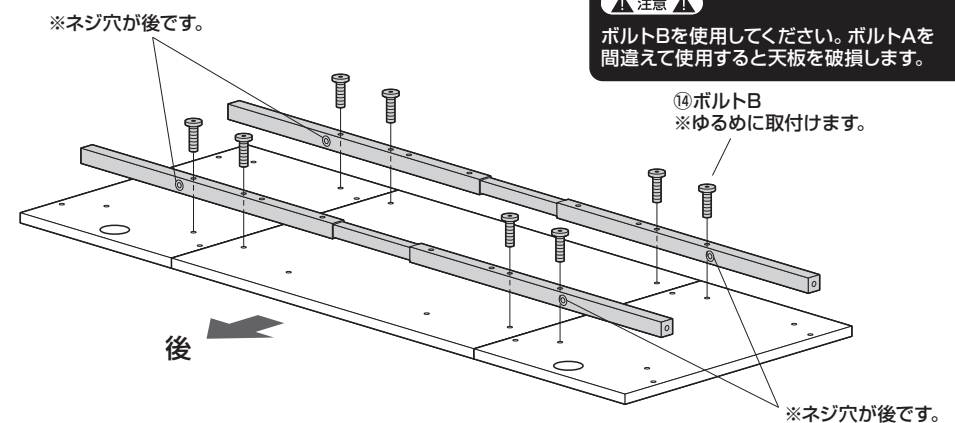

4 サイドフレームを取付けます。

① リーンホースメントCに取付けます。

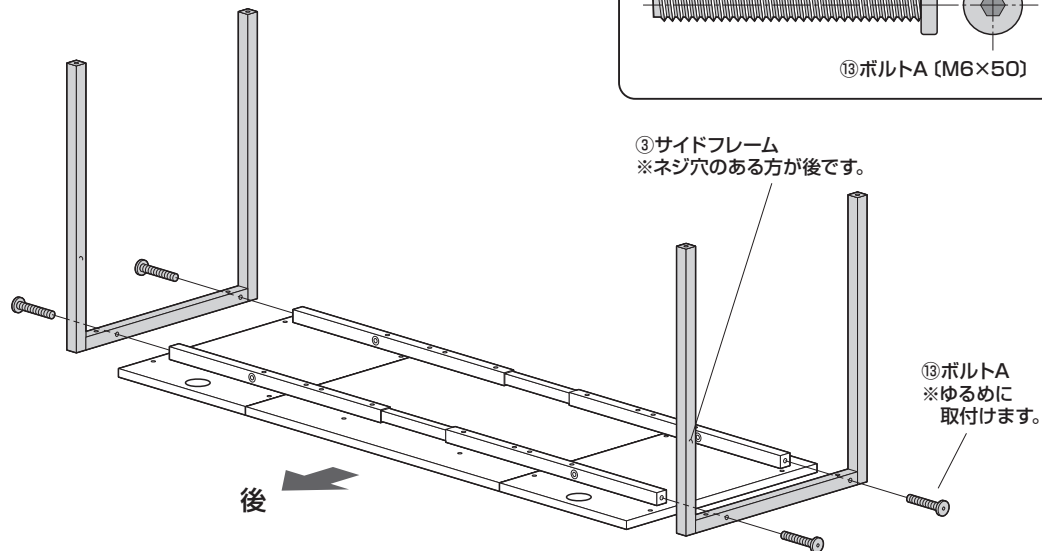

② 天板に取付けます。

▲ 注意 ▲

ボルトBを使用してください。ボルトAを間違えて使用すると天板を破損します。

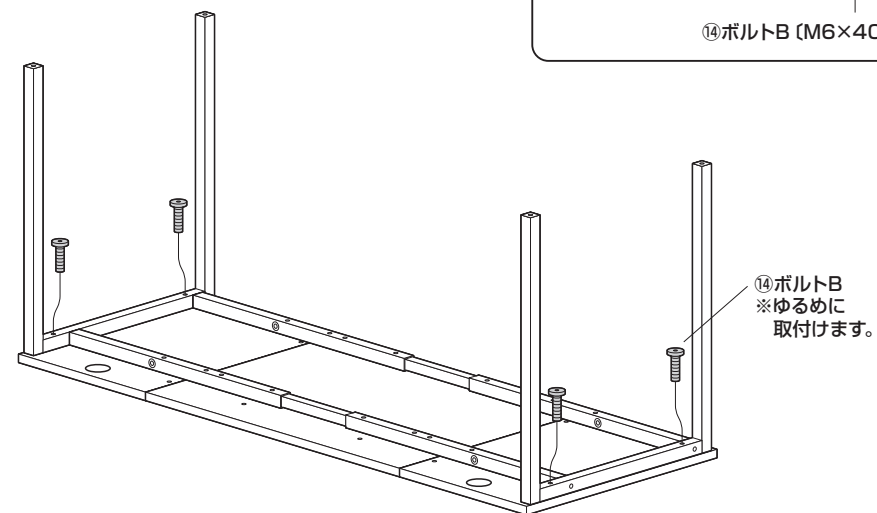

5 バックフレームを取付けます。

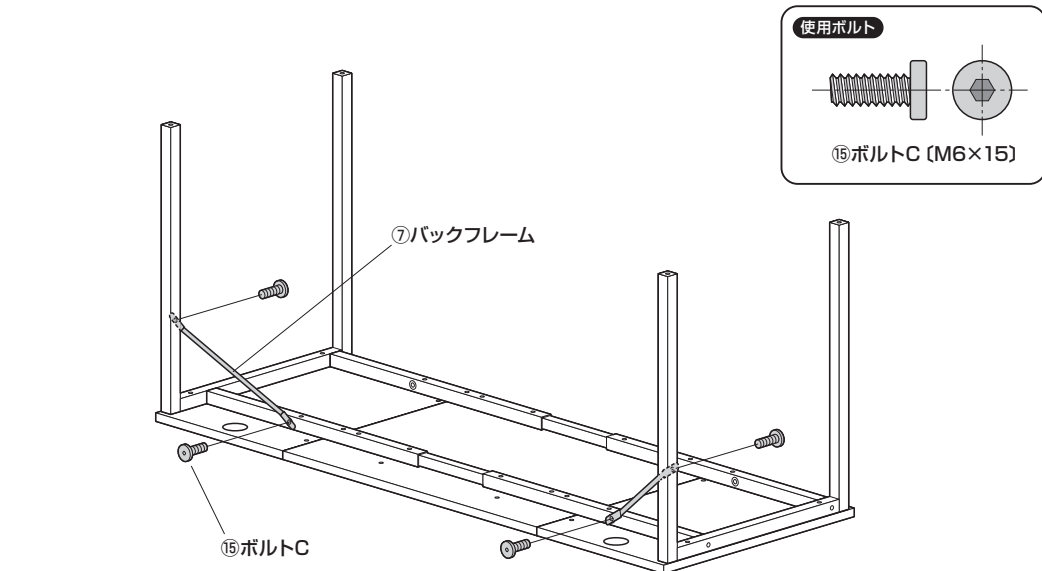

※最後に全てのボルトを締め込みます。

6 サイドフレームにアジャスターを取付けます。

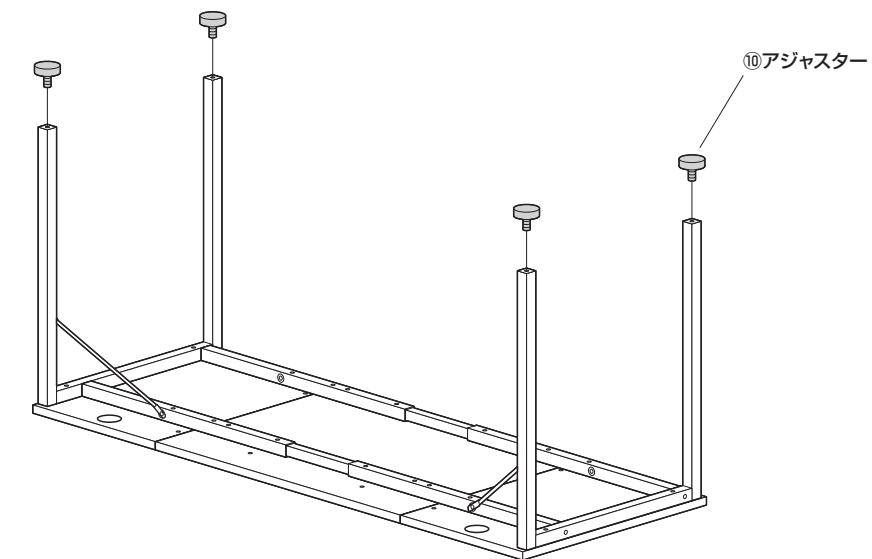

7 トレーAにトレーBを取付けます。

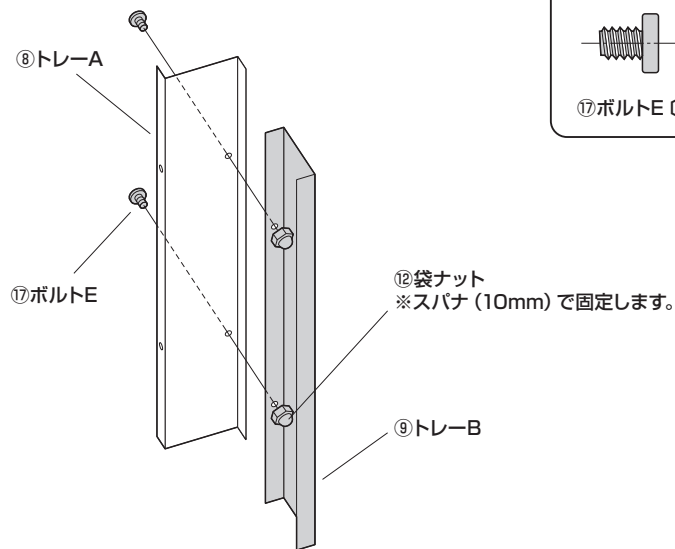

使用ボルト

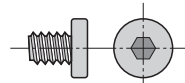

⑰ボルトE (M6×8)

※同様にもう1組も取付けます。

8 天板にトレーを取付けます。

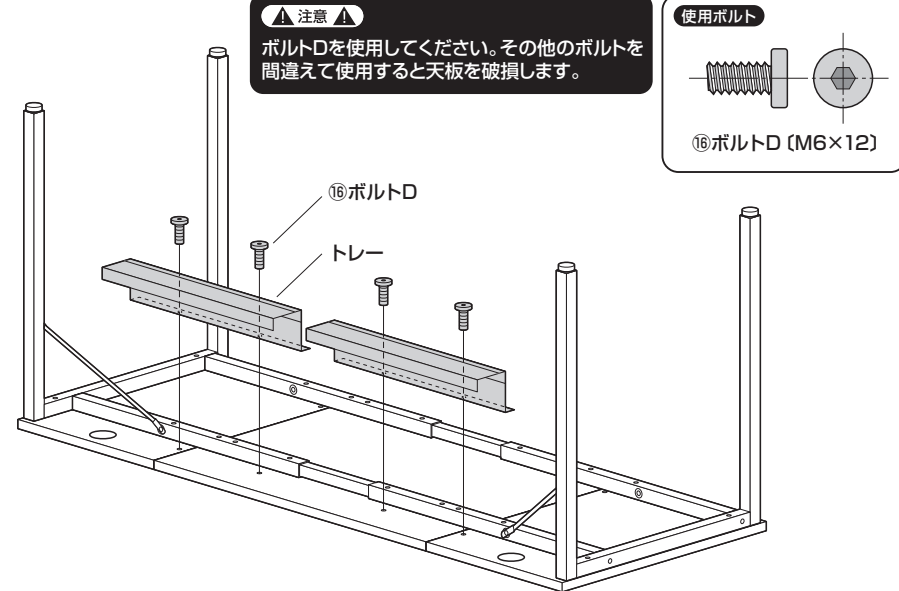

使用ボルト

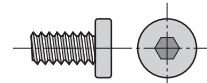

⑰ボルトD (M6×12)

9 デスクを起しし、キャップを取付けて完成です。

