

この度は、弊社製品をお買求めいただきましてありがとうございました。  
本製品は組立式になっておりますので、下記の要領で組立ててください。  
パッキングケースの中には、下記の部品が入っています。

**組立説明書は組立て後も  
大切に保管してください。**

この製品を第三者に貸し出すときは、この説明書も共に  
貸し出し、よく読んでから使用するようご指導ください。

★用意していただくもの……

プラスドライバー  
手袋(組立て時のケガ等を防ぐために着用することをお勧めします)

**完成図**

デスクA

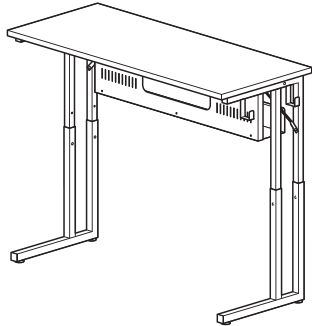

デスクB

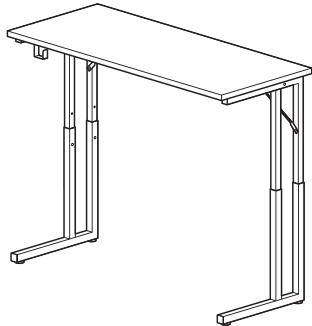

デスクC

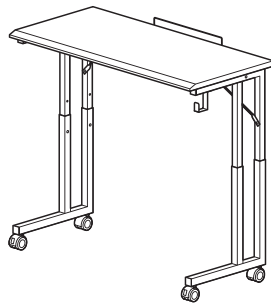

**組立て部品**

※部品の欠品や破損があった場合は、品番(100-DESKG006など)と下記の部品番号(①~⑳)と部品名(ワッシャーなど)をお知らせください。

**A梱包**

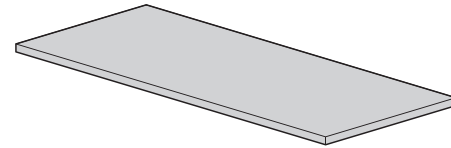

①天板(大)×2枚

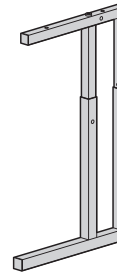

②フレーム(小左)×1個

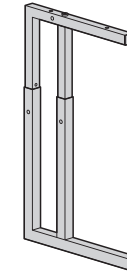

③フレーム(小右)×1個

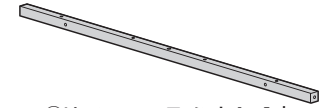

④リーンフォースメントA×1本

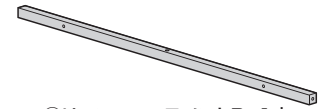

⑤リーンフォースメントB×1本

**B梱包**

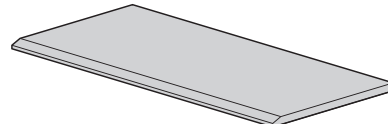

⑥天板(小)×1枚

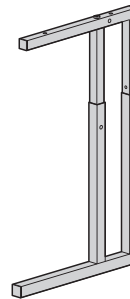

⑦フレーム(大左)×2個

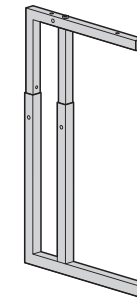

⑧フレーム(大右)×2個

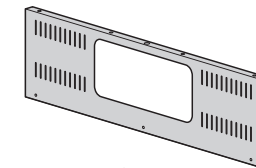

⑨タップトレイA×1個

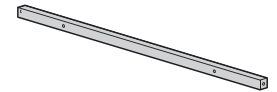

⑩タップトレイB×1個

⑪リーンフォースメントC×1本



⑫ステア×6本



⑬キャスター(ストッパー付き)  
×2個



⑭キャスター(ストッパーなし)  
×2個



⑮アジャスター×8個



⑯フック×4個



⑰ストッパー×1個



⑱ナット×3個



⑲ワッシャー×4枚



⑳スプリングワッシャー×4枚

**使用ボルト**

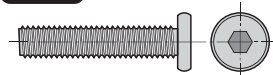

⑲ボルトA×20本 [M6×30]

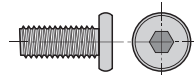

⑳ボルトB×28本 [M6×15]

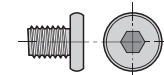

㉑ボルトC×3本 [M6×8]

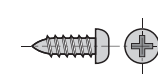

㉒タッピングボルト×2本 [4×12]



㉓スパナ×1本



㉔六角レンチ(4mm)×1本

**注意** 必ず大人2人以上で作業してください。

**注意** 組立て時にプラスドライバーなどが  
必要です。ご用意ください。

# デスクA・デスクB共通の組立て方法

## 1 フレーム(大)を縮め、ボルトを締め付けます。

①フレーム(大)を最後まで縮めます。  
※フレーム(小)と間違わないようご注意ください。

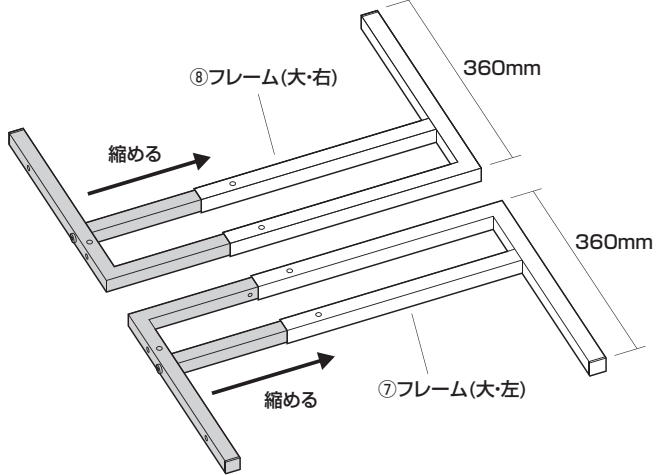

※もう一組のフレーム(大)も同様に縮めます。

②フレーム(大)のボルトをしっかり締め付けます。

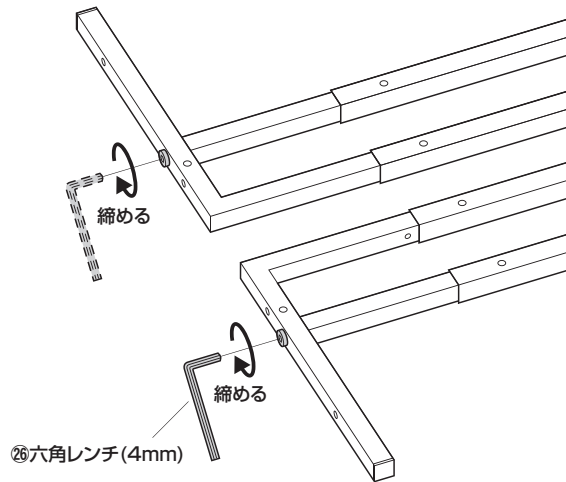

※もう一組のフレーム(大)のボルトも同様に締め付けます。

## 2 フレーム(大)を任意の高さで固定します。

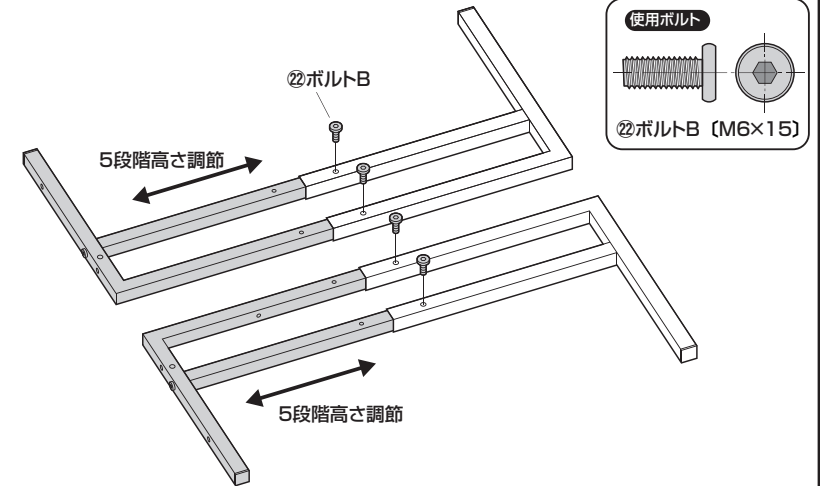

※左右のフレーム(大)を同じ高さにしてください。  
※もう一組のフレーム(大)も同様に調節してボルトBで固定します。

## 3 フレーム(大)にアジャスターを取付けます。

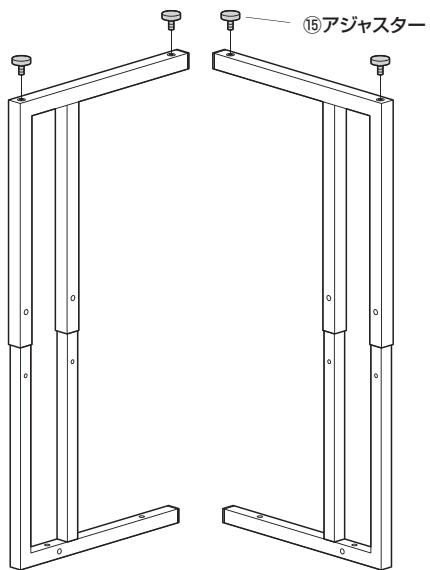

※もう一組のフレーム(大)にも同様にアジャスターを取付けます。

## 4 天板(大)にフレーム(大・左)を取付けます。

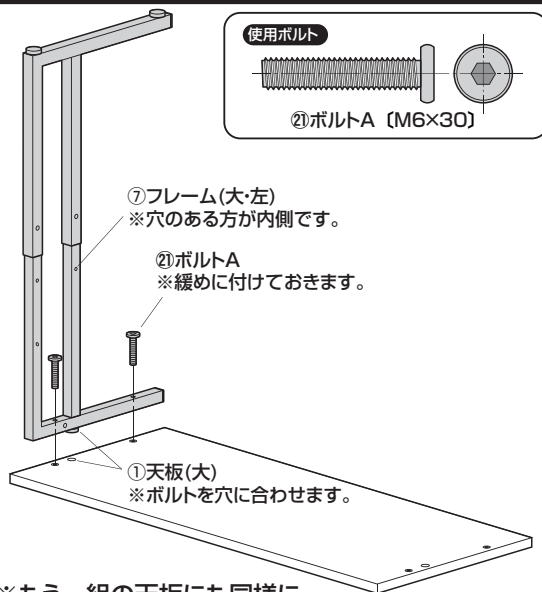

※もう一組の天板にも同様にフレーム(大・左)を取付けます。

## 5 天板(大)にフレーム(大・右)を取付けます。

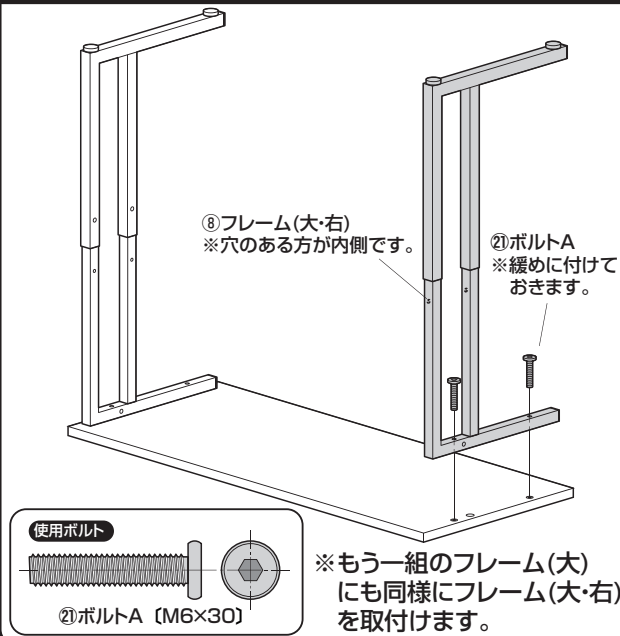

※もう一組のフレーム(大)にも同様にフレーム(大・右)を取付けます。

デスクAの組み立ては  
デスクAの組立て方法 ⑥へ  
進み、続きの作業を行います。

デスクBの組み立ては  
デスクBの組立て方法 ⑥へ  
進み、続きの作業を行います。

## デスクAの組立て方法

**6** フレーム(大)にリーンフォースメントAを取付けます。

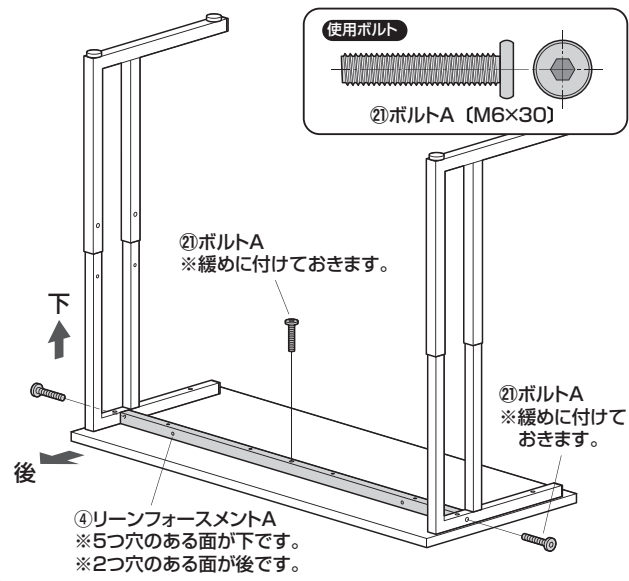

**7** タップトレイAにタップトレイBを取付けます。

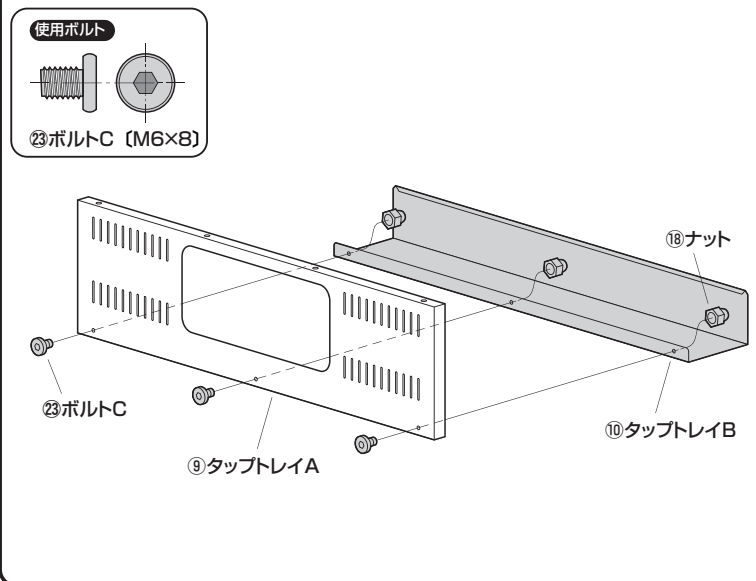

**8** リーンフォースメントAにタップトレイAを取付けます。

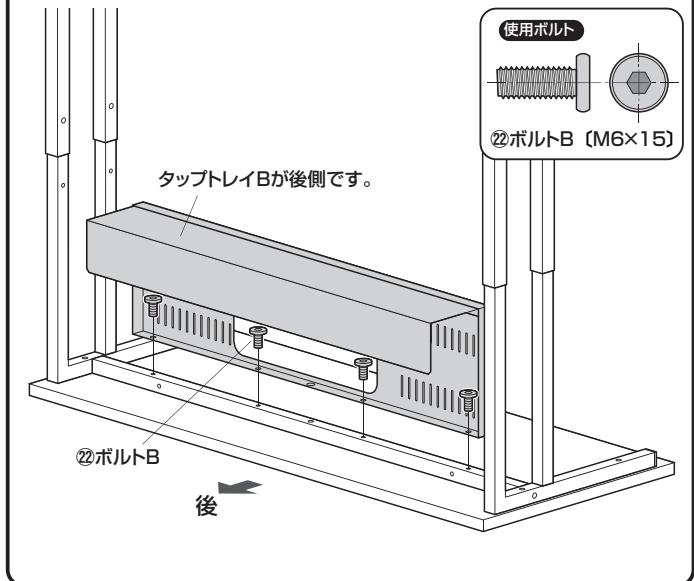

**9** ステーを取付けます。

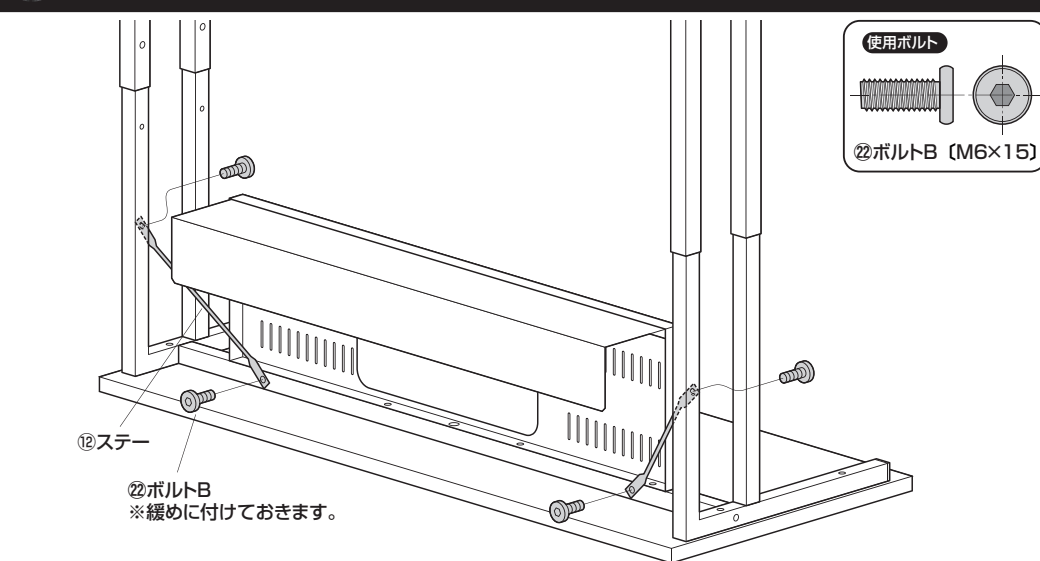

**10** デスクAを起こし、緩めにつけていた全てのボルトを締め付けてデスクAの完成です。

▲ 注意 ▲

デスクAを起こす作業は必ず大人2人以上で行ってください。

※全てのボルトを締め込みます。

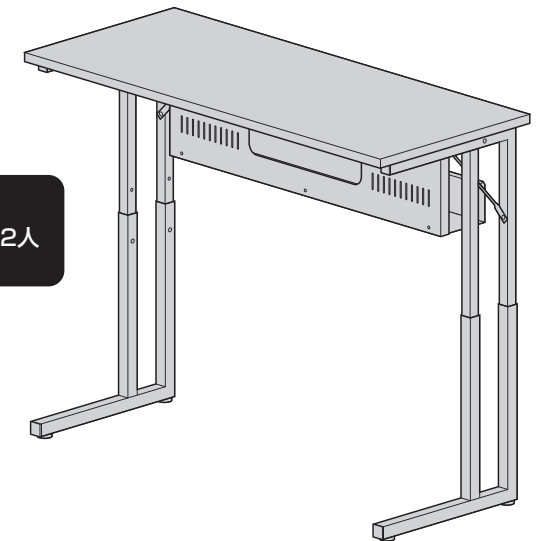

## デスクBの組立て方法

### 6 フレーム(大)にリーンフォースメントBを取付けます。

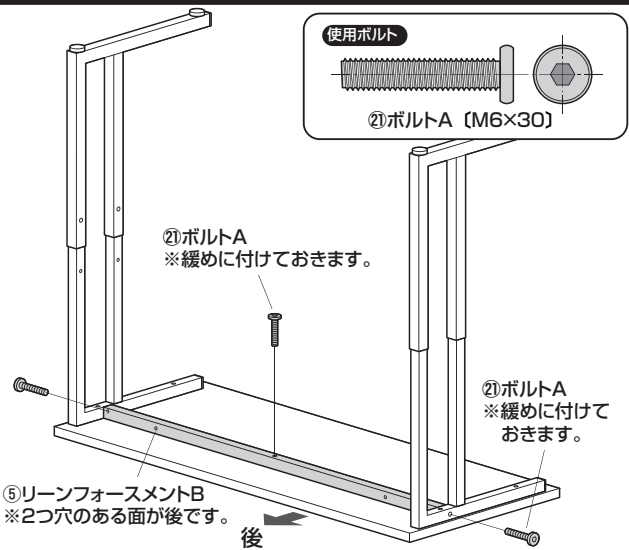

### 7 ステーを取付けます。

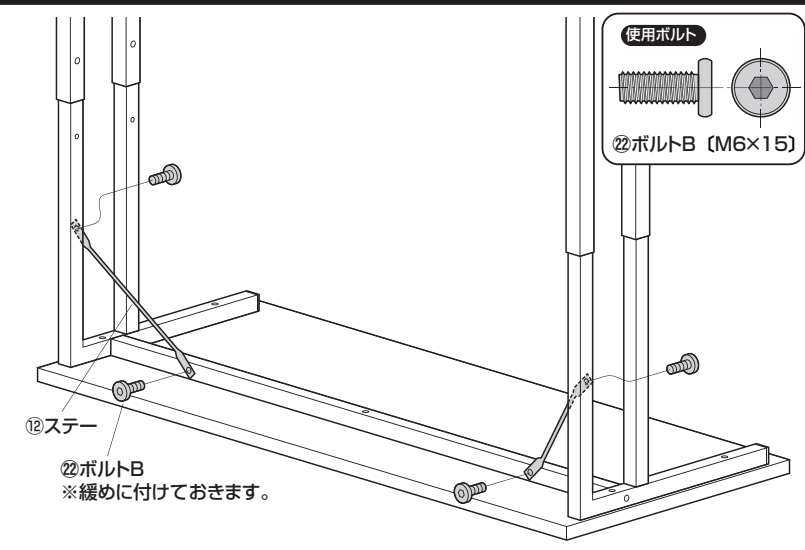

### 8 デスクBを起こし、緩めにつけていた全てのボルトを締め付けてデスクBの完成です。



## デスクCの組立て方法

### 1 フレーム(小)を縮め、ボルトを締め付けます。

①フレーム(小)を最後まで縮めます。

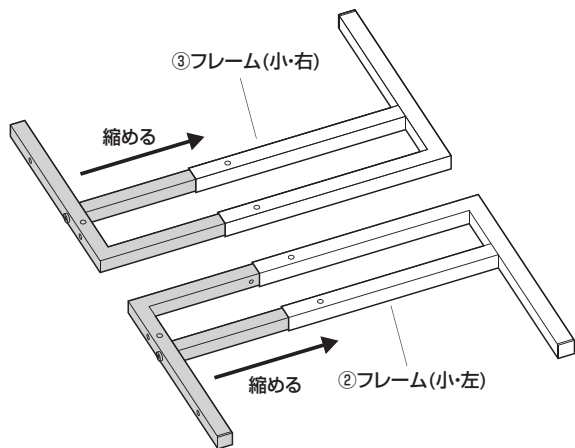

②フレーム(小)のボルトをしっかりと締め付けます。

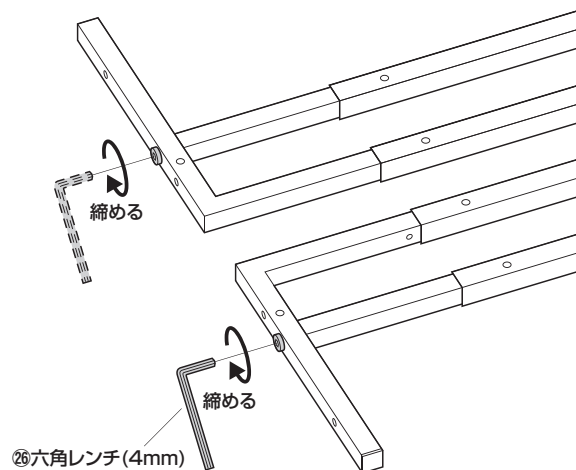

### 2 フレーム(小)を任意の高さで固定します。

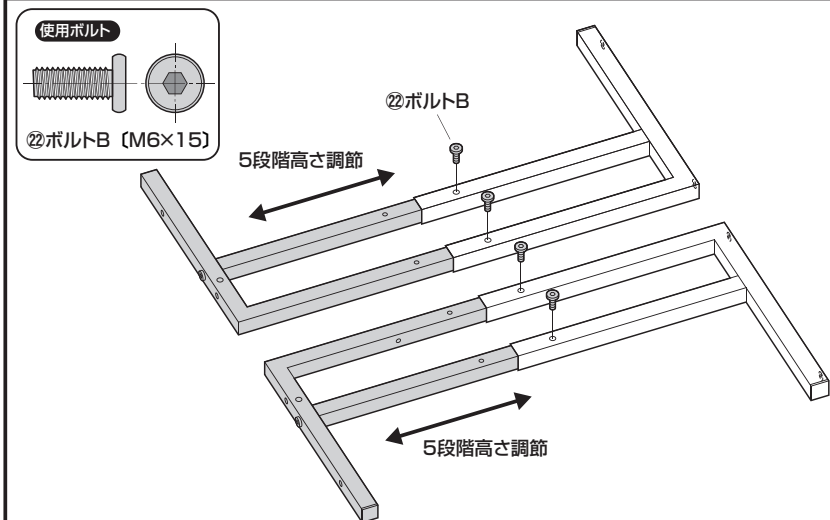

※左右のフレーム(小)を同じ高さにしてください。

# デスクCの組立て方法

## 3 天板(小)にフレーム(小・左)を取付けます。

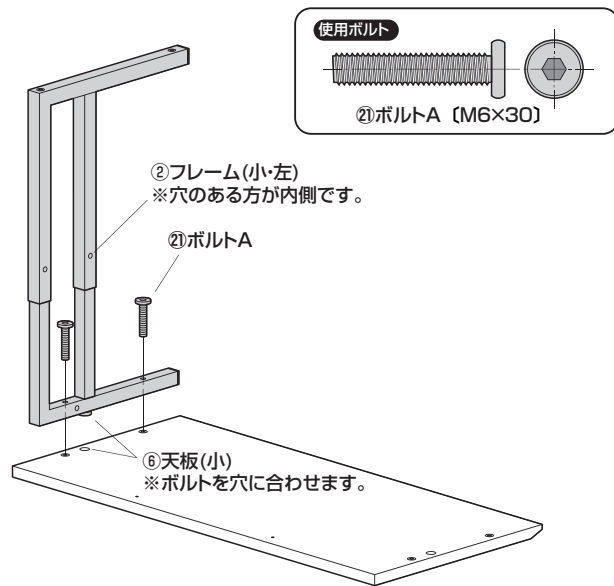

## 4 天板(小)にフレーム(小・右)を取付けます。

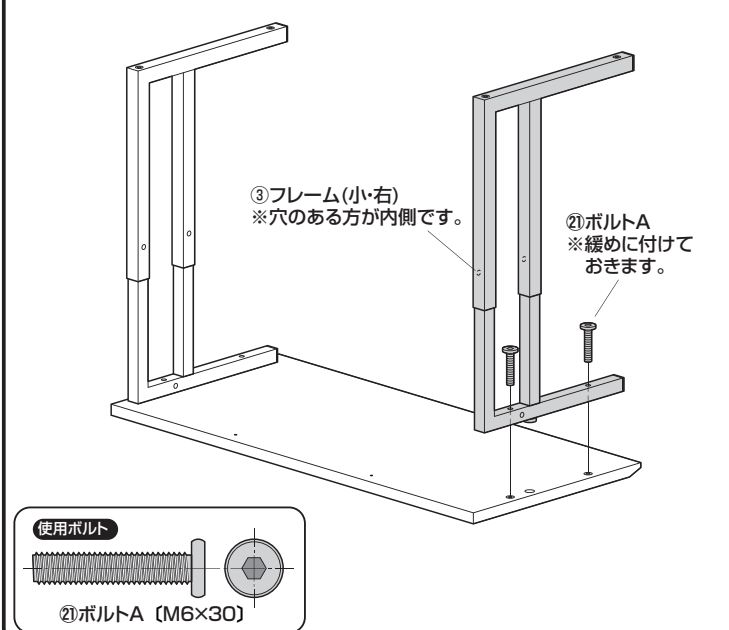

## 5 フレーム(小)にリーンフォースメントCを取付けます。

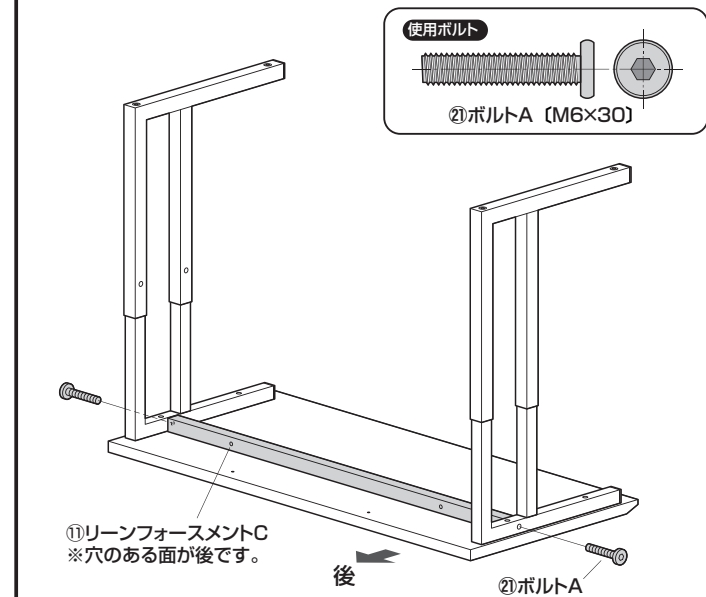

## 6 ステーを取付けます。

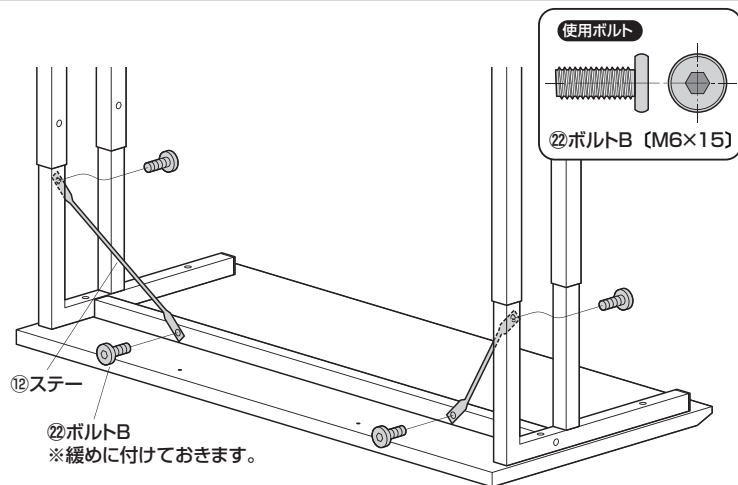

## 7 フレーム(小)にキャスター(ストッパー付き)を取付けます。

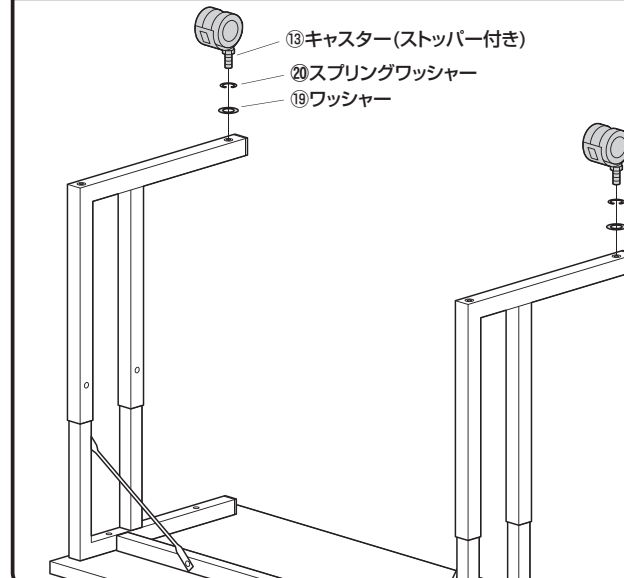

## 8 フレーム(小)にキャスター(ストッパーなし)を取付けます。

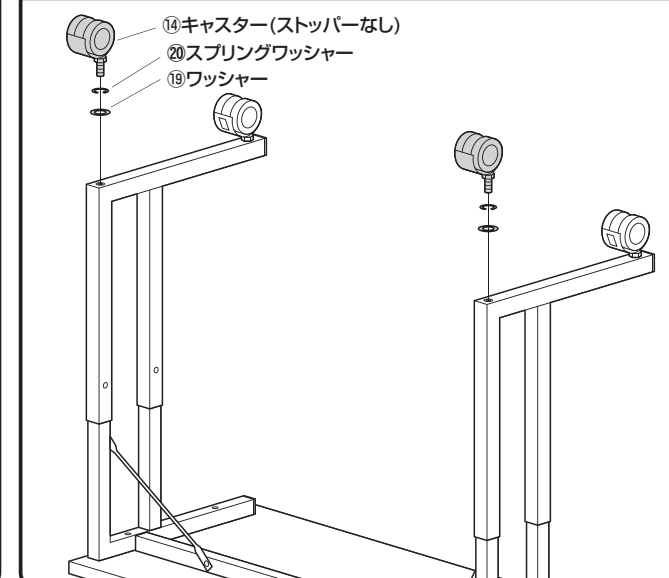

## デスクCの組立て方法

9 デスクCを横向きに倒し、  
ストッパーを取付けます。

使用ボルト

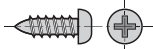

⑭タッピングボルト [4×12]

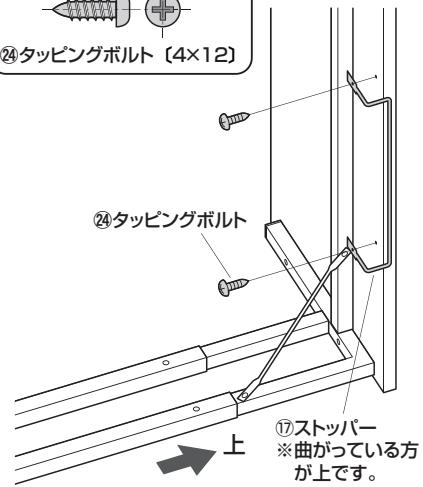

10 デスクCを起し、緩めにつけていた全てのボルトを  
締め付けてデスクCの完成です。

▲注意▲

デスクCを起す作業は必ず大人2人以上で行ってください。

※全てのボルトを締め込みます。

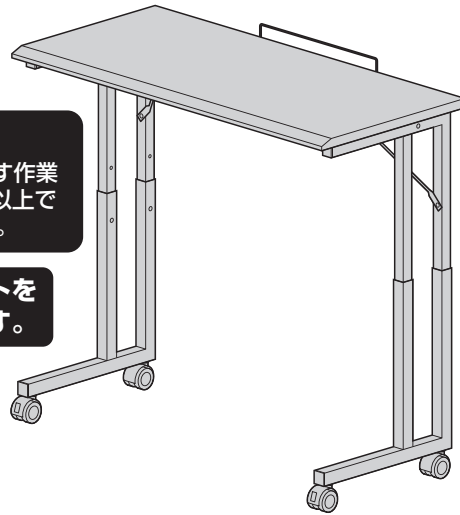

## 天板の角度調節方法

天板が傾いている場合は下記の手順で調節します。

※下図はデスクBのイラストです。デスクA、デスクCも同様の手順で調節します。

①下記4本のボルトBを緩めます。

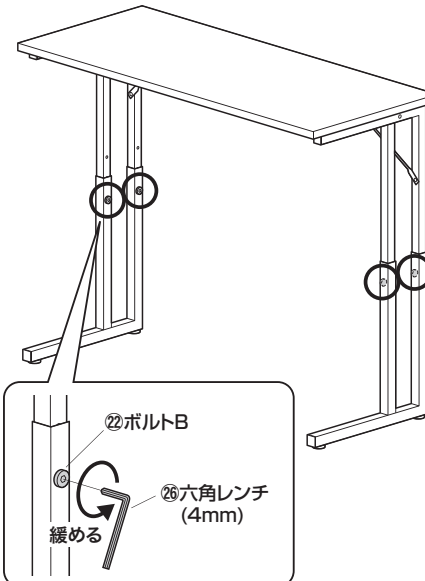

②天板を水平にし、緩めていたボルトBを締め付けます。

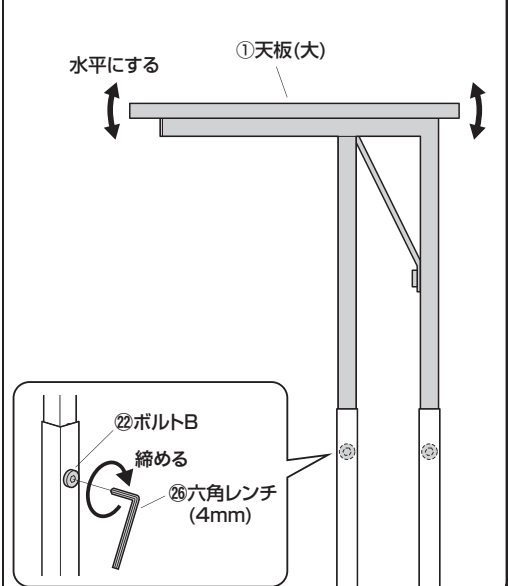

## フックの取付け方法

⑮フック

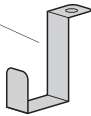

各デスクの下図のボルトに取付けることができます。  
右記の手順で取付けます。

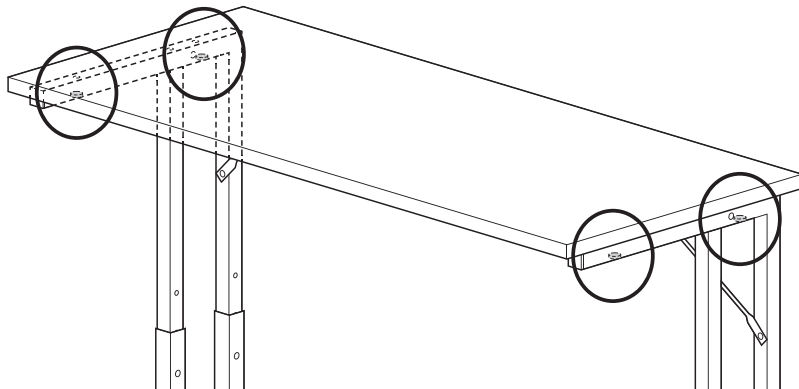

①天板を固定している中から、任意のボルトAを取外します。

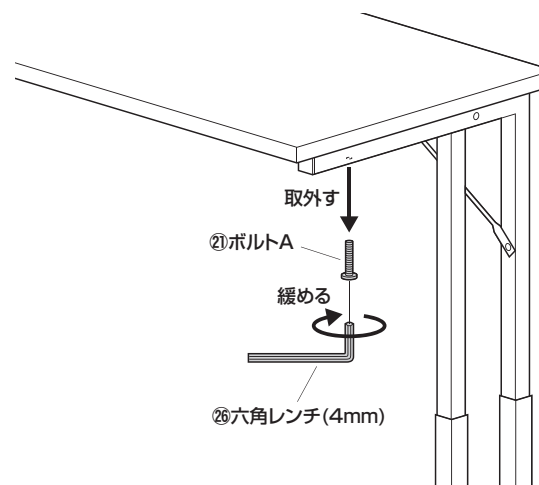

②フックを取付けます。

