

この度は、弊社製品をお買求めいただきましてありがとうございました。  
本製品は組立式になっておりますので、下記の要領で組立ててください。  
パッキングケースの中には、下記の部品が入っています。

**組立説明書は組立て後も  
大切に保管してください。**

この製品を第三者に貸し出すときは、この説明書も共に  
貸し出し、よく読んでから使用するようご指導ください。

★用意していただくもの・・・  
手袋（組立て時のケガ等を防ぐために着用をお勧めします）

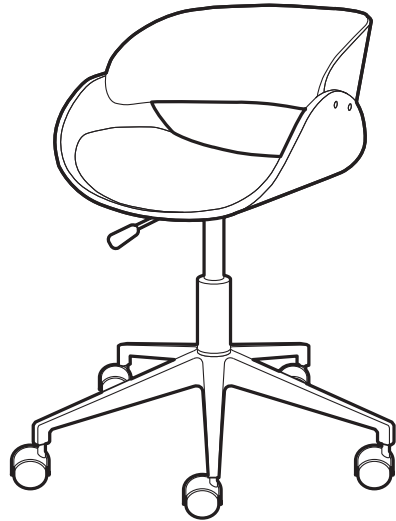

**組立て部品**

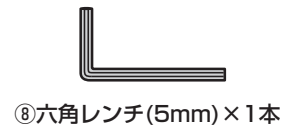
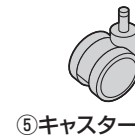
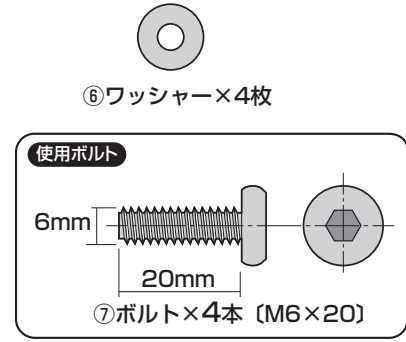
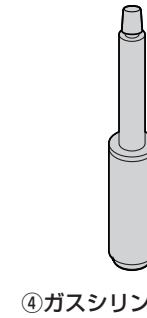
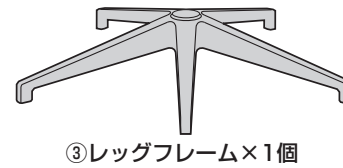
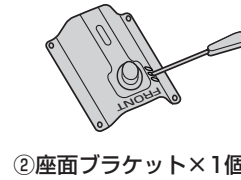
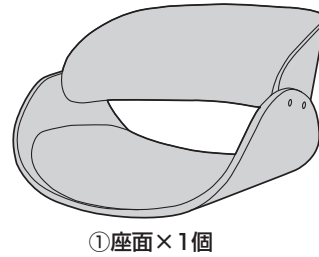

※部品の欠品や破損があった場合は、品番(150-SNCHO40など)と上記の部品番号(①～⑧)と部品名(ボルトなど)をお知らせください。

**1 レッグフレームにキャスターを取付けます。**

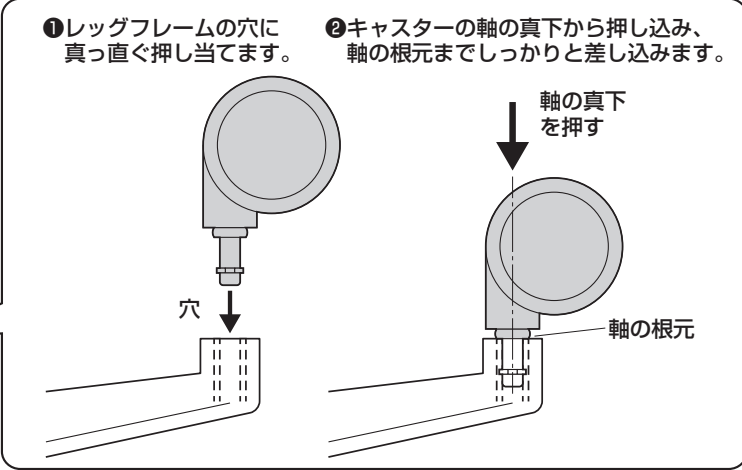
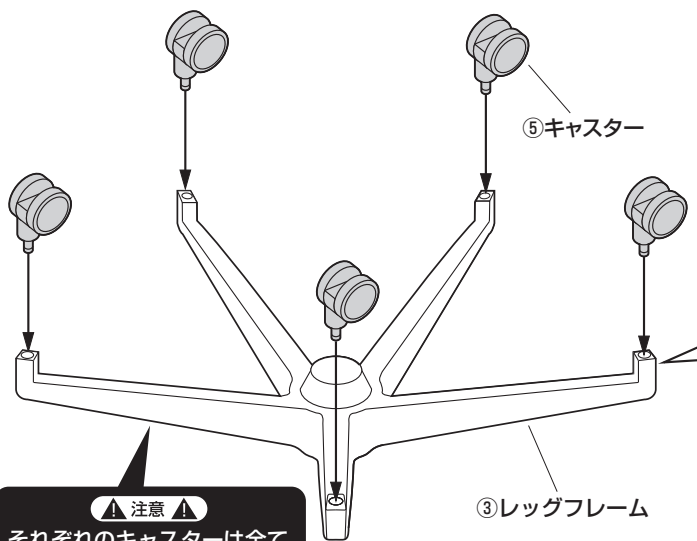

**注意**  
それぞれのキャスターは全て  
圧入式です(手ではめこむ)。  
奥まできちんと差し込んでく  
ださい。



**2 レッグフレームにガスシリンダーを取付けます。**

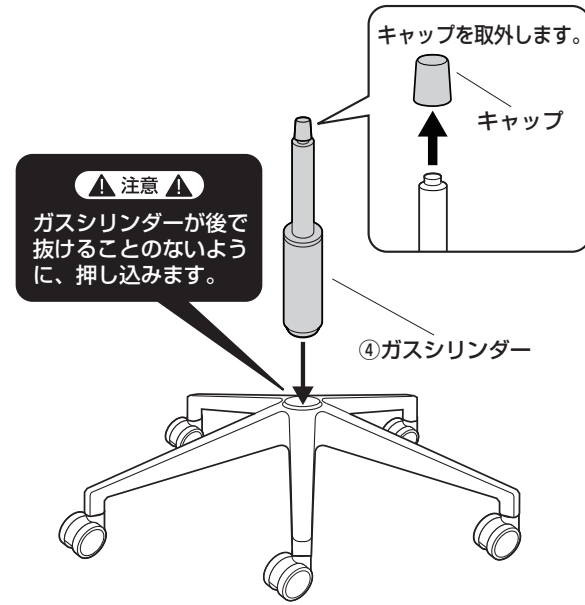

**注意**  
ガスシリンダーが後で  
抜けることのないよう  
に、押し込みます。

3

座面に座面ブラケットを取付けます。

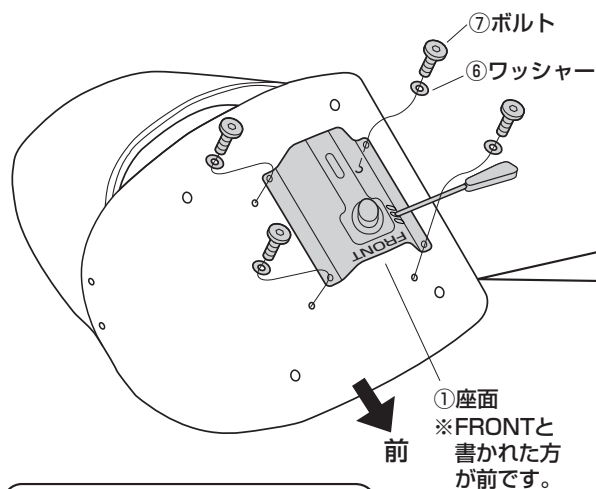

①4本のボルトをゆるく付けます。

③最後に下図の1,2,3,4の順にきつく締めつけます。

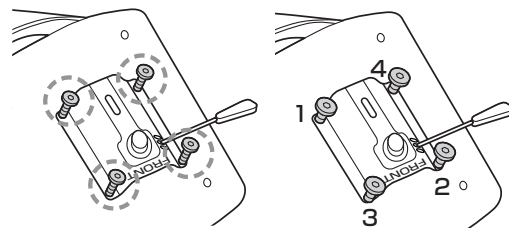

②すべてのボルトを均等に少しずつ締め込みます。

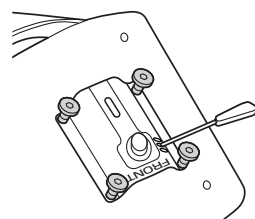

使用ボルト

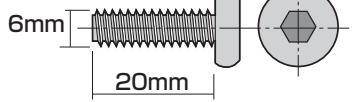

⑦ボルト (M6×20)

4

ガスシリンダーに座面を差し込みます。

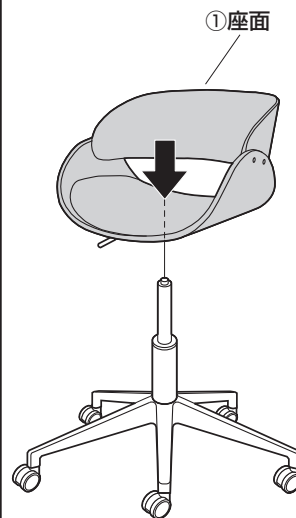

⚠注意⚠

座面をガスシリンダーにまっすぐ奥まで差し込んでください。座面が斜めに差し込まれていると、奥まで差し込まれず、ガスシリンダーが正常に作動しない場合があります。

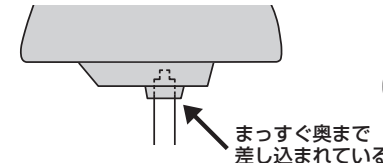
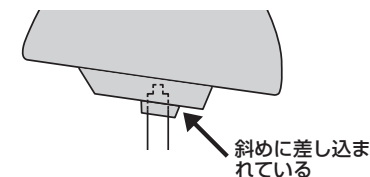

5

座面に体重をかけて押し込んで完成です。

3回座って押し込む

最後に

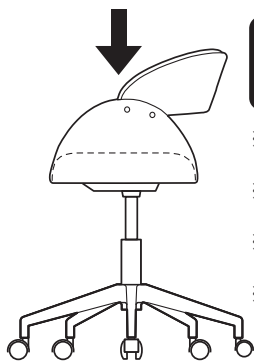

※ガスシリンダーが深く差し込まれるように、座面にしっかり体重をかけてください。

※ガスシリンダーが深く差し込まれていないと、座面の高さ調節ができません。

※何度か座面に体重をかけてガスシリンダーを確実に差し込んでください。

※体重の軽い方ではガスシリンダーが深く差し込まれない場合があります。

※固定が不十分ですと、チェアを持ち上げた時にレッグフレームが抜け落ちる場合があります。

座面の高さの調節方法

⚠注意⚠

レバーを引きガスシリンダーが正常に作動することを確認してから使用してください。

正常に作動しない場合はガスシリンダーが奥まで差し込まれていない場合がありますので、座面を差し込み直してください。

レバーを引き上げると座面の高さ調節ができます。

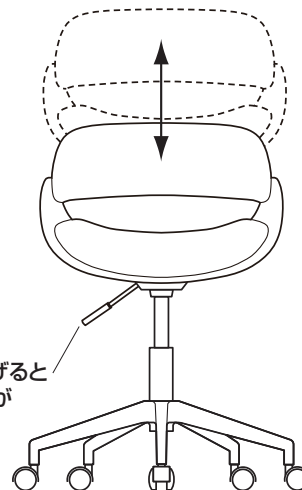

チェアの品質表示

構造部材：座部・背もたれ部/合板、スチール 脚部/スチール  
張り材：PUレザー張り クッション材：ウレタンフォーム

⚠使用上の注意⚠

- 直射日光の当たる場所や高温、湿気及び乾燥の著しい場所を避けてください。
  - 滑りやすい床面で使用しないでください。
  - 用途以外で使用しないでください。
  - 座面の上に登らないでください。転倒の原因になります。
  - 可動部に手足などを挟まないように注意してください。
  - 著しい汚れを落とす場合は、薄めた中性洗剤を使用してください。
  - 座面に勢いよく座らないでください。勢いよく座ると、座面に体重の3~4倍の荷重がかかり、チェアが破壊される恐れがあります。
  - 同時に2人以上で腰掛けしないでください。
  - 各ネジなどを含むパーツ類が1つでも紛失、破損、消耗した場合は、純正部品による修理が完了するまで使用しないでください。
- ※以上の注意に従ってご使用いただかない場合、大きな事故につながる危険がありますので、必ず守ってください。

製品に関するお問い合わせ  
製品の品質管理には細心の注意を払っていますが、万一、不都合な点や製品に関するお問い合わせなどございましたら、お買求めの販売店又は右記までお気軽にご相談ください。

CC/AC/TTDaC

サンワサプライ株式会社

サンワダイレクト / 〒700-0825 岡山県岡山市北区田町1-10-1  
TEL.086-223-5680 FAX.086-235-2381