



PayPayからお申込みの方限定 **特別セットプラン**

PayCAS Mobile

ペイカス モバイル



目次

PayCAS Mobileについて

3つのメリットP.02~P.06
対応決済サービスP.07
ご利用についてP.08~P.09

PayPayからのお申込み限定特別セットプラン

導入事例P.10~P.13
料金表P.14
スケジュールP.15

端末について

4年間の端末保証についてP.16
スペックP.18

お申込み方法

.....P.20

3つのメリット



1台であらゆる決済シーンに対応する
モバイル型スマート決済端末

PayCAS Mobile

01

オールインワン端末



必要な機能を全て搭載し
端末1台でマルチ決済に対応

02

モバイル性



ソフトバンクのSIMに対応した
片手サイズの端末でどこでも決済

03

アプリ搭載



Android™ OS採用で
さまざまな業務アプリを搭載可能

01

オールインワン端末



一台でQRコード決済、クレジット、電子マネーに対応

お店が読み取る形式のため、金額入力ミスなし、お会計もスムーズ

複数の機器が不要でレジ周りもスッキリ

大画面タッチパネルでスマホ感覚で利用可能

クレジットカード決済方法

磁気カード

磁気ストライプの位置
(裏面)

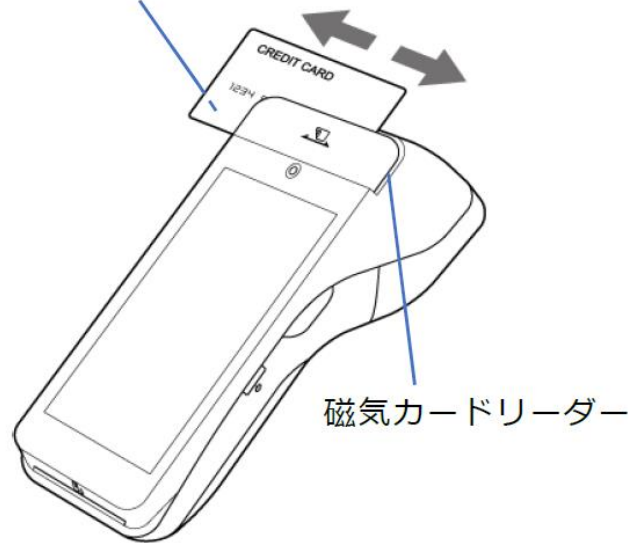

サイン入力画面で、お客様にタッチパネルにサインを記入していただけます。



ICカード

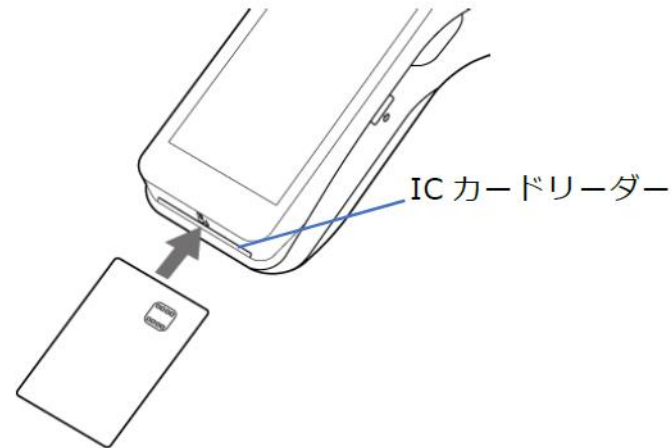

テンキーで、お客様に暗証番号 (PIN) を入力していただけます。



NFC : 非接触カード

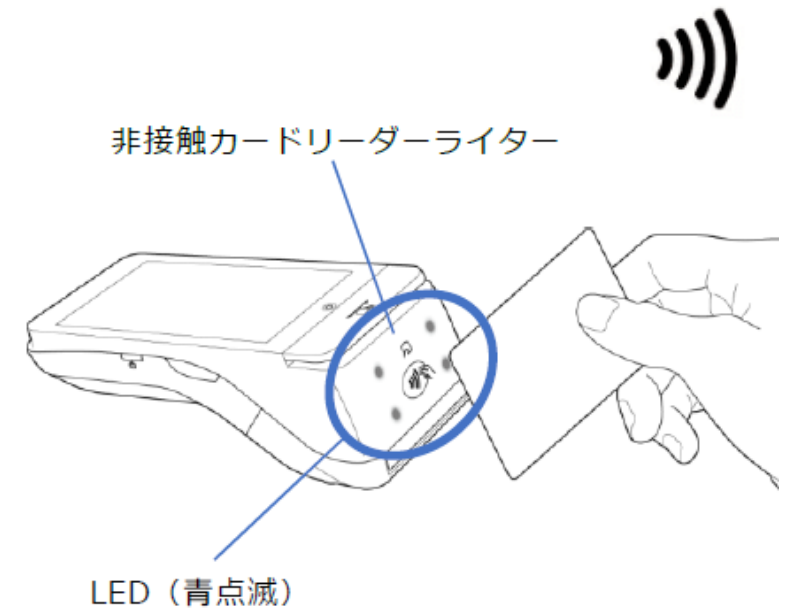

決済金額が15,000円を超過すると、サインが必要です。
(暗証番号の入力が必要になる場合があります)



02

モバイル性

宅配



店舗外や訪問先でも
キャッシュレス決済

レストラン



お客様のカードを預かることなく
スマートなテーブル会計

ソフトバンクのSIM搭載
どこでも決済可能

持ち運びに便利な
片手サイズ

プリンター搭載で
レシート印刷対応

03

アプリ搭載

PayCAS DX Store



Android™ OS 採用で、
業務アプリを搭載可能

屋外でもアプリ利用可能

決済以外でも店舗運営を支援

対応決済サービス

PayPay以外にも、1台で30種類以上の決済サービスに対応

クレジットカード	QRコード決済	電子マネー
 <p>手数料 2.80%~</p>	 <p>手数料 2.80%~</p>	 <p>手数料 2.95%~ *PiTaPaは除く</p>

※ 加盟店契約は、SBペイメントサービス（株）でのご対応となります。 ※ 「QRコード」は、株式会社デンソーウェーブの登録商標です。
※ 各決済ブランドごとの審査になりますので、一部ブランドのみ導入不可となる場合がございます。

各決済事業者との契約や入金も一本化

導入にかかる期間・費用・手続きを大幅に短縮



加盟店様



PayCAS Mobile

※ご精算はSBペイメントサービス(株)での対応



クレジットカード会社



電子マネー事業者



QRコード決済事業者

加盟店様の管理画面

決済に関わる業務を支援する管理画面をご用意

The screenshot displays a search interface with various filters and three report tables. The search filters include TID, payment method, date, amount, and status. The reports show transaction counts and amounts for different payment methods over a specific period.

検索条件

TID:

決済手段: **全て** ※決済手段「全て」を選択した場合、決済分類いずれかを選択してください。

決済分類: **全て**

決済日時:

決済金額:

端末処理番号:

取引区分:

決済状態:

電子マネー検索区分:

検索: クリア

売上集計レポート検索結果

クレジット ※電子マネーは前日時点での実績です

2023年05月分 売上レポート

店舗名	合計件数	合計金額	売上		返金	
			件数	金額	件数	金額
PayPayデモ加盟店	83	¥19,396	79	¥22,797	4	-¥3,401
総合計	83	¥19,396	79	¥22,797	4	-¥3,401

PayPay (コード決済) ※電子マネーは前日時点での実績です

2023年05月分 売上レポート

店舗名	合計件数	合計金額	売上		返金	
			件数	金額	件数	金額
PayPayデモ加盟店	37	¥40,896	37	¥40,896	0	¥0
総合計	37	¥40,896	37	¥40,896	0	¥0

d払い (コード決済) ※電子マネーは前日時点での実績です

2023年05月分 売上レポート

店舗名	合計件数	合計金額	売上		返金	
			件数	金額	件数	金額
PayPayデモ加盟店	3	¥3	3	¥3	0	¥0
総合計	3	¥3	3	¥3	0	¥0

機能① 情報の一元管理

複数の決済方法の履歴や処理状態を一元的に確認可能。

機能② レポート管理

月別・日別の決済実績・入金実績等をレポート形式で表示可能。

導入事例

PayCASは、操作が簡単なので導入してよかった！
クレカの手数料が下がって、集計を出すのもこれ1台



詳しくみる >

飲食

企業名	株式会社 智将 様
店舗数	関西を中心に6店舗を展開
席数	カウンター22席 フリー席30席 (FREAKOUT 鶴橋店)
平均単価	3,000円~3,999円

POINT

- クレジットカードの**決済手数料が下がった**
- PayCASで決済は全体の**20~30%**
- 操作方法は**画面を見ればわかる**ほど、簡単
- 直前の決済の**集計もワンタッチ**で出せるのがいい

——PayCAS Mobileを導入したきっかけを教えてください

10年以上前から「クレジットカードのみに対応している決済端末」を使っていましたが、手数料が高いのでなにか他の端末に変えようと思っていました。そんなとき、PayPay営業さんにPayCAS Mobileを提案いただき、全店に導入しました。

——導入前に感じたメリットは？

一番の決め手はクレジットカードの決済手数料が下がること。今ではPayCAS Mobileでの決済は20~30%を占めていますから手数料の差は大きいです。1台でPayPayなどのQRコードとクレジットカードも、いろんな決済が使えるのは便利です。

——導入していかがですか？

決済スピードは今まで使っていた端末の5倍くらい早いです！追加でレジャー施設に2店舗にもPayCAS Mobileを導入しました。支配人も従業員も、この1台ですぐに集計が出せるのがいいと聞いています。今までの端末は集計を出すための工程が多くて。新人だと覚えられないくらいでした。PayCAS Mobileは、すべての操作方法がわかりやすいので導入してよかったと思っています。



導入事例

端末を比較検討した結果、導入を決めた PayCAS Mobileはコードレスなのが良い！

POINT

- ・ 端末はコードレスだから**お席でお支払い**できる
- ・ 決済が速いので**お客様からの反応が良い**
- ・ レシートが出るので**お客様もお店も安心**
- ・ PayPay以外のQRコードも**決済可能**で喜ばれる



美容室

店舗名	プカシェル 三鷹台本店 様
店舗紹介	1995年に地域密着型サロンとしてオープン。開店当時、いつも奥様がつけていたネックレス「プカシェル」が店名の由来
席数	7席
平均単価	6,000円～6,800円

詳しくみる >

——PayCAS Mobileを導入したきっかけを教えてください

新しい決済端末に変えることを検討していました。同業の友人が、最近よく目にする端末を導入していたので使用感を聞いてみると、「端末にコード（配線）がついていて置く場所が限られる」「決済するとき時間がかかるときがある」とのことので決めかねていました。そんなとき、PayPay営業の方にPayCAS Mobileを見せていただきました。

——導入前に感じたメリットは？

端末に充電コードなどの配線がないことがほんとに良くて、それが決め手でした。コードがなければ、お席でも決済できます。特に高齢のお客様にレジまで来ていただく必要がないのもいいなと。端末のデザインも白くて可愛く、画面も大きくて操作もしやすそうだったので興味を持ちました。操作を見せていただいたのですが、決済スピードが今まで使っていた端末より3倍くらい速かったですね。

——導入していかがですか？

導入した日からスタッフはすぐに操作は慣れたようです。営業後、充電しておけば次の日1日持ちます。電波状況によってつながることがあるのかなと思ったのですが1回もないですね。端末本体にSIMが搭載されているから心配ないですね。



導入事例

フードトラックでも需要が高いカード決済 他店と差別化で選ばれるお店に！

[インタビュー動画](#)

POINT

- キャッシュレス決済利用者は**50%以上**
- カード決済も対応可能で**利用者はかなり増えた**
- 端末は、タッチの反応も良く、**決済スピードも早い**
- 他店から「**それはどういう端末なの？**」と聞かれる

[詳しくみる >](#)

飲食

店舗名	合同会社 prove LiFE 様
店舗紹介	千葉駅で30年愛され続けた老舗ピザ屋「I LOVE PIZZA」とのコラボレーションで生まれたフードトラック。
店舗数	フードトラック4台、ステージトラック1台 PayCAS導入はフードトラック2台（2023年12月現在）
平均単価	1,200円～1,700円

——導入していかがですか？

PayCAS Mobileは、タッチの反応が良く、決済スピードも早いです。お客様のほとんどがスマホをもってPayPayの普及率は高いですし、クレジットカードも利用される方が多いです。キッチンカーの出店場所は数台並ぶことが多いのですが、うち以外は決済手段が少なく、現金だけとか、現金とPayPayだけがほとんど。他店より当店を選んでいただくことができ、利用者数はかなり増えました。他店から、「それはどういう端末なの？」と聞かれることもあります。

——PayPay（ユーザースキャン）とマルチ決済端末PayCAS Mobileとの違いはなんですか？

控えがお渡しできる場所ですね。また、いつなんの決済があったか、端末にデータが保存されているので、あとから日計が出せるので、売上管理がしやすいです。スマートでやりやすいのは僕らがお客様の決済画面を読み込む方法ですね。トータルでいうとQRコードをお客様が読み込むタイプと決済にかかる時間はそんなに変わらないと思います。

RUBBER TRAMP



導入事例

多店舗展開のお店と同じ決済が使える お客様からの信頼UP、同業他社との差別化できた！



小売	
店舗名	有限会社 ちゅら 様
店舗紹介	埼玉県坂戸市で総合リサイクルの買取、販売を始めて20年。その間買取、販売の実績は27万件におよびます。総合リサイクル20年の実績・知識・経験をいかしたお店です。
店舗数	9店舗
平均単価	6,000円～8,000円

POINT

- 高単価のクレジットカードの決済が多いため、PayCAS Mobileで**コストカット**
- 大規模な多店舗展開のお店と同じ決済手段を導入することで**お客様からの信頼度UP！**
- ユーザー스キャンと比較して、レジでの**決済時間が半分**

——導入していかがですか？

高単価のクレジットカードの決済が多いため、**手数料が低いPayCAS Mobile**を選びました。PayPay以外のQRコードの決済手段が充実したのもいいですね。

大規模な多店舗展開のお店と同じ決済手段を導入することでお客様からの信頼度UP、同業他社との差別化に繋がっています。

——PayPay（ユーザースキャン）とマルチ決済端末PayCAS Mobileとの違いはなんですか？

ユーザー스キャンと比較して、レジでの決済時間が半分に短縮できています。

また、PayCAS MobileでもPayPayマイストア ライトプランに加入できるので、PayPay for BusinessからスムーズにPayPayクーポンを発行しています。「PayPayマイストア」のフォロワーを増やすことでお店へのリピーターやオンライン経由のお客様増加が狙えると思います。

リサイクルショップちゅら



PayPayから申込みの特別セットプランで **端末費用0円・月額利用料1,980円～・決済手数料もおトク**

費用項目		通常料金/手数料	特別セットプラン
端末費用		(税別) 78,800円	0円
月額費用(通信費含む)		4,000円～	1,980円 / 1台
決済手数料	カード決済	Visa/MasterCard (非課税) 3.24%	2.80%
		JCB/AMEX/DinersClub/Discover (税別) 3.24%	3.24%
		銀聯 (非課税) 3.24%	3.24%
	QRコード決済	PayPay (税別) 3.24%	2.80%
		au PAY/d払い/メルペイ/楽天ペイ/J-Coin Pay (税別) 3.24%	2.95%
		Alipay+/Wechat Pay/銀聯QR/JKOPAY (非課税) 3.24%	3.24%

決済預り金ご精算 (月2回)	<ul style="list-style-type: none"> ●1回目 当月15日締め：当月末振込 ●2回目 当月末日締め：翌月15日振込
-------------------	---

4年間の端末保証がついています。
そのため、途中での解約の際は違約金が発生いたします。

※ ご精算はSBペイメントサービス(株)での対応となります。
 ※ ロール紙は端末納品時に感熱ロール紙5個を同梱しております。追加の際は別途お客様側でのご準備が必要となります。汎用的な仕様です。

費用項目		オプション
電子マネー利用月額費用		(税別) 1,020円/1台
決済手数料	電子マネー	交通系電子マネー/楽天Edy/nanaco/WAON/iD (税別) 2.95%
		QUICPay (クイックペイ) TM (税別) 3.24%

特別セットプランはすでにマルチ決済端末を導入済の加盟店様は、お申込みを受付けておりません

お申込みから最短1カ月程度でご利用いただけます*

※電子マネー（オプション）利用のお申込みがない場合



●決済機関の審査状況により納品までお時間を頂戴する場合がございます。●審査の際に追加の書類提出が必要となる場合がございます。●PayPayとクレジットカードの審査完了後の出荷となりますので、端末納品時に審査中のブランドが発生する場合がございます。

お客様がお店のバーコードを読み取る
ユーザースキャン方式を導入の加盟店様へ

PayCAS Mobile端末到着後について

ご注意

現在ご利用中のQRコード契約についてはPayCAS Mobile発送月の翌月末に自動的に利用停止となります。
発送月の翌々月末までに加盟店様のほうでPayPay for Businessから解約のお手続きをお願いします。
(発送月の例：端末発送日が7/31で加盟店到着日が8/1の場合、発送月は「7月」となります)

尚、複数の加盟店店舗でユーザースキャン方式のご契約があり、その一部の店舗においてPayCAS Mobileをお申込みされた場合には、**加盟店店舗単位での利用停止**を行います。



現在ご利用中のQRコードは
ご利用いただけなくなります

4年間の端末保証について

自然故障の場合、保証期間中は無料で交換いたします

① PayCASオーナーズデスクへ電話



店舗

② 新端末を指定の宛先へ納品

センドバック方式で新端末を納品
端末が利用できない期間を短く!

返送用伝票を同梱しております



センター

③ 店舗から故障端末をセンターへ ご発送ください

地域により新端末の納品までに3日程度かかる可能性があります。

メーカーの故障診断に基づき無料修理を行います。
お客様事由のある故障・不具合は保証の対象外となりますのでご注意ください。
保証対象部分は本体です。ケーブル類等 付属品については無料修理保証の対象外となります。

スペック

PayCAS Mobile



OS		Android 7.1.2版 PayDroid
CPU	アプリ用CPU	Quad-core Cortex-A7 1.1GHz
	セキュア用CPU	Cortex-M4
メモリ		1GB DDR + 8GB eMMC
ディスプレイ		5インチ SuperTFT静電容量式カラータッチパネル (720×1280)、電子署名対応、LEDバックライト
カードリーダー		磁気カード、ICカード、非接触式カード
通信機能	有線LAN	RJ45型 ×1 (クレードル)
	無線LAN	LTE (SoftBank)、WiFi : 802.11b/g/n
	Bluetooth	Bluetooth 4.0
カメラ	背面	500万画素オートフォーカス
	前面	30万画素
バーコードリーダー		1D/2Dコード読取対応
プリンター		感熱ロール紙 : 58mm幅×40Φ
外部インターフェース	本体	USB Type-C ×1、SAMカード ×2、SIMカード ×1、MicroSD ×1 (最大容量32GB)
	クレードル (オプション)	USB Type-C ×1、USB Type-A ×2、RS232 : RJ45型、Ethernet : RJ45型
バッテリー		大容量Li-Ionバッテリー 5,250mAh 3.7V
電源	入力	100~240V AC 50Hz/60Hz
	出力	5.0V DC 2.0A 専用ACアダプター
外径寸法		176.38 (L) ×78 (W) ×60 (H) mm
重量		462g (バッテリー含)
環境条件	動作環境	温度 : 0~45℃、湿度 : 10~95% (結露なし)
	保存環境	湿度 : -20~70℃、湿度 : 5~95%
認証規格		PCI PTS 5.x (SRED)、EMV L 1 &L2、EMV Contactless L 1、RoHs、Visa payWave MastercardContactless、American Express、Discover D-PAS、JCB J/Speedy L2、IC FCC、MasterCardTQM、Interac Flash L2、EFTPOS L2、PTCRB、ABECS、CSEC、APCA、UL CE、Anatel、技適(JATE/TELEC)、PSE、FeliCa(Mクラス)、SoftBank IOT

端末無償提供に際しての留意事項

4年以内にPayCASサービスを解約する場合、端末代金（初期設定費用を含む）の解約違約金をお支払いいただきます。
※無償提供された決済端末の出荷日の属する月から起算して49カ月目の末日

項目	解約日	決済端末1台あたりの 違約金額（不課税）
決済端末代金 （初期設定費用を含む）	13カ月以内	66,000円
	25カ月以内	49,500円
	37カ月以内	33,000円
	49カ月以内	16,500円

解約の手順

解約申込月(N-1)	解約月(N)	解約翌月(N+1)
①申請書提出 20日必着	②請求書受領 月末まで	③違約金支払い 月末まで

- ①解約希望月の**前月20日必着**で解約申請書をSBペイメントサービス株式会社にご提出ください。
- ②解約に伴い違約金が発生する場合は、解約月の月末までにSB C&S株式会社より加盟店様に請求書を発行いたします。
- ③**請求翌月末までに**SB C&S株式会社指定の口座へお振り込みください。

動画で確認

操作方法のイメージを動画でご確認いただけます



動画はイメージです。クレジットカード決済の場合は、暗証番号入力またはサインが必要になります。決済にかかる時間は実際とは異なる場合がございます。

この度はPayCAS Mobileにご興味をお持ちいただき、誠にありがとうございます
下記ボタンよりお申込みいただけます

PayCAS Mobile 仮登録フォームはこちら
(約1分で完了します)



お電話でのご相談 (通話料無料)



0800-919-5661

営業時間 : 10:00~19:00
年中無休 (メンテナンス日除く)

ライトプランをご利用されている加盟店様は、お電話にてお問い合わせください。



2024年10月1日時点での情報です。
内容は予告なく変更する場合があります。画像はイメージです。ご了承ください。
QRコードは（株）デンソーウェーブの登録商標です。

Copyright (C) PayPay Corporation. All Rights Reserved. 無断引用・転載禁止