

MATEMATICA C³

ALGEBRA 2

Testo per il secondo anno
della Scuola Secondaria di II grado

Matematicamente.it

4^a Edizione - 2015

Matematica C^3 – Algebra 2
Copyright © 2015 Matematicamente.it



Questo libro, eccetto dove diversamente specificato, è rilasciato nei termini della licenza Creative Commons 3.0 Italia (CC BY 3.0) il cui testo integrale è disponibile al sito <http://creativecommons.org/licenses/by/3.0/deed.it>.

Tu sei libero: di riprodurre, distribuire, comunicare al pubblico, esporre in pubblico, rappresentare, eseguire e recitare quest'opera, di modificare quest'opera, alle seguenti condizioni:

Per maggiori informazioni su questo particolare regime di diritto d'autore si legga il materiale informativo pubblicato su <http://www.copyleft-italia.it>.

COORDINATORI DEL PROGETTO Antonio Bernardo, Anna Cristina Mocchetti, Claudio Carboncini.

AUTORI Claudio Carboncini, Antonio Bernardo, Erasmo Modica, Anna Cristina Mocchetti, Germano Pettarin, Francesco Daddi, Angela D'Amato, Alessandra Marrata, Nicola Chiriano, Daniele Masini.

HANNO COLLABORATO Gemma Fiorito, Daniela Hérin, Alessandro Albertini, Luciano Serra, Pierluigi Cunti, Grazia Petrone, Raffaele Santoro, Lisa Maccari, Gavino Napoletano, Sara Gobbato, Mauro Paladini, Livia Noris, Eugenio Medaglia, Francesca Lorenzoni, Roberto Capancioni, Nicola De Rosa, Riccardo Sala, Lucia Rapella.

PROGETTAZIONE IN \LaTeX Dimitrios Vrettos.

IMPLEMENTAZIONE IN \LaTeX Claudio Carboncini, Daniele Masini, Dimitrios Vrettos.

COLLABORAZIONE, COMMENTI E SUGGERIMENTI Se vuoi contribuire anche tu alla stesura e aggiornamento del manuale Matematica C^3 - Algebra 1 o se vuoi inviare i tuoi commenti e/o suggerimenti scrivi a antoniobernardo@matematicamente.it.

Versione del documento: 4.0 del 10 settembre 2015.

Stampa quarta edizione: settembre 2015.

ISBN 9788896354810

DATI TECNICI PER L'ADOZIONE DEL LIBRO A SCUOLA

Titolo: Matematica C^3 , Algebra 2 - quarta edizione.

Codice ISBN: 9788896354810

Editore: Matematicamente.it.

Anno di edizione: 2015.

Prezzo: € 0,00.

Formato: ebook (PDF).

Indice

Prefazione	v
I Numeri reali e radicali	1
1 Numeri reali	3
1.1 Dai numeri naturali ai numeri irrazionali	3
1.2 I numeri reali	6
1.2.1 Confronto fra numeri reali	8
1.3 Valore assoluto	9
1.3.1 Proprietà del valore assoluto	9
1.4 Esercizi	12
1.4.1 Esercizi dei singoli paragrafi	12
1.4.2 Risposte	13
2 Radicali	15
2.1 Radici	15
2.1.1 Radici quadrate	15
2.1.2 Radici cubiche	16
2.1.3 Radici n-esime	16
2.2 Condizioni di esistenza	17
2.3 Potenze ad esponente razionale	18
2.4 Semplificazione di radici	19
2.5 Moltiplicazione e divisione di radici	21
2.5.1 Moltiplicazione e divisione di radici con lo stesso radicando	21
2.5.2 Moltiplicazione e divisione di radici con lo stesso indice	22
2.5.3 Moltiplicazione e divisione di radici con indici diversi	22
2.6 Portare un fattore sotto il segno di radice	24
2.7 Portare un fattore fuori dal segno di radice	25
2.8 Potenza di radice e radice di radice	27
2.9 Somma di radicali	27
2.10 Razionalizzazione del denominatore di una frazione	29
2.11 Radicali doppi	32
2.12 Equazioni, disequazioni e sistemi a coefficienti irrazionali	33
2.12.1 Equazioni di primo grado	33
2.12.2 Disequazioni di primo grado	34
2.12.3 Sistemi di primo grado	34
2.13 Esercizi	35
2.13.1 Esercizi dei singoli paragrafi	35

2.13.2	Risposte	55
II	Algebra di secondo grado	61
3	Equazioni di secondo grado	63
3.1	Le equazioni di secondo grado in una incognita	63
3.1.1	Risoluzione di un'equazione di secondo grado incompleta pura	63
3.1.2	Risoluzione di un'equazione incompleta spuria	64
3.2	Risoluzione di un'equazione completa	65
3.2.1	Formula ridotta per equazioni di secondo grado	66
3.2.2	Equazioni che si possono risolvere con opportune sostituzioni	68
3.3	Discussione e risoluzione di equazioni numeriche frazionarie	69
3.4	Discussione e risoluzione di equazioni letterali	70
3.5	Relazioni tra soluzioni e coefficienti	74
3.5.1	Determinare due numeri conoscendone la somma e il prodotto	75
3.5.2	Problemi di natura geometrica di secondo grado	76
3.6	Scomposizione del trinomio di secondo grado	76
3.7	Regola di Cartesio	77
3.8	Equazioni parametriche	79
3.9	Problemi di secondo grado in una incognita	80
3.9.1	Problemi con un parametro	83
3.10	Esercizi	85
3.10.1	Esercizi dei singoli paragrafi	85
3.10.2	Risposte	107
4	Disequazioni di secondo grado	113
4.1	Risoluzione delle disequazioni di secondo grado	113
4.1.1	Equazione spuria	113
4.1.2	Equazione pura	114
4.1.3	Equazione completa	115
4.2	Risoluzione grafica di una disequazione di secondo grado	117
4.2.1	Rappresentazione di una funzione polinomiale di secondo grado nel piano cartesiano	119
4.2.2	Segno di un trinomio di secondo grado per via grafica	121
4.3	Segno del trinomio a coefficienti letterali	124
4.4	Disequazioni polinomiali di grado superiore al secondo	125
4.5	Disequazioni fratte	127
4.6	Sistemi di disequazioni	129
4.7	Esercizi	131
4.7.1	Esercizi dei singoli paragrafi	131
4.7.2	Risposte	141
III	Complementi di algebra	147
5	Equazioni di grado superiore al secondo	149
5.1	L'equazione di terzo grado, un po' di storia	149

5.2	Equazioni riconducibili al prodotto di due o più fattori	150
5.3	Equazioni binomie	151
5.4	Equazioni trinomie	153
5.4.1	Equazione biquadratica	153
5.4.2	Equazioni trinomie con n maggiore di 2	154
5.5	Equazioni che si risolvono con sostituzioni	154
5.6	Equazioni reciproche	154
5.6.1	Equazioni di terzo grado reciproche di prima specie	156
5.6.2	Equazioni di terzo grado reciproche di seconda specie	156
5.6.3	Equazioni di quarto grado reciproche di prima specie	157
5.6.4	Equazioni di quarto grado reciproche di seconda specie	158
5.6.5	Equazioni di quinto grado reciproche di prima specie	159
5.6.6	Equazioni di quinto grado reciproche di seconda specie	160
5.6.7	Equazioni reciproche di sesto grado	161
5.7	Esercizi	162
5.7.1	Esercizi dei singoli paragrafi	162
5.7.2	Esercizi riepilogativi	168
5.7.3	Risposte	169
6	Sistemi non lineari	173
6.1	Sistemi di secondo grado	173
6.1.1	Sistemi di secondo grado numerici	173
6.1.2	Sistemi di secondo grado letterali	177
6.2	Sistemi frazionari	178
6.3	Sistemi in più incognite	179
6.4	Sistemi simmetrici	179
6.4.1	Sistema simmetrico fondamentale	180
6.4.2	Sistemi simmetrici riconducibili al sistema simmetrico fondamentale	181
6.4.3	Sistemi non simmetrici riconducibili a sistemi simmetrici	182
6.4.4	Sistemi simmetrici di grado superiore al secondo	183
6.5	Sistemi omogenei di quarto grado	185
6.6	Metodo di addizione	187
6.7	Sostituzione delle variabili	188
6.8	Problemi che si risolvono con sistemi di grado superiore al primo	188
6.9	Esercizi	191
6.9.1	Esercizi dei singoli paragrafi	191
6.9.2	Risposte	203
7	Equazioni e disequazioni con moduli	209
7.1	Valore assoluto	209
7.2	Equazioni in una incognita in valore assoluto	210
7.2.1	Equazioni nelle quali l'incognita è presente solo all'interno del modulo	210
7.2.2	Equazioni nelle quali l'incognita si trova anche fuori dal modulo	212
7.3	Equazioni con più espressioni in valore assoluto	213
7.4	Disequazioni con valore assoluto	215
7.4.1	Disequazioni in cui l'incognita si trova solo nel modulo	215
7.4.2	Disequazioni in cui l'incognita si trova anche fuori dal modulo	216

7.4.3	Disequazioni con più valori assoluti	216
7.5	Esercizi	218
7.5.1	Esercizi dei singoli paragrafi	218
7.5.2	Risposte	222
8	Equazioni e disequazioni irrazionali	225
8.1	Equazioni irrazionali con un solo radicale	225
8.1.1	Equazioni irrazionali con la radice di indice pari	225
8.1.2	Equazioni irrazionali con la radice di indice dispari	227
8.2	Equazioni con più radicali	228
8.3	Disequazioni irrazionali	229
8.4	Esercizi	233
8.4.1	Esercizi dei singoli paragrafi	233
8.4.2	Risposte	236
IV	Introduzione alla probabilità	239
9	La probabilità	241
9.1	Gli eventi	241
9.2	Definizioni di probabilità	242
9.2.1	La valutazione classica	244
9.2.2	La valutazione sperimentale	245
9.2.3	La valutazione soggettiva	246
9.3	Probabilità dell'unione di due eventi	247
9.3.1	Unione di due eventi tra loro incompatibili	247
9.3.2	Unione di due eventi tra loro compatibili	248
9.4	Probabilità dell'evento complementare	249
9.5	La probabilità dell'evento intersezione di due eventi	250
9.5.1	Intersezione di due eventi tra loro indipendenti	251
9.5.2	Intersezione di due eventi tra loro dipendenti	254
9.5.3	Interpretazione insiemistica della probabilità condizionata	256
9.6	Esercizi	258
9.6.1	Esercizi dei singoli paragrafi	258
9.6.2	Risposte	266

Prefazione

Guardando i libri di testo sia con gli occhi dell'insegnante che li usa, sia dell'autore che li scrive, ci si rende conto di un fatto banale: chi scrive i manuali scolastici sono gli insegnanti, chi li usa sono sempre gli insegnanti. Dal momento che oggi ci sono gli strumenti, sia quelli elettronici, sia il sistema della stampa *on demand*, che permettono di "circuitare" direttamente autori e fruitori, mi sono deciso a intraprendere la creazione di un manuale di matematica libero, nel senso più ampio che oggi, nell'era delle tecnologie dell'informazione e della comunicazione, si riesce a dare a questo termine. Tuttavia, adottare "ufficialmente" un testo scolastico nella scuola italiana è un fatto semplice solo se si segue un percorso consolidato nel tempo, fatto più che altro di prassi e abitudini che non di leggi specifiche. Per rispondere a queste esigenze questo Manuale è fatto di Autori, Contenuti, Supporti e Dati legali.

Obiettivi Il progetto "Matematica C³" ha per obiettivo la realizzazione di un manuale di matematica, per tutto il percorso scolastico e per ogni tipologia di scuola, scritto in forma collaborativa e con licenza *Creative Commons*. Si propone, quindi, di abbattere i costi dell'istruzione, ridurre il peso dei libri, invogliare gli studenti a usare il libro, promuovere l'autoformazione per chi è fuori dai percorsi scolastici. Ha inoltre l'ambizione di avviare una sfida "culturale" più ampia di una scuola più democratica, più libera, dove ognuno possa accedere gratuitamente almeno alle risorse di base.

Autori Il manuale è scritto in forma collaborativa da diverse decine di docenti di matematica sulla base della loro esperienza reale di insegnamento nelle diverse scuole. Alla sua realizzazione hanno contribuito anche studenti e appassionati. Tutti hanno contribuito in maniera gratuita e libera.

Contenuti Matematica C³ si presenta come un *work in progress* sempre aggiornato e migliorabile da parte di tutti, docenti e studenti. Può essere liberamente personalizzato da ciascun insegnante per adeguarlo alla scuola in cui insegna, al proprio modo di lavorare, alle esigenze dei suoi studenti. È pensato non tanto per lo studio della teoria, che resta principalmente un compito dell'insegnante, quanto per fornire un'ampia scelta di esercizi da cui attingere per "praticare" la matematica. Lo stile scelto è quello di raccontare la matematica allo stesso modo in cui l'insegnante la racconta in classe di fronte agli studenti. Gli argomenti sono trattati secondo un approccio laboratoriale, senza distinguere eccessivamente tra teoria ed esercizi; teoria, esempi svolti, esercizi guidati, esercizi da svolgere vengono presentati come un tutt'uno.

Supporti Matematica C³ è scaricabile dal sito <http://www.matematicamente.it>. È disponibile in formato elettronico pdf completamente gratuito; i sorgenti in L^AT_EX sono liberi e disponibili sullo stesso sito. I diversi volumi che compongono l'opera possono essere stampati, fotocopiati in proprio o stampati in tipografia per le sole le parti che occorrono, in nessun caso

ci sono diritti d'autore da pagare agli autori o all'editore. Il docente che vorrà sperimentare nuove forme d'uso può usarlo in formato elettronico su tablet, netbook, smartphone o più semplicemente pc portatili, può proiettarlo direttamente sulla lavagna interattiva (LIM) interagendo con il testo, svolgendo direttamente esempi ed esercizi, personalizzando con gli alunni definizioni ed enunciati; ricorrendo eventualmente a contenuti multimediali esterni presenti sui siti internet, confrontando definizioni e teoremi su Wikipedia, cercando sull'enciclopedia libera notizie storiche sugli autori, ricorrendo eventualmente a contenuti multimediali esterni presenti sui siti internet (sul sito <http://www.matematicamente.it> sono disponibili gratuitamente test interattivi e alcune videolezioni). A casa lo studente potrà usare il libro sullo stesso dispositivo che ha usato in classe (tablet, notebook) con le annotazioni e le modifiche fatte dall'insegnante, potrà svolgere gli esercizi sul computer o sul libro cartaceo, potrà scambiare file attraverso i *social network* o i sistemi di messaggistica istantanea, particolarmente diffusi tra i ragazzi.

IV Edizione Revisione degli esercizi e aggiunta di numerosi esercizi in tutti i capitoli e di numerosi risultati.

Dati legali Matematica C³, eccetto dove diversamente specificato, è rilasciato nei termini della licenza Creative Commons Attribuzione 3.0 Italia (CC BY 3.0) il cui testo integrale è disponibile al sito <http://creativecommons.org/licenses/by/3.0/deed.it>.

Il coordinatore del progetto
prof. Antonio Bernardo.

Numeri reali e radicali **I**



Foto di Jonycunha

<http://www.flickr.com/photos/jonycunha/4022906268/>

Licenza: Creative Commons Attribution BY-SA

Numeri reali **1**

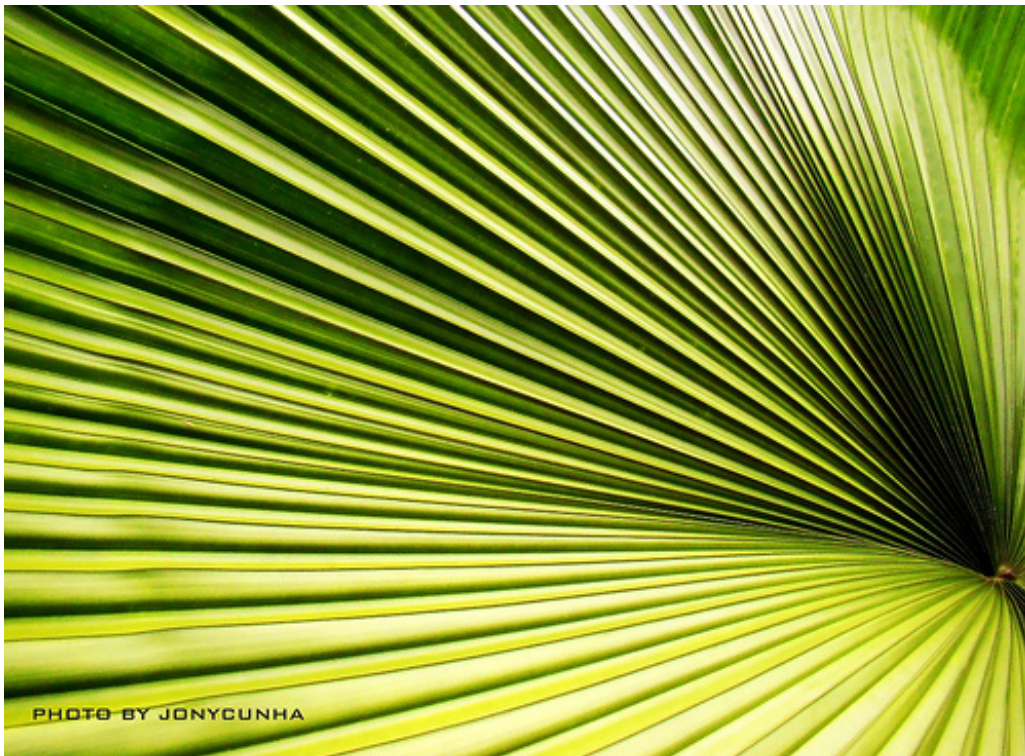
1.1 Dai numeri naturali ai numeri irrazionali

Nel volume Algebra 1 abbiamo presentato i diversi insiemi numerici. Li riprendiamo brevemente per poi approfondire i numeri reali e le loro proprietà.

L'insieme dei *numeri naturali* racchiude i numeri che utilizziamo per contare; si indica nel seguente modo:

$$\mathbb{N} = \{0, 1, 2, 3, 4, 5, 6, 7, 8, 9, 10, 11, \dots\}$$

Su questi numeri sono definite le seguenti operazioni:

- *addizione*: $n + m$ è il numero che si ottiene partendo da n e continuando a contare per altre m unità;
- *sottrazione*: $n - m$ è il numero, se esiste ed è unico, che addizionato a m dà come risultato n ;
- *moltiplicazione*: $n \cdot m$ è il numero che si ottiene sommando n volte m , o meglio sommando n addendi tutti uguali a m ;
- *divisione*: $n : m$ è il numero, se esiste ed è unico, che moltiplicato per m dà come risultato n ;
- *potenza*: n^m è il numero che si ottiene moltiplicando m fattori tutti uguali a n con $m \geq 2$, ponendo $n^1 = n$ e $n^0 = 1$;
- *radice*: $\sqrt[n]{m}$ con $n \geq 2$ è il numero, se esiste ed è unico, che elevato a n dà come risultato m .

L'addizione, la moltiplicazione e la potenza sono definite su tutto l'insieme dei numeri naturali, cioè dati due numeri naturali qualsiasi, n ed m , la somma $n + m$ e il loro prodotto $n \cdot m$ è sempre un numero naturale; la potenza n^m , escluso il caso 0^0 , è un numero naturale. Non sempre, invece, è possibile calcolare la differenza $n - m$, il quoziente $n : m$ o la radice $\sqrt[n]{m}$.

Tuttavia, dal punto di vista pratico-applicativo molto spesso si incontrano situazioni nelle quali occorre eseguire operazioni che non sempre è possibile eseguire con i soli numeri naturali. Iniziamo dall'operazione di sottrazione. Sappiamo che in tante situazioni di natura economica, ma non solo, deve essere possibile sottrarre un numero da uno più piccolo. Deve essere possibile, per esempio, comprare un'auto che costa € 12 000 anche quando in banca possediamo solo € 10 000. Deve quindi essere possibile eseguire una sottrazione del tipo $10\,000 - 12\,000$. Il risultato di questa operazione non va poi confuso con il risultato di $12\,000 - 10\,000$. Nel secondo caso, infatti, significa che sul nostro conto corrente abbiamo € 12 000 e dobbiamo spenderne 10 000, ci rimangono quindi € 2 000. Nel primo caso invece, possediamo € 10 000 e dobbiamo pagare € 12 000, ci rimane quindi un debito di € 2 000. Per distinguere i due tipi di numeri mettiamo davanti al numero il segno “+” o il segno “-”. Si genera così l'insieme dei *numeri relativi*.

$$\mathbb{Z} = \{\dots, -3, -2, -1, 0, +1, +2, +3, \dots\}$$

Su questi numeri l'operazione di sottrazione è ovunque definita, in altre parole è sempre possibile eseguire la sottrazione tra qualunque numero di \mathbb{Z} .

Non è invece sempre possibile eseguire le divisioni. Oltre ai casi $n : 0$ e $0 : 0$, non è possibile, con i numeri interi, eseguire, ad esempio, la divisione $3 : 4$. Esistono però tante situazioni reali in cui una divisione di questo tipo deve poter essere eseguita. Per esempio è possibile dividere in parti uguali 3 uova in 4 persone, si può fare una frittata in una padella tonda e dividere la frittata in quattro parti uguali, a ciascuna persona toccano $\frac{3}{4}$ di uovo. Deve essere possibile dividere in parti uguali 3 euro tra 4 persone. Dopo aver notato che a nessuno tocca 1 euro intero, si procede a cambiare le monete da 1 euro in monete da 1 decimo di euro, cioè da dieci centesimi, si cambiano quindi i 3 euro con 30 decimi di euro. Dividendo le 30 monete in 4 parti uguali risulta che ciascuno riceve 7 monetine e ne avanzano 2. Per dividere le 2 monete da un decimo si cambiano in monete da un centesimo, ottenendo 20 centesimi di euro. Si dividono allora le 20 monetine in 4 parti uguali, ciascuno avrà 5 centesimi di euro. In tutto a ciascuno toccano 75 centesimi di euro.

Per rappresentare il risultato di queste due operazioni di divisione abbiamo usato nel primo caso la notazione frazionaria $\frac{3}{4}$ e nel secondo caso la notazione decimale 0,75. Le due scritture sono perfettamente equivalenti.

Per risolvere tutti i problemi di divisione i matematici hanno costruito l'insieme dei *numeri razionali* che indichiamo nel seguente modo:

$$\mathbb{Q} = \left\{ \frac{n}{m} \mid n \in \mathbb{Z}, m \in \mathbb{N}, m \neq 0 \right\} = \left\{ 0, +1, -1, \frac{1}{2}, -\frac{1}{2}, \frac{2}{3}, -\frac{1}{5}, -\frac{11}{17}, \frac{129}{1725}, \dots \right\}$$

Con questi numeri è possibile sempre eseguire l'addizione, la sottrazione, la moltiplicazione, la divisione (tranne con divisore 0) e l'elevazione a potenza.

Non sempre, invece, è possibile eseguire l'estrazione di radice. Per esempio, hai già conosciuto il numero $\sqrt{2}$, cioè il numero che elevato al quadrato dà 2; esso non è un numero razionale, cioè non può essere scritto né sotto forma di frazione né sotto forma di numero decimale finito o periodico. I numeri di questo tipo si dicono *numeri irrazionali*.

Riportiamo brevemente il ragionamento che ci permette di affermare che $\sqrt{2}$ non è un numero razionale.

Fissiamo sulla retta orientata r l'unità di misura e disegniamo il quadrato $OABC$ di lato 1. Ci proponiamo di calcolare la misura della lunghezza della sua diagonale OB .

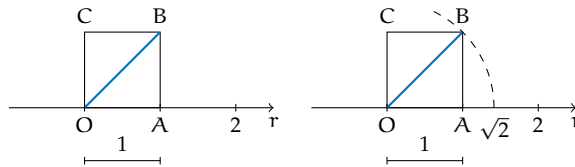

Il triangolo OAB è retto in A , quindi per il teorema di Pitagora $\overline{OB}^2 = \overline{OA}^2 + \overline{AB}^2$. Sostituiamo le misure: $\overline{OB}^2 = 1^2 + 1^2 = 2$. Per ottenere \overline{OB} dobbiamo estrarre la radice quadrata e quindi $\overline{OB} = \sqrt{2}$. Sappiamo che "estrarre la radice quadrata" di 2 significa trovare quel numero che elevato al quadrato dà 2. Questo numero deve esistere, nel senso che esiste sicuramente un punto sulla retta r che lo rappresenta, poiché lo si può costruire graficamente tracciando l'arco di circonferenza di centro O e raggio \overline{OB} , determinando così su r il punto K estremo del segmento OK con $\overline{OK} = \overline{OB}$.

Dalla posizione del punto $\sqrt{2}$ possiamo dire che $1 < \sqrt{2} < 2$. Il valore cercato evidentemente non è un numero intero. Può essere un numero decimale finito? Compiliamo una tabella che contenga nella prima riga i numeri con una sola cifra decimale compresi tra 1 e 2 e nella seconda riga i rispettivi quadrati:

x	1,1	1,2	1,3	1,4	1,5	1,6
x ²	1,21	1,44	1,69	1,96	2,25	2,89

Osserviamo che il numero 2 è compreso tra $1,4^2$ e $1,5^2$, di conseguenza $1,4 < \sqrt{2} < 1,5$, ma ancora non possiamo precisare il suo valore, anche se abbiamo ristretto l'intervallo in cui esso si trova. Diciamo che 1,4 è un valore approssimato per difetto mentre 1,5 è un valore approssimato per eccesso; scrivendo $\sqrt{2} = 1,4$ oppure $\sqrt{2} = 1,5$ commettiamo un errore minore di $1/10$.

Per migliorare l'approssimazione e tentare di ottenere $\sqrt{2}$ come numero razionale costruiamo la tabella dei numeri decimali con due cifre compresi tra 1,4 e 1,5:

x	1,41	1,42	1,43	1,44
x ²	1,9881	2,0164	2,0049	2,0776

Ora possiamo dire che 1,41 è un valore approssimato per difetto di $\sqrt{2}$ mentre 1,42 è un valore approssimato per eccesso, con un errore dell'ordine di $1/100$. Abbiamo quindi migliorato l'approssimazione e di conseguenza abbiamo ristretto l'intervallo in cui cade $\sqrt{2}$, ma ancora non abbiamo trovato un numero razionale che sia uguale a $\sqrt{2}$.

Continuando con lo stesso procedimento costruiamo due classi di numeri razionali che approssimano una per difetto e l'altra per eccesso il numero cercato, restringendo ogni volta l'ampiezza dell'intervallo in cui cade questo numero. Il procedimento sembra non finire mai e le cifre decimali che troviamo non si ripetono periodicamente.

Valore per difetto	Numero	Valore per eccesso	Ordine dell'errore
1	$\sqrt{2}$	2	1
1,4	$\sqrt{2}$	1,5	10^{-1}
1,41	$\sqrt{2}$	1,42	10^{-2}
1,414	$\sqrt{2}$	1,415	10^{-3}
1,4142	$\sqrt{2}$	1,4143	10^{-4}
...	$\sqrt{2}$

Per arrivare a concludere che $\sqrt{2}$ non è un numero razionale, possiamo ragionare nel seguente modo. Supponiamo per assurdo che $\sqrt{2}$ sia un numero razionale e precisamente $\sqrt{2} = \frac{a}{b}$ con a e b primi tra loro. Se si eleva al quadrato $\sqrt{2}$ si ottiene $2 = \frac{a^2}{b^2}$. Elevare un numero al quadrato significa elevare al quadrato le singole potenze dei fattori primi in cui esso si scompone. I fattori primi di a^2 e di b^2 sono gli stessi di a e di b con gli esponenti raddoppiati, quindi anche a^2 e b^2 sono primi tra loro e pertanto a^2 non può essere il doppio di b^2 . Quindi $2 \neq \frac{a^2}{b^2} \Rightarrow \sqrt{2} \neq \frac{a}{b}$.

Oltre a $\sqrt{2}$ vi sono altri infiniti numeri che non possono essere scritti come frazione. Per esempio, tutte le radici quadrate di numeri naturali che non sono quadrati perfetti e tutte le

radici quadrate di frazioni che non sono il quadrato di alcuna frazione. Ma anche le radici cubiche del tipo $\sqrt[3]{2}$, $\sqrt[5]{7}$, ... Un altro famoso numero irrazionale che si incontra nelle misure geometriche è il numero π , che corrisponde alla misura della circonferenza di diametro 1. Questi numeri, insieme ad altri che conoscerete in seguito, costituiscono l'insieme \mathbb{J} dei *numeri irrazionali*.

L'unione degli insiemi \mathbb{Q} e \mathbb{J} definisce l'insieme \mathbb{R} dei *numeri reali*.

 *Esercizio proposto: 1.1*

1.2 I numeri reali

In base a quanto abbiamo detto prima, essendo $\mathbb{R} = \mathbb{Q} \cup \mathbb{J}$, i numeri reali sono tutti quei numeri che si possono scrivere in forma decimale con un numero finito o infinito di cifre, non necessariamente periodiche. Per esempio, la frazione $\frac{17}{16}$ è uguale al numero decimale finito 1,0625. La frazione $\frac{16}{17}$ è uguale al numero decimale periodico 0,9411764705882352.

Il numero π è invece un numero decimale con infinite cifre, non periodico. Riportiamo alcune cifre.

3,141 592 653 589 793 238 462 643 383 279 502 884 197 169 399 375 105 820 974 944 592 307
816 406 286 208 998 628 034 825 342 117 067 982 148 086 513 282 306 647 093 844 609 550 582
231 725 359 408 128 481 117 450 284 102 701 938 521 105 559 644 622 948 954 930 381 964 428
810 975 665 933 446 128 475 648 233 786 783 165 271 201 909 145 648 566 923 460 348 ...

Nonostante i numeri irrazionali siano stati scoperti dallo stesso Pitagora¹ o dai suoi allievi nel IV secolo a.C., solo nel XIX secolo Augustin-Louis Cauchy² e Richard Dedekind³ sono giunti a una formulazione rigorosa dei numeri reali.

In effetti, assumere che i numeri reali sono tutti quelli che si possono scrivere in forma decimale finita o infinita, del tipo $r = n + 0,abcd\dots$, dove r è il numero reale, n è la sua parte intera e $0,abcd\dots$ è quella decimale, comporta dei problemi. Per esempio, i numeri interi hanno una doppia rappresentazione: $1 = 0,9$ come i numeri decimali finiti: $1,225 = 1,2249$. Occorre quindi escludere almeno i numeri decimali con il 9 periodico. Oltre questo problema rimane la difficoltà di eseguire le operazioni tra numeri decimali illimitati. Gli algoritmi per addizionare, sottrarre e moltiplicare due numeri richiedono di cominciare dall'ultima cifra, cosa che non è possibile per i numeri decimali che non finiscono mai. Altro problema non semplice da gestire è il fatto che una definizione di questo tipo è strettamente legata al sistema di numerazione a base 10 che noi utilizziamo.

Già nel volume Algebra 1, nel paragrafo sulle relazioni di equivalenza, abbiamo visto come i matematici hanno potuto costruire l'insieme \mathbb{Z} degli interi relativi a partire dall'insieme di coppie ordinate di $\mathbb{N} \times \mathbb{N}$ e l'insieme \mathbb{Q} dei razionali relativi a partire dall'insieme di coppie ordinate di $\mathbb{Z} \times \mathbb{Z}_0$. La questione a questo punto è: possiamo costruire l'insieme dei numeri reali a partire dall'insieme dei numeri razionali \mathbb{Q} ? Per rappresentare il numero $\sqrt{2}$ abbiamo costruito un insieme, che indichiamo con A , di numeri razionali il cui quadrato è minore di 2 e un insieme, che indichiamo con B , di numeri razionali il cui quadrato è maggiore di 2. Sembra allora che il numero $\sqrt{2}$ divida l'insieme dei numeri razionali \mathbb{Q} in due parti: quella dei numeri razionali $a \in A$ cioè tali che $a^2 < 2$ e quella dei numeri razionali $b \in B$ cioè tali che $b^2 > 2$. La coppia di insiemi $(A; B)$ caratterizza il numero $\sqrt{2}$, possiamo anzi identificare $\sqrt{2}$

¹filosofo, matematico, astronomo, scienziato e politico della Grecia antica (570 a.C. ca. - 495 a.C. ca.).

²matematico e ingegnere francese (1789 - 1857).

³matematico tedesco (1831 - 1916).

proprio con la coppia $(A; B)$. È questa l'idea alla base del ragionamento di Richard Dedekind e del sezionamento degli insiemi.

Definizione 1.1. Si chiama *sezione* o *partizione* di un insieme X , una coppia di sottoinsiemi non vuoti A e B tali che: $A \cap B = \emptyset$, $A \cup B = X$, $\forall a \in A, \forall b \in B \quad a < b$.

Esempio 1.1. Sezioni

- Consideriamo i due insiemi A e B così definiti: $A = \{x \in \mathbb{Q} \mid x < 3\}$, $B = \{x \in \mathbb{Q} \mid x \geq 3\}$. Essi definiscono una sezione di \mathbb{Q} , infatti $A \cap B = \emptyset$, $A \cup B = \mathbb{Q}$ e, per come sono stati definiti, ogni elemento di A è minore di ogni elemento di B ; inoltre possiamo osservare che A non ammette massimo, non essendoci in esso un numero che sia maggiore di tutti gli altri, mentre B ammette il minimo che è 3.
- Siano $A = \{x \in \mathbb{Q} \mid x < -1\}$, $B = \{x \in \mathbb{Q} \mid x > 0\}$ la coppia $(A; B)$ non è una sezione di \mathbb{Q} perché pur essendo $A \cap B = \emptyset$ non è $A \cup B = \mathbb{Q}$.
- Siano $A = \{x \in \mathbb{Q} \mid x \leq \frac{2}{7}\}$, $B = \{x \in \mathbb{Q} \mid x \geq \frac{2}{7}\}$, anche in questo caso la coppia $(A; B)$ non è una sezione di \mathbb{Q} poiché $A \cap B = \{\frac{2}{7}\}$.
- Costruiamo gli insiemi A e B nel seguente modo: A sia l'unione dei numeri razionali negativi e l'insieme dei numeri razionali positivi il cui quadrato è minore di 2 e in B mettiamo tutti i razionali positivi il cui quadrato è maggiore di 2. $A = \mathbb{Q}^- \cup \{x \in \mathbb{Q}^+ \mid x^2 < 2\}$, $B = \{x \in \mathbb{Q}^+ \mid x^2 > 2\}$. Si ha $A \cap B = \emptyset$, $A \cup B = \mathbb{Q}$ poiché $\sqrt{2} \notin \mathbb{Q}$, inoltre ogni elemento di A è minore di ogni elemento di B . Dunque $(A; B)$ è una sezione di \mathbb{Q} , ma A non ha massimo e B non ha minimo, in quanto abbiamo già dimostrato che non esiste un numero razionale che ha 2 come quadrato. Questa sezione individua un buco nell'insieme \mathbb{Q} .

Gli esempi visti ci permettono di affermare che una partizione $(A; B)$ può essere di tre tipi.

- A ammette massimo e B non ammette minimo;
- A non ammette massimo e B ammette minimo;
- A non ammette massimo e B non ammette minimo.

Definizione 1.2. Si chiama *elemento separatore* di una partizione $(A; B)$ di un insieme X , il massimo di A o il minimo di B , nel caso in cui almeno uno di questi elementi esista.

Nel primo esempio, poiché esiste il minimo di B , la partizione $(A; B)$ ammette un elemento separatore e identifica il numero razionale 3. Nel quarto esempio non esiste un numero razionale che fa da elemento separatore, la sezione $(A; B)$ identifica un numero irrazionale.

Definizione 1.3. L'insieme \mathbb{R} dei *numeri reali* è l'insieme di tutte le partizioni di \mathbb{Q} . Chiamiamo *numero razionale* le partizioni che ammettono elemento separatore e *numero irrazionale* le sezioni che non ammettono elemento separatore.

Ogni numero reale è quindi individuato da due insiemi di numeri razionali: il primo contiene tutte le approssimazioni per difetto e l'altro tutte le approssimazioni per eccesso.

Ritornando all'esempio precedente, il numero $\sqrt{2}$ è individuato dalla sezione costituita dagli insiemi $A = \{x \in \mathbb{Q} \mid x < 0 \vee x^2 < 2\}$ e $B = \{x \in \mathbb{Q}^+ \mid x^2 > 2\}$. Nell'insieme A ci sono tutti i numeri razionali negativi oltre quelli che approssimano $\sqrt{2}$ per difetto:

$$A = \{1, 1,4, 1,41, 1,414, 1,4142, 1,41421, 1,414213, \dots\}.$$

Nell'insieme B ci sono tutti i numeri razionali positivi che approssimano $\sqrt{2}$ per eccesso:

$$B = \{2, 1,5, 1,42, 1,415, 1,4143, 1,41422, 1,414214, \dots\}.$$

Questa costruzione dell'insieme dei numeri reali \mathbb{R} a partire dall'insieme dei numeri razionali \mathbb{Q} è puramente astratta e formale, non serve al calcolo, vuole solo concludere il cammino intrapreso per costruire tutti gli insiemi numerici a partire dall'insieme dei numeri naturali \mathbb{N} .

Dal punto di vista teorico è possibile definire nell'insieme delle partizioni di \mathbb{Q} , l'ordinamento e le operazioni. Dal punto di vista del calcolo useremo le approssimazioni.

Definizione 1.4. Un insieme X si dice *continuo* se ogni partizione $(A; B)$ di X ammette un solo elemento separatore, cioè se esiste un unico elemento $\bar{x} \in X$ tale che $\forall a \in A, \forall b \in B$ si ha $a \leq \bar{x} \leq b$.

Teorema 1.1 (di Dedekind). *Ogni sezione $(A; B)$ dell'insieme \mathbb{R} ammette uno e un solo elemento separatore.*

Da questo teorema segue che un numero reale è definito come elemento separatore di una sezione $(A; B)$ di \mathbb{R} .

Postulato 1.2 (di continuità della retta). *Esiste una corrispondenza biunivoca tra l'insieme dei punti della retta geometrica e l'insieme \mathbb{R} dei numeri reali.*

Da questo postulato segue la possibilità di definire sulla retta un sistema di coordinate: ad ogni punto corrisponde un numero reale (la sua *ascissa*) e viceversa ad ogni numero reale è associato uno e un solo punto sulla retta; analogamente si ha nel piano dove il sistema di assi cartesiani permette di realizzare una corrispondenza biunivoca tra coppie di numeri reali (*ascissa* e *ordinata* del punto) e un punto del piano geometrico. Vedremo in seguito che la possibilità di associare numeri e punti si estende anche allo spazio tridimensionale e oltre.

1.2.1 Confronto fra numeri reali

Per confrontare due numeri reali, osserviamo prima di tutto i segni. Se i segni dei numeri sono discordi, il numero negativo è minore del numero positivo. Se i segni dei numeri sono concordi si valuta la parte intera del numero: se sono positivi è più grande quello che ha la parte intera maggiore, viceversa se sono negativi è più grande quello che ha la parte intera minore. A parità di parte intera bisogna confrontare la parte decimale partendo dalle cifre più a sinistra finché non si trova la prima cifra decimale diversa: se i numeri sono positivi è maggiore quello che ha la cifra maggiore; se sono negativi è maggiore quello che ha la cifra minore.

Esempio 1.2. Confrontare i seguenti numeri reali

→ $\sqrt{2}$ e $\sqrt{3}$.

$\sqrt{2} < \sqrt{3}$. Per verificarlo ci si può aiutare con la calcolatrice per calcolare le prime cifre decimali dei due numeri $\sqrt{2} = 1,4142\dots$, $\sqrt{3} = 1,7320\dots$; oppure ci si arriva osservando che il numero che elevato al quadrato dà 2 deve essere minore del numero che elevato al quadrato dà 3;

→ $\sqrt{99}$ e 10.

$\sqrt{99} < 10$. Per verificarlo è sufficiente osservare che $\sqrt{100} = 10$.

 *Esercizi proposti:* 1.2, 1.3, 1.4, 1.5, 1.6

1.3 Valore assoluto

Si definisce *valore assoluto* di un numero reale a , indicato con $|a|$, il numero stesso se a è positivo o nullo, il suo opposto se a è negativo. Pertanto il risultato dell'operazione valore assoluto è sempre un numero positivo.

$$|a| = \begin{cases} a & \text{se } a \geq 0 \\ -a & \text{se } a < 0 \end{cases}.$$

Il numero a si dice argomento del valore assoluto.

$$|-3| = 3;$$

$$|+5| = 5;$$

$$|0| = 0.$$

1.3.1 Proprietà del valore assoluto

→ $|x + y| \leq |x| + |y|$: (*disuguaglianza triangolare*) il valore assoluto della somma di due numeri è minore o uguale della somma dei valori assoluti dei due numeri. Si ha l'uguaglianza solo quando i due numeri reali hanno lo stesso segno, oppure quando almeno uno dei due numeri è nullo.

→ $|x - y| \leq |x| + |y|$: il valore assoluto della differenza di due numeri è minore o uguale della somma dei valori assoluti dei due numeri.

→ $|x \cdot y| = |x| \cdot |y|$: il valore assoluto del prodotto di due numeri è uguale al prodotto dei valori assoluti dei due numeri.

→ $\left| \frac{x}{y} \right| = \frac{|x|}{|y|}$: il valore assoluto del rapporto di due numeri è uguale al rapporto dei valori assoluti dei due numeri.

Se l'argomento del valore assoluto è una funzione $f(x)$ si ha:

$$|f(x)| = \begin{cases} f(x) & \text{se } f(x) \geq 0 \\ -f(x) & \text{se } f(x) < 0 \end{cases}.$$

Esempio 1.3. Valore assoluto di numeri reali

- $|5 + 3| = |5| + |3|$ in entrambi i casi si ottiene 8;
- $|5 + (-3)| = 2$ mentre $|5| + |-3| = 8$, pertanto $|5 + (-3)| < |5| + |-3|$.

Nelle espressioni contenenti valori assoluti con argomento letterale si deve cercare di eliminare il valore assoluto.

Esempio 1.4. Valore assoluto con argomento letterale

- $|x^2| = x^2$ infatti x^2 è una quantità sempre non negativa;
- $|a^2 + 1| = a^2 + 1$ infatti a^2 è sempre non negativo, quindi sarà sempre $a^2 + 1 \geq 1 > 0$;
- $|x - 1| = \begin{cases} x - 1 & \text{se } x \geq 1 \\ -x + 1 & \text{se } x < 1 \end{cases}$ una funzione di questo tipo si dice *definita per casi*;
- $f(a) = |a + 1| - 3a + 1$ acquista due significati a seconda che l'argomento del valore assoluto sia positivo o meno. La sua espressione algebrica è:

$$f(a) = |a + 1| - 3a + 1 = \begin{cases} a + 1 - 3a + 1 = -2a + 2 & \text{se } a + 1 \geq 0 \Rightarrow a \geq -1 \\ -(a + 1) - 3a + 1 = -4a & \text{se } a + 1 < 0 \Rightarrow a < -1 \end{cases}.$$

Esempio 1.5. $f(x) = |x - 5| + |x + 2|$.

La presenza di due valori assoluti ci obbliga a studiare i casi generati dal segno dei singoli argomenti. Pertanto poiché l'argomento del primo valore assoluto è non negativo per $x \geq 5$ e l'argomento del secondo valore assoluto è non negativo per $x \geq -2$, possiamo porre la reciproca situazione nel seguente grafico:

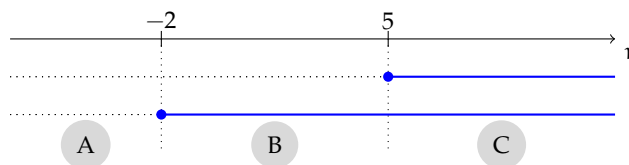

(A) se $x < -2$ entrambi gli argomenti sono negativi, pertanto

$$f(x) = |x - 5| + |x + 2| = -x + 5 - x - 2 = -2x + 3.$$

Se $x = -2$ si ha $f(-2) = |-2 - 5| + 0 = 7$;

(B) se $-2 < x < 5$ il primo argomento è negativo e il secondo è positivo, pertanto

$$f(x) = |x - 5| + |x + 2| = -x + 5 + x + 2 = 7.$$

Se $x = 5$ si ha $f(5) = 0 + |5 + 2| = 7$;

(C) se $x > 5$ entrambi gli argomenti sono positivi, pertanto

$$f(x) = |x - 5| + |x + 2| = x - 5 + x + 2 = 2x - 3.$$

Possiamo allora sintetizzare in questo modo

$$|x - 5| + |x + 2| = \begin{cases} -2x + 3 & \text{se } x < -2 \\ 7 & \text{se } -2 \leq x < 5 \\ 2x - 3 & \text{se } x \geq 5 \end{cases}$$

 *Esercizi proposti:* [1.7](#), [1.8](#), [1.9](#), [1.10](#)

1.4 Esercizi

1.4.1 Esercizi dei singoli paragrafi

1.1 - Dai numeri naturali ai numeri irrazionali

1.1. Dimostra, con un ragionamento analogo a quello fatto per $\sqrt{2}$, che $\sqrt{3}$ non è razionale.

1.2 - I numeri reali

1.2. Per ciascuno dei seguenti numeri reali scrivi una sequenza di sei numeri razionali che lo approssimano per difetto e sei numeri razionali che lo approssimano per eccesso. Esempio: $\sqrt{3}$: $A = \{1, 1,7, 1,73, 1,732, 1,7320, 1,73205\}$, $B = \{2, 1,8, 1,74, 1,733, 1,7321, 1,73206\}$.

- a) $\sqrt{5}$: $A = \{\dots\dots\dots\}$, $B = \{\dots\dots\dots\}$;
 b) $\frac{6}{7}$: $A = \{\dots\dots\dots\}$, $B = \{\dots\dots\dots\}$;
 c) $\frac{1}{7}$: $A = \{\dots\dots\dots\}$, $B = \{\dots\dots\dots\}$;
 d) $\sqrt{2} + \sqrt{3}$: $A = \{\dots\dots\dots\}$, $B = \{\dots\dots\dots\}$;
 e) $\sqrt{2} \cdot \sqrt{3}$: $A = \{\dots\dots\dots\}$, $B = \{\dots\dots\dots\}$.

1.3 (*). Determina per ciascuno dei seguenti numeri irrazionali i numeri interi tra i quali è compreso. Esempio: $5 < \sqrt{30} < 6$.

- | | | |
|------------------|----------------------------|-------------------------------|
| a) $\sqrt{50}$; | e) $\sqrt{107}$; | i) $2 + \sqrt{7}$; |
| b) $\sqrt{47}$; | f) $\sqrt{119}$; | j) $\sqrt{20} - \sqrt{10}$; |
| c) $\sqrt{91}$; | g) $\sqrt{5} + \sqrt{3}$; | k) $\sqrt{\frac{7}{10}}$; |
| d) $\sqrt{73}$; | h) $2\sqrt{7}$; | l) $7 + \sqrt{\frac{1}{2}}$. |

1.4. Disponi in ordine crescente i seguenti numeri reali:

- a) $\sqrt{2}$, 1, $\frac{2}{3}$, $2,0\overline{13}$, $\sqrt{5}$, $\frac{3}{2}$, 0,75.
 b) π , $\sqrt{3}$, $\frac{11}{5}$, $0,9$, $\sqrt{10}$, $3,14$, $\sqrt[3]{25}$.

1.5. Rappresenta con un diagramma di Eulero-Venn l'insieme dei numeri reali \mathbb{R} , suddividilo nei seguenti sottoinsiemi: l'insieme dei numeri naturali \mathbb{N} , l'insieme dei numeri interi relativi \mathbb{Z} , l'insieme dei numeri razionali \mathbb{Q} , l'insieme \mathbb{J} dei numeri irrazionali. Disponi in maniera opportuna i seguenti numeri: $\sqrt{3}$, $\sqrt[3]{5}$, π , $0,3$, $3,14$, $\frac{3}{2}$, -2 .

1.6 (*). Indica il valore di verità delle seguenti affermazioni:

- a) un numero decimale finito è sempre un numero razionale;
 b) un numero decimale illimitato è sempre un numero irrazionale;
 c) un numero decimale periodico è un numero irrazionale;
 d) la somma algebrica di due numeri razionali è sempre un numero razionale;
 e) la somma algebrica di due numeri irrazionali è sempre un numero irrazionale;
 f) il prodotto di due numeri razionali è sempre un numero razionale;
 g) il prodotto di due numeri irrazionali è sempre un numero irrazionale.

Radicali 2

2.1 Radici

2.1.1 Radici quadrate

Ricordiamo che il quadrato di un numero reale a è il numero che si ottiene moltiplicando a per se stesso. Il quadrato di un numero è sempre un numero non negativo; numeri opposti hanno lo stesso quadrato: $(+3)^2 = 9$, $(-2)^2 = +4$, $(-5)^2 = (+5)^2 = +25$.

L'operazione inversa dell'elevamento al quadrato si chiama *radice quadrata*. La radice quadrata di un numero reale a è allora quel numero che elevato al quadrato, cioè, che moltiplicato per se stesso, dà il numero a .

□ **Osservazione** Non esiste la radice quadrata di un numero negativo, poiché non esiste un numero che elevato al quadrato possa dare come risultato un numero negativo.

Definizione 2.1. Si dice *radice quadrata* di un numero reale a positivo o nullo quel numero reale positivo o nullo che elevato al quadrato dà come risultato a . In simboli $\sqrt{a} = b \Leftrightarrow b^2 = a$ dove $a, b \in \mathbb{R}^+ \cup \{0\}$.

Il simbolo $\sqrt{\quad}$ è il simbolo della radice quadrata; il numero a è detto *radicando*, il numero b è detto *radice quadrata* di a .

Dalla definizione $\sqrt{a^2} = a$ con $a \geq 0$, quindi $\sqrt{81} = 9$ perché $9^2 = 81$; $\sqrt{\frac{9}{64}} = \frac{3}{8}$ perché $(\frac{3}{8})^2 = \frac{9}{64}$.

□ **Osservazione** $\sqrt{81} = \sqrt{(-9)^2}$, ma $\sqrt{(-9)^2} \neq -9$ perché nella definizione di radice quadrata abbiamo imposto che il risultato dell'operazione di radice quadrata sia sempre un numero positivo o nullo. Questa osservazione ci induce a porre molta attenzione quando il radicando è un'espressione letterale: in questo caso $\sqrt{a^2} = a$ non è del tutto corretto poiché a può assumere sia valori positivi sia valori negativi. Scriveremo correttamente $\sqrt{a^2} = |a|$.

Esempio 2.1. Radici quadrate

→ $\sqrt{4} = 2$ infatti $2^2 = 4$;

→ $\sqrt{0} = 0$ infatti $0^2 = 0$;

→ $\sqrt{\frac{9}{16}} = \frac{3}{4}$ infatti $(\frac{3}{4})^2 = \frac{9}{16}$;

→ $\sqrt{-16}$ non esiste poiché il radicando è negativo;

→ $\sqrt{0,01} = 0,1$ infatti $0,1^2 = 0,01$;

→ $\sqrt{11}$ esiste ma non è un numero intero né razionale, è un numero irrazionale;

→ $\sqrt{1} = 1$ infatti $1^2 = 1$;

→ $\sqrt{x^2} = |x|$ dobbiamo mettere il valore assoluto al risultato perché non conoscendo il segno di x dobbiamo imporre che il risultato sia sicuramente positivo;

→ $\sqrt{a^2 - 4a + 4} = \sqrt{(a - 2)^2} = |a - 2|$

dobbiamo mettere il valore assoluto perché $a - 2$ potrebbe essere negativo;

→ $\sqrt{9(x + 1)^2} = 3|x + 1|$ dobbiamo mettere il valore assoluto perché $x + 1$ potrebbe essere negativo.

2.1.2 Radici cubiche

Definizione 2.2. Si dice *radice cubica* di un numero reale a quel numero che, elevato al cubo, dà come risultato a . In simboli $\sqrt[3]{a} = b \Leftrightarrow b^3 = a$ dove $a, b \in \mathbb{R}$.

Puoi notare che la radice cubica di un numero reale esiste sempre sia per i numeri positivi o nulli, sia per i numeri negativi.

Esempio 2.2. Radici cubiche

→ $\sqrt[3]{-8} = -2$ infatti $(-2)^3 = -8$;

→ $\sqrt[3]{125} = 5$ infatti $5^3 = 125$;

→ $\sqrt[3]{1} = 1$ infatti $1^3 = 1$;

→ $\sqrt[3]{0} = 0$ infatti $0^3 = 0$;

→ $\sqrt[3]{\frac{1}{8}} = \frac{1}{2}$ infatti $\left(\frac{1}{2}\right)^3 = \frac{1}{8}$;

→ $\sqrt[3]{0,125} = 0,5$ infatti $(0,5)^3 = 0,125$;

→ $\sqrt[3]{-64} = -4$ infatti $(-4)^3 = -64$;

→ $\sqrt[3]{x^3} = x$ (per le radici cubiche non si deve mettere il valore assoluto);

→ $\sqrt[3]{x^3 + 3x^2 + 3x + 1} = \sqrt[3]{(x + 1)^3} = x + 1$ (non si deve mettere il valore assoluto).

Osserva che la radice cubica di un numero mantiene sempre lo stesso segno del numero in quanto il cubo di un numero reale conserva sempre il segno della base.

2.1.3 Radici n-esime

Oltre alle radici quadrate e cubiche si possono considerare radici di indice qualsiasi. Si parla in generale di radice n -esima per indicare una radice con un qualsiasi indice n .

Definizione 2.3. Si dice *radice n -esima* di un numero reale a quel numero b che elevato ad n dà come risultato a . In simboli $\sqrt[n]{a} = b \Leftrightarrow b^n = a$ con $n \in \mathbb{N}, n \geq 2$.

Non si definisce la radice di indice 0 e la scrittura $\sqrt[0]{a}$ è priva di significato. Alla scrittura $\sqrt[n]{a}$ si dà il valore a .

Quando si tratta con le radici n -esime di un numero reale, bisogna fare attenzione se l'indice della radice è pari o dispari. Si presentano infatti i seguenti casi:

→ se l'indice n è *dispari* $\sqrt[n]{a}$ è definita per qualsiasi valore di $a \in \mathbb{R}$, inoltre è negativa se $a < 0$, positiva se $a > 0$ e nulla se $a = 0$;

→ se l'indice n è *pari* $\sqrt[n]{a}$ è definita solo per i valori di $a \geq 0$ e si ha che $\sqrt[n]{a} \geq 0$.

Esempio 2.3. Radici n-esime

- $\sqrt[4]{16} = 2$ infatti $2^4 = 16$;
- $\sqrt[4]{-16}$ non esiste, poiché $(-2)^4 = +16$;
- $\sqrt[5]{32} = 2$ infatti $2^5 = 32$;
- $\sqrt[5]{-32} = -2$ infatti $(-2)^5 = -32$;
- $\sqrt[4]{1} = 1$ infatti $1^4 = 1$;
- $\sqrt[3]{0} = 0$;
- $\sqrt[5]{-1} = -1$ infatti $(-1)^5 = -1$;
- $\sqrt[4]{x^4} = |x|$ va messo il valore assoluto perché l'indice della radice è pari;
- $\sqrt[5]{x^5} = x$ non va messo il valore assoluto perché l'indice della radice è dispari.

🔗 Esercizi proposti: [2.1](#), [2.2](#), [2.3](#), [2.4](#), [2.5](#), [2.6](#), [2.7](#), [2.8](#), [2.9](#), [2.10](#)

2.2 Condizioni di esistenza

Quando il radicando è un'espressione letterale dobbiamo fare molta attenzione a operare su di esso. Le *condizioni di esistenza*, in breve si può scrivere C. E., di un radicale con radicando letterale, sono le condizioni cui devono soddisfare le variabili che compaiono nel radicando affinché la radice abbia significato.

Supponiamo di avere $\sqrt[n]{A(x)}$ con $A(x)$ espressione nella variabile x , dobbiamo distinguere i seguenti casi:

- se n è *pari* la radice esiste per tutti i valori di x che rendono non negativo il radicando, cioè C. E. $A(x) \geq 0$;
- se n è *dispari* la radice esiste per qualsiasi valore della variabile x , purché esista il radicando stesso.

Esempio 2.4. Condizioni di esistenza

- \sqrt{x} : C. E. $x \geq 0$;
- $\sqrt[3]{x}$: C. E. $\forall x \in \mathbb{R}$;
- $\sqrt{-x}$: C. E. $x \leq 0$;
- $\sqrt[3]{-x}$: C. E. $\forall x \in \mathbb{R}$;
- $\sqrt{x-1}$: C. E. $x-1 \geq 0 \Rightarrow x \geq 1$;
- $\sqrt{a^2+1}$: C. E. $\forall a \in \mathbb{R}$, infatti a^2 è sempre positivo pertanto $a^2+1 > 0, \forall a \in \mathbb{R}$;
- $\sqrt[3]{\frac{1}{x+1}}$: la radice cubica è definita per valori sia positivi sia negativi del radicando, tuttavia bisogna comunque porre la condizione che il denominatore della frazione non sia nullo, quindi C. E. $x+1 \neq 0 \Rightarrow x \neq -1$;
- $\sqrt[4]{xy}$: C. E. $xy \geq 0$;
- $\sqrt[5]{a^2(a-3)}$: poiché la radice ha indice dispari non occorre porre alcuna condizione di esistenza.

Esempio 2.5. Determina le condizioni di esistenza della seguente espressione: $\sqrt{x} + \sqrt{x+1}$.

C. E.: \sqrt{x} esiste per $x \geq 0$, $\sqrt{x+1}$ esiste per $x+1 \geq 0 \Rightarrow x \geq -1$, quindi per individuare le condizioni di esistenza dell'espressione occorre risolvere il sistema $\begin{cases} x \geq 0 \\ x \geq -1 \end{cases}$.

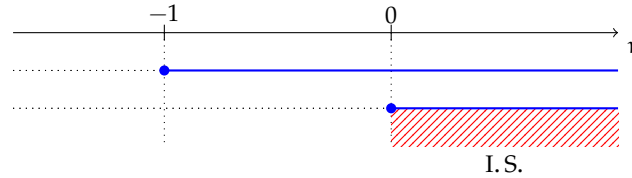

In definitiva C. E. $x \geq 0$.

Esempio 2.6. Determina le condizioni di esistenza della radice $\sqrt[4]{\frac{x-1}{x+1}}$.

C. E. $\frac{x-1}{x+1} \geq 0$. Il segno della frazione F si ottiene dalla combinazione del segno del numeratore N e del denominatore D:

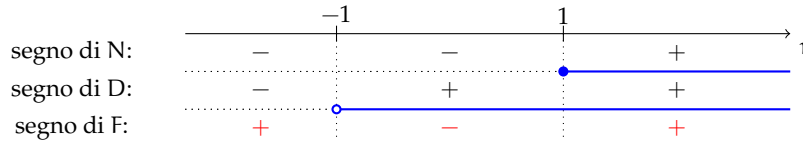

Pertanto C. E. $x < -1 \vee x \geq 1$.

Esercizi proposti: [2.11](#), [2.12](#), [2.13](#), [2.14](#), [2.15](#), [2.16](#)

2.3 Potenze ad esponente razionale

In questo paragrafo ci proponiamo di scrivere la radice n-esima di un numero reale $a \geq 0$ sotto forma di potenza di a , vogliamo cioè che sia: $\sqrt[n]{a} = a^x$.

Caso con esponente positivo Elevando ambo i membri dell'uguaglianza alla potenza n otteniamo: $(\sqrt[n]{a})^n = (a^x)^n$ da cui si ottiene $a = a^{n \cdot x}$. Trattandosi di due potenze con base $a \geq 0$, l'uguaglianza è resa possibile solo se sono uguali gli esponenti. In altre parole, deve essere: $1 = n \cdot x \Rightarrow x = \frac{1}{n}$, quindi: $\sqrt[n]{a} = a^{\frac{1}{n}}$.

Vediamo ora di generalizzare la formula. Sia m un numero intero positivo, possiamo scrivere $a^{\frac{m}{n}} = \left(a^{\frac{1}{n}}\right)^m$ e quindi $a^{\frac{m}{n}} = (\sqrt[n]{a})^m$.

Esempio 2.7. Calcola le seguenti potenze a esponente razionale positivo.

→ $27^{\frac{2}{3}}$: si ha che $27^{\frac{2}{3}} = \left(\sqrt[3]{27}\right)^2 = 3^2 = 9$;

→ $25^{\frac{3}{2}}$: si ha che $25^{\frac{3}{2}} = \left(\sqrt{25}\right)^3 = 5^3 = 125$.

Caso con esponente negativo Per definire la potenza ad esponente razionale negativo è necessario imporre la restrizione $a \neq 0$, infatti risulta: $a^{-\frac{m}{n}} = \frac{1}{a^{\frac{m}{n}}} = \left(\frac{1}{a}\right)^{\frac{m}{n}}$

Esempio 2.8. Calcola le seguenti potenze a esponente razionale negativo.

$$\begin{aligned} \rightarrow 27^{-\frac{2}{3}} &= \frac{1}{(\sqrt[3]{27})^2} = \frac{1}{3^2} = \frac{1}{9}; \\ \rightarrow 125^{-\frac{2}{3}} &= \sqrt[3]{125^{-2}} = \sqrt[3]{(5^3)^{-2}} = \sqrt[3]{(5^{-2})^3} = 5^{-2} = \frac{1}{25}; \\ \rightarrow \left(\frac{1}{8}\right)^{-\frac{3}{2}} &= \sqrt{\left(\frac{1}{8}\right)^{-3}} = \sqrt{8^3} = \sqrt{(2^3)^3} = \sqrt{2^9}; \\ \rightarrow \left(\frac{1}{49}\right)^{-\frac{1}{2}} &= (49)^{\frac{1}{2}} = \sqrt{49} = 7. \end{aligned}$$

In generale si dà la seguente

Definizione 2.4. Si dice *potenza a esponente razionale* $\frac{m}{n}$ di un numero reale positivo a l'espressione: $a^{\frac{m}{n}} = \sqrt[n]{a^m} = (\sqrt[n]{a})^m$ con $\frac{m}{n} \in \mathbb{Q}$.

Perché abbiamo dovuto imporre la condizione che a sia un numero positivo? Partiamo dall'espressione $a^{\frac{1}{n}}$ con $n \in \mathbb{N} - \{0\}$, se n è dispari la potenza $a^{\frac{1}{n}}$ è sempre definita per ogni valore della base a , mentre se è pari $a^{\frac{1}{n}}$ è definita solo per $a \geq 0$.

Nel caso generale, quindi, $a^{\frac{m}{n}}$ con $\frac{m}{n} \in \mathbb{Q}$ la formula $a^{\frac{m}{n}} = (\sqrt[n]{a})^m$ è falsa se $a < 0$.

Consideriamo il seguente esempio: $(-2)^{\frac{6}{6}} = [(-2)^{\frac{1}{6}}]^6 = (\sqrt[6]{-2})^6$ non è definita nei numeri reali perché non esiste la radice sesta di un numero negativo. Tuttavia possiamo anche scrivere

$$(-2)^{\frac{6}{6}} = [(-2)^6]^{\frac{1}{6}} = (64)^{\frac{1}{6}} = \sqrt[6]{64} = 2.$$

Arriviamo pertanto a due risultati differenti.

Per estendere la definizione al caso di basi negative sarebbe necessario stabilire un ordine di priorità delle operazioni ma ciò andrebbe contro la proprietà commutativa del prodotto degli esponenti di una potenza di potenza.

 *Esercizi proposti:* [2.17](#), [2.18](#), [2.19](#), [2.20](#), [2.21](#)

2.4 Semplificazione di radici

Proposizione 2.1. Il valore di una radice in $\mathbb{R}^+ \cup \{0\}$ non cambia se moltiplichiamo l'indice della radice e l'esponente del radicando per uno stesso numero intero positivo. In simboli $\sqrt[n]{a^m} = \sqrt[nt]{a^{mt}}$ con $a \geq 0$ e $m, n, t \in \mathbb{N} - \{0\}$.

Esempio 2.9. Radici equivalenti.

- $\sqrt{2} = \sqrt[4]{2^2}$: abbiamo moltiplicato per 2 indice della radice ed esponente del radicando;
- $\sqrt[3]{a} = \sqrt[9]{a^3}$: abbiamo moltiplicato per 3 indice della radice ed esponente del radicando.

Proposizione 2.2. Il valore di una radice in $\mathbb{R}^+ \cup \{0\}$ non cambia se dividiamo l'indice della radice e l'esponente del radicando per un loro divisore comune. In simboli $\sqrt[n \cdot t]{a^{m \cdot t}} = \sqrt[n]{a^m}$ con $a \geq 0$ e $m, n, t \in \mathbb{N} - \{0\}$.

Esempio 2.10. Semplificazione di radici

- $\sqrt[4]{2^2} = \sqrt{2}$: abbiamo semplificato per 2 indice della radice ed esponente del radicando;
- $\sqrt[10]{3^{15}} = \sqrt{3^3}$: abbiamo semplificato per 5;
- $\sqrt[7]{3^9}$: non è riducibile perché indice della radice ed esponente non hanno divisori comuni;
- $\sqrt[8]{2^6} = 2^{\frac{6}{8}}$: semplificando la frazione dell'esponente otteniamo $2^{\frac{3}{4}} = \sqrt[4]{2^3}$;
- $\sqrt[6]{\left(\frac{1}{5}\right)^{-9}} = \sqrt[6]{5^9} = \sqrt[2]{5^3}$;
- $\sqrt[4]{(-3)^2} = \sqrt[4]{3^2} = \sqrt{3}$;
- $\sqrt{10^{-4}}$: semplificando per 2 indice della radice ed esponente del radicando si ottiene $10^{-2} = \frac{1}{100}$;
- $\sqrt{30 \cdot 27 \cdot 10}$: scomponendo in fattori primi otteniamo

$$\sqrt{30 \cdot 27 \cdot 10} = \sqrt{2 \cdot 3 \cdot 5 \cdot 3^3 \cdot 2 \cdot 5} = \sqrt{2^2 \cdot 3^4 \cdot 5^2}.$$

Osserviamo che tutti gli esponenti del radicando e l'indice della radice hanno in comune il divisore 2, quindi $\sqrt{2^2 \cdot 3^4 \cdot 5^2} = 2 \cdot 3^2 \cdot 5 = 90$.

Se il radicando è un'espressione letterale, quindi è possibile che sia positiva che negativa, dobbiamo scrivere

$$\sqrt[n \cdot t]{a^{m \cdot t}} = \begin{cases} \sqrt[n]{a^m} & \text{se } t \text{ è dispari} \\ \sqrt[n]{|a^m|} & \text{se } t \text{ è pari} \end{cases}.$$

Esempio 2.11. Semplificazione di radici con espressione letterale come radicando.

- $\sqrt{4x^4y^2a^6} = \sqrt{2^2x^4y^2a^6} = 2x^2|ya^3|$: abbiamo semplificato per 2 sia l'indice della radice che l'esponente del radicando;
- $\sqrt[12]{a^2 + 2a + 1} = \sqrt[12]{(a+1)^2} = \sqrt[6]{|a+1|}$: dopo aver riconosciuto che il radicando è il quadrato del binomio, abbiamo semplificato per 2 indice ed esponente;

- $\sqrt{x^2y^2} = |xy|$;
- $\sqrt{x^2 + 2xy + y^2} = \sqrt{(x + y)^2} = |x + y|$;
- $\sqrt{x^2 + y^2}$ non è semplificabile perché il radicando non può essere espresso sotto forma di potenza;
- $\sqrt[6]{(x-1)^2} = \sqrt[3]{|x-1|}$;

La proprietà invariante si può applicare per semplificare i radicali se la base del radicando è positiva o nulla, se fosse negativa si potrebbe perdere la concordanza del segno. Per esempio $\sqrt[10]{(-2)^6} \neq \sqrt[5]{(-2)^3}$, infatti il primo radicando è positivo mentre il secondo è negativo.

Invece $\sqrt[9]{(-2)^3} = \sqrt[3]{-2}$ perché in questo caso la concordanza del segno è conservata, infatti pur essendo la base negativa, l'esponente resta dispari, conservando il segno della base.

Se il radicando ha base negativa e nella semplificazione il suo esponente passa da pari a dispari è necessario mettere il radicando in valore assoluto: $\sqrt[10]{(-2)^6} = \sqrt[5]{|-2^3|}$.

Se il radicando è letterale si segue la stessa procedura: ogni volta che studiando il segno del radicando si trova che la base può essere negativa, se l'esponente del radicando passa da pari a dispari, si mette il modulo per garantire la concordanza del segno: $\sqrt[10]{x^6} = \sqrt[5]{|x^3|}$, C. E. $\forall x \in \mathbb{R}$.

✎ *Esercizi proposti:* [2.22](#), [2.23](#), [2.24](#), [2.25](#), [2.26](#), [2.27](#), [2.28](#), [2.29](#), [2.30](#), [2.31](#), [2.32](#), [2.33](#), [2.34](#)

2.5 Moltiplicazione e divisione di radici

Prima di operare con i radicali letterali, è necessario determinare le condizioni di esistenza: il prodotto di due radicali esiste là dove sono soddisfatte le condizioni di esistenza di tutti i fattori; il quoziente esiste là dove sono soddisfatte le condizioni di esistenza di dividendo e divisore, con il divisore diverso da zero.

2.5.1 Moltiplicazione e divisione di radici con lo stesso radicando

Per effettuare la moltiplicazione o la divisione tra radici aventi lo stesso radicando si possono trasformare le radici in forma di potenze con esponente razionale e utilizzare le proprietà delle potenze.

Esempio 2.12. Moltiplicazione e divisione di radici con lo stesso radicando.

- $\sqrt[4]{6} \cdot \sqrt[3]{6} = 6^{\frac{1}{4}} \cdot 6^{\frac{1}{3}} = 6^{\frac{1}{4} + \frac{1}{3}} = 6^{\frac{7}{12}} = \sqrt[12]{6^7}$;
- $\sqrt[4]{6} : \sqrt[3]{6} = 6^{\frac{1}{4}} : 6^{\frac{1}{3}} = 6^{\frac{1}{4} - \frac{1}{3}} = 6^{-\frac{1}{12}} = \frac{1}{\sqrt[12]{6}}$.

2.5.2 Moltiplicazione e divisione di radici con lo stesso indice

Il prodotto di due radici che hanno lo stesso indice è una radice che ha per indice lo stesso indice e per radicando il prodotto dei radicandi:

$$\sqrt[n]{a} \cdot \sqrt[n]{b} = \sqrt[n]{ab}.$$

Allo stesso modo, il quoziente di due radici che hanno lo stesso indice è una radice che ha per indice lo stesso indice e per radicando il quoziente dei radicandi:

$$\sqrt[n]{a} : \sqrt[n]{b} = \sqrt[n]{a : b} \Rightarrow \frac{\sqrt[n]{a}}{\sqrt[n]{b}} = \sqrt[n]{\frac{a}{b}}.$$

Per rendersi conto di questa proprietà si possono trasformare le radici in potenze ad esponenti razionali e applicare le proprietà delle potenze:

$$\sqrt[n]{a} \cdot \sqrt[n]{b} = a^{\frac{1}{n}} \cdot b^{\frac{1}{n}} = (ab)^{\frac{1}{n}} = \sqrt[n]{ab}, \quad \sqrt[n]{a} : \sqrt[n]{b} = a^{\frac{1}{n}} : b^{\frac{1}{n}} = \left(\frac{a}{b}\right)^{\frac{1}{n}} = \sqrt[n]{\frac{a}{b}}.$$

Esempio 2.13. Moltiplicazione e divisione di radici con lo stesso indice.

$$\rightarrow \sqrt{2} \cdot \sqrt{3} = \sqrt{2 \cdot 3} = \sqrt{6};$$

$$\rightarrow \frac{\sqrt[3]{9}}{\sqrt[3]{72}} = \sqrt[3]{\frac{9}{72}} = \sqrt[3]{\frac{1}{8}} = \frac{1}{2};$$

$$\rightarrow \sqrt{2a} \cdot \sqrt{\frac{a}{b}} : \sqrt{\frac{2b}{9}}, \text{ C.E. } a \geq 0 \wedge b > 0 \quad \sqrt{2a} \cdot \sqrt{\frac{a}{b}} : \sqrt{\frac{2b}{9}} = \sqrt{2a \cdot \frac{a}{b} \cdot \frac{9}{2b}} = \sqrt{\frac{9a^2}{b^2}} = \frac{3a}{b}.$$

2.5.3 Moltiplicazione e divisione di radici con indici diversi

Per moltiplicare o dividere radici con indici differenti è necessario prima ridurre le radici allo stesso indice, cioè trasformarle in radici equivalenti con lo stesso indice usando la proprietà invariante. Dopo aver ottenuto radici con lo stesso indice si applica la regola precedente.

Procedura 2.3. Ridurre due o più radici allo stesso indice:

- scomporre in fattori irriducibili tutti i radicandi;
- porre le condizioni di esistenza;
- calcolare il minimo comune multiplo tra gli indici delle radici e assegnarlo alle radici;
- per ciascuna radice dividere il mcm per l'indice della radice e moltiplicare il quoziente trovato per l'esponente del radicando.

Esempio 2.14. Moltiplicazione e divisione di radici con indice diverso.

$$\rightarrow \sqrt{2} \cdot \sqrt[3]{2} = \sqrt[6]{2^3} \cdot \sqrt[6]{2^2} = \sqrt[6]{2^3 \cdot 2^2} = \sqrt[6]{2^5}. \text{ Gli indici delle radici sono 2 e 3, il loro mcm è 6, il primo radicando va elevato a } 6 : 2 \text{ cioè 3, mentre il secondo radicando va elevato a } 6 : 3 \text{ cioè 2;}$$

→ $\sqrt[3]{\frac{3}{2}} \cdot \sqrt[4]{\frac{8}{27}} : \sqrt[6]{\frac{2}{3}} = \sqrt[12]{\frac{3^4}{2^4} \cdot \frac{8^3}{27^3} : \frac{2^2}{3^2}} = \sqrt[12]{\frac{3^4}{2^4} \cdot \frac{2^9}{3^9} : \frac{2^2}{3^2}} = \sqrt[12]{\frac{3^6 \cdot 2^9}{3^9 \cdot 2^6}} = \sqrt[12]{\frac{2^3}{3^3}} = \sqrt[4]{\frac{2}{3}}$. Il mcm tra gli indici delle radici è 12. Il primo radicando va elevato a $12 : 3 = 4$, il secondo radicando va elevato a $12 : 4 = 3$ e il terzo va elevato a $12 : 6 = 2$.

Esempio 2.15. $\frac{\sqrt[3]{x^2y} \cdot \sqrt{xy}}{\sqrt[6]{x^2y^3}}$, C.E. $x > 0 \wedge y > 0$. Il mcm degli indici delle radici è 6, quindi:

$$\frac{\sqrt[3]{x^2y} \cdot \sqrt{xy}}{\sqrt[6]{x^2y^3}} = \sqrt[6]{\frac{(x^2y)^2 \cdot (xy)^3}{x^2y^3}} = \sqrt[6]{\frac{x^4y^2x^3y^3}{x^2y^3}} = \sqrt[6]{\frac{x^7y^5}{x^2y^3}} = \sqrt[6]{x^5y^2}.$$

Esempio 2.16. $\sqrt[3]{\frac{ax+a}{x^2+2x+1}} \cdot \sqrt{\frac{x^2-2x+1}{ax-a}}$.

- Scomponiamo in fattori i radicandi $\sqrt[3]{\frac{a(x+1)}{(x+1)^2}} \cdot \sqrt{\frac{(x-1)^2}{a(x-1)}}$;
- C.E. $x+1 \neq 0 \wedge a(x-1) > 0 \Rightarrow x \neq -1 \wedge ((a > 0 \wedge x > 1) \vee (a < 0 \wedge x < 1))$;
- Semplifichiamo le frazioni di ciascun radicando $\sqrt[3]{\frac{a}{x+1}} \cdot \sqrt{\frac{x-1}{a}}$;
- Trasformiamo nello stesso indice: il mcm degli indici è 6, quindi:

$$\sqrt[6]{\left(\frac{a}{x+1}\right)^2} \cdot \sqrt[6]{\left(\frac{x-1}{a}\right)^3} = \sqrt[6]{\frac{a^2}{(x+1)^2} \cdot \frac{(x-1)^3}{a^3}} = \sqrt[6]{\frac{(x-1)^3}{a(x+1)^2}}$$

Esempio 2.17. $\sqrt[3]{\frac{x^2}{x^2-2x+1}} : \sqrt[4]{\frac{x^4-2x^2+1}{x^2-1}}$.

- Scomponiamo in fattori i radicandi $\sqrt[3]{\frac{x^2}{(x-1)^2}} : \sqrt[4]{\frac{(x-1)^2 \cdot (x+1)^2}{(x+1)(x-1)}}$;
- C.E. $(x-1)(x+1) > 0 \Rightarrow x < -1 \vee x > 1$. L'operazione che dobbiamo eseguire è una divisione e dunque il divisore deve essere diverso da zero, quindi $x \neq -1 \wedge x \neq 1$, comunque già implicite nelle C.E. trovate;

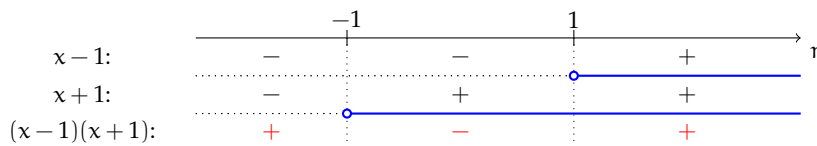

- Semplifichiamo i radicandi $\sqrt[3]{\frac{x^2}{(x-1)^2}} : \sqrt[4]{(x-1) \cdot (x+1)}$;
- Riduciamo allo stesso indice: il mcm degli indici è 12, quindi:

$$\sqrt[12]{\left[\frac{x^2}{(x-1)^2}\right]^4} : \sqrt[12]{(x-1)^3(x+1)^3} \Rightarrow \sqrt[12]{\frac{x^8}{(x-1)^8} \cdot \frac{1}{(x-1)^3(x+1)^3}} = \sqrt[12]{\frac{x^8}{(x-1)^{11}(x+1)^3}}$$

Esercizi proposti: 2.35, 2.36, 2.37, 2.38, 2.39, 2.40, 2.41, 2.42, 2.43, 2.44, 2.45, 2.46, 2.47

2.6 Portare un fattore sotto il segno di radice

Per portare un fattore dentro il segno di radice bisogna elevarlo all'indice della radice:

$$a \sqrt[n]{b} = \begin{cases} \sqrt[n]{a^n \cdot b} & \text{se } n \text{ è pari e } a \geq 0 \\ -\sqrt[n]{a^n \cdot b} & \text{se } n \text{ è pari e } a < 0 \\ \sqrt[n]{a^n \cdot b} & \text{se } n \text{ è dispari} \end{cases}$$

Ricordando che abbiamo posto $\sqrt[n]{a} = a$, portare un fattore sotto radice equivale a svolgere la moltiplicazione tra una radice di indice 1 e una radice di indice n qualsiasi.

Esempio 2.18. Portare un numero reale dentro il segno di radice.

- $2 \cdot \sqrt[3]{7} = \sqrt[3]{2^3 \cdot 7} = \sqrt[3]{56}$;
- $3 \cdot \sqrt{\frac{2}{21}} = \sqrt{3^2 \cdot \frac{2}{21}} = \sqrt{9 \cdot \frac{2}{21}} = \sqrt{\frac{6}{7}}$;
- $-\frac{1}{2}\sqrt{3}$ (lasciamo il segno “-” fuori dalla radice) $\Rightarrow -\frac{1}{2}\sqrt{3} = -\sqrt{\left(\frac{1}{2}\right)^2 \cdot 3} = -\sqrt{\frac{3}{4}}$;
- $-\frac{1}{3} \cdot \sqrt{12} = -\sqrt{\left(\frac{1}{3}\right)^2 \cdot 12} = -\sqrt{\frac{1}{9} \cdot 12} = -\sqrt{\frac{4}{3}}$;
- $(1 - \sqrt{2}) \cdot \sqrt{3} = -(\sqrt{2} - 1) \cdot \sqrt{3} = -\sqrt{(\sqrt{2} - 1)^2 \cdot 3}$;
- $-2\sqrt[3]{5} = \sqrt[3]{(-2)^3 \cdot 5} = \sqrt[3]{-40}$.

Esempio 2.19. Portare una espressione letterale dentro il segno di radice.

- $a \cdot \sqrt[3]{b} = \sqrt[3]{a^3 b}$ l'indice della radice è dispari pertanto a si porta sotto radice senza alcuna condizione;
- $(x-1) \cdot \sqrt[3]{x} = \sqrt[3]{(x-1)^3 \cdot x}$ l'indice della radice è dispari, non sono necessarie condizioni sulla x ;
- $(x-2)\sqrt{y}$ osserviamo che il radicale (indice 2, pari) esiste per $y \geq 0$. Per portare dentro il segno di radice il coefficiente $(x-2)$ bisogna fare la distinzione:

$$(x-2)\sqrt{y} = \begin{cases} \sqrt{(x-2)^2 y} & \text{se } x \geq 2 \\ -(2-x)\sqrt{y} = -\sqrt{(2-x)^2 y} & \text{se } x < 2 \end{cases}$$

- $(x-1)\sqrt{x-2}$ il radicale esiste per $x-2 \geq 0 \Rightarrow x \geq 2$, per questi valori $(x-1) \geq 0$ e può essere portato dentro la radice:

$$(x-1)\sqrt{x-2} = \sqrt{(x-1)^2(x-2)}$$

- $\frac{a-1}{a+3} \cdot \sqrt{\frac{a+2}{(a-1)^2}}$. Determiniamo le condizioni di esistenza del radicale: per l'esistenza della frazione $\frac{a+2}{(a-1)^2}$ deve essere $(a-1)^2 \neq 0$, ovvero $a \neq 1$. Affinché il radicando

sia positivo o nullo, essendo il denominatore sempre positivo (ovviamente per $a \neq 1$) è sufficiente che sia $a + 2 \geq 0$ ovvero $a \geq -2$. Pertanto le condizioni di esistenza sono $a \geq -2$ e $a \neq 1$.

Studiamo ora il segno della frazione algebrica da portare sotto radice: tale frazione è positiva o nulla per $a < -3 \vee a \geq 1$, è negativa per $-3 < a \leq 1$.

$$\text{Se } a > 1 \text{ si ha } \frac{a-1}{a+3} \cdot \sqrt{\frac{a+2}{(a-1)^2}} = \sqrt{\frac{(a-1)^2}{(a+3)^2} \cdot \frac{a+2}{(a-1)^2}} = \sqrt{\frac{a+2}{(a+3)^2}}.$$

Se $-2 < a < 1$ il fattore da portare sotto radice è negativo, quindi:

$$-\left(-\frac{a-1}{a+3}\right) \cdot \sqrt{\frac{a+2}{(a-1)^2}} = -\sqrt{\frac{[-(a-1)]^2}{(a+3)^2} \cdot \frac{a+2}{(a-1)^2}} = -\sqrt{\frac{a+2}{(a+3)^2}}.$$

Se $a = -2$ l'espressione vale zero.

Il caso $a = 1$ è comunque escluso dalla condizione di esistenza.

 *Esercizi proposti:* 2.48, 2.49, 2.50, 2.51

2.7 Portare un fattore fuori dal segno di radice

È possibile portare fuori dal segno di radice quei fattori aventi come esponente un numero che sia maggiore o uguale all'indice della radice. In generale si inizia scomponendo in fattori irriducibili il radicando, ottenendo un radicale del tipo $\sqrt[n]{a^m}$ con $m \geq n$.

I° modo: si esegue la divisione intera $m : n$ ottenendo un quoziente q e un resto r . Per la proprietà della divisione si ha $m = n \cdot q + r$ quindi $\sqrt[n]{a^m} = \sqrt[n]{a^{n \cdot q + r}}$ e per le proprietà delle potenze $\sqrt[n]{a^{n \cdot q + r}} = \sqrt[n]{(a^q)^n \cdot a^r}$ e per la regola del prodotto di due radici con medesimo indice si ottiene:

$$\sqrt[n]{a^{n \cdot q + r}} = \sqrt[n]{(a^q)^n \cdot a^r} = \sqrt[n]{(a^q)^n} \cdot \sqrt[n]{a^r} = a^q \cdot \sqrt[n]{a^r} \text{ con } r < n.$$

Notiamo che il fattore "fuori" dalla radice ha per esponente il quoziente della divisione intera, mentre il fattore che rimane "dentro" ha per esponente il resto della divisione stessa.

$$\sqrt[3]{a^8} = \dots \text{ eseguiamo la divisione } 8 : 3 \text{ con } q = 2 \text{ e } r = 2, \text{ quindi } \sqrt[3]{a^8} = a^2 \cdot \sqrt[3]{a^2}.$$

II° modo: si può trasformare la potenza del radicando nel prodotto di due potenze con la stessa base; una avente esponente multiplo dell'indice della radice e l'altra avente per esponente la differenza tra l'esponente iniziale e il multiplo trovato. Consideriamo il seguente esempio:

$$\sqrt[3]{a^8} = \dots \text{ il multiplo di } 3 \text{ più vicino a } 8 \text{ è } 6, \text{ quindi}$$

$$\sqrt[3]{a^8} = \sqrt[3]{a^6 \cdot a^2} = \sqrt[3]{a^6} \cdot \sqrt[3]{a^2} = a^2 \cdot \sqrt[3]{a^2}.$$

Esempio 2.20. Portare un numero reale fuori dal segno di radice.

- $\sqrt{1200}$ Si scompone in fattori primi il radicando $1200 = 2^4 \cdot 5^2 \cdot 3$ ne segue allora che $\sqrt{1200} = \sqrt{2^4 \cdot 5^2 \cdot 3} = 2^2 \cdot 5\sqrt{3} = 20\sqrt{3}$;
- $\sqrt{75} = \sqrt{5^2 \cdot 3} = 5\sqrt{3}$;
- $\sqrt{720} = \sqrt{2^4 \cdot 3^2 \cdot 5} = 2^2 \cdot 3 \cdot \sqrt{5} = 12\sqrt{5}$.

Quando portiamo fuori dalla radice un termine letterale dobbiamo verificare se l'indice della radice è pari o dispari e se il termine che portiamo fuori è positivo o negativo. In particolare:

$$\sqrt[n]{a^n b} = \begin{cases} a \sqrt[n]{b} & \text{se } n \text{ è dispari} \\ |a| \sqrt[n]{b} & \text{se } n \text{ è pari} \end{cases}$$

Esempio 2.21. Portare una espressione letterale fuori dal segno di radice.

- $\sqrt{2a^2} = |a|\sqrt{2}$: bisogna mettere a in valore assoluto perché sotto radice poteva essere sia negativo che positivo, la radice (di indice 2, pari) invece deve essere sempre positiva; se $a < 0$ la relazione $\sqrt{2a^2} = a\sqrt{2}$ è errata;
- $\sqrt[3]{a^5 b^7 c d^3}$ occorre eseguire le divisioni intere tra gli esponenti e l'indice della radice. Cominciamo da a^5 risulta $5 : 3 = 1$ con resto uguale a 2; per b^7 si ha $7 : 3$ con quoziente 2 e resto 1; l'esponente di c è minore dell'indice; per d^3 si ha $3 : 3$ con quoziente 1 e resto 0. In definitiva $\sqrt[3]{a^5 b^7 c d^3} = ab^2 d \sqrt[3]{a^2 b c}$, o anche:

$$\sqrt[3]{a^5 b^7 c d^3} = \sqrt[3]{(a^3 a^2)(b^6 b)c d^3} = \sqrt[3]{a^3 b^6 d^3} \cdot \sqrt[3]{a^2 b c} = ab^2 d \sqrt[3]{a^2 b c}$$

In questo caso non c'è da mettere il valore assoluto perché l'indice della radice è dispari;

- $\sqrt[3]{\frac{3^3 x^3 y}{z^6}} = 3 \frac{x}{z^2} \sqrt[3]{y}$, C. E. $z \neq 0$;
- $\sqrt[4]{4x^4 - 4x^5}$ scomponiamo il radicando per poter studiare le condizioni di esistenza del radicale e portare fuori qualche fattore:

$$\sqrt[4]{4x^4 - 4x^5} = \sqrt[4]{4x^4(1-x)} \quad \text{C. E. } 1-x \geq 0 \Rightarrow x \leq 1.$$

Pertanto:

$$\sqrt[4]{4x^4 - 4x^5} = \sqrt[4]{4x^4(1-x)} = |x| \sqrt[4]{4(1-x)} = \begin{cases} x \sqrt[4]{4(1-x)} & \text{se } 0 \leq x \leq 1; \\ -x \sqrt[4]{4(1-x)} & \text{se } x < 0 \end{cases}$$

$$\rightarrow \sqrt{3(a-1)^2} = |a-1|\sqrt{3} = \begin{cases} (a-1)\sqrt{3} & \text{se } a > 1 \\ 0 & \text{se } a = 1. \\ (1-a)\sqrt{3} & \text{se } a < 1 \end{cases}$$

 **Esercizi proposti:** 2.52 2.53, 2.54, 2.55, 2.56, 2.57

2.8 Potenza di radice e radice di radice

Per elevare a potenza una radice si eleva a quella potenza il radicando: $(\sqrt[n]{a})^m = \sqrt[n]{a^m}$. Si capisce il perché di questa proprietà trasformando, come negli altri casi, la radice in potenza con esponente frazionario: $(\sqrt[n]{a})^m = \left(a^{\frac{1}{n}}\right)^m = a^{\frac{m}{n}} = \sqrt[n]{a^m}$.

Esempio 2.22. Potenza di radice.

$$\Rightarrow (\sqrt{2})^2 = \sqrt{2^2} = 2; \qquad \Rightarrow \left(\sqrt[3]{2ab^2c^3}\right)^2 = \sqrt[3]{4a^2b^4c^6}.$$

La radice di un'altra radice è uguale a una radice con lo stesso radicando e con indice il prodotto degli indici delle radici: $\sqrt[m]{\sqrt[n]{a}} = \sqrt[m \cdot n]{a}$. Anche questa proprietà si può spiegare con le proprietà delle potenze trasformando la radice in potenza con esponente frazionario: $\sqrt[m]{\sqrt[n]{a}} = \left(a^{\frac{1}{n}}\right)^{\frac{1}{m}} = a^{\frac{1}{m \cdot n}} = \sqrt[m \cdot n]{a}$

Esempio 2.23. Radice di radice.

$$\Rightarrow \sqrt{\sqrt{2}} = \sqrt[2 \cdot 2]{2} = \sqrt[4]{2}; \qquad \Rightarrow \sqrt[3]{\sqrt[4]{2x}} = \sqrt[12]{2x}.$$

Esempio 2.24. Data l'espressione $\sqrt[5]{3} \cdot \sqrt{2}$ ridurla ad unico radicale.

In questo caso non possiamo subito applicare la regola annunciata, ma dobbiamo portare il fattore esterno dentro la radice più interna ottenendo $\sqrt[5]{\sqrt{3^2} \cdot 2} = \sqrt[10]{18}$.

Osserviamo che in genere l'espressione $\sqrt[n]{a + \sqrt{b}}$ non si può ridurre ad unico radicale, se non sotto determinate condizioni che analizzeremo in seguito.

 *Esercizi proposti:* 2.58, 2.59, 2.60, 2.61, 2.62

2.9 Somma di radicali

Definizione 2.5. Si dice *radicale* un'espressione del tipo $a\sqrt[n]{b}$ con a e b numeri reali, $b \geq 0$ ed $n \in \mathbb{N}$. Il numero a prende il nome di *coefficiente* del radicale.

Operare con i radicali è simile al modo di operare con i monomi. Infatti è possibile effettuare somme algebriche soltanto se i radicali hanno lo stesso indice e lo stesso radicando, mentre si possono sempre effettuare moltiplicazioni e divisioni dopo averli ridotti allo stesso indice.

Definizione 2.6. Due radicali si dicono *simili* se hanno lo stesso indice e lo stesso radicando.

È possibile effettuare somme algebriche soltanto se i radicali sono simili, si eseguono le somme allo stesso modo in cui si eseguono le somme algebriche dei monomi.

Attenzione, l'operazione $\sqrt{2} + \sqrt{3} = \sqrt{5}$ è errata in quanto i radicali addendi non sono simili poiché hanno lo stesso indice (2) ma non lo stesso radicando.

Esempio 2.25. Esegui le seguenti somme di radicali.

- $\sqrt{8} + \sqrt{2} = \sqrt{2^3} + \sqrt{2} = 2\sqrt{2} + \sqrt{2} = 3\sqrt{2}$;
- $2\sqrt{45} - \sqrt{80} = 2\sqrt{3^2 \cdot 5} - \sqrt{2^4 \cdot 5} = 2 \cdot 3 \cdot \sqrt{5} - 2^2\sqrt{5} = 6\sqrt{5} - 4\sqrt{5} = 2\sqrt{5}$;
- $\sqrt{2} + \sqrt{3}$ non si può eseguire perché i radicali non sono simili;
- $\sqrt[3]{2} + \sqrt{2}$ non si può eseguire perché i radicali non sono simili;
- $\sqrt{3} + \sqrt{3} = 2\sqrt{3}$;
- $2\sqrt{5} - \sqrt{5} = \sqrt{5}$;
- $\frac{1}{2}\sqrt{7} - \frac{4}{3}\sqrt{7} = (\frac{1}{2} - \frac{4}{3})\sqrt{7} = \frac{3-8}{6}\sqrt{7} = -\frac{5}{6}\sqrt{7}$;
- $3\sqrt{2} + 2\sqrt{3} - 2\sqrt{2} + 3\sqrt{3} = (3-2)\sqrt{2} + (2+3)\sqrt{3} = \sqrt{2} + 5\sqrt{3}$ abbiamo sommato i radicali simili;
- $2\sqrt{a} + 3\sqrt{a} = 5\sqrt{a}$, C. E. $a \geq 0$;
- $\sqrt[4]{a^5} + \sqrt[4]{a^3} \cdot \sqrt{a} + \sqrt[4]{a^6} : \sqrt[4]{a}$. Poniamo le condizioni di esistenza ($a > 0$) e svolgiamo i calcoli: $\sqrt[4]{a^5} + \sqrt[4]{a^3} \cdot a^{\frac{1}{2}} + \sqrt[4]{a^6} : a = \sqrt[4]{a^5} + \sqrt[4]{a^3} \cdot a^{\frac{2}{4}} + \sqrt[4]{a^6} : a = \sqrt[4]{a^5} + \sqrt[4]{a^5} + \sqrt[4]{a^5} = 3\sqrt[4]{a^5} = 3\sqrt[4]{a^4 \cdot a} = 3a\sqrt[4]{a}$.

Per semplificare le espressioni che seguono, useremo le procedure di calcolo dei polinomi.

Esempio 2.26. Esegui le seguenti operazioni con i radicali.

- $(1 + \sqrt{2})(3\sqrt{2} - 1) = 3\sqrt{2} - 1 + 3\sqrt{2^2} - \sqrt{2} = 3\sqrt{2} - 1 + 3 \cdot 2 - \sqrt{2} = 2\sqrt{2} + 5$;
- $(\sqrt{3} + 1)^2 = (\sqrt{3})^2 + (1)^2 + 2 \cdot \sqrt{3} \cdot 1 = 3 + 1 + 2\sqrt{3} = 4 + 2\sqrt{3}$;
- $(\sqrt{3} - \sqrt{2})^2 = (\sqrt{3})^2 + (\sqrt{2})^2 + 2\sqrt{3}(-\sqrt{2}) = 3 + 2 - 2\sqrt{6} = 5 - 2\sqrt{6}$;
- $(3 + \sqrt{2} + \sqrt{3})^2 = (3)^2 + (\sqrt{2})^2 + (\sqrt{3})^2 + 6\sqrt{2} + 6\sqrt{3} + 2\sqrt{2}\sqrt{3} = 14 + 6\sqrt{2} + 6\sqrt{3} + 2\sqrt{6}$;
- $(\sqrt{2} + 4)(3 - \sqrt{2}) = 3\sqrt{2} + \sqrt{2}(-\sqrt{2}) + 12 + 4(-\sqrt{2}) = 3\sqrt{2} - 2 + 12 - 4\sqrt{2} = 10 - \sqrt{2}$;
- $(\sqrt{2} - 3)^3 = (\sqrt{2})^3 - 9(\sqrt{2})^2 + 27\sqrt{2} + (-3)^3 = 2\sqrt{2} - 18 + 27\sqrt{2} - 27 = 29\sqrt{2} - 45$.

Le espressioni con radicali possono essere trasformate in potenze con esponente frazionario per poi applicare le proprietà delle potenze:

Esempio 2.27. Trasforma i radicali in potenze con esponente frazionario applicando le proprietà delle potenze.

$$\rightarrow \frac{\sqrt{a} \cdot \sqrt[3]{a^2 \cdot b}}{\sqrt[6]{a^5 \cdot b}}$$

$$\frac{\sqrt{a} \cdot \sqrt[3]{a^2 \cdot b}}{\sqrt[6]{a^5 \cdot b}} = \frac{a^{\frac{1}{2}} \cdot a^{\frac{2}{3}} \cdot b^{\frac{1}{3}}}{a^{\frac{5}{6}} \cdot b^{\frac{1}{6}}} = a^{\frac{1}{2} + \frac{2}{3} - \frac{5}{6}} \cdot b^{\frac{1}{3} - \frac{1}{6}} = a^{\frac{2}{6}} \cdot b^{\frac{1}{6}} = \sqrt[6]{a^2 b}$$

$$\begin{aligned}
 \rightarrow \sqrt{\frac{\sqrt[3]{a^2} \cdot \sqrt{b}}{\sqrt[5]{a^2}}} \cdot \sqrt[3]{\frac{\sqrt[4]{a^6 b}}{a \sqrt[3]{b}}} \\
 \sqrt{\frac{\sqrt[3]{a^2} \cdot \sqrt{b}}{\sqrt[5]{a^2}}} \cdot \sqrt[3]{\frac{\sqrt[4]{a^6 b}}{a \sqrt[3]{b}}} &= \left(\frac{a^{\frac{2}{3}} \cdot b^{\frac{1}{2}}}{a^{\frac{2}{5}}} \right)^{\frac{1}{2}} \left(\frac{a^{\frac{3}{2}} \cdot b^{\frac{1}{4}}}{a b^{\frac{1}{3}}} \right)^{\frac{1}{3}} \\
 &= \frac{a^{\frac{1}{3}} \cdot b^{\frac{1}{4}}}{a^{\frac{1}{5}}} \cdot \frac{a^{\frac{1}{2}} \cdot b^{\frac{1}{12}}}{a^{\frac{1}{3}} \cdot b^{\frac{1}{9}}} \\
 &= a^{\frac{1}{3} - \frac{1}{5} + \frac{1}{2} - \frac{1}{3}} \cdot b^{\frac{1}{4} + \frac{1}{12} - \frac{1}{9}} \\
 &= a^{\frac{3}{10}} \cdot b^{\frac{2}{9}} \\
 &= \sqrt[10]{a^3} \cdot \sqrt[9]{b^2};
 \end{aligned}$$

$$\begin{aligned}
 \rightarrow \sqrt[6]{\frac{x^3 \cdot \sqrt[3]{xy^2}}{x^2 - \sqrt{xy}}} \\
 \sqrt[6]{\frac{x^3 \cdot \sqrt[3]{xy^2}}{x^2 - \sqrt{xy}}} &= \left(\frac{x^3 \cdot (xy^2)^{\frac{1}{3}}}{x^2 - (xy)^{\frac{1}{2}}} \right)^{\frac{1}{6}} \\
 &= \left(\frac{x^3 \cdot x^{\frac{1}{3}} \cdot y^{\frac{2}{3}}}{x^2 - x^{\frac{1}{2}} \cdot y^{\frac{1}{2}}} \right)^{\frac{1}{6}} \\
 &= \left(\frac{x^{\frac{10}{3}} \cdot y^{\frac{2}{3}}}{x^{\frac{1}{2}} \cdot (x^{\frac{3}{2}} - y^{\frac{1}{2}})} \right)^{\frac{1}{6}} \\
 &= \left[x^{\frac{17}{6}} \cdot y^{\frac{2}{3}} \cdot (x^{\frac{3}{2}} - y^{\frac{1}{2}})^{-1} \right]^{\frac{1}{6}} \\
 &= x^{\frac{17}{36}} \cdot y^{\frac{1}{9}} \cdot (x^{\frac{3}{2}} - y^{\frac{1}{2}})^{-\frac{1}{6}}.
 \end{aligned}$$

 *Esercizi proposti:* 2.63, 2.64, 2.65, 2.66, 2.67, 2.68, 2.69, 2.70, 2.71, 2.72, 2.73, 2.74, 2.75,

2.76, 2.77, 2.78, 2.79, 2.80, 2.81, 2.82, 2.83

2.10 Razionalizzazione del denominatore di una frazione

Nel calcolo di espressioni che contengono radicali può capitare che al denominatore compaiano dei radicali. Per semplificare l'espressione e migliorare l'approssimazione si cerca di evitare questa situazione e operare affinché non compaiano radicali al denominatore.¹ Questa operazione prende il nome di *razionalizzazione del denominatore*.

Razionalizzare il denominatore di una frazione vuol dire quindi trasformare una frazione in una frazione equivalente avente per denominatore un'espressione nella quale non compaiano radici.

¹la divisione per un numero irrazionale comporta un calcolo laborioso e potenzialmente più soggetto ad errori di approssimazione.

I° Caso: la frazione è del tipo $\frac{a}{\sqrt{b}}$.

Per razionalizzare il denominatore di una frazione di questo tipo basta moltiplicare numeratore e denominatore per \sqrt{b} , che prende il nome di *fattore razionalizzante*:

$$\frac{a}{\sqrt{b}} = \frac{a\sqrt{b}}{\sqrt{b} \cdot \sqrt{b}} = \frac{a\sqrt{b}}{b}.$$

Esempio 2.28. Razionalizza il denominatore delle seguenti espressioni.

$$\rightarrow \frac{1}{\sqrt{2}} = \frac{1 \cdot \sqrt{2}}{\sqrt{2} \cdot \sqrt{2}} = \frac{\sqrt{2}}{2};$$

$$\rightarrow \frac{3}{2\sqrt{3}} = \frac{3\sqrt{3}}{2\sqrt{3}\sqrt{3}} = \frac{3\sqrt{3}}{2 \cdot 3} = \frac{\sqrt{3}}{2};$$

$$\rightarrow \frac{a^2 - 1}{\sqrt{a-1}} = \frac{(a^2 - 1)\sqrt{a-1}}{\sqrt{a-1}\sqrt{a-1}} = \frac{(a^2 - 1)\sqrt{a-1}}{a-1} = \frac{(a-1)(a+1)\sqrt{a-1}}{a-1} = (a+1)\sqrt{a-1}.$$

II° Caso: la frazione è del tipo $\frac{a}{\sqrt[n]{b^m}}$ con $n > m$.

In questo caso il fattore razionalizzante è $\sqrt[n]{b^{n-m}}$. Infatti si ha:

$$\frac{a}{\sqrt[n]{b^m}} = \frac{a \sqrt[n]{b^{n-m}}}{\sqrt[n]{b^m} \cdot \sqrt[n]{b^{(n-m)}}} = \frac{a \sqrt[n]{b^{n-m}}}{\sqrt[n]{b^m \cdot b^{n-m}}} = \frac{a \sqrt[n]{b^{n-m}}}{\sqrt[n]{b^n}} = \frac{a \sqrt[n]{b^{n-m}}}{b}$$

Nel caso in cui $n < m$, prima di razionalizzare possiamo portare fuori dalla radice parte del radicando.

Esempio 2.29. Razionalizza il denominatore delle seguenti espressioni.

$\rightarrow \frac{1}{\sqrt[3]{2}}$: il fattore razionalizzante è $\sqrt[3]{2^2}$, quindi:

$$\frac{1}{\sqrt[3]{2}} = \frac{1 \cdot \sqrt[3]{2^2}}{\sqrt[3]{2} \cdot \sqrt[3]{2^2}} = \frac{\sqrt[3]{4}}{\sqrt[3]{2^3}} = \frac{\sqrt[3]{4}}{2};$$

$\rightarrow \frac{ab}{\sqrt[4]{xa^2b^3}}$: il fattore razionalizzante è $\sqrt[4]{x^3a^2b}$, quindi:

$$\frac{ab}{\sqrt[4]{xa^2b^3}} = \frac{ab \cdot \sqrt[4]{x^3a^2b}}{\sqrt[4]{xa^2b^3} \cdot \sqrt[4]{x^3a^2b}} = \frac{ab \sqrt[4]{x^3a^2b}}{\sqrt[4]{x^4a^4b^4}} = \frac{ab \sqrt[4]{x^3a^2b}}{xab} = \frac{\sqrt[4]{x^3a^2b}}{x};$$

$\rightarrow \frac{1}{\sqrt[3]{b^5}} = \frac{1}{b \sqrt[3]{b^2}} = \frac{1 \cdot \sqrt[3]{b}}{b \sqrt[3]{b^2} \cdot \sqrt[3]{b}} = \frac{\sqrt[3]{b}}{b^2}.$

III° Caso: la frazione è del tipo $\frac{x}{\sqrt{a} + \sqrt{b}}$ oppure $\frac{x}{\sqrt{a} - \sqrt{b}}$.

Per questo tipo di frazione occorre sfruttare il prodotto notevole $(u + v)(u - v) = u^2 - v^2$; ponendo $\sqrt[3]{a} = u$ e $\sqrt[3]{b} = v$ si moltiplicano numeratore e denominatore per il fattore che ci consente di ottenere al denominatore $u^2 - v^2$ cioè $\sqrt{a^2} - \sqrt{b^2}$. Il fattore razionalizzante nel primo caso è quindi $\sqrt{a} - \sqrt{b}$ e nel secondo è $\sqrt{a} + \sqrt{b}$. Sviluppiamo solo il primo caso, poiché il secondo è del tutto analogo:

$$\frac{x}{\sqrt{a} + \sqrt{b}} = \frac{x \cdot (\sqrt{a} - \sqrt{b})}{(\sqrt{a} + \sqrt{b}) \cdot (\sqrt{a} - \sqrt{b})} = \frac{x(\sqrt{a} - \sqrt{b})}{\sqrt{a^2} - \sqrt{b^2}} = \frac{x(\sqrt{a} - \sqrt{b})}{a - b}$$

Esempio 2.30. Razionalizza il denominatore delle seguenti espressioni.

$$\rightarrow \frac{2}{\sqrt{3} - \sqrt{5}} = \frac{2 \cdot (\sqrt{3} + \sqrt{5})}{(\sqrt{3} - \sqrt{5}) \cdot (\sqrt{3} + \sqrt{5})} = \frac{2(\sqrt{3} + \sqrt{5})}{\sqrt{3^2} - \sqrt{5^2}} = \frac{2(\sqrt{3} + \sqrt{5})}{-2} = -(\sqrt{3} + \sqrt{5});$$

$$\rightarrow \frac{\sqrt{2}}{3 - \sqrt{2}} = \frac{\sqrt{2} \cdot (3 + \sqrt{2})}{(3 - \sqrt{2}) \cdot (3 + \sqrt{2})} = \frac{\sqrt{2}(3 + \sqrt{2})}{3^2 - \sqrt{2}^2} = \frac{\sqrt{2}(3 + \sqrt{2})}{9 - 2} = \frac{\sqrt{2}(3 + \sqrt{2})}{7};$$

$$\rightarrow \frac{1 + \sqrt{a}}{1 - \sqrt{a}} = \frac{(1 + \sqrt{a}) \cdot (1 + \sqrt{a})}{(1 - \sqrt{a})(1 + \sqrt{a})} = \frac{(1 + \sqrt{a})^2}{1 - \sqrt{a}^2} = \frac{1 + 2\sqrt{a} + a}{1 - a} \quad \text{con } a \geq 0 \wedge a \neq 1.$$

IV° Caso: la frazione è del tipo $\frac{x}{\sqrt{a} + \sqrt{b} + \sqrt{c}}$

Anche in questo caso si utilizza il prodotto notevole della differenza di quadrati, solo che l'operazione va ripetuta più volte.

Esempio 2.31. Razionalizza $\frac{1}{\sqrt{2} + \sqrt{3} + \sqrt{5}}$.

Il fattore di razionalizzazione è in questo caso $\sqrt{2} + \sqrt{3} - \sqrt{5}$, quindi:

$$\frac{1}{\sqrt{2} + \sqrt{3} + \sqrt{5}} \cdot \frac{\sqrt{2} + \sqrt{3} - \sqrt{5}}{\sqrt{2} + \sqrt{3} - \sqrt{5}} = \frac{\sqrt{2} + \sqrt{3} - \sqrt{5}}{(\sqrt{2} + \sqrt{3})^2 - 5} = \frac{\sqrt{2} + \sqrt{3} - \sqrt{5}}{2 + 3 + 2\sqrt{6} - 5} = \frac{\sqrt{2} + \sqrt{3} - \sqrt{5}}{2\sqrt{6}};$$

il fattore razionalizzante di questa frazione è $\sqrt{6}$:

$$\frac{\sqrt{2} + \sqrt{3} - \sqrt{5}}{2\sqrt{6}} \cdot \frac{\sqrt{6}}{\sqrt{6}} = \frac{\sqrt{12} + \sqrt{18} - \sqrt{30}}{2 \cdot 6} = \frac{2\sqrt{3} + 3\sqrt{2} - \sqrt{30}}{12}.$$

V° Caso: la frazione è del tipo $\frac{x}{\sqrt[3]{a} + \sqrt[3]{b}}$ oppure $\frac{x}{\sqrt[3]{a} - \sqrt[3]{b}}$.

In questo caso si utilizza il prodotto notevole $(u + v)(u^2 - uv + v^2) = u^3 + v^3$ e quello analogo $(u - v)(u^2 + uv + v^2) = u^3 - v^3$; ponendo $\sqrt[3]{a} = u$ e $\sqrt[3]{b} = v$ si moltiplicano numeratore

e denominatore per il fattore che ci consente di ottenere al denominatore $u^3 + v^3$ o $u^3 - v^3$, cioè $\sqrt[3]{a^3} + \sqrt[3]{b^3}$ o $\sqrt[3]{a^3} - \sqrt[3]{b^3}$. Sviluppriamo soltanto il primo caso:

$$\begin{aligned} \frac{x}{\sqrt[3]{a} + \sqrt[3]{b}} &= \frac{x}{\sqrt[3]{a} + \sqrt[3]{b}} \cdot \frac{\sqrt[3]{a^2} - \sqrt[3]{ab} + \sqrt[3]{b^2}}{\sqrt[3]{a^2} - \sqrt[3]{ab} + \sqrt[3]{b^2}} = \frac{x \left(\sqrt[3]{a^2} - \sqrt[3]{ab} + \sqrt[3]{b^2} \right)}{(\sqrt[3]{a})^3 + (\sqrt[3]{b})^3} \\ &= \frac{x \left(\sqrt[3]{a^2} - \sqrt[3]{ab} + \sqrt[3]{b^2} \right)}{a + b}. \end{aligned}$$

Esempio 2.32. Razionalizza $\frac{1}{\sqrt[3]{2} - \sqrt[3]{3}}$.

Il fattore di razionalizzazione è in questo caso $\sqrt[3]{2^2} + \sqrt[3]{2 \cdot 3} + \sqrt[3]{3^2}$, quindi:

$$\frac{1 \cdot \left(\sqrt[3]{2^2} + \sqrt[3]{2 \cdot 3} + \sqrt[3]{3^2} \right)}{\left(\sqrt[3]{2} - \sqrt[3]{3} \right) \cdot \left(\sqrt[3]{2^2} + \sqrt[3]{2 \cdot 3} + \sqrt[3]{3^2} \right)} = \frac{\sqrt[3]{2^2} + \sqrt[3]{2 \cdot 3} + \sqrt[3]{3^2}}{2 - 3} = - \left(\sqrt[3]{4} + \sqrt[3]{6} + \sqrt[3]{9} \right).$$

 *Esercizi proposti:* 2.84, 2.85, 2.86, 2.87, 2.88, 2.89, 2.90, 2.91, 2.92, 2.93, 2.94

2.11 Radicali doppi

Definizione 2.7. Si dice *radicale doppio* un'espressione del tipo $\sqrt{a + \sqrt{b}}$ oppure $\sqrt{a - \sqrt{b}}$.

Se l'espressione $a^2 - b$ è un quadrato perfetto, i radicali doppi possono essere trasformati nella somma algebrica di due radicali semplici per mezzo della seguente formula:

$$\sqrt{a \pm \sqrt{b}} = \sqrt{\frac{a + \sqrt{a^2 - b}}{2}} \pm \sqrt{\frac{a - \sqrt{a^2 - b}}{2}}$$

Dimostriamo la formula $\sqrt{a + \sqrt{b}} = \sqrt{\frac{a + \sqrt{a^2 - b}}{2}} + \sqrt{\frac{a - \sqrt{a^2 - b}}{2}}$

→ eleviamo al quadrato ambo i termini dell'uguaglianza ottenendo:

$$a + \sqrt{b} = \frac{a + \sqrt{a^2 - b}}{2} + 2\sqrt{\frac{a + \sqrt{a^2 - b}}{2}} \cdot \sqrt{\frac{a - \sqrt{a^2 - b}}{2}} + \frac{a - \sqrt{a^2 - b}}{2};$$

→ sommiamo i radicali simili e moltiplichiamo quelli con lo stesso indice:

$$a + \sqrt{b} = \frac{2a}{2} + 2\sqrt{\frac{a^2 - (a^2 - b)}{4}};$$

→ da cui semplificando

$$a + \sqrt{b} = a + \sqrt{b}.$$

Esempio 2.33. Trasforma, se possibile, i seguenti radicali doppi in radicali semplici.

- $\sqrt{7-\sqrt{40}} = \sqrt{\frac{7+\sqrt{49-40}}{2}} - \sqrt{\frac{7-\sqrt{49-40}}{2}} = \sqrt{\frac{7+3}{2}} - \sqrt{\frac{7-3}{2}} = \sqrt{5} - \sqrt{2};$
- $\sqrt{2-\sqrt{3}} = \sqrt{\frac{2+\sqrt{2^2-3}}{2}} - \sqrt{\frac{2-\sqrt{2^2-3}}{2}} = \sqrt{\frac{3}{2}} - \sqrt{\frac{1}{2}} = \frac{\sqrt{3}-\sqrt{2}}{\sqrt{2}},$ razionalizzando il denominatore si ottiene: $\frac{\sqrt{3}-\sqrt{2}}{\sqrt{2}} = \frac{(\sqrt{3}-\sqrt{2}) \cdot \sqrt{2}}{\sqrt{2} \cdot \sqrt{2}} = \frac{\sqrt{6}-2}{2};$
- $\sqrt{7+2\sqrt{6}} = \sqrt{7+\sqrt{24}}$ per applicare la formula abbiamo portato il fattore 2 dentro la radice: $\sqrt{7+\sqrt{24}} = \sqrt{\frac{7+\sqrt{49-24}}{2}} + \sqrt{\frac{7-\sqrt{49-24}}{2}} = \sqrt{\frac{7+5}{2}} + \sqrt{\frac{7-5}{2}} = \sqrt{6} + 1;$
- $\sqrt{5+\sqrt{3}} = \sqrt{\frac{5+\sqrt{25-3}}{2}} + \sqrt{\frac{5-\sqrt{25-3}}{2}} = \sqrt{\frac{5+\sqrt{22}}{2}} + \sqrt{\frac{5-\sqrt{22}}{2}}$ la formula non è stata di alcuna utilità in quanto il radicale doppio non è stato eliminato: in questo caso infatti $5^2 - 3 = 25 - 3 = 22$ non è un quadrato perfetto.

✎ Esercizi proposti: [2.95](#), [2.96](#), [2.97](#), [2.98](#)

2.12 Equazioni, disequazioni e sistemi a coefficienti irrazionali

Avendo imparato come operare con i radicali puoi risolvere equazioni, sistemi e disequazioni con coefficienti irrazionali.

2.12.1 Equazioni di primo grado

Esempio 2.34. Risolvi le seguenti equazioni.

→ $\sqrt{3}x = 9 \Rightarrow x = \frac{9}{\sqrt{3}} = \frac{9}{\sqrt{3}} \cdot \frac{\sqrt{3}}{\sqrt{3}} = \frac{9\sqrt{3}}{3} = 3\sqrt{3};$

→ $(\sqrt{3}-1)x - \sqrt{6} = 2x - \sqrt{2}(3\sqrt{2}+1) + 1.$

$$\begin{aligned} (\sqrt{3}-1)x - \sqrt{6} &= 2x - \sqrt{2}(3\sqrt{2}+1) + 1 \\ \Rightarrow \sqrt{3}x - x - \sqrt{6} &= 2x - 3 \cdot 2 - \sqrt{2} + 1 \\ \Rightarrow \sqrt{3}x - 3x &= \sqrt{6} - \sqrt{2} - 5 \\ \Rightarrow x(\sqrt{3}-3) &= \sqrt{6} - \sqrt{2} - 5 \\ \Rightarrow x &= \frac{\sqrt{6} - \sqrt{2} - 5}{\sqrt{3}-3}. \end{aligned}$$

Razionalizziamo ora il denominatore:

$$x = \frac{\sqrt{6} - \sqrt{2} - 5}{\sqrt{3}-3} \cdot \frac{\sqrt{3}+3}{\sqrt{3}+3} = \frac{3\sqrt{2} + 3\sqrt{6} - \sqrt{6} - 5\sqrt{3} - 15}{3-9} = -\frac{\sqrt{6}}{3} + \frac{5\sqrt{3}}{6} + \frac{5}{2}.$$

2.12.2 Disequazioni di primo grado

Esempio 2.35. Risolvi le seguenti disequazioni.

$$\Rightarrow (\sqrt{3}-1)x \leq \sqrt{3}.$$

Il coefficiente dell'incognita è positivo, quindi $x \leq \frac{\sqrt{3}}{\sqrt{3}-1}$ e razionalizzando si ha

$$x \leq \frac{3+\sqrt{3}}{2};$$

$$\Rightarrow 2x(1-\sqrt{2}) \geq -3\sqrt{2}.$$

Il coefficiente dell'incognita è negativo, quindi $x \leq \frac{-3\sqrt{2}}{2(1-\sqrt{2})}$ e razionalizzando si ha

$$x \leq 3 + \frac{3}{2}\sqrt{2}.$$

2.12.3 Sistemi di primo grado

Esempio 2.36. Risolvi
$$\begin{cases} x(2+\sqrt{2})+y=\sqrt{2}(2+x) \\ x-(\sqrt{2}+1)y=-\frac{\sqrt{2}}{2}(1+2y) \end{cases}.$$

Eseguiamo i calcoli per ottenere la forma canonica:

$$\begin{cases} 2x+x\sqrt{2}+y=2\sqrt{2}+x\sqrt{2} \\ x-y\sqrt{2}-y=-\frac{\sqrt{2}}{2}-y\sqrt{2} \end{cases} \Rightarrow \begin{cases} 2x+y=2\sqrt{2} \\ x-y=-\frac{\sqrt{2}}{2} \end{cases}$$

e con il metodo di riduzione, sommando le due equazioni otteniamo:

$$\begin{cases} 3x=2\sqrt{2}-\frac{\sqrt{2}}{2} \\ y=2\sqrt{2}-2x \end{cases} \Rightarrow \begin{cases} x=\frac{\sqrt{2}}{2} \\ y=2\sqrt{2}-2\frac{\sqrt{2}}{2} \end{cases} \Rightarrow \begin{cases} x=\frac{\sqrt{2}}{2} \\ y=\sqrt{2} \end{cases}.$$

 **Esercizi proposti:** 2.99, 2.100, 2.101, 2.102, 2.103, 2.104, 2.105, 2.106, 2.107, 2.108, 2.109

2.13 Esercizi

2.13.1 Esercizi dei singoli paragrafi

2.1 - Radici

2.1. Determina le seguenti radici quadrate razionali (quando è possibile calcolarle).

- | | | |
|-----------------------------|-------------------------------|-----------------------------|
| a) $\sqrt{9}$; | g) $\sqrt{\frac{49}{81}}$; | k) $\sqrt{0,04}$; |
| b) $\sqrt{36}$; | h) $\sqrt{\frac{121}{100}}$; | l) $\sqrt{0,09}$; |
| c) $\sqrt{-49}$; | i) $\sqrt{\frac{144}{36}}$; | m) $\sqrt{0,0001}$; |
| d) $\sqrt{64}$; | j) $\sqrt{\frac{-1}{4}}$; | n) $\sqrt{\frac{144}{9}}$; |
| e) $\sqrt{-81}$; | | o) $\sqrt{0,16}$. |
| f) $\sqrt{\frac{16}{25}}$; | | |

2.2. Determina le seguenti radici quadrate razionali (quando è possibile calcolarle).

- | | |
|---------------------------------|--|
| a) $\sqrt{-0,09}$; | f) $\sqrt{13 + \sqrt{7 + \sqrt{1 + \sqrt{6 + \sqrt{9}}}}}$; |
| b) $\sqrt{25 \cdot 16}$; | g) $\sqrt{5 + \sqrt{14 + \sqrt{2 + \sqrt{4}}}}$. |
| c) $\sqrt{36 \cdot 49}$; | |
| d) $\sqrt{0,04 \cdot 0,0121}$; | |
| e) $\sqrt{\frac{1}{100}}$; | |

2.3. Senza usare la calcolatrice determina per ciascuna delle seguenti radici quadrate il valore approssimato a 1/10: $\sqrt{3}$, $\sqrt{5}$, $\sqrt{7}$, $\sqrt{11}$, $\sqrt{\frac{1}{2}}$, $\sqrt{\frac{17}{4}}$.

2.4. Estrai le seguenti radici di espressioni letterali, facendo attenzione al valore assoluto.

- | | | |
|----------------------------|-----------------------------|------------------------------|
| a) $\sqrt{a^2 + 2a + 1}$; | b) $\sqrt{4x^2 + 8x + 4}$; | c) $\sqrt{9 - 12a + 4a^2}$. |
|----------------------------|-----------------------------|------------------------------|

2.5. Senza usare la calcolatrice determina per ciascuna delle seguenti radici cubiche il valore approssimato a 1/10: $\sqrt[3]{3}$, $\sqrt[3]{4}$, $\sqrt[3]{7}$, $\sqrt[3]{100}$, $\sqrt[3]{25}$, $\sqrt[3]{250}$.

2.6 (*). Determina le seguenti radici (se esistono).

- | | | |
|-----------------------|-------------------------------|----------------------------------|
| a) $\sqrt[3]{27}$; | e) $\sqrt[3]{125}$; | h) $\sqrt[3]{-\frac{64}{125}}$; |
| b) $\sqrt[3]{64}$; | f) $\sqrt[3]{-216}$; | i) $\sqrt[3]{\frac{1000}{27}}$. |
| c) $\sqrt[3]{-1}$; | g) $\sqrt[3]{\frac{8}{27}}$; | |
| d) $\sqrt[3]{1000}$; | | |

2.7 (*). Determina le seguenti radici (se esistono).

- | | |
|--|--|
| a) $\sqrt[3]{0,001}$; | e) $\sqrt[3]{25 + \sqrt[3]{3 + \sqrt[3]{122 + \sqrt[3]{27}}}}$; |
| b) $\sqrt[3]{\frac{1}{8}}$; | f) $\sqrt[3]{27 \cdot \sqrt{64}}$; |
| c) $\sqrt[3]{-0,008}$; | g) $\sqrt[9]{0}$; |
| d) $\sqrt[3]{4 + \sqrt[3]{61 + \sqrt[3]{25 + \sqrt[3]{8}}}}$; | h) $\sqrt[8]{-1}$; |
| | i) $\sqrt[5]{-100000}$. |

2.8 (*). Determina le seguenti radici (se esistono).

- | | |
|---------------------------------|--|
| a) $\sqrt[4]{0,0001}$; | f) $\sqrt[10]{0}$; |
| b) $\sqrt[4]{81}$; | g) $\sqrt[4]{0,0081}$; |
| c) $\sqrt[6]{64}$; | h) $\sqrt[5]{34 - \sqrt[4]{14 + \sqrt{2 + \sqrt[3]{8}}}}$; |
| d) $\sqrt[5]{\frac{32}{243}}$; | i) $\sqrt{20 + \sqrt[3]{121 + \sqrt[4]{253 + \sqrt[5]{243}}}}$. |
| e) $\sqrt[4]{-4}$; | |

2.9 (*). Determina le seguenti radici (se esistono).

- | | | |
|-----------------------------------|--|---|
| a) $\sqrt{21 + \sqrt{16}}$; | d) $\sqrt{\sqrt{0,16}}$; | g) $\sqrt{72 + \sqrt{80 + \sqrt{1}}}$; |
| b) $\sqrt[5]{31 + \sqrt[4]{1}}$; | e) $\sqrt[5]{32 \cdot 10^{-5}}$; | h) $\sqrt{\frac{25a^4}{9}}$; |
| c) $\sqrt[5]{240 + \sqrt{9}}$; | f) $\sqrt{3\sqrt{37 - 4\sqrt{81}} \cdot 27}$; | i) $\sqrt[4]{620 + \sqrt[4]{625}}$. |

2.10 (*). Determina le seguenti radici (se esistono).

- | | | |
|----------------------|--|--|
| a) $\sqrt{24336}$; | c) $\sqrt[4]{600 + \sqrt{25} \cdot \sqrt{25}}$; | e) $\sqrt[3]{a^6 + 9a^4 + 27a^2 + 27}$; |
| b) $\sqrt[5]{243}$; | d) $\sqrt[3]{8a^3 + 12a^2 + 6a + 1}$; | f) $\sqrt[3]{1 - 6x + 12x^2 - 8x^3}$. |

2.2 - Condizioni di esistenza

2.11 (*). Determina le condizioni di esistenza dei seguenti radicali.

- | | | |
|-----------------------------|------------------------------------|--------------------------------|
| a) $\sqrt[3]{x+1}$; | e) $\sqrt[3]{3xy}$; | h) $\sqrt[5]{\frac{1}{x^3}}$; |
| b) $\sqrt{1-x}$; | f) $\sqrt[4]{-2x^2y^2}$; | i) $\sqrt{\frac{4-x}{x-3}}$. |
| c) $\sqrt{\frac{1}{x+1}}$; | g) $\sqrt[4]{\frac{x^2+1}{x-1}}$; | |
| d) $\sqrt{3x^2y}$; | | |

2.12 (*). Determina le condizioni di esistenza dei seguenti radicali.

- | | | |
|---|---|---|
| a) $\sqrt{x^2(x+1)}$; | e) $\sqrt{1+ x }$; | i) $\sqrt[3]{\frac{x^2+x+1}{x^2+2x+1}}$; |
| b) $\sqrt[3]{1+a^2}$; | f) $\sqrt{(a-1)(a-2)}$; | j) $\sqrt{\frac{1}{x^2} - 1} \cdot \sqrt[4]{\frac{x-1}{3-x}}$. |
| c) $\sqrt[6]{2x-1}$; | g) $\sqrt{ x +1} \cdot \sqrt[3]{x+1}$; | |
| d) $\sqrt{1-x} + 2\sqrt{\frac{1}{x-1}}$; | h) $\sqrt{ x-1 -1}$; | |

2.13 (*). Determina le condizioni di esistenza dei seguenti radicali.

- | | | |
|-----------------------------------|--|---|
| a) $\sqrt{\frac{5-x}{x+2}}$; | d) $\sqrt{\frac{a}{a^2-a-2}}$; | g) $\sqrt{\frac{2}{x} + \frac{x}{2}}$; |
| b) $\sqrt{\frac{2y}{(2y+1)^2}}$; | e) $\sqrt{\frac{1}{b^2-4}}$; | h) $\sqrt[6]{\frac{x-1}{ x }}$; |
| c) $\sqrt{\frac{x-3}{1-x}}$; | f) $\sqrt{\frac{(x-1)^2}{(x-3)(x+2)}}$; | i) $\sqrt[4]{\frac{4x^2+4+8x}{9}}$. |

2.14 (*). Determina le condizioni di esistenza dei seguenti radicali.

$$\begin{array}{lll} \text{a) } \sqrt[4]{a^2b^3}; & \text{c) } \sqrt[4]{x^3-x^2}; & \text{e) } \sqrt[6]{\frac{7-x}{x-3}}. \\ \text{b) } \sqrt[6]{-x}; & \text{d) } \sqrt[4]{\frac{2}{2x+1}}; & \end{array}$$

2.15 (*). Determina le condizioni di esistenza dei seguenti radicali.

$$\begin{array}{lll} \text{a) } \sqrt[6]{\frac{(b^2+1+2b)^3}{729b^6}}; & \text{d) } \sqrt[4]{\frac{m+1}{m-1}}; & \text{g) } \sqrt{\frac{a+2}{a(a-4)}}; \\ \text{b) } \sqrt{\frac{x(x-1)}{x-4}}; & \text{e) } \sqrt[3]{x(x+2)^2}; & \text{h) } \sqrt{\frac{1}{b^2-4}}; \\ \text{c) } \sqrt{\frac{1}{x^2} + \frac{1}{y^2} + \frac{2}{xy}}; & \text{f) } \sqrt{\frac{1+a}{a^2}}; & \text{i) } \sqrt{\frac{a^3}{a^2+6a+9}}. \end{array}$$

2.16 (*). Determina le condizioni di esistenza dei seguenti radicali.

$$\begin{array}{lll} \text{a) } \sqrt{\frac{x^2}{x^2+1}}; & \text{d) } \sqrt[3]{\frac{x^3}{x^3+1}}; & \text{i) } \sqrt{\frac{x}{|x+1|}}; \\ \text{b) } \sqrt{\frac{x^2-4}{x-2}}; & \text{e) } \sqrt{2x+3}; & \text{j) } \sqrt{\frac{1}{-x^2-1}}; \\ \text{c) } \sqrt{\frac{x}{x^2+1}}; & \text{f) } \sqrt[3]{a^2-1}; & \text{k) } \sqrt{\frac{x^2+1}{x-1}} + \sqrt{x^2-1}. \\ \text{g) } \sqrt{x(x+1)(x+2)}; & \text{h) } \sqrt{|x|+1}; & \end{array}$$

2.3 - Potenze a esponente razionale

2.17. Calcola le seguenti potenze con esponente razionale.

$$\begin{array}{lll} \text{a) } 4^{\frac{3}{2}}; & \text{e) } 16^{\frac{5}{4}}; & \text{h) } \left(\frac{1}{8}\right)^{-\frac{3}{2}}; \\ \text{b) } 8^{\frac{3}{3}}; & \text{f) } \left(\frac{9}{4}\right)^{\frac{3}{4}}; & \text{i) } 25^{-\frac{3}{2}}; \\ \text{c) } 9^{-\frac{1}{2}}; & \text{g) } 125^{-\frac{2}{3}}; & \text{j) } 27^{\frac{4}{3}}. \\ \text{d) } 16^{\frac{3}{4}}; & & \end{array}$$

2.18 (*). Calcola le seguenti potenze con esponente razionale.

$$\begin{array}{lll} \text{a) } 32^{\frac{2}{5}}; & \text{d) } \left(-\frac{1}{27}\right)^{-\frac{2}{3}}; & \text{f) } (0,008)^{-\frac{2}{3}}; \\ \text{b) } 49^{-\frac{1}{2}}; & \text{e) } \left(\frac{4}{9}\right)^{-\frac{5}{2}}; & \text{g) } 4^{0,5}; \\ \text{c) } \left(\frac{1}{4}\right)^{-\frac{1}{2}}; & & \text{h) } 16^{0,25}; \\ & & \text{i) } 32^{0,2}; \\ & & \text{j) } 100^{0,5}. \end{array}$$

2.19 (*). Trasforma le seguenti espressioni in forma di potenza con esponente frazionario.

$$\begin{array}{lll} \text{a) } \sqrt{2}; & \text{e) } \sqrt{\left(\frac{1}{3^3}\right)}; & \text{g) } \sqrt[3]{\frac{1}{25}}; \\ \text{b) } \sqrt[3]{8^2}; & \text{f) } \sqrt[3]{\frac{1}{3^2}}; & \text{h) } \sqrt[5]{\frac{4^2}{3^2}}. \\ \text{c) } \sqrt[7]{5^3}; & & \\ \text{d) } \sqrt{3^3}; & & \end{array}$$

2.20 (*). Trasforma nella forma radicale le seguenti espressioni.

$$\text{a) } \left((a^2 + 1)^{\frac{2}{3}} + 1 \right)^{\frac{1}{4}}; \quad \text{b) } \left(1 + \left(1 + a^{\frac{2}{3}} \right)^{\frac{1}{5}} \right)^{\frac{2}{3}}.$$

2.21. Scrivi in ordine crescente i seguenti numeri:

$$0,000\,000\,001, \quad (0,1)^{10}, \quad (0,1)^{0,1}, \quad 10^{-10}, \quad \sqrt{0,000\,000\,000\,1}.$$

2.4 - Semplificazione di radicali

2.22. Trasforma i seguenti radicali applicando la proprietà invariantiva.

$$\begin{array}{lll} \text{a) } \sqrt[4]{4} = \sqrt[8]{\dots}; & \text{c) } \sqrt[5]{5} = \sqrt[15]{\dots}; & \text{e) } \sqrt{2} = \sqrt[4]{16}; \\ \text{b) } \sqrt[3]{9} = \sqrt[6]{\dots}; & \text{d) } \sqrt{2} = \sqrt[6]{\dots}; & \text{f) } \sqrt[3]{3} = \sqrt[9]{81}. \end{array}$$

2.23. Trasforma i seguenti radicali applicando la proprietà invariantiva.

$$\begin{array}{lll} \text{a) } \sqrt[3]{-5} = -\sqrt[3]{25}; & \text{c) } \sqrt[21]{a^7} = \sqrt[6]{\dots}, a > 0; & \text{e) } \sqrt[3]{27} = \frac{1}{\sqrt{\dots}}; \\ \text{b) } \sqrt[4]{\frac{3}{2}} = \sqrt[8]{\frac{27}{8}}; & \text{d) } \sqrt[8]{a^{24}} = \sqrt[5]{\dots}, a > 0; & \text{f) } \sqrt{x^4 + 2x^2 + 1} = \sqrt[7]{\dots} \end{array}$$

2.24 (*). Semplifica i seguenti radicali.

$$\begin{array}{lll} \text{a) } \sqrt[4]{25}; & \text{d) } \sqrt[9]{27}; & \text{g) } \sqrt[4]{169}; \\ \text{b) } \sqrt[6]{8}; & \text{e) } \sqrt[4]{100}; & \text{h) } \sqrt[6]{121}; \\ \text{c) } \sqrt[8]{16}; & \text{f) } \sqrt[6]{144}; & \text{i) } \sqrt[6]{125}. \end{array}$$

2.25 (*). Semplifica i seguenti radicali.

$$\begin{array}{lll} \text{a) } \sqrt[4]{49}; & \text{e) } \sqrt[4]{\frac{1}{16}}; & \text{g) } \sqrt[15]{\frac{64}{27}}; \\ \text{b) } \sqrt[6]{64}; & \text{f) } \sqrt[10]{\frac{25}{81}}; & \text{h) } \sqrt[9]{-3^3}; \\ \text{c) } \sqrt[12]{16}; & & \text{i) } \sqrt[6]{(-2)^4}. \\ \text{d) } \sqrt[6]{\frac{16}{121}}; & & \end{array}$$

2.26 (*). Semplifica i seguenti radicali.

$$\begin{array}{lll} \text{a) } \sqrt[12]{-4^6}; & \text{d) } \sqrt[4]{12^2 + 5^2}; & \text{g) } \sqrt[3]{2^6 \cdot 5^{15}}; \\ \text{b) } \sqrt[10]{-3^2}; & \text{e) } \sqrt[10]{3^2 + 4^2}; & \text{h) } \sqrt[4]{3^4 \cdot 4^6}; \\ \text{c) } \sqrt[6]{5^2 - 4^2}; & \text{f) } \sqrt[4]{10^2 - 8^2}; & \text{i) } \sqrt[5]{5^5 \cdot 4^{10} \cdot 2^{15}}. \end{array}$$

2.27 (*). Semplifica i seguenti radicali.

$$\begin{array}{lll} \text{a) } \sqrt[9]{27 \cdot 8 \cdot 125}; & \text{e) } \sqrt[6]{\left(\frac{13}{4} + \frac{1}{8}\right)^4}; & \text{h) } \sqrt[10]{2^{10} \cdot 3^{20}}; \\ \text{b) } \sqrt[4]{625}; & \text{f) } \sqrt[6]{\left(1 + \frac{21}{4}\right)^3}; & \text{i) } \sqrt[6]{2^8 \cdot 3^6}. \\ \text{c) } \sqrt[6]{1\,000}; & \text{g) } \sqrt[16]{(-16)^4}; & \\ \text{d) } \sqrt[4]{2 + \frac{17}{16}}; & & \end{array}$$

2.28 (*). Semplifica i seguenti radicali.

$$\begin{array}{lll} \text{a) } \sqrt[12]{3^6 \cdot 4^{12}}; & \text{e) } \sqrt[3]{64a^6b^9}; & \text{h) } \sqrt[4]{\frac{20a^6}{125b^{10}}}; \\ \text{b) } \sqrt[4]{2^{10} \cdot 3^{15} \cdot 12^5}; & \text{f) } \sqrt[3]{x^6y^9(x-y)^{12}}; & \text{i) } \sqrt[8]{\frac{16x^5y^8}{81x}}. \\ \text{c) } \sqrt[6]{3^9 \cdot 8^2}; & \text{g) } \sqrt[5]{\frac{32a^{10}}{b^{20}}}; & \\ \text{d) } \sqrt[4]{9x^2y^4}; & & \end{array}$$

2.29 (*). Semplifica i seguenti radicali.

$$\begin{array}{lll} \text{a) } (\sqrt{a+1})^6; & \text{d) } \sqrt[6]{\frac{0,008x^{15}y^9}{8a^{18}}}; & \text{g) } \sqrt[6]{a^2+2a+1}; \\ \text{b) } \sqrt[9]{27a^6b^{12}}; & \text{e) } \sqrt[10]{\frac{121a^5}{ab^2}}; & \text{h) } \sqrt[9]{a^3+3a^2+3a+1}; \\ \text{c) } \sqrt[12]{(2x+3)^3}; & \text{f) } \sqrt{\frac{25a^4b^8c^7}{c(a+2b)^6}}; & \text{i) } \sqrt{3a^2+\sqrt{a^4}}. \end{array}$$

2.30 (*). Semplifica i seguenti radicali.

$$\begin{array}{lll} \text{a) } \sqrt[4]{x^4+2x^2+1}; & \text{e) } \sqrt[4]{\frac{16a^4b^6}{25x^2}}; & \text{h) } \sqrt{\frac{25a^4b^6}{a^4+4+4a^2}}; \\ \text{b) } \sqrt[10]{a^4+6a^2x+9x^2}; & \text{f) } \sqrt{\frac{2x^2-2}{8x^2-8}}; & \text{i) } \sqrt[9]{x^6+3x^5+3x^4+x^3}. \\ \text{c) } \sqrt[6]{8a^3-24a^2+24a-8}; & \text{g) } \sqrt[8]{a^4+2a^2x^2+x^4}; & \\ \text{d) } \sqrt[6]{\frac{9x^2}{y^6}}; & & \end{array}$$

2.31 (*). Semplifica i seguenti radicali.

$$\begin{array}{ll} \text{a) } \sqrt[4]{a^2+6a+9}; & \text{g) } \sqrt[18]{\frac{a^9+3a^8+3a^7+a^6}{9a^7+9a^5+18a^6}}; \\ \text{b) } \sqrt[9]{8x^3-12x^2+6x+x^3}; & \text{h) } \sqrt[6]{\frac{(x^2+1-2x)^3b}{b^7(x^3+3x^2+3x+1)^2}}; \\ \text{c) } \sqrt[4]{a^4(a^2-2a+1)}; & \text{i) } \sqrt{\frac{(x^3+x^2y)(a+2)}{2x+2y+ax+ay}}; \\ \text{d) } \sqrt[4]{(x^2-6x+9)^2}; & \\ \text{e) } \sqrt[12]{(x^2+6x+9)^3}; & \\ \text{f) } \sqrt{a^2+2a+1}-\sqrt{a^2-2a+1}; & \end{array}$$

2.32 (*). Semplifica i seguenti radicali.

$$\begin{array}{lll} \text{a) } \sqrt[2n]{16^n}; & \text{d) } \sqrt[3n]{27^n \cdot 64^2n}; & \text{g) } \sqrt[5]{25x^3y^4}; \\ \text{b) } \sqrt[4n]{\frac{2^{3n}}{3^{2n}}}; & \text{e) } \sqrt[2n^2]{16^{2n} \cdot 81^2n}; & \text{h) } \sqrt[12]{81a^6b^{12}}; \\ \text{c) } \sqrt[n^2]{\frac{6^{2n}}{5^{3n}}}; & \text{f) } \sqrt[n+1]{16^{2n+2}}; & \text{i) } \sqrt[5]{32x^{10}}. \end{array}$$

2.33 (*). Semplifica i seguenti radicali.

$$\begin{array}{lll} \text{a) } \sqrt[3]{27a^6b^9}; & \text{c) } \sqrt[4]{x^2+8xy+16y^2}; & \text{e) } \sqrt[3]{x^9y^3}. \\ \text{b) } \sqrt[10]{32x^5y^{15}}; & \text{d) } \sqrt{\frac{16x^4}{81y^6}}; & \end{array}$$

2.34 (*). Semplifica i seguenti radicali.

$$\begin{array}{ll} \text{a) } \sqrt[15]{\frac{8x^3y^6}{125z^9}}; & \text{d) } \sqrt[27]{\frac{1}{x^3} - \frac{3}{x^2} + \frac{3}{x} - 1}; \\ \text{b) } \sqrt{\frac{x^3+x^2y-xy^2-y^3}{x+y}}; & \text{e) } \sqrt[8]{\left(\frac{a^2-2a+1}{a^2+2a+1}\right)^2}; \\ \text{c) } \sqrt[9]{\frac{x^3y^6}{(81x^2-18x+1)^3}}; & \text{f) } \sqrt[12]{\frac{81(a^2-2a+1)^2}{625x^4y^{12}}}. \end{array}$$

2.5 - Moltiplicazione e divisione di radici

2.35 (*). Esegui le seguenti moltiplicazioni e divisioni di radicali.

$$\begin{array}{lll} \text{a) } \sqrt{45} \cdot \sqrt{5}; & \text{d) } \sqrt{75} \cdot \sqrt{12}; & \text{g) } \sqrt{\frac{1}{5}} \cdot \sqrt{45}; \\ \text{b) } \sqrt{2} \cdot \sqrt{18}; & \text{e) } \sqrt[3]{20} \cdot \sqrt{50}; & \text{h) } \sqrt[3]{3} : \sqrt[3]{9}; \\ \text{c) } \sqrt[3]{16} \cdot \sqrt[3]{4}; & \text{f) } \sqrt{40} : (\sqrt{2} \cdot \sqrt{5}); & \text{i) } \sqrt[5]{2} \cdot \sqrt[3]{6} : \sqrt[5]{12}. \end{array}$$

2.36 (*). Esegui le seguenti moltiplicazioni e divisioni di radicali.

$$\begin{array}{lll} \text{a) } \sqrt[4]{9} \cdot \sqrt[4]{27}; & \text{d) } \sqrt[7]{\frac{15}{2}} \cdot \sqrt[7]{\frac{28}{5}}; & \text{f) } \sqrt[5]{\frac{a}{b}} \cdot \sqrt[5]{\frac{b}{a}}; \\ \text{b) } \sqrt[4]{16} \cdot \sqrt[4]{128}; & \text{e) } \sqrt[3]{\frac{21}{4}} \cdot \sqrt[3]{\frac{12}{7}}; & \text{g) } \sqrt[3]{\frac{a}{b}} \cdot \sqrt[3]{\frac{b^2}{a^2}}; \\ \text{c) } \sqrt[4]{\frac{16}{7}} \cdot \sqrt[4]{\frac{7}{12}}; & & \end{array}$$

2.37 (*). Esegui le seguenti moltiplicazioni e divisioni di radicali.

$$\begin{array}{ll} \text{a) } \sqrt[6]{81} \cdot \sqrt[6]{81} : \sqrt[6]{9}; & \text{e) } \sqrt[6]{81} \cdot \sqrt{3}; \\ \text{b) } \sqrt[4]{1 + \frac{1}{2}} \cdot \sqrt[4]{2 - \frac{1}{2}} \cdot \sqrt[4]{1 + \frac{5}{4}}; & \text{f) } \sqrt{2} \cdot \sqrt{2} \cdot \sqrt{2}; \\ \text{c) } \sqrt{3} \cdot \sqrt[3]{9}; & \text{g) } \sqrt{\frac{10}{2}} \cdot \sqrt[3]{\frac{6}{3}} : \sqrt[6]{\frac{4}{9}}; \\ \text{d) } \sqrt[3]{2} \cdot \sqrt{8}; & \text{h) } \sqrt{2^3} \cdot 3 \cdot \sqrt{2} \cdot \sqrt{3^3}. \end{array}$$

2.38 (*). Esegui le seguenti moltiplicazioni e divisioni di radicali.

$$\begin{array}{lll} \text{a) } \left(\sqrt[3]{\frac{42}{13}} : \sqrt[3]{\frac{91}{36}}\right) : \sqrt[3]{13}; & \text{c) } \sqrt[3]{5 + \frac{1}{3}} \cdot \sqrt[3]{\frac{4}{3}}; & \text{e) } \sqrt{15} \cdot \sqrt{30} \cdot \sqrt{8}; \\ \text{b) } \sqrt[3]{\frac{3}{4}} \cdot \sqrt[3]{\frac{25}{24}} \cdot \sqrt[3]{\frac{5}{2}}; & \text{d) } \sqrt[5]{2^3} \cdot \sqrt[10]{2^4}; & \text{f) } \sqrt{1 + \frac{1}{2}} \cdot \sqrt[4]{2 + \frac{1}{4}}. \end{array}$$

2.39. [*] Esegui le seguenti operazioni (le lettere rappresentano numeri reali positivi).

$$\begin{array}{lll} \text{a) } \sqrt[3]{4a} \cdot \sqrt[3]{9a} \cdot \sqrt[3]{12a}; & \text{c) } \sqrt[3]{2ab} \cdot \sqrt[3]{4a^2b^2}; & \text{e) } \sqrt{\frac{1}{a^4}} \cdot \sqrt{\frac{a^6b}{2}} : \sqrt{\frac{2b}{a}}; \\ \text{b) } \sqrt{3a} : \sqrt{\frac{1}{5}a}; & \text{d) } \sqrt{x} \cdot \sqrt[3]{x^2} : \sqrt[6]{x}; & \text{f) } \sqrt{\frac{4}{9}} \cdot \sqrt{\frac{3}{2}a} : \sqrt[6]{3a}. \end{array}$$

2.40 (*). Esegui le seguenti operazioni (le lettere rappresentano numeri reali positivi).

$$\begin{array}{lll} \text{a) } \sqrt[3]{ax} \cdot \sqrt{xy} \cdot \sqrt[5]{ay}; & \text{c) } \sqrt{a^2 - b^2} : \sqrt{a+b}; & \text{e) } \sqrt{\frac{1-x}{1+x}} \cdot \sqrt[3]{\frac{1-x^2}{1+x^2}}; \\ \text{b) } \sqrt[3]{(x+1)^2} : \sqrt{x-1}; & \text{d) } \sqrt{a^2 - 3a} \cdot \sqrt[3]{a^2} \cdot \sqrt[6]{a^5}; & \text{f) } \sqrt{\frac{a+b}{a-b}} : \sqrt[3]{\frac{a+b}{a-b}}. \end{array}$$

2.41 (*). Esegui le seguenti operazioni (le lettere rappresentano numeri reali positivi).

$$\begin{array}{ll} \text{a) } \sqrt{\frac{a^2+2a+1}{2a}} \cdot \sqrt{\frac{1+a}{a^2}} : \sqrt{\frac{2}{a}}; & \text{d) } \sqrt{a^4b} \cdot \sqrt[6]{\frac{a^2}{b}}; \\ \text{b) } \sqrt{\frac{a+1}{a-3}} \cdot \sqrt[3]{\frac{a^2-9}{a^2-1}}; & \text{e) } \sqrt[3]{\frac{a^2-4}{a+3}} \cdot \sqrt[4]{\frac{a+3}{a-2}}; \\ \text{c) } \sqrt{\frac{x+1}{x-2}} \cdot \sqrt{\frac{x-1}{x+3}} : \sqrt[3]{\frac{x^2-1}{x^2+x-6}}; & \text{f) } \sqrt{\frac{x}{y} - \frac{y}{x}} : \sqrt{x+y}. \end{array}$$

2.42 (*). Esegui le seguenti operazioni (le lettere rappresentano numeri reali positivi).

$$\begin{array}{ll} \text{a) } \sqrt{\frac{1}{b^2} - \frac{1}{a^2}} : \sqrt{\frac{1}{b} - \frac{1}{a}}; & \text{d) } \sqrt{\frac{a+2}{a-1}} : \sqrt[3]{\frac{(a-1)^2}{a^2+4a+4}}; \\ \text{b) } \frac{\sqrt{4a^2-9} \cdot \sqrt{2a-3}}{\sqrt[3]{2a+3}}; & \text{e) } \sqrt{\frac{x^2-4}{x+1}} \cdot \sqrt[3]{\frac{1}{x^3-2x^2}}; \\ \text{c) } \sqrt{\frac{9-a^2}{(a+3)^2}} \cdot \sqrt{\frac{27+9a}{3-a}}; & \text{f) } \sqrt[4]{\frac{a+b}{a^2-b^2}} \cdot \sqrt[3]{\frac{a-2b}{a+2b}} \cdot \sqrt[6]{a^2-4b^2}. \end{array}$$

2.43 (*). Esegui le seguenti operazioni (le lettere rappresentano numeri reali positivi).

$$\begin{array}{l} \text{a) } \sqrt{\frac{a^2b+ab^2}{xy}} \cdot \sqrt[6]{\frac{(a+b)^2}{x^2}} \cdot \sqrt[6]{\frac{x^2y^3}{(a+b)^2}} \cdot \sqrt[4]{\frac{x}{a^3b^2+a^2b^3}}; \\ \text{b) } \frac{\sqrt{\frac{x}{y} + \frac{y}{x}} \cdot \sqrt[3]{\frac{x}{y} - \frac{1}{x}}}{\sqrt{\frac{xy}{x+y}}}; \\ \text{c) } \sqrt{a-1} \cdot \sqrt{3x+2} \cdot \sqrt{\frac{a-1}{3x+2}}; \\ \text{d) } \sqrt{\frac{x+y}{x-y}} \cdot \sqrt[3]{\frac{x-y}{x+y}}; \\ \text{e) } \sqrt{\frac{a+2}{a+5}} \cdot \sqrt{\frac{a+2}{3a}} \cdot \sqrt{\frac{3a}{a+5}}; \\ \text{f) } \sqrt[4]{\frac{x^2+2xy+y^2}{3x+2y}} \cdot \sqrt[4]{\frac{9x^2+12xy+4y^2}{x+y}}. \end{array}$$

2.44 (*). Esegui le seguenti operazioni (le lettere rappresentano numeri reali positivi).

$$\begin{array}{l} \text{a) } \sqrt[6]{\frac{a^2-ab}{b}} \cdot \sqrt[4]{\frac{b^2}{a^2-ab}} \cdot \sqrt[3]{\frac{a^2-ab}{b}}; \\ \text{b) } \sqrt{\frac{x^2-xy}{xy+y^2}} \cdot \sqrt[4]{\frac{x^3+2x^2y+xy^2}{x^3-2x^2y+xy^2}}; \\ \text{c) } (x-2) \cdot \sqrt{\frac{x+2}{x^2+5x+6}} \cdot \sqrt{\frac{x-2}{x^2+x-6}}; \\ \text{d) } \sqrt[8]{\frac{(x^2-y^2)^4}{x^2}} \cdot \sqrt[4]{\frac{xy^2}{(x+y)^2}} \cdot \sqrt{\frac{x^2y}{x-y}}; \\ \text{e) } \sqrt{\frac{a+b}{a-b}} \cdot \sqrt[3]{\frac{a-b}{a+b}} \cdot \sqrt[10]{\frac{a+b}{a-b}}; \\ \text{f) } \sqrt{1 - \frac{b}{a+2b}} \cdot \sqrt[4]{1 + \frac{b}{a+b}} \cdot \sqrt[8]{\frac{a+2b}{2a+2b}}. \end{array}$$

2.45 (*). Esegui le seguenti operazioni (le lettere rappresentano numeri reali positivi).

$$\begin{array}{l} \text{a) } \sqrt[5]{\frac{4x-9}{4x}} \cdot \sqrt[5]{\frac{1}{16x^2-81}} \cdot \sqrt[5]{4x(4x+9)}; \\ \text{b) } \sqrt[3]{\frac{1}{b} - \frac{1}{a}} \cdot \sqrt[4]{\frac{ab}{a^2+b^2-2ab}}; \\ \text{c) } \sqrt[6]{\frac{x^2+xy}{xy-y^2}} \cdot \sqrt[3]{\frac{x-y}{x+y}} \cdot \sqrt{\frac{xy+y^2}{x^2-xy}}; \\ \text{d) } \sqrt[6]{\frac{1}{a} + 4a - 4} \cdot \sqrt[3]{\frac{1}{a} + 4a + 4} \cdot \sqrt{\frac{a}{4a^2-1}}; \end{array}$$

$$e) \sqrt[5]{\frac{a+2b}{a-2b}} \cdot \sqrt[3]{\frac{a^2-2ab}{ab+2b^2}} \cdot \sqrt[15]{\frac{a^2+4ab+4b^2}{a^2-4ab+4b^2}};$$

$$f) \sqrt[5]{\frac{x^2-xy}{xy+y^2}} \cdot \sqrt[6]{\frac{x+y}{x-y}} \cdot \sqrt[15]{\frac{x^5+2x^4y+x^3y^2}{x^2y^3-2xy^4+y^5}}.$$

2.46 (*). Esegui le seguenti operazioni (le lettere rappresentano numeri reali positivi).

$$a) \sqrt[3]{\frac{x}{x^2+xy} + \frac{x+y}{xy-y^2}} \cdot \sqrt[3]{\frac{x^2-y^2}{x+3y}};$$

$$b) \sqrt[3]{a^2+2ab+b^2} \cdot \sqrt{\frac{a}{a+b}};$$

$$c) \sqrt{x^2-y^2} \cdot \sqrt[3]{\frac{x}{x-y}} \cdot \sqrt[4]{\frac{1}{x+y}};$$

$$d) \sqrt[6]{\frac{x^6}{y^2(x^2-xy)^3}} \cdot \sqrt[4]{\frac{(xy-y^2)^2}{x}} \cdot \sqrt[12]{x^9y^{10}};$$

$$e) \sqrt[3]{\frac{4xy}{x-y}} \cdot \sqrt{\frac{(x+y)^2}{4xy}} - 1;$$

$$f) \sqrt{\frac{x-3}{x+3}} \cdot \sqrt[4]{\frac{x^2}{3-x}} \cdot \sqrt[8]{\frac{(x+3)^3}{x^2}}.$$

2.47 (*). Esegui le seguenti operazioni (le lettere rappresentano numeri reali positivi).

$$a) \sqrt[6]{\frac{a-2}{a+3}} \cdot \sqrt{\frac{a+2}{a-3}} \cdot \sqrt[6]{\frac{a^2-5a+6}{a^2+5a+6}} \cdot \sqrt[3]{\frac{a^2-9}{a^2-4}};$$

$$b) \sqrt[3]{\frac{x-y}{x+y} + \frac{x+y}{x-y}} \cdot \sqrt[3]{\frac{x^2+y^2}{2xy}} + 1 \cdot \sqrt[3]{\frac{xy}{x^2+y^2}};$$

$$c) \sqrt[3]{\frac{(a^3-1)^4}{(a+1)^2}} \cdot \sqrt[4]{\frac{a+1}{(a^2+a+1)^3}} \cdot \sqrt[12]{\frac{(a^2-1)^5}{(a^2+a+1)^7}};$$

$$d) \sqrt[4]{\frac{a^2-1}{a+b}} \cdot \sqrt[3]{\frac{a^2+ab}{a^2+a}} \cdot \sqrt[6]{\frac{a^3+a^2}{a^2(a-1)}};$$

$$e) \sqrt[4]{\left(\frac{a}{b} + \frac{b}{a}\right) \left(\frac{a}{b} - \frac{b}{a}\right)} \sqrt{\frac{ab}{(a-b)(a+b)}};$$

$$f) \sqrt{\frac{x^2+xy}{xy-y^2}} \cdot \sqrt[3]{\frac{x^2y^2-2xy^3+y^4}{x^4+2x^3y+x^2y^2}} \cdot \sqrt[6]{x^4y^2 - x^3y^3 - x^2y^4 + xy^5}.$$

2.6 - Portare un fattore sotto il segno di radice

2.48 (*). Trasporta dentro la radice i fattori esterni.

a) $2\sqrt{2}$;	f) $\frac{1}{3}\sqrt{3}$;	j) $2\sqrt[3]{2}$;	n) $-2\sqrt[3]{2}$;
b) $3\sqrt{3}$;	g) $\frac{1}{2}\sqrt{6}$;	k) $\frac{1}{3}\sqrt[3]{3}$;	o) $\frac{-1}{2}\sqrt[3]{4}$;
c) $2\sqrt{3}$;	h) $\frac{2}{3}\sqrt{6}$;	l) $4\sqrt[3]{\frac{1}{2}}$;	p) $\frac{-1}{5}\sqrt{5}$;
d) $3\sqrt{2}$;	i) $\frac{3}{4}\sqrt{\frac{3}{2}}$;	m) $-3\sqrt{3}$;	q) $-\frac{1}{3}\sqrt[3]{9}$;
e) $\frac{1}{2}\sqrt{2}$;			r) $(1 + \frac{1}{2})\sqrt{2}$.

2.49 (*). Trasporta dentro la radice i fattori esterni, discutendo i casi letterali.

a) $x\sqrt{\frac{1}{5}}$;	f) $a\sqrt{-a}$;	j) $\frac{a+1}{a+2}\sqrt{\frac{a^2+3a+2}{a^2+4a+3}}$;
b) $x^2\sqrt[3]{x}$;	g) $(a-1)\sqrt{a}$;	k) $\frac{2}{x}\sqrt{\frac{x^2+x}{x-1}} - x$;
c) $a\sqrt{2}$;	h) $(x-2)\sqrt{\frac{1}{2x-4}}$;	l) $\frac{1}{x-1}\sqrt{x^2-1}$.
d) $x^2\sqrt[3]{3}$;	i) $x\sqrt{\frac{1}{x^2+x}}$;	
e) $2a\sqrt{5}$;		

2.50 (*). Trasporta dentro la radice i fattori esterni, discutendo i casi letterali.

$$\begin{array}{lll} \text{a) } \frac{x}{x+1} \sqrt{\frac{x+1}{x}}; & \text{c) } 3ab \sqrt[4]{\frac{ab^2}{3c^2}}; & \text{e) } \frac{1}{a+b} \sqrt{a^2 - b^2}; \\ \text{b) } (x+1) \sqrt{\frac{x+2}{x+1}}; & \text{d) } x^3 \sqrt{1 - \frac{1}{x^2}}; & \text{f) } \frac{x}{x-1} \sqrt[3]{\left(1 - \frac{1}{x}\right)^2}. \end{array}$$

2.51 (*). Trasporta dentro la radice i fattori esterni, discutendo i casi letterali.

$$\begin{array}{lll} \text{a) } (a+b) \sqrt{\frac{a-b}{a+b}}; & \text{d) } \frac{a-1}{a} \sqrt[3]{\frac{a^3}{(a^2-1)^2}}; & \text{g) } \frac{a^2b}{c} \sqrt[5]{\frac{c^2}{a^6b^3}}; \\ \text{b) } \frac{x-y}{xy} \sqrt{\frac{xy}{x^2-y^2}}; & \text{e) } \frac{a+1}{b} \sqrt[5]{\frac{ab^2-b^2}{a^2+a}}; & \text{h) } \left(2 - \frac{3}{5}\right) \sqrt{4 - \frac{3}{7}}. \\ \text{c) } \frac{3a-2}{3a+2} \sqrt{\frac{3a+2}{3a-2}}; & \text{f) } \left(a + \frac{1}{3}\right) \sqrt[5]{\frac{27}{(3a+1)^4}}; \end{array}$$

2.7 - Portare un fattore fuori dal segno di radice

2.52 (*). Semplifica i radicali portando fuori i fattori possibili (attenzione al valore assoluto).

$$\begin{array}{llll} \text{a) } \sqrt{250}; & \text{e) } \sqrt{20}; & \text{i) } \sqrt{98}; & \text{m) } \sqrt{75}; \\ \text{b) } \sqrt{486}; & \text{f) } \sqrt{0,12}; & \text{j) } \sqrt{50}; & \text{n) } \sqrt{40}; \\ \text{c) } \sqrt{864}; & \text{g) } \sqrt{45}; & \text{k) } \sqrt{300}; & \text{o) } \sqrt{12}; \\ \text{d) } \sqrt{3456}; & \text{h) } \sqrt{48}; & \text{l) } \sqrt{27}; & \text{p) } \sqrt{80}. \end{array}$$

2.53 (*). Semplifica i radicali portando fuori i fattori possibili (attenzione al valore assoluto).

$$\begin{array}{lll} \text{a) } \sqrt{\frac{18}{80}}; & \text{e) } \frac{2}{5} \sqrt{\frac{50}{4}}; & \text{j) } \sqrt[3]{24}; \\ \text{b) } \sqrt{\frac{9}{4} + \frac{4}{9}}; & \text{f) } \frac{3}{2} \sqrt{\frac{8}{27}}; & \text{k) } \sqrt[3]{108}; \\ \text{c) } \sqrt{1 - \frac{9}{25}}; & \text{g) } \frac{5}{7} \sqrt{\frac{98}{75}}; & \text{l) } \sqrt[4]{32}; \\ \text{d) } \sqrt{\frac{10}{3} + \frac{2}{9}}; & \text{h) } \frac{1}{5} \sqrt{\frac{1000}{81}}; & \text{m) } \sqrt[4]{48}; \\ & \text{i) } \sqrt[3]{250}; & \text{n) } \sqrt[4]{250}; \\ & & \text{o) } \sqrt[5]{96}; \\ & & \text{p) } \sqrt[5]{160}. \end{array}$$

2.54 (*). Semplifica i radicali portando fuori i fattori possibili (attenzione al valore assoluto).

$$\begin{array}{lll} \text{a) } \sqrt{x^2y}; & \text{e) } \sqrt{9a^2b}; & \text{j) } \sqrt[3]{4a^4b^5}; \\ \text{b) } \sqrt{\frac{a^5}{b^2}}; & \text{f) } \sqrt{2a^2x}; & \text{k) } \sqrt[3]{27a^7b^8}; \\ \text{c) } \sqrt{\frac{a^2b^3c^3}{d^9}}; & \text{g) } \sqrt{x^3}; & \text{l) } \sqrt{18a^6b^5c^7}. \\ \text{d) } \sqrt{4ax^2}; & \text{h) } \sqrt{a^7}; & \\ & \text{i) } \sqrt[3]{16a^3x^4}; & \end{array}$$

2.55 (*). Semplifica i radicali portando fuori i fattori possibili (attenzione al valore assoluto).

$$\begin{array}{lll} \text{a) } \sqrt[5]{729a^6b^9c^3}; & \text{c) } \sqrt[6]{\frac{x^2(x-y)^4}{1296}}; & \text{e) } \sqrt[4]{\frac{a^2+b^2+2ab}{b^2-2ab+a^2}}. \\ \text{b) } \sqrt[5]{3x^{10}y^7z^5}; & \text{d) } \sqrt[3]{\frac{125a^3b^2}{(a-b)^6}}; & \end{array}$$

2.56 (*). Semplifica i radicali portando fuori i fattori possibili (attenzione al valore assoluto).

$$\begin{array}{lll} \text{a) } \sqrt[3]{\frac{128}{125}x^2}; & \text{b) } \sqrt[3]{(a-b)^4}; & \text{d) } \sqrt{x^3y + 2x^2y^2 + xy^3}; \\ & \text{c) } \sqrt[5]{64a^5 + 32a^7}; & \text{e) } \sqrt[4]{16a^4 + 32}. \end{array}$$

2.57 (*). Semplifica i radicali portando fuori i fattori possibili (attenzione al valore assoluto).

$$\begin{array}{lll} \text{a) } \sqrt{a^2 + a^3}; & \text{d) } \sqrt[3]{3a^5b^2c^9}; & \text{g) } \sqrt[6]{a^{42}b^{57}}; \\ \text{b) } \sqrt{4x^4 - 4x^2}; & \text{e) } \sqrt[4]{16a^4b^5c^7x^6}; & \text{h) } \sqrt[7]{a^{71}b^{82}}; \\ \text{c) } \sqrt{25x^7 - 25x^5}; & \text{f) } \sqrt[5]{64a^4b^5c^6d^7}; & \text{i) } \sqrt{a^3 + \sqrt{a^5} + \sqrt{a^7}}. \end{array}$$

2.8 - Potenza di radice e radice di radice

2.58 (*). Esegui le seguenti potenze di radicali.

$$\begin{array}{llll} \text{a) } (\sqrt{3})^2; & \text{e) } (2\sqrt{3})^2; & \text{i) } \left(\frac{1}{2}\sqrt{2}\right)^2; & \text{l) } \left(\frac{1}{a}\sqrt{a}\right)^2; \\ \text{b) } (\sqrt[3]{2})^3; & \text{f) } (3\sqrt{5})^2; & \text{j) } \left(\frac{2}{3}\sqrt[4]{\frac{2}{3}}\right)^2; & \text{m) } (2\sqrt[3]{3})^3; \\ \text{c) } (\sqrt{4})^2; & \text{g) } (5\sqrt{2})^2; & \text{k) } (a\sqrt{2a})^2; & \text{n) } (3\sqrt[3]{3})^3; \\ \text{d) } (\sqrt[4]{2})^6; & \text{h) } (-2\sqrt{5})^2; & & \text{o) } \left(\frac{1}{3}\sqrt[3]{3}\right)^3; \\ & & & \text{p) } \left(\frac{1}{9}\sqrt[3]{9}\right)^3. \end{array}$$

2.59 (*). Esegui le seguenti potenze di radicali.

$$\begin{array}{llll} \text{a) } (\sqrt{3})^3; & \text{d) } (\sqrt[3]{2})^6; & \text{g) } (\sqrt[3]{2})^6; & \text{j) } (\sqrt[4]{16a^2b^3})^2; \\ \text{b) } (2\sqrt{5})^3; & \text{e) } (\sqrt[3]{3})^6; & \text{h) } (\sqrt[6]{3})^4; & \text{k) } (\sqrt[3]{6a^3b^2})^4; \\ \text{c) } (3\sqrt{2})^3; & \text{f) } (\sqrt[3]{5})^5; & \text{i) } (\sqrt[6]{3ab^2})^4; & \text{l) } (\sqrt[3]{81ab^4})^4. \end{array}$$

2.60 (*). Esegui le seguenti radici di radicali.

$$\begin{array}{llll} \text{a) } \sqrt[3]{\sqrt{2}}; & \text{c) } \sqrt[3]{\sqrt[4]{15}}; & \text{e) } \sqrt{\sqrt{16}}; & \text{g) } \sqrt[5]{\sqrt{a^{10}}}; \\ \text{b) } \sqrt[3]{\sqrt[3]{16}}; & \text{d) } \sqrt[5]{\sqrt{a^5}}; & \text{f) } \sqrt{\sqrt{\sqrt{3}}}; & \text{h) } \sqrt[3]{\sqrt[3]{\sqrt{a^{12}}}}. \end{array}$$

2.61 (*). Esegui le seguenti radici di radicali.

$$\begin{array}{ll} \text{a) } \sqrt{\sqrt[3]{3a}}; & \text{e) } \sqrt{2(a-b)} \cdot \sqrt[3]{\frac{1}{4a-4b}}; \\ \text{b) } \sqrt{\sqrt[4]{3ab}}; & \text{f) } \sqrt{3(a+b)} \cdot \sqrt[3]{\frac{1}{3a+3b}}; \\ \text{c) } \sqrt[3]{\sqrt{(a+1)^5}}; & \\ \text{d) } \sqrt[4]{\sqrt{(2a)^5}}; & \end{array}$$

2.62 (*). Esegui le seguenti radici di radici.

- | | |
|--|--|
| a) $\sqrt[5]{y^2 \sqrt[3]{y}}$; | d) $\sqrt{(a+1)\sqrt{\frac{1}{a^2-1}}}$; |
| b) $\sqrt{\frac{2x+1}{\sqrt[5]{(2x+1)^4}}}$; | e) $\sqrt{(a-b)\sqrt[3]{a^2-2ab+b^2}}$; |
| c) $\sqrt{x\sqrt[3]{x\sqrt{\frac{1}{x^7}}}}$; | f) $\sqrt{x+y+2\sqrt{xy}} \cdot \sqrt{x+y-2\sqrt{xy}}$. |

2.9 - Somma di radicali

2.63 (*). Esegui le seguenti operazioni con i radicali.

- | | |
|---|--|
| a) $3\sqrt{2} + \sqrt{2}$; | e) $3\sqrt{2} + 2\sqrt{2} - 3\sqrt{2}$; |
| b) $\sqrt{3} - 3\sqrt{3}$; | f) $2\sqrt{7} - 7\sqrt{7} + 4\sqrt{7}$; |
| c) $8\sqrt{6} - 3\sqrt{6}$; | g) $11\sqrt{5} + 6\sqrt{2} - (8\sqrt{5} + 3\sqrt{2})$; |
| d) $\sqrt{5} - 3\sqrt{5} + 7\sqrt{5}$; | h) $5\sqrt{3} + 3\sqrt{7} - [2\sqrt{3} - (4\sqrt{7} - 3\sqrt{3})]$. |

2.64 (*). Esegui le seguenti operazioni con i radicali.

- | | |
|---|--|
| a) $\sqrt{2} + \frac{1}{2}\sqrt{2} - \frac{3}{4}\sqrt{2}$; | f) $-3\sqrt{7} + 4\sqrt{2} + \sqrt{3} - 5\sqrt{7} + 8\sqrt{3}$; |
| b) $\frac{\sqrt{3}}{2} - \frac{\sqrt{3}}{3} + \frac{\sqrt{3}}{4}$; | g) $3\sqrt{3} + 5\sqrt{5} + 6\sqrt{6} - 7\sqrt{3} - 8\sqrt{5} - 9\sqrt{6}$; |
| c) $3\sqrt{5} + \frac{2}{3}\sqrt{2} - \frac{5}{6}\sqrt{2}$; | h) $\sqrt[3]{2} + 3\sqrt[3]{2} - 2\sqrt{2} + 3\sqrt{2}$; |
| d) $5\sqrt{10} - (6 + 4\sqrt{19}) + 2 - \sqrt{10}$; | i) $5\sqrt{6} + 3\sqrt[4]{6} - 2\sqrt[4]{6} + 3\sqrt[3]{6} - 2\sqrt{6}$; |
| e) $\sqrt{5} + \sqrt{2} + 3\sqrt{2} - 2\sqrt{2}$; | j) $\sqrt{75} + 3\sqrt{18} - 2\sqrt{12} - 2\sqrt{50}$. |

2.65 (*). Esegui le seguenti operazioni con i radicali.

- | | |
|--|---|
| a) $3\sqrt{128} - 2\sqrt{72} - (2\sqrt{50} + \sqrt{8})$; | d) $2\sqrt[3]{54} - \sqrt[4]{243} + 3\sqrt[4]{48} - \sqrt[3]{250}$; |
| b) $3\sqrt{48} + 2\sqrt{32} + \sqrt{98} - (4\sqrt{27} + \sqrt{450})$; | e) $\sqrt{\frac{32}{25}} - \sqrt{\frac{108}{25}} + \sqrt{\frac{27}{49}} + \frac{2}{5}\sqrt{\frac{3}{4}} - \sqrt{\frac{8}{9}}$; |
| c) $\sqrt[4]{162} - \sqrt[3]{32} + 5\sqrt[3]{16} - \sqrt[3]{54} + \sqrt[3]{250}$; | f) $2\sqrt{\frac{27}{8}} + 5\sqrt{\frac{3}{50}} + 7\sqrt{\frac{27}{98}} - 5\sqrt{\frac{147}{50}}$. |

2.66 (*). Esegui le seguenti operazioni con i radicali.

- | | |
|---|--|
| a) $\frac{1}{2}\sqrt{a} - \frac{4}{5}\sqrt{b} - \sqrt{a} + 0,4\sqrt{b}$; | d) $2\sqrt[3]{x^2} + 3\sqrt{x} + 3\sqrt[3]{x^2} - 2\sqrt{x}$; |
| b) $\sqrt[3]{a-b} + \sqrt[3]{a^4 - a^3b} - \sqrt[3]{ab^3 - b^4}$; | e) $\sqrt{a-b} + \sqrt{a+b} - \sqrt{a-b} + 2\sqrt{a+b}$; |
| c) $3\sqrt{x} - 5\sqrt{x}$; | f) $\frac{1}{3}\sqrt{x} - \frac{4}{5}\sqrt{x} + 0,4\sqrt{a} - \frac{1}{2}\sqrt{a}$; |
| | g) $2a\sqrt{2a} - 7a\sqrt{2a} + 3a\sqrt{2a} - \frac{1}{2}\sqrt{a}$; |

2.67 (*). Esegui le seguenti operazioni con i radicali.

- | |
|---|
| a) $6\sqrt{ab} - 3\sqrt{a} - 7\sqrt{ab} + 2\sqrt{a} + 9\sqrt{b} + \sqrt{a}$; |
| b) $3\sqrt{xy} + 3\sqrt{x} - 3\sqrt{y} + 2\sqrt{xy} - 3(\sqrt{x} + \sqrt{y})$; |
| c) $3y^2\sqrt{x^2z} + \frac{2}{z}\sqrt{x^5z^3} - z^4\sqrt{\frac{x}{y^2}z}$; |
| d) $\sqrt{25+25a^2} - \sqrt{64+64a^2} + \sqrt{9+9a^2}$; |
| e) $\sqrt{x^4 - x^3y} - \sqrt[3]{xy^3 - y^4} + \sqrt[3]{x - y}$. |

2.68 (*). Esegui le seguenti operazioni con i radicali.

- a) $\sqrt{\frac{3}{4}xy} - \sqrt{3xy} - \frac{1}{2}\sqrt{\frac{9xy}{48}}$;
 b) $\sqrt{\frac{a^2}{a+b}} + \sqrt{\frac{4b^2}{9a+9b}} + \sqrt{\frac{a^2-4ab+4b^2}{4a+4b}}$;
 c) $\sqrt[3]{x^7} - \sqrt[3]{64y^3x^4} + \sqrt[3]{64y^6x}$;
 d) $\sqrt[3]{2x^3} - \frac{1}{5}\sqrt[3]{250} - \sqrt[3]{54x^3} + \frac{2}{3}\sqrt[3]{54} + \frac{1}{4}\sqrt[3]{16}$;
 e) $\frac{1}{10}\sqrt{\frac{3}{5}} + \sqrt{\frac{12}{5}} - \sqrt{\frac{147}{125}} + \sqrt{\frac{27}{500}}$;
 f) $\sqrt[9]{x^3y^6} + \sqrt[9]{x^3y^{22}} - 2\sqrt[9]{x^3y^{13}}$.

2.69 (*). Esegui le seguenti operazioni con i radicali.

- a) $(\sqrt{2}+1)(\sqrt{2}+2)$; e) $(\sqrt{3}+1)^2$; i) $(6+2\sqrt{3})^2$;
 b) $(3\sqrt{2}-1)(2\sqrt{2}-3)$; f) $(\sqrt{3}-2)^2$; j) $(\sqrt{6}-\frac{1}{2}\sqrt{3})^2$;
 c) $(\sqrt{2}-1)(\sqrt{2}+1)$; g) $(2+\sqrt{5})^2$; k) $(\sqrt{2}-1)^2$;
 d) $(\sqrt{2}-3\sqrt{3})(3\sqrt{3}-\sqrt{2})$; h) $(4-\sqrt{3})^2$; l) $(2\sqrt{2}-1)^2$.

2.70 (*). Esegui le seguenti operazioni con i radicali.

- a) $(\sqrt{3}+1)^2$; e) $(2\sqrt{7}-\sqrt{5})^2$; i) $(\sqrt{2}-1-\sqrt{5})^2$;
 b) $(\sqrt{3}-3)^2$; f) $(3\sqrt{2}-2\sqrt{3})^2$; j) $(\sqrt{3}-2\sqrt{2}+1)^2$;
 c) $(\sqrt{5}-2)^2$; g) $(\sqrt{2}-3\sqrt{3})^2$; k) $(\sqrt{2}+\sqrt{3}+\sqrt{6})^2$;
 d) $(2\sqrt{5}+3)^2$; h) $(1+\sqrt{2}+\sqrt{3})^2$; l) $(\sqrt[3]{2}-1)^3$.

2.71 (*). Esegui le seguenti operazioni con i radicali.

- a) $(\sqrt[3]{3}+1)^3$; g) $(\sqrt{3}+\sqrt{3})\sqrt{3}\sqrt{3}$;
 b) $(\sqrt[3]{2}-2)^3$; h) $3\sqrt{3}+\sqrt{3}:\sqrt{3}-(1+\sqrt{3})^2$;
 c) $(\sqrt[3]{3}+\sqrt[3]{2})^3$; i) $6\sqrt{5}+2\sqrt{5}\cdot\sqrt{20}-3\sqrt{5}+\sqrt{25}$;
 d) $(\sqrt[3]{3}+\sqrt[3]{2})(\sqrt[3]{9}-\sqrt[3]{4})$; j) $(\sqrt[3]{a}-\sqrt[3]{2})(\sqrt[3]{a^2}+\sqrt[3]{2a}+\sqrt[3]{4})$;
 e) $\left[(\sqrt[4]{2}+1)(\sqrt[4]{2}-1)\right]^2$; k) $(1+\sqrt{2})^2$;
 f) $(\sqrt[3]{2}+\sqrt[3]{3})(\sqrt[3]{4}-\sqrt[3]{6}+\sqrt[3]{9})$; l) $(2-\sqrt{2})^2$.

2.72 (*). Esegui le seguenti operazioni con i radicali.

- a) $(\sqrt{2}+\sqrt{3})^2$; e) $(4\sqrt{3}-3\sqrt{7})^2$; i) $(x+\sqrt[3]{x})^3$;
 b) $(2\sqrt{2}-1)^2$; f) $(2\sqrt{2}-3\sqrt{3})^2$; j) $(2x+\sqrt{x})(2x-\sqrt{x})$;
 c) $(3\sqrt{3}+2\sqrt{2})^2$; g) $(\sqrt{x}-1)^2$; k) $\left(\sqrt{a}+\frac{1}{\sqrt{a}}\right)^2$;
 d) $(\sqrt{3}-2\sqrt{2})^2$; h) $(2x+\sqrt{x})^2$; l) $(\sqrt{a}+\frac{1}{a})(\sqrt{a}-\frac{1}{a})$.

2.73 (*). Esegui le seguenti operazioni con i radicali.

- a) $(\sqrt{x}+\sqrt{y})(\sqrt{x}-\sqrt{y})$;
 b) $(\sqrt{2}-1)^2 - (2\sqrt{2}-1)^2 + (\sqrt{2}-1)(\sqrt{2}+1)$;
 c) $(\sqrt{3}+1)^2 + \sqrt{3}(\sqrt{3}-3) - 2(\sqrt{3}+3)(\sqrt{3}-3)$;
 d) $(\sqrt{3}-3)^2 + (\sqrt{3}-3)^3 + 2\sqrt{27} - \sqrt{3}(2\sqrt{3}-2)$;

- e) $(\sqrt{5}-2)^2 - (2\sqrt{5}+3)^2 + [(\sqrt{5}-\sqrt{2})^2 + 1](\sqrt{5}+\sqrt{2})$;
 f) $(2\sqrt{7}-\sqrt{5})^2 + 2(\sqrt{7}+\sqrt{5}+1)^2 - \sqrt{35}$;
 g) $(\sqrt{2}+1)^2 + (\sqrt{2}-1)^2$;
 h) $(2\sqrt{2}-3\sqrt{3})(3\sqrt{2}+2\sqrt{3})$.

2.74. Esegui le seguenti operazioni con i radicali.

- a) $(\sqrt{x}-1)^2 + (2\sqrt{x}+1)(\sqrt{x}-2)$;
 b) $(\sqrt{2}-1)^3 + (\sqrt{2}-1)^2\sqrt{2}-1$;
 c) $2\sqrt{54} - \sqrt[4]{243} + 3\sqrt[4]{48} - \sqrt[3]{250}$;
 d) $(\sqrt{10}-\sqrt{7})(2\sqrt{10}+3\sqrt{7})$;
 e) $\sqrt{48x^2y} + 5x\sqrt{27y}$;
 f) $\sqrt{5}\sqrt{15} - 4\sqrt{3}$;
 g) $(\sqrt{7}-\sqrt{5})(2\sqrt{7}+3\sqrt{5})$;
 h) $\sqrt{27ax^4} + 5x^2\sqrt{75a}$.

2.75 (*). Esegui le seguenti operazioni con i radicali.

- a) $\sqrt{125} + 3\sqrt[6]{27} - \sqrt{45} - 2\sqrt[4]{9} + \sqrt{20} + 7\sqrt[8]{81}$;
 b) $\sqrt[3]{a\sqrt{a}} \cdot \sqrt{a\sqrt[3]{a}} \cdot \sqrt[3]{a\sqrt[3]{a}} \cdot \sqrt[3]{a\sqrt{a}} \cdot \sqrt[9]{a^8}$;
 c) $\sqrt[5]{b\sqrt[3]{b^2}} \cdot \sqrt{b^2\sqrt{b\sqrt{b^2}}} : \sqrt[5]{b^4\sqrt[3]{b^2}} \cdot \sqrt{b}$;
 d) $\sqrt[3]{\frac{x}{y^3}} - \frac{1}{y^2} + \sqrt[3]{xy^3-y^4} - \sqrt[3]{8x-8y}$;
 e) $(\sqrt{2}+3) \cdot (1-\sqrt{3})^2$;
 f) $(\sqrt[3]{2}+3) \cdot (1-\sqrt[3]{3})^2$;
 g) $\frac{\sqrt{a}}{\sqrt{a+1}} \cdot \frac{\sqrt{a}}{\sqrt{a-1}}$;
 h) $\sqrt[5]{b\sqrt[3]{b^2}} \cdot \sqrt{b\sqrt{b\sqrt{b^2}}} : (\sqrt[5]{b\sqrt[3]{b^2}} \cdot \sqrt{b})$.

2.76 (*). Esegui le seguenti operazioni con i radicali.

- a) $3\sqrt[6]{\frac{4x^2}{y^2}} - 2\sqrt[9]{\frac{8x^3}{y^3}} + 2\sqrt[3]{\frac{2x}{y}}$;
 b) $(3\sqrt{2}-2)^2 - \sqrt{2}(6+2\sqrt{6}) + (1+2\sqrt{3})^2$;
 c) $a\sqrt[3]{\frac{b^2c^2}{a^2}} \sqrt{\frac{b}{ac}}$;
 d) $\sqrt[20]{a^9b^2} \sqrt[12]{a^3b^4} \sqrt[15]{a^5b}$;
 e) $(\sqrt{1+x} + \sqrt{x-2})(\sqrt{1+x} - \sqrt{x-2})$;
 f) $(5+3\sqrt{2})(2\sqrt{3}-\sqrt{2}+1)$;
 g) $\sqrt[3]{\frac{x+y}{x-y}} \sqrt[4]{\frac{x-y}{x+y}} : \sqrt[6]{\frac{x+y}{x-y}}$;
 h) $(x+\sqrt{y})^3 - (x-\sqrt{y})^3$;
 i) $\sqrt[9]{\frac{32x^5}{27y^3}} \sqrt[4]{\frac{27y^3}{4x^2}}$;
 j) $\sqrt{\frac{1}{2ab+1}} \sqrt{9a^2b^2x^4 18a^3b^3x^4}$.

2.77 (*). Esegui le seguenti operazioni con i radicali.

- a) $\sqrt{\frac{4a^2-b^2}{a^2-b^2}} \sqrt{\frac{a-b}{2a+b}}$;
 b) $\sqrt{\frac{9a}{b}} \sqrt{\frac{b^2-2b}{3ab-6a}}$;
 c) $\sqrt{\frac{9a^2-6ab+b^2}{a^2-b^2}} \sqrt{\frac{a+b}{3a-b}}$;
 d) $\sqrt{\frac{x-y}{x+y}} \sqrt{\frac{x^2+2xy+y^2}{x^2-y^2}}$;
 e) $\sqrt[3]{\frac{a}{a+3}} \sqrt{\frac{a}{a+3}} \sqrt{\frac{a}{a+3}} : \sqrt{\frac{a}{a+3}}$;
 f) $\sqrt{\frac{x-1}{x+1}} \sqrt{\frac{x-1}{x+1}} \sqrt{\frac{1}{x-1}} \cdot \sqrt[4]{x+1}$.

2.78 (*). Esegui le seguenti operazioni con i radicali.

- a) $\sqrt{\frac{a^2-2a+1}{a(a+1)^3}} \cdot \sqrt[4]{\frac{a^2}{(a+1)^2}} \cdot \sqrt[3]{\frac{(a+1)^3}{(a-1)^2}}$;
 b) $\left(\sqrt{\frac{1}{b^4} + \frac{1}{b^3}} + \sqrt{\frac{ab^5+ab^4}{a}} - 2\sqrt{b+1}\right) \cdot \frac{b^2}{(b+1)^2}$;
 c) $\left(\sqrt[3x]{y^x} \sqrt[4x]{y} + \sqrt[6]{y^2} \sqrt[2x]{y}\right) \cdot \sqrt[3]{y} \sqrt[4x^2]{\frac{1}{y}}$;
 d) $\sqrt[4]{\frac{b^2-1}{b}} \cdot \sqrt[3]{\frac{3b-3}{6b^2}} \cdot \sqrt[6]{\frac{(b-1)^4}{4b^5}}$;
 e) $\sqrt[3]{\frac{a^2+2a+1}{ab-b}} \cdot \sqrt[6]{\frac{a^2-2a+1}{ab+b}} \cdot \sqrt[4]{\frac{b^2(a-1)^2}{2a^2+4a+2}}$;
 f) $\sqrt[3]{\frac{x^2+2xy+y^2}{x+3}} \cdot \sqrt[3]{\frac{5x}{x^2+6x+9}} \cdot \sqrt[3]{\frac{x+y}{5x}}$.

2.79 (*). Esegui le seguenti operazioni con i radicali.

- a) $\sqrt[3]{\frac{x^2-x}{x+1}} \cdot \sqrt[15]{\frac{x^2+2x+1}{x^2-2x+1}} \cdot \sqrt[5]{\frac{x-1}{x+1}}$;
 b) $\sqrt{\frac{25x^3+25x^2}{y^3-y^2}} + \sqrt{\frac{x^3+x^2}{y^3-y^2}} - x\sqrt{\frac{4x+4}{y^3-y^2}}$;
 c) $\left(\sqrt{\frac{1}{y^4} + \frac{1}{y^3}} + \sqrt{\frac{xy^5+xy^4}{x}} - 2\sqrt{y+1}\right) \cdot \frac{(y+1)^2}{y^2}$;
 d) $\sqrt[4]{\frac{a^2-a}{(a+1)^2}} \cdot \sqrt[12]{\frac{a^2-2a+1}{(a-1)^7}} \cdot \sqrt[3]{\frac{2a^2-2a+1}{a^3-a^2} - \frac{1}{a-1}}$;
 e) $\sqrt{\frac{a^2b+ab^2}{xy}} \cdot \sqrt[6]{\frac{(a+b)^2}{x^2}} \cdot \sqrt[6]{\frac{x^2y^3}{(a+b)^2}} \cdot \sqrt[4]{\frac{x}{a^3b^2+a^2b^3}}$;
 f) $\sqrt[6]{\frac{1}{x} + 4x - 4} \cdot \sqrt[3]{\frac{1}{x} + 4x + 4} \cdot \sqrt{\frac{x}{4x^2-1}}$.

2.80 (*). Esegui le seguenti operazioni con i radicali.

- a) $\sqrt{\frac{a^2-2a+1}{a(a+1)^3}} \cdot \sqrt[4]{\frac{a^2}{(a+1)^2}} \cdot \sqrt[3]{\frac{(a+1)^2}{(a-1)^2}}$;
 b) $\left(\sqrt[3]{\frac{a}{3} - 2} + \frac{3}{a} \cdot \sqrt[6]{\frac{9a^2(a+3)^3}{(a-3)^2}}\right) \cdot \sqrt{\frac{a^2-9}{3a}}$;
 c) $\sqrt[4]{\frac{a^3-a^2}{(a+1)^2}} \cdot \sqrt[12]{\frac{a^2-2a+1}{(a-1)^7}} \cdot \sqrt[3]{\frac{2a^2-2a+1}{a^3-a^2} - \frac{1}{a-1}}$;
 d) $\sqrt{1 - \frac{1}{y} + \frac{1}{4y^2}} \cdot \left(\sqrt[6]{\frac{1}{8y^3+12y^2+6y+1}} \cdot \sqrt{1 - \frac{1}{4y^2}}\right)$;
 e) $\sqrt[3]{1 - \frac{1}{a} + \frac{1}{4a^2}} \cdot \left(\sqrt{1 - \frac{1}{4a^2}} \cdot \sqrt[6]{\frac{1}{8a^3+12a^2+6a+1}}\right)$;
 f) $\sqrt{\frac{1}{5a} + \frac{1}{25a^2}} + \sqrt{\frac{25a^2-1}{20a^3-4a^2}} - \sqrt{\frac{5a+1}{100a^2}}$.

2.81 (*). Esegui le seguenti operazioni con i radicali.

- a) $\sqrt[3]{\frac{x}{y^3} - \frac{1}{y^2}} + \sqrt[3]{xy^3 - y^4} - \sqrt[3]{8x - 8y}$;
 b) $\sqrt{\frac{x^2+xy+y^2}{4x^2}} + \sqrt{\frac{4x^3-4y^3}{x-y}} + \sqrt{4x^4 + 4x^3y + 4x^2y^2}$;
 c) $\sqrt{\frac{a^3+2a^2+a}{a^2+6a+9}} + \sqrt{\frac{a^3+4a^2+4a}{a^2+6a+9}} - \sqrt{\frac{a^3}{a^2+6a+9}}$;
 d) $\sqrt{4x - 12y} + \sqrt{\frac{x^3-3x^2y}{y^2}} + \sqrt{\frac{xy^2-3y^3}{x^2}}$;
 e) $\left(\sqrt[6]{\frac{1}{x^2-2x+1}} + \sqrt[6]{\frac{64a^6}{x^2-2x+1}} + \sqrt[6]{\frac{a^{12}}{x^2-2x+1}}\right) \cdot \sqrt[3]{x-1}$;

$$f) \left(\sqrt[3]{y^x} \sqrt[4]{y} + \sqrt[6]{y^2} \sqrt[2]{y} \right) \cdot 4x^2 \sqrt{\frac{1}{y}}.$$

2.82 (*). Esegui le seguenti operazioni con i radicali.

$$\begin{aligned} a) & \sqrt{\frac{x^3 - xy^2 + x^2y - y^3}{x+y}} \cdot \sqrt{\frac{x-y}{(x-y)^2}}; \\ b) & \sqrt{\frac{a^2 - b^2}{3a^2 + 5b^2}} \cdot \sqrt{\frac{2a+b}{a-b}} + \frac{a-3b}{a+b}; \\ c) & \frac{\sqrt{2} + 2\sqrt{a}}{2\sqrt{a}-\sqrt{2}} - \frac{2\sqrt{a}-\sqrt{2}}{2\sqrt{a}+\sqrt{2}} - \frac{8\sqrt{2a}}{4a-2}; \\ d) & \sqrt[3]{\frac{(x+y)^2}{x^2+y^2-2xy}} \cdot \sqrt{\frac{x-y}{x+y}}; \\ e) & \left(\sqrt[3]{\frac{x+1}{\sqrt{3x+2} + \sqrt{2x+1}}} + \sqrt{2x+1} \right)^2 : \sqrt{\frac{1}{3x+2} \sqrt[3]{9x^2 + x + 4}}; \\ f) & \frac{\sqrt{x-3} \sqrt[4]{x+2}}{\sqrt{x-4} \sqrt[4]{x+4}} \cdot \frac{\sqrt{x-\sqrt[4]{x-2}}}{\sqrt{x-1}}. \end{aligned}$$

2.83 (*). Esegui trasformando i radicali in potenze con esponente frazionario.

$$\begin{aligned} a) & \sqrt{a^3} \sqrt[3]{a^2} \cdot \sqrt[3]{a^3} \sqrt{\frac{1}{a}} : \sqrt{\frac{1}{a}}; & c) & \sqrt[3]{a\sqrt{a}} \cdot \sqrt[3]{a\sqrt[3]{a}} \cdot \sqrt{a\sqrt[3]{a}} \cdot \sqrt[3]{a\sqrt{a}}; \\ b) & \sqrt[5]{a\sqrt{a^3}} \cdot \sqrt{a\sqrt[7]{\frac{1}{a^2}}} : \sqrt[7]{a^4\sqrt{a}}; & d) & \sqrt[5]{b\sqrt[3]{b^2}} \cdot \sqrt{b^2\sqrt{b\sqrt{b^2}}} : \sqrt[5]{b^4\sqrt[3]{b^2}} \cdot \sqrt{b}. \end{aligned}$$

2.10 - Razionalizzazione del denominatore di una frazione

2.84 (*). Razionalizza i seguenti radicali.

$$\begin{aligned} a) & \frac{1}{\sqrt{3}}; & d) & \frac{10}{\sqrt{5}}; & g) & \frac{3}{\sqrt{27}}; & j) & \frac{2}{3\sqrt{6}}; \\ b) & \frac{2}{\sqrt{2}}; & e) & -\frac{2}{\sqrt{3}}; & h) & \frac{4}{\sqrt{8}}; & k) & -\frac{3}{4\sqrt{5}}; \\ c) & \frac{5}{\sqrt{10}}; & f) & \frac{4}{2\sqrt{2}}; & i) & -\frac{10}{5\sqrt{5}}; & l) & \frac{1}{\sqrt{50}}. \end{aligned}$$

2.85. Razionalizza i seguenti radicali.

$$\begin{aligned} a) & \frac{9}{\sqrt{18}}; & d) & \frac{5}{\sqrt{125}}; & g) & \frac{\sqrt{2}}{5\sqrt{50}}; & j) & \frac{a}{\sqrt{a}}; \\ b) & \frac{7}{\sqrt{48}}; & e) & \frac{6}{5\sqrt{120}}; & h) & 3\frac{\sqrt{3}}{2\sqrt{324}}; & k) & \frac{x}{\sqrt{x}}; \\ c) & \frac{3}{\sqrt{45}}; & f) & \frac{1}{3\sqrt{20}}; & i) & \frac{2}{\sqrt{2\sqrt{2}}}; & l) & \frac{ax}{\sqrt{2a}}. \end{aligned}$$

2.86 (*). Razionalizza i seguenti radicali.

$$\begin{aligned} a) & \frac{2a}{\sqrt{2}}; & d) & \frac{x^2}{a\sqrt{x}}; & g) & \frac{2-\sqrt{2}}{\sqrt{2}}; & j) & \frac{\sqrt{3}+2}{2\sqrt{3}}; \\ b) & \frac{a}{2\sqrt{a}}; & e) & \frac{3x}{\sqrt{12x}}; & h) & \frac{\sqrt{2}+\sqrt{3}}{\sqrt{3}}; & k) & \frac{\sqrt{3}-1}{3\sqrt{3}}; \\ c) & \frac{x}{3\sqrt{2x}}; & f) & \frac{1+\sqrt{2}}{\sqrt{2}}; & i) & \frac{\sqrt{2}-\sqrt{3}}{\sqrt{6}}; & l) & \frac{\sqrt{6}+2\sqrt{3}}{\sqrt{3}}. \end{aligned}$$

2.87 (*). Razionalizza i seguenti radicali.

a) $\frac{\sqrt{5}-5\sqrt{2}}{\sqrt{10}};$	d) $\frac{9-\sqrt{2}}{\sqrt{2}};$	g) $\frac{\sqrt{x-y}}{\sqrt{x^2-y^2}};$	j) $\frac{2}{\sqrt[3]{4}};$
b) $\frac{\sqrt{16}+\sqrt{40}}{\sqrt{8}};$	e) $\frac{3a-\sqrt{3}}{2\sqrt{5}};$	h) $\frac{x}{\sqrt{2x+1}};$	k) $\frac{3}{\sqrt[3]{5}};$
c) $\frac{\sqrt{10}+\sqrt{20}}{2\sqrt{5}};$	f) $\frac{a^2-b^2}{\sqrt{a+b}};$	i) $\frac{1}{\sqrt[3]{2}};$	l) $\frac{4}{\sqrt[3]{6}}.$

2.88. Razionalizza i seguenti radicali.

a) $\frac{1}{\sqrt[3]{2}};$	d) $\frac{4}{\sqrt[3]{6}};$	g) $\frac{2}{\sqrt[5]{9}};$	j) $\frac{16}{\sqrt[3]{36}};$
b) $\frac{2}{\sqrt[3]{4}};$	e) $\frac{2}{3\sqrt[3]{2}};$	h) $\frac{3}{2\sqrt[6]{27}};$	k) $\frac{9}{\sqrt[4]{2025}};$
c) $\frac{3}{\sqrt[3]{5}};$	f) $\frac{6}{5\sqrt[3]{100}};$	i) $\frac{10}{\sqrt[5]{125}};$	l) $\frac{1}{\sqrt[5]{144}}.$

2.89 (*). Razionalizza i seguenti radicali.

a) $\frac{ab}{\sqrt[3]{a^2b}};$	d) $\frac{2\sqrt{a}}{\sqrt[4]{27ab^2c^5}};$	g) $\frac{\sqrt[3]{x^2y}+\sqrt[3]{xy^2}}{\sqrt[3]{xy}};$	j) $\frac{1}{\sqrt{3}+\sqrt{2}};$
b) $\frac{ab^2}{\sqrt[3]{ab^2}};$	e) $\frac{5x}{\sqrt[3]{x\sqrt{5}}};$	h) $\frac{3-a\sqrt[3]{9}}{\sqrt[3]{9a}};$	k) $\frac{1}{\sqrt{2}-\sqrt{3}};$
c) $\frac{3a^2b}{\sqrt[4]{9ab^3}};$	f) $\frac{2\sqrt{2}}{\sqrt[5]{16a^2b^3c^4}};$	i) $\frac{1-\sqrt[3]{a}}{\sqrt[3]{4a^2x}};$	l) $\frac{2}{\sqrt{3}+\sqrt{5}}.$

2.90 (*). Razionalizza i seguenti radicali.

a) $\frac{2\sqrt{2}}{\sqrt{5}+\sqrt{7}};$	d) $\frac{\sqrt{3}+1}{\sqrt{3}-1};$	g) $\frac{x}{\sqrt{x+1}};$	j) $\frac{a+b}{\sqrt{a}+\sqrt{ab}};$
b) $\frac{3}{\sqrt{2}+1};$	e) $\frac{2+\sqrt{3}}{\sqrt{3}+\sqrt{2}};$	h) $\frac{1}{\sqrt{x}+\sqrt{y}};$	k) $\frac{x}{\sqrt{y}-\sqrt{x+y}};$
c) $\frac{2}{\sqrt{2}-1};$	f) $\frac{3}{2+3\sqrt{3}};$	i) $\frac{\sqrt{x}}{\sqrt{x}-\sqrt{y}};$	l) $\frac{\sqrt{2}-1}{\sqrt{3}-\sqrt{3}}.$

2.91. Razionalizza i seguenti radicali.

a) $\frac{1}{\sqrt{\sqrt{2}+1}};$	d) $\frac{a-x}{\sqrt{a}-2\sqrt{x}};$	g) $\frac{-3}{\sqrt{2}-\sqrt{3}+1};$	j) $\frac{3}{\sqrt[3]{2}+\sqrt[3]{9}};$
b) $\frac{7}{\sqrt{7+2\sqrt{6}}};$	e) $\frac{x+1}{\sqrt{x(x+1)}};$	h) $\frac{2}{2\sqrt{3}-3\sqrt{2}+2};$	k) $\frac{6}{\sqrt[3]{3}-\sqrt[3]{5}};$
c) $\frac{a-2}{\sqrt{a}-2};$	f) $\frac{4}{\sqrt{5}+\sqrt{3}-\sqrt{2}};$	i) $\frac{(a+b)^2}{\sqrt{a}+\sqrt{b}-\sqrt{ab}};$	l) $\frac{\sqrt{6}}{\sqrt[3]{4}+\sqrt[3]{9}}.$

2.92 (*). Razionalizza i seguenti radicali.

a) $\frac{\sqrt{2}}{2\sqrt[3]{2}-3\sqrt[3]{3}};$	e) $\frac{2}{\sqrt[3]{2}-1};$	i) $\frac{\sqrt{5}}{\sqrt{5}+\sqrt{2}+\sqrt{3}};$
b) $\frac{\sqrt{2}+1}{\sqrt[3]{2}-1};$	f) $\frac{\sqrt{a}}{\sqrt{a}+1};$	j) $\frac{1-\sqrt{2}}{1+\sqrt{2}-\sqrt{3}};$
c) $\frac{3}{\sqrt[3]{4}-\sqrt[3]{2}};$	g) $\frac{a-b}{\sqrt{a}+\sqrt{b}};$	k) $\frac{\sqrt{2}+\sqrt{3}+\sqrt{5}}{\sqrt{5}-\sqrt{2}+\sqrt{3}};$
d) $\frac{a-4b^2}{\sqrt{a}-2b};$	h) $\frac{1}{\sqrt{a}-\sqrt{b}} + \frac{3\sqrt{a}-\sqrt{b}}{a-b};$	l) $\frac{a+2\sqrt{ab}+b}{\sqrt{a}+\sqrt{b}}.$

2.93 (*). Razionalizza i seguenti radicali.

$$\begin{array}{lll} \text{a) } \frac{18\sqrt{2}}{\sqrt{6}}; & \text{c) } \frac{7}{3\sqrt{2+2}}; & \text{e) } \frac{30}{3+\sqrt[3]{3}}; \\ \text{b) } \frac{3}{2\sqrt[3]{3}}; & \text{d) } \frac{a}{\sqrt{a+a}}; & \text{f) } \frac{2\sqrt{6+1}}{\sqrt{3+\sqrt{2-2}}}. \end{array}$$

2.94 (*). Razionalizza i seguenti radicali.

$$\begin{array}{lll} \text{a) } \frac{1}{\sqrt[3]{(x+3)^2}}; & \text{c) } \frac{4\sqrt{4+x^2}}{\sqrt{4+x^2}-\sqrt{x^2-4}}; & \text{e) } \frac{2}{\sqrt{2+x}-\sqrt{x}}; \\ \text{b) } \frac{x+y}{\sqrt{x^2}+\sqrt{y^2}}; & \text{d) } \frac{\sqrt{x}}{\sqrt{x^2}-\sqrt{x}-x}; & \text{f) } \frac{6+\sqrt{x^2-9}}{6-\sqrt{x^2-9}}. \end{array}$$

2.11 - Radicali doppi

2.95 (*). Riduci a radicali semplici i seguenti radicali doppi (ove possibile).

$$\begin{array}{llll} \text{a) } \sqrt{12-\sqrt{23}}; & \text{d) } \sqrt{3+\sqrt{5}}; & \text{g) } \sqrt{4-\sqrt{7}}; & \text{j) } \sqrt{6-3\sqrt{3}}; \\ \text{b) } \sqrt{12+2\sqrt{5}}; & \text{e) } \sqrt{3-\sqrt{8}}; & \text{h) } \sqrt{5+\sqrt{21}}; & \text{k) } \sqrt{6+2\sqrt{5}}; \\ \text{c) } \sqrt{15+\sqrt{29}}; & \text{f) } \sqrt{4+2\sqrt{3}}; & \text{i) } \sqrt{6+4\sqrt{2}}; & \text{l) } \sqrt{6-\sqrt{11}}. \end{array}$$

2.96 (*). Riduci a radicali semplici i seguenti radicali doppi (ove possibile).

$$\begin{array}{llll} \text{a) } \sqrt{7+3\sqrt{5}}; & \text{c) } \sqrt{7-\sqrt{33}}; & \text{e) } \sqrt{7-\sqrt{13}}; & \text{g) } \sqrt{8-\sqrt{55}}; \\ \text{b) } \sqrt{7+2\sqrt{10}}; & \text{d) } \sqrt{7+2\sqrt{6}}; & \text{f) } \sqrt{8+2\sqrt{15}}; & \text{h) } \sqrt{8+4\sqrt{3}}. \end{array}$$

2.97. Riduci a radicali semplici i seguenti radicali doppi (ove possibile).

$$\begin{array}{llll} \text{a) } \sqrt{8-\sqrt{39}}; & \text{d) } \sqrt{5+2\sqrt{6}}; & \text{f) } \sqrt{\frac{5}{2}-\sqrt{6}}; & \text{h) } \sqrt{10+\sqrt{19}}. \\ \text{b) } \sqrt{8-4\sqrt{7}}; & \text{e) } \sqrt{\frac{15}{2}-\sqrt{\frac{86}{9}}}; & & \\ \text{c) } \sqrt{8+\sqrt{15}}; & & \text{g) } \sqrt{\frac{8}{5}-\sqrt{\frac{7}{4}}}; & \end{array}$$

2.98 (*). Riduci a radicali semplici i seguenti radicali doppi (ove possibile).

$$\begin{array}{ll} \text{a) } \sqrt{x+3+2\sqrt{x+2}}; & \text{d) } \sqrt{a+2-2\sqrt{a+1}}; \\ \text{b) } \sqrt{a+1-2\sqrt{a}}; & \text{e) } \sqrt{2a+1+\sqrt{1+4a}}; \\ \text{c) } \sqrt{a+b+1+\sqrt{4(a+b)}}; & \text{f) } \sqrt{a+\sqrt{ab-\frac{b^2}{4}}}. \end{array}$$

2.12 - Equazioni, disequazioni, sistemi

2.99 (*). Semplifica le seguenti espressioni a coefficienti irrazionali.

$$\begin{array}{l} \text{a) } \frac{\sqrt{x+2y+\frac{y^2}{x}}}{\sqrt{\frac{1}{x}+x+2}}; \\ \text{b) } \left(x\sqrt{\frac{y}{x}}+y\sqrt{\frac{x}{y}}\right)\left(x\sqrt{\frac{y}{x}}-y\sqrt{\frac{x}{y}}\right)\sqrt{xy}; \\ \text{c) } \frac{\sqrt[4]{x+y+2\sqrt{xy}}\cdot\sqrt[4]{x+y-2\sqrt{xy}}}{\sqrt{x-y}}; \end{array}$$

$$\begin{aligned} \text{d)} & \frac{2-\sqrt{x}}{2+\sqrt{x}} - \frac{2+\sqrt{x}}{2-\sqrt{x}}; \\ \text{e)} & \frac{\sqrt{x-\sqrt{x^2-1}}}{\sqrt{x+\sqrt{x^2-1}}} + \frac{x^2-1}{\sqrt{x^2-1}}; \\ \text{f)} & \sqrt{2b} \left(\sqrt{\frac{2}{b}} - \sqrt{\frac{b}{2}} \right) + \sqrt{2b} \left(\sqrt{\frac{b}{2}} - \sqrt{\frac{2}{b}} \right). \end{aligned}$$

2.100 (*). Risolvi le seguenti equazioni a coefficienti irrazionali.

$$\begin{aligned} \text{a)} & \sqrt{2}x = 2; & \text{e)} & x - \sqrt{3} = 2(x - \sqrt{3}); \\ \text{b)} & \sqrt{2}x = \sqrt{12}; & \text{f)} & 2\sqrt{3}x - \sqrt{2} = \sqrt{2}; \\ \text{c)} & 2x = \sqrt{6}; & \text{g)} & 2x + \sqrt{5} = \sqrt{5}x + 2; \\ \text{d)} & \sqrt{2}x = \sqrt{6} + \sqrt{14}; & \text{h)} & (1 + \sqrt{2})x = \sqrt{2}(1 - \sqrt{2}). \end{aligned}$$

2.101 (*). Risolvi le seguenti equazioni a coefficienti irrazionali.

$$\begin{aligned} \text{a)} & \frac{1-x}{\sqrt{2}} - \frac{x}{\sqrt{8}} = x - \sqrt{2}; & \text{d)} & \frac{x+\sqrt{2}}{x-\sqrt{2}} + \frac{x-\sqrt{2}}{x+\sqrt{2}} = 2; \\ \text{b)} & 2x - (x + \sqrt{3})\sqrt{2} = 2x + 3\sqrt{5}; & \text{e)} & (x + \sqrt{2})^2 - (x + \sqrt{3})^2 = 6. \\ \text{c)} & \frac{x+1}{\sqrt{2}} + \frac{x+\sqrt{2}}{\sqrt{2}} = \frac{x-1}{2}; \end{aligned}$$

2.102 (*). Risolvi le seguenti equazioni a coefficienti irrazionali.

$$\begin{aligned} \text{a)} & \frac{x-\sqrt{3}}{2} - \frac{\sqrt{2}-3x}{4} = 2x; & \text{c)} & \frac{\sqrt{3}}{3x-6} - \frac{1}{20-10x} = \sqrt{3} + 2; \\ \text{b)} & 2(x-1)^2 - \sqrt{2}x = 1 + 2x(x-2); & \text{d)} & \frac{3x-2}{\sqrt{8x-\sqrt{32}}} + \frac{5x}{4\sqrt{3x-8\sqrt{3}}} = 0. \end{aligned}$$

2.103 (*). Risolvi le seguenti disequazioni a coefficienti irrazionali.

$$\begin{aligned} \text{a)} & 4x + \sqrt{2} < 2x - \sqrt{2}; & \text{d)} & 3(x - \sqrt{3}) < 2(x + \sqrt{3}) - \sqrt{6}; \\ \text{b)} & (\sqrt{3} + 1) - (\sqrt{3} + \sqrt{2}x) < 3\sqrt{2}; & \text{e)} & \frac{x-\sqrt{2}}{2} \leq \frac{2x-\sqrt{3}}{\sqrt{2}}. \\ \text{c)} & x\sqrt{2} + \sqrt{5} > \sqrt{10}; \end{aligned}$$

2.104 (*). Risolvi i seguenti sistemi di disequazioni a coefficienti irrazionali.

$$\begin{aligned} \text{a)} & \begin{cases} \sqrt{2}x \geq 2 \\ (3 - \sqrt{2})x < \sqrt{2} \end{cases}; & \text{b)} & \begin{cases} 2(x - \sqrt{2}) > 3x - \sqrt{3} \\ (x - \sqrt{2})^2 > (x - \sqrt{3})^2 - \sqrt{3} \end{cases}. \end{aligned}$$

2.105 (*). Risolvi i seguenti sistemi di equazioni a coefficienti irrazionali.

$$\begin{aligned} \text{a)} & \begin{cases} \sqrt{2}x + \sqrt{3}y = 5 \\ \sqrt{3}x + \sqrt{2}y = 2\sqrt{6} \end{cases}; & \text{c)} & \begin{cases} x + 2y = \sqrt{2} - 1 \\ 2x - 2y = 2\sqrt{2} \end{cases}; \\ \text{b)} & \begin{cases} x - \sqrt{3} = 2 - y \\ x + 2 = y + \sqrt{3} \end{cases}; & \text{d)} & \begin{cases} \frac{2(x+\sqrt{3})}{\sqrt{2+2\sqrt{3}}} = \frac{y}{\sqrt{2}} \\ \frac{2x-y}{2\sqrt{6}} = \frac{\sqrt{2}}{2} \end{cases}. \end{aligned}$$

2.106 (*). Risolvi i seguenti sistemi di equazioni a coefficienti irrazionali.

$$\begin{array}{ll} \text{a) } \begin{cases} x + \sqrt{3}y = 2 \\ \sqrt{3}x - 4y = 1 \end{cases} ; & \text{d) } \begin{cases} \sqrt{3}x + 4\sqrt{2}y = 4 \\ \sqrt{12}x + 8\sqrt{2}y = 8 \end{cases} ; \\ \text{b) } \begin{cases} \sqrt{2}x - y = 1 \\ 2x + \sqrt{2}y = 0 \end{cases} ; & \text{e) } \begin{cases} 2x + 3\sqrt{2}y = 2 \\ \sqrt{3}x - y = -\sqrt{8} \end{cases} . \\ \text{c) } \begin{cases} 4x - 2\sqrt{5}y = \sqrt{2} \\ \sqrt{2}x + y = -2 \end{cases} ; & \end{array}$$

2.107 (*). Risolvi i seguenti sistemi di equazioni a coefficienti irrazionali.

$$\begin{array}{ll} \text{a) } \begin{cases} x + y = 3\sqrt{5} \\ \sqrt{8}x + 2\sqrt{2}y = -5\sqrt{11} \end{cases} ; & \text{c) } \begin{cases} \sqrt{2}x + 2y = 4 \\ 2x + \sqrt{32}y = -1 \end{cases} ; \\ \text{b) } \begin{cases} x - 3\sqrt{3}y = \sqrt{27} \\ -\sqrt{3}x + \sqrt{243}y = 0 \end{cases} ; & \text{d) } \begin{cases} x - y\sqrt{3} = 2 \\ x\sqrt{3} - y = 1 \end{cases} . \end{array}$$

2.108 (*). Risolvi i seguenti sistemi di equazioni a coefficienti irrazionali.

$$\begin{array}{ll} \text{a) } \begin{cases} x - 2y\sqrt{2} = \sqrt{2} \\ x\sqrt{2} + y = \sqrt{2} \end{cases} ; & \text{c) } \begin{cases} 2x + 3y\sqrt{2} = 0 \\ x + y = \sqrt{8} \end{cases} ; \\ \text{b) } \begin{cases} x\sqrt{2} + y = 1 \\ x + y\sqrt{2} = 0 \end{cases} ; & \text{d) } \begin{cases} x\sqrt{3} + 4y\sqrt{2} = 4 \\ x\sqrt{12} + 8y\sqrt{2} = -4 \end{cases} . \end{array}$$

2.109 (*). Risolvi i seguenti sistemi di equazioni a coefficienti irrazionali.

$$\begin{array}{ll} \text{a) } \begin{cases} x - 3y\sqrt{3} = 0 \\ -x\sqrt{3} + 9y = 0 \end{cases} ; & \text{c) } \begin{cases} x\sqrt{2} - 2y = -1 \\ x\sqrt{8} - y = 0 \end{cases} . \\ \text{b) } \begin{cases} x + y = 3\sqrt{5} \\ 2x - y = \sqrt{5} \end{cases} ; & \end{array}$$

Esercizi di riepilogo

2.110. Vero o Falso? È dato un quadrato di lato $3\sqrt{2}$.

- a) Il suo perimetro è in numero irrazionale
b) La sua area è un numero irrazionale

V	F
V	F

2.111. Vero o Falso? È dato un rettangolo di base $\sqrt{12}$ e altezza 14.

- a) il suo perimetro è un numero irrazionale
b) la sua area è un numero razionale
c) il perimetro non esiste perché non si sommano razionali con irrazionali
d) la misura del perimetro è un numero sia razionale che irrazionale

V	F
V	F
V	F
V	F

2.112. Vero o Falso? Un triangolo rettangolo ha i cateti lunghi rispettivamente $\sqrt{3}$ cm e $\sqrt{13}$ cm.

- a) l'ipotenusa ha come misura un numero razionale
b) il perimetro è un numero irrazionale

V	F
V	F

c) l'area è un numero irrazionale

V	F
---	---

2.113. Vero o Falso? È dato un quadrato di lato $1 + \sqrt{5}$.

a) la misura della diagonale è un numero irrazionale

V	F
---	---

b) l'area è un numero irrazionale

V	F
---	---

2.114. Vero o Falso? È dato un rettangolo di base $\sqrt{12}$ e altezza $\sqrt{3}$.

a) il perimetro è un numero irrazionale

V	F
---	---

b) l'area è un numero irrazionale

V	F
---	---

c) la misura della diagonale è un numero irrazionale

V	F
---	---

d) il quadrato della misura del perimetro è un numero irrazionale

V	F
---	---

2.115. Un triangolo rettangolo ha un cateto lungo 7cm. Determina, se esiste, una possibile misura dell'altro cateto in modo che questa sia un numero irrazionale e che l'ipotenusa sia, invece, un numero razionale.

2.116. Perché l'uguaglianza $\sqrt{(-5)^2} = -5$ è falsa?

2.117. Determina il valore di verità delle seguenti affermazioni.

a) la radice terza del triplo di a è uguale ad a ;

b) dati due numeri reali positivi, il quoziente delle loro radici quadrate è uguale alla radice quadrata del quoziente;

c) il doppio della radice quadrata di a è uguale alla radice quadrata del quadruplo di a ;

d) dati due numeri reali positivi, la somma delle loro radici cubiche è uguale alla radice cubica della loro somma;

e) la radice cubica di 2 è la metà della radice cubica di 8;

f) dati un numero reale positivo, la radice quadrata della sua radice cubica è uguale alla radice cubica della sua radice quadrata;

g) sommando due radicali letterali simili si ottiene un radicale che ha la stessa parte letterale dei radicali dati.

2.118. Riscrivi in ordine crescente i radicali $\sqrt{5}$, $4\sqrt{2}$, $2\sqrt{3}$.

2.119. Verifica che il numero irrazionale $\sqrt{7 - 2\sqrt{6}}$ appartiene all'intervallo $(1, 2)$ e rappresentalo sull'asse dei numeri reali.

2.120. Dati i numeri $\alpha = \sqrt[3]{(\sqrt{30} - \sqrt{3}) \cdot (\sqrt{30} + \sqrt{3})} + \sqrt[4]{(7\sqrt{2} - \sqrt{17}) \cdot (7\sqrt{2} + \sqrt{17})}$ e $\beta = (3 + \sqrt{5}) \cdot (3 - \sqrt{5}) - \frac{3}{2 + \sqrt{5}}$, quali affermazioni sono vere?

a) sono entrambi irrazionali;

d) α è maggiore di β ;

b) solo α è irrazionale;

e) β è irrazionale negativo.

c) α è minore di β ;

2.121. Le misure rispetto al cm dei lati di un rettangolo sono i numeri reali $l_1 = \sqrt[3]{1 - \frac{1}{8}} \cdot \sqrt[3]{1 - \frac{2}{7}} \cdot \sqrt[3]{25}$ e $l_2 = \sqrt{\sqrt{2}} \cdot \sqrt[4]{3} \cdot (\sqrt[8]{6})^3 : \sqrt[4]{\sqrt{6}}$. Determinare la misura del perimetro e della diagonale del rettangolo.

2.122. Se x è positivo e diverso da 1, l'espressione $E = \sqrt[4]{\frac{4}{\sqrt{x}-1} - \frac{4}{\sqrt{x}+1}} : \sqrt[4]{\frac{4}{\sqrt{x}-1} + \frac{4}{\sqrt{x}+1}}$ è uguale a:

- a) $\sqrt[4]{\frac{1}{x}}$; b) $\sqrt[8]{\frac{1}{x}}$; c) $\frac{1}{x}$; d) $\sqrt[8]{x}$; e) 0.

2.123. Stabilire se la seguente affermazione è vera o falsa. Per tutte le coppie $(a; b)$ di numeri reali positivi con $a = 3b$, l'espressione $E = \frac{\sqrt{a}+\sqrt{b}}{\sqrt{a}-\sqrt{b}} + \frac{\sqrt{a}-\sqrt{b}}{\sqrt{a}+\sqrt{b}} - \frac{a+b}{a-b}$ ha il numeratore doppio del denominatore.

2.124. Calcola il valore delle seguenti espressioni letterali per i valori indicati delle lettere.

- a) $x + 2\sqrt{3}$ per $x = \sqrt{3}$ c) $x^2 + x - 1$ per $x = \sqrt{2}$ e) $(x + 2\sqrt{2})^2$ per $x = \sqrt{2}$
 b) $\sqrt{2}x + 3\sqrt{6}$ per $x = \sqrt{3}$ d) $x^2 + \sqrt{5}x - 1$ per $x = \sqrt{5}$

2.125. Trasforma in un radicale di indice 9 il seguente radicale $\sqrt[3]{\frac{\sqrt{\frac{a-b}{b-a}}}{\sqrt{\frac{a}{b} + \frac{b}{a} + 2}}} : \sqrt{\frac{a+b}{a-b}} + 1$.

2.126 (*). Risolvi le seguenti equazioni.

- a) $\frac{x\sqrt{2}-\sqrt{3}}{\sqrt{2}+\sqrt{3}} + \frac{x\sqrt{2}+\sqrt{3}}{\sqrt{3}-\sqrt{2}} = \frac{3x+3}{\sqrt{3}}$; b) $\frac{\sqrt{3+x}}{x-\sqrt{3}} + \frac{x+\sqrt{2}}{x-\sqrt{2}} = 2$.

2.127. Per quale valore di k il sistema lineare è determinato? $\begin{cases} x\sqrt{3} + (k - \sqrt{3})y = 1 \\ -2x + y\sqrt{6} = -k \end{cases}$.

2.128. L'insieme di soluzioni della disequazione $(\sqrt{2} - \sqrt{3})x < 0$ è:

- a) $x \geq 0$; b) $x \leq 0$; c) $x > 0$; d) $x < 0$; e) \mathbb{R} .

2.129. Data l'espressione $E = \frac{2a-2\sqrt{2}}{\sqrt{2}} + \frac{(a+2)\cdot\sqrt{2}}{2} + \frac{4}{\sqrt{2}} - 1$, stabilire se esistono valori di a che la rendono positiva.

2.130. Data la funzione $f(x) = \frac{\sqrt{x+1}}{\sqrt{x+1}-\sqrt{x-1}}$

- a) determina il suo dominio;
 b) riscrivi la funzione razionalizzando il denominatore;
 c) calcola $f(2)$;
 d) per quali valori di x si ha $f(x) > 0$?
 e) risolvi l'equazione $f(x) = 0$.

2.13.2 Risposte

2.6. b) 4, h) $-\frac{4}{5}$, i) $\frac{10}{3}$.

2.7. e) 3, h) \emptyset .

2.8. b) 3, d) $\frac{2}{3}$, h) 2.

2.9. c) 3, e) 0,2, i) 5.

2.10. d) $2a + 1$, e) $a^2 + 3$, f) $1 - 2x$.

2.11. a) $\forall x \in \mathbb{R}$, b) $x \leq 1$, c) $x > -1$, d) $y \geq 0$, f) $x > 1$.

2.12. a) $x \geq -1$, d) \emptyset , h) $x \leq 0 \vee x \geq 2$.

2.13. a) $-2 < x \leq 5$, e) $b < -2 \vee b > 2$.

2.14. a) $b \geq 0$, b) $x \leq 0$, c) $x = 0 \vee x \geq 1$, d) $x > -\frac{1}{2}$, e) $3 < x \leq 7$.

2.15. b) $0 \leq x \leq 1 \vee x > 4$, e) $-2 < a < 0 \vee a > 4$.

2.16. a) $\forall x \in \mathbb{R}$, d) $\forall x \in \mathbb{R}$, g) $-2 < x < -1 \vee x > 0$, i) $x > 0$, f) \emptyset k) $x \geq 1$.

2.18. a) 4, f) 25, i) 2.

2.19. c) $5^{\frac{3}{7}}$, g) $25^{-\frac{1}{3}}$.

2.20. a) $\sqrt[4]{\sqrt[3]{(a^2 + 1)^2 + 1}}$.

2.24. c) $\sqrt{2}$, e) $\sqrt{10}$, i) $\sqrt{5}$.

2.25. b) 2, d) $\sqrt[3]{\frac{4}{11}}$, h) $\sqrt[3]{-3}$.

2.26. a) \emptyset , e) $\sqrt[5]{5}$, g) 12.500.

2.27. b) 5, d), e) $\frac{9}{4}$, g) 2.

2.28. a) $4 \cdot \sqrt{3}$, e) $4a^2b^3$, i) $|y| \cdot \sqrt{\frac{2 \cdot |x|}{3}}$.

2.29. a) $\sqrt{(2x + 3)}$, e) $\sqrt[5]{\frac{11a^2}{b}}$, i) $2 \cdot |a|$.

2.30. b) $\sqrt[5]{|a^2 + 3x|}$, f) $\frac{1}{2}$, h) $\frac{5a^2|b|^3}{a^2 + 2}$.

2.31. c) $|a| \sqrt{|a - 1|}$, d) $|x - 3|$, h) $\frac{|x-1|}{|b||x+1|}$, f) -2 se $a \leq -1$; $2a$ se $-1 < a \leq 1$; 2 se $a > 1$.

2.32. b) $\sqrt[4]{\frac{8}{9}}$, e) $\sqrt[4]{6^4}$, i) $2x^2$.

2.33. a) $3a^2b^3$, b) $\sqrt{2xy^3}$, c) $\sqrt{x + 4y}$, d) $\frac{4x^2}{3y^2}$, e) x^3y .

- 2.34. a) $\sqrt[5]{\frac{2xy^2}{5z^3}}$, b) $|x^2 - y^2|$, c) $\sqrt[3]{\frac{xy^2}{(9x-1)^2}}$, d) $\sqrt[9]{\frac{1-x}{x}}$ se $x \neq 0$, e) $\sqrt{\frac{|a-1|}{a+1}}$, f) $\sqrt[3]{\frac{3(a-1)}{5xy^3}}$.
- 2.35. a) 15, d) 30, i) 1.
- 2.36. a) $3\sqrt[4]{3}$, b) $4\sqrt[4]{8}$, c) $\sqrt[4]{\frac{4}{3}}$, d) $\sqrt[7]{42}$, e) $\sqrt[3]{9}$, f) 1, g) $\sqrt[3]{\frac{b}{a}}$.
- 2.37. c) $\sqrt[6]{3^7}$, e) $\sqrt[6]{3^7}$, h) $\sqrt[6]{\frac{3^2 \cdot 5^3}{4^2}}$.
- 2.38. a) $\frac{6}{13}$, b) $\frac{5}{4}$, c) $\frac{4}{\sqrt[3]{3^2}}$, d) 2, e) 60.
- 2.39. b) $\sqrt{15}$, c) $2ab$, e) $\sqrt[6]{\frac{2^3 a^2}{3^4}}$.
- 2.40. b) $\sqrt[6]{\frac{(x+1)^4}{(x-1)^3}}$, c) $\sqrt{a-b}$, e) $\sqrt[6]{\frac{(1-x)^4}{(1+x)(1+x^2)^2}}$.
- 2.41. b) $\sqrt[6]{\frac{(a+1)(a+3)^2}{(a-3)(a-1)^2}}$, c) $\sqrt[6]{\frac{(x-1)(x+1)}{(x-2)(x+3)}}$, f) $\sqrt{\frac{x-y}{xy}}$.
- 2.42. a) $\sqrt{\frac{a+b}{ab}}$, d) $\sqrt[6]{\frac{(a+2)^7}{(a-1)^7}}$, e) $\sqrt[6]{\frac{x+2}{x^2(x+1)}}$.
- 2.43. a) $\sqrt[4]{\frac{a+b}{x}}$, c) $a-1$, d) $\sqrt[6]{\frac{x+y}{x-y}}$, e) $\frac{a+2}{a+5}$, f) $\sqrt[4]{(x+y)(3x+2y)}$.
- 2.44. a) $\sqrt[4]{a(a-b)}$, b) $\sqrt{\frac{x}{y}}$, c) $\frac{x-2}{x+3}$, d) xy , e) $\sqrt[15]{\left(\frac{a+b}{a-b}\right)^4}$, f) $\sqrt[8]{\frac{a+b}{2(a+2b)}}$.
- 2.45. a) 1, b) $\frac{1}{\sqrt[12]{ab(a-b)^2}}$, c) $\sqrt[3]{\frac{y(x+y)}{x(x-y)}}$, d) $\sqrt[6]{\frac{2a+1}{2a-1}}$, e) $\sqrt[3]{\frac{a}{b}}$, f) $\sqrt[10]{\frac{x^4(x+y)}{y^4(x-y)}}$.
- 2.46. a) $\sqrt[3]{\frac{x}{y}}$, b) $\sqrt[6]{a^3(a+b)}$, c) $\sqrt[12]{x^4(x+y)^3(x-y)^2}$, d) xy , e) $\sqrt[6]{\frac{(x-y)^4}{4xy}}$.
- 2.47. a) 1, b) $\sqrt[3]{\frac{x+y}{x-y}}$, c) $(a-1)\sqrt[4]{(a-1)^3}$, d) $\sqrt[12]{(a^2-1)(a+b)}$, e) $\sqrt[4]{\frac{a^2+b^2}{a^2-b^2}}$.
- 2.48. a) $\sqrt{2^3}$, g) $\sqrt{\frac{3}{4}}$, o) $-\sqrt[3]{\frac{1}{2}}$.
- 2.49. b) $\sqrt[3]{x^7}$, g) $\sqrt{(a-1)^2 a}$.
- 2.50. a) $\sqrt{\frac{x}{x+1}}$, b) $\sqrt{(x+1)(x+2)}$, c) $\sqrt[4]{\frac{27a^5 b^6}{c^2}}$, d) $\sqrt[3]{x(x^2-1)}$, e) $\sqrt{\frac{a-b}{a+b}}$, f) $\sqrt[3]{\frac{x}{x-1}}$.

- 2.51. a) $\sqrt{a^2 - b^2}$, b) $\sqrt{\frac{x-y}{xy(x+y)}}$, c) $\sqrt{\frac{3a-2}{3a+2}}$, d) $\sqrt[3]{\frac{a-1}{(a+1)^2}}$, e) $\sqrt{\frac{a^2-1}{a}}$, f) $\sqrt[5]{\frac{3a+1}{9}}$,
g) $\sqrt[5]{\frac{a^4b^2}{c^3}}$, h) $\sqrt{8}$.
- 2.52. a) $5\sqrt{10}$, b) $9\sqrt{6}$, c) $12\sqrt{6}$, d) $24\sqrt{6}$, k) $10\sqrt{3}$.
- 2.53. b) $\frac{1}{6}\sqrt{97}$, g) $\sqrt{\frac{2}{3}}$.
- 2.54. e) $3|a|\sqrt{b}$, C.E. $b \geq 0$.
- 2.55. a) $\sqrt[5]{9a^2b^3c}$, b) $x^2yz\sqrt[5]{3y^2}$, c) $\sqrt[3]{\frac{x(x-y)^2}{36}}$, d) $\frac{5a\sqrt[3]{b^2}}{(a-b)^2}$, e) $\sqrt{\frac{a+b}{a-b}}$.
- 2.56. a) $xy\sqrt[4]{24xy^2}$, b) $(a-b)\sqrt[3]{a-b}$, c) $2a\sqrt[5]{2+a^2}$, d) $(x+y)\sqrt{xy}$, e) $2\sqrt[4]{a^4+2}$.
- 2.57. b) $|2x|\sqrt{x^2-1}$, C.E. $x \leq -1 \vee x \geq 1$, i) $(a+a^2+a^3)\sqrt{a}$.
- 2.58. d) $\sqrt{2^3}$, l) $2a^3$, p) $\frac{1}{9}$.
- 2.59. j) $\sqrt{2^4a^2|b^3|}$.
- 2.60. h) $\sqrt[3]{a^2}$.
- 2.61. f) $\sqrt[3]{3(a+b)}$, C.E. $a > b$.
- 2.62. a) $\sqrt[15]{y^7}$, b) $\sqrt[10]{2x+1}$, c) $\sqrt[12]{x}$, d) $\sqrt[4]{\frac{a+1}{a-1}}$, e) $\sqrt[6]{(a-b)^5}$, f) $x-y$.
- 2.63. c) $5\sqrt{6}$, f) $-\sqrt{7}$, g) $3(\sqrt{5}+3\sqrt{2})$, h) $7\sqrt{7}$.
- 2.64. c) $\sqrt{5} - \frac{1}{6}\sqrt{2}$, j) $\sqrt{3} - \sqrt{2}$.
- 2.65. a) 0, b) 0, c) $\sqrt[4]{2} + 12\sqrt[3]{2}$, d) $\sqrt[3]{2} + 3\sqrt[4]{3}$, e) $\frac{2}{15}\sqrt{2} - \frac{4}{7}\sqrt{3}$, f) 0.
- 2.66. a) $-\frac{1}{2}\sqrt{a} - \frac{2}{5}\sqrt{b}$, b) $(1+a-b)\sqrt[3]{a-b}$.
- 2.67. a) $9\sqrt{b} - \sqrt{ab}$, c) $(3xy^2 + 2x^2 - \frac{z^4}{y})\sqrt{xz}$, d) 0, e) $(x-y+1)\sqrt[3]{x-y}$.
- 2.68. a) $-\frac{3}{8}\sqrt{3xy}$, b) $\frac{9a-2b}{6\sqrt{a+b}}$, c) $(x-2y)^2\sqrt[3]{x}$, d) $\frac{3-4x}{2}\sqrt[3]{2}$, e) $\sqrt{\frac{3}{5}}$, f) $(1-y)^2\sqrt[9]{x^3y^4}$.
- 2.69. e) $4+2\sqrt{3}$, f) $7-4\sqrt{3}$, g) $9+4\sqrt{5}$, h) $19-8\sqrt{3}$, i) $48+24\sqrt{3}$, j) $\frac{27}{4} - \sqrt{18}$.
- 2.70. i) $8-2\sqrt{2}-2\sqrt{10}+2\sqrt{5}$, l) $1-3\sqrt[3]{4}+3\sqrt[3]{2}$.

2.71. i) $3\sqrt{5} + 25$.

2.72. f) $-19 - 12\sqrt{6}$, k) $a + 2 + \frac{1}{a}$.

2.73. a) $x - y$, g) 6.

2.74. b) $8\sqrt{2} - 12$.

2.75. c) $\sqrt[5]{b^7}$, h) \sqrt{b} .

2.76. a) $3\sqrt[3]{\frac{2x}{y}}$, b) $35 - 18\sqrt{2}$, c) $b\sqrt[6]{\frac{bc}{a}}$, d) $a\sqrt[20]{ab^{15}}$, e) 3, f) $10\sqrt{3} - 6\sqrt{6} - 2\sqrt{2} - 1$,
g) $\sqrt[12]{\frac{x-y}{x+y}}$, h) $2(3x^2 + y)\sqrt{y}$, i) $\sqrt[4]{\frac{4x^2}{3y}}$, j) $3abx^2$.

2.77. e) $\sqrt[12]{\frac{a}{a+3}}$, f) $\sqrt[8]{\left(\frac{x-1}{x+1}\right)^5}$.

2.78. a) $\sqrt[3]{\frac{a-1}{(a+1)^3}}$, b) $(b-1)^2\sqrt{b+1}$, c) $2\sqrt[3]{y^2}$, d) $\sqrt[12]{\frac{(b+1)^3}{b(b-1)}}$, e) $\sqrt[4]{\frac{(a-1)^2}{2}}$, f) $\frac{x+y}{x+3}$.

2.79. a) $\sqrt[3]{x}$, c) $(y-1)^2\sqrt{y+1}$, d) $\sqrt[12]{\frac{a^{11}}{(a^2-1)^6}}$, e) $\sqrt[24]{\frac{a^{10}b^{10}(a+b)^{11}}{x^{11}}}$, f) $\sqrt[6]{\frac{2x+1}{2x-1}}$.

2.80. a) $\sqrt[3]{\frac{a-1}{(a+1)^4}}$, b) $\sqrt[6]{\frac{27a^3}{a-3}}$, c) $\sqrt[6]{\frac{a-1}{a(a+1)^3}}$, d) $\sqrt{2y-1}$, e) $\sqrt[6]{4a^2(2a-1)}$, f) $\frac{3}{5a}\sqrt{5a+1}$.

2.81. a) $\frac{(1-y)^2}{y}\sqrt[3]{x-y}$, b) $\frac{(1+2x)^2}{2x}\sqrt{x^2+xy+y^2}$, c) \sqrt{a} , d) $\frac{(x+y)^2}{xy}\sqrt{x-3y}$, e) $(1+a)^2$.

2.82. a) $\sqrt{x+y}$, b) 1, c) 0, d) $\sqrt[6]{\frac{x+y}{x-y}}$, e) $\sqrt{3x+2}$, f) 1.

2.83. a) $\sqrt{a^3}$, b) $\sqrt[4]{a^3}$, c) $\sqrt[9]{a^{19}}$, d) $\sqrt[5]{b^7}$.

2.84. d) $2\sqrt{5}$, h) $\sqrt{2}$, j) $\frac{\sqrt{6}}{9}$, d), e), f).

2.86. c) $\frac{\sqrt{2x}}{6}$.

2.87. c) $\frac{\sqrt{2+2}}{2}$, l) $\frac{2}{3}\sqrt[3]{36}$.

2.89. b) $\sqrt[3]{a^2b}$.

2.90. d) $3 - 2\sqrt{2} + 2\sqrt{3} - \sqrt{6}$.

2.93. a) $6\sqrt{3}$, b) $\frac{\sqrt[3]{9}}{2}$, c) $\frac{3\sqrt{2}-2}{2}$, d) $\frac{\sqrt{a-a}}{1-a}$, e) $\sqrt[3]{9} - 3\sqrt[3]{3} + 9$, f) $\sqrt{3} + \sqrt{2} + 2$.

- 2.94. a) $\frac{\sqrt[3]{x+3}}{x+3}$, b) $\sqrt[3]{x^2} + \sqrt[3]{y^2} - \sqrt[3]{xy}$, c) 1, d) $-\sqrt{x^2 - \sqrt{x}} - x$, e) $\sqrt{2+x} + \sqrt{x}$,
f) $\frac{27+x^2+12\sqrt{x^2-9}}{45-x^2}$.
- 2.95. d) $\frac{\sqrt{10}}{2} + \frac{\sqrt{2}}{2}$.
- 2.96. d) $\sqrt{6} + 1$.
- 2.98. a) $\sqrt{x+2} + 1$, b) $\sqrt{a} - 1$, c) $\sqrt{x+y} + 1$, d) $\sqrt{a+1} - 1$, e) $\frac{\sqrt{8a+2} + \sqrt{2}}{2}$,
f) $\frac{\sqrt{4a-b} + \sqrt{b}}{2}$.
- 2.99. a) $\frac{x+y}{x+1}$, b) 0, c) 1, d) $\frac{8\sqrt{x}}{x-4}$, e) x, f) 0.
- 2.100. a) $\sqrt{2}$, e) $\sqrt{3}$, f) $\frac{\sqrt{6}}{3}$, g) 1, h) $4 - 3\sqrt{2}$.
- 2.101. a) $18 - 12\sqrt{2}$, b) $-\frac{2\sqrt{3}+3\sqrt{10}}{2}$, c) $-(1 + \sqrt{2})$, e) $-\frac{7}{2}(\sqrt{2} + \sqrt{3})$, f) $\frac{-7(\sqrt{2} + \sqrt{3})}{2}$.
- 2.102. a) $-\frac{\sqrt{2}+2\sqrt{3}}{3}$, b) $\frac{\sqrt{2}}{2}$, c) $\frac{36+17\sqrt{3}}{30}$, d) $\frac{36-10\sqrt{6}}{29}$.
- 2.103. a) $x < -\sqrt{2}$, b) $x > \frac{\sqrt{2}-6}{2}$, c) $x > \frac{\sqrt{10}(\sqrt{2}-1)}{2}$, d) $x < 5\sqrt{3} - \sqrt{6}$, e) $x \geq \frac{4\sqrt{3}-4+\sqrt{6}-\sqrt{2}}{7}$.
- 2.104. a) \emptyset , b) $\frac{\sqrt{3}-3+\sqrt{2}-\sqrt{6}}{2} < x < \sqrt{3} - 2\sqrt{2}$.
- 2.105. a) $(\sqrt{2}; \sqrt{3})$, b) $(\sqrt{3}; 2)$, c) $(\sqrt{2} + \frac{1}{3} - \frac{1}{3})$, d) $(\sqrt{2} + \sqrt{3}; 2\sqrt{2})$.
- 2.106. a) $(\frac{\sqrt{3}+8}{7}; \frac{2\sqrt{3}-1}{7})$, b) $(\frac{\sqrt{2}}{4}; -\frac{1}{2})$, c) $(\frac{5\sqrt{5}-11\sqrt{2}}{6}; \frac{10-5\sqrt{10}}{6})$, d) \mathbb{R} , e) $(\frac{2-3\sqrt{6}}{5}; \frac{\sqrt{2}+2\sqrt{3}}{5})$.
- 2.107. a) \emptyset , b) $(\frac{9+9\sqrt{3}}{2}; \frac{1+\sqrt{3}}{2})$, c) $(\frac{1}{2} + 4\sqrt{2}; -2 - \frac{\sqrt{2}}{4})$, d) $(\frac{\sqrt{3}}{2} - 1; \frac{1}{2} - \sqrt{3})$.
- 2.108. a) $(\frac{\sqrt{2}+4}{5}; \frac{\sqrt{2}-2}{5})$, b) $(\sqrt{2}; -1)$, c) $(-\frac{4\sqrt{2}+12}{7}; \frac{18\sqrt{2}+12}{7})$, d) \emptyset .
- 2.109. a) \mathbb{R} , b) $(\frac{4\sqrt{5}}{3}; \frac{5\sqrt{5}}{3})$, c) $(\frac{\sqrt{2}}{6}; \frac{2}{3})$.
- 2.126. a) -1, b) $2 \cdot (3\sqrt{2} - 2\sqrt{3})$.

Algebra di secondo grado **II**

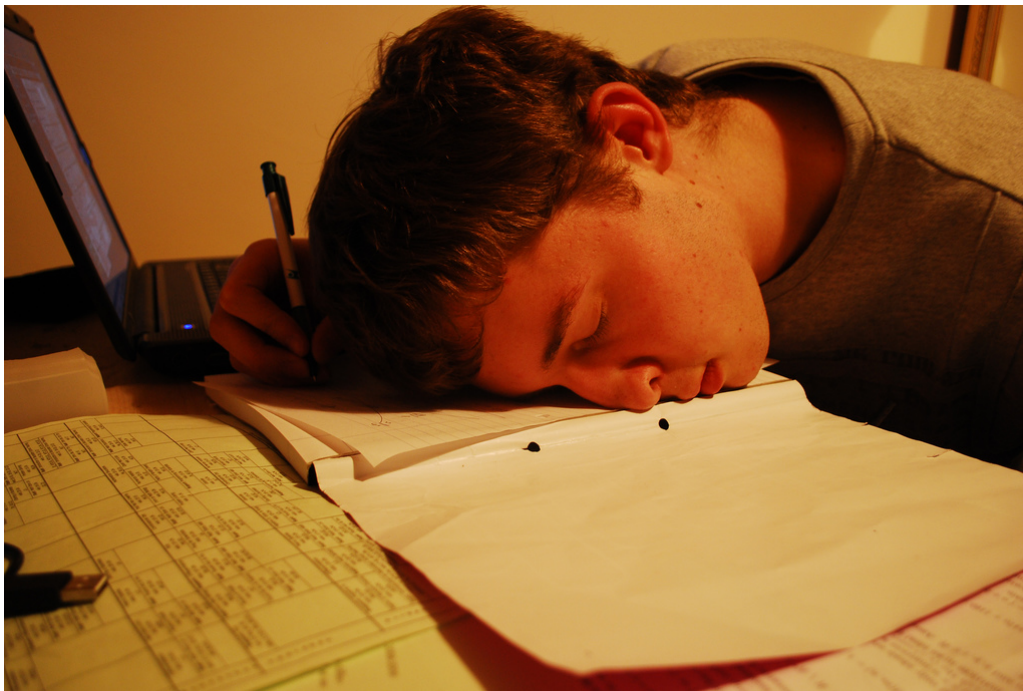

"225/365 Z is for Zzzzzzzzzzz"

Foto di stuartpilbrow

<http://www.flickr.com/photos/stuartpilbrow/3326749916/>

Licenza: Attribuzione 2.0 Generico (CC BY 2.0)

Equazioni di secondo grado **3**

3.1 Le equazioni di secondo grado in una incognita

Consideriamo il seguente problema: “in un triangolo rettangolo l’ipotenusa è più lunga del cateto minore di 4cm, mentre l’altro cateto è più lungo del cateto minore di 2cm. Si vogliono determinare le misure dei tre lati”.

Si può formalizzare il problema indicando con x la misura incognita del cateto minore. La lunghezza dell’ipotenusa sarà $x + 4$, mentre quella dell’altro cateto $x + 2$. Applicando il teorema di Pitagora si ha: $x^2 + (x + 2)^2 = (x + 4)^2$. Dopo aver effettuato i calcoli e aver portato tutti i termini a sinistra del predicato uguale abbiamo: $x^2 - 4x - 12 = 0$.

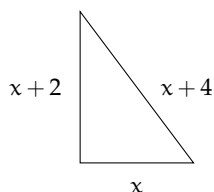

Questa è una equazione di secondo grado in una incognita in quanto la variabile x vi compare elevata al secondo grado.

Definizione 3.1. Si dice *equazione di secondo grado*, un’equazione del tipo: $ax^2 + bx + c = 0$ con $a, b, c \in \mathbb{R}$ e $a \neq 0$. I valori a, b, c prendono il nome di *coefficienti* e, in particolare, c viene detto *termine noto*.

Un’equazione di secondo grado si definisce:

monomia quando il secondo e il terzo coefficiente sono nulli: $ax^2 = 0$;

(incompleta) pura quando il secondo coefficiente è nullo: $ax^2 + c = 0$;

(incompleta) spuria quando il terzo coefficiente è nullo: $ax^2 + bx = 0$;

completa quando i tre coefficienti sono tutti diversi da zero: $ax^2 + bx + c = 0$.

3.1.1 Risoluzione di un’equazione di secondo grado incompleta pura

Il coefficiente della x è nullo e l’equazione si presenta nella forma: $ax^2 + c = 0$. Si risolve portando al secondo membro il termine noto e dividendo per il coefficiente di x^2 :

$$ax^2 + c = 0 \quad \Rightarrow \quad ax^2 = -c \quad \Rightarrow \quad x^2 = -\frac{c}{a} \quad \Rightarrow \quad x_{1,2} = \pm\sqrt{-\frac{c}{a}}.$$

Esempio 3.1. Risoluzione di equazioni pure.

→ $4x^2 - 9 = 0$.

Risoluzione: $4x^2 = +9 \Rightarrow x^2 = \frac{9}{4} \Rightarrow x_{1,2} = \pm\sqrt{\frac{9}{4}} \Rightarrow x_1 = -\frac{3}{2} \vee x_2 = +\frac{3}{2}$.

→ $4x^2 + 9 = 0$.

Risoluzione: $4x^2 = -9 \Rightarrow x^2 = -\frac{9}{4}$. L'equazione non ammette soluzioni reali in quanto il quadrato di un numero reale non è mai negativo.

Le soluzioni dell'equazione incompleta pura $ax^2 + c = 0$ dipendono dal segno di $-\frac{c}{a}$:

- se $-c/a > 0$, ovvero se a e c sono discordi, l'equazione ammette *due soluzioni reali distinte opposte*: $x_1 = -\sqrt{-\frac{c}{a}} \vee x_2 = +\sqrt{-\frac{c}{a}}$;
- se $-c/a < 0$, ovvero se a e c sono concordi, l'equazione *non ammette soluzioni reali*;
- se $-c/a = 0$, allora $c = 0$, l'equazione ha *due soluzioni reali coincidenti nulle*: $x_1 = x_2 = 0$.

 *Esercizi proposti:* [3.1](#), [3.2](#), [3.3](#), [3.4](#)

3.1.2 Risoluzione di un'equazione incompleta spuria

Un'equazione incompleta spuria si presenta nella forma: $ax^2 + bx = 0$. Per risolverla, si raccoglie a fattore comune la x ; precisamente $x(ax + b) = 0$. Applicando la legge di annullamento del prodotto si ottiene $x_1 = 0$ oppure $ax + b = 0$ da cui $x_2 = -\frac{b}{a}$. Pertanto un'equazione di questo tipo ha sempre due soluzioni reali distinte di cui una nulla.

Esempio 3.2. Risoluzione di equazioni incomplete spurie.

→ $2x^2 - 4x = 0$.

Raccogliendo a fattor comune si ha: $2x(x - 2) = 0$ da cui, applicando la legge di annullamento del prodotto, segue $2x = 0 \vee x - 2 = 0$ da cui $x_1 = 0 \vee x_2 = 2$;

→ $x^2 + x = 0$.

Raccogliendo x a fattore comune, si ha $x(x + 1) = 0$, da cui, applicando la legge di annullamento del prodotto, segue $x = 0 \vee x + 1 = 0$ da cui $x_1 = 0 \vee x_2 = -1$.

 *Esercizi proposti:* [3.5](#), [3.6](#), [3.7](#), [3.8](#)

3.2 Risoluzione di un'equazione completa

L'equazione di secondo grado completa si presenta nella forma $ax^2 + bx + c = 0$ e per risolverla si applica una formula che si ottiene utilizzando il metodo del completamento del quadrato:

equazione completa di secondo grado	$ax^2 + bx + c = 0$
si moltiplicano ambo i membri per $4a$	$4a^2x^2 + 4abx + 4ac = 0$
si aggiunge b^2 ad ambo i membri	$4a^2x^2 + 4abx + 4ac + b^2 = b^2$
si porta $4ac$ al secondo membro	$4a^2x^2 + 4abx + b^2 = b^2 - 4ac$
il primo membro risulta il quadrato di un binomio	$(2ax + b)^2 = b^2 - 4ac$
si pone $k = 2ax + b$ e l'equazione diventa pura in k	$k^2 = b^2 - 4ac$
si calcolano le soluzioni in k	$k_{1,2} = \pm\sqrt{b^2 - 4ac}$
al posto di k si sostituisce $2ax + b$	$2ax + b = \pm\sqrt{b^2 - 4ac}$
si separa il monomio con l'incognita	$2ax = -b \pm \sqrt{b^2 - 4ac}$
si risolve rispetto all'incognita x	$x_{1,2} = \frac{-b \pm \sqrt{b^2 - 4ac}}{2a}$

Da quanto ottenuto possiamo osservare che:

- la soluzione si ottiene esclusivamente operando sui coefficienti dell'equazione;
- il valore dell'incognita si ottiene con due calcoli:

$$x_1 = \frac{-b - \sqrt{b^2 - 4ac}}{2a} \quad \text{e} \quad x_2 = \frac{-b + \sqrt{b^2 - 4ac}}{2a};$$

- nel calcolo è coinvolta l'estrazione di radice quadrata: l'espressione $b^2 - 4ac$ prende il nome di *discriminante* e si è soliti indicarla con il simbolo Δ (delta).

Questa formula può essere applicata anche ai tipi di equazioni incomplete che abbiamo già studiato. Il termine discriminante deriva dal sostantivo latino *discrimen* (divisione, punto di separazione); in effetti, il valore assunto da Δ permette di effettuare una distinzione tra la tipologia delle soluzioni di un'equazione di secondo grado. Si possono infatti presentare tre casi:

- Primo caso: $\Delta = b^2 - 4ac > 0$. Il radicale $\sqrt{\Delta}$ è un numero reale e l'equazione ammette *due soluzioni reali e distinte*: $x_1 = \frac{-b - \sqrt{\Delta}}{2a}$ \vee $x_2 = \frac{-b + \sqrt{\Delta}}{2a}$;
- Secondo caso: $\Delta = b^2 - 4ac = 0$. Il radicale $\sqrt{\Delta} = 0$, quindi l'equazione ammette *due radici reali e coincidenti*: $x_1 = x_2 = -\frac{b}{2a}$;
- Terzo caso: $\Delta = b^2 - 4ac < 0$. Il radicale $\sqrt{\Delta}$ non è un numero reale, quindi l'equazione *non ammette soluzioni reali*.

Riassumendo e schematizzando si ha:

$ax^2 + bx + c = 0$ con $a \neq 0$	
Discriminante	Soluzioni
$\Delta > 0$	Due soluzioni reali e distinte: $x_1 = \frac{-b - \sqrt{\Delta}}{2a}$ \vee $x_2 = \frac{-b + \sqrt{\Delta}}{2a}$
$\Delta = 0$	Due soluzioni reali e coincidenti: $x_1 = x_2 = -\frac{b}{2a}$
$\Delta < 0$	Nessuna soluzione reale: I.S. = \emptyset

Esempio 3.3. Risoluzione di equazioni complete.

→ $3x^2 - 5x + 2 = 0$.

$a = +3$, $b = -5$, $c = +2$. Calcolo del discriminante:

$$\Delta = b^2 - 4ac = (-5)^2 - 4 \cdot (+3) \cdot (+2) = 25 - 24 = 1.$$

Poiché $\Delta > 0$ l'equazione ammette due soluzioni reali e distinte

$$x_{1,2} = \frac{-b \pm \sqrt{\Delta}}{2a} \Rightarrow x_{1,2} = \frac{-(-5) \pm \sqrt{1}}{2 \cdot (+3)} \Rightarrow x_{1,2} = \frac{5 \pm 1}{6} \Rightarrow x_1 = 1 \vee x_2 = \frac{2}{3};$$

→ $4x^2 - 12x + 9 = 0$.

$a = +4$, $b = -12$, $c = +9$. Calcolo del discriminante:

$$\Delta = (-12)^2 - 4 \cdot (+4) \cdot (+9) = 144 - 144 = 0.$$

Poiché $\Delta = 0$ l'equazione ammette due soluzioni reali coincidenti

$$x_{1,2} = -\frac{b}{2a} \Rightarrow x_{1,2} = \frac{-(-12)}{2 \cdot (+4)} = \frac{12}{8} \Rightarrow x_1 = x_2 = \frac{3}{2};$$

→ $x^2 - x + 3 = 0$.

$a = +1$, $b = -1$, $c = +3$. Calcolo del discriminante:

$$\Delta = (-1)^2 - 4 \cdot (+1) \cdot (+3) = 1 - 12 = -11.$$

Poiché $\Delta < 0$ l'equazione non ammette soluzioni reali.

 *Esercizi proposti:* [3.9](#), [3.10](#), [3.113.12](#), [3.13](#)

3.2.1 Formula ridotta per equazioni di secondo grado

Se nell'equazione $ax^2 + bx + c = 0$ il coefficiente b è un numero pari, conviene applicare una formula, detta *formula ridotta*, che semplifica i calcoli.

Supponiamo $b = 2k$, l'equazione $ax^2 + bx + c = 0$ diventa $ax^2 + 2kx + c = 0$ e nella formula risolutiva dell'equazione si ottiene:

$$x_{1,2} = \frac{-2k \pm \sqrt{(2k)^2 - 4ac}}{2a} = \frac{-2k \pm 2\sqrt{k^2 - ac}}{2a} = \frac{-k \pm \sqrt{k^2 - ac}}{a}.$$

Dato che $b = 2k$ si ha $k = \frac{b}{2}$ e quindi la formula che conviene utilizzare quando b è pari è:

$$x_{1,2} = \frac{-\frac{b}{2} \pm \sqrt{\left(\frac{b}{2}\right)^2 - ac}}{a}.$$

La quantità sotto radice, uguale a $\frac{\Delta}{4}$, è detta anche *discriminante ridotto*.

Esempio 3.4. Applicazione della formula ridotta nella risoluzione di equazioni complete.

→ $x^2 - 4x + 3 = 0.$

Il coefficiente di primo grado è pari, per cui conviene utilizzare la formula ridotta:

$$x_{1,2} = \frac{-(-2) \pm \sqrt{(-2)^2 - 1 \cdot (+3)}}{1} = 2 \pm \sqrt{1} \Rightarrow x_1 = 1 \vee x_2 = 3;$$

→ $-x^2 - 2x + 24 = 0.$

Applichiamo la formula ridotta:

$$x_{1,2} = \frac{-(-1) \pm \sqrt{(-1)^2 - (-1) \cdot (+24)}}{-1} = -1 \pm \sqrt{25} \Rightarrow x_1 = -6 \vee x_2 = 4;$$

→ $-3x^2 - 6x + 12 = 0.$

Per prima cosa dividiamo l'equazione per -3 . Per il secondo principio di equivalenza, si ha l'equazione equivalente $x^2 + 2x - 4 = 0$. Poiché il coefficiente della x è pari si può applicare la formula ridotta:

$$x_{1,2} = -1 \pm \sqrt{1 + 4} = -1 \pm \sqrt{5} \Rightarrow x_1 = -1 + \sqrt{5} \vee x_2 = -1 - \sqrt{5}.$$

Quando b è pari e $a = 1$, la formula si dice *ridottissima*: $x_{1,2} = -\frac{b}{2} \pm \sqrt{\left(\frac{b}{2}\right)^2 - c}$.

Esempio 3.5. Applicazione della formula ridottissima nella risoluzione di equazioni complete.

→ $x^2 - 6x + 8 = 0.$

Il coefficiente b è pari e il coefficiente $a = 1$, quindi possiamo applicare la formula ridottissima $x_{1,2} = 3 \pm \sqrt{9 - 8}$, quindi $x_1 = 2 \vee x_2 = 4$.

 *Esercizi proposti:* [3.14](#), [3.15](#)

Riassumiamo e schematizziamo la risoluzione di un'equazione di secondo grado:

Equazioni incomplete			
Coefficienti	Tipo	Equazione	Soluzioni
$b = 0, c = 0$	Monomia	$ax^2 = 0$	$x_1 = x_2 = 0$
$b = 0, c \neq 0$	Pura	$ax^2 + c = 0$	$\begin{cases} \text{I. S.} = \emptyset & \text{se } ac > 0 \\ x_{1,2} = \pm \sqrt{-\frac{c}{a}} & \text{se } ac < 0 \end{cases}$
$b \neq 0, c = 0$	Spuria	$ax^2 + bx = 0$	$x_1 = 0 \vee x_2 = -\frac{b}{a}$
Equazione completa $ax^2 + bx + c = 0$			
Discriminante	Numero soluzioni	Soluzioni	
$\Delta > 0$	Due soluzioni reali e distinte	$x_{1,2} = \frac{-b \pm \sqrt{b^2 - 4ac}}{2a}$	
$\Delta = 0$	Due soluzioni reali e coincidenti	$x_1 = x_2 = -\frac{b}{2a}$	
$\Delta < 0$	Nessuna soluzione reale	I. S. = \emptyset	

 *Esercizi proposti:* [3.16](#), [3.17](#), [3.18](#), [3.19](#), [3.20](#), [3.21](#), [3.22](#), [3.23](#), [3.24](#), [3.25](#), [3.26](#), [3.27](#), [3.28](#),

[3.29](#), [3.30](#), [3.31](#), [3.32](#)

3.2.2 Equazioni che si possono risolvere con opportune sostituzioni

Esempio 3.6. Risoluzione di equazioni con sostituzioni.

$$\rightarrow (x - 1)^2 = 16.$$

Sostituendo $x - 1 = t$ l'equazione diventa $t^2 = 16$, le cui soluzioni sono $t_1 = -4 \vee t_2 = +4$. Per determinare la x sostituiamo i valori di t trovati nella relazione $x - 1 = t$. Si ha $x - 1 = -4 \vee x - 1 = +4$ quindi l'equazione assegnata ammette le due soluzioni $x_1 = -3 \vee x_2 = 5$;

$$\rightarrow (x - 1)^2 + 2(x - 1) = 0.$$

Sostituendo $x - 1 = t$ l'equazione diventa $t^2 + 2t = 0$ le cui soluzioni sono $t(t + 2) = 0 \Rightarrow t_1 = 0 \vee t + 2 = 0 \Rightarrow t_2 = -2$. Sostituendo $x - 1 = t$ si ha $x - 1 = 0 \vee x - 1 = -2$ quindi l'equazione assegnata ammette le due soluzioni $x_1 = -1 \vee x_2 = 1$.

 *Esercizi proposti:* [3.33](#), [3.34](#), [3.35](#)

3.3 Discussione e risoluzione di equazioni numeriche frazionarie

Un'equazione in cui compare l'incognita al denominatore si chiama *frazionaria* o *fratta*.

Esempio 3.7. Risolvere la seguente equazione: $\frac{3x+2}{1+x} = \frac{2x+3}{x-2}$.

Passo I Determiniamo il mcm dei denominatori: $\text{mcm} = (1+x) \cdot (x-2)$.

Passo II Imponiamo le *condizioni di esistenza* (C.E.): C.E. $x \neq -1 \wedge x \neq 2$. La ricerca dei valori che risolvono l'equazione si restringe ai numeri reali appartenenti all'insieme, $\mathcal{D} = \mathbb{R} - \{-1, 2\}$ detto *dominio* dell'equazione o *insieme di definizione* (abbreviato I. D.).

Passo III Applichiamo il primo principio d'equivalenza trasportando al primo membro la frazione del secondo membro $\frac{3x+2}{1+x} - \frac{2x+3}{x-2} = 0$. Riduciamo allo stesso denominatore (mcm):

$$\frac{(3x+2) \cdot (x-2) - (2x+3) \cdot (1+x)}{(1+x) \cdot (x-2)} = 0.$$

Passo IV Moltiplichiamo ambo i membri per il mcm, certamente diverso da zero per le condizioni poste; l'equazione diventa: $(3x+2) \cdot (x-2) - (2x+3) \cdot (1+x) = 0$.

Passo V L'equazione che si ottiene è di secondo grado; portiamo l'equazione alla forma canonica: $3x^2 - 6x + 2x - 4 - 2x - 3 - 2x^2 - 3x = 0 \Rightarrow x^2 - 9x - 7 = 0$.

Passo VI Calcoliamo il discriminante: $\Delta = b^2 - 4ac = 81 + 28 = 109$. Il discriminante è positivo quindi l'equazione è determinata e ammette due soluzioni reali distinte:

$$x_{1,2} = \frac{9 \pm \sqrt{109}}{2} \Rightarrow x_1 = \frac{9 - \sqrt{109}}{2} \vee x_2 = \frac{9 + \sqrt{109}}{2}.$$

Passo VII Confrontiamo le soluzioni con le C.E.; in questo caso le radici appartengono all'insieme \mathcal{D} ; diciamo che sono accettabili e l'insieme soluzione è: I. S. = $\left\{ \frac{9 - \sqrt{109}}{2}, \frac{9 + \sqrt{109}}{2} \right\}$.

Esempio 3.8. Risolvere la seguente equazione: $\frac{x^2}{x^2 - 3x + 2} = \frac{x-2}{x-1} + \frac{1}{x+2}$.

Passo I Determiniamo il mcm dei denominatori. Scomponiamo in fattori i denominatori. Riscriviamo: $\frac{x^2}{(x-2)(x-1)} = \frac{x-2}{x-1} + \frac{1}{x+2}$ il mcm è $(x-2)(x-1)(x+2)$.

Passo II Imponiamo le Condizioni di Esistenza: C.E. $x \neq 1 \wedge x \neq 2 \wedge x \neq -2$ quindi $\mathcal{D} = \text{I. D.} = \mathbb{R} - \{-2, 1, 2\}$

Passo III Trasportiamo al primo membro ed uguagliamo a zero; riduciamo allo stesso denominatore (mcm) i membri dell'equazione:

$$\frac{x^3 + 2x^2 - x^2 + 3x - 2 - x^3 - 2x^2 + 4x^2 + 8x - 4x - 8}{(x-2)(x-1)(x+2)} = 0.$$

Passo IV Applichiamo il secondo principio di equivalenza moltiplicando ambo i membri per il mcm, certamente diverso da zero per le condizioni poste in precedenza; l'equazione diventa: $3x^2 + 7x - 10 = 0$.

Passo V Calcoliamo il discriminante: $\Delta = b^2 - 4ac = 49 + 120 = 169$. Il discriminante è positivo, l'equazione determinata e ammette due soluzioni reali distinte: $x_{1,2} = \frac{-7 \pm 13}{6}$ cioè $x_1 = -\frac{10}{3} \vee x_2 = 1$.

Passo VI Confrontiamo con le C. E.; in questo caso solo x_1 appartiene all'insieme \mathcal{D} ; diciamo che l'insieme soluzione è: I. S. = $\{-\frac{10}{3}\}$ mentre $x_2 = 1$ non è accettabile.

✎ *Esercizi proposti:* 3.36, 3.37, 3.38, 3.39, 3.40, 3.41, 3.42, 3.43, 3.44, 3.45, 3.46, 3.47,

3.48, 3.49, 3.50, 3.51, 3.52, 3.53, 3.54, 3.55, 3.56, 3.57

3.4 Discussione e risoluzione di equazioni letterali

Ricordiamo la seguente definizione:

Definizione 3.2. Una equazione è *letterale* se i coefficienti dell'incognita sono espressioni letterali, cioè se oltre all'incognita (in genere indicata con la lettera x) compare un'altra lettera (in genere a, b, k, \dots) detta *parametro*.

Esempio 3.9. Data l'equazione $kx^2 - (2k - 1)x + (k - 3) = 0$, discutere, al variare di k , la realtà delle sue soluzioni.

L'equazione è letterale di secondo grado nell'incognita x , i cui coefficienti dipendono dal parametro k . Il parametro k può assumere qualunque valore numerico e l'equazione rappresenta una famiglia di equazioni le cui caratteristiche variano a seconda dei valori attribuiti al parametro. Notiamo subito che se k assume il valore zero, l'equazione non è più di secondo grado. Se k assume il valore 3, l'equazione è ancora di secondo grado ma è incompleta (spuria) perché priva del termine noto.

Discutere un'equazione letterale significa analizzare come varia il suo insieme delle soluzioni al variare del parametro.

Ricordando la formula $x_{1,2} = \frac{-b \pm \sqrt{b^2 - 4ac}}{2a}$ in cui compaiono i tre coefficienti a, b, c possiamo dire che, nel caso considerato:

- ➔ il primo coefficiente è k , se $k = 0$ l'equazione diventa $x - 3 = 0$ di primo grado con I. S. = $\{3\}$;
- ➔ il secondo coefficiente è $-2k + 1$, se questo è nullo, ossia se $k = \frac{1}{2}$ l'equazione diventa $\frac{1}{2}x^2 - \frac{5}{2} = 0$, equazione pura con due soluzioni reali opposte $x_1 = -\sqrt{5} \vee x_2 = \sqrt{5}$;
- ➔ il terzo coefficiente è $k - 3$, se è nullo, cioè se $k = 3$ l'equazione diventa $3x^2 - 5x = 0$, equazione spuria con due soluzioni reali $x_1 = 0 \vee x_2 = \frac{5}{3}$.

Per tutti i valori di $k \in \mathbb{R} - \{0, \frac{1}{2}, 3\}$ l'equazione è completa, pertanto l'esistenza di soluzioni reali dipende dal discriminante $\Delta = (-2k+1)^2 - 4k(k-3) = 8k+1$, quindi

- se $8k+1 < 0 \Rightarrow k < -\frac{1}{8}$ l'equazione non ammette soluzioni reali: I. S. = \emptyset ;
- se $8k+1 > 0 \Rightarrow k > -\frac{1}{8}$ l'equazione ammette due soluzioni reali distinte $x_{1,2} = \frac{(2k-1) \pm \sqrt{8k+1}}{2k}$
- se $k = -\frac{1}{8}$ l'equazione ammette due soluzioni reali coincidenti $x_1 = x_2 = 5$.

Riassumendo e schematizzando si ha:

$kx^2 - (2k-1)x + (k-3) = 0$ con $k \in \mathbb{R}$		
Parametro	Insieme Soluzione	Equazione
$k = 0$	$x = 3$	di primo grado
$k = \frac{1}{2}$	$x_1 = -\sqrt{5} \vee x_2 = +\sqrt{5}$	pura
$k = 3$	$x_1 = 0 \vee x_2 = \frac{5}{3}$	spuria
$k \in \mathbb{R} - \{0, \frac{1}{2}, 3\}$		completa, $\Delta = 8k+1$
$k < -\frac{1}{8}$	$\Delta < 0$ non esistono soluzioni reali, I. S. = \emptyset	
$k \geq -\frac{1}{8}$	$\Delta \geq 0$ esistono soluzioni reali	
$k > -\frac{1}{8}$	$x_1 = \frac{(2k-1) - \sqrt{8k+1}}{2k} \vee x_2 = \frac{(2k-1) + \sqrt{8k+1}}{2k}$	
$k = -\frac{1}{8}$	$x_1 = x_2 = 5$	

Esempio 3.10. Data l'equazione $x^2 - 3x + 1 - k = 0$, discutere, al variare di $k \in \mathbb{R}$, la realtà delle radici.

Il primo e il secondo coefficiente non dipendono dal parametro k , quindi analizziamo il terzo coefficiente. Se $k = 1$ l'equazione diventa un'equazione spuria con due radici reali $x_1 = 0 \vee x_2 = 3$. Per tutti i valori di k dell'insieme $\mathbb{R} - \{1\}$ l'equazione è completa e l'esistenza di soluzioni reali dipende dal discriminante $\Delta = 9 - 4(1 - k) = 4k + 5$, quindi:

- se $k < -\frac{5}{4}$ l'equazione non ammette soluzioni reali: I. S. = \emptyset ;
- se $k \geq -\frac{5}{4}$ l'equazione ammette due radici reali. Esse sono distinte se $k > -\frac{5}{4} \Rightarrow x_{1,2} = \frac{3 \pm \sqrt{4k+5}}{2}$ e coincidenti se $k = -\frac{5}{4} \Rightarrow x_1 = x_2 = \frac{3}{2}$.

Riassumendo e schematizzando si ha:

$x^2 - 3x + 1 - k = 0$ con $k \in \mathbb{R}$		
Parametro	Insieme Soluzione	Equazione
$k = 1$	$x_1 = 0 \vee x_2 = 3$	spuria
$k \in \mathbb{R} - \{1\}$		completa, $\Delta = 4k+5$
$k < -\frac{5}{4}$	$\Delta < 0$ non esistono soluzioni reali, I. S. = \emptyset	
$k \geq -\frac{5}{4}$	$\Delta \geq 0$ esistono soluzioni reali	
$k > -\frac{5}{4}$	$x_1 = \frac{3 - \sqrt{4k+5}}{2} \vee x_2 = \frac{3 + \sqrt{4k+5}}{2}$	
$k = -\frac{5}{4}$	$x_1 = x_2 = \frac{3}{2}$	

Esempio 3.11. Discutere l'equazione letterale: $\frac{x^2}{m-1} + 3 + m = \frac{2mx}{m-1} \left(1 + \frac{1}{m}\right)$.

L'equazione, pur presentando delle frazioni, è intera in quanto l'incognita x non compare al denominatore. Se $m = 0$ oppure $m = 1$ l'equazione è priva di significato, quindi poniamo C. E. $m \neq 0 \wedge m \neq 1$.

Trasportiamo a sinistra del segno di uguaglianza i termini di destra ed eseguiamo il calcolo nella parentesi:

$$\frac{x^2}{m-1} + 3 + m - \frac{2mx}{m-1} \left(1 + \frac{1}{m}\right) = 0 \Rightarrow \frac{x^2}{m-1} + 3 + m - \frac{2mx}{m-1} - \frac{2mx}{m-1} \cdot \frac{1}{m} = 0.$$

Semplifichiamo m nell'ultimo termine, poiché nelle C. E. $m \neq 0$, si ottiene

$$\frac{x^2}{m-1} + 3 + m - \frac{2mx}{m-1} - \frac{2x}{m-1} = 0.$$

Riduciamo allo stesso denominatore $m-1$ ed eliminiamo il denominatore, essendo $m \neq 1$ per le C. E.; si ha: $x^2 + 3m - 3 + m^2 - m - 2mx - 2x = 0$, che scritta in forma canonica diventa $x^2 - 2x(m+1) + m^2 + 2m - 3 = 0$.

Discussione

- il primo coefficiente, essendo uguale a 1, non dipende dal valore del parametro m , quindi l'equazione è di secondo grado per qualunque valore di $m \in \mathbb{R} - \{0, 1\}$;
- il secondo coefficiente è $-2(m+1)$: se $m = -1$ l'equazione diventa $x^2 - 4 = 0$, equazione pura con due soluzioni reali opposte $x_1 = -2 \vee x_2 = 2$;
- il terzo coefficiente è $m^2 + 2m - 3$: se $m^2 + 2m - 3 = 0 \Rightarrow m = 1 \vee m = -3$ (non consideriamo il caso $m = 1$ per le C. E.) l'equazione diventa $x^2 + 4x = 0$, equazione spuria con due soluzioni reali $x_1 = 0 \vee x_2 = -4$.

Prima conclusione: per tutti i valori di $m \in \mathbb{R} - \{0, 1, -1, -3\}$ l'equazione è completa e l'esistenza di soluzioni reali dipende dal discriminante. Calcoliamo il discriminante: $\frac{\Delta}{4} = (m+1)^2 - (m^2 + 2m - 3) = 4$; esso risulta indipendente dal valore del parametro m e sempre positivo, quindi l'equazione ammette sempre due soluzioni reali distinte $x_1 = m-1 \vee x_2 = m+3$.

Riassumendo in una tabella tutti i risultati ottenuti:

$\frac{x^2}{m-1} + 3 + m = \frac{2mx}{m-1} \left(1 + \frac{1}{m}\right)$ con $m \in \mathbb{R}$		
Parametro	Insieme Soluzione	Equazione
$m = 0 \vee m = 1$		priva di significato
$m = -1$	$x_1 = -2 \vee x_2 = 2$	pura
$m = -3$	$x_1 = 0 \vee x_2 = -4$	spuria
$m \in \mathbb{R} - \{0, 1, -1, -3\}$	$x_1 = m-1 \vee x_2 = m+3$	completa: $\Delta = 16$

Esempio 3.12. Discutere l'equazione parametrica $\frac{k+x}{2x} \left(\frac{k+x}{k-x} + \frac{k-x}{k+x} \right) = k + \frac{2k}{kx-x^2} - 1$.

L'equazione è fratta, poiché l'incognita x compare nel denominatore. Trasportiamo i termini del secondo membro a sinistra del segno di uguaglianza e scomponiamo in fattori i denominatori:

$$\frac{k+x}{2x} \left(\frac{k+x}{k-x} + \frac{k-x}{k+x} \right) - k - \frac{2k}{x(k-x)} + 1 = 0 \quad \text{C.E. } x \neq 0 \wedge x \neq k \wedge x \neq -k.$$

Svolgiamo i calcoli nella parentesi e moltiplichiamo: $\frac{k^2+x^2}{x(k-x)} - k - \frac{2k}{x(k-x)} + 1 = 0$; Riduciamo allo stesso denominatore ed eliminiamo il denominatore: $kx^2 + kx \cdot (1-k) + k \cdot (k-2) = 0$;

Discussione

- Il primo coefficiente è k , se $k = 0$ le C. E. si riducono a $x \neq 0$ e l'equazione diventa $0x = 0$ indeterminata, quindi I.S. = $\mathbb{R} - \{0\}$ per le condizioni poste sull'incognita. Avendo studiato il caso $k = 0$, possiamo ora supporre $k \neq 0$. Dividiamo tutti i coefficienti per k , l'equazione diventa $x^2 + x \cdot (1-k) + (k-2) = 0$;
- il secondo coefficiente è $1-k$, se $k = 1$ le C. E. sono $x \neq 0 \wedge x \neq 1 \wedge x \neq -1$ e l'equazione diventa $x^2 - 1 = 0$, le soluzioni sono $x_1 = -1 \vee x_2 = 1$ che non sono accettabili per le C. E.;
- il terzo coefficiente è $k-2$, se $k = 2$ le C. E. sono $x \neq 0 \wedge x \neq 2 \wedge x \neq -2$ e l'equazione diventa $x^2 - x = 0$ le cui soluzioni sono $x_1 = 0 \vee x_2 = 1$ di cui $x_1 = 0$ non è accettabile per le C. E.

Per $k \in \mathbb{R} - \{0, 1, 2\}$ l'equazione è completa, l'esistenza di soluzioni reali dipende dal discriminante $\Delta = (1-k)^2 - 4(k-2) = (k-3)^2$, essendo $\Delta \geq 0 \forall k$, si avranno sempre due soluzioni reali: coincidenti se $k = 3 \Rightarrow x_1 = x_2 = 1$ accettabili essendo le C. E. $x \neq -3 \wedge x \neq 0 \wedge x \neq 3$; distinte se $k \neq 3 \Rightarrow x_1 = 1 \vee x_2 = k-2$ e, confrontando con le C. E., si $x_1 = 1$ non è accettabile se $k = -1$, mentre x_2 è sempre accettabile per $\forall k \in \mathbb{R} - \{0, 1, 2, 3, -1\}$.

Riassumendo in una tabella tutti i risultati ottenuti:

Parametro	Incognita	Insieme Soluzione	Equazione
	$\frac{k+x}{2x} \left(\frac{k+x}{k-x} + \frac{k-x}{k+x} \right) = k + \frac{2k}{kx-x^2} - 1$ con $k \in \mathbb{R}$		
$k = 0$	$x \neq -k \wedge x \neq 0 \wedge x \neq k$ $x \neq 0$	I.S. = $\mathbb{R} - \{0\}$	indeterm.
$k = 1$	$x \neq -1 \wedge x \neq 0 \wedge x \neq 1$	$[x_1 = -1 \vee x_2 = 1]^*$	pura
$k = 2$	$x \neq -2 \wedge x \neq 0 \wedge x \neq 2$	$x_1 = 0^* \vee x_2 = 1$	spuria
$k \in \mathbb{R} - \{0, 1, 2\}$			completa
$k = 3$	$x \neq -3 \wedge x \neq 0 \wedge x \neq 3$	$x_1 = x_2 = 1$	
$k \in \mathbb{R} - \{0, 1, 2, 3\}$	$x \neq -k \wedge x \neq 0 \wedge x \neq k$	$x_1 = 1 \vee x_2 = k-2$	
$k = -1$		$x_1 = 1^*$	
$k \in \mathbb{R} - \{-1, 0, 1, 2, 3\}$		$x_2 = k-2$	

* La soluzione o le soluzioni non sono accettabili.

🔗 *Esercizi proposti:* 3.58, 3.59, 3.60, 3.61, 3.62, 3.63, 3.64, 3.65, 3.66, 3.67, 3.68, 3.69, 3.70,

3.71, 3.72, 3.73, 3.74, 3.75, 3.76, 3.77

3.5 Relazioni tra soluzioni e coefficienti

Consideriamo una generica equazione di secondo grado $ax^2 + bx + c = 0$ nell'ipotesi in cui ammetta soluzioni reali (cioè $\Delta \geq 0$), sommiamo e moltiplichiamo le soluzioni (o radici) dell'equazione:

$$x_1 + x_2 = \frac{-b - \sqrt{\Delta}}{2a} + \frac{-b + \sqrt{\Delta}}{2a} = -\frac{2b}{2a} = -\frac{b}{a};$$

$$x_1 \cdot x_2 = \left(\frac{-b - \sqrt{\Delta}}{2a} \right) \cdot \left(\frac{-b + \sqrt{\Delta}}{2a} \right) = \frac{b^2 - \Delta}{4a^2} = \frac{b^2 + 4ac - b^2}{4a^2} = \frac{4ac}{4a^2} = \frac{c}{a}.$$

Quindi, la somma delle radici è $x_1 + x_2 = -\frac{b}{a}$ e il prodotto delle radici è $x_1 \cdot x_2 = \frac{c}{a}$.

Osserviamo che queste relazioni tra radici e coefficienti dell'equazione valgono anche nel caso in cui le radici non siano reali ($\Delta < 0$).

Esempio 3.13. Determinare somma e prodotto delle soluzioni dell'equazione $ax^2 + bx + c = 0$, nei casi seguenti, senza risolverla.

→ $2x^2 + 11x - 3 = 0$.

Calcolo il discriminante $\Delta = 145 > 0$ pertanto le radici sono reali e distinte. Applicando le precedenti formule si ha:

$$x_1 + x_2 = -\frac{11}{2} \quad \text{e} \quad x_1 \cdot x_2 = -\frac{3}{2}.$$

→ $x^2\sqrt{2} + 3x - 2\sqrt{2} = 0$.

Calcolo il discriminante $\Delta = 25 > 0$ pertanto le radici sono reali e distinte. Applicando le precedenti formule si ha:

$$x_1 + x_2 = -\frac{3}{\sqrt{2}} = -\frac{3\sqrt{2}}{2} \quad \text{e} \quad x_1 \cdot x_2 = -\frac{2\sqrt{2}}{\sqrt{2}} = -2.$$

→ $x^2 + 2x + 15 = 0$.

Calcolo il discriminante $\Delta = -56 < 0$ pertanto le radici non sono reali anche se la loro somma e il loro prodotto sono reali, infatti applicando le precedenti formule si ha: $x_1 + x_2 = -2$ e $x_1 \cdot x_2 = 15$.

→ $x^2 - 12x + 36 = 0$.

Il discriminante $\Delta = 12^2 - 4 \cdot 36 = 144 - 144 = 0$. Le radici sono coincidenti, applicando la formula risolutiva si ha $x_1 = x_2 = 6$. Applicando le formule per calcolare somma e prodotto si ha $x_1 + x_2 = 12$ e $x_1 \cdot x_2 = 36$ da cui si conclude ugualmente che $x_1 = x_2 = 6$.

Esempio 3.14. Determina le radici dell'equazione $x^2 + 2x - 15 = 0$ senza applicare la formula risolutiva, ma sfruttando la somma e il prodotto delle radici stesse.

Calcolo il discriminante $\Delta = 64$, le radici sono reali. Esse hanno come somma $-\frac{b}{a} = -2$ e come prodotto $\frac{c}{a} = -15$.

Le coppie di interi che hanno per prodotto -15 sono $(5; -3)$, $(-5; 3)$, $(15; -1)$ e $(-15; 1)$. Tra tutte queste coppie l'unica che ha per somma -2 è la coppia $(-5; 3)$. Pertanto le soluzioni dell'equazione sono $x_1 = -5 \vee x_2 = 3$.

Esempio 3.15. Si determini la relazione che lega i coefficienti della generica equazione di secondo grado alla somma dei reciproci delle radici.

Si vuole cioè esprimere $\frac{1}{x_1} + \frac{1}{x_2}$ attraverso i coefficienti a, b, c dell'equazione generica. Osserviamo in via preliminare che tale somma è possibile con la condizione $x_1 \neq 0 \wedge x_2 \neq 0$ che implica $c \neq 0$. Si ha:

$$\frac{1}{x_1} + \frac{1}{x_2} = \frac{x_2 + x_1}{x_1 \cdot x_2} = \frac{-\frac{b}{a}}{\frac{c}{a}} = -\frac{b}{c}.$$

Esempio 3.16. Si determini la relazione che lega i coefficienti della generica equazione di secondo grado alla differenza delle radici.

Poiché non abbiamo informazioni a priori su quale delle due soluzioni sia la maggiore, calcoliamo il valore assoluto della differenza richiesta. Il calcolo diventa:

$$|x_1 - x_2| = \left| \frac{-b - \sqrt{\Delta}}{2a} - \frac{-b + \sqrt{\Delta}}{2a} \right| = \left| \frac{2\sqrt{\Delta}}{2a} \right| = \left| \frac{\sqrt{\Delta}}{a} \right| = \left| \frac{\sqrt{b^2 - 4ac}}{a} \right|.$$

🔗 *Esercizi proposti:* 3.78, 3.78, 3.80, 3.81, 3.82, 3.83, 3.84, 3.85, 3.86, 3.87, 3.88, 3.89, 3.90,

3.5.1 Determinare due numeri conoscendone la somma e il prodotto

Consideriamo la generica equazione di secondo grado $ax^2 + bx + c = 0$ nell'ipotesi in cui ammetta soluzioni reali x_1 e x_2 . Essendo $a \neq 0$, è possibile dividere ambo i membri per a , ottenendo: $x^2 + \frac{b}{a}x + \frac{c}{a} = 0$. Dato che, per quanto visto precedentemente, $s = x_1 + x_2 = -\frac{b}{a}$ e $p = x_1 \cdot x_2 = \frac{c}{a}$, si ha $x^2 - sx + p = 0$.

Tale equazione risolve quindi la classe di problemi del tipo: "determinare due numeri la cui somma è s e il cui prodotto è p ".

Dall'equazione $x^2 - sx + p = 0$ discende che tali numeri esistono e sono reali se e solo se $\Delta = s^2 - 4p \geq 0$ ovvero se il quadrato della somma è maggiore o uguale al quadruplo del loro prodotto.

Esempio 3.17. Determinare due numeri che sommati danno 12 e moltiplicati danno 35.

L'equazione che risolve il problema è: $x^2 - 12x + 35 = 0$. Le soluzioni sono $x_1 = 5 \vee x_2 = 7$.

Esempio 3.18. Determinare due numeri che sommati danno 5 e moltiplicati danno 9.

L'equazione che risolve il problema è: $x^2 - 5x + 9 = 0$. Poiché $\Delta = s^2 - 4p = 25 - 36 = -11$, l'equazione non ammette soluzioni reali e, di conseguenza, non esistono due numeri reali aventi la somma e il prodotto richiesti.

🔗 *Esercizi proposti:* 3.77, 3.78, 3.79, 3.80

3.5.2 Problemi di natura geometrica di secondo grado

Problema 3.19. Determinate la misura della diagonale di un rettangolo avente il perimetro di 80m e l'area di 375m².

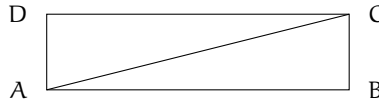

Dati: $2p = 2(\overline{AB} + \overline{BC}) = 80\text{m}$, Area = 375m².

Obiettivo: \overline{AC} .

Soluzione $\overline{AC} = \sqrt{\overline{AB}^2 + \overline{BC}^2}$ per il teorema di Pitagora applicato al triangolo ABC retto in B. Sono incognite le misura dei lati, quindi poniamo $\overline{AB} = x$ e $\overline{BC} = y$ con $x > 0$ e $y > 0$.

Il problema si formalizza con il sistema: $\begin{cases} x + y = 40 \\ x \cdot y = 375 \end{cases}$ che esprime la ricerca di due numeri nota la loro somma 40 e il loro prodotto 375. I numeri richiesti sono le soluzioni reali positive dell'equazione $t^2 - 40t + 375 = 0$ e precisamente $t_1 = 15 \vee t_2 = 25$.

Per come abbiamo disegnato la figura abbiamo quindi: $\overline{AB} = 25\text{m}$ e $\overline{BC} = 15\text{m}$, da cui $\overline{AC} = \sqrt{\overline{AB}^2 + \overline{BC}^2} = \sqrt{850} = 5\sqrt{34}\text{m}$.



Esercizi proposti: 3.91, 3.92, 3.93

3.6 Scomposizione del trinomio di secondo grado

Si consideri il trinomio di secondo grado: $ax^2 + bx + c$ e sia $ax^2 + bx + c = 0$ (con $\Delta \geq 0$) l'equazione associata a tale trinomio. Effettuiamo le seguenti operazioni:

- si mette in evidenza a : $ax^2 + bx + c = a(x^2 + \frac{b}{a}x + \frac{c}{a})$;
- si sostituiscono le relazioni trovate nel precedente paragrafo riguardo la somma e il prodotto delle soluzioni x_1 e x_2 : $a(x^2 + \frac{b}{a}x + \frac{c}{a}) = a[x^2 - (x_1 + x_2)x + x_1 \cdot x_2]$;
- si svolgono i calcoli nella parentesi quadra:

$$a[x^2 - (x_1 + x_2)x + x_1x_2] = a[x^2 - x_1x - x_2x + x_1x_2];$$

- si effettua il raccoglimento parziale e si ottiene:

$$a[x^2 - x_1x - x_2x + x_1x_2] = a[x(x - x_1) - x_2(x - x_1)] = a(x - x_1)(x - x_2).$$

Sulla base del segno di Δ è possibile distinguere i casi illustrati in tabella:

Discriminante	Soluzioni	Scomposizione
Caso I: $\Delta > 0$	$x_1 \neq x_2$	$ax^2 + bx + c = a(x - x_1)(x - x_2)$
Caso II: $\Delta = 0$	$x_1 = x_2$	$ax^2 + bx + c = a(x - x_1)^2$
Caso III: $\Delta < 0$	$x_1, x_2 \notin \mathbb{R}$	$ax^2 + bx + c$ è irriducibile

Esempio 3.20. Scomporre in fattori i seguenti trinomi.

→ $x^2 - 5x + 6$.

Calcolo le soluzioni dell'equazione $x^2 - 5x + 6 = 0$. Si ha $x_{1,2} = \frac{5 \pm \sqrt{25 - 24}}{2}$, cioè $x_1 = 2 \vee x_2 = 3$. Applicando la formula ottenuta nel caso I si ha:

$$x^2 - 5x + 6 = (x - 2)(x - 3).$$

→ $x^2 - 12x + 36$.

Poiché $\Delta = 144 - 144 = 0$ il trinomio è un quadrato di un binomio e applicando la formula ottenuta nel caso II si ha: $x^2 - 12x + 36 = (x - 6)^2$.

→ $2x^2 + 3x + 5$.

Essendo $\Delta = 9 - 40 = -31$, il trinomio è irriducibile.

→ $-5x^2 + 2x + 1$.

Calcolo le radici dell'equazione associata $-5x^2 + 2x + 1 = 0$: $x_{1,2} = \frac{-2 \pm \sqrt{24}}{-10} = \frac{1 \pm \sqrt{6}}{5}$ quindi $x_1 = \frac{1 - \sqrt{6}}{5} \vee x_2 = \frac{1 + \sqrt{6}}{5}$ e scrivo la scomposizione:

$$-5x^2 + 2x + 1 = -5 \left(x - \frac{1 - \sqrt{6}}{5} \right) \left(x - \frac{1 + \sqrt{6}}{5} \right).$$

Esempio 3.21. Scrivere un'equazione di secondo grado che ammetta le seguenti soluzioni $x_1 = \frac{1}{2}$ e $x_2 = 3$.

Per quanto visto nel paragrafo, si ha

$$\left(x - \frac{1}{2} \right) (x + 3) = 0 \Rightarrow x^2 + 3x - \frac{1}{2}x - \frac{3}{2} = 0 \Rightarrow x^2 + 5x - \frac{3}{2} = 0 \Rightarrow 2x^2 + 5x - 3 = 0.$$

□ **Osservazione** Si vuole scomporre in fattori il trinomio $m = 4x^2 + 2x - 6$, avente tutti i coefficienti pari. Anche se osserviamo che tutti i suoi coefficienti sono pari, non possiamo dividere per due, non essendo un'equazione. Il polinomio $m = 2x^2 + x - 3$ è diverso da quello assegnato, mentre le equazioni associate all'uno e all'altro sono equivalenti. Nel procedere alla scomposizione, una volta trovate le radici, per ottenere le quali possiamo anche usare l'equazione equivalente $2x^2 + x - 3 = 0$, è necessario moltiplicare per a . Quindi, in questo caso le radici sono $x_1 = -\frac{3}{2} \vee x_2 = 1$ e pertanto il trinomio assegnato si scompone come: $4x^2 + 2x - 6 = 4 \left(x + \frac{3}{2} \right) (x - 1)$.

✎ *Esercizi proposti: 3.94, 3.95, 3.96*

3.7 Regola di Cartesio

Se in un'equazione di secondo grado i coefficienti sono tutti diversi da zero e il discriminante è non negativo, è possibile avere delle informazioni sui segni delle soluzioni senza calcolarle esplicitamente.

In un'equazione $ax^2 + bx + c = 0$, dove i coefficienti sono tutti non nulli, le coppie di coefficienti $(a; b)$ e $(b; c)$ sono dette coppie di *coefficienti consecutivi*. Una coppia di coefficienti consecutivi presenta:

- una *permanenza* se i coefficienti hanno lo stesso segno;
- una *variazione* se i coefficienti hanno segni diversi.

Esempio 3.22. Determinare le variazioni e le permanenze nelle seguenti equazioni:

Equazione	a			b			c	
$2x^2 - 3x - 1$	+	→	variazione	←	-	→	permanenza	← -
$-x^2 - 3x - 1$	-	→	permanenza	←	-	→	permanenza	← -
$-3x^2 + 4x - 1$	-	→	variazione	←	+	→	variazione	← -
$2x^2 + x - 1$	+	→	permanenza	←	+	→	variazione	← -

Teorema 3.1 (di Cartesio). *In un'equazione di secondo grado $ax^2 + bx + c = 0$ con $a, b, c \neq 0$ e $\Delta \geq 0$, il numero di radici positive è uguale al numero di variazioni presenti nelle coppie di coefficienti consecutivi. Se vi è una sola variazione, le radici sono discordi e il valore assoluto maggiore è quello della radice positiva se la variazione è nella coppia $(a; b)$, mentre è della radice negativa se la variazione è nella coppia $(b; c)$.*

Esempio 3.23. Determinare il segno delle soluzioni dell'equazione $x^2 + 2x - 3 = 0$ senza risolverla.

L'equazione $x^2 + 2x - 3 = 0$ ha soluzioni reali in quanto $\Delta = 16 > 0$. Dal momento che vi è una sola variazione, quella della coppia $(b; c)$, l'equazione ha radici discordi e il valore assoluto maggiore è quello della radice negativa.

Dimostriamo quanto è stato affermato tenendo presente che $x_1 + x_2 = -\frac{b}{a}$ e $x_1 \cdot x_2 = \frac{c}{a}$; nell'equazione proposta si ha: $x_1 + x_2 = -2$ e $x_1 \cdot x_2 = -3$ dunque prodotto negativo e somma negativa. Il prodotto di due numeri è negativo quando i fattori sono discordi, quindi una soluzione è positiva e una è negativa. Chiamiamo x_1 la soluzione negativa e x_2 la soluzione positiva, poiché $x_1 + x_2 = -2 < 0$ deduciamo che in valore assoluto è più grande il numero negativo, cioè $|x_1| > |x_2|$.

Esempio 3.24. Determinare il segno delle soluzioni delle seguenti equazioni senza risolverle.

- $2x^2 - 6x - 56 = 0$. L'equazione ha soluzioni reali in quanto $\Delta = 484 > 0$; dal momento che vi è una sola variazione le radici sono discordi e il valore assoluto maggiore è quello della radice positiva poiché che la variazione è nella coppia $(a; b)$.
- $-3x^2 - 24x - 21 = 0$. L'equazione ha soluzioni reali in quanto $\Delta = 324 > 0$; dal momento che non vi sono variazioni, l'equazione ha due radici negative.
- $x^2 - 10x + 25 = 0$. L'equazione ha due soluzioni coincidenti in quanto $\Delta = 0$; dal momento che vi sono due variazioni, le due radici coincidenti sono positive.

 *Esercizio proposto: 3.97*

3.8 Equazioni parametriche

Definizione 3.3. Si definisce *parametrica* un'equazione i cui coefficienti dipendono da un parametro.

L'equazione $3x^2 + (k-1)x + 2 - 3k = 0$ è parametrica di secondo grado nell'incognita x ; i suoi coefficienti dipendono dal valore del parametro k e quindi la natura e il segno delle sue soluzioni dipendono da k .

In molti problemi di applicazione della matematica in situazioni reali in cui compare un parametro, non interessa tanto determinare le soluzioni dell'equazione che formalizza il problema, quanto sapere se le soluzioni hanno determinate caratteristiche. Sappiamo che attraverso i coefficienti di un'equazione di secondo grado si possono determinare alcune relazioni tra le sue soluzioni:

- ➔ soluzioni reali se $\Delta = b^2 - 4ac \geq 0$; reali coincidenti se $\Delta = 0$, reali distinte se $\Delta > 0$;
- ➔ la somma delle soluzioni è $x_1 + x_2 = -\frac{b}{a}$;
- ➔ il prodotto delle soluzioni è $x_1 \cdot x_2 = \frac{c}{a}$.

Nell'equazione $3x^2 + (k-1)x + 2 - 3k = 0$ si ha $\Delta = (k-1)^2 - 12(2-3k)$ dipendente dal parametro k . Dall'analisi del Δ si potranno dedurre quali condizioni deve verificare k affinché esistano soluzioni reali. Analizzando somma e prodotto $x_1 + x_2 = -\frac{(k-1)}{3}$ e $x_1 \cdot x_2 = \frac{(2-3k)}{3}$ potremo stabilire il segno ed altre caratteristiche delle soluzioni.

Esempio 3.25. Data l'equazione $(k+1)x^2 + (2k+3)x + k = 0$, stabilire per quale valore di k

- a) l'equazione si riduce al primo grado;
- b) l'equazione ammette soluzioni reali distinguendo i casi "soluzioni coincidenti" e "soluzioni distinte";
- c) la somma delle soluzioni sia nulla, determinando in tal caso le soluzioni.

Svolgimento

- a) l'equazione diventa di primo grado se il coefficiente a si annulla, cioè se $k+1 = 0$ quindi $k = -1$. In tal caso si ha una sola soluzione reale $x = 1$;
- b) studiamo il segno del discriminante: $\Delta = (2k+3)^2 - 4k(k+1) \geq 0$ da cui ricaviamo

$$4k^2 + 12k + 9 - 4k^2 - 4k \geq 0 \Rightarrow 8k + 9 \geq 0.$$

Pertanto se $k = -\frac{9}{8}$ le soluzioni sono coincidenti, se $k > -\frac{9}{8}$ le soluzioni sono reali distinte, se invece $k < -\frac{9}{8}$ non ci sono soluzioni reali;

- c) dalla formula della somma delle soluzioni ricaviamo $x_1 + x_2 = -\frac{(2k+3)}{(k+1)}$ e quindi la somma sarà nulla se $2k+3 = 0 \Rightarrow k = -\frac{3}{2}$. Poiché $-\frac{3}{2} < -\frac{9}{8}$, per $k = -\frac{3}{2}$ non ci sono soluzioni reali, infatti sostituendolo nell'equazione quest'ultima diventa $x^2 + 3 = 0 \Rightarrow x^2 = -3$ impossibile!

🔗 *Esercizi proposti:* 3.98, 3.99, 3.100, 3.101, 3.102, 3.103, 3.104, 3.105, 3.106, 3.107, 3.108,

3.109, 3.110, 3.111, 3.112, 3.113, 3.114, 3.115, 3.116, 3.117, 3.118, 3.119, 3.120, 3.121, 3.122

3.9 Problemi di secondo grado in una incognita

La risoluzione dei problemi [...] serve ad acuire l'ingegno e a dargli la facoltà di penetrare l'intera ragione di tutte le cose.

R. DESCARTES

Sappiamo che nel corso degli studi o nell'attività lavorativa possono presentarsi problemi di diversa natura: di tipo economico, scientifico, sociale; possono riguardare insiemi numerici o figure geometriche. La matematica ci può aiutare a risolvere i problemi quando essi possono essere tradotti in "forma matematica", quando cioè è possibile trascrivere in simboli le relazioni che intercorrono tra le grandezze presenti nel problema e quando si può costruire, tramite queste relazioni, un modello matematico che ci permetta di raggiungere la soluzione al quesito.

Affronteremo problemi di tipo algebrico o geometrico, che potranno essere formalizzati attraverso equazioni di secondo grado in una sola incognita. Teniamo presente, prima di buttarci nella risoluzione del problema, alcuni passi che ci aiuteranno a costruire il modello matematico:

- la lettura "attenta" del testo al fine di individuare l'ambiente del problema, le parole chiave, i dati e le informazioni implicite, l'obiettivo;
- la scelta della grandezza incognita del problema, la descrizione dell'insieme in cui si ricerca il suo valore, le condizioni che devono essere soddisfatte dall'incognita;
- la traduzione in "forma matematica" delle relazioni che intercorrono tra i dati e l'obiettivo, cioè l'individuazione del modello matematico (equazione risolvente).

Dopo aver risolto l'equazione occorre confrontare la soluzione trovata con le condizioni poste dal problema.

Problema 3.26. Nel triangolo rettangolo ABC rettangolo in C, l'ipotenusa AB supera il cateto maggiore BC di 2m; la differenza tra i cateti è 23m. Determinare la misura del perimetro e l'area del triangolo.

Dati
 $\overline{AB} = \overline{BC} + 2$;
 $\overline{BC} - \overline{AC} = 23$;
 $\widehat{ACB} = 90^\circ$.

Obiettivo
 $2p$;
 Area.

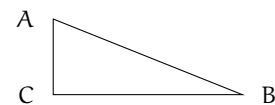

Soluzione Osserva che $2p = \overline{AB} + \overline{BC} + \overline{AC}$ e $\text{Area} = \frac{\overline{BC} \cdot \overline{AC}}{2}$. Ponendo $\overline{BC} = x$, si ha $\overline{AB} = x + 2$ e $\overline{AC} = x - 23$ con $\begin{cases} x > 0 \text{ essendo misura di un segmento} \\ x > 23 \text{ poiché } \overline{AC} \text{ deve essere positiva} \end{cases}$.

Essendo rettangolo, i lati del triangolo sono legati dal teorema di Pitagora quindi si deve verificare: $\overline{AB}^2 = \overline{AC}^2 + \overline{BC}^2 \Rightarrow (x + 2)^2 = (x - 23)^2 + x^2$. Sviluppando i calcoli si ottiene l'equazione risolvente di secondo grado, in forma canonica: $x^2 - 50x + 525 = 0$ con $\Delta = 400$. L'equazione è quindi determinata pertanto esistono due soluzioni reali distinte: $x_1 = 15 \vee x_2 = 35$ entrambe positive. Ai fini del problema $x_1 = 15$ non è accettabile,

quindi il problema ha una sola soluzione: $\overline{BC} = 35 \Rightarrow \overline{AB} = 37$ e $\overline{AC} = 12$. Conclusione: $2p = 35 + 37 + 12 = 84\text{m}$ e $\text{Area} = 210\text{m}^2$.



Problema 3.27. Un padre aveva 26 anni alla nascita del figlio; moltiplicando le età attuali del padre e del figlio si ottiene il triplo del quadrato dell'età del figlio; calcolare le due età.

Indichiamo con p l'età attuale del padre e con f l'età attuale del figlio.

Dati: $p = f + 26$ e $p \cdot f = 3f^2$.

Obiettivo: f, p .

Soluzione I dati permettono di impostare la relazione $(f + 26) \cdot f = 3 \cdot f^2$ che esprime il legame tra le età di oggi del padre e del figlio; siamo di fronte ad un'equazione di secondo grado nell'incognita f . La soluzione dell'equazione deve essere espressa da un numero positivo poiché esprime l'età. Risolviamo l'equazione $2f^2 - 26f = 0$ le cui soluzioni sono $f_1 = 0 \vee f_2 = 13$. Per le condizioni poste la soluzione del problema è $f = 13$. Quindi oggi il figlio ha 13 anni e, di conseguenza, il padre 39.



Problema 3.28. Il trapezio isoscele ABCD è inscritto in una semicirconferenza di diametro AB di misura 25cm; determina le misure dei lati del trapezio sapendo che il suo perimetro è 62cm.

Dati

$$\overline{AB} = 25; 2p = 62;$$

$$AB \parallel CD; \overline{AD} = \overline{BC}.$$

Obiettivo

$$\overline{CD}; \overline{BC}.$$

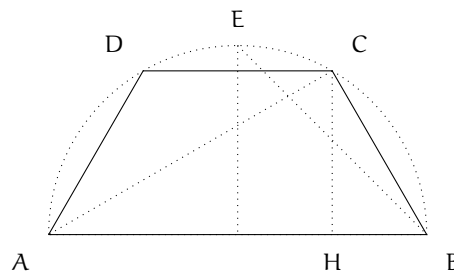

Soluzione $\overline{AB} + \overline{CD} + 2\overline{BC} = 62$; fissiamo come incognita $\overline{BC} = x$. Determiniamo le condizioni sull'incognita: dovrà essere $x > 0$ poiché rappresenta la misura di un segmento e inoltre affinché esista realmente il trapezio isoscele il punto C non deve coincidere con il punto medio E dell'arco CD cioè $CB < EB$, quindi $x < \frac{25}{2}\sqrt{2}$.

Tracciata l'altezza CH ($H \in AB$) si ha $\overline{CD} = \overline{AB} - 2\overline{HB}$ e per il 1° teorema di Euclide¹ sul triangolo ACB, rettangolo in C (poiché insiste su una semicirconferenza con diametro AB), $\overline{HB} : \overline{CB} = \overline{CB} : \overline{AB}$; determiniamo quindi la misura di HB in funzione dell'incognita fissata: $\overline{HB} = \frac{x^2}{25}$ da cui $\overline{CD} = 25 - \frac{2x^2}{25}$.

Costruiamo l'equazione risolvente: $25 + 2x + 25 - \frac{2x^2}{25} = 62 \Rightarrow x^2 - 25x + 150 = 0$ che ha soluzioni $x_1 = 10 \vee x_2 = 15$, entrambe accettabili. Si hanno dunque due trapezi inscritti

¹in ogni triangolo rettangolo ciascun cateto è medio proporzionale tra l'ipotenusa e la proiezione del cateto stesso sull'ipotenusa.

che risolvono il problema. Poiché $\overline{CD} = 2p - \overline{AB} - 2\overline{BC}$ si ha $\overline{CD} = 62 - 25 - 10 = 27\text{cm}$ o $\overline{CD} = 62 - 25 - 15 = 22\text{cm}$.

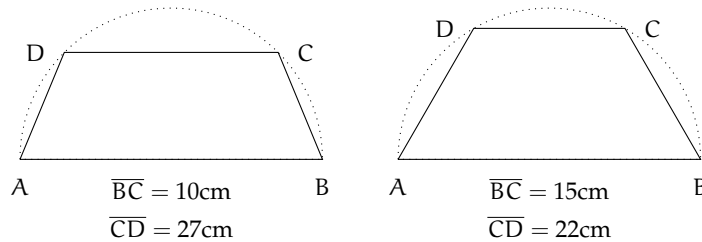

Problema 3.29. Un capitale di € 25 000 viene depositato in banca a un tasso di interesse annuo c . Gli interessi maturati durante il primo anno non vengono ritirati. Nell'anno seguente si investono sia il capitale sia gli interessi maturati a un tasso di interesse annuo aumentato dello 0,5%. Alla fine dei due anni si ritira la somma di € 26 291,10. Calcola i tassi di interesse praticati dalla banca.

Assumiamo come incognita c il tasso di interesse praticato il primo anno, espresso come numero decimale e non in forma percentuale. Il tasso praticato nel secondo anno sarà $c + 0,005$.

Soluzione Alla fine del primo anno in banca si hanno tra capitale e interessi

$$25\,000 + 25\,000 \cdot c = 25\,000(1 + c).$$

Nel secondo anno il tasso praticato è $c + 0,005$ che va applicato alla somma $25\,000(1 + c)$. Si ottiene quindi l'equazione

$$25\,000(1 + c)(1 + c + 0,005) = 26\,291,10.$$

Moltiplicando le parentesi tonde si ha $25\,000(1,005 + c + 1,005c + c^2) = 26\,291,10$ e poi dividendo per 25 000 e ordinando otteniamo $c^2 + 2,005c - 0,046\,644 = 0$ con soluzioni

$$c_{1,2} = \frac{-2,005 \pm \sqrt{4,020\,025 + 0,186\,576}}{2} = \frac{-2,005 \pm 2,051}{2} \Rightarrow c_1 = -2,028 \vee c_2 = 0,023.$$

La soluzione c_1 è negativa e pertanto non accettabile. La risposta al problema è 0,023 cioè 2,3% il primo anno e quindi 2,8% il secondo anno.



✎ *Esercizi proposti:* 3.123, 3.124, 3.125, 3.126, 3.127, 3.128, 3.129, 3.130, 3.131, 3.132,

3.133, 3.134, 3.135, 3.136, 3.137, 3.138, 3.139, 3.140, 3.141, 3.142, 3.143, 3.144, 3.145,

3.146, 3.147, 3.148, 3.149, 3.150, 3.151, 3.152, 3.153, 3.154, 3.155, 3.156, 3.157, 3.158,

3.162, 3.163, 3.164, 3.165, 3.166, 3.167, 3.168, 3.169, 3.159, 3.160, 3.161,

3.9.1 Problemi con un parametro

I problemi che abbiamo proposto sono caratterizzati da dati numerici e di conseguenza le soluzioni numeriche dell'equazione risolvente sono facilmente confrontabili con le condizioni poste sull'incognita. Abbiamo anche visto che le soluzioni dell'equazione non sempre sono soluzioni del problema e può anche succedere che il problema abbia due soluzioni.

Affrontiamo ora un problema letterale, nel quale alcuni dati sono espressi da lettere. In questi problemi dovremo rispettare le condizioni poste sull'incognita, ma anche analizzare per quali valori della lettera il problema ammette soluzioni reali. Dovremo quindi procedere con la discussione dell'equazione parametrica risolvente per stabilire se il problema letterale ammette soluzioni.

Problema 3.30. Sul lato a dell'angolo \widehat{V} di 60° si fissano i punti A e B tali che $\overline{VA} = 2k$ e $\overline{VB} = 8k$. Determina sul lato b un punto P in modo che il rapporto tra \overline{PB} e \overline{PA} sia 2.

Dati

$$\widehat{V} = 60^\circ;$$

$$\overline{VA} = 2k; \overline{VB} = 8k.$$

Obiettivo

$$P \in b \text{ tale che } \frac{\overline{PB}}{\overline{PA}} = 2.$$

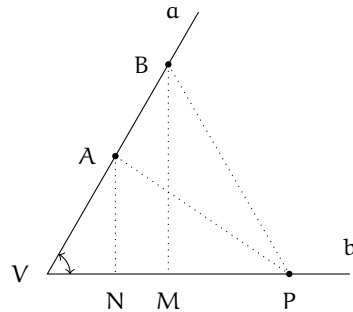

Osservazione preliminare: le misure dei segmenti VA e VB sono espresse in forma letterale, affinché il problema abbia significato deve essere $k > 0$.

Soluzione La posizione del punto P sul lato b sarà individuata dalla distanza di P da V : poniamo quindi $\overline{VP} = x$ con $x > 0$ e determiniamo \overline{PB} e \overline{PA} in funzione di x per poter sfruttare la richiesta contenuta nell'obiettivo come equazione risolvente.

Sia M il piede della perpendicolare da B al lato b ; nel triangolo rettangolo PMB si ha $\overline{PB}^2 = \overline{BM}^2 + \overline{PM}^2$ (*) per il teorema di Pitagora. Nel triangolo BVM , rettangolo in M con l'angolo V di 60° si ha $\overline{BM} = \frac{1}{2}\overline{BV} \cdot \sqrt{3} = 4k \cdot \sqrt{3}$; $\overline{PM} = \overline{VP} - \overline{VM}$ e $\overline{VM} = \frac{1}{2}\overline{VB} = 4k$; per quanto detto sul triangolo BVM , si ha che $\overline{PM} = x - 4k$; sostituendo in (*) si ottiene

$$\overline{PB}^2 = 48k^2 + (x - 4k)^2.$$

Sia N il piede della perpendicolare da A al lato b ; nel triangolo rettangolo PNA , con analogo ragionamento otteniamo: $\overline{PA}^2 = \overline{AN}^2 + \overline{PN}^2$ (**) per il teorema di Pitagora. Nel triangolo AVN , rettangolo in N con l'angolo V di 60° , si ha $\overline{AN} = \frac{1}{2}\overline{AV} \cdot \sqrt{3} = k \cdot \sqrt{3}$; $\overline{VN} = \frac{1}{2}\overline{AV} = k$ e $\overline{PN} = \overline{VP} - \overline{VN} = x - k$; sostituendo in (**) si ottiene

$$\overline{PA}^2 = 3k^2 + (x - k)^2.$$

Determiniamo l'equazione risolvente ricordando che il rapporto tra due segmenti è uguale al rapporto tra le rispettive misure ed elevando al quadrato si ha $\frac{PB^2}{PA^2} = 4$. Sostituendo quanto trovato si ottiene l'equazione $48k^2 + (x - 4k)^2 = 4 \cdot [3k^2 + (x - k)^2]$ da cui $x^2 = 16k^2$.

Si tratta di un'equazione di secondo grado pura avente due soluzioni reali opposte, essendo il secondo membro positivo. Quindi $x_1 = -4k$ e $x_2 = 4k$; per le condizioni poste solo x_2 è accettabile.

Con quale punto della figura tracciata inizialmente viene a coincidere il punto P che risolve il problema?



✎ Esercizi proposti: 3.170, 3.171, 3.172, 3.173, 3.174, 3.175, 3.176, 3.177, 3.178

3.10 Esercizi**3.10.1 Esercizi dei singoli paragrafi****3.1 - le equazioni di secondo grado in una incognita**

3.1 (*). Risolvi le seguenti equazioni di secondo grado pure.

- | | | |
|----------------------------|---------------------|---------------------|
| a) $x^2 - 1 = 0$; | e) $16x^2 = 1$; | i) $x^2 - 3 = 0$; |
| b) $x^2 = \frac{49}{25}$; | f) $3x^2 + 3 = 0$; | j) $x^2 + 36 = 0$; |
| c) $2x^2 - 32 = 0$; | g) $x^2 - 9 = 0$; | k) $4 - x^2 = 0$; |
| d) $x^2 - 25 = 0$; | h) $25 = 9x^2$; | l) $x^2 + 4 = 0$. |

3.2 (*). Risolvi le seguenti equazioni di secondo grado pure.

- | | | |
|---------------------|----------------------|----------------------|
| a) $x^2 = 49$; | e) $9x^2 - 25 = 0$; | i) $1 + x^2 = 50$; |
| b) $4 - 9x^2 = 0$; | f) $6x^2 = 0$; | j) $3x^2 - 1 = 0$; |
| c) $5x^2 - 3 = 0$; | g) $2x^2 - 1 = 0$; | k) $27x^2 - 3 = 0$; |
| d) $4x^2 - 9 = 0$; | h) $4x^2 + 16 = 0$; | l) $7x^2 = 28$. |

3.3 (*). Risolvi le seguenti equazioni di secondo grado pure.

- | | | |
|-----------------------|-------------------------------|-----------------------------------|
| a) $4x^2 - 4 = 0$; | e) $0,5x^2 - 4,5 = 0$; | i) $x^2 - \frac{1}{6} = 0$; |
| b) $5x^2 - 125 = 0$; | f) $0,09x^2 = 0,01$; | j) $121x^2 - \frac{1}{169} = 0$; |
| c) $0,04x^2 = 1$; | g) $\frac{1}{2}x^2 - 2 = 0$; | k) $x^2 + \frac{9}{4} = 0$; |
| d) $x^2 - 0,01 = 0$; | h) $x^2 - \frac{9}{4} = 0$; | l) $4(x^2 - \frac{3}{4}) = 13$. |

3.4 (*). Risolvi le seguenti equazioni di secondo grado pure.

- | | |
|---------------------------|---|
| a) $x^2 - \sqrt{3} = 0$; | g) $(x + 3)^2 = 6x + 34$; |
| b) $-9x^2 = -1$; | h) $(x + 1)^2 = 25$; |
| c) $4x^2 = -9$; | i) $(x - \sqrt{3})(x + \sqrt{3}) = 13$; |
| d) $x^2 + 6 = 42$; | j) $(x + \sqrt{2})^2 = 2\sqrt{2}x$; |
| e) $5 - 125x^2 = 0$; | k) $(x - 2)^2 + (1 - x)^2 = 1 - 6x$; |
| f) $18 - x^2 = 0$; | l) $(\sqrt{2}x - \sqrt{3})(\sqrt{2}x + \sqrt{3}) = 0$. |

3.5 (*). Risolvi le seguenti equazioni di secondo grado spurie.

- | | | |
|----------------------|------------------------|----------------------------|
| a) $x^2 - 3x = 0$; | e) $x^2 + 5x = 0$; | i) $1000x - 2000x^2 = 0$; |
| b) $3x^2 - 2x = 0$; | f) $x^2 - x = 0$; | j) $9x^2 + 16x = 0$; |
| c) $7x^2 + 2x = 0$; | g) $18x^2 - 36x = 0$; | k) $6x^2 = 5x$; |
| d) $x^2 + 2x = 0$; | h) $2x^2 + 6x = 0$; | l) $5x = 25x^2$. |

3.6 (*). Risolvi le seguenti equazioni di secondo grado spurie.

- | | | |
|--------------------------|--|--|
| a) $3x^2 - 2x = 4x$; | e) $0,5x^2 + 0,1x = 0$; | i) $x^2 + \sqrt{2}x = 0$; |
| b) $81x^2 = 9x$; | f) $x^2 + \frac{1}{2}x = 0$; | j) $-2x^2 + 4x = 0$; |
| c) $0,1x^2 - 0,5x = 0$; | g) $\frac{1}{2}x - \frac{1}{4}x^2 = 0$; | k) $5\sqrt{2}x^2 - 2\sqrt{2}x = 0$; |
| d) $7x^2 - 2x = 0$; | h) $\sqrt{2}x^2 + \sqrt{3}x = 0$; | l) $\frac{1}{6}x^2 + \frac{1}{4}x = 0$. |

3.7 (*). Risolvi le seguenti equazioni di secondo grado spurie.

- | | |
|--------------------------------|--|
| a) $3x^2 - \frac{4}{3}x = 0$; | f) $\frac{3}{4}x^2 - \frac{3}{2}x = 0$; |
| b) $(x-2)^2 = 4$; | g) $\frac{11}{3}x^2 = -2x$; |
| c) $(x+1)^2 = 1$; | h) $\frac{1}{2}(x-2)^2 - x = 2$; |
| d) $(x+\sqrt{2})^2 = 2$; | i) $(x-1)(x+3) = 3x^2 - 3$; |
| e) $77x - 11x^2 = 0$; | j) $(3x-2)^2 - 4 = 6x^2$. |

3.8 (*). Risolvi le seguenti equazioni di secondo grado spurie.

- a) $(x-2)^2 + (1-x)^2 = 5$;
 b) $(x-2)^3 - 4(2x-1) = (x+2)(x^2 - 2x + 4) - 12$;
 c) $(\sqrt{2}+x)^3 - (\sqrt{3}+x)^3 = 2\sqrt{2} - 3\sqrt{3}$;
 d) $(\sqrt{2}x - \sqrt{3})(\sqrt{2}x + \sqrt{3}) + (\sqrt{3}x + \sqrt{3})^2 + (x-1)^2 = 1$;
 e) $(x^2 + \sqrt{2})(\sqrt{3} - 1) + (2x + \sqrt{3})(\sqrt{2} - 1) - \sqrt{2} + \sqrt{3} = 0$.

3.2 - Risoluzione di un'equazione completa

3.9 (*). Risolvi le seguenti equazioni di secondo grado complete.

- | | | |
|--------------------------|---------------------------|----------------------------|
| a) $x^2 - 5x + 6 = 0$; | e) $4x^2 - 4x - 3 = 0$; | i) $5x^2 + 24x - 5 = 0$; |
| b) $x^2 + x - 20 = 0$; | f) $2x^2 - x - 6 = 0$; | j) $18x^2 - 3x - 1 = 0$; |
| c) $2x^2 - 6x - 6 = 0$; | g) $8x^2 - 6x - 9 = 0$; | k) $7x^2 - 22x + 3 = 0$; |
| d) $x^2 - 3x + 6 = 0$; | h) $8x^2 - 26x - 7 = 0$; | l) $25x^2 + 20x + 3 = 0$; |

3.10. [*] Risolvi le seguenti equazioni di secondo grado complete.

- | | | |
|----------------------------|---------------------------------|--|
| a) $-x^2 + x + 42 = 0$; | e) $2x^2 - \sqrt{5}x - 1 = 0$; | i) $-\frac{4}{3}x^2 - x + \frac{3}{2} = 0$; |
| b) $-x^2 + 10x - 25 = 0$; | f) $x^2 - 2\sqrt{3}x - 4 = 0$; | j) $-\frac{4}{5}x^2 + \frac{1}{2}x - \frac{1}{20} = 0$; |
| c) $-2x^2 + 7x - 5 = 0$; | g) $x^2 - 3x - 2 = 0$; | k) $-x^2 + 4x - 7 = 0$; |
| d) $3x^2 + 2x - 1 = 0$; | h) $2x^2 - \sqrt{5}x - 1 = 0$; | l) $x^2 - \sqrt{5}x - \sqrt{5} = 0$. |

3.11 (*). Risolvi le seguenti equazioni di secondo grado complete.

- | | |
|-----------------------------------|--|
| a) $x^2 - 5x + 3 = 0$; | g) $\frac{4}{3}x^2 - \frac{1}{3}x - 1 = 0$; |
| b) $x^2 - 4x + 9 = 0$; | h) $3x^2 + x - 2 = 0$; |
| c) $x^2 - 4x - 9 = 0$; | i) $3x^2 - \frac{2}{3}x - 1 = 0$; |
| d) $x^2 + 6x - 2 = 0$; | j) $\sqrt{2}x^2 - x - 3\sqrt{2} = 0$; |
| e) $x^2 - 3x - \frac{5}{2} = 0$; | k) $x^2 - (\sqrt{2} + \sqrt{3})x + \sqrt{6} = 0$; |
| f) $2x^2 - 3x + 1 = 0$; | l) $x^2 + (\sqrt{2} - \sqrt{3})x - \sqrt{6} = 0$. |

3.12 (*). Risolvi le seguenti equazioni di secondo grado complete.

- | | |
|--------------------------------|---|
| a) $(3x+1)^2 - (2x+2)^2 = 0$; | d) $(x+200)^2 + x + 200 = 2$; |
| b) $(x+5)^2 = 5(4x+5)$; | e) $(x^2 + x + 1)(x^2 - x - 1) = (x^2 - 1)^2$. |
| c) $(x-2)(3-2x) = x-2$; | |

3.13 (*). Risolvi le seguenti equazioni di secondo grado complete.

- a) $(x-5)^2 - 3(x-5) + 1 = 2(x-5) + 1$;
- b) $(2x-3)^2 = (x + \frac{1}{3})^2 + 5x$;
- c) $(5x-4)(5x^2-3x+2) - (5x-2)(5x^2-7x+2) = -4$;
- d) $(\frac{5}{2}x+1)^2 + x = (\frac{1}{2}x-1)^2$;
- e) $\frac{2x+1}{x^2 + \frac{1}{4}} = 4$.

3.14 (*). Risolvi, applicando quando possibile la formula ridotta o ridottissima.

- a) $3x^2 - 2x - 2 = 0$;
- b) $x^2 + 6x - 3 = 0$;
- c) $4x^2 - 8x + 3 = 0$;
- d) $7x^2 - 2x - 5 = 0$;
- e) $40x^2 + 80x - 30 = 0$;
- f) $5x^2 - 4x + 1 = 0$;
- g) $5x^2 - 4x - 9 = 0$;
- h) $\frac{3}{2}x^2 + 2x - \frac{3}{4} = 0$;
- i) $6x^2 - 4x - 2 = 0$;
- j) $90x^2 - 180x - 270 = 0$;
- k) $\frac{3}{2}x^2 - 4x + 2 = 0$;
- l) $\frac{4}{3}x^2 - 6x + 6 = 0$.

3.15 (*). Risolvi, applicando quando possibile la formula ridotta o ridottissima.

- a) $x^2 - 6x + 1 = 0$;
- b) $3x^2 - 12x - 3 = 0$;
- c) $7x^2 - 6x + 8 = 0$;
- d) $3x^2 - 18x + 27 = 0$;
- e) $9x^2 + 12x + 1 = 0$;
- f) $9x^2 - 12x + 4 = 0$;
- g) $4x^2 - 32x + 16 = 0$;
- h) $3x^2 + 10x + 20 = 0$;
- i) $6x^2 - 12x + 6 = 0$;
- j) $4x^2 + 4x - 21 = 0$;
- k) $2x^2 - 5x + 3 = 0$;
- l) $6x^2 + x - 2 = 0$.

Altri esercizi sulle equazioni di 2° grado

3.16 (*). Risolvi, applicando quando possibile la formula ridotta o ridottissima.

- a) $x^2 - x - 5 = 0$;
- b) $x^2 + 47x - 260 = 0$;
- c) $x^2 + 21x - 100 = 0$;
- d) $9x^2 - 22x + 8 = 0$;
- e) $12x^2 + 31x - 26 = 0$;
- f) $x^2 - 4x + 3 = 0$;
- g) $2x^2 + 33x + 81 = 0$;
- h) $x^2 + 7x - 60 = 0$;
- i) $7x^2 - 37x + 10 = 0$;
- j) $3x^2 - 2x - 1 = 0$.

3.17 (*). Risolvi le seguenti equazioni di secondo grado.

- a) $(2x-3)^2 + (x+3)^2 = 3(x^2+1) - (x+2)^2 - (x+5)(x-3)$;
- b) $(3x-4)(x-4) + 4x-5 = (2x-3)(x-3)$;
- c) $(5x+3)(2x+1) + (x-1)(2x-1) = 4-x$;
- d) $(2x-1) + (x+1)(3x-1) = (x-1)(x+2)$;
- e) $\frac{3}{4}(x + \frac{1}{4}) + \frac{5}{4}(x - \frac{1}{4}) = x^2 + 3x - \frac{17}{8}$.

3.18 (*). Risolvi le seguenti equazioni di secondo grado.

$$\begin{array}{ll} \text{a) } (3x+1)\left(\frac{5}{2}+x\right) = 2x-1; & \text{c) } 3x-x^2 = x^2+3(x-2); \\ \text{b) } (3x-2)^2 + (5x-1)^2 = (3x-2)(5x-1); & \text{d) } 2(x-1)(x+1) = 2. \end{array}$$

3.19 (*). Risolvi le seguenti equazioni di secondo grado.

$$\begin{array}{ll} \text{a) } (2x-1)(4-x) - 11x = (1-x)^2; & \text{c) } (x-3)^2 = 9-6x; \\ \text{b) } 2x^2 = x+x^2 - (x+\sqrt{x})(x-\sqrt{x}); & \text{d) } (x-2)^3 - 1 = x^3 + 12x - 11. \end{array}$$

3.20 (*). Risolvi le seguenti equazioni di secondo grado.

$$\begin{array}{ll} \text{a) } \frac{3x-2}{2} = x^2 - 2; & \text{c) } \frac{x-3}{2} - \frac{x^2+2}{3} = 1+x; \\ \text{b) } (2x-3)(2x+3) = 27; & \text{d) } \frac{x-2}{3} - (3x+3)^2 = x. \end{array}$$

3.21 (*). Risolvi le seguenti equazioni di secondo grado.

$$\begin{array}{ll} \text{a) } (x-2)^3 - x^3 = x^2 - 4; & \text{c) } (x+1)^3 - (x+2)^2 = \frac{2x^3-1}{2}; \\ \text{b) } x(1-5x) = [3-(2+5x)]x - (x^2-1); & \text{d) } \frac{(x-1)^2}{2} - \frac{2x-5}{3} = -\frac{5}{3}x. \end{array}$$

3.22 (*). Risolvi le seguenti equazioni di secondo grado.

$$\begin{array}{ll} \text{a) } (x+2)^3 + 4x^2 = (x-2)^3 + 16; & \text{c) } 3(x+\sqrt{2})^2 - 18(x+\sqrt{2}) + 27 = 0; \\ \text{b) } (2-x)^3 - (2-x)^2 = \frac{3-4x^3}{4}; & \text{d) } (4-3x)^3 + 27x^3 = 64 + 24x. \end{array}$$

3.23 (*). Risolvi le seguenti equazioni di secondo grado.

$$\begin{array}{ll} \text{a) } \left(\frac{x-1}{3} - \frac{x}{6}\right)^2 = (x+1)^2; & \\ \text{b) } (\sqrt{3}x+1)^2 + (\sqrt{3}x-1)^2 - 3(\sqrt{3}bx+1)(\sqrt{3}x-1) = 0; & \\ \text{c) } \frac{(2x+1)(x-2)}{3} + \frac{(x+\sqrt{5})(x-\sqrt{5})}{2} = \frac{(x-1)^2}{6}; & \\ \text{d) } \left(\frac{1}{2}x+1\right)^3 = \left(\frac{1}{2}x-1\right)\left(\frac{1}{2}x+1\right)^2. & \end{array}$$

3.24 (*). Risolvi le seguenti equazioni di secondo grado.

$$\begin{array}{ll} \text{a) } \frac{(3x-1)^2}{3} - \frac{(1-2x)^2}{5} + \frac{3x(x-1)}{5} + \frac{(1+x)^2}{3} = 0; & \\ \text{b) } \frac{1}{\sqrt{10}}x^2 + 1 = \left(\frac{1}{\sqrt{2}} + \frac{1}{\sqrt{5}}\right)x; & \\ \text{c) } (3x-1)^2 + (2x+1)^2 = (3x-1)(2x+1); & \\ \text{d) } (x+1)^4 - (x+1)^3 = x^3(x+4) - x(x+1)^2 + 3x. & \end{array}$$

3.25 (*). Risolvi le seguenti equazioni di secondo grado.

$$\begin{array}{ll} \text{a) } \left(\frac{1}{2}x^2+1\right)^3 + \frac{1}{6}x^3 = \left(\frac{1}{2}x^2-1\right)^3 + \frac{1}{6}(x+1)^3 + \frac{3}{2}x^4; & \\ \text{b) } \frac{x-2}{2} \cdot \frac{x+2}{3} + \frac{1}{3} \left[\frac{1}{2} - \left(x + \frac{1}{2}\right)\right] + 4\left(x - \frac{1}{2}\right)\left(x + \frac{1}{2}\right) + \frac{5}{3} = 0; & \\ \text{c) } (2-3x)^2 - 1 = 8(1-2x) + (2x+1)^2 - 1; & \\ \text{d) } x^2 + (\sqrt{3}-\sqrt{2})x - \sqrt{6} = 0. & \end{array}$$

3.26 (*). Risolvi le seguenti equazioni di secondo grado.

- a) $\frac{2\sqrt{3x+1}}{\sqrt{2}} - (x - \sqrt{3})^2 = \frac{1-3\sqrt{2}x}{\sqrt{2}} + \sqrt{3}x(\sqrt{2} + 2)$;
 b) $\sqrt{3}(2x - 30)^2 - 2\sqrt{27}(60 - 4x) = 0$;
 c) $(2x + \frac{1}{2})^2 - \frac{1}{2}(\frac{1}{2}x - 1)^2 + (x - \frac{1}{2})(x + \frac{1}{2}) = 0$;
 d) $\frac{x^2-16}{9} + \frac{(x-1)^2}{3} = \frac{x(x-2)}{9} + (x - \frac{5}{2})(x + \frac{1}{3})$.

3.27 (*). Risolvi le seguenti equazioni di secondo grado.

- a) $\frac{(x-1)(x+2)}{2} + \frac{(x+2)(x-3)}{3} = \frac{(x-3)(x+4)}{6}$;
 b) $(2x - \frac{1}{2})^2 + (\frac{x-1}{2} - \frac{x}{3})x = -x^2 + \frac{2}{3}(x - \frac{1}{2})x - \frac{1}{2}x + \frac{1}{9}$;
 c) $\frac{1}{4}(2x - 1)^2 - \frac{1}{3}(x - 1)^2 + \frac{(x-2)(x+2)}{2} - \frac{1}{6}x + \frac{1}{6} = 0$;
 d) $\frac{1}{2}(2x - 1)(x + 1) + \frac{1}{3}(x^2 - 5) + 2x(x - 1)(x + 1) = 2(x + 2)^3 - (2x - 1)^2$.

3.28 (*). Risolvi le seguenti equazioni di secondo grado.

- a) $\frac{3x-1}{\sqrt{5}-\sqrt{3}} + \frac{(x-\sqrt{3})(x+\sqrt{3})}{\sqrt{3}} - \frac{(x-\sqrt{3})^2}{\sqrt{3}} = \frac{x^2}{\sqrt{5}-\sqrt{3}} + 2x - 2\sqrt{3}$;
 b) $(x + \frac{1}{2})^2 - \frac{3x^2-7x+2}{2} - \frac{x}{4} + \frac{5x-13}{2} = \frac{2}{3}x(1-x) + \frac{73}{12}x - \frac{15}{12}$;
 c) $\frac{(x^2+2x+1)^2}{4} + \frac{(x+1)^2}{2} + \frac{(x^4-1)}{8} - (2x^2 - 2x + 1)^2 + 9x^3(\frac{3}{8}x - 1) + \frac{1}{4}x^2(x^2 + 20) = 0$;
 d) $2(x+2)^2 - \frac{29x+26}{3} = \frac{2(3x-1)^2 - (5x-2)^2}{3}$.

3.29 (*). Risolvi le seguenti equazioni di secondo grado.

- a) $\frac{x+1}{4} + \frac{5}{4} - \frac{x+1}{2} = 3 - \frac{(x+2)(x+3)}{4}$;
 b) $(x + \frac{2}{3})^2 = 3x + 1$;
 c) $1 + \frac{1}{6}(8 - x) = \frac{1}{8}(x - 9)^2$;
 d) $\frac{-1-x}{3} - \frac{(x+2)^2}{4} + \frac{(x+3)^2}{12} - \frac{1}{4}(-1-x)(x + \frac{7}{3}) = 0$.

3.30 (*). Risolvi le seguenti equazioni di secondo grado.

- a) $[3x(x - \frac{1}{3}) - 4(x^2 - \frac{1}{2}) + x(x + \frac{2}{3})]^2 = \frac{3}{4}x$;
 b) $3(2-x)^2 + \frac{x^2-16x+28}{2} = 15(x-2)$;
 c) $(2-x)(x+1) + \frac{x^2-1}{2} = \frac{5x^2+13x+6}{2}$;
 d) $2(x-1)(5x^2 - 11x + 6) + (x^2 - 4x + 6)^2 = (x-1)(x+1)^3$.

3.31 (*). Risolvi le seguenti equazioni di secondo grado.

- a) $\frac{3+x}{2} - \frac{3}{2} + (3+2x)^2 = \frac{x^2-4}{3}$;
 b) $(1+x)(x-1) + 2 = 6(x-4)$;
 c) $5(x - \frac{3}{5}) = \frac{27}{5}x - 9x^2$;
 d) $(\frac{2}{5} + x)(x + \frac{1}{5}) - 2x^2 + (\frac{1}{5} - x)^2 = \frac{1}{5} - (\frac{2}{5} - x)^2$.

3.32 (*). Risolvi le seguenti equazioni di secondo grado.

a) $\left(\frac{2}{5} + x\right)\left(x - \frac{5}{2}\right) = -1$;

b) $(4 + 3x)(1 - x) + 14 = -x(1 + x)$;

c) $4x(1 - x) + 5x^2 = 0$;

d) $\frac{7+2x^2}{5} - 14 = \frac{x^2-1}{3} - 3x^2$;

e) $(2 + 3x)^2 - 12 = (1 - x)^2 - 3(3 - x)$;

f) $(1 - x)^2 - (1 - 2x)^2 = (1 + x)^2 - 8$.

3.33 (*). Risolvi le seguenti equazioni con opportune sostituzioni.

a) $(4x + 3)^2 = 25$;

b) $(x - 5)^2 + 9 = 0$;

c) $(3x - 1)^2 - 36 = 0$;

d) $4(2x + 1)^2 = 36$.

3.34 (*). Risolvi le seguenti equazioni con opportune sostituzioni.

a) $(3x - 5)^2 - 49 = 0$;

b) $3(2x + 5)^2 - 4(2x + 5) = 0$;

c) $(3 \cdot 10^3x - 10)^2 - 5(3 \cdot 10^3x - 10) = -6$;

d) $(x - 1)^2 - (\sqrt{3} + \sqrt{5})(x - 1) + \sqrt{15} = 0$.

3.35 (*). Risolvi le seguenti equazioni con opportune sostituzioni.

a) $3(1 - 2x)^2 - 2(1 - 2x) - 1 = 0$;

b) $\frac{4}{3}(x - 2)^2 - 6(x - 2) + 6 = 0$;

c) $\frac{1}{2}\left(x - \frac{1}{2}\right)^2 - 2\left(x - \frac{1}{2}\right) = 0$;

d) $2(x^2 - 1)^2 + 3(x^2 - 1) - 5 = 0$.

3.3 - Discussione e risoluzione di equazioni numeriche frazionarie

3.36 (*). Determina l'Insieme Soluzione delle seguenti equazioni fratte.

a) $\frac{3}{x} - 2 = x$;

b) $\frac{4-3x}{x} = \frac{3-2x}{x^2}$;

c) $\frac{1}{x} = \frac{1}{x+1} - 1$;

d) $\frac{x}{2} = \frac{x+2}{x-2} + 1$.

3.37 (*). Determina l'Insieme Soluzione delle seguenti equazioni fratte.

a) $\frac{3}{x-1} - \frac{1}{x} + \frac{1}{2} = 0$;

b) $\frac{3x}{x^2-9} + \frac{x}{2x-6} = 1$;

c) $\frac{x+9}{x-3} = 2 - \frac{x-3}{x+9}$;

d) $\frac{x}{x+1} = \frac{4}{x+2}$.

3.38 (*). Determina l'Insieme Soluzione delle seguenti equazioni fratte.

a) $\frac{4x-3}{x^2-4} - \frac{3x}{x-2} = \frac{4}{2-x} - \frac{4x}{2+x}$;

b) $\frac{3x+2}{2x^2-2x-12} - \frac{3-x}{4x-12} = -\frac{3}{x+2}$;

c) $\frac{2x+1}{x} = \frac{x}{2x+1}$;

d) $\frac{4-x}{18-2x^2} + \frac{2}{3-x} = \frac{6x}{4x+12}$.

3.39 (*). Determina l'Insieme Soluzione delle seguenti equazioni fratte.

a) $\frac{6}{9x^2-12x+4} + \frac{1}{3x-\frac{1}{2}} = 0$;

b) $x - 1 - \frac{1}{x-1} = \frac{6}{6-6x}$;

c) $\frac{6x-6}{x^2-4x+3} + \frac{x^2-x-6}{x-3} = -2$;

d) $\frac{x-4}{x-2} + \frac{x-1}{x^2-5x+6} - \frac{4-2x}{3-x} = 0$.

3.40 (*). Determina l'Insieme Soluzione delle seguenti equazioni fratte.

$$\begin{array}{ll} \text{a) } \frac{x-3}{x-1} - \frac{4}{3} + \frac{x-1}{x+1} = 0; & \text{c) } 3\left(x - \frac{1}{3}\right) + \frac{9}{3x-1} = 10; \\ \text{b) } \frac{x-1}{x} + \frac{1}{x+1} + \frac{2+x}{x^2+x} = 0; & \text{d) } \frac{x+1}{\sqrt{2-x}} = \frac{x-2}{x-2\sqrt{2}}. \end{array}$$

3.41 (*). Determina l'Insieme Soluzione delle seguenti equazioni fratte.

$$\begin{array}{ll} \text{a) } \frac{1}{x^2+x-2} - \frac{1}{x^3-2x^2+x} = \frac{1}{3x^2-3x}; & \text{c) } \frac{2x}{x^2+2x-8} - \frac{2x+7}{x^2-3x-4} = 0; \\ \text{b) } \frac{1}{2x-4} - \frac{2}{x+1} - \frac{1}{x-1} = \frac{1}{x^2-3x+2}; & \text{d) } \frac{1-x}{x^2-4x+3} - \frac{4}{9-x^2} + \frac{x-3}{x^2+4x+3} = -\frac{5}{3-x}. \end{array}$$

3.42 (*). Determina l'Insieme Soluzione delle seguenti equazioni fratte.

$$\begin{array}{ll} \text{a) } \frac{4x-7}{x+2} + \frac{1-6x^2}{x^2-5x+6} = \frac{x}{2x^2-2x-12} - 2; & \text{c) } \frac{1}{x+3} - \frac{5(x+2)}{(x+3)^2} = \frac{5x-1}{(x+3)^3}; \\ \text{b) } \frac{1}{x-2} + \frac{2}{(x-2)^2} = \frac{3}{(x-2)^3}; & \text{d) } \frac{3}{(3x-6)^2} - \frac{x^2-4}{(3x-6)^4} = 0. \end{array}$$

3.43 (*). Determina l'Insieme Soluzione delle seguenti equazioni fratte.

$$\begin{array}{ll} \text{a) } \frac{2x}{x^2-2x+1} = \frac{-7}{3x^2-21x+18} + \frac{2x}{x^2-3x+2}; & \text{c) } \frac{x-9}{4x-x^2} - \frac{3x+2}{2-x} = \frac{x-5}{x+2} + \frac{2x^4+6x^3}{x(x-4)(x^2-4)}; \\ \text{b) } \frac{5x-3}{x^2-5x} + \frac{2}{x} = \frac{3x}{x^2+3x} - \frac{2}{x+3} - \frac{4}{5-x}; & \text{d) } \frac{3(x+1)}{x-1} = 1 - \frac{2x-3}{x}. \end{array}$$

3.44 (*). Determina l'Insieme Soluzione delle seguenti equazioni fratte.

$$\begin{array}{ll} \text{a) } \frac{3-3x}{x^2-1} + \frac{8x}{2-2x} = 0; & \text{c) } \frac{\frac{1}{1+x} - \frac{1}{1-x}}{\frac{2}{x-1} + \frac{2}{x+1}} = \frac{2x}{1-x} - \frac{2x}{1+x}; \\ \text{b) } \frac{1}{x^2-9} + \frac{2}{x-3} + \frac{2x}{3x+9} - \frac{31}{3x^2-27} = \frac{1}{3}; & \text{d) } \frac{x+1}{x-2\sqrt{3}} - \frac{1-x}{x+2\sqrt{3}} = \frac{x^2+8}{x^2-12}. \end{array}$$

3.45 (*). Determina l'Insieme Soluzione delle seguenti equazioni fratte.

$$\begin{array}{ll} \text{a) } \left(\frac{x+1}{x}\right)^2 - \frac{2(3x-1)}{x^2} = 5; & \text{c) } -\frac{x^2}{x+2} + \frac{2x}{x-2} = -\frac{x+x^3}{x^2-4}; \\ \text{b) } \frac{(x-2)^2}{x^2-1} - \frac{x+2}{x+1} + \frac{x}{2x+2} = 0; & \text{d) } \frac{5}{x+1} + \frac{2x}{x-2} = \frac{6x^2-10}{x^2-x-2}. \end{array}$$

3.46 (*). Determina l'Insieme Soluzione delle seguenti equazioni fratte.

$$\begin{array}{ll} \text{a) } \frac{2x+1}{1+x} + \frac{5}{1-x} - \frac{2}{x^2-1} = 0; & \text{c) } \frac{1}{2} \cdot \frac{1}{x+1} - \frac{x}{5-2x} = \frac{1}{2} - \frac{1}{4} \cdot \frac{2x-15}{2x-5}; \\ \text{b) } \frac{x+1}{x-2} - \frac{3x}{x+3} = \frac{x^2+2x}{x^2+x-6}; & \text{d) } \frac{1}{2} \cdot \frac{x+\sqrt{2}}{\sqrt{2-x}} - \frac{7}{2-x^2} = \frac{1}{3} \cdot \frac{\sqrt{2+2x}}{\sqrt{2+x}}. \end{array}$$

3.47 (*). Determina l'Insieme Soluzione delle seguenti equazioni fratte.

$$\begin{array}{ll} \text{a) } \frac{3(3-2x)}{x+1} + \frac{3(x-1)}{3+2x} - \frac{1}{4} = 0; & \text{c) } \frac{1+x}{1-x} - \frac{3-2x}{x-2} - \frac{2}{x^2-3x+2} = 0; \\ \text{b) } \left(\frac{1+2x}{1-2x} \cdot \frac{1-2x}{1+2x}\right) \cdot \frac{1+2x}{4x} = 0; & \text{d) } \frac{1+x}{2x-2} + \frac{x-1}{2x+2} - \frac{5}{3} = 0. \end{array}$$

3.48 (*). Determina l'Insieme Soluzione delle seguenti equazioni fratte.

$$\begin{array}{ll} \text{a) } \frac{1}{x+1} + \frac{1}{x-1} = \frac{1+x}{x^2-1}; & \text{c) } \frac{2}{x+2} + \frac{2+x}{x-4} = \frac{16}{x^2-2x-8}; \\ \text{b) } \frac{5}{x+3} + \frac{6}{x-1} - \frac{3}{2} = 0; & \text{d) } \frac{1}{x+1} + \frac{1}{2(x-1)} = \frac{3}{4}. \end{array}$$

3.49 (*). Determina l'Insieme Soluzione delle seguenti equazioni fratte.

$$\begin{array}{ll} \text{a) } \frac{1-3x}{5x-15} + \frac{x-3}{x-4} + \frac{1-2x}{5x-10} = 0; & \text{c) } \frac{1}{x-1} - \frac{2x+13}{(x+1)^2} + \frac{x+2}{x^2-2x-2} = 0; \\ \text{b) } \frac{1-x}{4x+2} - \frac{5x-1}{6x-3} + \frac{3x+5}{8x^2-2} = 0; & \text{d) } \frac{1}{3x+6} + \frac{1}{5x-10} = \frac{4}{15}. \end{array}$$

3.50 (*). Determina l'Insieme Soluzione delle seguenti equazioni fratte.

$$\begin{array}{ll} \text{a) } \frac{2x}{x+1} - \frac{4}{x-4} - 1 = 0; & \text{c) } \frac{4}{x} - \frac{12}{x+4} + \frac{5}{x+2} = 0; \\ \text{b) } \frac{x^2+4}{x^2+1} - \frac{x^2-8}{x^2-1} = 0; & \text{d) } \frac{7}{x-2} + \frac{8}{x-5} = 3. \end{array}$$

3.51 (*). Determina l'Insieme Soluzione delle seguenti equazioni fratte.

$$\begin{array}{ll} \text{a) } \frac{x}{2x^2-2x-4} - \frac{2-x}{x^2-1} - \frac{1}{x^2-3x+2} = 0; & \text{c) } \frac{1}{2(x-4)} - \frac{4}{3(x-3)} = \frac{1}{2(x-2)} - \frac{4}{3(x-1)}; \\ \text{b) } \frac{1}{x+1} + \frac{1}{x-1} = \frac{x+1}{x^2+1} - \frac{3-x^3}{x^4-1}; & \text{d) } \frac{x^2}{x^2-3x+2} + \frac{x-2}{1-x} = \frac{x+2}{x^2-4x+4}. \end{array}$$

3.52 (*). Determina l'Insieme Soluzione delle seguenti equazioni fratte.

$$\begin{array}{ll} \text{a) } \frac{16}{x^2-4x+3} - \frac{3}{x-4} + \frac{3}{x-2} = 0; & \text{c) } \frac{x^2-2}{(x-1)^2} + \frac{4-3x}{x-1} + \frac{2-3x+x^2}{(1-x)^2} = 0; \\ \text{b) } \frac{(3x+8)(x-2)}{x+2} - \frac{x^2}{x+2} + \frac{3x^2+7x+2}{x+2} = 0; & \text{d) } \frac{9}{x+2\sqrt{3}} - \frac{6\sqrt{3}x}{x+\sqrt{3}} + 2\sqrt{3} = 0. \end{array}$$

3.53. È vero che in \mathbb{R} le equazioni $\frac{3}{1+x^2} = \frac{3}{x^4+2x^2+1}$ e $\frac{2x+14}{x^3-x^2+4x-4} - \frac{4}{x-1} = \frac{2}{x^2+4}$ sono equivalenti?

3.54. Verifica che il prodotto delle soluzioni dell'equazione $\frac{x}{1-x^3} + \frac{2x-2}{x^2+x+1} = 0$ vale 1.

3.55. Sull'asse reale rappresenta il Dominio e l'Insieme Soluzione dell'equazione $\frac{x+2}{x} = 2 + \frac{x}{x+2}$.

3.56 (*). Stabilisci se esiste qualche numero reale per cui la somma delle due frazioni $f_1 = \frac{2-x}{x+2}$ e $f_2 = \frac{x+1}{x-1}$ è uguale a $\frac{9}{5}$.

3.57. È vero che l'espressione $E = \frac{4x}{1-x^2} + \frac{1-x}{1+x} - \frac{1+x}{1-x}$ non assume mai il valore -1 ?

3.4 - Discussione e risoluzione di equazioni letterali

3.58 (*). Risolvi ed eventualmente discuti le seguenti equazioni letterali.

$$\begin{array}{ll} \text{a) } x^2 - ax = 0; & \text{c) } x^2 + (x-a)^2 = 2ax; \\ \text{b) } ax^2 - 4a^3 = 0; & \text{d) } (2x-a)x = ax. \end{array}$$

3.59 (*). Risolvi ed eventualmente discuti le seguenti equazioni letterali.

$$\begin{array}{ll} \text{a) } x^2 - ax - 6a^2 = 0; & \text{c) } ax^2 - a^2x + x^2 + x - ax - a = 0; \\ \text{b) } (a-3)x^2 - ax + 3 = 0; & \text{d) } \frac{x}{a} + \frac{x^2}{a-1} = 0. \end{array}$$

3.60 (*). Risolvi ed eventualmente discuti le seguenti equazioni letterali.

$$\begin{array}{ll} \text{a) } \frac{x}{a+1} + \frac{x^2}{a-1} = 0; & \text{c) } \frac{m-n}{mn}x^2 = \frac{2m^2n}{m^2-n^2} - \frac{mn}{m+n}; \\ \text{b) } \frac{2x}{3+kx} - \frac{x}{3-kx} = 0; & \text{d) } \frac{mx-x^2}{m^2-3m+2} - \frac{x}{2-m} - \frac{m+1}{m-1} = 0. \end{array}$$

3.61 (*). Risolvi ed eventualmente discuti le seguenti equazioni letterali.

$$\begin{array}{l} \text{a) } adx - bcx = acx^2 - bd; \\ \text{b) } (a^2 + b^2)x = (b^2 - a^2)ab - x^2; \\ \text{c) } (b-2x)(a-x) - x(2b-a) = a^2 - 5b(a-b); \\ \text{d) } \frac{1}{2a} - 2bx \left(\frac{1}{2a} - x \right) = x. \end{array}$$

3.62 (*). Risolvi ed eventualmente discuti le seguenti equazioni letterali.

$$\begin{array}{ll} \text{a) } \frac{x^2+2tx}{t^2-tx} - 2 = \frac{3t}{t-x} + \frac{x+t}{t}; & \text{c) } 2 \cdot \sqrt{m} - x = \frac{m-1}{x}; \\ \text{b) } \frac{x-1}{k+1} - \frac{x^2+1}{k^2-1} = \frac{2k}{1-k^2}; & \text{d) } 15x^2 + 6ax - 5bx - 2ab = 0. \end{array}$$

3.63 (*). Risolvi ed eventualmente discuti le seguenti equazioni letterali.

$$\begin{array}{ll} \text{a) } (b^2 - a^2)^2 = x^2(2a^2 + 2b^2 - x^2); & \text{c) } 3m^2x^2 - mnx - 10n^2 = 0; \\ \text{b) } x^2 + (b+a)x + ab = 0; & \text{d) } ax^2 - x - a^2x + a = 0. \end{array}$$

3.64 (*). Risolvi ed eventualmente discuti le seguenti equazioni letterali.

$$\begin{array}{ll} \text{a) } 8m^2x^2 - 10mx - 3 = 0; & \text{c) } 2ax^2 - 3a^2x = 0; \\ \text{b) } 3a(x+2b) = x(x+2b); & \text{d) } (b-1)x^2 - bx + 1 = 0. \end{array}$$

3.65 (*). Risolvi ed eventualmente discuti le seguenti equazioni letterali.

$$\begin{array}{l} \text{a) } \frac{x+a-3}{a-1} - 2 - \frac{(x-a-1)(x+a+1)}{a-1} - (x-a)^2 + 1 = 0; \\ \text{b) } \frac{(a-x)(b-x)}{a^2-b^2} = \frac{(a-x)^2 - (b-x)^2}{4ab}; \\ \text{c) } x^2 - \frac{3ax}{b} + \frac{4bx}{3a} - 4 = 0; \\ \text{d) } x^2 - \frac{a^2}{2}(x+a^2) - \frac{1}{2}(x-a^2) = 0. \end{array}$$

3.66 (*). Risolvi ed eventualmente discuti le seguenti equazioni letterali.

$$\begin{array}{ll} \text{a) } \frac{b+a}{a-2b} + x^2 - \frac{2a-b}{2b-a}x = 0; & \text{c) } x^2 - \frac{a^2}{4}x = \frac{(a^2+b^2)(a^2-b^2)}{8} + \frac{3}{4}b^2x; \\ \text{b) } \frac{a+b}{bx} + \frac{1}{x-a} = \frac{2a}{(x-b)a}; & \text{d) } 4x^2 - 3ax - \frac{b^2-(a-b)^2}{2} - 2bx = 0. \end{array}$$

3.67 (*). Risolvi ed eventualmente discuti le seguenti equazioni letterali.

$$\begin{array}{ll} \text{a) } \frac{k(x^2+k+2)}{k-1} - \frac{x+2}{k+3} = \frac{(x-1)^2(k+2)}{(k-1)(k+3)}; & \text{c) } \frac{x}{x+2a} - \frac{2a}{x+a} + \frac{2a^2}{(x+2a)(x+a)} = 0; \\ \text{b) } \frac{x-a}{x+a} - \frac{3(x-1)(a-1)}{(a+1)(x+a)} = \frac{x-a}{a+1}; & \text{d) } \frac{3a+2}{a+6} - \frac{3a+10-x}{5a+6+x} = \frac{11a-x+10}{7a+3x+18}. \end{array}$$

3.68 (*). Risolvi ed eventualmente discuti le seguenti equazioni letterali.

$$\begin{array}{ll} \text{a) } 8x^2 + 6bx + b^2 - ab - 2a^2 = 0; & \text{c) } 6x^2 - 2ax - 3bx + ab = 0; \\ \text{b) } 3x^2 - x(a+4b) + b^2 + ab = 0; & \text{d) } 12x^2 - (a-b)x - 6a^2 - 5ab - b^2 = 0. \end{array}$$

3.69. È vero che l'equazione $1 - \frac{1}{k+x} - \frac{1}{k-x} = 0$ ammette due soluzioni reali coincidenti se $k = 2$?

3.70. Nell'equazione $(a-1) \cdot (x+a) = \frac{x+a}{x-1} \cdot [x(a+1) - 2a]$, dopo aver completato la discussione, stabilisci per quali valori di a le radici che si ottengono dall'equazione completa sono entrambe positive.

3.71. È vero che l'equazione $3kx^2 + (x-k)^2 + 2k(k+x) = 0$ ammette radici reali opposte se $k < -\frac{1}{3}$?

3.72. Per quali valori di b l'equazione $\frac{5x^2-4(b+1)}{b^2-4} - \frac{3x-1}{b+2} = \frac{3-2x}{2-b} - \frac{3x}{b^2-4}$ ha una soluzione negativa?

3.73. Per l'equazione $(x-k-1)^2 = (k+1) \cdot (k-2x+x^2)$, completate le implicazioni:

$$k = 0 \Rightarrow \text{equazione} \dots\dots\dots \text{I. S.} = \dots\dots\dots$$

$$k = -1 \Rightarrow \text{equazione} \dots\dots\dots x_{1,2} = \dots\dots\dots$$

$$k = \dots\dots \text{equazione pura; due soluzioni reali} \dots\dots \text{se} \dots\dots x_1 = \dots\dots \vee x_2 = \dots\dots$$

3.74. Stabilisci per quali valori del parametro m l'equazione $\frac{m+2}{x-2} + mx = 2$ ammette soluzioni reali distinte. Se $m = -2$ sono accettabili le radici reali trovate?

3.75. Dopo aver discusso l'equazione parametrica $\frac{x+1}{b-1} + \frac{b-1}{x+1} = \frac{3x^2+2-bx}{bx+b-1-x}$, determina per quale valore del parametro le soluzioni sono accettabili.

3.76. Le soluzioni dell'equazione $(x+b)^2 = (b+1)^2$ con $b \neq -1$ sono:

$$\boxed{\text{A}} x_1 = -1 \vee x_2 = 1 \quad \boxed{\text{B}} x_1 = -2b - 1 \vee x_2 = 1 \quad \boxed{\text{C}} x_1 = x_2 = 1 \quad \boxed{\text{D}} x_1 = 1 - 2b \vee x_2 = 1.$$

3.77. Per quali valori di k l'equazione $x^2 - (2k+1)x + 3k+1 = 0$ ammette soluzioni reali coincidenti?

3.5 - Relazioni tra soluzioni e coefficienti**3.78.** Completare la seguente tabella.

Equazione	Discriminante	I. S. $\subset \mathbb{R}$?	$x_1 + x_2$	$x_1 \cdot x_2$
$5x^2 + 2x - 1 = 0$	$\Delta = \dots\dots$			
$4x^2 - 4x - 3 = 0$	$\Delta = \dots\dots$			
$4x - 8 + 5x^2 = 0$	$\Delta = \dots\dots$			
$-x^2 + x + 42 = 0$	$\Delta = \dots\dots$			
$-3x^2 + 1 = 0$	$\Delta = \dots\dots$			
$6x^2 + 7x = 0$	$\Delta = \dots\dots$			
$-x^2 + x - 1 = 0$	$\Delta = \dots\dots$			
$x^2 + 2x + 1 = 0$	$\Delta = \dots\dots$			
$2x^2 - 7x + 1 = 0$	$\Delta = \dots\dots$			

3.79. Senza risolvere le equazioni determina somma e prodotto dello loro radici.

a) $x^2 + 4ax + a = 0$;

b) $2x^2 - \sqrt{2}x + 1 = 0$;

c) $2x^2 + 6kx + 3k^2 = 0$;

d) $3\sqrt{3}x^2 - 6\sqrt{3}x + 2 = 0$;

e) $\sqrt{2}x^2 + (\sqrt{3} - \sqrt{2})x + 4 = 0$;

f) $(\sqrt{5} + \sqrt{3})x^2 - (\sqrt{5} - \sqrt{3})x + 1 = 0$.

3.80. Dell'equazione $3\sqrt{2}x^2 - 5x + \sqrt{2} = 0$ è nota la radice $x_1 = \frac{1}{\sqrt{2}}$; senza risolvere l'equazione determinare l'altra radice.**3.81.** Si determini la relazione che lega i coefficienti della generica equazione di secondo grado alla somma dei quadrati delle radici. Si vuole esprimere, attraverso i coefficiente a, b, c dell'equazione la quantità $x_1^2 + x_2^2$. Si tenga presente la seguente identità $x_1^2 + x_2^2 = (x_1 + x_2)^2 - 2x_1x_2$.**3.82.** Senza risolvere le equazioni $5x^2 + 2x - 1 = 0$; $-x^2 + x - 1 = 0$; $2x^2 - 7x + 1 = 0$ stabilisci quale ha come soluzioni due numeri reali positivi e quale due numeri reali reciproci.**3.83.** Un'equazione di secondo grado ha il primo coefficiente uguale a $-\frac{3}{2}$; sapendo che l'insieme soluzione è I. S. = $\left\{-\frac{3}{4}; \sqrt{2}\right\}$ determinate i suoi coefficienti b e c .**3.84.** Dell'equazione $ax^2 + bx + c = 0$ la somma delle soluzioni è $\frac{21}{5}$ e una soluzione è $x_1 = 3,2$; determinare x_2 .**3.85.** Determinate i coefficienti a, b, c di un'equazione di secondo grado sapendo che $x_1 = 1 - \sqrt{2}$, il prodotto delle soluzioni è -1 e la somma del secondo con il terzo coefficiente è 9 .**3.86.** Determinate i coefficienti b e c dell'equazione $x^2 + bx + c = 0$ sapendo che una radice è tripla dell'altra e la loro somma è 20 .**3.87.** Discuti l'equazione parametrica $\frac{x+1}{b-1} + \frac{b-1}{x+1} = \frac{3x^2+2-bx}{bx+b-1-x}$, determina poi se esiste qualche valore del parametro per cui $x_1 + x_2 = x_1 \cdot x_2$.

3.88. Determina, se possibile, due numeri aventi somma e prodotto indicati.

- | | | |
|--------------------------|--|-----------------------------------|
| a) $s = 3$ e $p = 5$; | d) $s = -5$ e $p = 4$; | g) $s = \sqrt{7} - 1$ e $p = 6$; |
| b) $s = 7$ e $p = 2$; | e) $s = \frac{1}{2}$ e $p = \frac{2}{3}$; | h) $s = a + 1$ e $p = a^2$; |
| c) $s = -3$ e $p = -8$; | f) $s = \sqrt{2}$ e $p = 2$; | i) $s = 2$ e $p = 1 - a^2$. |

3.89. Scrivi un'equazione di secondo grado che ammette come radici le soluzioni indicate.

- | | |
|--|---|
| a) $x_1 = -2 \vee x_2 = 5$; | d) $x_1 = \frac{2}{3} \vee x_2 = \frac{1}{3}$; |
| b) $x_1 = 7 \vee x_2 = 2$; | e) $x_1 = \sqrt{2} \vee x_2 = \sqrt{5}$; |
| c) $x_1 = -\frac{1}{2} \vee x_2 = \frac{3}{4}$; | f) $x_1 = \frac{1+\sqrt{2}}{2} \vee x_2 = \frac{1-\sqrt{2}}{2}$. |

3.90. Nell'equazione $2x^2 + 6kx + 3k^2 = 0$ determinare i valori di k per cui tra le radici reali distinte sussista la relazione $x_1 + x_2 = x_1 \cdot x_2$.

3.91. Determinate il perimetro del rombo avente Area = $24m^2$, sapendo che la somma delle misure delle sue diagonali è $14m$.

3.92. Costruire i due triangoli isosceli aventi Area = $120m^2$ sapendo che $31m$ è la somma delle misure della base con l'altezza.

3.93. Il triangolo rettangolo ABC ha l'ipotenusa AC di $40cm$ e l'altezza BH ad essa relativa di $19,2cm$. Determinate la misura delle proiezioni dei cateti sull'ipotenusa.

3.6 - Scomposizione del trinomio di secondo grado

3.94 (*). Scomponi in fattori i seguenti trinomi di secondo grado.

- | | | |
|----------------------------------|-----------------------|--------------------------------|
| a) $x^2 - 5x - 14$; | d) $-2x^2 + 7x + 4$; | g) $4x^2 - 9x + 2$; |
| b) $2x^2 + 6x - 8$; | e) $4x^2 + 4x - 15$; | h) $2x^2 + 2x - \frac{3}{2}$; |
| c) $-3x^2 + \frac{39}{2}x - 9$; | f) $3x^2 + 3x - 6$; | i) $2x^2 + 3x - 9$. |

3.95 (*). Scomponi in fattori i seguenti trinomi di secondo grado semplificando le frazioni.

- | | | |
|----------------------------------|------------------------------------|------------------------------------|
| a) $\frac{x^2-4x-5}{x^2-2x-3}$; | d) $\frac{x^2-4x+4}{x^2-x-2}$; | g) $\frac{x^2-2x-3}{x^2-10x+21}$; |
| b) $\frac{x^2+2x}{x^2+x-2}$; | e) $\frac{6x^2+x-1}{10x^2+7x+1}$; | h) $\frac{x^2-x-15}{9x^2-9x-10}$; |
| c) $\frac{-x^2+2x+8}{x^2-4}$; | f) $\frac{3x^2-4x-4}{2x^2-7x+6}$; | i) $\frac{6x^2-x-2}{6x^2+5x-6}$. |

3.96 (*). Scomponi in fattori i seguenti trinomi di secondo grado.

- | | | |
|---|---|--|
| a) $3x^2 + 5x - 2$; | d) $\frac{4}{3}x^2 + \frac{11}{3}x - \frac{7}{2}$; | g) $-\frac{1}{2}x^2 + x + \frac{3}{8}$; |
| b) $4x^2 - 24x + 20$; | e) $3x^2 - 6x - 12$; | h) $-\frac{3}{4}x^2 - \frac{9}{2}x - \frac{45}{8}$; |
| c) $2x^2 - \frac{4}{3}x - \frac{16}{3}$; | f) $2x^2 - 8x + 2$; | i) $x^2 - 3\sqrt{2}x + 4$. |

3.7 - Regola di Cartesio

3.97. Determina il segno delle soluzioni delle equazioni senza risolverle se $\Delta \geq 0$.

- | | | |
|--------------------------|---------------------------------|---------------------------------|
| a) $x^2 - 5x + 6 = 0$; | e) $2x^2 - \sqrt{5}x - 1 = 0$; | i) $2x^2 - \sqrt{5}x - 1 = 0$; |
| b) $-x^2 + x + 42 = 0$; | f) $3x^2 + 5x + 1 = 0$; | j) $3x^2 + 5x + 1 = 0$; |
| c) $x^2 + x - 20 = 0$; | g) $-x^2 - x + 1 = 0$; | k) $-x^2 - x + 1 = 0$; |
| d) $3x^2 + 2x - 1 = 0$; | h) $-5x + 1 - x^2 = 0$; | l) $-5x + 1 - x^2 = 0$. |

3.8 - Equazioni parametriche

3.98. Assegnata l'equazione $(1 - k)x^2 + (k - 2)x + 1 = 0$, stabilire i valori da assegnare al parametro k affinché le soluzioni reali distinte abbiano la somma positiva.

Svolgimento guidato

Nel testo del problema vi sono due richieste: a) le soluzioni siano reali distinte e b) abbiano somma positiva.

Il problema si formalizza attraverso il sistema $\begin{cases} \Delta > 0 \\ -\frac{b}{a} > 0 \end{cases} \Rightarrow \begin{cases} (k-2)^2 - 4(1-k) > 0 \\ -\frac{k-2}{1-k} > 0 \end{cases}$;
 risolviamo la prima disequazione: $k^2 > 0 \Rightarrow I.S._1 = \{\forall k \in \mathbb{R} \mid k \neq 0\}$ e la seconda disequazione studiando il segno del numeratore e del denominatore: $\begin{cases} N : -k + 2 > 0 \Rightarrow k < 2 \\ D : 1 - k > 0 \Rightarrow k < 1 \end{cases}$ da cui,
 con la seguente tabella dei segni

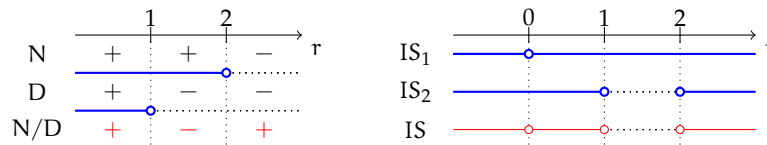

ricaviamo $I.S._2 = \{\forall k \in \mathbb{R} \mid k < 1 \vee k > 2\}$. Dal grafico a destra inoltre otteniamo $I.S. = I.S._1 \cap I.S._2 = \{\forall k \in \mathbb{R} \mid k < 1 \vee 0 < k < 2 \vee k > 2\}$.

3.99. Assegnata l'equazione $(k + 1)x^2 + (k + 3)x + k = 0$ stabilire per quale valore di k una sua soluzione è $x = -1$. In tale caso determinare l'altra soluzione.

Traccia di svolgimento: Ricordiamo che un valore numerico è soluzione di un'equazione se sostituito all'incognita trasforma l'equazione in una uguaglianza vera. Per questo motivo, sostituendo all'incognita il valore assegnato, il parametro k dovrà verificare l'uguaglianza: $(k + 1)(-1)^2 + (k + 3)(-1) + k = 0 \Rightarrow \dots$. Sostituendo il valore di k trovato, l'equazione diventa: $3x^2 + 5x + 2 = 0$; l'altra soluzione può essere trovata o con la formula risolutiva, oppure ricordando che $x_1 + x_2 = -\frac{b}{a} = -\frac{5}{3}$ da cui $x_2 = \dots$ o anche $x_1 \cdot x_2 = \frac{c}{a} = \frac{2}{3}$ da cui $x_2 = \dots$.

3.100. Giustificare la verità della seguente proposizione: "per qualunque valore assegnato al parametro m l'equazione $(m - 1)x^2 + 2mx + m + 1 = 0$ ha soluzioni reali distinte". Determinare inoltre m affinché: a) $x_1 + x_2 = 1 - \sqrt{3}$; b) $x_1 \cdot x_2 = \frac{12}{5}$; c) $x_1 + x_2 = 1 - x_1 \cdot x_2$.

3.101. Nell'equazione $7x^2 + (k-5)x - (k+2) = 0$ determinare k affinché le soluzioni siano reali; distingui i casi "reali coincidenti" e "reali distinte". Nel primo caso determina $x_1 = x_2 = \dots$; nel secondo caso, determina k affinché

- il prodotto delle soluzioni sia $-\frac{8}{3}$;
- una soluzione sia nulla;
- le soluzioni siano una il reciproco dell'altra, cioè: $x_1 = \frac{1}{x_2}$;
- la somma dei reciproci delle soluzioni sia $\frac{1}{2}$;
- la somma delle soluzioni superi il loro prodotto di 2.

3.102. Verificare che nell'equazione $(2m-3)x^2 - (m+2)x + 3m-2 = 0$ si hanno due valori del parametro per cui le soluzioni sono reali coincidenti. Determina i due valori.

3.103. Nell'equazione $x^2 - 2(k+2)x + (k^2 - 3k + 2) = 0$ determinare k affinché le soluzioni siano reali, con somma positiva e prodotto negativo.

Traccia di svolgimento: Il problema richiede tre condizioni alle quali deve soddisfare contemporaneamente il parametro, pertanto si formalizza con il sistema
$$\begin{cases} \Delta \geq 0 \\ -\frac{b}{a} > 0 \\ \frac{c}{a} < 0 \end{cases} .$$

3.104 (*). Data l'equazione $x^2 - 2x - k = 0$ determinare k in modo che

- le soluzioni siano reali e distinte ($\Delta > 0$);
- la somma delle soluzioni sia 10 ($x_1 + x_2 = 10$);
- il prodotto delle soluzioni sia 10 ($x_1 \cdot x_2 = 10$);
- una soluzione sia uguale a 0 (sostituire 0 alla x);
- le radici siano opposte ($x_1 + x_2 = 0$);
- le radici siano reciproche ($x_1 \cdot x_2 = 1$);
- le radici siano coincidenti ($\Delta = 0$);
- la somma dei quadrati delle radici sia 12 ($x_1^2 + x_2^2 = (x_1 + x_2)^2 - 2x_1x_2 = 12$);
- la somma dei reciproci delle radici sia -4 ($\frac{1}{x_1} + \frac{1}{x_2} = \frac{x_1+x_2}{x_1x_2} = -4$);
- la somma dei cubi delle radici sia 1 ($x_1^3 + x_2^3 = (x_1 + x_2)^3 - 3x_1^2x_2 - 3x_1x_2^2 = (x_1 + x_2)^3 - 3x_1x_2(x_1 + x_2) = 1$);
- le radici siano entrambe negative ($\begin{cases} x_1 \cdot x_2 > 0 \\ x_1 + x_2 < 0 \end{cases}$).

3.105 (*). Data l'equazione $x^2 - kx - 1 = 0$ determinare k in modo che

- le soluzioni siano coincidenti;
- la somma delle radici sia 8;
- le radici siano opposte;
- una radice sia $-\frac{1}{3}$;
- il prodotto delle radici sia -1 .

3.106 (*). Data l'equazione $(t+1)x^2 + (t-2)x - t = 0$ determinate t affinché l'equazione

- abbia soluzioni reali;
- abbia una soluzione uguale a zero;
- abbia soluzioni reciproche;
- abbia soluzioni opposte;
- abbia una soluzione opposta e reciproca dell'altra.

3.107 (*). Data l'equazione $x^2 + (k + 1)x + k = 0$ determinate k affinché l'equazione

- a) abbia una soluzione sia uguale a zero;
- b) abbia soluzioni opposte;
- c) non abbia soluzioni reali;
- d) abbia le radici reciproche;
- e) abbia le radici positive (regola di Cartesio).

3.108 (*). Data l'equazione $x^2 - kx + 6 = 0$ determinate k affinché

- a) abbia la somma delle radici uguale a 7;
- b) abbia le radici reali e opposte;
- c) abbia la somma dei reciproci delle radici uguale a -6 ;
- d) abbia una radice uguale a $-\frac{3}{2}$;

3.109 (*). Data l'equazione $x^2 - (3m - 1)x + 4m + 3 = 0$ determinate m affinché l'equazione

- a) abbia una radice nulla;
- b) abbia radici reciproche e concordi;
- c) abbia la somma delle radici uguale a 5.

3.110 (*). Data l'equazione $x^2 + (k + 1)x + k^2 = 0$ determinare k affinché

- a) abbia come soluzione -1 ;
- b) abbia una soluzione doppia ($x_1 = x_2$);
- c) abbia le radici reciproche;
- d) abbia una radice l'opposto della reciproca dell'altra ($x_1 = -\frac{1}{x_2} \Rightarrow x_1 \cdot x_2 = -1$);
- e) abbia una radice nulla.

3.111 (*). Data l'equazione $kx^2 - 2kx + k - 2 = 0$ determinare k affinché

- a) abbia una radice nulla;
- b) abbia la somma dei reciproci delle radici uguale a 1;
- c) abbia la somma dei quadrati delle radici uguale a 4;
- d) abbia la somma delle radici che superi di 5 il loro prodotto.

3.112 (*). Data l'equazione $x^2 - \frac{k-2}{3}x + \frac{1}{3}(k+7) = 0$ determinate k affinché l'equazione

- a) abbia una radice nulla;
- b) abbia radici opposte;
- c) abbia radici reciproche.

3.113 (*). Data l'equazione $(2x - t)(x - 1) + (x - 2)(2x + t)$ determinare t affinché l'equazione

- a) abbia entrambe le soluzioni reali;
- b) abbia soluzioni tra loro reciproche;
- c) abbia una soluzione uguale a $\frac{1}{2}$;
- d) abbia il prodotto delle due radici uguale -5 .

3.114 (*). Data l'equazione $x(x - a) = \frac{a+x}{a+2}$ determinate a affinché l'equazione

- a) una soluzione sia 1;
- b) l'equazione sia di primo grado;
- c) una soluzione sia uguale al reciproco dell'altra;
- d) la somma delle soluzioni sia il doppio del loro prodotto;
- e) la somma dei quadrati delle soluzioni sia 0;
- f) la somma delle radici sia l'opposto del loro prodotto;
- g) le soluzioni siano reali e distinte;
- h) l'equazione sia spuria;
- i) la somma dei cubi delle soluzioni sia nulla;
- j) le soluzioni siano reali e discordi;
- k) la somma dei reciproci dei cubi sia 1.

3.115 (*). Data l'equazione $kx^2 - (2k + 1)x + k - 5 = 0$ determinare il valore di k per il quale

- a) l'equazione ha soluzioni reali;
- b) il prodotto delle radici sia -2 ;
- c) la somma delle radici sia 1;
- d) una soluzione sia -2 ;
- e) le soluzioni siano opposte;
- f) la somma dei reciproci sia 3;
- g) le soluzioni siano reciproche;
- h) una soluzione sia l'opposto del reciproco dell'altra;
- i) la somma dei quadrati delle soluzioni sia 4;
- j) le radici siano concordi;
- k) le radici siano entrambe negative;
- l) la somma delle radici uguagli l'opposto del loro prodotto.

3.116. Per quali valori di $k \in \mathbb{R}$ l'equazione $kx^2 - x + k = 0$ non ammette soluzioni reali?

3.117. Per quale valore di $k \in \mathbb{R}$ l'equazione $x^2 + (k - 2)x + 1 = 0$ ammette due soluzioni reali e distinte?

3.118. Per quale valore di k l'equazione $(k - 1)x^2 + kx + (k + 1) = 0$ ha una soluzione nulla?

3.119. Per quale valore di k l'equazione $kx^2 + \frac{1}{2}x + 1 = 0$ ha due soluzioni identiche?

A $k = \frac{1}{4}$ B $k = \frac{1}{16}$ C $k = 2$ D nessun valore di k

3.120. Per quale valore di k l'equazione $(k + 3)x^2 - 2x + k = 0$ ammette due soluzioni reciproche?

A $k = 0$ B $k = -3$ C qualsiasi valore di k D nessun valore di k

3.121. Per quale valore di k l'equazione $(k + 1)x^2 - kx - 4 = 0$ ha una soluzione uguale a 2?

A $k = 4$ B $k = -2$ C $k = 0$ D $k = -1$

3.122. Se l'equazione $(k + 1)x^2 - kx - 4 = 0$ ha una soluzione uguale a 2 quanto vale l'altra soluzione?

A $x = 0$ B $x = -2$ C $x = \frac{1}{2}$ D $x = 2$

3.9 - Problemi di secondo grado

3.123 (*). Il quadrato di un numero reale supera la metà del numero stesso di 5. Determina i numeri reali che rendono vera la proposizione enunciata.

3.124 (*). Il prodotto della metà di un numero relativo con il suo successivo è 666. Quali numeri verificano questa proprietà?

3.125. Trova un numero positivo che addizionato al proprio quadrato dia come somma 156.

3.126. Un numero addizionato al quadrato della sua metà, dà come risultato 120. Trova il numero.

3.127. Verifica che non esiste alcun numero reale tale che il quadrato del suo doppio ugua gli la differenza tra il triplo del suo quadrato e il quadrato della somma del numero con 3.

3.128 (*). Due numeri naturali hanno rapporto $\frac{2}{3}$ e somma dei loro quadrati 3757. Individua i numeri che verificano questa proprietà.

3.129 (*). La somma dei quadrati di due numeri pari consecutivi è 580. Quali sono i due numeri?

3.130 (*). Di due numeri naturali consecutivi si sa che la somma dei loro reciproci è $\frac{9}{20}$. Quali sono i due numeri?

3.131 (*). L'età di Luca fra tre anni sarà uguale al quadrato dell'età che aveva tre anni fa. Quanti anni ha oggi Luca?

3.132 (*). Di cinque numeri interi consecutivi si sa che la differenza tra il quadrato della somma degli ultimi due numeri e la somma dei quadrati dei primi tre è 702. Qual è il più piccolo di questi numeri?

3.133 (*). Scomporre il numero 240 in due fattori la cui somma sia uguale a 46.

3.134 (*). La somma delle età di un padre con quella del figlio è 34. Sapendo che l'età del padre aumentata di 8 anni dà il quadrato dell'età del figlio, trovare le due età.

3.135 (*). Determina due numeri naturali sapendo che la somma tra il doppio del minore ed il triplo del maggiore è 42 e che il rapporto tra la loro somma e il loro prodotto è $\frac{5}{12}$.

3.136 (*). Trovare un numero sapendo che il suo reciproco lo supera di $\frac{21}{10}$.

3.137 (*). Trova l'età di una persona sapendo che fra tre anni la sua età sarà uguale al quadrato della quinta parte dell'età che aveva tre anni fa.

3.138 (*). Determinare un numero sapendo che è formato da tre cifre consecutive e che il quadrato della cifra delle decine supera di 5 la differenza tra il quadrato della cifra delle unità e quello delle centinaia.

3.139 (*). Trova due numeri pari consecutivi tali che la somma del quadrato del minore con il loro prodotto sia 544.

3.140 (*). Trova due numeri naturali sapendo che il minore supera di 2 la terza parte del maggiore e che il quadrato del maggiore supera di 68 il quadrato del doppio del minore.

3.141 (*). Da un segmento di 25cm ne vogliamo ottenere due in modo che la somma dei loro quadrati sia 337.

3.142 (*). In una frazione il numeratore e il denominatore hanno somma 14, mentre la somma dei loro quadrati è 106. Qual è la frazione?

3.143 (*). Due navi partono contemporaneamente da uno stesso porto e arrivano alla stessa destinazione dopo aver percorso sulla stessa rotta a velocità costante 720miglia. Sapendo che una delle due navi viaggia con una velocità di 1 nodo (1 miglio all'ora) superiore a quella dell'altra nave e che perciò arriva 3 ore prima a destinazione, determina le velocità in nodi delle due navi.

3.144. Due navi che viaggiano su rotte perpendicolari a velocità costante si incontrano in mare aperto. Sapendo che una delle navi viaggia a 15 nodi (1 nodo = 1 miglio all'ora), dopo quanto tempo le due navi si trovano alla distanza di 40 miglia?

3.145. Luca e Carlo bevono due aranciate in bottiglia. Nel tempo in cui Luca beve 11 sorsi, Carlo ne beve 8, ma due sorsi di Carlo equivalgono a tre di Luca. Quando Carlo inizia a bere Luca ha già preso 4 sorsi. Dopo quanti sorsi di Carlo le due bibite hanno lo stesso livello?

3.146. Un maratoneta durante un allenamento fa due giri di un percorso di 22km mantenendo in ciascun giro una velocità costante ma nel secondo giro la velocità è inferiore di 0,5 km/h rispetto al primo giro. A quali velocità ha corso se ha impiegato complessivamente 2 ore e un quarto?

3.147 (*). Un capitale di € 12 000 è depositato in banca a un certo tasso di interesse annuale. Alla scadenza del primo anno gli interessi maturati vengono ridepositati sullo stesso conto. Alla scadenza del secondo anno si ritira la somma di € 12 854,70. Qual è stato il tasso di interesse?

3.148. In un rettangolo, se si aumenta di 2 metri la base e si riduce di un metro l'altezza, la sua area aumenta di 4 metri quadrati. Se invece si riduce di un metro la base e si aumenta di 2 metri l'altezza, l'area aumenta di 22 metri quadrati. Quali sono le dimensioni del rettangolo?

3.149 (*). Una ditta spende mensilmente € 73 500 in stipendi per i propri dipendenti. Aumentando di 5 il numero dei dipendenti, ma riducendo l'orario di lavoro, diminuisce a ciascuno lo stipendio di € 200 e spende solamente € 2 500 in più per gli stipendi. Quanti dipendenti aveva inizialmente la ditta e quanto guadagnava ognuno di essi?

3.150. Da un cartoncino rettangolare (ABCD, come in figura) si vuole ritagliare un quadrato (DEFG) in modo che le due parti ottenute

siano equivalenti. Determinare la misura del lato del quadrato sapendo che $\overline{EC} = 6\text{cm}$ e $\overline{AG} = 4\text{cm}$.

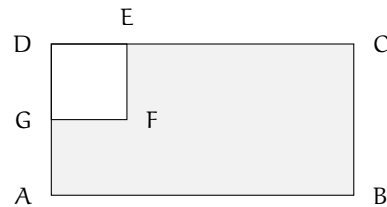

3.151 (*). Un terreno a forma rettangolare di 6016m^2 viene recintato con un muro lungo 350m. Quali sono le dimensioni del rettangolo?

3.152 (*). Calcolare le misure dei lati di un rettangolo, sapendo che l'area misura 216dm^2 e il suo semiperimetro 30dm.

3.153 (*). Determinare sul segmento AB di misura 5m un punto P tale che il rettangolo delle due parti sia equivalente al quadrato di lato 2m. Rappresenta con un disegno le soluzioni.

3.154 (*). Determinare i cateti delle diagonali di un rombo di area 300dm^2 sapendo che la loro somma misura 50dm.

3.155 (*). Calcolare perimetro e area del triangolo ABC isoscele sulla base AB sapendo che la differenza tra la base e l'altezza ad essa relativa è 0,5 m e tale è anche la differenza tra il lato CB e la base stessa.

3.156 (*). La superficie del rettangolo ABCD supera di 119m^2 la superficie del quadrato costruito sul lato minore AD. Determinare il perimetro e la misura della diagonale sapendo che i $7/10$ del lato maggiore AB sono uguali ai $12/5$ del lato minore.

3.157 (*). Nel trapezio rettangolo ABCD, il rapporto tra la base maggiore AB e la base minore CD è $8/5$, il lato obliquo forma con AB un angolo di 45° . Determinare il perimetro sapendo che l'area è 312m^2 .

3.158 (*). Determina il perimetro di un rombo che ha l'area di 24m^2 e il rapporto tra le diagonali $4/3$.

3.159 (*). Un rettangolo ABCD ha il perimetro di 48cm e l'area di 128cm^2 . A una certa distanza x dal vertice A sui due lati AD e AB si prendono rispettivamente i punti P e Q. Alla stessa distanza x dal vertice C sui lati CB e CD si prendono rispettivamente i punti R e S. Sapendo che il rapporto tra l'area del rettangolo ABCD e l'area del quadrilatero PQRS è $32/23$ calcola la distanza x .

3.160. Un trapezio rettangolo ha la base minore di 9cm, l'altezza $\frac{2}{9}$ della base maggiore e l'area di $20 + 9\sqrt{2}\text{cm}^2$. Determina la misura della base maggiore.

3.161. Da un quadrato di 32cm di lato vengono ritagliati due triangoli rettangoli come descritti in figura. Calcola la misura di x , inferiore alla metà del lato del quadrato, in modo che l'area totale dei due triangoli evidenziati sia pari a 344cm^2 .

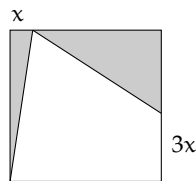

3.162 (*). Il rettangolo ABCD ha l'area di 558cm^2 e il lato DC di 18cm. Lo si vuole trasformare in un nuovo rettangolo AEFG accorciando l'altezza di una quantità $5x$ e allungando la base di una quantità $4x$ in modo che il nuovo rettangolo AEFG che abbia l'area di 228cm^2 . Determina la quantità x necessaria a compiere la trasformazione richiesta.

3.163 (*). Il rettangolo AEFG ha l'area di 768cm^2 e l'altezza AG di 24cm. Si vuole allungare l'altezza di una quantità x e accorciare la base di una quantità doppia $2x$ in modo da ottenere un secondo rettangolo ABCD che abbia l'area di 702cm^2 . Determina x .

3.164. Un trapezio isoscele di area 144cm^2 ha la base maggiore che supera di 10cm la base minore che a sua volta supera di 10cm l'altezza. Determina il perimetro del trapezio.

3.165 (*). Il rettangolo ABCD ha l'area di 240cm^2 e l'altezza AD di 12cm. Si vuole trasformare il rettangolo in un triangolo AEF allungando l'altezza di una quantità $3x$ e accorciando la base di una quantità x (vedi figura) in modo che il nuovo triangolo AEF abbia l'area di 162cm^2 .

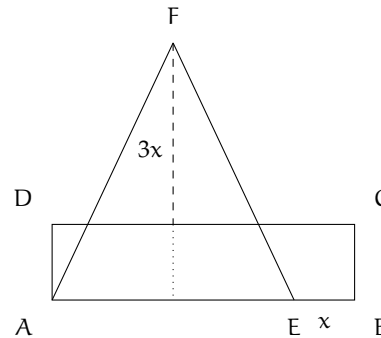

3.166 (*). La piramide di Cheope è a base quadrata ed ha una superficie totale pari a 135700m^2 . Sapendo che l'apotema della piramide misura 180 metri, si calcoli la lunghezza del lato di base.

3.167 (*). Un container a forma di parallelepipedo a base quadrata ha una superficie totale pari a 210m^2 . L'altezza è il doppio del lato di base diminuito di 2 metri. Trovare la lunghezza del lato di base.

3.168 (*). A un punto P sono applicate due forze perpendicolari tra loro e con intensità una pari ai $\frac{3}{4}$ dell'altra. Sapendo che la loro risultante è una forza di 25N determinare l'intensità delle due forze.

3.169 (*). Due motociclette partite dallo stesso punto verso lo stesso traguardo, distanti 1200 Km, vi giungono con un distacco di 5 ore. Determinare le loro velocità sapendo che una è maggiore dell'altra di 20Km.

3.10 - Problemi con un parametro

3.170. Sul prolungamento dei lati AB, BC, CD, DA del quadrato ABCD prendi rispettivamente i punti Q, R, S, P in modo che $QB = RC = SD = PA$. Dimostra che PQRS è un quadrato; nell'ipotesi che sia $AB = 3m$ determina \overline{AP} in modo che l'area di PQRS sia k , con k reale positivo.

	0		$\frac{9}{2}$		9		
a	+		+		+		r
b	+		+		+		
c	+		+		-		

Svolgimento: per dimostrare che PQRS è un quadrato dobbiamo dimostrare che i lati sono congruenti e che gli angoli sono retti. Se si pone $\overline{AP} = x$ con $x > 0$. $Area(PQRS) = \overline{PQ}^2 = \overline{PA}^2 + \overline{AQ}^2$ per il teorema di Pitagora. Verifica che si ottiene l'equazione risolvente $2x^2 + 6x + (9 - k) = 0$. Poiché vogliamo soluzioni reali positive, discuti l'equazione con il metodo di Cartesio. Il discriminante è $\Delta = 36 - 8(9 - k)$ pertanto l'equazione ammette soluzioni reali per $k \geq \frac{9}{2}$. Dal segno dei coefficienti, essendo i primi due coefficienti positivi si ha una permanenza e quindi una radice negativa che non è accettabile. Per ottenere una soluzione positiva ci deve essere una variazione di segno negli ultimi due coefficienti, in altre parole $9 - k$ deve essere negativo cioè $9 - k < 0 \Rightarrow k > 9$. Pertanto il problema ha soluzioni per $k > 9$.

3.171. Nel trapezio rettangolo ABCD di base maggiore BC, la diagonale AC è bisettrice dell'angolo \widehat{BCD} . Posto $\overline{AB} = 1m$, determina la base maggiore in modo che sia $2k$ il perimetro del trapezio. Imposta dati e obiettivo del problema.

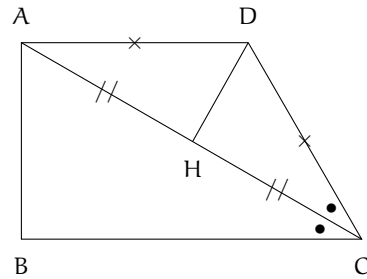

Svolgimento: poniamo $\overline{BC} = x$. Dall'informazione che la diagonale AC è bisettrice dell'angolo \widehat{BCD} , possiamo dimostrare che ADC è un triangolo isoscele sulla base AC. L'equazione risolvente sarà determinata dalla relazione tra i lati che esprime il perimetro del trapezio. Dobbiamo quindi esprimere \overline{DC} in funzione di x . Traccia l'altezza DH del triangolo isoscele ADC e dopo aver dimostrato la similitudine di ABC con DHC, osserva che si ha $DC : AC = HC : BC$ poiché $HC = \frac{1}{2}AC$ si ha $\frac{1}{2}AC^2 = \overline{DC} \cdot \overline{BC}$ da cui si può ricavare la misura di $DC = \frac{1}{2} \frac{AC^2}{\overline{BC}}$. Dato che $\overline{AC}^2 = 1 + x^2$, per il teorema di Pitagora applicato al triangolo ABC, quindi $DC = \frac{1+x^2}{2x}$. L'equazione parametrica risolvente è $2x^2 + x \cdot (1 - 2k) + 1 = 0$ con $x > 0$ che può essere discussa con il metodo di Cartesio.

3.172. Il quadrilatero ABCD ha le diagonali perpendicolari ed è inscritto in una circonferenza; sapendo che $\overline{AB} = 5a$; $\overline{AE} = 3a$; $2p_{BCA} = \frac{5}{2} \cdot \overline{BD}$, essendo E punto d'incontro delle diagonali, determinate la misura delle diagonali. Poni $\overline{CE} = x$.

3.173. Il rettangolo ABCD ha i lati AB e BC che misurano rispettivamente a e $3a$ (con $a \geq 0$). Prolunga il lato AB di due segmenti congruenti BN e AM e sia V il punto di intersezione delle rette MD e CN. Posto $\overline{BN} = x$, determina la misura della base MN del triangolo MVN in modo che la sua area sia k volte l'area del rettangolo assegnato.

3.174. Due numeri reali hanno come somma a con ($a \in \mathbb{R}_0$); determinare i due numeri in modo che il loro prodotto sia k con ($k \in \mathbb{R}_0$). Quale condizione si deve porre sull'incognita? Per quale valore del parametro i due numeri soluzione sono uguali?

3.175. In un triangolo rettangolo l'altezza AH relativa all'ipotenusa BC misura 1m e $\widehat{ABC} = 60^\circ$. Determinare sulla semiretta AH , esternamente al triangolo, un punto P in modo che sia k la somma dei quadrati delle distanze di P dai vertici del triangolo. Quale condizione va imposta al parametro k perché il problema abbia significato?

3.176. $\overline{AB} = 16a$; $\overline{BC} = 2a\sqrt{14}$ rappresentano le misure dei lati del rettangolo $ABCD$; determinare un punto P del segmento AB tale che la somma dei quadrati delle sue distanze dai vertici C e D sia uguale al quadrato della diagonale DB . Posto $\overline{AP} = x$ quale delle seguenti condizioni deve rispettare la soluzione? Dopo aver risolto il problema spiegare il significato delle soluzioni ottenute.

3.177. Ad una sfera di raggio 1m è circoscritto un cono il cui volume è k volte il volume della sfera. Determina l'altezza del cono.

3.178 (*). Scheda di ripasso sulle equazioni

1. L'equazione $25x^2 + 1 = 0$ ha per soluzioni:

- A $x = \pm 5$ B $x = \pm \frac{1}{5}$ C $x = 4 \vee x = 1$ D non ha soluzioni reali

2. L'equazione $16x^2 + x = 0$ ha per soluzioni:

- A $x = 4 \vee x = 1$ B $x = \pm \frac{1}{4}$ C $x = -\frac{1}{16} \vee x = 0$ D non ha soluzioni reali

3. L'equazione $4x^2 - 9x = 0$ ha per soluzioni:

- A $x = \pm \frac{3}{2}$ B $x = \pm \frac{9}{4}$ C $x = \frac{3}{2} \vee x = 0$ D $x = \frac{9}{4} \vee x = 0$

4. L'equazione $9x^2 + 6x + 1 = 0$ ha per soluzioni:

- A $x = \pm 3$ B $x = \pm \frac{1}{3}$ C $x = -\frac{1}{3}$ doppia D non ha soluzioni reali

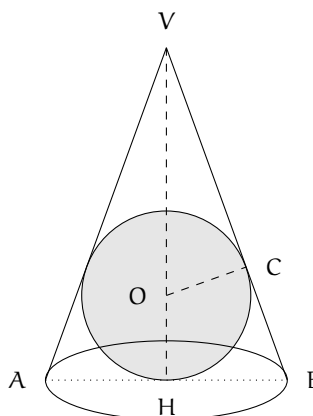

Dati: $\overline{OC} = 1$, $\overline{OC} = \overline{OH}$, $OC \perp VB$,
 $\overline{BC} = \overline{BH}$, $\overline{AH} = \overline{HB}$, $VH \perp AB$,
 Volume(cono) = $k \cdot$ Volume(sfera).

Obiettivo: \overline{VH}

Svolgimento: Poniamo $\overline{VO} = x$ con $x > 0$ da cui $\overline{VH} = \overline{VO} + \overline{OH} = x + 1$.

Ricordiamo che $V(\text{cono}) = \frac{1}{3}\pi\overline{HB}^2 \cdot \overline{VH}$ e $V(\text{sfera}) = \frac{4}{3}\pi\overline{CO}^3$. Per impostare l'equazione risolvibile dobbiamo cercare di esprimere \overline{HB}^2 in funzione di x . Verifica che dalla similitudine di VOC con VHB si deduce: $\overline{HB} : \overline{OC} = \overline{VH} : \overline{VC}$ quindi $\overline{HB} = \frac{\overline{OC} \cdot \overline{VH}}{\overline{VC}}$; dobbiamo ancora ricavare \overline{VC} che per il teorema di Pitagora su VCO è... Sostituendo tutti gli elementi trovati nella relazione che lega il volume del cono con il volume della sfera, verifica che si ottiene $x^2 + 2x(1 - 2k) + 4k = 0$ con $x > 0$, da discutere con il metodo di Cartesio.

5. L'equazione $x^2 - 6x + 36 = 0$ ha per soluzioni:
 A $x = \pm 6$ B $x = \pm\sqrt{6}$ C $x = 6$ doppia D non ha soluzioni reali
6. Quale di queste equazioni ammette una soluzione doppia $x = 3$?
 A $2x^2 - 12x + 18 = 0$ B $9 - x^2 = 0$ C $x^2 + 6x + 9 = 0$ D $3x^2 + 9x = 0$
7. Quale equazione di secondo grado si ottiene con soluzioni $x_1 = 1$ e $x_2 = 3$?
 A $x^2 + x - 1 = 0$ B $x^2 - 4x + 3 = 0$ C $x^2 - 4x - 3 = 0$ D $x^2 + 4x - 3 = 0$
8. Il polinomio $x^2 + 5x + 6$ può essere scomposto in:
 A $(x + 2)(x - 3)$ B $(x + 5)(x + 1)$ C $(x - 2)(x - 3)$ D nessuna delle risposte precedenti
9. Una delle soluzioni dell'equazione $x^2 - (\sqrt{2} + 1)x + \sqrt{2} = 0$ è $\sqrt{2}$, quanto vale l'altra?
 A $-\sqrt{2}$ B $\frac{1}{\sqrt{2}}$ C $\sqrt{2} + 1$ D 1
10. Per quale valore di k l'equazione $(2k - 1)x^2 + (2k + 1)x + k - 2 = 0$ diventa di I° grado?
 A $k = \frac{1}{2}$ B $k = -\frac{1}{2}$ C $k = 2$ D $k = 0$
11. L'equazione $4m^2x^2 - 5mx + 1 = 0$ con parametro m ha per soluzioni:
 A $x = m \vee x = 4m$ B $x = \frac{1}{m} \vee x = \frac{1}{4m}$ C $x = 64m \vee x = 1$ D $x = m \vee x = \frac{1}{4}$
12. L'equazione di secondo grado $x^2 + (a + 1)x + a = 0$ con a parametro reale ha come soluzioni:
 A $x = 1 \vee x = a$ B $x = a - 1 \vee x = 1$ C $x = -a \vee x = -1$ D $x = a + 1 \vee x = a$
13. L'equazione $x^2 + (t - 2)x = 0$ con t parametro reale ammette soluzioni reali per:
 A $t \leq 2$ B $t \geq 2$ C $t < 2$ D nessuna delle risposte precedenti
14. Quanto vale il prodotto delle soluzioni dell'equazione $x^2 - 6a^2x + 8a^4 = 0$?
 A $8a^4$ B $8a^2$ C $6a^2$ D non esiste
15. Il polinomio $x^2 + (m - 2)x - 2m$ con m parametro reale può essere scomposto in:
 A $(x + m)(x + 1)$ B $(x + m)(x - 2)$ C $(x + m)(x + 2)$ D $(x - m)(x - 2)$
16. L'equazione $x^2 + (k - 1)x = 0$ con k parametro reale:
 A non ha soluzioni reali B ha una soluzione uguale a zero
 C due soluzioni reali coincidenti per $k = 0$ D soluzioni reali e distinte per $k = 1$
17. L'equazione $x^2 + 2x + k - 2 = 0$ con k parametro reale:
 A ha due soluzioni reali coincidenti per $k = 3$
 B ha due soluzioni reali coincidenti per $k = 1$
 C ha una soluzione nulla per $k = -2$
 D ha soluzioni reali e distinte per $k \neq 3$

18. L'equazione $x^2 + m^2 + 1 = 0$ con m parametro reale:

- A ammette due soluzioni reali e opposte B ammette due soluzioni coincidenti
 C non ammette soluzioni reali D ammette due soluzioni negative

19. L'equazione $2x^2 + k^2 = 0$ con k parametro reale ammette:

- A due soluzioni reali e distinte B due soluzioni reali solo se $k > 0$
 C soluzioni coincidenti per $k = 0$ D nessuna delle risposte precedenti è corretta

20. L'equazione $tx^2 - 1 = 0$

- A ha come soluzioni $x_1 = 0 \vee x_2 = 1 - t$ B ammette sempre soluzioni reali
 C ammette soluzioni reali per $t > 0$ D ha come soluzioni $x = \pm t$

3.10.2 Risposte

3.1. c) $x_1 = +4 \vee x_2 = -4$, f) \emptyset , i) $x_1 = \sqrt{3} \vee x_2 = -\sqrt{3}$, l) \emptyset .

3.2. c) $x_{1,2} = \frac{\pm\sqrt{15}}{5}$, f) $x_{1,2} = 0$, i) $x_{1,2} = \pm 7$, l) $x_{1,2} = \pm 2$.

3.3. c) $x_{1,2} = \pm 5$, f) $x_{1,2} = \pm \frac{1}{3}$, i) $x_{1,2} = \pm \frac{\sqrt{6}}{6}$, l) $x_{1,2} = \pm 2$.

3.4. c) \emptyset , f) $x_{1,2} = \pm 3\sqrt{2}$, i) $x_{1,2} = \pm\sqrt{10}$, l) $x_{1,2} = \pm \frac{\sqrt{6}}{2}$.

3.5. b) $x_1 = 0 \vee x_2 = \frac{2}{3}$, c) $x_1 = 0 \vee x_2 = -\frac{2}{7}$, e) $x_1 = 0 \vee x_2 = -5$, g) $x_1 = 0 \vee x_2 = 2$,
i) $x_1 = 0 \vee x_2 = \frac{1}{2}$, k) $x_1 = 0 \vee x_2 = \frac{5}{6}$.

3.6. a) $x_1 = 0 \vee x_2 = 2$, c) $x_1 = 0 \vee x_2 = 5$, e) $x_1 = 0 \vee x_2 = -0,2$, g) $x_1 = 0 \vee x_2 = 2$,
i) $x_1 = 0 \vee x_2 = -\sqrt{2}$, k) $x_1 = 0 \vee x_2 = \frac{2}{5}$.

3.7. a) $x_1 = 0 \vee x_2 = \frac{4}{9}$, c) $x_1 = 0 \vee x_2 = -2$, e) $x_1 = 0 \vee x_2 = 7$, g) $x_1 = 0 \vee x_2 = -\frac{6}{11}$,
h) $x_1 = 0 \vee x_2 = 6$, i) $x_1 = 0 \vee x_2 = 1$, j) $x_1 = 0 \vee x_2 = 4$.

3.8. a) c) $x_1 = 0 \vee x_2 = 3$, c) $x_1 = 0 \vee x_2 = -(\sqrt{2} + \sqrt{5})$.

3.9. a) $x_1 = 2 \vee x_2 = 3$, b) $x_1 = -5 \vee x_2 = 4$, c) $x_{1,2} = \frac{3 \pm \sqrt{21}}{7}$, d) \emptyset , e) $x_1 = -\frac{1}{2} \vee x_2 = \frac{3}{2}$,
f) $x_1 = -5 \vee x_2 = \frac{1}{5}$, g) $x_1 = -\frac{3}{2} \vee x_2 = 2$, h) $x_1 = -\frac{1}{6} \vee x_2 = \frac{1}{3}$, i) $x_1 = -\frac{3}{4} \vee x_2 = \frac{3}{2}$,
j) $x_1 = \frac{1}{7} \vee x_2 = 3$, k) $x_1 = -\frac{1}{4} \vee x_2 = \frac{7}{2}$, l) $x_1 = -\frac{3}{5} \vee x_2 = -\frac{1}{5}$.

3.10. a) $x_1 = -6 \vee x_2 = 7$, b) $x_1 = x_2 = 5$, c) $x_1 = 1 \vee x_2 = \frac{5}{2}$, d) $x_1 = -1 \vee x_2 = \frac{1}{3}$,
e) $x_{1,2} = \frac{\sqrt{5 \pm \sqrt{13}}}{4}$, f) $x_{1,2} = \sqrt{3} \pm \sqrt{7}$, g) $x_{1,2} = \frac{3 \pm \sqrt{17}}{2}$, h) $x_1 = -\sqrt{2} \vee x_2 = \frac{3\sqrt{2}}{2}$,
i) $x_1 = -\frac{3}{2} \vee x_2 = \frac{3}{4}$, j) $x_1 = \frac{1}{8} \vee x_2 = \frac{1}{2}$, k) \emptyset , l) $x_{1,2} = \frac{\sqrt{5 \pm \sqrt{5+4\sqrt{5}}}}{2}$.

3.11. a) $x_{1,2} = \frac{5 \pm \sqrt{13}}{2}$, b) \emptyset , c) $x_{1,2} = 2 \pm \sqrt{13}$, d) $x_{1,2} = -3 \pm \sqrt{11}$, e) $x_{1,2} = \frac{3 \pm \sqrt{19}}{2}$,
 f) $x_1 = 1 \vee x_2 = \frac{1}{2}$, g) $x_1 = 1 \vee x_2 = -\frac{3}{4}$, h) $x_1 = -1 \vee x_2 = \frac{2}{3}$, i) $x_{1,2} = \frac{1 \pm 2\sqrt{7}}{9}$,
 j) $x_1 = -\sqrt{2}; x_2 = \frac{3\sqrt{2}}{2}$, k) $x_1 = \sqrt{2} \vee x_2 = \sqrt{3}$, l) $x_1 = -\sqrt{2} \vee x_2 = \sqrt{3}$.

3.12. a) $x_1 = -\frac{3}{5} \vee x_2 = 1$, b) $x_1 = 0 \vee x_2 = 10$, c) $x_1 = 1 \vee x_2 = 2$, d) $x_1 = -202 \vee x_2 = -199$,
 e) $x_{1,2} = 1 \pm \sqrt{3}$.

3.13. a) $x_1 = 5 \vee x_2 = 10$, b) $x_1 = \frac{5}{9} \vee x_2 = \frac{16}{3}$, c) $x_1 = 0 \vee x_2 = \frac{1}{5}$, d) $x_1 = -\frac{7}{6} \vee x_2 = 0$,
 e) $x_1 = 0 \vee x_2 = \frac{1}{2}$.

3.14. a) $x_{1,2} = \frac{1 \pm \sqrt{7}}{3}$, b) $x_{1,2} = -3 \pm 2\sqrt{3}$, c) $x_1 = \frac{1}{2} \vee x_2 = \frac{3}{2}$, d) $x_1 = 1 \vee x_2 = -\frac{5}{7}$,
 e) $x_{1,2} = \frac{-2 \pm \sqrt{7}}{2}$, f) \emptyset , g) $x_1 = -1 \vee x_2 = \frac{9}{5}$, h) $x_{1,2} = \frac{-4 \pm \sqrt{34}}{6}$, i) $x_1 = 1 \vee x_2 = -\frac{1}{3}$,
 j) $x_1 = 3 \vee x_2 = -1$, k) $x_1 = 2 \vee x_2 = \frac{2}{3}$, l) $x_1 = 3 \vee x_2 = \frac{3}{2}$.

3.15. a) $x_{1,2} = 3 \pm 2\sqrt{2}$, b) $x_{1,2} = 2 \pm \sqrt{5}$, c) \emptyset , d) $x_{1,2} = 3$, e) $x_{1,2} = \frac{-2 \pm \sqrt{3}}{3}$, f) $x_{1,2} = \frac{2}{3}$,
 g) $x_{1,2} = 4 \pm 2\sqrt{3}$, h) \emptyset , i) $x_{1,2} = 1$, j) $x_{1,2} = \frac{-1 \pm \sqrt{22}}{2}$, k) $x_1 = 1 \vee x_2 = \frac{3}{2}$,
 l) $x_1 = -\frac{2}{3} \vee x_2 = \frac{1}{2}$.

3.16. a) $x_{1,2} = \frac{1 \pm \sqrt{21}}{2}$, b) $x_1 = -52 \vee x_2 = 5$, c) $x_1 = -25 \vee x_2 = 4$, d) $x_1 = 2 \vee x_2 = \frac{4}{9}$,
 e) $x_1 = -\frac{13}{4} \vee x_2 = \frac{2}{3}$, f) $x_1 = 1 \vee x_2 = 3$, g) $x_1 = -\frac{27}{2} \vee x_2 = 3$, h) $x_1 = -12 \vee x_2 = 5$,
 i) $x_1 = \frac{2}{7} \vee x_2 = 5$, j) $x_1 = 1 \vee x_2 = -\frac{1}{3}$.

3.17. a) $x_{1,2} = \pm i$, b) $x_1 = -1 \vee x_2 = 0$, c) $x_1 = 0 \vee x_2 = -\frac{3}{4}$, d) $x_1 = 0 \vee x_2 = -\frac{3}{2}$,
 e) $x_1 = 1 \vee x_2 = -2$.

3.18. a) $x_1 = -1 \vee x_2 = -\frac{7}{6}$, b) \emptyset , c) $x_{1,2} = \pm\sqrt{3}$, d) $x_{1,2} = \pm\sqrt{2}$.

3.19. a) \emptyset , c) $x_{1,2} = 0$, d) $x_{1,2} = \frac{\pm\sqrt{3}}{3}$.

3.20. a) $x_1 = 2 \vee x_2 = -\frac{1}{2}$, b) $x_{1,2} = \pm 3$, c) \emptyset , d) $x_1 = -1 \vee x_2 = -\frac{29}{27}$.

3.21. a) $x_{1,2} = \frac{6 \pm 2\sqrt{2}}{7}$, b) $x_{1,2} = \pm 1$, c) $x_{1,2} = \frac{1 \pm \sqrt{21}}{4}$, d) \emptyset .

3.22. a) $x_1 = x_2 = 0$, b) \emptyset , c) $x_{1,2} = 3 - \sqrt{2}$, d) $x_1 = 0 \vee x_2 = \frac{14}{9}$.

3.23. a) $x_1 = -\frac{8}{5} \vee x_2 = -\frac{4}{7}$, b) $x_{1,2} = \pm\sqrt{\frac{5}{3}}$, c) $x_{1,2} = \frac{1 \pm \sqrt{31}}{3}$, d) $x_{1,2} = -2$.

3.24. a) \emptyset , c) \emptyset , d) $x_1 = 0 \vee x_2 = \frac{1}{5}$.

3.25. a) $x_{1,2} = \frac{-3 \pm \sqrt{141}}{6}$, b) $x_1 = 0 \vee x_2 = \frac{2}{25}$, c) $x_{1,2} = \pm 1$, d) $x_1 = -\sqrt{3} \vee x_2 = +\sqrt{2}$.

- 3.26. a) \emptyset , b) $x_1 = 9 \vee x_2 = 15$, c) $x_1 = -\frac{2}{3} \vee x_2 = \frac{2}{13}$, d) $x_{1,2} = \frac{31 \pm \sqrt{433}}{24}$.
- 3.27. a) $x_{1,2} = \pm \frac{\sqrt{6}}{2}$, b) $x_{1,2} = \frac{10 \pm \sqrt{10}}{54}$, c) $x_{1,2} = \frac{3 \pm \sqrt{331}}{14}$, d) $x_{1,2} = \frac{-177 \pm \sqrt{14849}}{80}$.
- 3.28. a) $x_{1,2} = \frac{3 \pm \sqrt{5}}{2}$, b) $x_{1,2} = \pm 6$, c) $x_{1,2} = 3 \pm \frac{\sqrt{138}}{4}$, d) $x_1 = 0 \vee x_2 = 1$.
- 3.29. a) $x_{1,2} = -2 \pm \sqrt{6}$, b) $x_{1,2} = \frac{5 \pm 3\sqrt{5}}{6}$, c) $x_1 = 11 \vee x_2 = \frac{17}{3}$, d) $x_{1,2} = 0$.
- 3.30. a) $x_1 = \frac{3}{2} \vee x_2 = 24$, b) $x_1 = 2 \vee x_2 = 8$, c) $x_1 = -\frac{3}{2} \vee x_2 = -\frac{1}{3}$, d) $x_{1,2} = \frac{5}{2}$.
- 3.31. a) $x_1 = -2 \vee x_2 = -\frac{31}{22}$, b) $x_{1,2} = 3 \pm 4i$, c) $x_1 = -\frac{5}{9} \vee x_2 = \frac{3}{5}$, d) $x_1 = \frac{1}{5} \vee x_2 = \frac{2}{5}$.
- 3.32. a) $x_1 = 0 \vee x_2 = \frac{21}{10}$, b) $x_{1,2} = \pm 3$, c) $x_1 = 0 \vee x_2 = -4$, d) $x_{1,2} = \pm 2$,
e) $x_1 = 0 \vee x_2 = -\frac{11}{8}$, f) $x_{1,2} = \pm \frac{\sqrt{7}}{2}$.
- 3.33. a) $x_1 = -2 \vee x_2 = \frac{1}{2}$, b) \emptyset , c) $x_1 = -\frac{5}{3} \vee x_2 = \frac{7}{3}$, d) $x_1 = -2 \vee x_2 = 1$.
- 3.34. a) $x_1 = 4 \vee x_2 = -\frac{2}{3}$, b) $x_1 = -\frac{5}{2} \vee x_2 = -\frac{11}{6}$, c) $x_1 = \frac{1}{250} \vee x_2 = \frac{13}{3000}$, d) $x_1 = 1 + \sqrt{3} \vee x_2 = 1 + \sqrt{5}$.
- 3.35. a) $x_1 = 0 \vee x_2 = \frac{2}{3}$, b) $x_1 = 5 \vee x_2 = \frac{7}{2}$, c) $x_1 = \frac{1}{2} \vee x_2 = \frac{9}{2}$, d) $x_{1,2} = \pm \sqrt{2}$,
e) $x_1 = \frac{24}{17} \vee x_2 = \frac{70}{51}$.
- 3.36. a) $x_1 = -3 \vee x_2 = 1$, b) $x_{1,2} = 1$, c) \emptyset , d) $x_1 = 0 \vee x_2 = 6$.
- 3.37. a) $x_1 = -1 \vee x_2 = -2$, b) $x_{1,2} = \frac{9 \pm 3\sqrt{17}}{2}$, c) \emptyset , d) $x_{1,2} = 1 \pm \sqrt{5}$.
- 3.38. a) $x_1 = 1 \vee x_2 = 5$, b) $x_1 = -19 \vee x_2 = 2$, c) $x_1 = -1 \vee x_2 = -\frac{1}{3}$, d) \emptyset .
- 3.39. b) \emptyset , c) $x_1 = -3 \vee x_2 = 2$, d) $x = -1$.
- 3.40. a) $x_{1,2} = 3 \pm \sqrt{10}$, b) $x_{1,2} = -1$, d) $x_1 = 0; x_2 = \frac{1+3\sqrt{2}}{2}$.
- 3.41. a) $x_{1,2} = -\frac{1}{2} \vee x_2 = 4$, b) $x = \frac{7}{5}$, c) $x_1 = -2 \vee x_2 = \frac{28}{17}$, d) $x_1 = -5 \vee x_2 = -\frac{1}{5}$.
- 3.42. a) \emptyset , b) $x_1 = -1 \vee x_2 = 3$, c) $x_1 = -5 \vee x_2 = -1$, d) $x = \frac{28}{13}$.
- 3.43. a) $x_1 = -14 \vee x_2 = -1$, b) $x_{1,2} = \frac{-1 \pm \sqrt{313}}{4}$, c) \emptyset .
- 3.44. a) $x_{1,2} = \frac{-7 \pm \sqrt{97}}{8}$, b) $x_1 = -1 \vee x_2 = 1$, c) $x_1 = -\frac{1}{3} \vee x_2 = \frac{1}{3}$,
d) $x_1 = \sqrt{6} - \sqrt{2} \vee x_2 = \sqrt{2} - \sqrt{6}$.

- 3.45. a) $x_1 = -\frac{3}{2} \vee x_2 = \frac{1}{2}$, b) $x_{1,2} = \frac{11 \pm \sqrt{73}}{2}$, c) $x_1 = 0 \vee x_2 = -\frac{5}{4}$, d) $x_1 = 0 \vee x_2 = \frac{7}{4}$.
- 3.46. b) $x_1 = -\frac{1}{3} \vee x_2 = 3$, c) $x_{1,2} = -3$, d) $x_1 = 2\sqrt{2} \vee x_2 = 10\sqrt{2}$.
- 3.47. a) $x_1 = \frac{3}{2} \vee x_2 = -\frac{31}{19}$, b) $x_{1,2} = \pm \frac{1}{2}i$, c) $x_1 = 3; x_2 = 1$ non accettabile, d) $x_{1,2} = \pm 2$.
- 3.48. a) $x_1 = 0; x_2 = 1$ non accettabile, b) $x_1 = 7 \vee x_2 = -\frac{5}{3}$, c) $x_1 = 2 \vee x_2 = -8$, d) $x_{1,2} = \frac{3 \pm 2\sqrt{3}}{3}$.
- 3.49. a) $x_1 = \frac{7}{3} \vee x_2 = 5$, b) $x_1 = -1 \vee x_2 = -\frac{5}{7}$, c) $x_1 = \frac{6}{5} \vee x_2 = 5$, d) $x_1 = -1 \vee x_2 = 3$.
- 3.50. a) $x_1 = 0 \vee x_2 = 9$, b) $x_{1,2} = \pm \sqrt{2}$, c) $x_1 = 8 \vee x_2 = -\frac{16}{3}$, d) $x_1 = 3 \vee x_2 = 9$.
- 3.51. a) $x_1 = 3 \vee x_2 = \frac{2}{3}$, b) $x_1 = 4; x_2 = 1$ non accettabile, c) $x_1 = 5 \vee x_2 = \frac{11}{5}$, d) $x_1 = -\frac{10}{3}; x_2 = 1$ non accettabile.
- 3.52. a) $x_1 = 5 \vee x_2 = \frac{11}{5}$, b) $x_1 = 1 \vee x_2 = -\frac{14}{5}$, c) $x_{1,2} = 2$, d) $x_1 = -\frac{7}{4}\sqrt{3} \vee x_2 = \sqrt{3}$.
- 3.58. a) $x_1 = 0 \vee x_2 = a$, b) $a = 0 \Rightarrow \mathbb{R}; a \neq 0 \Rightarrow x_1 = -2a \vee x_2 = 2a$, c) $x_{1,2} = \frac{2 \pm \sqrt{2}}{2}a$, d) $x_1 = 0 \vee x_2 = a$.
- 3.59. a) $x_1 = -2a \vee x_2 = 3a$, b) $x_1 = 1 \vee x_2 = \frac{3}{a-3}$, c) $x_1 = a \vee x_2 = -\frac{1}{a+1}$, d) $a \neq 0 \wedge a \neq 1 \Rightarrow x_1 = 0 \vee x_2 = \frac{1-a}{a}$.
- 3.60. a) $a \neq -1 \wedge a \neq 1 \Rightarrow x_1 = 0 \vee x_2 = \frac{1-a}{a+1}$, b) $x_1 = 0 \vee x_2 = \frac{1}{k}$, c) $x_{1,2} = \pm \frac{mn}{m-n}$, d) $x_1 = m-2 \vee x_2 = m+1$.
- 3.61. a) $x_1 = \frac{d}{c} \vee x_2 = -\frac{b}{a}$, b) $x_1 = a(a-b) \vee x_2 = b(a+b)$, c) $x_1 = \frac{5b-a}{2} \vee x_2 = a-b$, d) $x_1 = \frac{1}{2a} \vee x_2 = \frac{1}{2b}$.
- 3.62. a) $x_{1,2} = -3t$, b) $x_1 = -1 \vee x_2 = k$, c) $x_{1,2} = \sqrt{m} \pm 1$, d) $x_1 = -\frac{2}{5}a \vee x_2 = \frac{b}{3}$.
- 3.63. a) $x_{1,2} = \pm(a+b) \vee x_{3,4} = \pm(a-b)$, b) $x_1 = -a \vee x_2 = -b$, c) $x_1 = \frac{2n}{m} \vee x_2 = -\frac{5n}{3m}$, d) $x_1 = a \vee x_2 = -\frac{1}{a}$.
- 3.64. a) $x_1 = \frac{3}{2m} \vee x_2 = -\frac{1}{4m}$, b) $x_1 = 3a \vee x_2 = -2b$, c) $x_1 = 0 \vee x_2 = \frac{3}{2}a$, d) $x_1 = \frac{1}{b-1} \vee x_2 = 1$.
- 3.65. a) $x_1 = a+1 \vee x_2 = \frac{a^2+3-3a}{a}$, b) $x_1 = \frac{a^2+b^2}{2a} \vee x_2 = \frac{a^2+b^2}{2b}$, c) $x_1 = \frac{3a}{b} \vee x_2 = -\frac{4b}{3a}$, d) $x_1 = a^2 \vee x_2 = -\frac{a^2-1}{2}$.

3.66. a) $x_1 = 1 \vee x_2 = \frac{a+b}{a-b}$, b) $x_1 = a + b \vee x_2 = \frac{ab}{2b-a}$, c) $x_1 = \frac{b^2-a^2}{4} \vee x_2 = \frac{a^2+b^2}{2}$,
d) $x_1 = \frac{a-2b}{4} \vee x_2 = \frac{a}{2}$.

3.67 a) $x_1 = -\frac{k-5}{2} \vee x_2 = k$, b) $x_1 = 4a - 3 \vee x_2 = 1$, c) $x_1 = 2a \vee x_2 = -a$ non accettabile,
d) $x_{1,2} = \pm(a-2)$.

3.68. a) $x_1 = -\frac{b+a}{2} \vee x_2 = \frac{2a-b}{4}$, b) $x_1 = b \vee x_2 = \frac{b+a}{3}$, c) $x_1 = \frac{a}{3} \vee x_2 = \frac{b}{2}$,
d) $x_1 = -\frac{2a-b}{3} \vee x_2 = \frac{3a+b}{4}$.

3.94. a) $(x+2)(x-7)$, b) $2(x-1)(x+4)$, c) $-3(x-\frac{1}{2})(x-6)$, e) $4(x-\frac{3}{2})(x+\frac{5}{2})$,
g) $4(x-2)(x-\frac{1}{4})$.

3.95. a) $\frac{x-5}{x-3}$, b) $\frac{x}{x-1}$, c) $\frac{x-4}{2-x}$, d) $\frac{x-2}{x+3}$, e) $\frac{3x-1}{5x+1}$, f) $\frac{3x+2}{2x-3}$, g) $\frac{x+1}{x-7}$, h) $\frac{2x+3}{3x+2}$, i) $\frac{2x+1}{2x+3}$.

3.96. a) $3(x-\frac{1}{3})(x+2)$, c) $2(x-2)(x+\frac{4}{3})$, e) $3(x-1-\sqrt{5})(x-1+\sqrt{5})$,
g) $-\frac{1}{2}(x-1-\frac{\sqrt{7}}{2})(x-1+\frac{\sqrt{7}}{2})$, h) $-\frac{3}{4}(x+3-\frac{\sqrt{6}}{2})(x+3+\frac{\sqrt{6}}{2})$.

3.104. a) $k > -1$, b) \emptyset , c) $k = -10$, d) $k = 0$, e) \emptyset , f) $k = -1$, g) $k = -1$, h) $k = 4$,
i) $k = \frac{1}{2}$, j) $k = -\frac{7}{6}$, k) \emptyset .

3.105. a) \emptyset , b) $k = 8$, c) $k = 0$, d) $k = \frac{8}{3}$, e) $\forall k \in \mathbb{R}$.

3.106. a) $t = 0$, b) $t = -\frac{1}{2}$, c) $t = 2$.

3.107. a) $k = 0$, b) $k = -1$, c) \emptyset , d) $k = 1$, e) \emptyset .

3.108. a) $k = 7$, b) \emptyset , c) $k = -36$, d) $k = -\frac{11}{2}$.

3.109. a) $m = -\frac{3}{4}$, b) $m = -\frac{1}{2}$, c) $m = 2$.

3.110. a) $k = 0 \vee k = 1$, b) $k = -\frac{1}{3} \vee k = 1$, c) $k = \pm 1$, d) \emptyset , e) $k = 0$.

3.111. a) $k = 2$, b) $k = -2$, c) $k = 2$, d) $k = \frac{1}{2}$.

3.112. a) $k = -7$, b) $k = 2$, c) $k = -4$.

3.113. a) $t \geq -\frac{9}{4}$, b) $t = 4$, c) $t = -2$, d) $t = 20$.

3.114. a) $a = -1 \pm \sqrt{2}$, b) \emptyset , c) $a = -1$, d) $a_{1,2} = \frac{-2 \pm \sqrt{3}}{2}$, e) \emptyset , f) \emptyset .

3.115. a) $k \geq -\frac{1}{24}$, b) $k = \frac{5}{3}$, c) $k = -1$ non accettabile, d) $k = \frac{1}{3}$, e) $k = -\frac{1}{2}$ non accettabile,
f) $k = 16$, g) \emptyset , i) $k = \frac{7 \pm \sqrt{51}}{2}$, j) $-\frac{1}{24} \leq k < 0 \vee k > 5$, k) $-\frac{1}{24} \leq k < 0$.

- 3.123. $-2; 5/2$. 3.138. 456. 3.156. $2p = 62m; d = 25m$.
- 3.124. $36; -37$. 3.139. $16; 18$. 3.157. $2p = 64 + 12\sqrt{2}$.
- 3.125. 12 . 3.140. $8; 18$. 3.158. $40m$.
- 3.128. $51; 34$. 3.141. $9cm; 16cm$. 3.159. $6cm$.
- 3.129. $16; 18$. 3.142. $5/9; 9/5$. 3.162. $5cm$.
- 3.130. $4; 5$. 3.143. $15; 16$, 3.163. $3cm$.
- 3.131. $6; 1$ non accettabile. 3.147. $3,5\%$. 3.165. $2; 14$ non accettabile.
- 3.132. 17% . 3.149. $35; 2100$. 3.166. $230m$.
- 3.133. $6; 40$. 3.151. $47m; 128m$. 3.167. $5m$.
- 3.134. $28; 6$. 3.152. $12dm; 18dm$. 3.168. $20N; 6N$.
- 3.135. $3; 12$. 3.153. $1cm; 4cm$. 3.133. $28Km/h; 6Km/h$.
- 3.136. $\frac{2}{5}$. 3.154. $30dm; 20dm$.
- 3.137. 33 . 3.155. $25m; 30m^2$.
- 3.178. 1.D - 2.C - 3.D - 4.C - 5.D - 6.A - 7.B - 8.D - 9.D - 10.A - 11.B - 12.C - 13.A - 14.A - 15.B - 16.B - 17.A - 18.C - 19.C - 20.C.

Disequazioni di secondo grado **4**

4.1 Risoluzione delle disequazioni di secondo grado

Una disequazione di secondo grado si presenta in una delle seguenti forme:

$$ax^2 + bx + c > 0; \quad ax^2 + bx + c \geq 0; \quad ax^2 + bx + c < 0; \quad ax^2 + bx + c \leq 0.$$

Per risolverla supponiamo che il coefficiente di x^2 , cioè il coefficiente a , sia *positivo*. Se così non fosse, basterebbe cambiare segno a tutti i termini e quindi il verso della disequazione; per esempio, per risolvere la disequazione $-2x^2 + 3x - 1 > 0$ si può risolvere la disequazione $2x^2 - 3x + 1 < 0$.

Per risolvere una disequazione di secondo grado si risolve l'equazione associata, cioè si sostituisce il segno della disequazione con l'uguale. Si passa cioè dalla disequazione $ax^2 + bx + c > 0$ all'equazione $ax^2 + bx + c = 0$.

Possono presentarsi tre casi.

4.1.1 Equazione spuria

Sono equazioni senza il termine noto: $ax^2 + bx = 0$.

Questa equazione ammette sempre due radici reali e distinte, di cui una è sempre 0. Ricordiamo che l'equazione si risolve mettendo x a fattore comune $x(ax + b) = 0$ e applicando la legge di annullamento del prodotto, da cui ricaviamo $x = 0 \vee ax + b = 0 \rightarrow x = -\frac{b}{a}$. Chiamiamo le due radici x_1 e x_2 . Analogamente a quanto fatto nelle disequazioni di primo grado, poniamo separatamente ogni fattore maggiore di 0 e confrontiamo i segni dei singoli fattori, come nel seguente grafico.

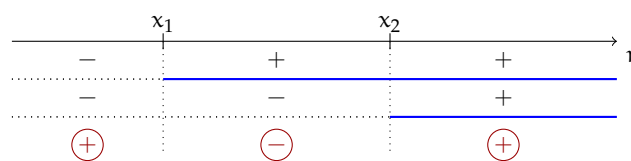

Dal grafico si evince che le soluzioni saranno:

- $x < x_1 \vee x > x_2$ soluzioni esterne se la disequazione è $ax^2 + bx > 0$, analogamente $x \leq x_1 \vee x \geq x_2$ se la disequazione è $ax^2 + bx \geq 0$.
- $x_1 < x < x_2$ soluzioni interne se la disequazione è $ax^2 + bx < 0$, analogamente $x_1 \leq x \leq x_2$ se la disequazione è $ax^2 + bx \leq 0$.

Esempio 4.1. Risolvere le seguenti disequazioni spurie.

→ $3x^2 - 2x > 0$.

Mettiamo x a fattore comune $x(3x - 2) > 0$.

Poiché il verso della disequazione è “ > 0 ” la disequazione è verificata per valori esterni alle soluzioni dell’equazione, cioè: $x < 0 \vee x > \frac{2}{3}$;

→ $5x^2 + x \leq 0$.

Mettiamo x a fattore comune $x(5x + 1) \leq 0$.

Poiché il verso della disequazione è “ ≤ 0 ” la disequazione è verificata per valori interni alle soluzioni dell’equazione, cioè: $-\frac{1}{5} \leq x \leq 0$;

→ $x - 3x^2 > 0$ cambiamo di segno $3x^2 - x < 0$ da cui $x(3x - 1) < 0$. Soluzioni: $0 < x < \frac{1}{3}$.

4.1.2 Equazione pura

Sono equazioni senza il termine con la x : $ax^2 + c = 0$.

Possono esserci due situazioni:

- $c < 0$: in questo caso l’equazione ammette due radici reali opposte: $x_{1,2} = \pm\sqrt{-\frac{c}{a}}$: si torna al caso precedente e si ha $x < x_1 \vee x > x_2$ (cioè per valori esterni) se la disequazione è $ax^2 + c > 0$ oppure $x_1 < x < x_2$ (cioè per valori interni) se la disequazione è $ax^2 + c < 0$;
- $c > 0$: l’equazione non ammette soluzioni reali; il binomio $ax^2 + c$ è la somma di un quadrato con un numero positivo, pertanto è sempre positivo. Di conseguenza, la disequazione $ax^2 + c > 0$ avrà soluzioni per ogni x reale, mentre $ax^2 + c < 0$ non avrà nessuna soluzione reale.

Esempio 4.2. Risolvere le seguenti disequazioni pure.

→ $x^2 - 4 \geq 0$ soluzioni $x \leq -2 \vee x \geq 2$;

→ $2x^2 - 18 \leq 0$ soluzioni $-3 \leq x \leq 3$;

→ $x^2 + 4 > 0$ soluzioni $\forall x \in \mathbb{R}$;

→ $x^2 + 9 \leq 0$ soluzioni nessun valore reale I. S. = \emptyset ;

→ $1 - x^2 < 0$ cambiamo di segno $x^2 - 1 > 0$ soluzioni $x < -1 \vee x > 1$.

4.1.3 Equazione completa

Sono equazioni con tutti i coefficienti diversi da zero: $ax^2 + bx + c = 0$.

Si calcola il valore del discriminante $\Delta = b^2 - 4ac$ e a secondo del suo segno possono presentarsi tre casi:

Primo caso: $\Delta > 0$ L'equazione ammette due radici reali e distinte x_1 e x_2 e il trinomio si scompone in $a(x - x_1)(x - x_2)$. Poiché abbiamo supposto a positivo, il segno del trinomio è dato, per il teorema dei Cartesio, dal seguente schema (ponendo $x_1 < x_2$):

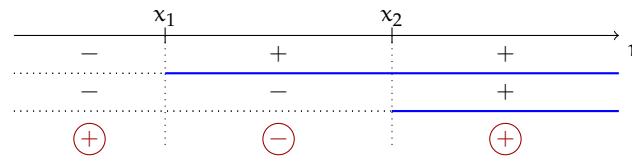

Pertanto la disequazione $ax^2 + bx + c \geq 0$ è verificata per valori esterni alle soluzioni, cioè $x \leq x_1 \vee x \geq x_2$; mentre la disequazione $ax^2 + bx + c \leq 0$ è verificata per valori interni alle soluzioni, cioè $x_1 \leq x \leq x_2$.

Esempio 4.3. Risolvere le seguenti disequazioni complete con $\Delta > 0$.

- $x^2 - 3x - 4 > 0$. Calcolo il valore del discriminante $\Delta = 9 + 16 = 25$ e le soluzioni dell'equazione associata $x_1 = -1 \vee x_2 = 4$. Le soluzioni della disequazione sono: $x < -1 \vee x > 4$;
- $x^2 - 3x - 4 < 0$. In questo caso le soluzioni della disequazione sono $-1 < x < 4$.

Secondo caso: $\Delta = 0$ In questo caso le radici dell'equazione associata sono coincidenti $x_1 = x_2$, pertanto il trinomio si scompone in $a(x - x_1)^2$. Poiché a è positivo e il quadrato è positivo o al più nullo, si possono verificare quattro casi:

- $a(x - x_1)^2 > 0$ è verificata $\forall x \in \mathbb{R} - \{x_1\}$;
- $a(x - x_1)^2 \geq 0$ è verificata $\forall x \in \mathbb{R}$;
- $a(x - x_1)^2 < 0$ non è mai verificata;
- $a(x - x_1)^2 \leq 0$ è verificata solo per $x = x_1$.

Esempio 4.4. Risolvere le seguenti disequazioni complete con $\Delta = 0$.

- $x^2 - 2x + 1 > 0$. Si ha $(x - 1)^2 > 0$ che è verificata $\forall x \in \mathbb{R} - \{1\}$;
- $4x^2 - 4x + 1 \geq 0$. Si ha $(2x - 1)^2 \geq 0$ che è verificata $\forall x \in \mathbb{R}$;
- $x^2 + 2x + 1 < 0$. Si ha $(x + 1)^2 < 0$ che non è mai verificata;
- $4x^2 + 4x + 1 \leq 0$. Si ha $(2x + 1)^2 \leq 0$ che è verificata solo per $x = -\frac{1}{2}$.

Terzo caso: $\Delta < 0$ Studiamo il segno che assume il trinomio in questo caso. Dobbiamo eseguire i seguenti passaggi:

- mettiamo il coefficiente a a fattore comune, aggiungendo e togliendo $\frac{b^2}{4a^2}$ ottenendo

$$ax^2 + bx + c = a \left(x^2 + \frac{b}{a}x + \frac{b^2}{4a^2} - \frac{b^2}{4a^2} + \frac{c}{a} \right);$$

- osserviamo che i primi tre termini costituiscono lo sviluppo del quadrato di un binomio, e riduciamo gli ultimi due allo stesso denominatore ottenendo

$$a \left[\left(x + \frac{b}{2a} \right)^2 - \frac{b^2 - 4ac}{4a^2} \right];$$

- studiamo ora il segno di questa espressione: a è positivo, nella parentesi quadra si ha una somma in cui $\left(x + \frac{b}{2a} \right)^2$ essendo un quadrato è sempre positivo, come $-\frac{b^2 - 4ac}{4a^2} = -\frac{\Delta}{4a^2}$ sempre positivo perché $\Delta < 0$. Possiamo allora concludere che il trinomio è sempre positivo.

Si hanno allora le seguenti possibilità con $a > 0$:

- $ax^2 + bx + c > 0$ è verificata $\forall x \in \mathbb{R}$;
- $ax^2 + bx + c \geq 0$ è verificata $\forall x \in \mathbb{R}$ (anche se non può mai essere uguale a zero);
- $ax^2 + bx + c < 0$ non è mai verificata;
- $ax^2 + bx + c \leq 0$ non è mai verificata.

Esempio 4.5. Risolvere le seguenti disequazioni complete con $\Delta < 0$.

- $2x^2 - 3x + 4 > 0$. Si ha $\Delta = 9 - 32 = -23 < 0$, verificata $\forall x \in \mathbb{R}$;
- $x^2 - x + 1 < 0$. Si ha $\Delta = 1 - 4 = -3 < 0$, mai verificata per alcun valore reale di x .

I seguenti esempi analizzano la risoluzione di disequazioni di secondo grado con $\Delta \geq 0$.

Esempio 4.6. Determinare l'insieme soluzione della disequazione $-3x^2 + 2x > 0$.

Cambiamo segno per avere il primo coefficiente positivo; la disequazione si trasforma in $3x^2 - 2x < 0$; l'equazione associata è spuria $3x^2 - 2x = 0$ con le radici $x_1 = 0 \vee x_2 = \frac{2}{3}$. Pertanto la disequazione assegnata ha I.S. = $\{x \in \mathbb{R} \mid 0 < x < \frac{2}{3}\}$.

Esempio 4.7. Determinare l'insieme soluzione della disequazione $2x^2 - 5 \leq 0$.

L'equazione associata $2x^2 - 5 = 0$ è pura con soluzioni reali $x = \pm\sqrt{\frac{5}{2}}$. Razionalizzando otteniamo: $x_1 = -\frac{\sqrt{10}}{2} \vee x_2 = +\frac{\sqrt{10}}{2}$ e quindi I.S. = $\left\{x \in \mathbb{R} \mid -\frac{\sqrt{10}}{2} \leq x \leq +\frac{\sqrt{10}}{2}\right\}$.

Esempio 4.8. Determinare l'insieme soluzione della disequazione $2x^2 + 3x - 1 > 0$.

L'equazione associata è completa $2x^2 + 3x - 1 = 0$; $\Delta = 9 + 8 = 17 > 0$ è positivo, dunque le soluzioni sono $x_1 = \frac{-3-\sqrt{17}}{4} \vee x_2 = \frac{-3+\sqrt{17}}{4}$. Ci troviamo nel primo caso, quindi l'insieme soluzione della disequazione è I.S. = $\left\{x \in \mathbb{R} \mid x < \frac{-3-\sqrt{17}}{4} \vee x > \frac{-3+\sqrt{17}}{4}\right\}$.

○ **Conclusione** Una disequazione di secondo grado si presenta sempre in una delle seguenti forme: $ax^2 + bx + c > 0$, $ax^2 + bx + c \geq 0$, $ax^2 + bx + c < 0$, $ax^2 + bx + c \leq 0$; possiamo sempre supporre positivo il primo coefficiente e, anche se incompleta, per l'equazione associata possiamo sempre pensare ai tre casi generati dal segno del discriminante $\Delta = b^2 - 4ac$.

Pertanto l'insieme soluzione I. S. segue lo schema riportato nella seguente tabella:

Delta	$ax^2 + bx + c > 0$	$ax^2 + bx + c \geq 0$	$ax^2 + bx + c < 0$	$ax^2 + bx + c \leq 0$
$\Delta > 0^*$	$x < x_1 \vee x > x_2$	$x \leq x_1 \vee x \geq x_2$	$x_1 < x < x_2$	$x_1 \leq x \leq x_2$
$\Delta = 0^{**}$	$\forall x \in \mathbb{R} - \{x_1\}$	$\forall x \in \mathbb{R}$	I. S. = \emptyset	$x = x_1 = x_2$
$\Delta < 0^{***}$	$\forall x \in \mathbb{R}$	$\forall x \in \mathbb{R}$	I. S. = \emptyset	I. S. = \emptyset

* l'equazione associata ha 2 soluzioni reali distinte: $x = x_1 \vee x = x_2$.

** l'equazione associata ha 2 soluzioni reali coincidenti: $x = x_1 = x_2$.

*** l'equazione associata non ha soluzioni reali.

🔗 *Esercizi proposti: 4.1, 4.2, 4.3, 4.4, 4.5*

4.2 Risoluzione grafica di una disequazione di secondo grado

Ricordiamo che un polinomio in una sola variabile, solitamente indicata con x , è di secondo grado se 2 è il massimo esponente della variabile. Per *trinomio di secondo grado* intendiamo un polinomio di secondo grado: $ax^2 + bx + c$ con $a \in \mathbb{R}_0$ e $b, c \in \mathbb{R}$. Chiamiamo *zeri del trinomio* i numeri reali soluzione dell'equazione associata $ax^2 + bx + c = 0$.

Definizione 4.1. Una funzione f che associa ad ogni numero $x \in \mathbb{R}$ il valore $y = ax^2 + bx + c$ con $a \in \mathbb{R}_0$ e $b, c \in \mathbb{R}$ si chiama *funzione polinomiale di secondo grado*.

Nel riferimento cartesiano ortogonale, il grafico della funzione f è costituito da tutti e soli i punti le cui coordinate soddisfano l'equazione $y = ax^2 + bx + c$; se x_1 e x_2 sono gli zeri reali del trinomio $ax^2 + bx + c$ significa che attribuendo tali valori alla variabile x si ha $y = 0$; essi sono dunque gli *zeri della funzione*, ossia le ascisse dei punti del grafico appartenenti all'asse x .



FIGURA 4.1: La funzione $y = x^2 + x - 2$.



FIGURA 4.2: La funzione $y = x^2 - 4x + 4$.

Esempio 4.9. Determinate gli zeri del trinomio $x^2 + x - 2$.

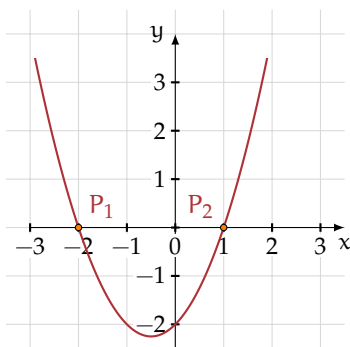
Risolviamo l'equazione $x^2 + x - 2 = 0$ che avendo il discriminante positivo ammette due soluzioni reali distinte $x_1 = -2 \vee x_2 = 1$. I due numeri 1 e -2 sono gli zeri della funzione $y = x^2 + x - 2$ (figura 4.1 a pagina 117). Nel riferimento cartesiano ortogonale i punti $P_1(-2; 0)$ e $P_2(1; 0)$ sono i punti del grafico della funzione appartenenti all'asse x .

Esempio 4.10. Determinate gli zeri del trinomio $x^2 - 4x + 4$.

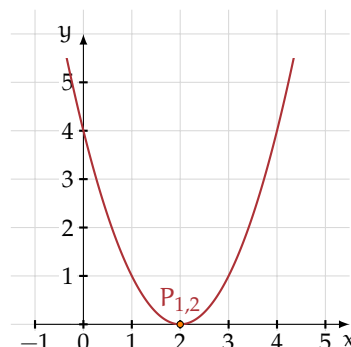
Risolviamo l'equazione $x^2 - 4x + 4 = 0$ che avendo il discriminante nullo ammette due soluzioni reali coincidenti $x_1 = x_2 = 2$, gli zeri del trinomio sono coincidenti nel numero 2 e il grafico della funzione $y = x^2 - 4x + 4$ (figura 4.2 a pagina 117) ha quindi due punti coincidenti appartenenti all'asse x : $P_1 \equiv P_2(2; 0)$.

Esempio 4.11. Determinate gli zeri del trinomio $x^2 - 2x + 5$.

Risolviamo l'equazione $x^2 - 2x + 5 = 0$ che avendo il discriminante negativo non ammette soluzioni reali; il trinomio non ha zeri reali e il grafico della funzione $y = x^2 - 2x + 5$ (figura 4.3 a pagina 118) non ha punti appartenenti all'asse x .

Questi esempi ci hanno permesso di chiarire il collegamento tra il concetto algebrico "zeri di un polinomio" e il concetto geometrico di "punti sull'asse delle ascisse" del grafico della funzione polinomiale di secondo grado. Pertanto studiare il segno di un trinomio di secondo grado equivale a determinare quali sono le ascisse dei punti della funzione $y = ax^2 + bx + c$ (con $a \in \mathbb{R}_0$ e $b, c \in \mathbb{R}$) che hanno ordinata positiva oppure ordinata negativa.

Ricordiamo che nel riferimento cartesiano ortogonale i punti ad ordinata positiva si trovano nel I e nel II quadrante (cioè al di sopra dell'asse x), i punti ad ordinata negativa si trovano nel III e nel IV quadrante (cioè al di sotto dell'asse x) e i punti ad ordinata nulla si trovano sull'asse x .

Per studiare il segno del trinomio, dobbiamo quindi tracciare, nel riferimento cartesiano, il grafico della funzione $y = ax^2 + bx + c$ (con $a \in \mathbb{R}_0$ e $b, c \in \mathbb{R}$).



FIGURA 4.3: La funzione $y = x^2 - 2x + 5$.



FIGURA 4.4: La funzione $y = 2x^2$.

4.2.1 Rappresentazione di una funzione polinomiale di secondo grado nel piano cartesiano

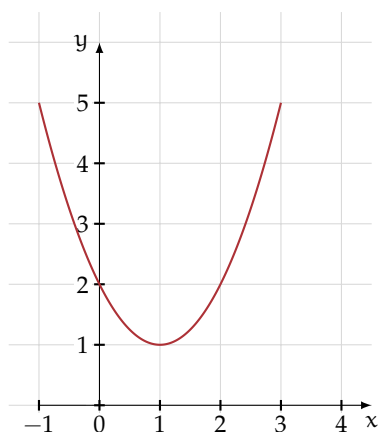
Consideriamo la funzione $y = 2x^2$ (figura 4.4 a pagina 118) di proporzionalità quadratica definita in tutto \mathbb{R} ; sappiamo che il suo grafico è una parabola che volge la concavità verso l'alto essendo il coefficiente della variabile indipendente positivo e che il punto $O(0;0)$ è il suo vertice. Per tracciarne il grafico compiliamo una tabella e riportiamo i punti nel riferimento cartesiano.

x	-1,5	-1	-0,5	0	0,5	1	1,5
$y = 2x^2$	4,5	2	0,5	0	0,5	2	4,5

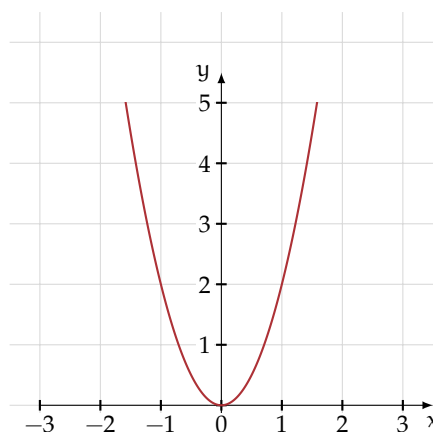
Applichiamo a tutti i punti della tabella la traslazione di vettore $\vec{u}(1;1)$. Sappiamo che la traslazione modifica le coordinate dei punti secondo il sistema $T(1;1) \begin{cases} x' = x + 1 \\ y' = y + 1 \end{cases}$ quindi possiamo compilare la tabella dei punti corrispondenti di x e y secondo $T(1;1)$ e infine tracciare il grafico della parabola immagine di $y = 2x^2$.

x'	-0,5	0	0,5	1	1,5	2	2,5
y'	5,5	3	1,5	1	1,5	3	5,5

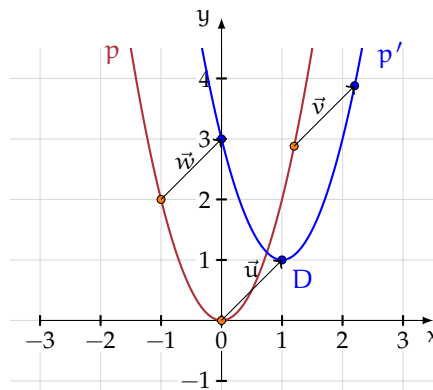

Dal grafico possiamo leggere le seguenti informazioni:

- ➔ l'immagine della parabola iniziale p , è ancora una parabola p' essendo la traslazione una isometria;
- ➔ la parabola p' volge la concavità verso l'alto, come la parabola iniziale p ;
- ➔ il vertice $O(0;0)$ della parabola p ha come immagine il vertice $D(1;1)$ della parabola p' , coincidente con l'estremo libero del vettore $\vec{u}(1;1)$ che definisce la traslazione;
- ➔ il vettore che individua la traslazione è indicato nella figura con \vec{u} ; i vettori \vec{v} e \vec{w} rappresentano lo stesso vettore applicato a tre punti presi a caso sulla parabola iniziale.

La parabola immagine di $y = 2x^2$ è rappresentata da una funzione polinomiale di secondo grado che si ottiene ricavando dal sistema $T(1;1)$ le coordinate $\begin{cases} x = x' - 1 \\ y = y' - 1 \end{cases}$ che, sostituite nell'equazione di p $(y' - 1) = 2 \cdot (x' - 1)^2$, permettono di ottenere l'equazione di p' : $y = 2x^2 - 4x + 3$.

Generalizziamo Data la parabola di equazione $y = ax^2$ e la traslazione

$$T(v_x; v_y) \begin{cases} x' = x + v_x \\ y' = y + v_y \end{cases} ,$$

per ottenere l'equazione della curva immagine ricaviamo $\begin{cases} x = x' - v_x \\ y = y' - v_y \end{cases}$ da sostituire nell'equazione $y = ax^2$. Da $(y' - v_y) = a \cdot (x' - v_x)^2$ svolgendo i calcoli si ottiene

$$y' = a(x')^2 - (2av_x)x' + a(v_x)^2 + v_y.$$

Se poniamo $-2av_x = b$ e $a(v_x)^2 + v_y = c$ l'equazione della parabola p' immagine di quella data è $y = ax^2 + bx + c$, espressa attraverso un polinomio di secondo grado.

Viceversa Assegnata la funzione polinomiale di secondo grado $y = ax^2 + bx + c$ con $a \neq 0$, sappiamo che il grafico di tale curva è una parabola. In particolare:

- il coefficiente a indica la concavità: verso l'alto se $a > 0$, verso il basso se $a < 0$;
- il coefficiente c indica l'intersezione della parabola con l'asse delle y ;
- dalle formule $-2av_x = b$ e $a(v_x)^2 + v_y = c$ ricaviamo le coordinate del suo vertice $v_x = -\frac{b}{2a}$ e $v_y = c - a \left(-\frac{b}{2a}\right)^2 = \frac{4ac - b^2}{4a} = -\frac{\Delta}{4a}$;
- risolvendo l'equazione $ax^2 + bx + c = 0$ determiniamo gli eventuali punti di intersezione con l'asse x (gli zeri della funzione);
- assegnando alla variabile indipendente valori arbitrari, possiamo ottenere altri punti del grafico.

Esempio 4.12. Data la funzione $f : y = x^2 - 2x - 3$ tracciare nel riferimento cartesiano ortogonale il suo grafico. Il grafico di tale curva è una parabola:

- essendo il coefficiente $a = 1$, la concavità è verso l'alto;
- il coefficiente $c = -3$ indica che la parabola incontra l'asse delle y nel punto $(0; -3)$;
- essendo $a = 1$, $b = -2$ e $c = -3$, le coordinate del vertice V sono $v_x = -\frac{-2}{2} = 1$ e $v_y = \frac{-12 - 4}{4} = -4$;
- le ascisse dei punti $A(-1; 0)$ e $B(3; 0)$ rappresentano gli zeri della funzione, soluzione dell'equazione $x^2 - 2x - 3 = 0$;

- ➔ altri punti della parabola si trovano assegnando alla variabile indipendente valori arbitrari: per $x = 2$, per esempio, otteniamo $y = (2)^2 - 2(2) - 3 = -3$; il punto $P(2; -3)$ è pertanto un punto della parabola.

Dal grafico possiamo affermare che f è l'immagine di $y = x^2$ nella traslazione di vettore $\vec{v}(1; -4)$.

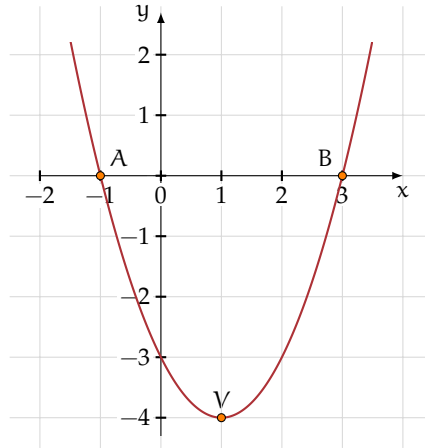

Esercizi proposti: 4.6, 4.7

4.2.2 Segno di un trinomio di secondo grado per via grafica

Esempio 4.13. Studiare il segno del trinomio $x^2 - 2x - 3$.

Si tratta di stabilire per quali valori di x esso assume segno positivo, per quali segno negativo e per quali eventualmente si annulla.

La richiesta è interpretabile anche come la ricerca degli insiemi soluzioni dell'equazione $x^2 - 2x - 3 = 0$ e delle disequazioni $x^2 - 2x - 3 > 0$ e $x^2 - 2x - 3 < 0$.

Strategia risolutiva: Tracciamo il grafico della funzione $y = x^2 - 2x - 3$ e leggiamo dal grafico gli insiemi richiesti (vedi la figura precedente):

- ➔ Le ascisse dei punti A e B costituiscono l'insieme soluzione dell'equazione $x^2 - 2x - 3 = 0$ cioè $x_1 = -1 \vee x_2 = 3$;
- ➔ I valori di x dell'insieme $H = \{x \in \mathbb{R} \mid x_A < x < x_B\}$ rendono il trinomio negativo; infatti preso un valore dell'insieme, ad esempio $x = 0$, il punto sulla parabola ha ordinata negativa (-3). Per esercizio segnate il punto sul grafico e ripetete per $x = 1$, $x = \frac{3}{2}$, $x = 2$;
- ➔ I valori di x dell'insieme $K = \{x \in \mathbb{R} \mid x < x_A \vee x > x_B\}$ rendono il trinomio positivo; infatti preso un valore dell'insieme, ad esempio $x = \frac{7}{2}$, il punto sulla parabola ha ordinata positiva. Per esercizio segnate sul grafico e ripetete per $x = -\frac{6}{5}$.

□ **Osservazione** La ricerca dell'insieme soluzione di una disequazione di secondo grado è sempre interpretabile come la ricerca del segno di un trinomio di secondo grado e quindi risolvibile per via grafica. In questi casi non è necessario rappresentare in modo preciso la parabola associata al trinomio, ma basta ricordare quanto detto inizialmente sugli zeri di una funzione (vedi la figura 4.5 a pagina 123).

Esempio 4.14. Risolvi le seguenti disequazioni utilizzando il segno del trinomio di secondo grado.

→ $x^2 + x - 2 > 0$.

Risolviamo l'equazione $x^2 + x - 2 = 0$ che avendo il discriminante positivo ammette due soluzioni reali distinte $x_1 = -2 \vee x_2 = 1$. Tali valori sono gli zeri del trinomio e dunque gli zeri della funzione $y = x^2 + x - 2$; la parabola volge la concavità verso l'alto quindi possiamo grossolanamente rappresentare la sua posizione rispetto all'asse x e dedurre l'insieme soluzione richiesto: I. S. = $\{x \in \mathbb{R} \mid x < -2 \vee x > 1\}$ o con notazione insiemistica $(-\infty, -2) \cup (1, +\infty)$;

→ $x^2 - 4x + 4 \leq 0$.

Risolviamo l'equazione $x^2 - 4x + 4 = 0$ che avendo il discriminante nullo ammette due soluzioni reali coincidenti $x_1 = x_2 = 2$: gli zeri del trinomio sono quindi coincidenti nel numero 2; la parabola $y = x^2 - 4x + 4$ ha il vertice sull'asse x e volge la concavità verso l'alto quindi possiamo grossolanamente rappresentare la sua posizione e dedurre l'insieme soluzione richiesto: I. S. = $\{x \in \mathbb{R} \mid x = 2\}$, ovvero $\{2\}$. Nessun valore reale rende il trinomio negativo;

→ $x^2 - 2x + 7 > 0$.

Risolviamo l'equazione $x^2 - 2x + 7 = 0$ che avendo il discriminante negativo non ammette soluzioni reali; il trinomio non ha zeri reali, la parabola $y = x^2 - 2x + 7$ volge la concavità verso l'alto e non ha punti appartenenti all'asse x quindi possiamo grossolanamente rappresentare la sua posizione e dedurre l'insieme soluzione richiesto: I. S. = \mathbb{R} , ovvero $(-\infty, +\infty)$.

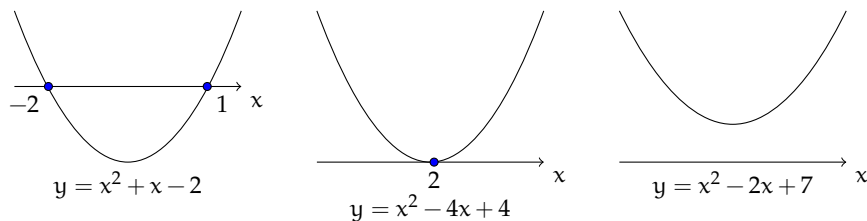

✎ **Esercizi proposti:** 4.8, 4.9, 4.10, 4.11, 4.12, 4.13, 4.14, 4.15, 4.16, 4.17, 4.18, 4.19, 4.20,

4.21, 4.22, 4.23



FIGURA 4.5: Risoluzione delle disequazioni di secondo grado

4.3 Segno del trinomio a coefficienti letterali

Consideriamo il trinomio $t = kx^2 + 3x - 7$ avente il coefficiente del termine di secondo grado dipendente dal parametro k .

Come possiamo stabilire il segno del trinomio $t = kx^2 + 3x - 7$, al variare di k ? Sappiamo che stabilire il segno di un trinomio significa determinare i valori reali che attribuiti alla variabile indipendente x rendono il trinomio positivo, nullo o negativo. Evidentemente per i vari valori reali di k avremo una diversa disequazione da risolvere; dobbiamo dunque cercare di analizzare come varia il trinomio al variare dei valori di k e in seguito studiare il segno del trinomio ottenuto.

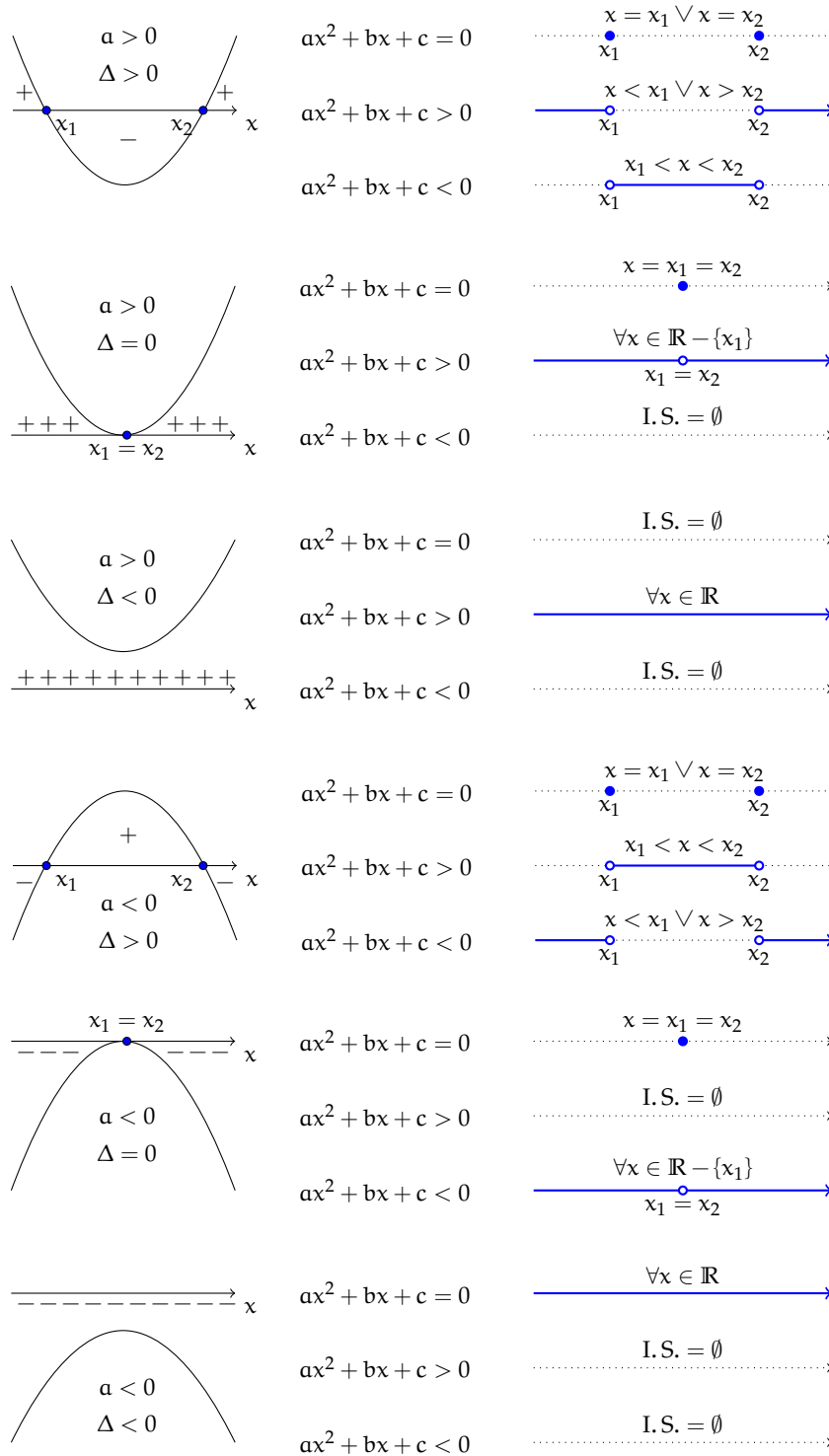
Questa analisi di situazioni diverse è la *discussione del trinomio a coefficienti parametrici*.

Esempio 4.15. Stabilire il segno di $t = kx^2 + 3x - 7$ al variare di k .

Prendiamo in considerazione il segno del coefficiente del termine di secondo grado e il segno del discriminante dell'equazione associata $kx^2 + 3x - 7 = 0$. Il coefficiente del termine di secondo grado è maggiore di zero per $k > 0$. Il discriminante $\Delta = 9 + 28k$ è positivo per $k > -\frac{9}{28}$. Rappresentiamo la loro reciproca situazione:

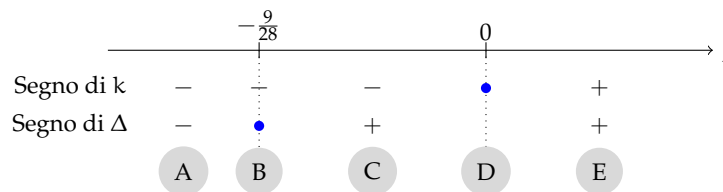

- (A) $k < -\frac{9}{28}$: il coefficiente del termine di secondo grado è negativo così come il discriminante, la parabola volge la concavità verso il basso e non ha zeri reali: il trinomio è negativo per qualunque valore reale di x ;
- (B) $k = -\frac{9}{28}$: il coefficiente del termine di secondo grado è negativo e il discriminante è uguale a zero. La parabola volge la concavità verso il basso e ha due zeri reali coincidenti $x_1 = x_2 = \frac{14}{3}$. Il trinomio si annulla per $x = \frac{14}{3}$ mentre per qualunque altro valore di x è negativo;
- (C) $-\frac{9}{28} < k < 0$: il coefficiente del termine di secondo grado è negativo e il discriminante è positivo. La parabola volge la concavità verso il basso e ha due zeri reali distinti: il trinomio si annulla per $x = x_1 \vee x = x_2$; è positivo per $x_1 < x < x_2$; è negativo per $x < x_1 \vee x > x_2$;
- (D) $k = 0$: il trinomio diventa un binomio di primo grado: $t = 3x - 7$ e quindi $t > 0$ per $x > \frac{7}{3}$, $t < 0$ per $x < \frac{7}{3}$, $t = 0$ per $x = \frac{7}{3}$;
- (E) $k > 0$: Il coefficiente del termine di secondo grado è positivo così come il discriminante. La parabola ha concavità verso l'alto e due zeri reali distinti: il trinomio si annulla per $x = x_1 \vee x = x_2$; è negativo per $x_1 < x < x_2$; è positivo per $x < x_1 \vee x > x_2$.

Esempio 4.16. Stabilite al variare del parametro k l'insieme soluzione della disequazione $x^2 + kx + 1 < 0$.

Prendiamo in considerazione il primo coefficiente (quello del termine di secondo grado) e il discriminante dell'equazione associata $x^2 + kx + 1 = 0$ e stabiliamo il loro segno: il primo coefficiente è 1 e quindi indipendente dal parametro e sempre positivo quindi la parabola volge sempre la concavità verso l'alto. Essendo il discriminante $\Delta = k^2 - 4$ si hanno soluzioni reali per $k \leq -2 \vee k \geq 2$. Rappresentiamo la loro reciproca situazione:

	-2		2	
	-----> r			
Segno di a	+	+	+	+
Segno di Δ	+	•	-	•
	+	-	+	+

- $k < -2 \vee k > 2$; il discriminante è positivo. L'equazione ha due zeri reali distinti: $x = x_1 \vee x = x_2$ quindi I.S. = $\{x \in \mathbb{R} \mid x_1 < x < x_2\}$;
- $-2 < k < 2$; il discriminante è negativo. La parabola non ha zeri reali: I.S. = \emptyset ;
- $k = -2 \vee k = 2$; il discriminante è nullo. In ognuno dei due casi la parabola ha un unico zero reale: I.S. = $\{-1, 1\}$.

Esercizi proposti: 4.24, 4.25, 4.26

4.4 Disequazioni polinomiali di grado superiore al secondo

Esempio 4.17. Un numero è tale che sottraendo al suo cubo il suo triplo si ottiene un valore maggiore del triplo del suo quadrato aumentato di 4. Qual è il numero cercato?

La richiesta del problema implica la ricerca dell'insieme soluzione della disequazione $x^3 - 3x > 3x^2 + 4$ di terzo grado nella variabile x . Scriviamo la disequazione in forma canonica, applicando i principi di equivalenza: $x^3 - 3x^2 - 3x - 4 > 0$. Si tratta di una disequazione polinomiale di terzo grado.

Procediamo nella scomposizione in fattori del polinomio $p(x) = x^3 - 3x^2 - 3x - 4$. Mediante la regola di Ruffini possiamo determinare un suo zero $x = 4$ e dunque ottenere $p(x) = (x - 4)(x^2 + x + 1)$.

Determiniamo il segno dei singoli fattori: il primo fattore $f_1 = x - 4 > 0 \Rightarrow x > 4$; il secondo fattore $f_2 = x^2 + x + 1 > 0$ è una disequazione di secondo grado. Il primo coefficiente è positivo, quindi la parabola volge la concavità verso l'alto, e il discriminante $\Delta = 1 - 4 = -3$ è negativo, pertanto l'equazione associata non ha zeri reali, dunque f_2 è positivo per qualunque valore reale di x . Costruiamo la tabella dei segni:

		4	
	-----> x		
Segno di f_1	-	•	+
Segno di f_2	+	+	+
Segno di p	-	•	+

I.S. = $\{x \in \mathbb{R} \mid x > 4\} = (4, +\infty)$.

Procedura 4.1. Risolvere le disequazioni di grado superiore al primo:

- scomporre il polinomio di grado n in fattori di primo e secondo grado;
- studiare il segno dei singoli fattori;
- costruire la tabella dei segni;
- cercare gli intervalli in cui il polinomio dato assume il segno richiesto.

Esempio 4.18. $-2x(3-2x) - 3x^2 \left(2 - \frac{3}{2}x\right) \geq 5 \left(2x^2 - \frac{3}{10}x\right)$.

Osserviamo che la disequazione proposta è polinomiale di terzo grado; eseguiamo i calcoli per portarla alla forma $p(x) \geq 0$. Si ottiene $3x^3 - 8x^2 - 3x \geq 0$ e con la scomposizione si ha $x \cdot (3x^2 - 8x - 3) \geq 0$. Procediamo con lo studio dei segni dei singoli fattori: $f_1 = x \geq 0$ e $f_2 = 3x^2 - 8x - 3 \geq 0 \Rightarrow x \leq -\frac{1}{3} \vee x \geq 3$ e compiliamo la tabella dei segni, che lasciamo fare al lettore.

	—		—		—		—	→	x
Segno di f_1									
Segno di f_2									
Segno di p									

Otteniamo: I.S. = $\{x \in \mathbb{R} \mid -\frac{1}{3} \leq x \leq 0 \vee x \geq 3\}$.

Esempio 4.19. $64x^6 - 1 < 0$.

Il binomio al primo membro è una differenza di quadrati, quindi scomponendolo si ottiene: $64x^6 - 1 = (8x^3 - 1)(8x^3 + 1) = (2x - 1)(4x^2 + 2x + 1)(2x + 1)(4x^2 - 2x + 1)$.

Si tratta allora di studiare il segno dei singoli fattori: $f_1 = 2x - 1 > 0 \Rightarrow x > \frac{1}{2}$; $f_2 = 4x^2 + 2x + 1 > 0 \Rightarrow \forall x \in \mathbb{R}$; $f_3 = 2x + 1 > 0 \Rightarrow x > -\frac{1}{2}$; $f_4 = 4x^2 - 2x + 1 > 0 \Rightarrow \forall x \in \mathbb{R}$ e di determinare il segno richiesto dopo aver costruito la tabella dei segni.

Esempio 4.20. $x^4 - 4x^2 - 45 > 0$.

Il trinomio al primo membro è di quarto grado; sappiamo che con la sostituzione $x^2 = t$ può essere ricondotto ad un trinomio di secondo grado la cui scomposizione in fattori risulta $(t - 9) \cdot (t + 5)$ e quindi la disequazione assegnata diventa: $(x^2 - 9) \cdot (x^2 + 5) > 0$.

Si tratta allora di studiare il segno dei singoli fattori $f_1 = x^2 - 9 > 0 \Rightarrow x < -3 \vee x > 3$ e $f_2 = x^2 + 5 > 0 \Rightarrow \forall x \in \mathbb{R}$ per poi determinare il segno richiesto dopo aver costruito la tabella dei segni.

Esercizi proposti: 4.27, 4.28, 4.29, 4.30, 4.31, 4.32, 4.33, 4.34, 4.35, 4.36, 4.37, 4.38, 4.39,

4.40, 4.41, 4.42, 4.43, 4.44, 4.45, 4.46, 4.47, 4.48, 4.49, 4.50

4.5 Disequazioni fratte

Ricordiamo che una disequazione è *frazionaria* o *fratta* quando il suo denominatore contiene l'incognita.

Procedura 4.2. *Soluzione di una disequazione frazionaria:*

- a) applicando il primo principio di equivalenza si trasportano tutti i termini al primo membro e si calcola il risultato dell'equazione assegnata $E(x) = \frac{N(x)}{D(x)}$;
- b) si determinano le condizioni di esistenza ponendo $D(x) \neq 0$;
- c) impostiamo la disequazione nella forma $\frac{N(x)}{D(x)} \geq 0$, $\frac{N(x)}{D(x)} \leq 0$, $\frac{N(x)}{D(x)} > 0$ o $\frac{N(x)}{D(x)} < 0$ a seconda del quesito posto da problema;
- d) si studia il segno del numeratore e del denominatore, ponendo $N(x) > 0$ oppure $N(x) \geq 0$ (a seconda della richiesta) e $D(x) > 0$;
- e) si costruisce la tabella dei segni, segnando con un punto pieno gli zeri della frazione, se richiesti;
- f) si individuano gli intervalli in cui la frazione assume il segno richiesto.

Vediamo attraverso alcuni esempi come procedere.

Esempio 4.21. Data l'espressione $E = \frac{4}{4x^2 - 1} + \frac{1}{2x + 1} + \frac{x}{1 - 2x}$ determinarne, al variare di x in \mathbb{R} , il segno.

Osservazioni preliminari

- ➔ L'espressione assegnata è frazionaria, quindi lo studio del segno deve essere circoscritto ai valori di x del dominio \mathcal{D} dell'espressione stessa;
- ➔ studiare il segno di una espressione letterale significa stabilire in quale insieme si trovano i valori della variabile che la rendono positiva, negativa, nulla;
- ➔ ogni espressione contenente operazioni tra frazioni algebriche ha in generale come risultato una frazione algebrica.

Strategia risolutiva

- a) semplifichiamo l'espressione assegnata: $E = \frac{-2x^2 + x + 3}{(2x+1) \cdot (2x-1)}$;
- b) determiniamo il dominio: C. E. $2x + 1 \neq 0 \wedge 2x - 1 \neq 0 \Rightarrow \mathcal{D} = \mathbb{R} - \{-\frac{1}{2}, \frac{1}{2}\}$;
- c) impostiamo la disequazione: $\frac{-2x^2 + x + 3}{(2x+1) \cdot (2x-1)} \geq 0$ che ci permetterà di rispondere al quesito posto dal problema;
- d) studiamo il segno di numeratore N e denominatore D :
 - ➔ segno di N : $-2x^2 + x + 3 \geq 0$ disequazione di secondo grado, quindi dall'equazione associata $-2x^2 + x + 3 = 0$, calcoliamo il discriminante: $\Delta = 1 + 24 = 25$, positivo per cui si hanno due soluzioni reali distinte; la parabola $y = -2x^2 + x + 3$ ha concavità verso il basso, per cui essendo $x_1 = -1$ e $x_2 = \frac{3}{2}$ si ha $N \geq 0$ per $-1 \leq x \leq \frac{3}{2}$;
 - ➔ segno di D : il denominatore è composto da due fattori di primo grado d_1 e d_2 , quindi $d_1 > 0$ per $x > -\frac{1}{2}$ e $d_2 > 0$ per $x > \frac{1}{2}$;

e) costruiamo la tabella dei segni:

	-1	- $\frac{1}{2}$		$\frac{1}{2}$		$\frac{3}{2}$	x
Segno di N	-	•	+	+	+	•	-
Segno di d_1	-	-	○	+	+	+	+
Segno di d_2	-	-	-	○	+	+	+
Segno di E	⊖	•	⊕	○	⊖	⊕	•

f) dalla tabella dei segni possiamo ottenere la risposta al problema posto:

- l'espressione E si annulla per $x = -1 \vee x = \frac{3}{2}$;
- l'espressione E è positiva per $x \in A = \{x \in \mathbb{R} \mid -1 < x < -\frac{1}{2} \vee \frac{1}{2} < x < \frac{3}{2}\}$;
- l'espressione E è negativa per $x \in B = \{x \in \mathbb{R} \mid x < -1 \vee -\frac{1}{2} < x < \frac{1}{2} \vee x > \frac{3}{2}\}$.

Esempio 4.22. Determiniamo l'insieme soluzione della disequazione: $3 - \frac{1}{2x+1} \geq \frac{1}{1-x}$.

a) Trasportiamo al primo membro la frazione del secondo membro $E = 3 - \frac{1}{2x+1} - \frac{1}{1-x}$ ed

eseguimo i calcoli ottenendo: $E = \frac{-6x^2+2x+1}{(2x+1) \cdot (1-x)}$;

b) determiniamo il dominio: C. E. $2x+1 \neq 0 \wedge 1-x \neq 0 \Rightarrow \mathcal{D} = \mathbb{R} - \{-\frac{1}{2}, 1\}$;

c) impostiamo la disequazione: $\frac{-6x^2+2x+1}{(2x+1) \cdot (1-x)} \geq 0$ che ci permetterà di rispondere al quesito posto dal problema;

d) studiamo il segno del numeratore e del denominatore:

- segno di N: $-6x^2 + 2x + 1 \geq 0$ disequazione di secondo grado, quindi scritta l'equazione associata $-6x^2 + 2x + 1 = 0$, calcoliamone il discriminante: $\frac{\Delta}{4} = 7$, positivo per cui si hanno due soluzioni $x_{1,2} = \frac{1 \pm \sqrt{7}}{6}$; essendo il primo coefficiente negativo si ha $N \geq 0$ per $\frac{1-\sqrt{7}}{6} \leq x \leq \frac{1+\sqrt{7}}{6}$;
- segno di D: $-2x^2 + x + 1 > 0$ disequazione di secondo grado; il denominatore ha due zeri reali $x = -\frac{1}{2}$ e $x_2 = 1$, il primo coefficiente è negativo, pertanto $D > 0$ per $-\frac{1}{2} < x < 1$ che rispetta le C. E.: $x_1 \neq -\frac{1}{2} \wedge x_2 \neq 1$;

e) compiliamo la tabella dei segni:

	- $\frac{1}{2}$	$\frac{1-\sqrt{7}}{6}$		$\frac{1+\sqrt{7}}{6}$		1	x
Segno di N	-	-	•	+	•	-	-
Segno di D	-	○	+	+	+	○	-
Segno di E	⊕	○	⊖	•	⊕	○	⊕

f) determiniamo I. S. = $\{x \in \mathbb{R} \mid x < -\frac{1}{2} \vee \frac{1-\sqrt{7}}{6} \leq x \leq \frac{1+\sqrt{7}}{6} \vee x > 1\}$.

✎ **Esercizi proposti:** 4.51, 4.52, 4.53, 4.54, 4.55, 4.56, 4.57, 4.58, 4.59, 4.60, 4.61, 4.62, 4.63,

4.64, 4.65, 4.66, 4.67, 4.68, 4.69, 4.70

4.6 Sistemi di disequazioni

Ricordiamo che risolvere un sistema di disequazioni significa trovare l'insieme dei numeri reali che sono le soluzioni comuni alle disequazioni che lo compongono. Indicate con d_1, d_2, \dots, d_n le disequazioni che formano il sistema e $I.S._1, I.S._2, \dots, I.S._n$ i rispettivi insieme soluzione, la soluzione del sistema, indicata con $I.S.$, è data da $I.S. = I.S._1 \cap I.S._2 \cap \dots \cap I.S._n$.

Problema 4.23. Nell'equazione $x^2 - (k-3)x + k^2 - 3k + 1 = 0$, determinare per quali valori del parametro k si ottengono soluzioni reali e concordi.

Abbiamo già affrontato un problema di questo tipo discutendo le equazioni parametriche di secondo grado e dunque sappiamo che la richiesta del problema esige che il discriminante (Δ) sia non negativo affinché le soluzioni siano reali e che il prodotto delle stesse sia positivo. Pertanto il problema è formalizzato con un sistema di disequazioni:

$$\begin{cases} \Delta \geq 0 \\ \frac{c}{a} > 0 \end{cases} \Rightarrow \begin{cases} k^2 - 6k + 9 - 4k^2 + 12k - 4 \geq 0 \\ k^2 - 3k + 1 > 0 \end{cases}$$

Risolviamo separatamente le due disequazioni del sistema; indicati con $I.S._1$ e $I.S._2$ rispettivamente gli insiemi soluzione della prima e della seconda disequazione, l'insieme soluzione del sistema è dato da $I.S. = I.S._1 \cap I.S._2$ (insieme intersezione degli insiemi soluzione delle due disequazioni).

- $d_1: -3k^2 + 6k + 5 \geq 0$ disequazione di secondo grado avente primo coefficiente negativo e $\frac{\Delta}{4} = 24 > 0$; la parabola $y = -3k^2 + 6k + 5 \geq 0$ ha concavità verso il basso e discriminante positivo, per cui essendo $x_1 = \frac{3-2\sqrt{6}}{3} \vee x_2 = \frac{3+2\sqrt{6}}{3}$ si ottiene $I.S._1 = \left\{ x \in \mathbb{R} \mid \frac{3-2\sqrt{6}}{3} \leq x \leq \frac{3+2\sqrt{6}}{3} \right\}$.
- $d_2: k^2 - 3k + 1 > 0$ disequazione di secondo grado avente il primo coefficiente positivo e $\Delta = 5 > 0$; la parabola $y = k^2 - 3k + 1 > 0$ ha concavità verso l'alto e discriminante positivo, quindi $x_1 = \frac{3-\sqrt{5}}{2} \vee x_2 = \frac{3+\sqrt{5}}{2} \Rightarrow I.S._2 = \left\{ x \in \mathbb{R} \mid x < \frac{3-\sqrt{5}}{2} \vee x > \frac{3+\sqrt{5}}{2} \right\}$.

Per determinare l'insieme soluzione del sistema rappresentiamo in un grafico gli insiemi soluzioni delle disequazioni risolte e visualizziamo l'insieme formato dai valori che appartengono contemporaneamente ai due: sull'asse reale depositiamo i valori numerici trovati e rappresentiamo su righe distinte i due insiemi soluzione: gli intervalli in cui cadono soluzioni della prima e della seconda disequazione rappresentano l'insieme soluzione del sistema.

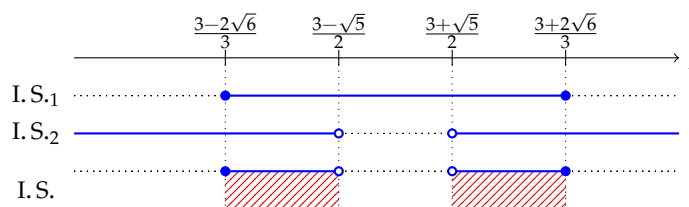

$$I.S. = \left\{ x \in \mathbb{R} \mid \frac{3-2\sqrt{6}}{3} \leq x < \frac{3-\sqrt{5}}{2} \vee \frac{3+\sqrt{5}}{2} < x \leq \frac{3+2\sqrt{6}}{3} \right\}$$

Problema 4.24. Risolvere il seguente sistema di disequazioni:
$$\begin{cases} 2x^3 - 9x^2 + 10x - 3 \leq 0 \\ \frac{x^2+x+1}{x^3-x} \geq 0 \\ 3 - 4x < 0 \end{cases}$$

Il sistema è formato da tre disequazioni; risolviamo separatamente ciascuna disequazione:

- $d_1: 2x^3 - 9x^2 + 10x - 3 \leq 0$ di terzo grado, scomponiamo in fattori. $x = 1$ è uno zero del polinomio quindi con la regola di Ruffini otteniamo $d_1: (x-1)(2x^2 - 7x + 3) \leq 0$. L'equazione di secondo grado $2x^2 - 7x + 3 = 0$ ha soluzioni reali $x_1 = \frac{1}{2} \vee x = 3$. Si tratta allora di studiare il segno dei singoli fattori e di determinare il segno richiesto dopo aver costruito la tabella dei segni:

Segno di		$\frac{1}{2}$		1		3		r
$x-1$	-	-	-	•	+	+	+	
$2x^2 - 7x + 3$	+	•	-	-	-	•	+	
d_1	-	•	+	•	-	•	+	

L'insieme soluzione, tenendo conto che cerchiamo i valori per i quali d_1 risulta minore o uguale a 0 è $I.S._1 = \{x \in \mathbb{R} \mid x \leq \frac{1}{2} \vee 1 \leq x \leq 3\}$.

- $d_2: \frac{x^2+x+1}{x^3-x} \geq 0$ è una disequazione fratta, per prima cosa scomponiamo in fattori il denominatore: $\frac{x^2+x+1}{x(x^2-1)} \geq 0$. Studiamo poi il segno dei singoli fattori o divisori, tenendo conto che $x^2 + x + 1 = 0$ ha $\Delta < 0$, per cui $x^2 + x + 1$ è sempre positivo.

Segno di		-1		0		1		r
$x^2 + x + 1$	+	+	+	+	+	+	+	
x	-	-	•	+	+	+	+	
$x^2 - 1$	+	•	-	-	-	•	+	
d_2	-	•	+	•	-	•	+	

L'insieme soluzione, per $d_2 \geq 0$ è $I.S._2 = \{x \in \mathbb{R} \mid -1 < x < 0 \vee x > 1\}$.

- $d_3: 3 - 4x < 0$ è di primo grado per cui l'insieme soluzione è $I.S._3 = \{x \in \mathbb{R} \mid x > \frac{3}{4}\}$.

Ricordiamo che la ricerca dell'insieme soluzione del sistema si effettua determinando l'insieme $I.S._1 \cap I.S._2 \cap I.S._3$ individuabile attraverso il grafico:

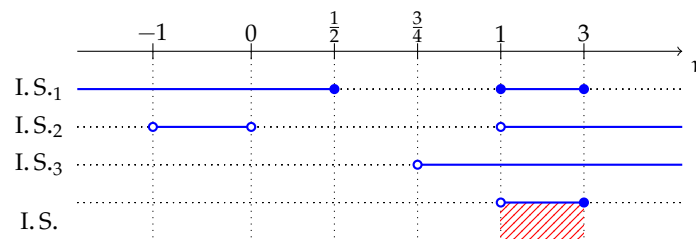

Il sistema è quindi verificato per $1 < x \leq 3$.

Esercizi proposti: 4.71, 4.72, 4.73, 4.74, 4.75, 4.76, 4.77, 4.78, 4.79, 4.80, 4.81

4.7 Esercizi

4.7.1 Esercizi dei singoli paragrafi

4.1 - Risoluzione delle disequazioni di secondo grado

4.1 (*). Risolvi le seguenti disequazioni di secondo grado con il metodo algebrico.

- | | | |
|------------------------|--------------------------|--|
| a) $x^2 - 6x \leq 0$; | e) $3x^2 \leq -1$; | i) $3x^2 + x - 2 > 0$; |
| b) $5x^2 > 0$; | f) $x^2 - 9 > 0$; | j) $x^2 - 4 > 0$; |
| c) $x^2 + x > 0$; | g) $2x^2 - 3x + 1 > 0$; | k) $\frac{4}{3}x^2 - \frac{1}{3}x - 1 < 0$; |
| d) $x^2 \leq 0$; | h) $-x^2 + 3x \geq 0$; | l) $x^2 - 8 \leq 0$. |

4.2 (*). Risolvi le seguenti disequazioni di secondo grado con il metodo algebrico.

- | | | |
|----------------------------|-----------------------------|---------------------------------------|
| a) $x^2 - 5x + 3 \geq 0$; | e) $x^2 - 4x - 9 \leq 0$; | i) $3x^2 - \frac{2}{3}x - 1 \leq 0$; |
| b) $x^2 - 4x + 9 > 0$; | f) $x^2 - 9x + 18 < 0$; | j) $x^2 + 5 > 0$; |
| c) $x^2 - 6x + 8 \leq 0$; | g) $x^2 - 8x + 15 \geq 0$; | k) $x^2 + 6x - 2 > 0$; |
| d) $x^2 + 3x - 4 \geq 0$; | h) $-2x^2 \geq 0$; | l) $2x^2 + 5x + 4 \leq 0$. |

4.3 (*). Risolvi le seguenti disequazioni di secondo grado con il metodo algebrico.

- | | | |
|-----------------------------------|-----------------------|------------------------|
| a) $x^2 - 3x - \frac{5}{2} < 0$; | d) $x^2 + x \geq 0$; | g) $2x^2 - 6 < 0$; |
| b) $x^2 + 1 > 0$; | e) $(x+1)^2 \geq 0$; | h) $-x^2 - 1 \leq 0$; |
| c) $-x^2 + 5 \leq 0$; | f) $x^2 > 1$; | i) $-(x-1)^2 \leq 0$. |

4.4 (*). Risolvi le seguenti disequazioni di secondo grado con il metodo algebrico.

- | | | |
|--------------------------|--|--------------------------|
| a) $x^2 + 1 < 1$; | c) $\frac{x^2}{2} + 4x + 8 > 0$; | e) $x^2 - 8x + 15 < 0$; |
| b) $x^2 - 8x + 16 > 0$; | d) $\frac{x^2}{3} - x - \frac{4}{3} < 0$; | f) $2x^2 - 3x - 2 > 0$. |

4.5 (*). Risolvi le seguenti disequazioni di secondo grado con il metodo algebrico.

- | | | |
|------------------------------------|-----------------------------------|------------------------------|
| a) $-3x^2 + x + \frac{1}{4} < 0$; | c) $\frac{x^2}{5} - 2x + 5 < 0$; | e) $x^2 - 2x \geq 0$; |
| b) $3x^2 - 2x - 1 > 0$; | d) $x^2 + 3x + 8 > 0$; | f) $-5x^2 + 4x + 1 \leq 0$. |

4.2 - Risoluzione grafica di una disequazione di secondo grado

4.6. Rappresentare nel riferimento cartesiano ortogonale le seguenti parabole.

- | | |
|--|------------------------|
| a) $y = -3x^2 + x$; | c) $y = x^2 + x - 1$; |
| b) $y = \frac{1}{2}x - 2x + \frac{3}{2}$; | d) $y = x^2 - x + 1$. |

4.7. Rappresentare nel riferimento cartesiano ortogonale le seguenti parabole.

- | | |
|-------------------------|---|
| a) $y = -3x^2 + 3$; | c) $y = x^2 + \frac{3}{5}$; |
| b) $y = x^2 + 4x + 3$; | d) $y = -\frac{2}{5}x^2 + 4x - \frac{1}{5}$. |

4.8. Per ciascun grafico di parabola $y = ax^2 + bx + c$ indica il segno del primo coefficiente e del discriminante, la natura dei suoi zeri (reali distinti, reali coincidenti, non reali), il segno della funzione.

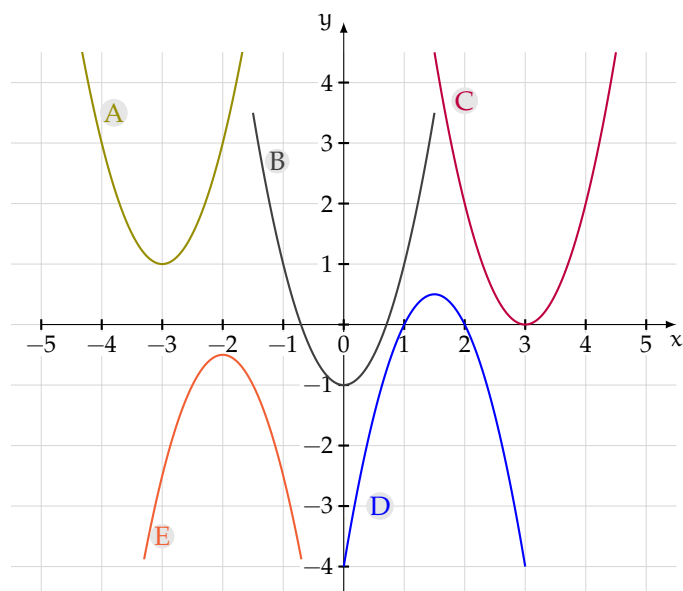

4.9. Risolvere graficamente le seguenti disequazioni di secondo grado.

- | | | |
|----------------------------|------------------------------|----------------------------------|
| a) $2x^2 + 3x - 1 < 0$; | e) $6x^2 + x - 2 > 0$; | i) $x^2 - \frac{1}{4}x \leq 0$; |
| b) $x^2 - 5x + 6 \leq 0$; | f) $15x^2 + x - 6 \leq 0$; | j) $x^2 + 2x \leq 0$; |
| c) $x^2 - 3x - 4 > 0$; | g) $-x^2 + 1 \geq 0$; | k) $x^2 + 2x + 1 \leq 0$; |
| d) $x^2 - 6x + 5 \geq 0$; | h) $x^2 - \frac{1}{4} > 0$; | l) $x^2 + x + 1 < 0$. |

4.10 (*). Risolvi le disequazioni di secondo grado con il metodo algebrico o con quello grafico.

- | | | |
|------------------------|------------------------------|---------------------------------|
| a) $9 - 4x^2 \leq 0$; | e) $x^2 - x - 2 > 0$; | i) $x^2 - x + 1 < 0$; |
| b) $3x - 2x^2 > 0$; | f) $x^2 + 11x + 30 \leq 0$; | j) $x^2 - \frac{1}{9} \geq 0$; |
| c) $x^2 \geq 0$; | g) $-x^2 + 4x + 3 > 0$; | k) $9x^2 + 3x - 2 \leq 0$; |
| d) $2x^2 + 4 > 0$; | h) $x^2 + 4x + 4 < 0$; | l) $2x^2 + 5 < 0$. |

4.11 (*). Risolvi le disequazioni di secondo grado.

- | | | |
|------------------------------|---|---------------------------------|
| a) $4x - x^2 \geq 0$; | d) $1,6\bar{x}^2 - 2x \leq 0$; | g) $x^2 + x + \sqrt{2} > 0$; |
| b) $9x^2 + 10x + 1 \leq 0$; | e) $\frac{1}{2}x^2 - \frac{1}{8} > 0$; | h) $x^2 + 2\sqrt{2}x + 2 > 0$. |
| c) $0,01x^2 - 1 > 0$; | f) $4x^2 + \frac{5}{3}x - 1 \leq 0$; | |

4.12 (*). Risolvi le disequazioni di secondo grado.

- | | |
|----------------------------------|---|
| a) $12x^2 - 3 \geq 4x(2x - 1)$; | e) $(x + 3)(x + 2) < -(x + 2)^2$; |
| b) $2x^2 - 11x - 6 \geq 0$; | f) $\frac{x+1}{2} + \frac{(x+1)(x-1)}{4} > x^2 - 1$; |
| c) $(3x + 1)^2 > (2x - 1)^2$; | g) $(x + 1)^3 - (x + 2)^2 > \frac{2x^3 - 1}{2}$; |
| d) $(x + 1)(x - 1)^2 > x^3$; | h) $(x - 2)(3 - 2x) \geq x - 2$. |

4.13 (*). Risolvi le disequazioni di secondo grado.

- | | |
|--|--|
| a) $(3x + 1) \left(\frac{5}{2} + x\right) \leq 2x - 1$; | c) $\frac{3x-2}{2} < x^2 - 2$; |
| b) $\frac{x^2+16}{4} + x - 1 < \frac{x-3}{2}$; | d) $\frac{x-3}{2} - \frac{x^2+2}{3} < 1 + x$. |

4.14 (*). Risolvi le disequazioni di secondo grado.

- | | |
|-------------------------------------|---|
| a) $(2x + 1)^2 > 9x^2 + 24x + 22$; | c) $4x(x - 5) > (x - 4)^2 + 47$; |
| b) $(2x - 1)^2 < x^2 + 16$; | d) $(x - 2)(x + 2) > 3x^2 - 32 + 10x$. |

4.15 (*). Risolvi le disequazioni di secondo grado.

- | |
|---|
| a) $(x + 4)^2 + 8 \geq \frac{x-1}{3}$; |
| b) $\left(\frac{x-1}{3} - \frac{x}{6}\right)^2 \leq (x + 1)^2$; |
| c) $\frac{1}{2} \left(x - \frac{2}{3}\right)^2 + x \left(x - \frac{2}{3}\right) \left(x + \frac{2}{3}\right) > x^3 - \frac{x}{2} \left(x - \frac{2}{3}\right) - \frac{8}{27}$; |
| d) $3x - 5 + (1 - 3x)^2 > (x - 2)(x + 2)$. |

4.16 (*). Risolvi le disequazioni di secondo grado.

- | | |
|--|---|
| a) $\frac{3x+1}{2} \cdot \frac{3x-1}{2} < \frac{35}{4} + (2 - x)^2$; | c) $(x + 2)^2 + 5 > (1 - x)(2x + 5)$; |
| b) $\frac{2}{3}x(3 - x) - (x - 1) < -2 \left(\frac{1}{3} + x\right)$; | d) $3(x - 2)^2 - 1 > \frac{3}{2} (x^2 + 2) - x^2$. |

4.17 (*). Risolvi le disequazioni di secondo grado.

- | |
|---|
| a) $\frac{x-2}{3} - (3x + 3)^2 > x$; |
| b) $(x - 4)^2 + (2 - x)^2 - 2(2x + 17) > 4(x + 5)(3 - x) + (x + 1)^2$; |
| c) $(x - 2)^3 - x^3 > x^2 - 4$; |
| d) $(2 - x)^3 - (2 - x)^2 < \frac{3-4x^3}{4}$; |
| e) $(x + 2000)^2 + x + 2000 < 2$. |

4.18 (*). Risolvi le disequazioni di secondo grado.

- | |
|--|
| a) $2x^2 + \frac{3}{2}(x - 3)(5 - x) < (x - 3)(x - 2) + \frac{x-3}{2}(17 - 5x)$; |
| b) $\frac{3}{4}(x - 2)(4 - x) + 7 - (5 - x)^2 > (3 - x)[3(x - 4) - 2(x - 2)]$; |
| c) $\frac{1}{3}(4x - 1)^2 - 11 + \frac{2}{3}(2x + 1)^2 > 2(2x + 1)^2 - \frac{5}{3}(2x + 3)^2$; |
| d) $\frac{4}{3}(x - 1) + \frac{1}{9}(x - 5)(5 - x) + \frac{1}{6}(5x + 1)^2 > 1 + \frac{5}{6}(3x - 1)^2 - \frac{4}{3}(x - 1)^2$. |

4.19 (*). Risolvi le disequazioni di secondo grado con il metodo algebrico o con quello grafico.

- | |
|---|
| a) $\frac{(2x-1)^3-8x}{2} - \frac{(2x+1)^2-15}{4} \leq 4x(x-1)^2 - 6$; |
| b) $\frac{(3-x)^2}{2} - 1 \geq -\frac{x^2-4}{4}$; |

4.33 (*). Risolvi le seguenti disequazioni di grado superiore al secondo.

- | | |
|--|----------------------------------|
| a) $(1-x)(2-x)(3-x) > 0$; | e) $3x(x-2)(x+3)(2x-1) \leq 0$; |
| b) $(2x-1)(3x-2)(4x-3) \leq 0$; | f) $(x^2+1)(x-1)(x+2) > 0$; |
| c) $-2x(x-1)(x+2) > 0$; | g) $(1-9x^2)(9x^2-3x)2x > 0$; |
| d) $(x^2-4x-45) \cdot (4x^2-4x+1) > 0$; | h) $(16x^2-1)(x^2-x-12) > 0$. |

4.34 (*). Risolvi le seguenti disequazioni di grado superiore al secondo.

- | | |
|--|------------------------------------|
| a) $-x(x^2-3x-10)(x^2-9x+18) \leq 0$; | e) $x^3-5x^2+6 < 0$; |
| b) $x^2(x-1)(2x^2-x)(x^2-3x+3) > 0$; | f) $(5x^3-2x^2)(3x^2-5x) \geq 0$; |
| c) $(x^2-1)(x^2-2)(x^2-3x) > 0$; | g) $x^4-2x^3-x+2 > 0$; |
| d) $x^3-x^2+x-1 > 0$; | h) $x^4+x^2-9x^2-9 \leq 0$. |

4.35 (*). Risolvi le seguenti disequazioni di grado superiore al secondo.

- | | |
|----------------------------------|--------------------------------------|
| a) $25x^4-9 > 0$; | e) $(x+1)(x-\frac{1}{2})(x+2) < 0$; |
| b) $x^3-1 \geq 2x(x-1)$; | f) $(x^2-4)(x-2) \geq 0$; |
| c) $x^4-1 > x^2+1$; | g) $(x-7)(x^2-7x+10) < 0$; |
| d) $(x^2+x)^2+2(x+1)^2 \geq 0$; | h) $(x^2-4)(x^2-9) \geq 0$. |

4.36 (*). Risolvi le seguenti disequazioni di grado superiore al secondo.

- | | |
|-------------------------------------|-------------------------------------|
| a) $(x^4+4x^3-12x^2)(x+3) \geq 0$; | c) $x^3-1 \geq 0$; |
| b) $(x-4)^3-(x-4)^2-2x+10 > 2$; | d) $(x^4+4x^3-12x^2)(x+3) \geq 0$. |

4.37 (*). Risolvi le seguenti disequazioni di grado superiore al secondo.

- | | |
|---------------------------------|----------------------------------|
| a) $(x+4)(x+5)(5-x)(4-x) > 0$; | c) $(8-2x^2)(3x-x^2+4) < 0$; |
| b) $(x^2-2x)(x^2+1) > 0$; | d) $(6x^2-6)(100x^2+100x) < 0$. |

4.38 (*). Risolvi le seguenti disequazioni di grado superiore al secondo.

- | | |
|-------------------------------|---------------------------------|
| a) $(1+x^2)(3x^2+x) < 0$; | c) $(125+4x^2)(128+2x^2) < 0$; |
| b) $(x^2+3x+3)(4x^2+3) > 0$; | d) $(x^2+4x+4)(x^2-4x+3) > 0$. |

4.39 (*). Risolvi le seguenti disequazioni di grado superiore al secondo.

- | | |
|---------------------------------|----------------------------------|
| a) $(x^2-5x+8)(x^2-2x+1) > 0$; | c) $(4x^2-3x)(x^2-2x-8) < 0$; |
| b) $(-2x+1)(3x-x^2) > 0$; | d) $(4x-x^2+5)(x^2-9x+20) < 0$. |

4.40 (*). Risolvi le seguenti disequazioni di grado superiore al secondo.

- | | |
|------------------------------------|-------------------------------------|
| a) $(5+2x)(-2x^2+14x+16) < 0$; | c) $(x^2-6x+9)(8x-7x^2) > 0$; |
| b) $(5x-2x^2-10)(x^2+3x-28) > 0$; | d) $(3x^2+2x-8)(6x^2+19x+15) < 0$. |

4.48 (*). Risolvi le seguenti disequazioni di grado superiore al secondo.

$$\begin{array}{lll} \text{a) } 1 - 16x^4 < 0; & \text{c) } 8x^3 + 27 < 0; & \text{e) } 4x^4 - 1 \geq 0; \\ \text{b) } 27x^3 - 8 \geq 0; & \text{d) } 4x^4 + 1 \geq 0; & \text{f) } 1000x^3 + 27 > 0. \end{array}$$

4.49 (*). Risolvi le seguenti disequazioni di grado superiore al secondo.

$$\begin{array}{lll} \text{a) } 10000x^4 - 1 \geq 0; & \text{d) } 9x^4 - 4 \geq 0; & \text{g) } x^4 - 9 \geq 0; \\ \text{b) } x^7 + 7 < 0; & \text{e) } x^6 + \sqrt{6} \leq 0; & \text{h) } x^4 + 9 \leq 0; \\ \text{c) } x^3 - 8 \geq 0; & \text{f) } 0,1x^4 - 1000 \geq 0; & \text{i) } -x^4 + 9 \leq 0. \end{array}$$

4.50 (*). Risolvi le seguenti disequazioni con la regola di Ruffini, dopo avere determinato per tentativi una o più radici.

$$\begin{array}{ll} \text{a) } x^3 - 3x^2 - 9x - 5 > 0; & \text{d) } 4x^3 + 8x^2 - 11x + 3 \leq 0; \\ \text{b) } 2x^3 - 9x^2 + 10x - 3 < 0; & \text{e) } x^4 - 4x^3 + 3x^2 + 4x - 4 \leq 0; \\ \text{c) } x^3 - 4x^2 - 19x - 14 \geq 0; & \text{f) } x^4 + 8x^3 + 22x^2 + 24x + 9 \geq 0. \end{array}$$

4.5 - Disequazioni fratte

4.51 (*). Determinare l'Insieme Soluzione delle seguenti disequazioni fratte.

$$\begin{array}{lll} \text{a) } \frac{x+2}{x-1} > 0; & \text{c) } \frac{x+5}{x-7} > 0; & \text{e) } \frac{x^2-4x+3}{4-7x} \geq 0; \\ \text{b) } \frac{x+3}{4-x} > 0; & \text{d) } \frac{2-4x}{3x+1} \geq 0; & \text{f) } \frac{x+5}{x^2-25} > 0. \end{array}$$

4.52 (*). Determinare l'Insieme Soluzione delle seguenti disequazioni fratte.

$$\begin{array}{lll} \text{a) } \frac{x^2-1}{x-2} > 0; & \text{c) } \frac{-x^2+4x-3}{x+5} > 0; & \text{e) } \frac{9-x^2}{2x^2-x-15} > 0; \\ \text{b) } \frac{x^2-4x+3}{x+5} < 0; & \text{d) } \frac{x^2+1}{x^2-2x} > 0; & \text{f) } \frac{x^2-7x}{-x^2-8} > 0. \end{array}$$

4.53 (*). Determinare l'Insieme Soluzione delle seguenti disequazioni fratte.

$$\begin{array}{lll} \text{a) } \frac{x+2}{x-1} \leq 0; & \text{c) } \frac{-3}{-x^2-4x-8} > 0; & \text{e) } \frac{3x-12}{x^2-9} > 0; \\ \text{b) } \frac{1}{x^2+2x+1} > 0; & \text{d) } \frac{x^2+2x+3}{-x^2-4} > 0; & \text{f) } \frac{5-x}{x^2-4} > 0. \end{array}$$

4.54 (*). Determinare l'Insieme Soluzione delle seguenti disequazioni fratte.

$$\begin{array}{lll} \text{a) } \frac{3x-x^2-2}{2x^2+5x+3} > 0; & \text{c) } \frac{x^2-4x+3}{5-10x} > 0; & \text{e) } \frac{x^2-3x+2}{4x-x^2-5} > 0; \\ \text{b) } \frac{4-2x}{x^2-2x-8} > 0; & \text{d) } \frac{x^2+3x+10}{4-x^2} > 0; & \text{f) } \frac{x^2+2}{25-x^2} > 0. \end{array}$$

4.55 (*). Determinare l'Insieme Soluzione delle seguenti disequazioni fratte.

$$\begin{array}{lll} \text{a) } \frac{3x^2-2x-1}{4-2x} > 0; & \text{c) } \frac{x+2}{x^2+4x+2} > 0; & \text{e) } \frac{x^2+3x+2}{25-x^2} > 0; \\ \text{b) } \frac{x+2}{x^2+4x+4} > 0; & \text{d) } \frac{-x^2+2x+8}{-x-1} < 0; & \text{f) } \frac{x^2+4x+3}{3x-6} > 0. \end{array}$$

4.56 (*). Determinare l'Insieme Soluzione delle seguenti disequazioni fratte.

$$\begin{array}{lll} \text{a) } \frac{5-x}{x^2-4x+3} > 0; & \text{c) } \frac{x^2-9}{x^2-5x} > 0; & \text{e) } \frac{x^2-5x+6}{-3x+7} < 0; \\ \text{b) } \frac{1-x^2}{x^2+2x+3} < 0; & \text{d) } \frac{x^2-x-2}{x-x^2+6} > 0; & \text{f) } \frac{2x+8}{x^2+4x-12} > 0. \end{array}$$

4.57 (*). Determinare l'Insieme Soluzione delle seguenti disequazioni fratte.

$$\begin{array}{lll} \text{a) } \frac{x^2-2x-63}{4x+5-x^2} > 0; & \text{c) } \frac{x^2-2x}{5-x^2} > 0; & \text{e) } \frac{x^2-8x+15}{x^2+3x+2} > 0; \\ \text{b) } \frac{4-x^2+3x}{x^2-x} > 0; & \text{d) } \frac{x^2-x-2}{-3x^2+3x+18} \leq 0; & \text{f) } \frac{4x+7}{3x^2-x-2} > 0. \end{array}$$

4.58 (*). Determinare l'Insieme Soluzione delle seguenti disequazioni fratte.

$$\begin{array}{ll} \text{a) } \frac{-x^2-4x-3}{6x-x^2} > 0; & \text{d) } \frac{2x-4x^2}{x^2+x-12} \cdot \frac{16-x^2}{5x-x^2} \leq 0; \\ \text{b) } \frac{5x+x^2+4}{6x^2-6x} > 0; & \text{e) } \frac{1-x^2}{x^2} \leq \frac{1}{x^2} - x^2 - \frac{1}{2}; \\ \text{c) } \frac{9-x^2}{x^2+5x+6} \cdot \frac{6x-2x^2}{4-x^2} > 0; & \text{f) } \frac{x+2}{x-1} \geq \frac{24}{x+1} - \frac{x}{x^2-1}. \end{array}$$

4.59 (*). Determinare l'Insieme Soluzione delle seguenti disequazioni fratte.

$$\begin{array}{ll} \text{a) } \frac{x+1}{(x+2)(x-4)} < 0; & \text{d) } \frac{x^2-6x+5}{2x-1} < 0; \\ \text{b) } 3 \cdot \frac{1-x}{x+1} - 8 > 3 \cdot \frac{x+1}{1-x}; & \text{e) } \frac{x^2-4}{1-x} \leq 0; \\ \text{c) } \frac{x(x-4)(x+1)}{x-1} < 0; & \text{f) } \frac{3x-2}{2x^2-2x+\frac{1}{2}} \geq 0. \end{array}$$

4.60 (*). Determinare l'Insieme Soluzione delle seguenti disequazioni fratte.

$$\begin{array}{ll} \text{a) } \frac{1}{x} + \frac{1}{x-1} + \frac{1}{x+1} < \frac{2x+1}{x^2-1}; & \text{d) } \frac{x+1}{2x-1} + \frac{3}{4x+10} \geq 1 - \frac{2x+2}{4x^2+8x-5}; \\ \text{b) } \frac{x}{x+2} \geq \frac{x-4}{x^2-4}; & \text{e) } \frac{2x+5}{(2x+4)^2} \geq \frac{2}{2x+4}; \\ \text{c) } \frac{4x+1}{x^2-9} + \frac{1-x}{x+3} < 6 - \frac{x}{x-3}; & \text{f) } \frac{10x^2}{x^2+x-6} + \frac{x}{2-x} - 1 \leq \frac{5}{x+3}. \end{array}$$

4.61 (*). Determinare l'Insieme Soluzione delle seguenti disequazioni fratte.

$$\begin{array}{ll} \text{a) } \frac{5x+20}{5x+5} + \frac{2x-8}{2x-2} \geq 2; & \text{d) } \frac{4}{3x^2-4x} + 1 < \frac{x+2}{x} + \frac{3x-2}{6x-8}; \\ \text{b) } \frac{8}{8x^2-8x-70} - \frac{4}{4x^2-4x-35} > \frac{8x+8}{4x^2-20x+21}; & \text{e) } \frac{10}{1-x^2} - \frac{5}{x+1} > \frac{5}{1-x} - \frac{5}{3}; \\ \text{c) } \frac{4x^2-8x+19}{8x^2-36x+28} - \frac{2x-5}{4x-4} \geq \frac{8x+12}{8x-28}; & \text{f) } \frac{(x-1)^2}{(2-x)(x-3)} - \frac{2-x}{3-x} < \frac{x-3}{2-x}. \end{array}$$

4.62 (*). Determinare l'Insieme Soluzione delle seguenti disequazioni fratte.

$$\begin{array}{ll} \text{a) } \frac{12x-7}{(x+1)^2-7x+5} + \frac{x-2}{x-3} < \frac{1-x}{x-2}; & \text{d) } \frac{8}{x-4} < 3 - \frac{7}{x-1}; \\ \text{b) } \frac{1+6x}{2-2x} + \frac{3}{2} > \frac{2+2x}{1-2x}; & \text{e) } 2 - \frac{x-2}{1+x} < \frac{4-x}{x^2+2x+1}; \\ \text{c) } \frac{4x^2+1}{2x(2x-2)} > \frac{1}{2x} + \frac{1}{2x-2}; & \text{f) } \frac{2}{2x-1} - \frac{6}{4x^2-1} > \frac{2-2x}{2x+1}. \end{array}$$

4.63 (*). Determinare l'Insieme Soluzione delle seguenti disequazioni fratte.

$$\begin{array}{ll} \text{a) } \frac{7-x}{x-6} < \frac{21-2x}{2x} - \frac{1}{2}; & \text{d) } \frac{2}{9x^2-15x+6} + \frac{1}{3-3x} > \frac{9x}{2-3x}; \\ \text{b) } \frac{8}{1-(x-1)^2} - \frac{x-1}{2-x} < \frac{2}{x}; & \text{e) } \frac{x+1}{x+2} > \frac{2x-1}{x-1}; \\ \text{c) } \frac{x^2-1}{x^2-9} - \frac{1}{x+3} > \frac{1-x}{x-3}; & \text{f) } \frac{1-x}{x-2} + \frac{1+2x}{1+x} > \frac{1+x}{2-x}. \end{array}$$

4.64 (*). Assegnate le due funzioni $f_1 = \frac{x^2+1}{2x-x^2}$ e $f_2 = \frac{1}{x} + \frac{1}{x-2}$ stabilire per quali valori della variabile indipendente si ha $f_1 \geq f_2$.

4.65. Spiegare perché l'espressione letterale $E = \frac{1-\frac{x^2}{x^2-1}}{2+\frac{3x-1}{1-x}}$ è sempre positiva nel suo dominio.

4.66 (*). Per quali valori di x la funzione $y = \frac{(x-1) \cdot x-2}{5x^2-x-4}$ è maggiore o uguale a 1.

4.67 (*). $x, x+2, x+4$ sono tre numeri naturali. Determinate in \mathbb{N} il più piccolo numero che rende vera la proposizione: "il doppio del primo aumentato del prodotto degli altri due è maggiore della differenza tra il doppio del terzo e il quadrato del secondo".

4.68. Date chiare e sintetiche motivazioni alla verità della seguente proposizione: "il segno della frazione $f = \frac{9-x^2+3x}{2+x^2}$ non è mai positivo e la frazione non ha zeri reali".

4.69. Stabilire se basta la condizione $x \neq 1 \wedge x \neq -1$ per rendere positiva la frazione $f = \frac{x^3-1}{x^4-2x^2+1}$.

4.70. Determinare per quali valori reali la frazione $f = \frac{(x+1)^2}{4x^2-12x+9}$ risulta non superiore a 1.

4.6 - Sistemi di disequazioni

4.71 (*). Risolvere i seguenti sistemi di disequazioni.

$$\begin{array}{ll} \text{a) } \begin{cases} x^2 - 4 > 0 \\ x - 5 \leq 0 \end{cases}; & \text{c) } \begin{cases} 4x - x^2 > 0 \\ 3x^2(x-3) > 0 \end{cases}; \\ \text{b) } \begin{cases} x^2 - 4x + 3 \leq 0 \\ x - 2x^2 < -10 \end{cases}; & \text{d) } \begin{cases} x^2 + 5x + 6 \leq 0 \\ 2x + 5 \leq 0 \end{cases}. \end{array}$$

4.72 (*). Risolvere i seguenti sistemi di disequazioni.

$$\begin{array}{ll} \text{a) } \begin{cases} x^2 - 3 > 0 \\ x - 3 > 1 \end{cases}; & \text{c) } \begin{cases} \frac{x}{3} + \frac{1}{2} < 2x - \frac{1}{3} \\ (x+1)\left(\frac{1}{2} - x\right) > 0 \end{cases}; \\ \text{b) } \begin{cases} \frac{2x-1}{2} > \frac{x+1}{3} \\ 5-x < 3(x-1)^2 \end{cases}; & \text{d) } \begin{cases} x^2 > 3x-2 \\ x^2-3x < 0 \end{cases}. \end{array}$$

4.73 (*). Risolvere i seguenti sistemi di disequazioni.

$$\begin{array}{ll} \text{a) } \begin{cases} 3x - x^2 - 2 \leq 0 \\ x^2 > 49 \end{cases}; & \text{c) } \begin{cases} x^2 - 4x + 4 \geq 0 \\ x < 6 \end{cases}; \\ \text{b) } \begin{cases} 3x - 2 > 0 \\ x^2 - 1 > 0 \\ 2x - x^2 < 0 \end{cases}; & \text{d) } \begin{cases} x^2 - 4x + 4 > 0 \\ x \leq 6 \\ 1 - x^2 \leq 0 \end{cases}. \end{array}$$

4.74 (*). Risolvere i seguenti sistemi di disequazioni.

$$\begin{array}{ll} \text{a)} \left\{ \begin{array}{l} (3-4x)^2 < 29 - (2x-1)^2 \\ 16x^2 < 8x+3 \end{array} \right. ; & \text{c)} \left\{ \begin{array}{l} 2x^2 - 2 > x(x-1) \\ 4x^2 - 13x + 7 < -(x+3)^2 \end{array} \right. ; \\ \text{b)} \left\{ \begin{array}{l} 5x^2 > 13x - 8 \\ 6x^2 - 19x + 10 \geq 0 \end{array} \right. ; & \text{d)} \left\{ \begin{array}{l} x^2 < 5 + 4x \\ 3x^2 - 3x > 2 + 2x \end{array} \right. . \end{array}$$

4.75 (*). Risolvere i seguenti sistemi di disequazioni.

$$\begin{array}{ll} \text{a)} \left\{ \begin{array}{l} x^2 + 6x + 9 < 0 \\ x < 2 \\ x^2 + 1 > 0 \end{array} \right. ; & \text{c)} \left\{ \begin{array}{l} 4x - x^2 - 3 < 0 \\ 3x \geq 2 \end{array} \right. ; \\ \text{b)} \left\{ \begin{array}{l} x^2 + 6x + 9 \leq 0 \\ x < 2 \end{array} \right. ; & \text{d)} \left\{ \begin{array}{l} 2x^2 < 8 \\ -x^2 + 5x > -6 \\ x^2(9-x^2) \leq 0 \end{array} \right. . \end{array}$$

4.76 (*). Risolvere i seguenti sistemi di disequazioni.

$$\begin{array}{ll} \text{a)} \left\{ \begin{array}{l} (x^2 - 4x + 3)(2x - 4) > 0 \\ 2x - x^2 \leq 1 \end{array} \right. ; & \text{c)} \left\{ \begin{array}{l} 2x^2 - x - 1 \leq 0 \\ 3x + 7 > 0 \\ x^2 - 10x + 9 \leq 0 \end{array} \right. ; \\ \text{b)} \left\{ \begin{array}{l} (3-x)(x^2-4)(x^2-2x-8) < 0 \\ x^2 - 64 \leq 0 \end{array} \right. ; & \text{d)} \left\{ \begin{array}{l} 2x^2 - x - 1 < 0 \\ 3x + 7 > 0 \\ x^2 - 10x + 9 \leq 0 \end{array} \right. . \end{array}$$

4.77 (*). Risolvere i seguenti sistemi di disequazioni.

$$\begin{array}{ll} \text{a)} \left\{ \begin{array}{l} x^2 - 10x + 25 > 0 \\ x < 7 \end{array} \right. ; & \text{c)} \left\{ \begin{array}{l} \frac{1}{x} > \frac{1}{x-3} \\ 3x - 1 - 2x^2 < 0 \\ \frac{x^2 - 6x + 5}{2-x} > 0 \end{array} \right. ; \\ \text{b)} \left\{ \begin{array}{l} x^2 - 10x + 25 \geq 0 \\ x < 7 \end{array} \right. ; & \text{d)} \left\{ \begin{array}{l} x^4 - 8 \geq 1 \\ \frac{5-x}{x} < \frac{1}{2} \\ x^3 - 1 < 0 \end{array} \right. . \end{array}$$

4.78 (*). Risolvere i seguenti sistemi di disequazioni.

$$\begin{array}{ll} \text{a)} \left\{ \begin{array}{l} x^2 - 4x + 3 \leq 0 \\ x^2 - 4 > 0 \\ x^2 + 1 > 0 \\ x - 1 > 0 \end{array} \right. ; & \text{c)} \left\{ \begin{array}{l} x^2 - 2x + 1 \geq 0 \\ x^2 + 5x \geq 0 \\ x^2 + 1 > 0 \\ x^2 - 2x + 7 > 0 \end{array} \right. ; \\ \text{b)} \left\{ \begin{array}{l} x^2 - 5x + 6 \leq 0 \\ x^2 - 1 > 0 \\ x^2 + 1 < 0 \\ x - 1 > 0 \end{array} \right. ; & \text{d)} \left\{ \begin{array}{l} x^2 - 2x + 1 > 0 \\ x^2 + 5x \geq 0 \\ x^2 + x + 23 > 0 \\ x^2 - 2x + 7 > 0 \end{array} \right. . \end{array}$$

4.79 (*). Risolvere i seguenti sistemi di disequazioni.

$$\begin{array}{ll} \text{a) } \begin{cases} x^2 - 3x + 2 > 0 \\ x^2 - 3x + 2 < 0 \\ 2x^2 - x - 1 > 0 \\ x^2 - 2x > 0 \end{cases} ; & \text{c) } \begin{cases} x^2 - 3x + 2 \leq 0 \\ x^2 - 4x + 4 \leq 0 \\ x^2 - 3x + 2 \geq 0 \\ x^2 - 4x + 4 \geq 0 \end{cases} ; \\ \text{b) } \begin{cases} x^2 - 3x + 2 \leq 0 \\ x^2 - 4x + 4 \leq 0 \\ x^2 - x + 10 > 0 \\ x^2 - 2x \leq 0 \end{cases} ; & \text{d) } \begin{cases} \frac{4-x^2+3x}{x^2-x} > 0 \\ \frac{x^2-x-2}{-3x^2+3x+18} \leq 0 \end{cases} ; \\ & \text{e) } \begin{cases} x^3 - 5x^2 - 14x \geq 0 \\ \frac{2x+1}{2x} > \frac{3}{x+1} \end{cases} . \end{array}$$

4.80 (*). Dato il sistema $\begin{cases} x(x-3) > 3\left(\frac{x^2}{2} - 2x\right) \\ 2+x \cdot \frac{3x-7}{3} \geq 5 - \frac{1}{3}x \end{cases}$ determina i numeri naturali che lo risolvono.

4.81 (*). Per quali valori di x le due funzioni $f_1 = x^4 - x^3 + x - 1$ e $f_2 = x^4 - 8x$ assumono contemporaneamente valore positivo?

4.7.2 Risposte

4.1. a) $0 \leq x \leq 6$, b) $x \neq 0$, c) $x < -1 \vee x > 0$, d) $x = 0$, e) \emptyset , f) $x_1 < -3 \vee x > 3$, g) $x < \frac{1}{2} \vee x > 1$, h) $0 \leq x \leq 3$, i) $x_1 < -1 \vee x > \frac{2}{3}$, j) $x_1 < -2 \vee x > 2$, k) $-\frac{3}{4} < x < 1$, l) $-2\sqrt{2} \leq x \leq 2\sqrt{2}$.

4.2. a) $x \leq \frac{5-\sqrt{13}}{2} \vee x \geq \frac{5+\sqrt{13}}{2}$, b) \mathbb{R} , c) $2 \leq x \leq 4$, d) $x \leq -4 \vee x \geq 1$, e) $2 - \sqrt{13} \leq x \leq 2 + \sqrt{13}$, f) $3 < x < 6$, g) $x \leq 3 \vee x \geq 5$, h) $x = 0$, i) $\frac{1-2\sqrt{7}}{9} \leq x \leq \frac{1+2\sqrt{7}}{9}$, j) \mathbb{R} , k) $x < -3 - \sqrt{11} \vee x > -3 + \sqrt{11}$, l) \emptyset .

4.3. a) $\frac{3-\sqrt{19}}{2} < x < \frac{3+\sqrt{19}}{2}$, b) \mathbb{R} , c) $x \leq -\sqrt{5} \vee x \geq \sqrt{5}$, d) $x \leq -1 \vee x \geq 0$, e) \mathbb{R} , f) $x < -1 \vee x > 1$, g) $-\sqrt{3} < x < \sqrt{3}$, h) \mathbb{R} .

4.4. a) \emptyset , b) $\mathbb{R} - \{4\}$, c) $\mathbb{R} - \{-4\}$, d) $-1 < x < 4$, e) $3 < x < 5$, f) $x < -\frac{1}{2} \vee x > 2$.

4.5. a) $x < -\frac{1}{6} \vee x > \frac{1}{2}$, b) $x < -\frac{1}{3} \vee x > 1$, c) \emptyset , d) \mathbb{R} , e) $x \leq 0 \vee x \geq 2$, f) $x \leq -\frac{1}{5} \vee x \geq 1$.

4.10. a) $x \leq -\frac{3}{2} \vee x \geq \frac{3}{2}$, b) $0 < x < \frac{3}{2}$, c) \mathbb{R} , d) \mathbb{R} , e) $x < -1 \vee x > 2$, f) $-6 \leq x \leq -5$, g) $2 - \sqrt{7} < x < 2 + \sqrt{7}$, h) \emptyset , i) \emptyset , j) $x \leq -\frac{1}{3} \vee x \geq \frac{1}{3}$, k) $-\frac{2}{3} \leq x \leq \frac{1}{3}$, l) \emptyset .

4.11. a) $0 \leq x \leq 4$, b) $-1 \leq x < -\frac{1}{9}$, c) $x < -10 \vee x > 10$, d) $0 \leq x < \frac{6}{5}$, e) $x < -\frac{1}{2} \vee x > \frac{1}{2}$, f) $-\frac{3}{4} \leq x \leq \frac{1}{3}$, g) \mathbb{R} , h) $\mathbb{R} - \{\sqrt{2}\}$.

4.12. a) $x \leq -\frac{3}{2} \vee x \geq \frac{1}{2}$, b) $x \leq -\frac{1}{2} \vee x \geq 6$, c) $x < -2 \vee x > 0$, d) $-\frac{\sqrt{5}+1}{2} < x < \frac{\sqrt{5}-1}{2}$, e) $-\frac{5}{2} < x < -2$, f) $-1 < x < \frac{5}{3}$, g) $x < \frac{1-\sqrt{21}}{4} \vee x > \frac{1+\sqrt{21}}{4}$, h) $1 \leq x \leq 2$.

- 4.13. a) $-\frac{7}{6} \leq x \leq -1$, b) \emptyset , c) $x < -\frac{1}{2} \vee x > 2$, d) \mathbb{R} .
- 4.14. a) \emptyset , b) $-\frac{5}{3} < x < 3$, c) $x < -3 \vee x > 7$, d) $-7 < x < 2$.
- 4.15. a) \mathbb{R} , b) $x \leq -\frac{8}{5} \vee x \geq -\frac{4}{7}$, c) $x < \frac{2}{3} \vee x > \frac{7}{9}$, d) $x < 0 \vee x > \frac{3}{8}$.
- 4.16. a) $-\frac{26}{5} < x < 2$, b) $x < -\frac{1}{2} \vee x > 5$, c) $x < -\frac{4}{3} \vee x > -1$, d) $x < \frac{4}{5} \vee x > 4$.
- 4.17. a) $-\frac{29}{27} < x < -1$, b) $x < -3 \vee x > 5$, c) $\frac{6-2\sqrt{2}}{7} < x < \frac{6+2\sqrt{2}}{7}$, d) I.S. = \emptyset , e) $-2002 < x < -1999$.
- 4.18. a) $-\frac{3}{2} < x < -1$, b) $0 < x < \frac{14}{3}$, c) $x < -\frac{3}{2} \vee x > -\frac{3}{10}$, d) $\frac{20}{19} < x < 2$.
- 4.19. a) $x = 3$, b) $x \leq 2 - \frac{\sqrt{6}}{3} \vee x \geq 2 + \frac{\sqrt{6}}{3}$, c) $x < 2 \vee x > \frac{9}{2}$, d) \emptyset , e) $-1 < x < 1$.
- 4.24. a) $x < k-1 \vee x > k+1$, b) $a = 0 \rightarrow \emptyset$; $a > 0 \rightarrow -\frac{1}{3}a < x < 2a$; $a < 0 \rightarrow 2a < x < -\frac{1}{3}a$,
 c) $m = 0 \rightarrow \emptyset$; $m > 0 \rightarrow \frac{1-3m}{2} < x < \frac{1+3m}{2}$; $m < 0 \rightarrow \frac{1+3m}{2} < x < \frac{1-3m}{2}$,
 d) $a = 0 \rightarrow \emptyset$; $a > 0 \rightarrow 0 < x < \frac{3}{2}a$; $a < 0 \rightarrow \frac{3}{2}a < x < 0$.
- 4.25. a) $t = 0 \rightarrow x \neq 0$; $t > 0 \rightarrow -2t < x < 4t$; $t < 0 \rightarrow 4t < x < -2t$,
 b) $s \leq 1 \rightarrow \mathbb{R}$; $s > 1 \rightarrow \frac{-3}{\sqrt{k-1}} < x < \frac{3}{\sqrt{k-1}}$,
 c) $m = 0 \rightarrow \emptyset$; $m = 1 \rightarrow x < 0$; $0 < m < 1 \rightarrow \frac{m}{m-1} < x < 0$; $m < 0 \rightarrow 0 < x < \frac{m}{m-1}$;
 $m > 1 \rightarrow x < 0 \vee x > \frac{m}{m-1}$.
- 4.33. a) $x < 1 \vee 2 < x < 3$, b) $\frac{2}{3} \leq x \leq \frac{3}{4} \vee x \leq \frac{1}{2}$, c) $x < -2 \vee 0 < x < 1$,
 e) $\frac{1}{2} \leq x \leq 2 \vee -3 \leq x \leq 0$, f) $x < -2 \vee x > 1$, g) $x < -1/3$,
 h) $-\frac{1}{4} < x < \frac{1}{4} \vee x < -3 \vee x > 4$.
- 4.34. a) $3 \leq x \leq 5 \vee -2 \leq x \leq 0 \vee x \geq 6$, b) $0 < x < \frac{1}{2} \vee x > 1$,
 c) $x < -\sqrt{2} \vee 1 < x < \sqrt{2} \vee -1 < x < 0 \vee x > 3$, d) $x > 1$, e) $3 - \sqrt{3} < x < 3 + \sqrt{3} \vee x < -1$,
 f) $0 \leq x \leq \frac{2}{5} \vee x \geq \frac{5}{3}$, g) $x < 1 \vee x > 2$, h) $-3 \leq x \leq 3$.
- 4.35. a) $x < -\frac{\sqrt{15}}{5} \vee x > \frac{\sqrt{15}}{5}$, b) $x \geq 1$, c) $x < -\sqrt{2} \vee x > \sqrt{2}$, d) \mathbb{R} ,
 e) $-1 < x < \frac{1}{2} \vee x < -2$, g) $5 < x < 7 \vee x < 2$, h) $x \leq -3 \vee -2 \leq x \leq 2 \vee x \geq 3$.
- 4.36. a) $x = 0 \vee -6 \leq x \leq -3 \vee x \geq 2$, b) $3 < x < 4 \vee x > 6$, c) $x \geq 1$,
 d) $-9 < x < -6 \vee -\frac{1}{2} < x < 3$.
- 4.37. a) $-5 < x < -4 \vee -3 < x < 3 \vee 4 < x < 5$, b) $x < 0 \vee x > 2$,
 c) $-2 < x < -1 \vee 2 < x < 4$, d) $0 < x < 1$.
- 4.38. a) $-\frac{1}{3} < x < 0$, b) I.S. = \mathbb{R} , c) I.S. = \emptyset , d) $x < -2 \vee -2 < x < 1 \vee x > 3$.

- 4.39. a) $x < 1 \vee x > 1$, b) $0 < x < \frac{1}{2} \vee x > 3$, c) $-2 < x < 0 \vee \frac{3}{4} < x < 4$,
d) $x < -1 \vee 4 < x < 5 \vee x > 5$.
- 4.40. a) $-\frac{5}{2} < x < -1 \vee x > 8$, b) $-7 < x < 4$, c) $0 < x < \frac{8}{7}$, d) $-2 < x < -\frac{5}{3} \vee -\frac{3}{2} < x < \frac{4}{3}$.
- 4.41. a) $x < -\frac{5}{2} \vee -\frac{1}{3} < x < \frac{1}{2} \vee x > 2$, b) $x < 1$, c) $-2 < x < 2 \vee x > \frac{7}{2}$, d) $x > \frac{6}{7}$.
- 4.42. a) I.S. = $x \in \mathbb{R} | x < 0 \vee 0 < x < 1 \vee x > 4$.
- 4.43. d) $x \leq -1$, e) $x < -3$.
- 4.44. a) $-1 \leq x \leq 2 \vee x \geq 6$, d) $x = -1 \vee x \geq 1$.
- 4.45. a) $x < -2$, d) $-\frac{1}{2} < x < \frac{1}{2} \vee x < -4 \vee x > 4$.
- 4.46. a) $x > \frac{3}{2}$, b) $-1 \leq x \leq 1$, c) $x \neq 1 \wedge 1 - \sqrt{2} < x < \sqrt{2} + 1$.
- 4.47. a) $-3 < x < 0 \vee 0 < x < 1 \vee x > 3$, b) $x \geq 0$, d) \emptyset .
- 4.48. a) $x < -\frac{1}{2} \vee x > \frac{1}{2}$, c) $x < -\frac{3}{2}$, e) $x \leq -\frac{\sqrt{2}}{12}$.
- 4.49. a) $x \leq -\frac{1}{10} \vee x \geq \frac{1}{10}$, d) $x \leq -\frac{\sqrt{6}}{3} \vee x \geq \frac{\sqrt{6}}{3}$, g) $x \leq -\sqrt{3} \vee x \geq \sqrt{3}$.
- 4.50. a) $x > 5$, b) $x < \frac{1}{2} \vee 1 < x < 3$, c) $-2 \leq x \leq -1 \vee x \geq 7$, d) $x = \frac{1}{2} \vee x \leq -3$,
e) $-1 \leq x \leq 1 \vee x = 2$, f) \mathbb{R} .
- 4.51. a) $x < 2 \vee x > 1$, b) $-3 < x < 4$, c) $x < -5 \vee x > 7$, d) $-\frac{1}{3} < x \leq \frac{1}{2}$,
e) $x < \frac{4}{7} \vee 1 \leq x \leq 3$, f) $x > 5$.
- 4.52. a) $-1 < x < 1 \vee x > 2$, b) $x < -5 \vee 1 < x < 3$, c) $x < -5 \vee 1 < x < 3$,
d) $x < 0 \vee x > 2$, e) $-3 < x < -\frac{5}{2}$, f) $0 < x < 7$.
- 4.53. a) $1 < x \leq 2$, b) $\mathbb{R} - \{-1\}$, c) \mathbb{R} , d) \emptyset , e) $-3 < x < 3 \vee x > 4$,
f) $x < -2 \vee 2 < x < 5$.
- 4.54. a) $-\frac{3}{2} < x < -1 \vee 1 < x < 2$, b) $x < -2 \vee 2 < x < 4$, c) $x < \frac{1}{2} \vee 1 < x < 3$,
d) $-2 < x < 2$, e) $1 < x < 2$, f) $-5 < x < 5$.
- 4.55. a) $x < -\frac{1}{3} \vee 1 < x < 2$, b) $x > -2$, c) $x < 1 \vee 3 < x < 5$, d) $x < -2 \vee -1 < x < 4$,
e) $-5 < x < -2 \vee -1 < x < 5$, f) $-3 < x < -1 \vee x > 2$.
- 4.56. a) $x < -\frac{3}{4} \vee 1 < x < 4$, b) $x < -1 \vee x > 1$, c) $x < -3 \vee 0 < x < 3 \vee x > 5$,
d) $-2 < x < -1 \vee 2 < x < 3$, e) $2 < x < \frac{7}{3} \vee x > 3$, f) $-6 < x < -4 \vee x > 2$.

- 4.57. a) $-7 < x < -1 \vee 5 < x < 9$, b) $-1 < x < 0 \vee 1 < x < 4$,
 c) $-\sqrt{5} < x < 0 \vee 2 < x < \sqrt{5}$, d) $x < -2 \vee -1 \leq x \leq 2 \vee x > 3$,
 e) $x < -2 \vee -1 < x < 3 \vee x > 5$, f) $-\frac{7}{4} < x < -\frac{2}{3} \vee x > 1$.
- 4.58. a) $x < -3 \vee -1 < x < 0 \vee x > 6$, b) $x < -4 \vee -1 < x < 0 \vee x > 1$, c) $0 < x < 2$,
 d) $x \leq \frac{1}{2} \vee 3 < x \leq 4 \vee x > 5$ con $x \neq 0 \wedge x \neq -4$, e) $-\frac{\sqrt{2}}{2} \leq x \leq \frac{\sqrt{2}}{2}$ con $x \neq 0$,
 f) $x < -1 \vee 1 < x \leq 10 - \sqrt{74} \vee x \geq 10 + \sqrt{74}$.
- 4.59. a) $-1 < x < 4 \vee x < -2$, b) $-1 < x < -\frac{1}{2} \vee 1 < x < 2$, c) $1 < x < 4 \vee -1 < x < 0$,
 d) $x < \frac{1}{2} \vee 1 < x < 5$, e) $-2 \leq x < 1 \vee x \geq 2$, f) $x \geq \frac{2}{3}$.
- 4.60. a) $x < -1 \vee \frac{1-\sqrt{5}}{2} < x < 0 \vee 1 < x < \frac{1+\sqrt{5}}{2}$, b) $x < -2 \vee x > 2$,
 c) $x < -3 \vee -\frac{13}{6} < x < 3 \vee x > 4$, d) $-\frac{5}{2} < x \leq -\frac{3}{2} \vee \frac{1}{2} < x \leq \frac{7}{2}$, e) $x \leq -\frac{3}{2}$ con $x \neq -2$,
 f) $-3 < x < 2$.
- 4.61. a) $-1 < x < 1$, b) $\frac{3}{2} < x < \frac{7}{2} \vee x < -1$, c) $\frac{1}{2} \leq x < \frac{7}{2}$ con $x \neq 1$,
 d) $x < -6 \vee 0 < x < \frac{4}{3} \vee x > \frac{4}{3}$, e) $\mathbb{R} - \{-1, 1\}$, f) $x < -2 \vee x > 3$.
- 4.62. a) $-2 < x < 0 \vee 2 < x < 3$, b) $-\frac{5}{2} < x < 0 \vee \frac{1}{2} < x < 1$, c) $x < 0 \vee x > 1$,
 d) $x < 1 \vee 2 < x < 4 \vee x > 8$, e) $-6 < x < -1 \vee -1 < x < 0$, f) $x > 1$.
- 4.63. a) $0 < x < 6 \vee 7 < x < 18$, b) $-1 < x < 0 \vee 2 < x < 4$,
 c) $x < -3 \vee -1 < x < \frac{1}{2} \vee x > 3$, d) $x < 0 \vee \frac{2}{3} < x < 1 \vee x > \frac{10}{9}$,
 e) $\frac{-3-\sqrt{13}}{2} < x < -2 \vee \frac{-3+\sqrt{13}}{2} < x < 1$, f) $x < -1 \vee 0 < x < \frac{1}{2} \vee x > 2$.
- 4.64. $-1 - \sqrt{2} \leq x < 0 \vee -1 + \sqrt{2} \leq x < 2$.
- 4.66. $-\frac{3}{2} \leq x < -\frac{4}{5}$.
- 4.67. 5.
- 4.71. a) $x < -2 \vee 2 < x$, b) $\frac{5}{2} < x \leq 3$, c) $3 < x < 4$, d) $-3 \leq x \leq -\frac{5}{2}$.
- 4.72. a) $x > 4$, b) $x > 2$, c) \emptyset , d) $0 < x < 1 \vee 2 < x < 3$.
- 4.73. a) $x < -7 \vee x > 7$, b) $x > 2$, c) $x < 6$, d) $x \leq -1 \vee 1 \leq x < 2 \vee 2 < x \leq 6$.
- 4.74. a) $-\frac{1}{4} < x < \frac{3}{4}$, b) $x < 1 \vee x \geq \frac{5}{3}$, c) \emptyset , d) $-1 < x < -\frac{1}{3} \vee 2 < x < 5$.
- 4.75. a) \emptyset , b) $x = -3$, c) $\frac{2}{3} \leq x < 1 \vee x > 3$, d) $x = 0$.
- 4.76. a) $1 < x < 2 \vee x > 3$, b) $2 < x < 3 \vee 4 < x \leq 8$, c) $x = 1$, d) \emptyset .
- 4.77. a) $x < 5 \vee 5 < x < 7$, b) $x < 7$, c) $0 < x < \frac{1}{2} \vee 2 < x < 3$, d) $x \leq -\sqrt{3}$.

4.78. a) $2 < x \leq 3$, b) \emptyset , c) $x \leq -5 \vee x \geq 0$, d) $x \leq -5 \vee 0 \leq x < 1 \vee x > 1$.

4.79. a) \emptyset , b) $x = 2$, c) $x = 2$, d) $3 < x < 4 \vee -1 < x < 0 \vee 1 < x \leq 2$,
e) $2 \leq x < -1 \vee x \geq 7$.

4.80. 3, 4, 5.

4.81. $x < -1 \vee x > 2$.

Complementi di algebra **III**



“Canterbury Cathedral”

Foto di Bortescristian

<http://www.flickr.com/photos/bortescristian/5083747705/>

Licenza: Attribuzione 2.0 Generico (CC BY 2.0)

Equazioni di grado superiore al secondo

5

5.1 L'equazione di terzo grado, un po' di storia

“Trovare un numero il cui cubo, insieme con due suoi quadrati e dieci volte il numero stesso, dia come somma 20”.

Il problema enunciato venne posto da Giovanni Panormita, astronomo e filosofo alla corte di Federico II, a Leonardo Pisano, detto Fibonacci, che ne tentò la soluzione nella sua opera “Flos”.

Con il linguaggio matematico attuale il problema si formalizza nell'equazione di terzo grado $x^3 + 2x^2 + 10x = 20$; Fibonacci pervenne al valore approssimato $x = 1,3688$ come soluzione al problema, senza indicare la via seguita per la sua determinazione. Pur tuttavia egli riuscì a dimostrare che le soluzioni di un'equazione di terzo grado non possono mai esprimersi mediante radicali quadratici neanche se sovrapposti.

Solo tra il 1540 e il 1545, ad opera dei matematici italiani Niccolò Fontana, detto Tartaglia¹, e Gerolamo Cardano², fu scoperta la formula risolutiva dell'equazione generale di terzo grado. Cardano dimostrò che ogni equazione di terzo grado $ax^3 + bx^2 + cx + d = 0$ è riconducibile alla forma $y^3 + py + q = 0$ operando la sostituzione $x = y - \frac{b}{3a}$, per la quale ricava la formula risolutiva:

$$y = \sqrt[3]{-\frac{q}{2} + \sqrt{\left(\frac{p}{3}\right)^3 + \left(\frac{q}{2}\right)^2}} + \sqrt[3]{-\frac{q}{2} - \sqrt{\left(\frac{p}{3}\right)^3 + \left(\frac{q}{2}\right)^2}}$$

da cui poi si risale alla soluzione in x dell'equazione assegnata.

Esempio 5.1. Risolvere l'equazione: $x^3 + 3x^2 + 6x + 5 = 0$.

Operiamo la sostituzione $x = y - \frac{b}{3a}$ che in questo caso è $x = y - 1$; l'equazione diventa $(y - 1)^3 + 3(y - 1)^2 + 6(y - 1) + 5 = 0$ ed eseguendo i calcoli si ha $y^3 + 3y + 1 = 0$, quindi $p = 3$ e $q = 1$. Applicando la formula risolutiva si ha

$$y = \sqrt[3]{-\frac{1}{2} + \sqrt{\frac{1}{4} + 1}} + \sqrt[3]{-\frac{1}{2} - \sqrt{\frac{1}{4} + 1}} = \sqrt[3]{\frac{\sqrt{5}-1}{2}} + \sqrt[3]{\frac{-\sqrt{5}-1}{2}}$$

e quindi, sostituendo $y = x + 1$, si ha $x = \sqrt[3]{\frac{\sqrt{5}-1}{2}} + \sqrt[3]{\frac{-\sqrt{5}-1}{2}} - 1$.

Esempio 5.2. Risolvere l'equazione $x^3 = 15x + 4$ applicando la formula di Tartaglia-Cardano.

Notiamo che è $p = -15$ e $q = 4$ e dunque sotto la radice quadrata della formula si ha $\left(\frac{p}{3}\right)^3 + \left(\frac{q}{2}\right)^2 = (-5)^3 + (2)^2 = -121$ pertanto non un numero reale, mentre è evidente la soluzione reale $x = 4$, infatti $4^3 = 64 = 15 \cdot 4 + 4$. Questa circostanza ha spinto il matematico

¹soprannome dovuto al suo linguaggio balbettante (1499 ca. - 1557).

²matematico, medico, astrologo e filosofo (1501 - 1576).

Raffaele Bombelli³, ad elaborare nella sua opera "Algebra" del 1572, calcoli con radici quadrate di numeri negativi (numeri) che troveranno una sistemazione coerente nella teoria dei *numeri complessi* sviluppata da Friedrich Gauss.⁴

Vediamo come possiamo determinare l'IS dell'equazione di Bombelli con le nostre conoscenze. Scriviamo l'equazione nella forma canonica $p(x) = 0 \Rightarrow x^3 - 15x - 4 = 0$; sappiamo che uno zero intero è $x = 4$ dunque scomponiamo dividendo $p(x) = x^3 - 15x - 4$ per il binomio $x - 4$. Potete verificare che si ottiene $x^3 - 15x - 4 = (x - 4) \cdot (x^2 + 4x + 1) = 0$ da cui, per la legge di annullamento del prodotto,

$$x - 4 = 0 \Rightarrow x = 4 \quad \vee \quad x^2 + 4x + 1 = 0 \Rightarrow x_{1,2} = -2 \pm \sqrt{3}.$$

Poco dopo la scoperta della formula risolutiva per le equazioni di terzo grado, il matematico italiano Ferrari⁵ trovò anche la formula per risolvere le equazioni di quarto grado. Le ricerche per trovare la formula che risolvesse l'equazione di quinto grado furono invece vane, non perché i matematici non furono abbastanza "ingegnosi" bensì per il fatto che, come dimostrò Galois⁶ non esistono formule che per mezzo di radici ed altre operazioni algebriche possano risolvere le equazioni dal quinto grado in poi. In altre parole, esistono solo formule per le equazioni di primo, secondo, terzo e quarto grado.

Oggi giorno, tuttavia, si preferisce non approfondire le applicazioni di queste formule. Lo studio è generalmente rivolto soltanto alle equazioni di primo e secondo grado e per quelle di grado superiore al secondo si applicano i metodi che vedremo in questo capitolo, oppure si utilizzano metodi di calcolo numerico che forniscono soluzioni per approssimazioni successive.

5.2 Equazioni riconducibili al prodotto di due o più fattori

In questo capitolo ci proponiamo di determinare l'insieme soluzione di equazioni algebriche di grado superiore al secondo.

Ricordiamo che un'equazione algebrica si presenta nella forma $p(x) = 0$ dove $p(x)$ è un polinomio nella variabile x , di grado n , a coefficienti reali:

$$a_n x^n + a_{n-1} x^{n-1} + \dots + a_2 x^2 + a_1 x + a_0 = 0.$$

Esempio 5.3. Determinare le radici reali dell'equazione $4x^3 + x^2 - 4x - 1 = 0$.

Scomponiamo in fattori il polinomio al primo membro mediante raccoglimento parziale:

$$p(x) = 4x^3 + x^2 - 4x - 1 = 4x(x^2 - 1) + (x^2 - 1) = (x^2 - 1)(4x + 1).$$

Per la legge dell'annullamento del prodotto si ottiene

$$x^2 - 1 = 0 \Rightarrow x_1 = -1 \vee x_2 = 1,$$

$$4x + 1 = 0 \Rightarrow x = -\frac{1}{4}.$$

L'equazione ha dunque tre soluzioni reali distinte e I. S. = $\{-1, 1, -\frac{1}{4}\}$.

³matematico ed ingegnere italiano, noto anche con il nome di Rafael o Raphael (1526 - 1572).

⁴Johann Carl Friedrich Gauss è stato un matematico, astronomo e fisico tedesco (1777 - 1855).

⁵Lodovico Ferrari (1522 - 1565).

⁶Évariste Galois è stato un matematico francese (1811 - 1832).

Esempio 5.4. Determinare le radici reali dell'equazione fratta $\frac{2x+3}{2x+1} + \frac{x^2}{x+1} = 5x+3$.

Riduciamo allo stesso denominatore

$$\frac{2x^2 + 5x + 3 + 2x^3 + x^2 - 10x^3 - 15x^2 - 5x - 6x^2 - 9x - 3}{(2x+1) \cdot (x+1)} = 0.$$

Poniamo le condizioni d'esistenza: $x \neq -\frac{1}{2} \wedge x \neq -1$. Eliminiamo il denominatore e sommiamo i monomi simili; otteniamo un'equazione di terzo grado $8x^3 + 18x^2 + 9x = 0$, che, scomponendo il polinomio, può essere scritta come $x \cdot (8x^2 + 18x + 9) = 0$. Per la legge di annullamento del prodotto si ha $x = 0 \vee x^2 + 18x + 9 = 0$. Risolvendo anche l'equazione di secondo grado con la formula risolutiva si ottengono le soluzioni $x_1 = 0 \vee x_2 = -\frac{3}{4} \vee x_3 = -\frac{3}{2}$.

□ **Osservazione** Si dimostra che un'equazione ammette tante soluzioni, che possono essere reali (distinte o coincidenti) o non reali, quante ne indica il suo grado.

Ricordiamo che uno zero di un polinomio è il valore che assegnato alla variabile rende il polinomio uguale a zero. Quindi trovare gli zeri di un polinomio equivale a trovare le soluzioni dell'equazione che si ottiene ponendo il polinomio uguale a zero, come nell'esempio seguente.

Esempio 5.5. Trovare gli zeri del seguente polinomio di terzo grado $p(x) = x^3 - 7x^2 + 4x + 12$.

Scriviamo l'equazione $x^3 - 7x^2 + 4x + 12 = 0$ e cerchiamo di scomporre con il metodo di Ruffini. Sostituendo $x = -1$ si ottiene $(-1)^3 - 7(-1)^2 + 4(-1) + 12 = -1 - 7 - 4 + 12 = 0$. Possiamo allora dividere il polinomio $p(x)$ per il binomio $x + 1$. Applicando la regola di Ruffini si ha:

	1	-7	4	12
-1		-1	8	-12
	1	-8	12	//

Il polinomio si scompone in $(x+1)(x^2 - 8x + 12)$. Per la legge di annullamento del prodotto $x+1 = 0 \vee x^2 - 8x + 12 = 0$. L'equazione $x+1 = 0$ dà come soluzione $x = -1$. L'equazione $x^2 - 8x + 12 = 0$ si può risolvere con la formula risolutiva ridotta $x_{1,2} = 4 \pm \sqrt{16 - 12} = 4 \pm 2$. Il polinomio assegnato ha tre zeri distinti $x_1 = -1 \vee x_2 = 2 \vee x_3 = 6$.

✎ *Esercizi proposti:* 5.1, 5.2, 5.3, 5.4, 5.5, 5.6, 5.7, 5.8, 5.9, 5.10, 5.11

5.3 Equazioni binomie

Definizione 5.1. Un'equazione binomia è un'equazione del tipo $ax^n + b = 0$ con $a \neq 0$ e con $n \in \mathbb{N}_0$.

L'equazione scritta come $ax^n + b = 0$ è detta in *forma normale* o *canonica*.

Dobbiamo distinguere i casi:

- ➔ n è pari e $a \cdot b < 0$. I coefficienti a e b hanno segno discorde. L'equazione ammette due sole soluzioni reali ed opposte: $x_1 = \sqrt[n]{-\frac{b}{a}} \vee x_2 = -\sqrt[n]{-\frac{b}{a}}$;

- n è pari e $a \cdot b > 0$. I coefficienti a e b hanno lo stesso segno. L'equazione non ammette soluzioni reali;
- n è dispari e $b \neq 0$. L'equazione ha un'unica soluzione reale $x_1 = \sqrt[n]{-\frac{b}{a}}$;
- $b = 0$. L'equazione è $ax^n = 0$ e le n soluzioni sono coincidenti nell'unica soluzione $x = 0$. In questo caso si dice che l'unica soluzione $x = 0$ ha molteplicità n .

Esempio 5.6. Risolvere le seguenti equazioni binomie

→ $3x^4 - 8 = 0$.

L'esponente n è pari, i coefficienti sono discordi: l'equazione ammette due soluzioni reali distinte: $x_1 = \sqrt[4]{\frac{8}{3}} \vee x_2 = -\sqrt[4]{\frac{8}{3}}$.

Osserviamo che l'equazione proposta può essere risolta col metodo della scomposizione in fattori: $3x^4 - 8 = 0 \Rightarrow (\sqrt{3}x^2 + \sqrt{8}) \cdot (\sqrt{3}x^2 - \sqrt{8}) = 0$ e per la legge di annullamento del prodotto $(\sqrt{3}x^2 + \sqrt{8}) = 0 \vee (\sqrt{3}x^2 - \sqrt{8}) = 0$. La prima equazione non ha soluzioni reali, mentre per la seconda si ha $x^2 = \sqrt{\frac{8}{3}} \Rightarrow x = \pm\sqrt{\sqrt{\frac{8}{3}}} \Rightarrow x = \pm\sqrt[4]{\frac{8}{3}}$.

→ $-6x^4 + 9 = 13$.

Riducendo alla forma normale troviamo $-6x^4 - 4 = 0$; moltiplicando ambo i membri per -1 si ottiene $6x^4 + 4 = 0$ in cui il primo membro è una somma di numeri sempre positivi sempre maggiore di zero, quindi in \mathbb{R} l'equazione è impossibile e I. S. = \emptyset .

→ $8x^3 + 3 = 4$.

Riduciamo l'equazione alla forma normale $8x^3 - 1 = 0$. Essendo di grado dispari, l'unica soluzione è $x = \sqrt[3]{\frac{1}{8}} = \frac{1}{2}$.

Allo stesso risultato perveniamo scomponendo in fattori la differenza di due cubi: $8x^3 - 1 = 0 \Rightarrow (2x - 1) \cdot (4x^2 + 2x + 1) = 0$. Per la legge di annullamento del prodotto $2x - 1 = 0 \Rightarrow x = \frac{1}{2} \vee 4x^2 + 2x + 1 = 0$ ma l'equazione di secondo grado non ha soluzioni reali essendo $\Delta < 0$. Pertanto l'unica soluzione è $x = \frac{1}{2}$, quindi I. S. = $\{\frac{1}{2}\}$.

→ $2x^7 + 3 = 2$.

In forma normale $2x^7 + 1 = 0$. Si trova così l'unica soluzione reale $x = \sqrt[7]{-\frac{1}{2}} = -\sqrt[7]{\frac{1}{2}}$.

→ $3x \cdot (x^4 - 1) = 4 \cdot (1 + x) - (7x + 4)$.

Sviluppando i calcoli si ottiene $3x^5 = 0 \Rightarrow x^5 = 0 \Rightarrow x = 0$, cioè una sola soluzione reale con molteplicità 5.

→ $x^3 + 3 = 0$.

L'equazione ha l'unica soluzione reale $x = -\sqrt[3]{3}$. Spieghiamo il risultato scomponendo la somma di cubi $(x)^3 + (\sqrt[3]{3})^3 = 0 \Rightarrow (x + \sqrt[3]{3}) (x^2 - x\sqrt[3]{3} + \sqrt[3]{3^2}) = 0$. Per la legge di annullamento del prodotto otteniamo: $(x + \sqrt[3]{3}) = 0 \Rightarrow x = -\sqrt[3]{3}$ e $x^2 - \sqrt[3]{3}x + \sqrt[3]{3^2} = 0$ che non ha soluzioni reali essendo $\Delta < 0$.

 *Esercizi proposti:* 5.12, 5.13, 5.14, 5.15, 5.16, 5.17

5.4 Equazioni trinomie

Definizione 5.2. Un'equazione *trinomia* è un'equazione del tipo $ax^{2n} + bx^n + c = 0$ dove $n \in \mathbb{N}_0$ e $a \neq 0$, $b \neq 0$.

Sono esempi di equazioni trinomie $x^4 - 5x^2 + 4 = 0$, $x^6 - 4x^3 + 3 = 0$, $x^{10} - x^5 + 6 = 0$.

Per risolvere queste equazioni è opportuno fare un cambio di incognita: ponendo $t = x^n$ l'equazione trinomia diventa di secondo grado: $at^2 + bt + c = 0$ e da questa, detta *equazione risolvente*, si ricavano i valori di t . Successivamente, dalla relazione $t = x^n$, si ricavano i valori di x .

5.4.1 Equazione biquadratica

Se $n = 2$ l'equazione è detta *biquadratica* e si presenta nella forma $ax^4 + bx^2 + c = 0$.

Esempio 5.7. Risolvere le seguenti equazioni biquadratiche.

→ $x^4 - 5x^2 + 4 = 0$.

L'equazione è biquadratica; facciamo un cambio di incognita ponendo $x^2 = t$; l'equazione diventa $t^2 - 5t + 4 = 0$ che ha due soluzioni reali distinte $t_1 = 1 \vee t_2 = 4$. Per determinare le soluzioni dell'equazione assegnata teniamo conto della sostituzione fatta. Da $t_1 = 1$ otteniamo $x^2 = 1$ con soluzioni $x_1 = -1 \vee x_2 = +1$ e da $t_2 = 4$ otteniamo $x^2 = 4$ con soluzioni $x_1 = -2 \vee x_2 = +2$. Pertanto l'equazione assegnata ha quattro soluzioni reali distinte e I. S. = $\{-1, +1, -2, +2\}$.

→ $2x^4 + 3x^2 - 2 = 0$.

L'equazione è biquadratica, ponendo $x^2 = t$ diventa $2t^2 + 3t - 2 = 0$ che ha per soluzioni $t_1 = -2 \vee t_2 = \frac{1}{2}$. Ritornando alla sostituzione iniziale, da $t_1 = -2$ otteniamo $x^2 = -2 \Rightarrow$ I. S. = \emptyset e da $t_2 = \frac{1}{2}$ otteniamo $x^2 = \frac{1}{2}$ con soluzioni $x_1 = -\sqrt{\frac{1}{2}} \vee x_2 = +\sqrt{\frac{1}{2}}$ e razionalizzando $x_1 = -\frac{\sqrt{2}}{2} \vee x_2 = +\frac{\sqrt{2}}{2}$.

→ $x^4 - \frac{16}{9}x^2 = 0$.

L'equazione è biquadratica incompleta; si può determinare l'insieme soluzione raccogliendo x^2 a fattore comune, ottenendo così $x^2(x^2 - \frac{16}{9}) = 0$ e per la legge di annullamento del prodotto possiamo concludere $x^2 = 0 \vee x^2 = \frac{16}{9}$ da cui I. S. = $\{0, -\frac{4}{3}, +\frac{4}{3}\}$.

○ **Conclusione** L'equazione biquadratica $ax^4 + bx^2 + c = 0$

- ha quattro soluzioni reali distinte se il discriminante dell'equazione risolvente è positivo e se risultano positivi anche i rapporti $-\frac{b}{a}$ e $\frac{c}{a}$ che indicano rispettivamente la somma e il prodotto delle sue soluzioni;
- ha due soluzioni reali distinte se il discriminante dell'equazione risolvente è positivo e se risulta negativo il rapporto $\frac{c}{a}$ che indica il prodotto delle sue soluzioni;
- non ha soluzioni reali se il discriminante dell'equazione risolvente è positivo e se risulta positivo il rapporto $\frac{c}{a}$ e negativo il rapporto $-\frac{b}{a}$;

- non ha soluzioni reali se il discriminante dell'equazione risolvente è negativo.

Per stabilire il numero di soluzioni di un'equazione biquadratica si può anche utilizzare la regola dei segni di Cartesio:

- $\Delta > 0$ e due variazioni si hanno 4 soluzioni reali;
- $\Delta > 0$ una permanenza e una variazione si hanno 2 soluzioni reali;
- $\Delta = 0$ e $-\frac{b}{2a} > 0$ si hanno due soluzioni reali; $-\frac{b}{2a} < 0$ nessuna soluzione reale;
- $\Delta < 0$ nessuna soluzione reale.

✎ Esercizi proposti: 5.18, 5.19, 5.20, 5.21, 5.22, 5.23, 5.24, 5.25, 5.26, 5.27, 5.28, 5.29

5.4.2 Equazioni trinomie con n maggiore di 2

Esempio 5.8. Risolvere le seguenti equazioni trinomie.

→ $x^6 - 4x^3 + 3 = 0$.

Ponendo $t = x^3$ abbiamo l'equazione risolvente $t^2 - 4t + 3 = 0$, le cui soluzioni reali sono $t_1 = 1$, $t_2 = 3$; per ricavare i valori di x è sufficiente risolvere le due equazioni binomie $x^3 = 1$ e $x^3 = 3$, trovando così le soluzioni reali per l'equazione assegnata $x_1 = 1 \vee x_2 = \sqrt[3]{3}$;

→ $x^8 - x^4 - 2 = 0$.

Ponendo $t = x^4$ arriviamo all'equazione $t^2 - t - 2 = 0$ da cui $t_1 = 2$ e $t_2 = -1$; pertanto le due equazioni binomie da risolvere sono: $x^4 = 2$ e $x^4 = -1$. Quindi $x^4 = 2 \Rightarrow x^2 = -\sqrt{2} \vee x^2 = \sqrt{2}$ e di queste due, solo la seconda ha soluzioni reali e precisamente $x_1 = \sqrt[4]{2} \vee x_2 = -\sqrt[4]{2}$; la prima equazione binomia $x^4 = -1$ non ha invece soluzioni reali. Concludendo: I. S. = $\{-\sqrt[4]{2}, \sqrt[4]{2}\}$.

5.5 Equazioni che si risolvono con sostituzioni

Molte altre equazioni si possono risolvere con opportune sostituzioni.

Esempio 5.9. Risolvere la seguente equazione $(x^2 - 4)^4 - 1 = 0$.

Sostituendo $t = x^2 - 4$ l'equazione diventa $t^4 - 1 = 0$. È un'equazione binomia che ha per soluzioni $t_1 = -1$, $t_2 = +1$. Sostituendo questi valori nella relazione $t = x^2 - 4$ si ha:

$$x^2 - 4 = -1 \Rightarrow x^2 = 3 \Rightarrow x_{1,2} = \pm\sqrt{3} \quad \text{e} \quad x^2 - 4 = +1 \Rightarrow x^2 = 5 \Rightarrow x_{3,4} = \pm\sqrt{5}.$$

✎ Esercizi proposti: 5.30, 5.31, 5.32, 5.33, 5.34, 5.35

5.6 Equazioni reciproche

Definizione 5.3. Un'equazione è detta *reciproca di prima specie* se, posta nella forma canonica $p(x) = 0$, il polinomio $p(x)$ ha i coefficienti dei termini estremi e quelli dei termini equidistanti dagli estremi *uguali*.

Definizione 5.4. Un'equazione è detta *reciproca di seconda specie* se, posta nella forma canonica $p(x) = 0$, il polinomio $p(x)$ ha i coefficienti dei termini estremi e quelli dei termini equidistanti dagli estremi *opposti*. In particolare, se $p(x)$ ha grado $2k$ (pari), il coefficiente di x^k è nullo.

Dalle definizioni si ha che:

- $x^3 - 2x^2 - 2x + 1 = 0$ è un'equazione di terzo grado reciproca di prima specie;
- $3x^4 + 5x^3 - 4x^2 + 5x + 3 = 0$ è un'equazione di quarto grado reciproca di prima specie;
- $-7x^4 + 5x^3 - 5x + 7 = 0$ è un'equazione di quarto grado reciproca di seconda specie;
- $3x^5 + 2x^4 + 6x^3 - 6x^2 - 2x - 3 = 0$ è un'equazione di quinto grado reciproca di seconda specie;
- $-2x^4 + 8x^3 + 3x^2 - 8x + 2 = 0$ è un'equazione di quarto grado, ma non è reciproca di seconda specie, in quanto il coefficiente di secondo grado dovrebbe essere nullo.

Il seguente teorema mette in luce una importante proprietà di cui godono queste equazioni.

Teorema 5.1 (delle radici reciproche). *Se λ è una radice non nulla di un'equazione reciproca di qualunque grado, allora anche $\frac{1}{\lambda}$ è radice dell'equazione.*

Consideriamo il polinomio dell'equazione reciproca di prima specie

$$p(x) = a_0x^n + a_1x^{n-1} + a_2x^{n-2} + \dots + a_2x^2 + a_1x + a_0.$$

Ipotesi. $x = \lambda$ è una radice dell'equazione $p(x) = 0$;

Tesi. $x = \frac{1}{\lambda}$ è una radice dell'equazione $p(x) = 0$.

Dimostrazione. Sappiamo che se $x = \lambda$ è una radice di $p(x) = 0$ allora $p(\lambda) = 0$, cioè

$$p(\lambda) = a_0\lambda^n + a_1\lambda^{n-1} + \dots + a_1\lambda + a_0 = 0.$$

Scriviamo il polinomio con $x = \frac{1}{\lambda}$

$$\begin{aligned} p\left(\frac{1}{\lambda}\right) &= a_0\left(\frac{1}{\lambda}\right)^n + a_1\left(\frac{1}{\lambda}\right)^{n-1} + \dots + a_1\left(\frac{1}{\lambda}\right) + a_0 \\ &= \frac{1}{\lambda^n} \left(a_0 + a_1\lambda + \dots + a_1\lambda^{n-1} + a_0\lambda^n \right) \end{aligned}$$

dove nell'ultimo passaggio abbiamo messo in evidenza il termine $\left(\frac{1}{\lambda}\right)^n$ (è consentito perché per ipotesi λ non è nullo). Confrontando le scritture di $p(\lambda)$ e $p\left(\frac{1}{\lambda}\right)$ risulta

$$p\left(\frac{1}{\lambda}\right) = \frac{1}{\lambda^n} p(\lambda) = 0$$

Quindi anche $\frac{1}{\lambda}$ è una radice di $p(x) = 0$. □

Dimostra tu il teorema per le equazioni di seconda specie.

5.6.1 Equazioni di terzo grado reciproche di prima specie

Queste equazioni hanno la seguente struttura:

$$a_0x^3 + a_1x^2 + a_1x + a_0 = 0.$$

Una radice dell'equazione è $x = -1$, infatti sostituendo tale valore al posto della x nel polinomio al primo membro si ottiene:

$$p(-1) = a_0(-1)^3 + a_1(-1)^2 + a_1(-1) + a_0 = -a_0 + a_1 - a_1 + a_0 = 0.$$

Ricordiamo che secondo la regola del resto, il valore trovato (zero) ci assicura che il polinomio al primo membro è divisibile per $x + 1$; con la divisione polinomiale o con la regola di Ruffini possiamo scrivere $a_0x^3 + a_1x^2 + a_1x + a_0 = (x + 1) \cdot (a_0x^2 + (a_1 - a_0)x + a_0) = 0$ da cui, per la legge di annullamento del prodotto, possiamo determinare le soluzioni dell'equazione assegnata.

Un modo alternativo per determinare l'insieme soluzione dell'equazione reciproca di prima specie consiste nel raccogliere parzialmente i due coefficienti a_0 e a_1 in modo da ottenere $a_0(x^3 + 1) + a_1(x^2 + x) = 0$ da cui $a_0(x + 1)(x^2 - x + 1) + a_1x(x + 1) = 0$ e raccogliendo il binomio $(x + 1)$ ritroviamo la fattorizzazione precedente: $(x + 1)(a_0x^2 + (a_1 - a_0)x + a_0) = 0$.

Esempio 5.10. Risolvere le seguenti equazioni di terzo grado reciproche di prima specie.

→ $x^3 - 5x^2 - 5x + 1 = 0.$

Si tratta di un'equazione di terzo grado reciproca di prima specie. Una radice è $x = -1$, per cui possiamo fattorizzare il polinomio al primo membro eseguendo la divisione polinomiale e ottenere $(x + 1)(x^2 - 6x + 1) = 0$. Per la legge di annullamento del prodotto otteniamo la radice $x = -1$ già nota e, risolvendo l'equazione $x^2 - 6x + 1 = 0$ troviamo le altre radici $x_2 = 3 + 2\sqrt{2}$ e $x_3 = 3 - 2\sqrt{2}$. Quindi I.S. = $\{-1, 3 + 2\sqrt{2}, 3 - 2\sqrt{2}\}$.

Notiamo che x_2 e x_3 sono tra loro reciproche: $x_2 \cdot x_3 = 1$ cioè $(3 + 2\sqrt{2}) \cdot (3 - 2\sqrt{2}) = 1$.

→ $3x^3 - 5x^2 - 5x + 3 = 0$

L'equazione assegnata è reciproca di terzo grado e di prima specie; ammette dunque $x = -1$ come radice. Infatti $p(-1) = 3(-1)^3 - 5(-1)^2 - 5(-1) + 3 = \dots$ Il polinomio al primo membro si può scomporre con la regola di Ruffini cioè $(x + 1)(3x^2 - 8x + 3) = 0$; per la legge di annullamento del prodotto avremo $x + 1 = 0 \Rightarrow x = -1$, come già noto, e $3x^2 - 8x + 3 = 0$ con soluzioni $x_2 = \dots$ e $x_3 = \dots$. Quindi I.S. = $\{\dots\}$.

✎ *Esercizi proposti: 5.36, 5.37, 5.38, 5.39*

5.6.2 Equazioni di terzo grado reciproche di seconda specie

Queste equazioni hanno la seguente struttura:

$$a_0x^3 + a_1x^2 - a_1x - a_0 = 0.$$

Una radice dell'equazione è $x = 1$, basta verificare sostituendo tale valore al posto della x nel polinomio al primo membro. Si ottiene:

$$p(1) = a_0(1)^3 + a_1(1)^2 - a_1(1) - a_0 = a_0 + a_1 - a_1 - a_0 = 0.$$

Procedendo come nel caso precedente si può ottenere la scomposizione in fattori del polinomio al primo membro: $(x-1) \cdot (a_0x^2 + (a_0 + a_1)x + a_0) = 0$ e quindi determinare l'I. S. dell'equazione assegnata applicando la legge di annullamento del prodotto.

Esempio 5.11. Risolvere le seguenti equazioni di terzo grado reciproche di seconda specie.

$$\Rightarrow 2x^3 - 7x^2 + 7x - 2 = 0.$$

È un'equazione di terzo grado reciproca di seconda specie, i coefficienti infatti sono opposti a due a due. Una radice è $x_1 = 1$ infatti $p(1) = 2 - 7 + 7 - 2 = 0$. Applicando la regola di Ruffini per scomporre il polinomio di terzo grado si ottiene $(x-1)(2x^2 - 5x + 2) = 0$. Per la legge di annullamento del prodotto abbiamo la radice $x = 1$, già nota, e risolvendo $(2x^2 - 5x + 2) = 0$ si ricavano le altre due radici: $x_2 = 2$ e $x_3 = \frac{1}{2}$. Dunque I. S. = $\{1, 2, \frac{1}{2}\}$.

$$\Rightarrow 2x^3 - 9x^2 + 9x - 2 = 0.$$

L'equazione assegnata è reciproca di terzo grado e di seconda specie perché ha i coefficienti opposti a due a due, quindi ammette $x = +1$ come radice. Infatti $p(1) = \dots$. Appliciamo la regola di Ruffini per scomporre in fattori il polinomio di terzo grado. Il polinomio si scompone in $(x-1)(2x^2 - \dots) = 0$. Per la legge di annullamento del prodotto avremo $x-1 = 0 \Rightarrow x = 1$, come già noto, e $2x^2 - 7x + 2 = 0$ con soluzioni $x_2 = \dots$ e $x_3 = \dots$. Quindi I. S. = $\{\dots\}$. L'equazione assegnata ha tre soluzioni reali di cui le due irrazionali sono l'una il reciproco dell'altra.

 *Esercizi proposti:* 5.40, 5.41, 5.42

5.6.3 Equazioni di quarto grado reciproche di prima specie

Rientrano in questa classificazione le equazioni del tipo:

$$a_0x^4 + a_1x^3 + a_2x^2 + a_1x + a_0 = 0.$$

Prima di tutto osserviamo che $x = 0$ non può essere una radice in quanto, se lo fosse, sarebbe nullo il termine noto, cioè $a_0 = 0$ e di conseguenza sarebbe nullo anche il coefficiente di x^4 quindi il grado dell'equazione diventerebbe 3 o inferiore. Questa premessa ci consente di dividere per x^2 ottenendo l'equazione equivalente $a_0x^2 + a_1x + a_2 + \frac{a_1}{x} + \frac{a_0}{x^2} = 0$

e raccogliendo a fattori parziali si ha $a_0 \left(x^2 + \frac{1}{x^2}\right) + a_1 \left(x + \frac{1}{x}\right) + a_2 = 0$.

Ponendo $t = x + \frac{1}{x}$ si ha $t^2 = \left(x + \frac{1}{x}\right)^2 \Rightarrow t^2 = x^2 + \frac{1}{x^2} + 2 \Rightarrow x^2 + \frac{1}{x^2} = t^2 - 2$.

Sostituendo nell'equazione otteniamo la seguente equazione di secondo grado equivalente a quella data: $a_0(t^2 - 2) + a_1t + a_2 = 0$, ovvero

$$a_0t^2 + a_1t + a_2 - 2a_0 = 0.$$

Una volta trovate, se esistono (reali), le radici t_1 e t_2 di questa equazione, possiamo determinare le corrispondenti radici dell'equazione iniziale risolvendo le due equazioni fratte $x + \frac{1}{x} = t_1$ e $x + \frac{1}{x} = t_2$ nell'incognita x , rispettivamente equivalenti a

$$x^2 - t_1x + 1 = 0 \quad \text{e} \quad x^2 - t_2x + 1 = 0.$$

Queste ultime equazioni hanno soluzioni reali se e solo se $|t| \geq 2$. Infatti, risolvendo rispetto a x l'equazione $x + \frac{1}{x} = t$, troviamo: $x^2 - tx + 1 = 0$ e calcolando il discriminante $\Delta = t^2 - 4$ vediamo che ci sono soluzioni reali se e solo se $t^2 - 4 \geq 0$ ovvero se e solo se $t \leq -2 \vee t \geq 2$ cioè $|t| \geq 2$.

Esempio 5.12. Risolvere le seguenti equazioni di quarto grado reciproche di prima specie.

$$\rightarrow x^4 - 4x^3 + 5x^2 - 4x + 1 = 0.$$

Si tratta di un'equazione di quarto grado reciproca di prima specie. Dividiamo per x^2 , otteniamo $x^2 - 4x + 5 - 4\frac{1}{x} + \frac{1}{x^2} = 0$. Raccogliendo in fattori comuni come nella regola abbiamo $(x^2 + \frac{1}{x^2}) - 4(x + \frac{1}{x}) + 5 = 0$. Ponendo $t = x + \frac{1}{x}$ otteniamo l'equazione $(t^2 - 2) - 4t + 5 = 0$ ovvero $t^2 - 4t + 3 = 0$ da cui $t_1 = 1$ e $t_2 = 3$. Il primo valore t_1 non dà soluzioni reali poiché l'equazione $x + \frac{1}{x} = 1$ ha il discriminante negativo mentre l'equazione $x + \frac{1}{x} = 3$ ha due soluzioni reali distinte $x_1 = \frac{3+\sqrt{5}}{2}$ e $x_2 = \frac{3-\sqrt{5}}{2}$.

$$\rightarrow 2x^4 + 3x^3 - 16x^2 + 3x + 2 = 0.$$

Dividiamo ambo i membri dell'equazione per x^2 , certamente diverso da zero e otteniamo: $2x^2 + 3x - 16 + 3 \cdot \frac{1}{x} + 2 \cdot \frac{1}{x^2} = 0$. Mettiamo in evidenza 2 nel primo e quinto addendo e 3 tra il secondo e quarto addendo: $2 \cdot (x^2 + \frac{1}{x^2}) + 3 \cdot (x + \frac{1}{x}) - 16 = 0$. Ponendo $x + \frac{1}{x} = t$ otteniamo l'equazione $2(t^2 - 2) + 3t - 16 = 0 \Rightarrow 2t^2 + 3t - 20 = 0$ che ha come soluzioni $t_1 = -4 \vee t_2 = \frac{5}{2}$. Poiché $|t| \geq 2$ le equazioni $x + \frac{1}{x} = t_1$ e $x + \frac{1}{x} = t_2$ hanno entrambe soluzioni reali distinte, pertanto I. S. = $\{-2\sqrt{3}, 2\sqrt{3}, \frac{1}{2}, 2\}$.

 **Esercizi proposti:** 5.43, 5.44

5.6.4 Equazioni di quarto grado reciproche di seconda specie

Fanno parte di questa classe le equazioni del tipo:

$$a_0x^4 + a_1x^3 - a_1x - a_0 = 0$$

in cui il coefficiente di x^2 è nullo. Per risolvere questa equazione, raccogliamo a fattore parziale a_0 e a_1 ottenendo: $a_0(x^4 - 1) + a_1(x^3 - x) = 0 \Rightarrow a_0(x^2 - 1)(x^2 + 1) + a_1x(x^2 - 1) = 0$.

Raccogliendo a fattore comune totale si ha:

$$(x^2 - 1) [a_0(x^2 + 1) + a_1x] = 0 \Rightarrow (x - 1)(x + 1)(a_0x^2 + a_1x + a_0) = 0.$$

Per la legge di annullamento del prodotto si hanno quindi le due radici $x_1 = 1$, $x_2 = -1$ e le eventuali radici reali dell'equazione di secondo grado $a_0x^2 + a_1x + a_0 = 0$.

Esempio 5.13. Risolvere l'equazione $x^4 - 8x^3 + 8x - 1 = 0$.

Si tratta di un'equazione di quarto grado reciproca di seconda specie, si osservi che il coefficiente di secondo grado è nullo e che gli altri coefficienti sono a due a due opposti. Raccogliendo a fattore comune parziale abbiamo

$$(x^4 - 1) - 8x(x^2 - 1) = 0 \Rightarrow (x^2 - 1)(x^2 + 1) - 8x(x^2 - 1) = 0.$$

Mettendo poi in evidenza il binomio $(x^2 - 1)$ abbiamo $(x^2 - 1)(x^2 - 8x + 1)$. Risolvendo le equazioni $x^2 - 1 = 0$ e $x^2 - 8x + 1 = 0$, otteniamo tutte le radici:

$$x_1 = 1 \vee x_2 = -1 \vee x_3 = 4 + \sqrt{15} \vee x_4 = 4 - \sqrt{15}$$

e quindi

$$\text{I. S.} = \{-1, 1, 4 + \sqrt{15}, 4 - \sqrt{15}\}.$$

 *Esercizi proposti:* [5.45](#), [5.46](#), [5.47](#), [5.48](#), [5.49](#), [5.50](#), [5.51](#)

5.6.5 Equazioni di quinto grado reciproche di prima specie

Fanno parte di questa classe le equazioni del tipo:

$$a_0x^5 + a_1x^4 + a_2x^3 + a_2x^2 + a_1x + a_0 = 0.$$

Con il raccoglimento parziale otteniamo:

$$a_0(x^5 + 1) + a_1(x^4 + x) + a_2(x^3 + x^2) = 0.$$

Applichiamo ora la formula per la scomposizione della somma di potenze ottenendo

$$a_0(x+1)(x^4 - x^3 + x^2 - x + 1) + a_1x(x+1)(x^2 - x + 1) + a_2x^2(x+1) = 0.$$

Raccogliendo $(x+1)$ ricaviamo:

$$(x+1) \left[a_0(x^4 - x^3 + x^2 - x + 1) + a_1x(x^2 - x + 1) + a_2x^2 \right] = 0$$

e quindi l'equazione diventa:

$$(x+1) \left[a_0x^4 + (a_1 - a_0)x^3 + (a_2 - a_1 + a_0)x^2 + (a_1 - a_0)x + a_0 \right] = 0.$$

Per la legge di annullamento del prodotto si determina la soluzione reale $x = -1$ e con i metodi analizzati in precedenza si risolve l'equazione di quarto grado reciproca di prima specie:

$$\left(a_0x^4 + (a_1 - a_0)x^3 + (a_2 - a_1 + a_0)x^2 + (a_1 - a_0)x + a_0 \right) = 0.$$

Esempio 5.14. Risolvere l'equazione $6x^5 + x^4 - 43x^3 - 43x^2 + x + 6 = 0$.

L'equazione è di quinto grado reciproca di prima specie. Una radice è $x_1 = -1$ e l'equazione può essere scritta come:

$$(x + 1) (6x^4 - 5x^3 - 38x^2 - 5x + 6) = 0.$$

Risolvendo l'equazione di quarto grado reciproca di prima specie

$$6x^4 - 5x^3 - 38x^2 - 5x + 6 = 0,$$

si trovano le altre quattro radici:

$$x_2 = -2, \quad x_3 = -\frac{1}{2}, \quad x_4 = 3, \quad x_5 = \frac{1}{3}$$

quindi

$$\text{I. S.} = \left\{ -1, -2, -\frac{1}{2}, 3, \frac{1}{3} \right\}.$$

5.6.6 Equazioni di quinto grado reciproche di seconda specie

Fanno parte di questa classe le equazioni del tipo:

$$a_0x^5 + a_1x^4 + a_2x^3 - a_2x^2 - a_1x - a_0 = 0.$$

Con il raccoglimento parziale si ottiene

$$a_0(x^5 - 1) + a_1(x^4 - x) + a_2(x^3 - x^2) = 0.$$

Applichiamo ora la formula per la scomposizione della differenza di potenze ottenendo:

$$a_0(x - 1)(x^4 + x^3 + x^2 + x + 1) + a_1x(x - 1)(x^2 + x + 1) + a_2x^2(x - 1) = 0.$$

Raccogliendo il binomio $(x - 1)$ si ottiene

$$(x - 1) [a_0(x^4 + x^3 + x^2 + x + 1) + a_1x(x^2 + x + 1) + a_2x^2] = 0$$

e quindi

$$(x + 1) [a_0x^4 + (a_1 - a_0)x^3 + (a_2 - a_1 + a_0)x^2 + (a_1 - a_0)x + a_0] = 0.$$

Una radice è $x = 1$ e le altre provengono dall'equazione di quarto grado reciproca di prima specie:

$$a_0x^4 + (a_1 + a_0)x^3 + (a_2 + a_1 + a_0)x^2 + (a_1 + a_0)x + a_0 = 0.$$

Esempio 5.15. Risolvere l'equazione $x^5 + 2x^4 - 5x^3 + 5x^2 - 2x - 1 = 0$.

È un'equazione di quinto grado reciproca di seconda specie. Una radice è $x_1 = 1$ e l'equazione può essere scritta come:

$$(x - 1)(x^4 + 3x^3 - 2x^2 + 3x + 1) = 0.$$

Risolvendo l'equazione di quarto grado reciproca di prima specie

$$x^4 + 3x^3 - 2x^2 + 3x + 1 = 0,$$

si trovano altre due radici reali:

$$x_2 = -2 + \sqrt{3} \quad \text{e} \quad x_3 = -2 - \sqrt{3}.$$

Pertanto

$$\text{I.S.} = \left\{ +1, -2 + \sqrt{3}, -2 - \sqrt{3} \right\}.$$

5.6.7 Equazioni reciproche di sesto grado

Esempio 5.16. Risolvere l'equazione $-x^6 + 6x^5 + 6x^4 - 6x^2 - 6x + 1 = 0$.

Si tratta di un'equazione di sesto grado reciproca di seconda specie (si osservi che il termine di terzo grado è nullo); l'equazione ammette per radici $x_1 = 1$ e $x_2 = -1$. Possiamo quindi dividere il polinomio per il binomio $(x^2 - 1)$, ottenendo come quoziente $-x^4 + 6x^3 + 5x^2 + 6x - 1$. Si tratta allora di risolvere un'equazione di quarto grado reciproca di prima specie. Si trovano in questo modo altre due radici reali: $x_3 = \frac{7+\sqrt{5}}{2}$ e $x_4 = \frac{7-\sqrt{5}}{2}$.

5.7 Esercizi

5.7.1 Esercizi dei singoli paragrafi

5.2 - Equazioni riconducibili al prodotto di due o più fattori

5.1 (*). Trovare gli zeri dei seguenti polinomi.

- | | |
|--------------------------------|--|
| a) $x^3 + 5x^2 - 2x - 24$; | d) $x^3 + 10x^2 - 7x - 196$; |
| b) $6x^3 + 23x^2 + 11x - 12$; | e) $x^3 + \frac{4}{3}x^2 - \frac{17}{3}x - 2$; |
| c) $8x^3 - 40x^2 + 62x - 30$; | f) $x^3 - \frac{1}{3}x^2 - \frac{38}{3}x + \frac{56}{3}$. |

5.2 (*). Trovare gli zeri dei seguenti polinomi.

- | | |
|--|--|
| a) $3x^3 - \frac{9}{2}x^2 + \frac{3}{2}x$; | d) $4x^3 - 8x^2 - 11x - 3$; |
| b) $3x^3 - 9x^2 - 9x - 12$; | e) $\frac{3}{2}x^3 - 4x^2 - 10x + 8$; |
| c) $\frac{6}{5}x^3 + \frac{42}{5}x^2 + \frac{72}{5}x + 12$; | f) $\frac{3}{2}x^3 - 4x^2 - 10x + 8$. |

5.3 (*). Trovare gli zeri dei seguenti polinomi.

- | | |
|---------------------------------------|--|
| a) $-3x^3 + 9x - 6$; | d) $\frac{2}{5}x^3 + \frac{8}{5}x^2 + \frac{14}{5}x - 4$; |
| b) $\frac{1}{2}x^3 - 3x^2 + 6x - 4$; | e) $-6x^3 - 30x^2 + 192x - 216$; |
| c) $4x^3 + 4x^2 - 4x - 4$; | f) $x^3 - 2x^2 - x + 2$. |

5.4 (*). Trovare gli zeri dei seguenti polinomi.

- | | |
|-------------------------------|--|
| a) $9x^3 - 7x + 2$; | d) $400x^3 - 1600x^2$; |
| b) $x^3 - 7x^2 + 4x + 12$; | e) $x^6 - 5x^5 + 6x^4 + 4x^3 - 24x^2 + 16x + 32$; |
| c) $x^3 + 10x^2 - 7x - 196$; | f) $8x^3 - 14ax^2 - 5a^2x + 2a^3$. |

5.5. Trovare gli zeri dei seguenti polinomi.

- | | |
|---|---|
| a) $x^4 - x^3 - x^2 - x - 2$; | c) $6x^4 - x^3 - 26x^2 + 4x - 8$; |
| b) $3x^5 - 19x^4 + 42x^3 - 42x^2 + 19x - 3$; | d) $ax^3 - (a^2 + 1 - a)x^2 - (a^2 + 1 - a)x + a$. |

5.6 (*). Determinare l'insieme soluzione delle seguenti equazioni.

- | | |
|--------------------------------|--------------------------------|
| a) $x^3 - 3x + 2 = 0$; | d) $x^4 - 2x^2 + 1 = 0$; |
| b) $x^3 + 2x^2 + 2x + 1 = 0$; | e) $x^3 + 3x^2 - x - 3 = 0$; |
| c) $x^3 - 6x + 9 = 0$; | f) $6x^3 - 7x^2 - x + 2 = 0$. |

5.7 (*). Determinare l'insieme soluzione delle seguenti equazioni.

- | | |
|---|--|
| a) $x^3 - 6x^2 + 11x - 6 = 0$; | d) $x^5 + 1 = x \cdot (x^3 + 1)$; |
| b) $x^3 - 2x^4 = 0$; | e) $\frac{x^3 + 2 - x \cdot (2x + 1)}{2x - 1} = 0$; |
| c) $x^4 - 5x^3 + 2x^2 + 20x - 24 = 0$; | f) $2x^2 - 2x + 3(x - 1) = 2x(2x^2 - 1)$. |

5.8 (*). Determinare l'insieme soluzione delle seguenti equazioni.

- a) $(3x + 1)^2 = x(9x^2 + 6x + 1)$;
 b) $(x + 1)(x^2 - 1) = (x^2 + x)(x^2 - 2x + 1)$;
 c) $(x - 1)(x^2 + x + 1) = x(2 - 3x) + 5$;
 d) $x^3 + 4x^2 + 4x = x^2 - 4$;
 e) $\sqrt{3}x^4 - \sqrt{27}x^2 = 0$;
 f) $(x + 1)^3 - (x - 1)^3 = 8$.

5.9 (*). Determinare l'insieme soluzione delle seguenti equazioni.

- a) $\sqrt{2}x^3 - (1 - 2\sqrt{2})x^2 - x = 0$;
 b) $64x^7 = 27x^4$;
 c) $(x^2 - 4x)^{2011} = -(4x - x^2)^{2011}$;
 d) $(x^2 - 4x)^{2012} = -(4x - x^2)^{2011}$;
 e) $x^7 - x^6 + \sqrt{27}x^5 = 0$;
 f) $3x^4 - 14x^3 + 20x^2 - 8x = 0$.

5.10 (*). Determinare l'insieme soluzione delle seguenti equazioni.

- a) $\frac{3x-1}{x^2} = 1 - 2x + \frac{1}{x}$;
 b) $\frac{x-1}{x^2+5x+4} - \frac{2x+1}{x-1} - \frac{3}{2(x^2-1)} = 0$;
 c) $\frac{x^2-3x}{2x} - \frac{x-2}{x-1} = 0$;
 d) $\frac{x(x-1)}{x+1} = \frac{x-1}{x^2+2x+1}$;
 e) $\frac{1}{x^4-4} = \frac{3}{x^4-16}$;
 f) $\frac{x^2}{x^2+1} - \frac{1}{4-x^2} + \frac{1}{x^4-3x^2-4} = 0$;

5.11 (*). Determinare l'insieme soluzione delle seguenti equazioni.

- a) $\frac{x^4-4x^2+9}{x^4-3x^2+2} - \frac{x^2-1}{x^2-2} = \frac{x^2-2}{x^2-1}$;
 b) $(x^2 - 1)^3 + 7x^3 = 3x(4 - x - x^3) - (x - 2)^3$;
 c) $\frac{x^2-1}{x^2-3} - \frac{x^2-3}{1-x^2} = \frac{10}{3}$.

5.3 - Equazioni binomie

5.12 (*). Determinare l'insieme soluzione delle seguenti equazioni binomie.

- a) $-2x^3 + 16 = 0$;
 b) $x^5 + 15 = 0$;
 c) $x^4 + 16 = 0$;
 d) $-2x^4 + 162 = 0$;
 e) $-3x^6 + 125 = 0$;
 f) $81x^4 - 1 = 0$.

5.13 (*). Determinare l'insieme soluzione delle seguenti equazioni binomie.

- a) $27x^3 + 1 = 0$;
 b) $81x^4 + 1 = 0$;
 c) $81x^8 - 1 = 0$;
 d) $\frac{16}{x^4} - 1 = 0$;
 e) $x^6 - 1 = 0$;
 f) $8x^3 - 27 = 0$.

5.14 (*). Determinare l'insieme soluzione delle seguenti equazioni binomie.

- a) $x^5 - 1 = 0$;
 b) $x^4 + 81 = 0$;
 c) $x^4 - 4 = 0$;
 d) $3x^5 + 96 = 0$;
 e) $49x^6 - 25 = 0$;
 f) $\frac{1}{x^3} = 27$.

5.15 (*). Determinare l'insieme soluzione delle seguenti equazioni binomie.

a) $x^4 - 10\,000 = 0$;	e) $8x^3 - 27 = 0$;	i) $\frac{8}{x^3} - 125 = 0$;
b) $100\,000x^5 + 1 = 0$;	f) $8x^3 + 9 = 0$;	j) $\frac{81}{x^3} = 27$;
c) $x^6 - 64\,000\,000 = 0$;	g) $81x^4 - 16 = 0$;	k) $81x^4 = 1$;
d) $x^4 + 625 = 0$;	h) $16x^4 - 9 = 0$;	l) $x^3 - \frac{1}{27} = 0$.

5.16. Determinare l'insieme soluzione delle seguenti equazioni binomie.

a) $\frac{x^6}{64} - 1 = 0$;	e) $x^{100} = 0$;	i) $\sqrt[3]{2} x^6 = \sqrt[3]{24}$;
b) $\frac{64}{x^6} = 1$;	f) $10x^5 - 10 = 0$;	j) $\frac{3}{5}x^3 = \frac{25}{9}$;
c) $x^6 = 6$;	g) $\frac{1}{81}x^4 - 1 = 0$;	k) $x^8 - 256 = 0$;
d) $x^{10} + 10 = 0$;	h) $\frac{1}{x^4} - 81 = 0$;	l) $x^{21} + 1 = 0$.

5.17 (*). Determinare l'insieme soluzione delle seguenti equazioni binomie.

a) $\frac{1}{243}x^5 + 1 = 0$;	d) $\frac{x^3}{\sqrt{2}} - \frac{\sqrt{2}}{\sqrt{3}} = 0$;	g) $(x-1)^4 = 16$;
b) $x^3 + 3\sqrt{3} = 0$;	e) $\sqrt{3}x^3 - 3\sqrt[3]{3} = 0$;	h) $(x^2-1)^3 - 27 = 0$;
c) $6x^{12} - 12 = 0$;	f) $\frac{x^4}{9} - \frac{9}{25} = 0$;	i) $\frac{3}{x^4-1} = \frac{5}{x^4+1}$.

5.4 - Equazioni trinomie

5.18 (*). Determinare l'insieme soluzione delle seguenti equazioni biquadratiche.

a) $x^4 - 13x^2 + 36 = 0$;	e) $-x^4 + \frac{17}{4}x^2 - 1 = 0$;	i) $x^4 - \frac{16}{3}x^2 + \frac{16}{3} = 0$;
b) $2x^4 - 20x^2 + 18 = 0$;	f) $-2x^4 + \frac{65}{2}x^2 - 8 = 0$;	j) $x^4 - 7x^2 + 6 = 0$;
c) $x^4 - \frac{37}{9}x^2 + \frac{4}{9} = 0$;	g) $-2x^4 + 82x^2 - 800 = 0$;	k) $x^4 - 10x^2 + 16 = 0$;
d) $x^4 - \frac{13}{3}x^2 + \frac{4}{3} = 0$;	h) $-3x^4 + \frac{85}{3}x^2 - 12 = 0$;	l) $-3x^4 + 9x^2 + 12 = 0$.

5.19 (*). Determinare l'insieme soluzione delle seguenti equazioni biquadratiche.

a) $x^4 - 4x^2 = 0$;	c) $x^4 - 13x^2 + 36 = 0$;	e) $x^4 - 21x^2 + 108 = 0$;
b) $x^4 - 6x^2 + 8 = 0$;	d) $4x^4 - 5x^2 + 1 = 0$;	f) $25x^4 - 34x^2 + 9 = 0$.

5.20 (*). Determinare l'insieme soluzione delle seguenti equazioni biquadratiche.

a) $4x^2 - 2 = (x^2 + 2)(x^2 - 1)$;	d) $x^3(x-1) + x = (x+3)(x^2-1) + 1$;
b) $(x^2 - 4)x^2 = (9x - 18)(x + 2)$;	e) $(1+x) + 3 - 4x^2 = x - x^2(x^2 - 1)$;
c) $x^4 - 16 = (1 + 2x^2)(x^2 - 3) - 9$;	f) $18x^2(x^2 - \frac{1}{4}) = 2x^2 - \frac{1}{2}$.

5.21 (*). Determinare l'insieme soluzione delle seguenti equazioni biquadratiche.

a) $-\frac{1}{2}x^4 + \frac{5}{2}x^2 + 18 = 0$;	c) $-8x^4 - \frac{7}{2}x^2 + \frac{9}{2} = 0$;	e) $x^4 - 2x^2 - 15 = 0$;
b) $x^4 + \frac{15}{4}x^2 - 1 = 0$;	d) $-16x^4 - 63x^2 + 4 = 0$;	f) $x^4 - 2x^2 - 3 = 0$.

5.22 (*). Determinare l'insieme soluzione delle seguenti equazioni biquadratiche.

$$\begin{array}{ll} \text{a) } 5(x^2 - 4) + 20x^2 = 4x^4 + 16; & \text{d) } 3(x^2 + 1) + 4 = 5\left(\frac{1}{x^2} + x^2\right); \\ \text{b) } 8x^2 + \frac{6x^2 + x - 4}{x^2 - 1} = 4 - \frac{3 + 4x}{1 + x}; & \text{e) } \frac{3x^2 - 1}{2} = \frac{1}{x^2 - 2} + 1 + x^2; \\ \text{c) } \frac{x^4 + 2x(x^2 + 1)}{x + 2} - 9x = \frac{2x}{x + 2} + 2x^2 - 18; & \text{f) } \frac{-4(1 + x)^2}{x^2 - \frac{1}{4}x - 5} = \frac{4x^2 - x - 20}{5 - x^2}. \end{array}$$

5.23 (*). Determinare l'insieme soluzione delle seguenti equazioni biquadratiche.

$$\begin{array}{l} \text{a) } \left(b^2 + \frac{a^2}{b^2}\right)x^2 = a^2x^4 + 1; \\ \text{b) } 4b^2x^4 - (4a^2b^2 + 36)x^2 + 36a^2 = 0; \\ \text{c) } (x + 9a^2)(x - 9a^2) + \frac{x + 9a^2}{3ax} \left(\frac{3a}{x} + \frac{1}{3a}\right); \\ \text{d) } \frac{x^2 + 4a^2}{x^2 - 4a^2} - \frac{5}{3} = \frac{16a^2 - x^2}{x^2 + 4a^2}; \\ \text{e) } (x^2 + 21m^2)^2 - (x^2 + 14m^2)^2 = 1127m^4 - (x^2 - 35m^2)^2; \\ \text{f) } \frac{x^4 - 2m(m+n)}{x^4 - (2m+n)x^2 + m(m+n)} = \frac{x^2 - m}{x^2 - (m+n)} + \frac{x^2 - n - m}{x^2 - m}. \end{array}$$

5.24. È vero che l'equazione $4x^4 - 4 = 0$ ha quattro soluzioni reali a due a due coincidenti? Rispondi senza risolvere l'equazione.

5.25. È vero che l'equazione $-x^4 + 2x^2 - 1 = 0$ ha quattro soluzioni reali a due a due coincidenti? Rispondi senza risolvere l'equazione.

5.26. Senza risolvere le seguenti equazioni, dire se ammettono soluzioni reali:

$$\begin{array}{lll} \text{a) } x^4 - 10x^2 + 9; & \text{d) } x^4 - x^2 + 3 = 0; & \text{g) } 2x^4 - 5x^2 + 4 = 0; \\ \text{b) } x^4 + \frac{37}{4}x^2 + \frac{9}{4} = 0; & \text{e) } -x^4 - 5x^2 - 4 = 0; & \text{h) } x^4 - 5x^2 + 1 = 0; \\ \text{c) } -2x^4 - x^2 - 5 = 0; & \text{f) } 2x^4 + 5x^2 - 4 = 0; & \text{i) } -4x^4 + 5x^2 - 1 = 0.. \end{array}$$

5.27 (*). Data l'equazione $x^2 \cdot (x^2 - 2a + 1) = a \cdot (1 - a)$ determinare per quali valori del parametro a si hanno quattro soluzioni reali.

5.28. È vero che la somma delle radici dell'equazione $ax^4 + bx^2 + c = 0$ è nulla?

5.29. Data l'equazione $ax^4 + bx^2 + c = 0$ verifica le seguenti uguaglianze relative alle soluzioni reali:

$$\boxed{\text{A}} \quad x_1^2 + x_2^2 + x_3^2 + x_4^2 = -\frac{2b}{a} \quad \boxed{\text{B}} \quad x_1^2 \cdot x_2^2 \cdot x_3^2 \cdot x_4^2 = \frac{c}{a}$$

5.5 - Equazioni che si risolvono con sostituzioni

5.30 (*). Determinare l'insieme soluzione delle seguenti equazioni trinomie.

$$\begin{array}{ll} \text{a) } x^6 + 13x^3 + 40 = 0; & \text{d) } \frac{1}{2}x^{10} - \frac{3}{2}x^5 + 1 = 0; \\ \text{b) } x^8 - 4x^4 + 3 = 0; & \text{e) } -3x^{12} - 3x^6 + 6 = 0; \\ \text{c) } -x^6 + 29x^3 - 54 = 0; & \text{f) } 2x^8 + 6x^4 + 4 = 0. \end{array}$$

5.31 (*). Determinare l'insieme soluzione delle seguenti equazioni trinomie.

a) $-x^8 - 6x^4 + 7 = 0;$

c) $-\frac{3}{2}x^{10} + \frac{99}{2}x^5 - 48 = 0;$

b) $-2x^6 + \frac{65}{4}x^3 - 2 = 0;$

d) $-\frac{4}{3}x^{14} - \frac{8}{9}x^7 + \frac{4}{9} = 0.$

5.32 (*). Risolvi con le opportune sostituzioni le seguenti equazioni.

a) $(x^3 + 1)^3 - 8 = 0;$

d) $(x + \frac{1}{x})^2 = \frac{16}{9};$

b) $2(\frac{x+1}{x-1})^2 - 3(\frac{x+1}{x-1}) - 1 = 0;$

e) $(x + \frac{1}{x})^2 - 16(x + \frac{1}{x}) = 0;$

c) $(x^2 + 1)^2 - 6(x^2 + 1) + 8 = 0;$

f) $(x^2 - \frac{1}{3})^2 - 12(x^2 - \frac{1}{3}) + 27 = 0.$

5.33 (*). Risolvi con le opportune sostituzioni le seguenti equazioni.

a) $(2x - 1)^3 = 8;$

b) $(x + 1)^3 + 6(x + 1)^2 - (x + 1) - 30 = 0;$

c) $(x^2 + 1)^3 - 4(x^2 + 1)^2 - 19(x^2 + 1) - 14 = 0;$

d) $\frac{3x}{x+1} - (\frac{3x}{x+1})^3 = 0;$

e) $(x - 1)^2 + \frac{x-3}{(x-1)^2} = \frac{x+6}{(1-x)^2};$

f) $(\frac{x+1}{x-1})^4 - 5(\frac{x+1}{x-1})^2 + 4 = 0.$

5.34. Risolvi con le opportune sostituzioni le seguenti equazioni.

a) $(x^3 + 2)^5 = 1;$

d) $(x - \sqrt{2})^6 - 4(x - \sqrt{2})^3 + 3 = 0;$

b) $(\frac{x}{x-1})^4 - 13(\frac{x}{x-1})^2 + 36 = 0;$

e) $(\frac{x+1}{x})^{10} - 33(\frac{x+1}{x})^5 + 32 = 0;$

c) $(\frac{x+1}{x+2})^4 - 10(\frac{x+1}{x+2})^2 + 9 = 0;$

f) $(\frac{x}{x+1})^2 - 13 + 36(\frac{x+1}{x})^2 = 0.$

5.35. Risolvi con le opportune sostituzioni le seguenti equazioni.

a) $\frac{x-3}{x+3} + 2 = 15(\frac{x+3}{x-3});$

b) $(x^2 - 1)^3 + \frac{8}{(x^2-1)^3} = 9;$

c) $(\frac{1}{x^2-1})^3 - 3(\frac{1}{x^2-1})^3 - 4(\frac{1}{x^2-1})^3 + 12 = 0.$

5.6 - Equazioni reciproche

5.36 (*). Risolvi le seguenti equazioni reciproche di prima specie.

a) $3x^3 + 13x^2 + 13x + 3 = 0;$

d) $12x^3 + 37x^2 + 37x + 12 = 0;$

b) $2x^3 - 3x^2 - 3x + 2 = 0;$

e) $10x^3 - 19x^2 - 19x + 10 = 0;$

c) $5x^3 - 21x^2 - 21x + 5 = 0;$

f) $15x^3 - 19x^2 - 19x + 15 = 0.$

5.37 (*). Risolvi le seguenti equazioni reciproche di prima specie.

a) $4x^3 + 13x^2 - 13x = 4$;

b) $4x^3 - 13x^2 = 13x - 4$;

c) $39x^2 - 75x = 10(x+1)(x^2 - x + 1)$;

d) $2x^3 - (3\sqrt{2} + 2)x^2 - (3\sqrt{2} + 2)x + 2 = 0$.

5.38 (*). Risolvi le seguenti equazioni reciproche di prima specie.

a) $x^3 + x^2(2\sqrt{2} + 1) + x(2\sqrt{2} + 1) + 1 = 0$;

b) $x^3 - 3x^2 - 3x + 1 = 0$;

c) $ax^3 + (a^2 + a + 1)x^2 + (a^2 + a + 1)x + 1 = 0$.

5.39. Dopo aver verificato che $x = 3$ è radice dell'equazione $3x^3 - 13x^2 + 13x - 3 = 0$, verificate che l'equazione ammette come soluzione $x = \frac{1}{3}$.

5.40. Determina il valore di verità delle seguenti proposizioni:

a) l'equazione $ax^3 + bx^2 + cx + d = 0$ ammette sempre $x = -1$ come soluzione;

b) se nell'equazione $ax^3 + bx^2 + cx + d = 0$ si ha $a = d$ e $b = c$ allora $x = -1$ è una soluzione;

c) in una equazione reciproca di terzo grado la somma dei coefficienti è nulla;

d) se in $ax^3 + bx^2 + cx + d = 0$ si ha $a + d = 0$ e $b + c = 0$ allora $x = 1$ appartiene all'I. S.

5.41 (*). Risolvi le seguenti equazioni reciproche di seconda specie.

a) $6x^3 - 19x^2 + 19x - 6 = 0$;

b) $7x^3 - 57x^2 + 57x - 7 = 0$;

c) $3x^3 + 7x^2 - 7x - 3 = 0$;

d) $12x^3 + 13x^2 - 13x - 12 = 0$;

e) $10x^3 + 19x^2 - 19x - 10 = 0$;

f) $x^3 + 3x^2 - 3x - 1 = 0$.

5.42 (*). Risolvi le seguenti equazioni reciproche di seconda specie.

a) $\frac{x^3-1}{x} = \frac{21}{4} \cdot (1-x)$;

b) $5x^3 + (6\sqrt{5} - 5)x^2 + x(5 - 6\sqrt{5}) - 5 = 0$;

c) $x^3 + 13x^2 - 13x - 1 = 0$;

d) $4x^3 + (5\sqrt{5} - 1)x^2 + x(1 - 5\sqrt{5}) = 4$.

5.43. Data l'equazione $a_0(t^2 - 2) + a_1t + a_2 = 0 \rightarrow a_0t^2 + a_1t + a_2 - 2a_0 = 0$ stabilire quale condizione deve sussistere tra i coefficienti affinché esistano valori reali dell'incognita t .

5.44 (*). Risolvi le seguenti equazioni di quarto grado reciproche di prima specie.

a) $x^4 - 5x^3 + 8x^2 - 5x + 1 = 0$;

b) $x^4 + 5x^3 - 4x^2 + 5x + 1 = 0$;

c) $x^4 + 2x^3 - 13x^2 + 2x + 1 = 0$;

d) $x^4 - \frac{5}{6}x^3 - \frac{19}{3}x^2 - \frac{5}{6}x + 1 = 0$.

5.45 (*). Risolvi le seguenti equazioni di quarto grado reciproche di seconda specie.

a) $x^4 - 3x^3 + 3x - 1 = 0$;

b) $4x^4 - 5x^3 + 5x - 4 = 0$;

c) $3x^4 + 7x^3 - 7x - 3 = 0$;

d) $x^4 - 7x^3 + 7x - 1 = 0$.

5.46 (*). Risolvi le seguenti equazioni di quarto grado reciproche di seconda specie.

a) $5x^4 - 11x^3 + 11x - 5 = 0$; c) $7x^4 - 15x^3 + 15x - 7 = 0$;
 b) $6x^4 - 13x^3 + 13x - 6 = 0$; d) $x^3(x - 4) = 1 - 4x$.

5.47 (*). Risolvi le seguenti equazioni reciproche.

a) $x^3 - 3x^2 + 3x - 1 = 0$; c) $3x^3 + 13x^2 + 13x + 3 = 0$;
 b) $2x^3 - 7x^2 + 7x - 2 = 0$; d) $x^3 + x^2 + x + 1 = 0$.

5.48 (*). Risolvi le seguenti equazioni reciproche.

a) $\frac{x-5}{5x-1} + \frac{1}{x^3} = 0$; c) $\frac{x^4+2x-1}{8x^3} - \frac{1+8x^2}{4x^2} + \frac{x-1}{x} + \frac{1+x}{x^2} = 0$;
 b) $x^4 - x^3 + x - 1 = 0$; d) $24x^4 - 10x^3 - 77x^2 - 10x + 24 = 0$.

5.49 (*). Risolvi le seguenti equazioni reciproche.

a) $2x^4 - 5x^3 + 5x - 2 = 0$; d) $2x^5 - 3x^4 - 5x^3 + 5x^2 + 3x - 2 = 0$;
 b) $18x^4 + 21x^3 - 94x^2 + 21x + 18 = 0$; e) $4x^5 - 4x^4 - 17x^3 + 17x^2 + 4x - 4 = 0$;
 c) $x^4 - \frac{17}{4}x^3 + \frac{17}{4}x - 1 = 0$; f) $8x^5 + 6x^4 - 83x^3 + 83x^2 - 6x - 8 = 0$.

5.50. Quale condizione deve sussistere tra i coefficienti dell'equazione $a_0x^2 + a_1x + a_0 = 0$ affinché siano reali le sue soluzioni?

5.51 (*). Determinare per quale valore di k , l'equazione $(2k - \sqrt{2})x^4 + 5x^3 - 5x - 2\sqrt{2} = 0$ è reciproca. È vero che I.S. = $\{+1, -1\}$?

5.7.2 Esercizi riepilogativi

5.52 (*). Risolvi le seguenti equazioni di grado superiore al secondo.

a) $6x^3 + 7x^2 - 7x - 6 = 0$; d) $3x^3 - 4x^2 + 4x - 3 = 0$;
 b) $2x^3 + 5x^2 + 5x + 2 = 0$; e) $2x^4 - 5x^3 + 5x - 2 = 0$;
 c) $x^3 - 3x^2 + 3x - 1 = 0$; f) $-5x^4 + 3x^3 - 3x + 5 = 0$.

5.53 (*). Risolvi le seguenti equazioni di grado superiore al secondo.

a) $2x^5 - 3x^4 + 4x^3 - 4x^2 + 3x - 2 = 0$; d) $3x^3 - 6x^2 - 6x + 3 = 0$;
 b) $-2x^4 + 8x^3 - 8x + 2 = 0$; e) $5x^3 - 7x^2 + 7x - 5 = 0$;
 c) $2x^3 - 5x^2 - 5x + 2 = 0$; f) $4x^3 - 20x^2 + 20x - 4 = 0$.

5.54 (*). Risolvi le seguenti equazioni di grado superiore al secondo.

a) $5x^3 - 5x^2 - 5x + 5 = 0$; d) $3x^3 - 2x^2 + 2x - 3 = 0$;
 b) $4x^3 - 9x^2 + 9x - 4 = 0$; e) $-2x^3 + 10x^2 + 10x - 2 = 0$;
 c) $\frac{3}{2}x^3 + \frac{7}{4}x^2 - \frac{7}{4}x - \frac{3}{2} = 0$; f) $x^4 - \frac{9}{4}x^3 - \frac{13}{2}x^2 - \frac{9}{4}x + 1 = 0$.

5.55 (*). Risolvi le seguenti equazioni di grado superiore al secondo.

- a) $x^4 - 4x^3 + 6x^2 - 4x + 1 = 0$; d) $x^4 - x^3 + x - 1 = 0$;
 b) $x^4 + \frac{10}{3}x^3 + 2x^2 + \frac{10}{3}x + 1 = 0$; e) $x^4 - 6x^3 + 6x - 1 = 0$;
 c) $x^4 - 4x^3 + 2x^2 - 4x + 1 = 0$; f) $x^4 - 3x^3 + 2x^2 - 3x + 1 = 0$.

5.56 (*). Risolvi le seguenti equazioni di grado superiore al secondo.

- a) $x^4 - 5x^3 - 12x^2 - 5x + 1 = 0$; d) $2x^4 - x^3 + 4x^2 - x + 2 = 0$;
 b) $3x^4 - x^3 + x - 3 = 0$; e) $3x^4 - 7x^3 + 7x - 3 = 0$;
 c) $2x^4 - 5x^3 + 4x^2 - 5x + 2 = 0$; f) $3x^4 - 6x^3 + 6x - 3 = 0$.

5.57 (*). Risolvi le seguenti equazioni di grado superiore al secondo.

- a) $2x^4 - 6x^3 + 4x^2 - 6x + 2 = 0$; d) $x^5 - 3x^4 + 2x^3 + 2x^2 - 3x + 1 = 0$;
 b) $x^4 + 8x^3 - 8x - 1 = 0$; e) $x^5 - 2x^4 - 5x^3 - 5x^2 - 2x + 1 = 0$;
 c) $6x^4 - 37x^3 + 37x - 6 = 0$; f) $x^5 + 3x^4 + x^3 - x^2 - 3x - 1 = 0$.

5.58 (*). Risolvi le seguenti equazioni di grado superiore al secondo.

- a) $x^5 + x^4 + x^3 - x^2 - x - 1 = 0$; d) $x^5 + 3x^4 - 2x^3 + 2x^2 - 3x - 1 = 0$;
 b) $x^5 - 2x^4 + x^3 - x^2 + 2x - 1 = 0$; e) $2x^5 - 2x^4 + 2x^3 + 2x^2 - 2x + 2 = 0$;
 c) $x^5 - 5x^3 - 5x^2 + 1 = 0$; f) $x^6 - x^5 - 5x^4 + 5x^2 + x - 1 = 0$.

5.59 (*). Risolvi le seguenti equazioni di grado superiore al secondo.

- a) $x^6 - x^5 - x^4 + 2x^3 - x^2 - x + 1 = 0$; d) $x^5 - 4x^4 + \frac{13}{4}x^3 + \frac{13}{4}x^2 - 4x + 1 = 0$;
 b) $x^5 - 2x^4 + x^3 + x^2 - 2x + 1 = 0$; e) $x^6 + \frac{13}{6}x^5 + x^4 - x^2 - \frac{13}{6}x - 1 = 0$;
 c) $x^5 - \frac{11}{4}x^4 - \frac{55}{8}x^3 + \frac{55}{8}x^2 + \frac{11}{4}x - 1 = 0$; f) $x^6 + \frac{16}{3}x^5 + \frac{23}{3}x^4 - \frac{23}{3}x^2 - \frac{16}{3}x - 1 = 0$.

5.60 (*). Risolvi le seguenti equazioni di grado superiore al secondo.

- a) $x^6 + x^4 - x^2 - 1 = 0$; e) $\frac{6x^2-2}{x^2+1} = \frac{6}{x^4-5x^2-6} + \frac{5x}{6-x^2}$;
 b) $x^6 - 4x^5 - x^4 + 8x^3 - x^2 - 4x + 1 = 0$; f) $x^4 + 5x(x+1)^2 + (1-2x)(1+2x) = 0$;
 c) $x^6 + 2x^4 + 2x^2 + 1 = 0$; g) $\frac{9x^2(x+4)}{9x+1+\sqrt{10}} = \frac{9x+1-\sqrt{10}}{x-6}$;
 d) $3(2x-2)^3 + (10x-5)^2 - 25 = 0$; h) $\frac{x^2(x+4)}{x-1} - \frac{8x+1}{x+1} - \frac{2x}{x^2-1} = 0$.

5.61 (*). Nell'equazione $(2-a)x^5 - x^4 + (3+a)x^3 + 2bx^2 + x + 5b = 0$ determinare a e b in modo che l'equazione sia reciproca.

5.7.3 Risposte

5.1. a) $\{-4; -3; 2\}$, b) $\{\frac{1}{2}; -3; -\frac{4}{3}\}$, c) $\{\frac{5}{2}; 1; \frac{3}{2}\}$, d) $\{4; -7\}$, e) $\{-3; -\frac{1}{3}; +2\}$, f) $\{-4; +\frac{7}{3}; +2\}$.

5.2. a) $\{0; \frac{1}{2}; 1\}$, b) $\{4\}$, c) $\{-5\}$, d) $\{3; -\frac{1}{2}\}$, e) $\{4; \frac{2}{3}; -2\}$, f) $\{2; 1; -\frac{1}{2}\}$.

5.3. a) $\{1; -2\}$, b) $\{2\}$, c) $\{1; -1\}$, d) $\{5; 1; -2\}$, e) $\{2; -9\}$, f) $\{1; -1; 2\}$.

- 5.4. a) $\{-1; \frac{1}{2}; \frac{2}{3}\}$, b) $\{-1; 6; 2\}$.
- 5.6. a) $\{-2; 1\}$, b) $\{-1\}$, c) $\{-3\}$, d) $\{-1; 1\}$, e) $\{-3; -1; 1\}$, f) $\{-\frac{1}{2}; \frac{2}{3}; 1\}$.
- 5.7. a) $\{1; 2; 3\}$, b) $\{0; \frac{1}{2}\}$, c) $\{2; -2; 3\}$, d) $\{-1; +1\}$, e) $\{-1; 1; 2\}$, f) $\{-1\}$.
- 5.8. a) $\{-\frac{1}{3}; 1\}$, b) $\{\pm 1; 1 \pm \sqrt{2}\}$, c) $\{-3; \pm \sqrt{2}\}$, d) $\{-2\}$, e) $\{-\sqrt{3}; 0; +\sqrt{3}\}$.
- 5.9. a) $\{0; \sqrt{2} - 1; -(\frac{\sqrt{2}}{2} + 1)\}$, b) $\{0; \frac{3}{4}\}$, c) \mathbb{R} , d) $\{0; 4; 2 \pm \sqrt{5}\}$, e) $\{0\}$, f) $\{0; \frac{2}{3}; 2\}$.
- 5.10. a) $\{\frac{1}{2}\}$, b) $\{-\frac{3}{2}; -2\}$, c) $\{0; 3 \pm \sqrt{2}\}$, d) $\{1; \frac{-1 \pm \sqrt{5}}{2}\}$, e) \emptyset , f) $\{\pm 1; \pm \sqrt{2}\}$.
- 5.11. b) $\{\pm \sqrt{1 + \sqrt{5}}\}$, c) $\{1; -\sqrt[3]{9}\}$, d) $\{0; \pm 2\}$.
- 5.12. a) $\{2\}$, b) $\{-\sqrt[5]{15}\}$, c) \emptyset , d) $\{-3; +3\}$, e) $\{\pm \frac{\sqrt{5}}{\sqrt[6]{3}}\}$, f) $\{\pm \frac{1}{3}\}$.
- 5.13. a) $\{-\frac{1}{3}\}$, b) \emptyset , c) $\{-\frac{\sqrt{3}}{3}; +\frac{\sqrt{3}}{3}\}$, d) $\{-2; +2\}$, e) $\{-1; 1\}$, f) $\{\frac{3}{2}\}$.
- 5.14. a) $\{1\}$, b) \emptyset , c) $\{-\sqrt{2}; \sqrt{2}\}$, d) $\{-2\}$, e) $\{-\sqrt[3]{\frac{5}{7}}; \sqrt[3]{\frac{5}{7}}\}$, f) $\{\frac{1}{3}\}$.
- 5.15. a) $\{\pm 10\}$, b) $\{-\frac{1}{10}\}$, c) $\{\pm 20\}$, d) \emptyset , e) $\{\frac{3}{2}\}$, f) I.S. = $\{-\frac{1}{2}\sqrt[3]{9}\}$, g) $\{\pm \frac{2}{3}\}$, h) $\{\pm \frac{\sqrt{3}}{2}\}$.
- 5.16. i) $\{\pm 2^{\frac{1}{9}} 3^{\frac{1}{18}}\}$, j) $\{\frac{5}{3}\}$.
- 5.17. e) $\{3^{\frac{5}{18}}\}$, f) $\{\pm 3\sqrt[5]{5}\}$.
- 5.18. a) $\{\pm 3; \pm 2\}$, b) $\{\pm 1; \pm 3\}$, c) $\{\pm 2; \pm \frac{1}{3}\}$, d) $\{\pm 2; \pm \frac{\sqrt{3}}{3}\}$, e) $\{\pm 2; \pm \frac{1}{2}\}$, f) $\{\pm 4; \pm \frac{1}{2}\}$, g) $\{\pm 4; \pm 5\}$, h) $\{\pm 3; \pm \frac{2}{3}\}$, i) $\{\pm 2; \pm \frac{2\sqrt{3}}{3}\}$, j) $\{\pm 1; \pm \sqrt{6}\}$, k) $\{\pm \sqrt{2}; \pm 2\sqrt{2}\}$, l) $\{-2; 2\}$.
- 5.19. a) $\{0; \pm 2\}$, b) $\{\pm 2; \pm \sqrt{2}\}$, c) $\{\pm 2; \pm 3\}$, d) $\{\pm 1; \pm \frac{1}{2}\}$, e) $\{\pm 2\sqrt{3}; \pm 3\}$, f) $\{\pm \frac{3}{5}; \pm 1\}$.
- 5.20. a) $\{0; \pm \sqrt{3}\}$, b) $\{\pm 3; \pm 2\}$, c) $\{\pm 2; \pm 1\}$, d) $\{\pm 1; 1 \pm \sqrt{3}\}$, e) $\{\pm 1; \pm 2\}$, f) $\{\pm \frac{1}{2}; \pm \frac{1}{3}\}$.
- 5.21. a) $\{\pm 3\}$, b) $\{\pm \frac{1}{2}\}$, c) $\{\pm \frac{3}{4}\}$, d) $\{\pm \frac{1}{4}\}$, e) $\{\pm \sqrt{5}\}$, f) $\{\pm \sqrt{3}\}$.

5.22. a) $\{\pm\frac{3}{2}; \pm 2\}$, b) $\{\pm\frac{\sqrt{3}}{2}\}$, c) $\{\pm 3; \pm 2\}$, d) $\{\pm 1; \pm\sqrt{\frac{5}{2}}\}$, e) $\{\pm 1; \pm 2\}$,
f) $\{\pm 2; \frac{\sqrt{19}}{2}\}$.

5.23. a) $\{\pm\frac{1}{a}; \pm\frac{b}{a}\}$, b) $\{\pm\frac{3}{b}; \pm a\}$, c) $\{\pm 9a^2; \pm\frac{1}{3a}\}$, d) $\{\pm 4m; \pm 2m\sqrt{5}\}$,
e) $\{\pm 7m; \pm m\sqrt{7}\}$, f) $\{\pm\sqrt{2m+n}\}$.

5.27. $a > 1$.

5.30. a) $\{-2; -\sqrt[3]{5}\}$, b) $\{\pm 1; \pm\sqrt[4]{3}\}$, c) $\{3; \sqrt[3]{2}\}$, d) $\{1; \sqrt[5]{2}\}$, e) $\{\pm 1\}$, f) \emptyset .

5.31. a) $\{\pm 1\}$, b) $\{2; \frac{1}{2}\}$, c) $\{1; 2\}$, d) $\{-1; \sqrt[7]{\frac{1}{3}}\}$.

5.32. a) $\{1\}$, b) $\{\frac{3\pm\sqrt{17}}{2}\}$, c) $\{\pm\sqrt{3}; \pm 1\}$, d) \emptyset , e) $\{8 \pm 3\sqrt{7}\}$, f) $\{\pm\frac{2\sqrt{21}}{3}; \pm\frac{\sqrt{30}}{3}\}$.

5.33. a) $\{\frac{3}{2}\}$, b) $\{-6; -4; 1\}$, c) $\{\pm\sqrt{6}\}$, d) $\{-\frac{1}{4}; 0; \frac{1}{2}\}$, e) $\{1 \pm \sqrt{3}\}$, f) $\{0; 3; \frac{1}{3}\}$.

5.36. a) $\{-1; -\frac{1}{3}; -3\}$, b) $\{-1; 2; \frac{1}{2}\}$, c) $\{-1; 5; \frac{1}{5}\}$, d) $\{-\frac{4}{3}; -1; -\frac{3}{4}\}$, e) $\{-1; \frac{2}{5}; \frac{5}{2}\}$,
f) $\{-1; \frac{3}{5}; \frac{5}{3}\}$.

5.37. a) $\{-4; -\frac{1}{4}; 1\}$, b) $\{-1; 4; \frac{1}{4}\}$, c) $\{-1; \frac{49\pm\sqrt{2001}}{20}\}$, d) $\{-1; -\sqrt{2}; -\frac{\sqrt{2}}{2}\}$.

5.38. a) $\{-1; \sqrt{2}-1; -\sqrt{2}+1\}$, b) $\{-1; \sqrt{3}+2; 2-\sqrt{3}\}$, c) $\{-1; -a; -\frac{1}{a}\}$.

5.41. a) $\{1; \frac{2}{3}; \frac{3}{2}\}$, b) $\{1; 7; \frac{1}{7}\}$, c) $\{-3; -\frac{1}{3}; 1\}$, d) $\{-\frac{4}{3}; -\frac{3}{4}; 1\}$, e) $\{-\frac{5}{2}; -\frac{2}{5}; 1\}$,
f) $\{2 \pm \sqrt{3}; -1\}$.

5.42. a) $\{1; \frac{-25\pm\sqrt{561}}{8}\}$, b) $\{1; -\sqrt{5}; -\frac{\sqrt{5}}{5}\}$, c) $\{1; -7 \pm 4\sqrt{3}\}$, d) $\{1; -\sqrt{5}-1; \frac{1}{4} - \frac{\sqrt{5}}{4}\}$.

5.44. a) $\{1; \frac{3\pm\sqrt{5}}{2}\}$, b) $\{-3 \pm 2\sqrt{2}\}$, c) $\{\frac{-5\pm\sqrt{21}}{2}; \frac{3\pm\sqrt{5}}{2}\}$, d) $\{3; \frac{1}{3}; 2 - \frac{1}{2}\}$.

5.45. a) $\{\pm 1; \frac{3\pm\sqrt{5}}{2}\}$, b) $\{\pm 1\}$, c) $\{\pm 1; \frac{-7\pm\sqrt{13}}{6}\}$, d) $\{\pm 1; \frac{7\pm 3\sqrt{5}}{2}\}$.

5.46. a) $\{\pm 1; \frac{11\pm\sqrt{21}}{10}\}$, b) $\{\pm 1; \frac{2}{3}; \frac{3}{2}\}$, c) $\{\pm 1; \frac{15\pm\sqrt{29}}{14}\}$, d) $\{\pm 1; 2 \pm \sqrt{3}\}$.

5.47. a) $\{1\}$, b) $\{1; 2; \frac{1}{2}\}$, c) $\{-1; -\frac{1}{3}; -3\}$, d) $\{-1\}$.

5.48. a) $\{\pm 1; \frac{5\pm\sqrt{21}}{2}\}$, b) $\{\pm 1\}$, c) $\{\pm 1; 4 \pm \sqrt{15}\}$, d) $\{-\frac{4}{3}; -\frac{3}{4}; 2; \frac{1}{2}\}$.

5.49. a) $\{\pm 1; 2; \frac{1}{2}\}$, b) $\{\frac{2}{3}; \frac{3}{2}; -3; -\frac{1}{3}\}$, c) $\{\pm 1; 4; \frac{1}{4}\}$, d) $\{\pm 1; 2; \frac{1}{2}\}$, e) $\{1; 2; \frac{1}{2}; -2; -\frac{1}{2}\}$,
f) $\{1; 2; \frac{1}{2}; -4; -\frac{1}{4}\}$.

5.51. a) $k = \frac{3}{2}\sqrt{2}$.

5.52. a) $\{-\frac{3}{2}; -\frac{2}{3}; 1\}$, b) $\{-1\}$, c) $\{1\}$, d) $\{1\}$, e) $\{\frac{1}{2}; 2; \pm 1\}$, f) $\{\pm 1\}$.

5.53. a) $\{1\}$, b) $\{2 \pm \sqrt{3}; \pm 1\}$, c) $\{-1; \frac{7 \pm \sqrt{33}}{4}\}$, d) $\{-1; \frac{3 \pm \sqrt{5}}{2}\}$, e) $\{1\}$,
f) $\{x = 1; x = 2 \pm \sqrt{3}\}$.

5.54. a) $\{\pm 1\}$, b) $\{1\}$, c) $\{1; \pm \frac{2}{3}\}$, d) $\{1\}$, e) $\{1; 3 \pm 2\sqrt{2}\}$, f) $\{-1; 4; \frac{1}{4}\}$.

5.55. a) $\{\pm 1\}$, b) $\{-3; -\frac{1}{3}\}$, c) $\{2 \pm \sqrt{3}\}$, d) $\{\pm 1\}$, e) $\{\pm 1; 3 \pm 2\sqrt{2}\}$, f) $\{\frac{3 \pm \sqrt{5}}{2}\}$.

5.56. a) $\{-1; \frac{7 \pm 3\sqrt{5}}{2}\}$, b) $\{\pm 1\}$, c) $\{2; \frac{1}{2}\}$, d) \emptyset , e) $\{\pm 1; \frac{7 \pm \sqrt{13}}{6}\}$, f) $\{\pm 1\}$.

5.57. a) $\{\frac{3 \pm \sqrt{5}}{2}\}$, b) $\{\pm 1; -4 \pm \sqrt{15}\}$, c) $\{\pm 1; +6; \frac{1}{6}\}$, d) $\{\pm 1\}$, e) $\{-1; 2 \pm \sqrt{3}\}$,
f) $\{1; \frac{-3 \pm \sqrt{5}}{2}\}$.

5.58. a) $\{1\}$, b) $\{1\}$, c) $\{-1; \frac{3 \pm \sqrt{5}}{2}\}$, d) $\{1; -2 \pm \sqrt{3}\}$, e) $\{-1\}$, f) $\{\pm 1; \frac{3 \pm \sqrt{5}}{2}\}$.

5.59. a) $\{\pm 1\}$, b) $\{\pm 1\}$, c) $\{1; 4; \frac{1}{4}; -2; -\frac{1}{2}\}$, d) $\{-1; 2; \frac{1}{2}\}$, e) $\{\pm 1; x = \pm \frac{3}{2}\}$,
f) $\{\pm 1 - 3; -\frac{1}{3}\}$.

5.60. a) $\{\pm 1\}$, b) $\{\pm 1; 2 \pm \sqrt{3}\}$, c) \emptyset , d) $\{1; -\frac{2}{3}; -\frac{3}{2}\}$, e) $\{2; \frac{1}{2}; -3; -\frac{1}{3}\}$, f) $\{-2 \pm \sqrt{3}\}$,
g) $\{\frac{7 \pm 3\sqrt{5}}{2}; \frac{-5 \pm \sqrt{21}}{2}\}$, h) $\{-3 \pm 2\sqrt{2}\}$.

5.61. a) $a = -\frac{11}{7}$ e b) $b = -\frac{5}{7}$.

Sistemi non lineari **6**

6.1 Sistemi di secondo grado

Ricordiamo che un sistema di equazioni non è altro che l'insieme di più equazioni con le stesse incognite. L'insieme delle soluzioni è dato dall'intersezione degli insiemi delle soluzioni delle singole equazioni.

Definizione 6.1. Il grado di un sistema di equazioni, se le equazioni sono polinomi, è dato dal prodotto dei gradi delle equazioni che lo compongono.

Esempio 6.1. Determinare il grado dei seguenti sistemi di equazioni

→ $\begin{cases} -2x + 3y = 4 \\ 3x + 5y - 2 = 0 \end{cases}$ entrambe le equazioni sono di primo grado; il sistema è di primo grado;

→ $\begin{cases} 2x - y = 0 \\ x^2 + 6y^2 - 9 = 0 \end{cases}$ la prima equazione è di primo grado, la seconda di secondo grado; il sistema è di secondo grado;

→ $\begin{cases} x^2 + y^2 = 0 \\ y = 3x^2 - 2x + 6 = 0 \end{cases}$ entrambe le equazioni sono di secondo grado; il sistema è di quarto grado.

I sistemi di secondo grado sono dunque composti da un'equazione di secondo grado e da una di primo grado.

6.1.1 Sistemi di secondo grado numerici

Esempio 6.2. Risolvere il seguente sistema $\begin{cases} 2x - y = 0 \\ x^2 + 6y^2 - 9 = 0 \end{cases}$.

Utilizziamo il metodo di sostituzione che abbiamo già visto per i sistemi di primo grado.

→ Ricaviamo una delle due incognite dall'equazione di primo grado e sostituiamo nell'equazione di secondo grado:

$$\begin{cases} y = 2x \\ x^2 + 6 \cdot (2x)^2 - 9 = 0 \end{cases} \Rightarrow \begin{cases} y = 2x \\ x^2 + 24x^2 - 9 = 0 \end{cases} \Rightarrow \begin{cases} y = 2x \\ 25x^2 - 9 = 0 \end{cases}.$$

→ Risolviamo l'equazione di secondo grado in una sola incognita. Questa equazione è detta *equazione risolvente del sistema*: $25x^2 - 9 = 0 \Rightarrow x_1 = -\frac{3}{5} \vee x_2 = \frac{3}{5}$.

- Si sostituiscono i valori trovati per la x nella equazione di primo grado per trovare i valori corrispondenti della y . Le coppie $(x_1; y_1)$ e $(x_2; y_2)$, se ci sono, si dicono *soluzioni del sistema*.

$$\begin{cases} y = 2x \\ 25x^2 - 9 = 0 \end{cases} \Rightarrow \begin{cases} x_1 = -\frac{3}{5} \\ y_1 = 2 \cdot (-\frac{3}{5}) = -\frac{6}{5} \end{cases} \vee \begin{cases} x_2 = +\frac{3}{5} \\ y_2 = 2 \cdot (\frac{3}{5}) = +\frac{6}{5} \end{cases}$$

quindi le soluzioni del sistema sono:

$$\left(-\frac{3}{5}; -\frac{6}{5}\right) \vee \left(\frac{3}{5}; \frac{6}{5}\right).$$

Le soluzioni del sistema possono essere interpretate geometricamente come i punti di intersezione tra la retta rappresentata dall'equazione $y = 2x$ e la curva rappresentata dall'equazione $x^2 + 6y^2 = 9$. Con qualsiasi software che disegni funzioni inseriamo le due equazioni e otteniamo la figura a lato. La curva rappresentata dalla seconda equazione è una *ellisse*; i punti A e B, intersezione tra retta ed ellisse, corrispondono alle soluzioni del sistema.

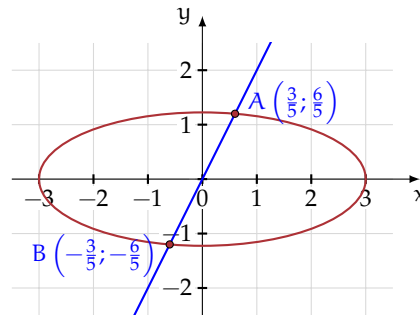

Esempio 6.3. Risolvere il seguente sistema: $\begin{cases} x - y = -2 \\ x^2 + y - 3x - 1 = 0 \end{cases}$.

Isoliamo la y dell'equazione di primo grado e sostituiamo nell'equazione di secondo grado

$$\begin{cases} y = x + 2 \\ x^2 + (x + 2) - 3x - 1 = 0 \end{cases} \Rightarrow \begin{cases} y = x + 2 \\ x^2 - 2x + 1 = 0 \end{cases}$$

L'equazione risolvente del sistema $x^2 - 2x + 1 = 0$ ha il discriminante uguale a zero e due soluzioni reali coincidenti: $x_1 = x_2 = 1$. Quindi il sistema ha due soluzioni reali coincidenti

$$\begin{cases} y = x + 2 \\ x^2 - 2x + 1 = 0 \end{cases} \Rightarrow \begin{cases} x = 1 \\ y = 1 + 2 = 3 \end{cases}$$

cioè il suo insieme soluzione è costituito dalla coppia ordinata $(1; 3)$.

Le soluzioni del sistema possono essere interpretate geometricamente come i punti di incontro tra la retta rappresentata dall'equazione $y = x + 2$ e la parabola rappresentata dall'equazione $y = -x^2 + 3x + 1$. La soluzioni saranno due punti reali coincidenti. Questo punto è detto punto di tangenza tra retta e parabola.

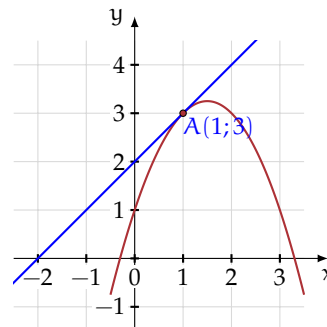

Esempio 6.4. Risolvere il seguente sistema:
$$\begin{cases} x^2 + y^2 = 4 \\ 3x + 4y = 12 \end{cases} .$$

Isoliamo y nell'equazione di primo grado e sostituiamola nell'equazione di secondo grado

$$\begin{cases} y = -\frac{3}{4}x + 3 \\ x^2 + (-\frac{3}{4}x + 3)^2 - 4 = 0 \end{cases} \Rightarrow \begin{cases} y = -\frac{3}{4}x + 3 \\ x^2 + \frac{9}{16}x^2 - \frac{9}{2}x + 9 - 4 = 0 \end{cases} \Rightarrow \begin{cases} y = -\frac{3}{4}x + 3 \\ \frac{25}{16}x^2 - \frac{9}{2}x + 5 = 0 \end{cases} .$$

Risolviamo l'equazione di secondo grado in una sola incognita $\frac{25}{16}x^2 - \frac{9}{2}x + 5 = 0$ e verifichiamo che $\Delta = \frac{81}{4} - \frac{125}{4}$ è negativo, quindi l'equazione non ha soluzioni reali e I. S. = \emptyset . Il sistema non ha soluzioni reali e si dice *impossibile*.

Le soluzioni del sistema possono essere interpretate geometricamente come i punti di incontro tra la retta rappresentata dall'equazione $y = -\frac{3}{4}x + 3$ e la curva rappresentata dall'equazione $x^2 + y^2 = 4$. Nella rappresentazione grafica ottenuta con un software che disegna funzioni le figure geometriche ottenute non hanno punti d'incontro. La curva rappresentata dalla prima equazione è una *circonferenza*; retta e circonferenza non hanno punti di intersezione.

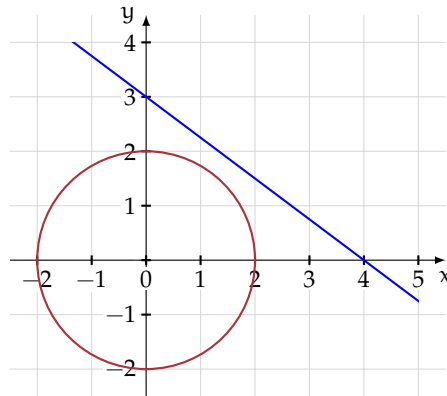

○ Conclusione Un sistema di secondo grado, con equazione risolvente di secondo grado, rappresenta sempre l'intersezione tra una retta e una curva di secondo grado (circonferenza, parabola, ellisse o iperbole). Le soluzioni del sistema rappresentano i punti di incontro tra retta e curva. In base al segno del discriminante dell'equazione risolvente abbiamo:

- $\Delta > 0$ le soluzioni del sistema sono le coordinate di due punti distinti;
- $\Delta = 0$ le soluzioni del sistema sono le coordinate di due punti coincidenti;
- $\Delta < 0$ il sistema non ha soluzioni reali. Retta e curva non hanno punti in comune.

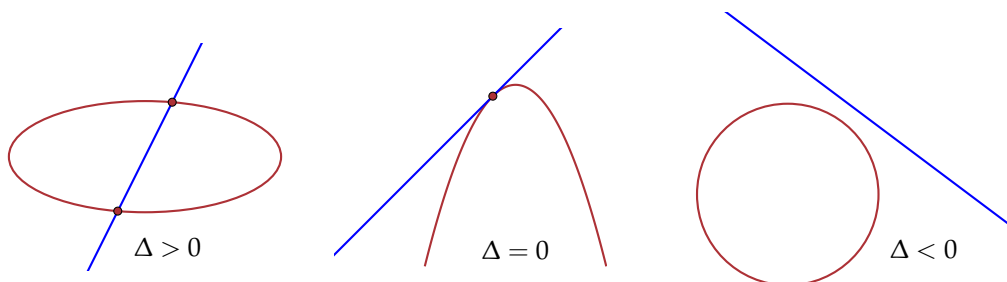

Se l'equazione risolvente risulta essere una equazione di *primo grado* o una *uguaglianza vera o falsa*, allora:

- se si ottiene una uguaglianza vera, il sistema è indeterminato;

- se si ottiene una uguaglianza falsa il sistema è impossibile;
- se l'equazione risolvente è di primo grado determinata, da essa si ricava il valore dell'incognita e si sostituisce tale valore nell'altra equazione. Il sistema ha una sola soluzione (in questo caso non si parla di due soluzioni coincidenti, come nel caso precedente di $\Delta = 0$).

Esempio 6.5. Risolvere il sistema $\begin{cases} x^2 - y^2 = 0 \\ x + y = 0 \end{cases}$.

Isoliamo la y dell'equazione di primo grado e sostituiamo nell'equazione di secondo grado.

$$\begin{cases} y = -x \\ x^2 - (-x)^2 = 0 \end{cases} \Rightarrow \begin{cases} y = -x \\ x^2 - x^2 = 0 \end{cases} \Rightarrow \begin{cases} y = -x \\ 0 = 0 \end{cases}.$$

L'equazione risolvente del sistema in questo caso è una *identità* (uguaglianza sempre verificata) e tutte le coppie formate da numeri opposti (la prima equazione ci vincola ad avere $y = -x$) sono soluzioni del sistema: $\forall k \in \mathbb{R} \Rightarrow \text{I.S.} = (k; -k)$. Il sistema ha infinite coppie di numeri reali che lo soddisfano e si dice *indeterminato*.

La figura è quella che otteniamo se inseriamo le due equazioni in un software che disegna funzioni. La curva di secondo grado è formata dalle due rette $x + y = 0$ e $x - y = 0$ e la seconda equazione rappresenta la retta a che si sovrappone alla precedente.

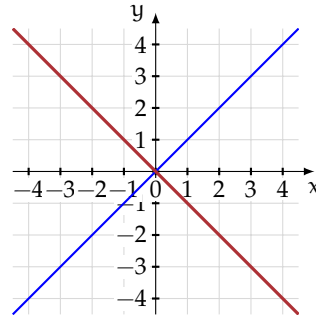

Esempio 6.6. Risolvere il sistema $\begin{cases} \frac{3}{2}x + y = 0 \\ x^2 - y^2 = 4 \end{cases}$.

Isoliamo la y dell'equazione di primo grado e sostituiamo nell'equazione di secondo grado

$$\begin{cases} y = -\frac{3}{2}x \\ x^2 - (-\frac{3}{2}x)^2 = 4 \end{cases} \Rightarrow \begin{cases} y = -\frac{3}{2}x \\ x^2 - \frac{9}{4}x^2 = 4 \end{cases} \Rightarrow \begin{cases} y = -\frac{3}{2}x \\ -\frac{5}{4}x^2 = 4 \end{cases}.$$

L'equazione risolvente del sistema $-\frac{5}{4}x^2 = 4$ non ha soluzioni, quindi il sistema è *impossibile*.

La figura a lato è quella che otteniamo se inseriamo le due equazioni in un software che disegna le funzioni. L'equazione di secondo grado rappresenta una curva detta *iperbole* e la seconda equazione rappresenta la retta; vediamo che curva e retta non hanno punti di intersezione.

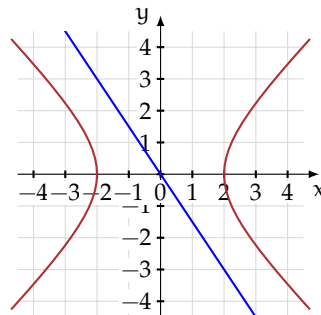

Esempio 6.7. Risolvere il sistema $\begin{cases} x^2 - y^2 = 4 \\ -x + y = -1 \end{cases}$.

Isoliamo la y dell'equazione di primo grado e sostituiamo nell'equazione di secondo grado

$$\begin{cases} y = x - 1 \\ x^2 - (x - 1)^2 - 4 = 0 \end{cases} \Rightarrow \begin{cases} y = x - 1 \\ x^2 - x^2 + 2x - 1 - 4 = 0 \end{cases} \Rightarrow \begin{cases} y = x - 1 \\ 2x = 5 \end{cases}.$$

L'equazione risolvente del sistema in questo caso è l'equazione di primo grado $2x - 5 = 0$, la cui soluzione è $x = \frac{5}{2}$. Si sostituisce il valore trovato nell'altra equazione e troviamo la soluzione del sistema che in questo caso è unica:

$$\begin{cases} y = x - 1 \\ 2x = 5 \end{cases} \Rightarrow \begin{cases} x = \frac{5}{2} \\ y = \frac{5}{2} - 1 = \frac{3}{2} \end{cases}$$

quindi, l'insieme soluzione è

$$\left(\frac{5}{2}; \frac{3}{2} \right).$$

La figura a lato è quella che otteniamo se inseriamo le due equazioni in un applicativo che disegna funzioni. L'equazione di secondo grado rappresenta una curva detta iperbole e la seconda equazione rappresenta una retta; vediamo che curva e retta hanno un solo punto di intersezione.

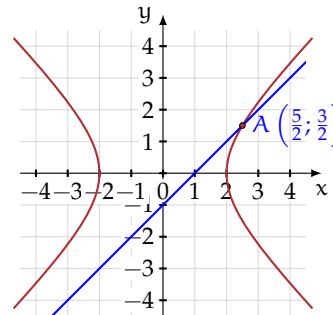

 **Esercizi proposti:** 6.1, 6.2, 6.3, 6.4, 6.5, 6.6, 6.7, 6.8, 6.9, 6.10, 6.11, 6.12, 6.13

6.1.2 Sistemi di secondo grado letterali

Esempio 6.8. Discutere e risolvere il seguente sistema: $\begin{cases} y - kx = -2 \\ y - x^2 = 2 \end{cases}$.

Si risolve come nel caso degli analoghi sistemi numerici. Bisognerà, nell'equazione risolvente, discutere per quali valore del parametro k si otterranno soluzioni reali. Ricaviamo la y dalla prima equazione e sostituiamola nella seconda equazione:

$$\begin{cases} y = kx - 2 \\ kx - 2 - x^2 = 2 \end{cases} \Rightarrow \begin{cases} y = kx - 2 \\ -x^2 + kx - 4 = 0 \end{cases} \Rightarrow \begin{cases} y = kx - 2 \\ x^2 - kx + 4 = 0 \end{cases}.$$

Discutiamo l'equazione risolvente di secondo grado

$$\Delta = k^2 - 16 \Rightarrow \begin{cases} \Delta > 0 \Rightarrow k < -4 \vee k > 4 \Rightarrow x_1 = \frac{k - \sqrt{k^2 - 16}}{2} \vee x_2 = \frac{k + \sqrt{k^2 - 16}}{2} \\ \Delta = 0 \Rightarrow k = -4 \vee k = 4 \Rightarrow x_1 = x_2 = \frac{k}{2} \\ \Delta < 0 \Rightarrow -4 < k < 4 \Rightarrow \text{I.S.} = \emptyset \end{cases}.$$

Sostituiamo nella prima equazione $y - kx = -2$ i valori della x così ricavati. Si ha:

$$\text{per } k \leq -4 \vee k \geq 4 \Rightarrow \begin{cases} x_1 = \frac{k - \sqrt{k^2 - 16}}{2} \\ y_1 = \frac{k^2 - 4 - k\sqrt{k^2 - 16}}{2} \end{cases} \vee \begin{cases} x_2 = \frac{k + \sqrt{k^2 - 16}}{2} \\ y_2 = \frac{k^2 - 4 + k\sqrt{k^2 - 16}}{2} \end{cases} .$$

 *Esercizi proposti:* [6.14](#), [6.15](#)

6.2 Sistemi frazionari

Definizione 6.2. Si dice *frazionario* un sistema in cui almeno una delle equazioni che lo compongono è frazionaria.

Poiché una delle equazioni è frazionaria, l'incognita compare al denominatore e per questo motivo occorre procedere alla definizione del dominio in cui si ricercano le soluzioni del sistema.

Esempio 6.9. Risolvere il seguente sistema $\begin{cases} 2x - y = 2 \\ \frac{x}{y+2} = \frac{x}{2y+5} \end{cases}$.

Determiniamo le condizioni di esistenza di $\frac{x}{y+2} = \frac{x}{2y+5} \Rightarrow \text{C. E. } y \neq -2 \wedge y \neq -\frac{5}{2}$.

Trasformiamo l'equazione frazionaria nella sua forma canonica di equazione intera:

$$\begin{aligned} \frac{x}{y+2} &= \frac{x}{2y+5} \\ \Rightarrow x \cdot (2y+5) - x \cdot (y+2) &= 0 \\ \Rightarrow 2xy + 5x - xy - 2x &= 0 \\ \Rightarrow xy + 3x &= 0. \end{aligned}$$

Il sistema diventa:

$$\begin{cases} y = 2x - 2 \\ xy + 3x = 0 \end{cases} \Rightarrow \begin{cases} y = 2x - 2 \\ x(2x - 2) + 3x = 0 \end{cases} \Rightarrow \begin{cases} y = 2x - 2 \\ 2x^2 + x = 0 \end{cases} .$$

$2x^2 + x = 0$ è l'equazione risolvente che ha soluzioni $x_1 = 0 \vee x_2 = -\frac{1}{2}$. Sostituiamo le soluzioni trovate nell'equazione di primo grado e otteniamo le soluzioni del sistema:

$$\begin{cases} x_1 = 0 \\ y_1 = -2 \end{cases} \vee \begin{cases} x_2 = -\frac{1}{2} \\ y_2 = -3 \end{cases} \Rightarrow (0; -2) \vee \left(-\frac{1}{2}; -3\right).$$

La soluzione $(0; -2)$ non soddisfa le C. E., quindi il sistema ha soluzione $\left(-\frac{1}{2}; -3\right)$.

 *Esercizi proposti:* [6.16](#), [6.17](#), [6.18](#), [6.19](#)

6.3 Sistemi in più incognite

Quanto detto si può estendere ai sistemi di secondo grado di tre o più equazioni con altrettante incognite. Per risolvere uno di tali sistemi si cercherà, operando successive sostituzioni a partire dalle equazioni di primo grado, di ottenere un'equazione di secondo grado in una sola incognita (equazione risolvente del sistema). A partire dalle eventuali soluzioni di tale equazione, si determineranno poi le soluzioni del sistema stesso.

Esempio 6.10. Risolvere il sistema
$$\begin{cases} 2x + y - z = 0 \\ 3x + 4y - 2z = 1 \\ xy - y^2 + z - 5y = 0 \end{cases} .$$

Isoliamo z dalla prima equazione, che è di primo grado, e sostituiamo nelle altre equazioni:

$$\begin{cases} z = 2x + y \\ 3x + 4y - 2(2x + y) = 1 \\ xy - y^2 + (2x + y) - 5y = 0 \end{cases} \Rightarrow \begin{cases} z = 2x + y \\ 3x + 4y - 4x - 2y = 1 \\ xy - y^2 + 2x - 4y = 0 \end{cases} \Rightarrow \begin{cases} z = 2x + y \\ -x + 2y - 1 = 0 \\ xy - y^2 + 2x - 4y = 0 \end{cases} .$$

Ricaviamo x dalla seconda equazione e la sostituiamo nelle altre:

$$\begin{cases} z = 2(2y - 1) + y \\ x = 2y - 1 \\ 2y^2 - y - y^2 + 4y - 2 - 4y = 0 \end{cases} \Rightarrow \begin{cases} z = 5y - 2 \\ x = 2y - 1 \\ y^2 - y - 2 = 0 \end{cases} .$$

L'equazione $y^2 - y - 2 = 0$ è l'equazione risolvente del sistema; le sue soluzioni sono $y_1 = 2 \vee y_2 = -1$.

Sostituiamo i valori trovati per la y nelle altre equazioni per trovare i valori corrispondenti della x e della z :

$$\begin{cases} z = 5 \cdot 2 - 2 = 8 \\ x = 2 \cdot 2 - 1 = 3 \\ y = 2 \end{cases} \vee \begin{cases} z = 5 \cdot (-1) - 2 = -7 \\ x = 2 \cdot (-1) - 1 = -3 \\ y = -1 \end{cases} \Rightarrow (3; 2; 8) \vee (-3; -1; -7).$$

 *Esercizi proposti:* [6.20](#), [6.21](#)

6.4 Sistemi simmetrici

Definizione 6.3. Un sistema di due equazioni in due incognite si dice *simmetrico* se rimane lo stesso scambiando tra loro le incognite.

Per esempio, se nel sistema

$$\begin{cases} x + y = 1 \\ x^2 + y^2 + 3xy + 5 = 0 \end{cases}$$

scambiamo la x con la y , otteniamo

$$\begin{cases} y + x = 1 \\ y^2 + x^2 + 3yx + 5 = 0 \end{cases}$$

che è identico al precedente.

Risolviamo il sistema, le soluzioni sono

$$\begin{cases} x_1 = -2 \\ y_1 = 3 \end{cases} \vee \begin{cases} x_2 = 3 \\ y_2 = -2 \end{cases}$$

e come si può notare x e y vengono scambiate anche nella soluzione.

In generale, se il sistema è simmetrico, trovata una coppia soluzione $(a; b)$ l'altra è $(b; a)$.

6.4.1 Sistema simmetrico fondamentale

Il sistema simmetrico fondamentale è del tipo $\begin{cases} x + y = s \\ xy = p \end{cases}$ e risolve il problema di trovare due numeri, nota la loro somma e il loro prodotto.

Ricordiamo che nell'equazione di secondo grado $x^2 + bx + c = 0$, la somma delle radici è $-b$, mentre il prodotto è c . Pertanto, basta risolvere l'equazione $t^2 - st + p = 0$, detta *equazione risolvente*.

In base al segno del discriminante $\Delta = s^2 - 4p$ abbiamo:

→ $\Delta > 0$: l'equazione risolvente ha due soluzioni distinte t_1 e t_2 , le soluzioni del sistema sono:

$$\begin{cases} x_1 = t_1 \\ y_1 = t_2 \end{cases} \vee \begin{cases} x_2 = t_2 \\ y_2 = t_1 \end{cases} ;$$

→ $\Delta = 0$: l'equazione risolvente ha radici coincidenti $t_1 = t_2$, le soluzioni del sistema sono:

$$\begin{cases} x_1 = t_1 \\ y_1 = t_1 \end{cases} \vee \begin{cases} x_2 = t_1 \\ y_2 = t_1 \end{cases} ;$$

→ $\Delta < 0$: l'equazione non ammette soluzioni reali. Il sistema è impossibile.

Esempio 6.11. Risolvere il seguente sistema $\begin{cases} x + y = 5 \\ xy = 4 \end{cases}$.

L'equazione risolvente è $t^2 - 5t + 4 = 0$ le cui soluzioni sono: $t_1 = 1 \vee t_2 = 4$.

Le soluzioni del sistema sono quindi le seguenti:

$$\begin{cases} x_1 = 1 \\ y_1 = 4 \end{cases} \vee \begin{cases} x_2 = 4 \\ y_2 = 1 \end{cases} .$$

Possiamo interpretare i risultati ottenuti nel piano cartesiano: la retta di equazione $x + y = 5$ interseca l'iperbole equilatera $xy = 4$ nei due punti $A(1;4)$ e $B(4;1)$.

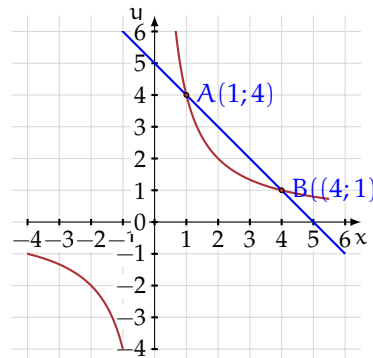

Esempio 6.12. Risolvere il seguente sistema $\begin{cases} x + y = 1 \\ xy = 4 \end{cases}$.

L'equazione risolvente è

$$t^2 - t + 4 = 0$$

che ha il discriminante negativo e dunque non ha soluzioni reali. Il sistema è impossibile.

Possiamo interpretare i risultati ottenuti nel piano cartesiano: la retta di equazione $x + y = 1$ non interseca mai l'iperbole equilatera $xy = 4$.

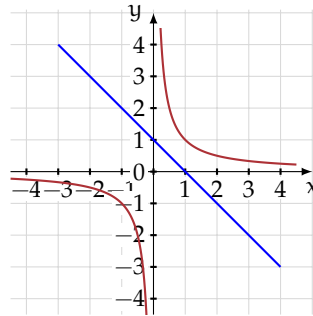

Esempio 6.13. Risolvere il seguente sistema $\begin{cases} x + y = 2 \\ xy = 1 \end{cases}$.

L'equazione risolvente è $t^2 - 2t + 1 = 0$ le cui soluzioni sono: $t_1 = t_2 = 1$.

Il sistema ha due soluzioni coincidenti:

$$\begin{cases} x_1 = 1 \\ y_1 = 1 \end{cases} \vee \begin{cases} x_2 = 1 \\ y_2 = 1 \end{cases}$$

Possiamo interpretare i risultati ottenuti nel piano cartesiano: la retta di equazione $x + y = 2$ è tangente all'iperbole equilatera $xy = 1$ nel punto $(1; 1)$.

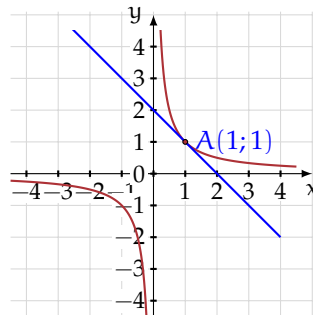

 *Esercizi proposti:* [6.22](#), [6.23](#), [6.24](#), [6.25](#), [6.26](#), [6.27](#)

6.4.2 Sistemi simmetrici riconducibili al sistema simmetrico fondamentale

In questa categoria rientrano i sistemi simmetrici che, mediante artifici, possono essere trasformati in sistemi simmetrici del tipo visto nella sezione precedente.

Esempio 6.14. Risolvere il sistema $\begin{cases} x + y = a \\ x^2 + y^2 + bx + by = c \end{cases}$.

È possibile trasformare il sistema in un sistema simmetrico fondamentale. Infatti, ricordando l'identità $x^2 + y^2 = (x + y)^2 - 2xy$, il sistema può essere riscritto come:

$$\begin{cases} x + y = a \\ (x + y)^2 - 2xy + b(x + y) = c \end{cases} \Rightarrow \begin{cases} x + y = a \\ a^2 - 2xy + ba = c \end{cases} \Rightarrow \begin{cases} x + y = a \\ xy = \frac{a^2 + ab - c}{2} \end{cases}$$

Posto $a = s$ e $p = \frac{a^2 + ab - c}{2}$ il sistema diventa

$$\begin{cases} x + y = s \\ xy = p \end{cases}$$

Esempio 6.15. Risolvere il sistema $\begin{cases} x + y = 7 \\ x^2 + y^2 = 25 \end{cases}$

Ricordando l'identità $x^2 + y^2 = (x + y)^2 - 2xy$, il sistema può essere riscritto come:

$$\begin{cases} x + y = 7 \\ (x + y)^2 - 2xy = 25 \end{cases} \Rightarrow \begin{cases} x + y = 7 \\ (7)^2 - 2xy = 25 \end{cases} \Rightarrow \begin{cases} x + y = 7 \\ -2xy = 25 - 49 \end{cases} \Rightarrow \begin{cases} x + y = 7 \\ xy = 12 \end{cases} .$$

L'equazione risolvente è $t^2 - 7t + 12 = 0$ le cui soluzioni sono $t_1 = 3 \vee t_2 = 4$.

Le soluzioni del sistema sono:

$$\begin{cases} x_1 = 3 \\ y_1 = 4 \end{cases} \vee \begin{cases} x_2 = 4 \\ y_2 = 3 \end{cases} .$$

Esempio 6.16. Risolvere il sistema $\begin{cases} -3x - 3y = -5 \\ 2x^2 + 2y^2 = 10 \end{cases}$

Dividendo per -3 la prima equazione, per 2 la seconda e ricordando l'identità

$$x^2 + y^2 = (x + y)^2 - 2xy$$

si ha:

$$\begin{cases} x + y = \frac{5}{3} \\ x^2 + y^2 = 5 \end{cases} \Rightarrow \begin{cases} x + y = \frac{5}{3} \\ (x + y)^2 - 2xy = 5 \end{cases} \Rightarrow \begin{cases} x + y = \frac{5}{3} \\ (\frac{5}{3})^2 - 2xy = 5 \end{cases} \Rightarrow \begin{cases} x + y = \frac{5}{3} \\ xy = -\frac{10}{9} \end{cases} .$$

L'equazione risolvente è $t^2 - \frac{5}{3}t - \frac{10}{9} = 0$ le cui soluzioni sono: $t_1 = \frac{5 - \sqrt{65}}{6} \vee t_2 = \frac{5 + \sqrt{65}}{6}$.

Le soluzioni del sistema sono quindi le seguenti:

$$\begin{cases} x_1 = \frac{5 - \sqrt{65}}{6} \\ y_1 = \frac{5 + \sqrt{65}}{6} \end{cases} \vee \begin{cases} x_2 = \frac{5 + \sqrt{65}}{6} \\ y_2 = \frac{5 - \sqrt{65}}{6} \end{cases} .$$

 *Esercizi proposti:* [6.28](#), [6.29](#), [6.30](#), [6.31](#), [6.32](#)

6.4.3 Sistemi non simmetrici riconducibili a sistemi simmetrici

Rientrano in questa classe i sistemi che, pur non essendo simmetrici, possono essere trasformati, mediante opportune sostituzioni, in sistemi simmetrici. Naturalmente questi sistemi si possono risolvere anche con la procedura solita di sostituzione per i sistemi di secondo grado.

Esempio 6.17. Risolvere il sistema $\begin{cases} x - y = 8 \\ xy = -15 \end{cases}$.

Mediante la sostituzione $y' = -y$ otteniamo $\begin{cases} x + y' = 8 \\ xy' = 15 \end{cases}$ che è un sistema simmetrico fondamentale.

L'equazione risolvente è $t^2 - 8t + 15 = 0$ le cui soluzioni sono $t_1 = 3 \vee t_2 = 5$, pertanto il sistema ha le soluzioni

$$\begin{cases} x_1 = 3 \\ y_1' = 5 \end{cases} \vee \begin{cases} x_2 = 5 \\ y_2' = 3 \end{cases} .$$

Dall'uguaglianza $y' = -y \Rightarrow y = -y'$ otteniamo le soluzioni del sistema dato

$$\begin{cases} x_1 = 3 \\ y_1 = -5 \end{cases} \vee \begin{cases} x_2 = 5 \\ y_2 = -3 \end{cases} .$$

Esempio 6.18. Risolvere il sistema $\begin{cases} 2x - 3y = 8 \\ xy = 2 \end{cases}$.

Mediante la sostituzione $x' = 2x$ e $y' = -3y$ da cui $x = \frac{x'}{2}$ e $y = -\frac{y'}{3}$ otteniamo

$$\begin{cases} x' + y' = 8 \\ \frac{x'}{2} \cdot \left(-\frac{y'}{3}\right) = 2 \end{cases} \Rightarrow \begin{cases} x' + y' = 8 \\ x'y' = -12 \end{cases}$$

che è un sistema simmetrico fondamentale.

Risolviamo il sistema simmetrico $\begin{cases} x' + y' = 8 \\ x'y' = -12 \end{cases}$ con la procedura nota. L'equazione risolvente è $t^2 - 8t - 12 = 0$ le cui soluzioni sono $t_{1,2} = 4 \pm 2\sqrt{7}$; pertanto il sistema ha le soluzioni:

$$\begin{cases} x'_1 = 4 - 2\sqrt{7} \\ y'_1 = 4 + 2\sqrt{7} \end{cases} \vee \begin{cases} x'_2 = 4 + 2\sqrt{7} \\ y'_2 = 4 - 2\sqrt{7} \end{cases} .$$

Dalle sostituzioni $x = \frac{x'}{2}$ e $y = -\frac{y'}{3}$ otteniamo le soluzioni del sistema iniziale

$$\begin{cases} x_1 = \frac{4-2\sqrt{7}}{2} = 2 - \sqrt{7} \\ y_1 = \frac{-4-2\sqrt{7}}{3} \end{cases} \vee \begin{cases} x_2 = \frac{4+2\sqrt{7}}{2} = 2 + \sqrt{7} \\ y_2 = \frac{-4+2\sqrt{7}}{3} \end{cases} .$$

Procedura di sostituzione Ricaviamo una delle due incognite dall'equazione di primo grado e sostituiamola nell'altra equazione

$$\begin{cases} 2x - 3y = 8 \\ xy = 2 \end{cases} \Rightarrow \begin{cases} y = \frac{2x-8}{3} \\ xy = 2 \end{cases} \Rightarrow \begin{cases} y = \frac{2x-8}{3} \\ x \left(\frac{2x-8}{3}\right) = 2 \end{cases} \Rightarrow \begin{cases} y = \frac{2x-8}{3} \\ 2x^2 - 8x - 6 = 0 \end{cases} .$$

Risolviamo l'equazione $2x^2 - 8x - 6 = 0$ avente come soluzioni $x_1 = 2 - \sqrt{7} \vee x_2 = 2 + \sqrt{7}$. Sostituiamo i valori trovati e ricaviamo i valori della y :

$$\begin{cases} x_1 = 2 - \sqrt{7} \\ y_1 = \frac{-4-2\sqrt{7}}{3} \end{cases} \vee \begin{cases} x_2 = 2 + \sqrt{7} \\ y_2 = \frac{-4+2\sqrt{7}}{3} \end{cases} .$$

 *Esercizi proposti:* 6.33, 6.34

6.4.4 Sistemi simmetrici di grado superiore al secondo

Introduciamo le seguenti trasformazioni dette *formule di Waring*,¹ dal nome del matematico che le ha formulate per primo. Con tali formule, si possono trasformare le potenze di un binomio in relazioni tra somme e prodotti delle due variabili che lo compongono. Indicate come s somma delle variabili e p il loro prodotto, le seguenti sono le prime formule fino alla quinta potenza.

¹Edward Waring, matematico inglese (1736 - 1798).

- $a^2 + b^2 = (a + b)^2 - 2ab = s^2 - 2p$;
- $a^3 + b^3 = (a + b)^3 - 3a^2b - 3ab^2 = (a + b)^3 - 3ab(a + b) = s^3 - 3ps$;
- $a^4 + b^4 = s^4 - 4ps^2 + 2p^2$;
- $a^5 + b^5 = s^5 - 5ps^3 + 5p^2s$.

Esempio 6.19. Risolvere il sistema $\begin{cases} x + y = 1 \\ x^3 + y^3 - 2xy = 3 \end{cases}$.

Applicando l'identità $x^3 + y^3 = (x + y)^3 - 3xy(x + y)$, il sistema può essere riscritto come:

$$\begin{cases} x + y = 1 \\ (x + y)^3 - 3xy(x + y) - 2xy = 3 \end{cases} \Rightarrow \begin{cases} x + y = 1 \\ 1 - 5xy = 3 \end{cases} \Rightarrow \begin{cases} x + y = 1 \\ xy = -\frac{2}{5} \end{cases}.$$

Da cui l'equazione risolvente $t^2 - t - \frac{2}{5} = 0 \Rightarrow 5t^2 - 5t - 2 = 0$ con $t_1 = \frac{5 - \sqrt{65}}{10}$ e $t_2 = \frac{5 + \sqrt{65}}{10}$. Le soluzioni del sistema sono quindi: $\left(\frac{5 - \sqrt{65}}{10}; \frac{5 + \sqrt{65}}{10}\right) \vee \left(\frac{5 + \sqrt{65}}{10}; \frac{5 - \sqrt{65}}{10}\right)$.

Esempio 6.20. Risolvere il sistema $\begin{cases} x + y = -1 \\ x^4 + y^4 = \frac{7}{2} \end{cases}$.

Ricordando l'identità $x^4 + y^4 = (x + y)^4 - 4xy(x + y)^2 + 2x^2y^2$, il sistema può essere riscritto come:

$$\begin{cases} x + y = -1 \\ (x + y)^4 - 4xy(x + y)^2 + 2x^2y^2 = \frac{7}{2} \end{cases} \Rightarrow \begin{cases} x + y = -1 \\ 2x^2y^2 - 4xy - \frac{5}{2} = 0 \end{cases}.$$

Introduciamo l'incognita ausiliaria $u = xy$. L'equazione $2x^2y^2 - 4xy - \frac{5}{2} = 0$ diventa $2u^2 - 4u - \frac{5}{2} = 0$ che ha come soluzioni $u_1 = -\frac{1}{2} \vee u_2 = \frac{5}{2} \Rightarrow xy = -\frac{1}{2} \vee xy = \frac{5}{2}$.

Il sistema assegnato è equivalente all'unione di due sistemi

$$\begin{cases} x + y = -1 \\ xy = -\frac{1}{2} \end{cases} \vee \begin{cases} x + y = -1 \\ xy = \frac{5}{2} \end{cases}$$

e dunque il suo insieme soluzione I. S. si ottiene dall'unione dell'insieme soluzione dei due sistemi I. S. = I. S.₁ \cup I. S.₂.

Il primo sistema

$$\begin{cases} x + y = -1 \\ xy = -\frac{1}{2} \end{cases}$$

ha equazione risolvente $t^2 + t - \frac{1}{2} = 0$ con radici

$$t_1 = \frac{-1 - \sqrt{3}}{2} \quad e \quad t_2 = \frac{-1 + \sqrt{3}}{2}$$

e quindi il sistema ha soluzioni

$$S_1 = \left\{ \left(\frac{-1 - \sqrt{3}}{2}; \frac{-1 + \sqrt{3}}{2} \right) \vee \left(\frac{-1 + \sqrt{3}}{2}; \frac{-1 - \sqrt{3}}{2} \right) \right\}.$$

Il secondo sistema

$$\begin{cases} x + y = -1 \\ xy = \frac{5}{2} \end{cases}$$

ha equazione risolvente $t^2 + t + \frac{5}{2} = 0$, che ha $\Delta < 0$ e quindi insieme soluzione vuoto. Pertanto anche il sistema non ha soluzioni reali, quindi $I.S._2 = \emptyset$. L'insieme soluzione del sistema assegnato $\begin{cases} x + y = -1 \\ x^4 + y^4 = \frac{7}{2} \end{cases}$ è dunque $I.S. = I.S._1 \cup \emptyset = I.S._1$.

 Esercizi proposti: 6.35, 6.36, 6.37, 6.38, 6.39, 6.40, 6.41, 6.42, 6.43, 6.44, 6.45, 6.46, 6.47

6.5 Sistemi omogenei di quarto grado

Definizione 6.4. Un sistema si dice *omogeneo* se le equazioni, con l'eccezione dei termini noti, hanno tutti i termini con lo stesso grado.

I sistemi omogenei di quarto grado sono quindi nella forma:

$$\begin{cases} a_1x^2 + b_1xy + c_1y^2 = d_1 \\ a_2x^2 + b_2xy + c_2y^2 = d_2 \end{cases} .$$

Primo caso $d_1 = 0 \wedge d_2 = 0$.

Il sistema si presenta nella forma $\begin{cases} a_1x^2 + b_1xy + c_1y^2 = 0 \\ a_2x^2 + b_2xy + c_2y^2 = 0 \end{cases}$. Un sistema di questo tipo ha sempre almeno la soluzione nulla $(0;0)$.

Per trovare le altre soluzioni del sistema poniamo $y = tx$ e sostituendo abbiamo:

$$\begin{cases} a_1x^2 + b_1tx^2 + c_1t^2x^2 = 0 \\ a_2x^2 + b_2tx^2 + c_2t^2x^2 = 0 \end{cases} \Rightarrow \begin{cases} x^2(a_1 + b_1t + c_1t^2) = 0 \\ x^2(a_2 + b_2t + c_2t^2) = 0 \end{cases} .$$

Supponendo $x \neq 0$, cioè $x \in \mathbb{R}_0$, possiamo dividere le due equazioni per x^2 , otteniamo così due equazioni nell'incognita t che possiamo risolvere. Se le due equazioni ammettono qualche soluzione comune allora il sistema ammette infinite soluzioni. Le soluzioni sono del tipo $x = k$ e $y = kt$, dove t è la soluzione comune di cui si è detto prima.

Esempio 6.21. Risolvere il seguente sistema $\begin{cases} x^2 - 3xy + 2y^2 = 0 \\ -x^2 + 5xy - 6y^2 = 0 \end{cases}$.

Applicando la sostituzione $y = tx$, il sistema diventa $\begin{cases} x^2 - 3tx^2 + 2t^2x^2 = 0 \\ -x^2 + 5tx^2 - 6t^2x^2 = 0 \end{cases}$.

Dividendo per x^2 otteniamo $\begin{cases} 1 - 3t + 2t^2 = 0 \\ 1 - 5t + 6t^2 = 0 \end{cases}$.

La prima equazione ha radici $t_1 = 1$ e $t_2 = \frac{1}{2}$, mentre la seconda equazione ha radici $t_3 = \frac{1}{2}$ e $t_4 = \frac{1}{3}$. Le due equazioni hanno una radice in comune $t = \frac{1}{2}$.

Pertanto, oltre alla soluzione $(0;0)$, il sistema ammette infinite soluzioni che possono essere scritte nella forma $\begin{cases} x = k \\ y = \frac{1}{2}k \end{cases}$ con $k \in \mathbb{R}_0$.

Secondo caso $d_1 = 0 \wedge d_2 \neq 0$.

Il sistema si presenta nella forma $\begin{cases} a_1x^2 + b_1xy + c_1y^2 = 0 \\ a_2x^2 + b_2xy + c_2y^2 = d_2 \end{cases}$.

Ponendo $y = tx$ si ha $\begin{cases} a_1x^2 + b_1tx^2 + c_1t^2x^2 = 0 \\ a_2x^2 + b_2tx^2 + c_2t^2x^2 = d_2 \end{cases}$.

Dividendo per x^2 la prima equazione (C. E. $x \in \mathbb{R}_0$) si ha $\begin{cases} a_1 + b_1t + c_1t^2 = 0 \\ x^2(a_2 + b_2t + c_2t^2) = d_2 \end{cases}$.

Si risolve la prima equazione nell'incognita t ; si sostituiscono i valori trovati nella seconda equazione e si ricavano i valori di x e di seguito i valori di y con $y = tx$.

Esempio 6.22. Risolvere il sistema $\begin{cases} x^2 - xy - 6y^2 = 0 \\ -x^2 + 2xy - 3y^2 = -6 \end{cases}$.

Sostituendo $y = tx$ il sistema diventa

$$\begin{cases} 1 - t - 6t^2 = 0 \\ x^2(-1 + 2t - 3t^2) = -6 \end{cases}$$

La prima equazione ha radici $t_1 = \frac{1}{3}$ e $t_2 = -\frac{1}{2}$.

Sostituendo $t = \frac{1}{3}$ nella seconda equazione si ha $x_{1,2} = \pm 3$ e sapendo che $y = tx$ si ottengono le coppie

$$\begin{cases} x_1 = 3 \\ y_1 = 1 \end{cases} \vee \begin{cases} x_2 = -3 \\ y_2 = -1 \end{cases}$$

Sostituendo $t = -\frac{1}{2}$ si ha $x_3 = -\frac{2\sqrt{6}}{11} \vee x_4 = \frac{2\sqrt{6}}{11}$ e sapendo che $y = tx$ si ottengono le coppie

$$\begin{cases} x_3 = -\frac{2\sqrt{6}}{11} \\ y_3 = \frac{\sqrt{6}}{11} \end{cases} \vee \begin{cases} x_4 = \frac{2\sqrt{6}}{11} \\ y_4 = -\frac{\sqrt{6}}{11} \end{cases}$$

L'insieme soluzione del sistema è quindi

$$I.S. = \{(x_1; y_1), (x_2; y_2), (x_3; y_3), (x_4; y_4)\}.$$

Terzo caso $d_1 \neq 0 \wedge d_2 \neq 0$.

Il sistema si presenta nella forma $\begin{cases} a_1x^2 + b_1xy + c_1y^2 = d_1 \\ a_2x^2 + b_2xy + c_2y^2 = d_2 \end{cases}$.

Ponendo $y = tx$ si ha

$$\begin{cases} x^2(a_1 + b_1t + c_1t^2) = d_1 \\ x^2(a_2 + b_2t + c_2t^2) = d_2 \end{cases}$$

Dividendo membro a membro le due equazioni, sotto la condizione $x \neq 0 \wedge a_2 + b_2t + c_2t^2 \neq 0$, otteniamo

$$\begin{aligned} \frac{a_1 + b_1t + c_1t^2}{a_2 + b_2t + c_2t^2} &= \frac{d_1}{d_2} \\ \Rightarrow d_2(a_1 + b_1t + c_1t^2) &= d_1(a_2 + b_2t + c_2t^2) \\ \Rightarrow (c_1d_2 - c_2d_1)t^2 + (b_1d_2 - b_2d_1)t + a_1d_2 - a_2d_1 &= 0 \end{aligned}$$

che è una equazione di secondo grado nell'incognita t .

Se l'equazione ha come soluzioni t_1 e t_2 dobbiamo poi risolvere i sistemi

$$\begin{cases} y = t_1x \\ a_2x^2 + b_2xy + c_2y^2 = d_2 \end{cases} \vee \begin{cases} y = t_2x \\ a_2x^2 + b_2xy + c_2y^2 = d_2 \end{cases} .$$

Esempio 6.23. Risolvere il sistema $\begin{cases} x^2 + 3xy - y^2 = -68 \\ -2x^2 + xy + 3y^2 = 88 \end{cases}$.

Sostituendo $y = tx$ il sistema diventa $\begin{cases} x^2(1 + 3t - t^2) = -68 \\ x^2(-2 + t + 3t^2) = 88 \end{cases}$.

Dividendo membro a membro con la condizione $x \neq 0 \wedge 3t^2 + t - 2 \neq 0$, cioè $x \neq 0$, $t \neq -1$ e $t \neq \frac{2}{3}$, si ha $\frac{1+3t-t^2}{-2+t+3t^2} = -\frac{68}{88}$, da cui l'equazione $29t^2 + 83t - 12 = 0$ con radici $t_1 = \frac{4}{29} \vee t_2 = -3$.

A questo punto dobbiamo risolvere i due sistemi:

$$\begin{cases} y = \frac{4}{29}x \\ -2x^2 + xy + 3y^2 = 88 \end{cases} \vee \begin{cases} y = -3x \\ -2x^2 + xy + 3y^2 = 88 \end{cases} .$$

Il primo sistema è impossibile, il secondo ha soluzioni

$$\begin{cases} x_1 = -2 \\ y_1 = 6 \end{cases} \vee \begin{cases} x_2 = 2 \\ y_2 = -6 \end{cases} .$$

Quindi l'insieme soluzione del sistema è I. S. = $\{(-2; 6), (2; -6)\}$.

 *Esercizi proposti:* 6.48, 6.49, 6.50, 6.51, 6.52, 6.53, 6.54, 6.55, 6.56, 6.57, 6.58, 6.59, 6.60

6.6 Metodo di addizione

In alcuni casi è utile applicare questo metodo per eliminare velocemente i termini di secondo grado.

Esempio 6.24. Risolvere il sistema $\begin{cases} x^2 + y^2 - 2x = 0 \\ x^2 + y^2 - 4x - 2y + 4 = 0 \end{cases}$.

Sottraendo membro a membro si ottiene l'equazione di primo grado

$$2x + 2y - 4 = 0 \rightarrow x + y - 2 = 0.$$

Il sistema può allora essere trasformato nel seguente:

$$\begin{cases} x^2 + y^2 - 2x = 0 \\ x + y - 2 = 0 \end{cases}$$

che può essere risolto con il metodo di sostituzione.

 *Esercizio proposto:* 6.61

6.7 Sostituzione delle variabili

In alcuni casi, sostituendo in modo opportuno le variabili, il sistema può essere risolto più facilmente.

Esempio 6.25. Risolvere il sistema $\begin{cases} 2x^3 + y^4 = 3 \\ x^6 - x^3y^4 = 0 \end{cases}$.

Sostituendo $x^3 = u$ e $y^4 = v$ il sistema diventa

$$\begin{cases} 2u + v = 3 \\ u^2 - uv = 0 \end{cases}$$

Quest'ultimo può essere risolto con il metodo di sostituzione; si ottengono le soluzioni:

$$\begin{cases} u = 0 \\ v = 3 \end{cases} \quad \text{e} \quad \begin{cases} u = 1 \\ v = 1 \end{cases}$$

Ricordando le sostituzioni si ottengono le soluzioni del sistema:

$$\begin{cases} x^3 = 0 \\ y^4 = 3 \end{cases} \rightarrow (0; \sqrt[4]{3}) \vee (0; -\sqrt[4]{3}) \quad \text{e} \quad \begin{cases} x^3 = 1 \\ y^4 = 1 \end{cases} \rightarrow (1; 1) \vee (1; -1).$$

 *Esercizio proposto:* 6.62

6.8 Problemi che si risolvono con sistemi di grado superiore al primo

Riprendiamo un problema già discusso. Considerare più variabili ci permette di facilitare il processo di traduzione in linguaggio matematico.

Problema 6.26. Il trapezio isoscele ABCD è inscritto in una semicirconferenza di diametro AB di misura 25cm; determinare le misure dei lati del trapezio sapendo che il perimetro è 62cm.

$$\text{Dati: } \begin{cases} \overline{AB} = 25; 2p = 62; \\ AB \parallel CD; AD \equiv BC \end{cases}$$

Obiettivo: $\overline{CB}; \overline{CD}$.

$$\text{D.impliciti: } \begin{cases} \overline{KO} = \overline{CH}; \overline{CO} = \frac{25}{2}; \\ \overline{KC} = \frac{\overline{DC}}{2}; \overline{HB} = \frac{25-y}{2}; \\ \widehat{CKO} = 90^\circ; \widehat{CHB} = 90^\circ. \end{cases}$$

Incognite: $\overline{CB} = x; \overline{CD} = y$.

$$\text{Vincoli: } \begin{cases} 0 < x < \frac{25}{2}\sqrt{2} \\ 0 < y < 25 \end{cases}$$

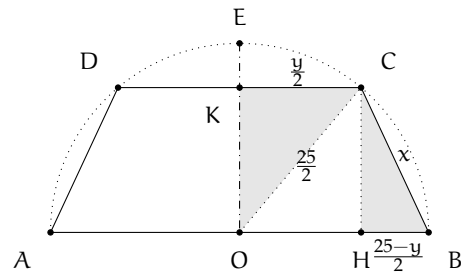

$$\text{Relazioni tra dati e incognite: } \begin{cases} y + 2x + 25 = 62 \\ \left(\frac{25}{2}\right)^2 - \left(\frac{y}{2}\right)^2 = x^2 - \left(\frac{25-y}{2}\right)^2 \end{cases} \Rightarrow \begin{cases} y = -2x + 37 \\ x^2 - 25x + 150 = 0 \end{cases}$$

$$\text{Soluzioni: } \begin{cases} x_1 = 15 \\ y_1 = 7 \end{cases} \quad \vee \quad \begin{cases} x_2 = 10 \\ y_2 = 17 \end{cases}$$

Verifica: Entrambe le soluzioni sono accettabili.

La risoluzione del problema si basa sull'equazione di primo grado $y + 2x + 25 = 62$ che definisce il perimetro, sulla congruenza dei segmenti \overline{KO} e \overline{CH} facilmente dimostrabile in quanto stessa distanza tra due rette parallele, l'applicazione del teorema di Pitagora ai triangoli CKB e CHB , rettangoli per costruzione. Naturalmente tutte le informazioni ausiliare vanno dimostrate, ma data la loro facilità le lasciamo al lettore.

Importante è impostare le condizioni sulle incognite che devono essere maggiori di 0 ma anche $x < \frac{25}{2}\sqrt{2}$ perché il trapezio non diventi un triangolo ($\overline{BC} < \overline{BE}$) e $y < 25$ perché la base minore sia realmente minore ($\overline{CD} < \overline{AB}$). L'ultimo passo consiste nella verifica delle soluzioni, che nel nostro caso sono entrambe accettabili. Si hanno dunque due trapezi inscritti in quella semicirconferenza che avranno il perimetro di 62cm.

Problema 6.27. L'azienda Profit intende fare una ristrutturazione riducendo il numero degli operai. Oggi spende per essi (tutti con lo stesso stipendio) € 800 al giorno. Se si licenziassero 5 dipendenti e si riducesse lo stipendio di € 2 al giorno si avrebbe un risparmio giornaliero di € 200. Quanti sono gli operai attualmente occupati nell'azienda?

$$\text{Dati: } \begin{cases} \text{spesa per salari al giorno} = € 800; \\ \text{riduzione salario giornaliero} = € 2; \\ \text{riduzione numero operai} = 5 \text{ unità}; \\ \text{risparmio dopo il licenziamento e la riduzione di stipendio} = € 200. \end{cases}$$

Obiettivo: numero operai occupati prima della ristrutturazione

$$\text{Incognite: } \begin{cases} x = \text{numero operai prima della ristrutturazione}; \\ y = \text{salario percepito da ogni operaio prima della ristrutturazione}. \end{cases}$$

$$\text{Vincoli: } \begin{cases} x \in \mathbb{N} \\ y \in \mathbb{R}^+ \end{cases}$$

$$\text{Altre Informazioni: } \begin{cases} \text{Numero operai dopo la ristrutturazione} = x - 5; \\ \text{salario dopo la ristrutturazione} = y - 2; \\ \text{spesa per stipendi dopo la ristrutturazione} = 800 - 200 = € 600. \end{cases}$$

Relazioni tra dati e incognite:

$$\begin{cases} xy = 800 \\ (x-5)(y-2) = 600 \end{cases} \Rightarrow \begin{cases} xy = 800 \\ xy - 2x - 5y + 10 = 600 \end{cases} \Rightarrow \begin{cases} xy = 800 \\ 2x + 5y = 210 \end{cases}$$

$$\text{Soluzioni: } \begin{cases} x_1 = 25 \\ y_1 = 32 \end{cases} \vee \begin{cases} x_2 = 80 \\ y_2 = 10 \end{cases}$$

Verifica: Entrambe le soluzioni sono accettabili.

Naturalmente c'è una grande differenza tra percepire 32€/giorno di salario o 10€/giorno, come avere impiegati 25 o 80 operai. Il problema va meglio definito. Sarebbe sufficiente un vincolo che ci dice qual è la paga minima giornaliera di un operaio.

Problema 6.28. Un numero $k \in \mathbb{N}$ è composto da tre cifre. Il prodotto delle tre cifre è 42. Se si scambia la cifra delle decine con quella delle centinaia si ottiene un numero che supera k di 360. Se si scambia la cifra della unità con quella delle centinaia si ottiene un numero minore di 99 rispetto al numero k . Trovare k .

$$\text{Dati: } \begin{cases} \text{il numero } k \text{ è composto da tre cifre}; \\ \text{prodotto delle tre cifre} = 42; \\ \text{scambiando la cifra delle decine con quella delle centinaia si ha } l = k + 360; \\ \text{scambiando la cifra delle unità con quella delle centinaia si ha } m = k - 99. \end{cases}$$

Obiettivo: trovare il numero k .

Incognite: $\begin{cases} x = \text{cifra che rappresenta il numero delle centinaia;} \\ y = \text{cifra che rappresenta il numero delle decine;} \\ z = \text{cifra che rappresenta il numero delle unità.} \end{cases}$

Vincoli: $\begin{cases} x \in \{1, 2, 3, 4, 5, 6, 7, 8, 9\} \\ y, z \in \{0, 1, 2, 3, 4, 5, 6, 7, 8, 9\} \end{cases}$.

Altre Informazioni: $\begin{cases} k = 100x + 10y + z; \\ l = 100y + 10x + z; \\ m = 100z + 10y + x. \end{cases}$

Relazioni tra dati e incognite:

$$\begin{cases} x \cdot y \cdot z = 42 \\ 100y + 10x + z = 100x + 10y + z + 360 \\ 100z + 10y + x = 100x + 10y + z - 99 \end{cases} \Rightarrow \begin{cases} x \cdot y \cdot z = 42 \\ x - y = -4 \\ x - z = 1 \end{cases}.$$

Soluzioni: $\begin{cases} x_1 = 3 \\ y_1 = 7 \\ z_1 = 2 \end{cases}$.

Verifica: La soluzione soddisfa le condizioni, il numero cercato è 372.

 *Esercizi proposti:* 6.63, 6.64, 6.65, 6.66, 6.67, 6.68, 6.69, 6.70, 6.71, 6.72, 6.73, 6.74, 6.75,

6.76, 6.77, 6.78, 6.79, 6.80, 6.81, 6.82, 6.83, 6.84, 6.85, 6.86, 6.87, 6.88, 6.89, 6.90, 6.91,

6.92, 6.93, 6.94, 6.95, 6.96, 6.97, 6.98, 6.99, 6.100

6.9 Esercizi**6.9.1 Esercizi dei singoli paragrafi****6.1 - Sistemi di secondo grado****6.1 (*)**. Risolvere i seguenti sistemi di secondo grado.

$$\begin{array}{ll} \text{a)} \begin{cases} x^2 + 2y^2 = 3 \\ x + y = 2 \end{cases} ; & \text{c)} \begin{cases} 4x^2 + 2y^2 - 6 = 0 \\ x = y \end{cases} ; \\ \text{b)} \begin{cases} 3x^2 - 4y^2 - x = 0 \\ x - 2y = 1 \end{cases} ; & \text{d)} \begin{cases} 2x^2 - 6xy = x \\ 3x + 5y = -2 \end{cases} . \end{array}$$

6.2 (*). Risolvere i seguenti sistemi di secondo grado.

$$\begin{array}{ll} \text{a)} \begin{cases} x - 2y = 1 \\ x^2 + y^2 = 2 \end{cases} ; & \text{c)} \begin{cases} x^2 + 2xy = 25 \\ x + 2y = 5 \end{cases} ; \\ \text{b)} \begin{cases} x^2 + xy = 0 \\ 3x + 4y = 8 \end{cases} ; & \text{d)} \begin{cases} y + 3x = -1 \\ y^2 - 3x^2 = 1 \end{cases} . \end{array}$$

6.3 (*). Risolvere i seguenti sistemi di secondo grado.

$$\begin{array}{ll} \text{a)} \begin{cases} y^2 - 3y = 2xy \\ y = x - 3 \end{cases} ; & \text{c)} \begin{cases} x + 2y = -1 \\ x + 5y^2 = 23 \end{cases} ; \\ \text{b)} \begin{cases} xy - x^2 + 2y^2 = y - 2x \\ x + y = 0 \end{cases} ; & \text{d)} \begin{cases} x - 5y = 2 \\ x^2 + 2y^2 = 4 \end{cases} . \end{array}$$

6.4 (*). Risolvere i seguenti sistemi di secondo grado.

$$\begin{array}{ll} \text{a)} \begin{cases} x^2 - 2xy + y^2 = 36 \\ 2x - y = 2 \end{cases} ; & \text{c)} \begin{cases} (x + y)^2 + y(1 - 2x) = 18 - x \\ x - y = 1 \end{cases} ; \\ \text{b)} \begin{cases} x^2 - 4x + y^2 - 2y = 0 \\ 2x - y = 3 \end{cases} ; & \text{d)} \begin{cases} 3(x - 1) - 2y = 0 \\ 4y^2 + 9x^2 = 5 \end{cases} . \end{array}$$

6.5 (*). Risolvere i seguenti sistemi di secondo grado.

$$\begin{array}{ll} \text{a)} \begin{cases} 3x - y = 2 \\ x^2 + 2xy + y^2 = 0 \end{cases} ; & \text{c)} \begin{cases} x^2 + y^2 = 1 \\ x + 3y = 10 \end{cases} ; \\ \text{b)} \begin{cases} x^2 - 4xy + 4y^2 - 1 = 0 \\ x = y + 2 \end{cases} ; & \text{d)} \begin{cases} x^2 + y^2 = 2 \\ x + y = 2 \end{cases} . \end{array}$$

6.6 (*). Risolvere i seguenti sistemi di secondo grado.

$$\begin{array}{ll} \text{a)} \begin{cases} x + y = 1 \\ x^2 + y^2 - 3x + 2y = 3 \end{cases} ; & \text{c)} \begin{cases} 5x^2 - y^2 + 4y - 2x + 2 = 0 \\ x - y = 1 \end{cases} ; \\ \text{b)} \begin{cases} 3x + y = 2 \\ x^2 - y^2 = 1 \end{cases} ; & \text{d)} \begin{cases} x^2 + y^2 = 25 \\ 4x - 3y + 7 = 0 \end{cases} . \end{array}$$

6.7 (*). Risolvere i seguenti sistemi di secondo grado.

$$\begin{array}{ll} \text{a)} \begin{cases} x + 2y = 3 \\ x^2 - 4xy + 2y^2 + x + y - 1 = 0 \end{cases} ; & \text{c)} \begin{cases} 2x^2 + xy - 7x - 2y = -6 \\ 2x + y = 3 \end{cases} ; \\ \text{b)} \begin{cases} x^2 - 4xy + 4y^2 - 1 = 0 \\ x = y + 2 \end{cases} ; & \text{d)} \begin{cases} x - 2y - 7 = 0 \\ x^2 - xy = 4 \end{cases} . \end{array}$$

6.8 (*). Risolvere i seguenti sistemi di secondo grado.

$$\begin{array}{ll} \text{a)} \begin{cases} x + y = 0 \\ x^2 + y^2 - x - 10 = 0 \end{cases} ; & \text{c)} \begin{cases} x^2 - 4y^2 = 0 \\ 4x - 7y = 2 \end{cases} ; \\ \text{b)} \begin{cases} x^2 + 2y^2 - 3xy - x + 2y - 4 = 0 \\ 2x - 3y + 4 = 0 \end{cases} ; & \text{d)} \begin{cases} x - 2y = 1 \\ x^2 + y^2 - 2x = 1 \end{cases} . \end{array}$$

6.9 (*). Risolvere i seguenti sistemi di secondo grado.

$$\begin{array}{ll} \text{a)} \begin{cases} \frac{1}{4}x^2 + 2x - 2y^2 + 2y = 1 \\ 4x - 3y = -4 \end{cases} ; & \text{c)} \begin{cases} 2x - y = 2 \\ x^2 + \frac{y^2}{2} = 2x + y \end{cases} ; \\ \text{b)} \begin{cases} x^2 + xy - y^2 + 5x = 24 \\ x - y = -2 \end{cases} ; & \text{d)} \begin{cases} 2x - xy + 8y = 0 \\ \frac{x-y}{2} - \frac{x+y}{5} = 0 \end{cases} . \end{array}$$

6.10 (*). Risolvere i seguenti sistemi di secondo grado.

$$\begin{array}{ll} \text{a)} \begin{cases} x + y = 1 \\ x^2 + y^2 - 2xy - 2y - 2 = 0 \end{cases} ; & \\ \text{b)} \begin{cases} 9x^2 - 12xy + 4y^2 - 2x + 6y = 8 \\ x - 2y = 2 \end{cases} ; & \\ \text{c)} \begin{cases} 3x + y = 4 \\ x^2 - y^2 = 1 \end{cases} ; & \\ \text{d)} \begin{cases} \frac{1}{2}(2y - x)(y + x) - (x + y)^2 + \frac{3}{2}x(x + y + 1) + 2(y - 1) = 0 \\ \frac{2}{3}(x - 3)^2 + 4(x - \frac{3}{2}) = 2(xy + 1) \end{cases} . & \end{array}$$

6.11 (*). Risolvere i seguenti sistemi di secondo grado.

$$\begin{array}{ll} \text{a)} \begin{cases} 2x + y = 3 \\ x(x - y) = 0 \end{cases} ; & \text{c)} \begin{cases} 2 - x(x - 1) + y(x + 1) = 0 \\ 5 + 2(y - x - 1) + 2x = 5 \end{cases} ; \\ \text{b)} \begin{cases} 5 - (y + 2x)^2 = -(y - 3x)^2 \\ x + 2y = 3 \end{cases} ; & \text{d)} \begin{cases} xy + 4 = (x - y)^2 \\ 2x = y \end{cases} . \end{array}$$

6.12 (*). Risolvere i seguenti sistemi di secondo grado.

$$\begin{array}{ll} \text{a)} \begin{cases} 15 - 8(2 + x)^2 = 3(5 + 2y)^2 \\ 2x - 3 = 2y \end{cases} ; & \text{c)} \begin{cases} x + y = 14 \\ \frac{1}{x} + \frac{1}{y} = \frac{7}{24} \end{cases} ; \\ \text{b)} \begin{cases} x + y = -2 \\ xy = -15 \end{cases} ; & \text{d)} \begin{cases} \frac{1}{x} + \frac{1}{y} = \frac{1}{5} \\ xy = 180 \end{cases} . \end{array}$$

6.13 (*). Risolvere i seguenti sistemi di secondo grado.

$$\begin{array}{ll} \text{a)} \begin{cases} x^2 + y^2 = \frac{a^2 + b^2}{9} \\ x + y = \frac{a + b}{3} \end{cases} ; & \text{c)} \begin{cases} x^2 + y^2 = 37 - xy \\ x = 7 - y \end{cases} ; \\ \text{b)} \begin{cases} xy(x + y) = 70 \\ 133 - x^3 = y^3 \end{cases} ; & \text{d)} \begin{cases} \frac{x}{y} = \frac{5}{2} - \frac{y}{x} \\ x = \frac{3}{2} - y \end{cases} . \end{array}$$

6.14 (*). Risolvere i seguenti sistemi e discuterli rispetto al parametro.

$$\begin{array}{ll} \text{a)} \begin{cases} x + y = 3 \\ x^2 + y^2 = k \end{cases} ; & \text{c)} \begin{cases} y = kx - 1 \\ y^2 - kx^2 + 1 = 0 \end{cases} ; \\ \text{b)} \begin{cases} ky + 2x = 4 \\ xy = 2 \end{cases} ; & \text{d)} \begin{cases} y = kx - 2k \\ x^2 - 2y - x = 2 \end{cases} . \end{array}$$

6.15 (*). Risolvere i seguenti sistemi e discuterli rispetto al parametro.

$$\begin{array}{ll} \text{a)} \begin{cases} y = x + k \\ y = 3x^2 + 2x \end{cases} ; & \text{c)} \begin{cases} y + x - k = 0 \\ xy + 2kx - 3ky - 6k^2 = 0 \end{cases} ; \\ \text{b)} \begin{cases} y = -x + k \\ x^2 - y^2 - 1 = 0 \end{cases} ; & \text{d)} \begin{cases} y - x + k = 0 \\ y - x^2 + 4x - 3 = 0 \end{cases} . \end{array}$$

6.2 - Sistemi frazionari

6.16 (*). Trovare le soluzioni dei seguenti sistemi frazionari.

$$\begin{array}{ll} \text{a)} \begin{cases} x^2 + y^2 = 4 \\ \frac{x + 2y}{x - 1} = 2 \end{cases} ; & \text{c)} \begin{cases} \frac{2x + y}{x + 2y} = 3 \\ xy + 3y = 1 \end{cases} ; \\ \text{b)} \begin{cases} \frac{x + 2y}{x - y} = 4 \\ x^2 + y^2 + 3x - 2y = 1 \end{cases} ; & \text{d)} \begin{cases} \frac{3x - 2y}{x} = \frac{1 - x}{y - 1} \\ 2x - y = 1 \end{cases} . \end{array}$$

6.17 (*). Trovare le soluzioni dei seguenti sistemi frazionari.

$$\begin{array}{ll} \text{a)} \begin{cases} x + y = -1 \\ \frac{3}{x} - \frac{2}{y} = -2 \end{cases} ; & \text{c)} \begin{cases} \frac{2(y - x)}{xy} = 5 \\ x - y = -\frac{5}{12} \end{cases} ; \\ \text{b)} \begin{cases} 6xy = 1 \\ \frac{3x + 1}{2 - 2y} = 2 \end{cases} ; & \text{d)} \begin{cases} 2x - y = 5 \\ \frac{x + y}{x - y} = \frac{x - y}{x + y} + \frac{48}{7} \end{cases} . \end{array}$$

6.18 (*). Trovare le soluzioni dei seguenti sistemi frazionari.

$$\begin{array}{ll} \text{a)} \begin{cases} \frac{x + y}{x - 2} = y + \frac{1}{3} \\ y = 2x + 2 \end{cases} ; & \text{b)} \begin{cases} \frac{2x + 1}{y - 2} = \frac{y - 1}{x + 1} \\ 2x + 2y = 3 \end{cases} ; \end{array}$$

$$c) \begin{cases} \frac{y-1}{x+y} = x ; \\ x-y = 0 \end{cases}$$

$$d) \begin{cases} \frac{x+1}{2y-1} = y . \\ 2y-x = -4 \end{cases}$$

6.19 (*). Trovare le soluzioni dei seguenti sistemi frazionari.

$$a) \begin{cases} x+y = -1 \\ 6\left(\frac{1}{x} + \frac{1}{y}\right) = x+y ; \end{cases}$$

$$c) \begin{cases} x+y = 4 \\ \frac{x-y}{x+y} = \frac{8}{3} + \frac{x+y}{x-y} ; \end{cases}$$

$$b) \begin{cases} 2x+y = 4 \\ \frac{2x+y+2}{x+y} = 4 - \frac{2x+y}{y} ; \end{cases}$$

$$d) \begin{cases} \frac{4x-6}{2x-2} + \frac{4y-6}{y-1} - 2 = 0 \\ \frac{4y+9}{2} - 4 = 3x \end{cases}$$

6.3 - Sistemi in più incognite

6.20. Risolvere i seguenti sistemi di secondo grado in tre incognite.

$$a) \begin{cases} x-3y-z = -4 \\ 3x+2y+z = 6 ; \\ 4x^2+2xz+y^2 = 6 \end{cases}$$

$$c) \begin{cases} x-y+z = 1 \\ 2x-y+z = 0 ; \\ x^2-y+z = 3 \end{cases}$$

$$b) \begin{cases} x+y = 5 \\ 2x-y+3z = 9 ; \\ x^2-y+z^2 = 1 \end{cases}$$

$$d) \begin{cases} x-y+2z = 3 \\ 2x-2y+z = 1 . \\ x^2-y^2+z = 12 \end{cases}$$

6.21 (*). Risolvere i seguenti sistemi di secondo grado in tre incognite.

$$a) \begin{cases} 2x-3y = -3 \\ 5y+2z = 1 ; \\ x^2+y^2+z^2 = 1 \end{cases}$$

$$d) \begin{cases} x-y = 1 \\ x+y+z = 0 ; \\ x^2+xy-z = 0 \end{cases}$$

$$b) \begin{cases} x-2y+z = 3 \\ x+2y+z = 3 ; \\ x^2+y^2+z^2 = 29 \end{cases}$$

$$e) \begin{cases} x-y-z = -1 \\ x+y+z = 1 . \\ x+y^2+z^2 = 32 \end{cases}$$

$$c) \begin{cases} x+y-z = 0 \\ x-y+3z = 9 ; \\ x^2-y+z = 12 \end{cases}$$

6.4 - Sistemi simmetrici

6.22 (*). Risolvere i seguenti sistemi simmetrici di secondo grado.

$$a) \begin{cases} x+y = 4 ; \\ xy = 3 \end{cases}$$

$$c) \begin{cases} x+y = 5 ; \\ xy = 6 \end{cases}$$

$$b) \begin{cases} x+y = 1 ; \\ xy = 7 \end{cases}$$

$$d) \begin{cases} x+y = -5 . \\ xy = -6 \end{cases}$$

6.23 (*). Risolvere i seguenti sistemi simmetrici di secondo grado.

$$\begin{array}{ll} \text{a)} \begin{cases} x + y = 3 \\ xy = 2 \end{cases} ; & \text{c)} \begin{cases} x + y = -4 \\ xy = 4 \end{cases} ; \\ \text{b)} \begin{cases} x + y = 3 \\ xy = -4 \end{cases} ; & \text{d)} \begin{cases} x + y = 6 \\ xy = 9 \end{cases} . \end{array}$$

6.24 (*). Risolvere i seguenti sistemi simmetrici di secondo grado.

$$\begin{array}{lll} \text{a)} \begin{cases} x + y = 2 \\ xy = 10 \end{cases} ; & \text{c)} \begin{cases} x + y = -1 \\ xy = 2 \end{cases} ; & \text{e)} \begin{cases} x + y = \frac{6}{5} \\ xy = \frac{9}{25} \end{cases} ; \\ \text{b)} \begin{cases} x + y = 7 \\ xy = 12 \end{cases} ; & \text{d)} \begin{cases} x + y = 12 \\ xy = -13 \end{cases} ; & \text{f)} \begin{cases} x + y = 4 \\ xy = 50 \end{cases} . \end{array}$$

6.25 (*). Risolvere i seguenti sistemi simmetrici di secondo grado.

$$\begin{array}{ll} \text{a)} \begin{cases} x + y = -5 \\ xy = -14 \end{cases} ; & \text{c)} \begin{cases} x + y = \frac{1}{3} \\ xy = -\frac{1}{8} \end{cases} ; \\ \text{b)} \begin{cases} x + y = 5 \\ xy = -14 \end{cases} ; & \text{d)} \begin{cases} x + y = 2 \\ xy = -10 \end{cases} . \end{array}$$

6.26 (*). Risolvere i seguenti sistemi simmetrici di secondo grado.

$$\begin{array}{ll} \text{a)} \begin{cases} x + y = 4 \\ xy = 0 \end{cases} ; & \text{c)} \begin{cases} x + y = -5 \\ xy = 2 \end{cases} ; \\ \text{b)} \begin{cases} x + y = \frac{5}{7} \\ xy = -\frac{1}{2} \end{cases} ; & \text{d)} \begin{cases} x + y = \frac{4}{3} \\ xy = -\frac{1}{2} \end{cases} . \end{array}$$

6.27 (*). Risolvere i seguenti sistemi simmetrici di secondo grado.

$$\begin{array}{ll} \text{a)} \begin{cases} x + y = \frac{5}{9} \\ xy = -\frac{1}{2} \end{cases} ; & \text{c)} \begin{cases} x + y = 1 \\ xy = -3 \end{cases} ; \\ \text{b)} \begin{cases} x + y = 2 \\ xy = -\frac{1}{3} \end{cases} ; & \text{d)} \begin{cases} x + y = 4 \\ xy = -50 \end{cases} . \end{array}$$

6.28 (*). Risolvere i seguenti sistemi riconducibili al sistema simmetrico fondamentale.

$$\begin{array}{ll} \text{a)} \begin{cases} x + y = 1 \\ x^2 + y^2 = 1 \end{cases} ; & \text{c)} \begin{cases} x + y = 3 \\ x^2 + y^2 = 5 \end{cases} ; \\ \text{b)} \begin{cases} x + y = 2 \\ x^2 + y^2 = 2 \end{cases} ; & \text{d)} \begin{cases} x + y = 2 \\ x^2 + y^2 + x + y = 1 \end{cases} ; \end{array}$$

$$e) \begin{cases} x + y = 4 \\ x^2 + y^2 = 8 \end{cases}; \quad f) \begin{cases} x + y = 2 \\ x^2 + y^2 - 3xy = 4 \end{cases}.$$

6.29 (*). Risolvere i seguenti sistemi riconducibili al sistema simmetrico fondamentale.

$$a) \begin{cases} x + y = -12 \\ x^2 + y^2 = 72 \end{cases}; \quad c) \begin{cases} -4x - 4y = -44 \\ 2x^2 + 2y^2 - 3xy = 74 \end{cases};$$

$$b) \begin{cases} 2x + 2y = -2 \\ (y - x)^2 - xy = 101 \end{cases}; \quad d) \begin{cases} x + y = 3 \\ x^2 + y^2 - 4x - 4y = 5 \end{cases}.$$

6.30 (*). Risolvere i seguenti sistemi riconducibili al sistema simmetrico fondamentale.

$$a) \begin{cases} x + y = 7 \\ x^2 + y^2 = 29 \end{cases}; \quad c) \begin{cases} \frac{x + y}{2} = \frac{3}{4} \\ 3x^2 + 3y^2 = \frac{15}{4} \end{cases};$$

$$b) \begin{cases} 2x + 2y = -2 \\ 4x^2 + 4y^2 = 52 \end{cases}; \quad d) \begin{cases} x + y = -3 \\ x^2 + y^2 - 5xy = 37 \end{cases}.$$

6.31 (*). Risolvere i seguenti sistemi riconducibili al sistema simmetrico fondamentale.

$$a) \begin{cases} x + y = -6 \\ x^2 + y^2 - xy = 84 \end{cases}; \quad c) \begin{cases} x + y = -7 \\ x^2 + y^2 - 6xy - 3x - 3y = 44 \end{cases};$$

$$b) \begin{cases} x + y = -5 \\ x^2 + y^2 - 4xy + 5x + 5y = 36 \end{cases}; \quad d) \begin{cases} x^2 + y^2 = -1 \\ x + y = 6 \end{cases}.$$

6.32 (*). Risolvere i seguenti sistemi riconducibili al sistema simmetrico fondamentale.

$$a) \begin{cases} x^2 + y^2 = 1 \\ x + y = -7 \end{cases}; \quad c) \begin{cases} x^2 + y^2 - 4xy - 6x - 6y = 1 \\ x + y = 1 \end{cases};$$

$$b) \begin{cases} x^2 + y^2 = 18 \\ x + y = 6 \end{cases}; \quad d) \begin{cases} x^2 + y^2 = 8 \\ x + y = 3 \end{cases}.$$

6.33 (*). Risolvere i seguenti sistemi riconducibili a sistemi simmetrici.

$$a) \begin{cases} x - y = 1 \\ x^2 + y^2 = 5 \end{cases}; \quad c) \begin{cases} -2x + y = 3 \\ xy = 1 \end{cases};$$

$$b) \begin{cases} \frac{1}{x} + \frac{1}{y} = -12 \\ xy = \frac{1}{35} \end{cases}; \quad d) \begin{cases} 4(x + y) = 1 \\ 4xy = -3 \end{cases}.$$

6.34 (*). Risolvere i seguenti sistemi riconducibili a sistemi simmetrici.

$$a) \begin{cases} 4(x + y) = 1 \\ 8xy = -1 \end{cases}; \quad c) \begin{cases} x + y = 4a \\ xy = 3a^2 \end{cases};$$

$$b) \begin{cases} x + y = -\frac{13}{10} \\ xy = -3 \end{cases}; \quad d) \begin{cases} x + y = 2a + b \\ xy = a^2 + ab \end{cases}.$$

6.35 (*). Risolvere i seguenti sistemi di grado superiore al secondo.

$$\begin{array}{ll} \text{a) } \begin{cases} x + y = -1 \\ x^3 + y^3 = -1 \end{cases} ; & \text{c) } \begin{cases} x + y = -2 \\ x^3 + y^3 - xy = -5 \end{cases} ; \\ \text{b) } \begin{cases} xy = -2 \\ x^2 + y^2 = 13 \end{cases} ; & \text{d) } \begin{cases} x + y = 8 \\ x^3 + y^3 = 152 \end{cases} . \end{array}$$

6.36 (*). Risolvere i seguenti sistemi di grado superiore al secondo.

$$\begin{array}{ll} \text{a) } \begin{cases} x^3 + y^3 = 9 \\ x + y = 3 \end{cases} ; & \text{c) } \begin{cases} x^3 - y^3 = 351 \\ xy = -14 \end{cases} ; \\ \text{b) } \begin{cases} x^3 + y^3 = -342 \\ x + y = -6 \end{cases} ; & \text{d) } \begin{cases} x^3 + y^3 = 35 \\ x + y = 5 \end{cases} . \end{array}$$

6.37 (*). Risolvere i seguenti sistemi di grado superiore al secondo.

$$\begin{array}{ll} \text{a) } \begin{cases} x^4 + y^4 = 2 \\ x + y = 0 \end{cases} ; & \text{c) } \begin{cases} x^3 + y^3 = -35 \\ xy = 6 \end{cases} ; \\ \text{b) } \begin{cases} x^4 + y^4 = 17 \\ x + y = -3 \end{cases} ; & \text{d) } \begin{cases} x^3 + y^3 = -26 \\ xy = -3 \end{cases} . \end{array}$$

6.38 (*). Risolvere i seguenti sistemi di grado superiore al secondo.

$$\begin{array}{ll} \text{a) } \begin{cases} x + y = 3 \\ x^4 + y^4 = 17 \end{cases} ; & \text{c) } \begin{cases} x + y = 3 \\ x^4 + y^4 = 2 \end{cases} ; \\ \text{b) } \begin{cases} x + y = -1 \\ 8x^4 + 8y^4 = 41 \end{cases} ; & \text{d) } \begin{cases} x + y = 5 \\ x^4 + y^4 = 257 \end{cases} . \end{array}$$

6.39 (*). Risolvere i seguenti sistemi di grado superiore al secondo.

$$\begin{array}{ll} \text{a) } \begin{cases} x^4 + y^4 = 2 \\ xy = 1 \end{cases} ; & \text{c) } \begin{cases} x + y = -1 \\ x^5 + y^5 = -211 \end{cases} ; \\ \text{b) } \begin{cases} x^4 + y^4 = 17 \\ xy = -2 \end{cases} ; & \text{d) } \begin{cases} x^5 + y^5 = 64 \\ x + y = 4 \end{cases} . \end{array}$$

6.40 (*). Risolvere i seguenti sistemi di grado superiore al secondo.

$$\begin{array}{ll} \text{a) } \begin{cases} x^5 + y^5 = -2882 \\ x + y = -2 \end{cases} ; & \text{c) } \begin{cases} x^5 + y^5 = 31 \\ xy = -2 \end{cases} ; \\ \text{b) } \begin{cases} x^5 + y^5 = 2 \\ x + y = 0 \end{cases} ; & \text{d) } \begin{cases} x^4 + y^4 = 337 \\ xy = 12 \end{cases} . \end{array}$$

6.41 (*). Risolvere i seguenti sistemi di grado superiore al secondo.

$$\begin{array}{ll} \text{a) } \begin{cases} x^3 + y^3 = \frac{511}{8} \\ xy = -2 \end{cases} ; & \text{c) } \begin{cases} x^2 + y^2 = 34 \\ xy = 15 \end{cases} ; \\ \text{b) } \begin{cases} x^2 + y^2 = 5 \\ xy = 2 \end{cases} ; & \text{d) } \begin{cases} xy = 1 \\ x^2 + y^2 + 3xy = 5 \end{cases} . \end{array}$$

6.42 (*). Risolvere i seguenti sistemi di grado superiore al secondo.

$$\begin{array}{ll} \text{a)} \begin{cases} xy = 12 \\ x^2 + y^2 = 25 \end{cases} ; & \text{c)} \begin{cases} x^2 + y^2 = 5 \\ xy = 3 \end{cases} ; \\ \text{b)} \begin{cases} xy = 1 \\ x^2 + y^2 - 4xy = -2 \end{cases} ; & \text{d)} \begin{cases} x^2 + y^2 = 18 \\ xy = 9 \end{cases} . \end{array}$$

6.43 (*). Risolvere i seguenti sistemi di grado superiore al secondo.

$$\begin{array}{ll} \text{a)} \begin{cases} x^2 + y^2 + 3xy = 10 \\ xy = 6 \end{cases} ; & \text{c)} \begin{cases} x^2 + y^2 - 6xy + 3x + 3y = 2 \\ xy = 2 \end{cases} ; \\ \text{b)} \begin{cases} x^2 + y^2 + 5xy - 2x - 2y = 3 \\ xy = 1 \end{cases} ; & \text{d)} \begin{cases} x^2 + y^2 = 8 \\ xy = -3 \end{cases} . \end{array}$$

6.44 (*). Risolvere i seguenti sistemi di grado superiore al secondo.

$$\begin{array}{ll} \text{a)} \begin{cases} x^2 + y^2 + 5xy + x + y = -6 \\ xy = -2 \end{cases} ; & \text{c)} \begin{cases} x^2 + y^2 + 5xy + x + y = -\frac{25}{4} \\ xy = -2 \end{cases} ; \\ \text{b)} \begin{cases} x + y = -\frac{1}{3} \\ x^5 + y^5 = -\frac{31}{243} \end{cases} ; & \text{d)} \begin{cases} x + y = 1 \\ x^5 + y^5 = -2 \end{cases} . \end{array}$$

6.45 (*). Risolvere i seguenti sistemi di grado superiore al secondo.

$$\begin{array}{ll} \text{a)} \begin{cases} x + y = 1 \\ x^5 + y^5 + 7xy = 17 \end{cases} ; & \text{c)} \begin{cases} xy = -6 \\ x^2 + y^2 = 13 \end{cases} ; \\ \text{b)} \begin{cases} 9xy = 2 \\ 9(x^2 + y^2) = 5 \end{cases} ; & \text{d)} \begin{cases} xy = 6 \\ x^2 + y^2 = 15 \end{cases} . \end{array}$$

6.46 (*). Determina i punti di intersezione tra retta e parabola, interpreta graficamente le equazioni e le soluzioni del sistema.

$$\begin{array}{ll} \text{a)} \begin{cases} y = x^2 - 4x \\ 2x - y - 3 = 0 \end{cases} ; & \text{c)} \begin{cases} y = x - 4 \\ x^2 + y = 4 \end{cases} ; \\ \text{b)} \begin{cases} x^2 - y = 1 \\ y = 2x + 1 \end{cases} ; & \text{d)} \begin{cases} x - y = 0 \\ y = x^2 \end{cases} . \end{array}$$

6.47 (*). Determina i punti di intersezione tra retta e circonferenza, interpreta graficamente le equazioni e le soluzioni del sistema.

$$\begin{array}{ll} \text{a)} \begin{cases} x^2 + y^2 = 1 \\ x + y = 0 \end{cases} ; & \text{c)} \begin{cases} x^2 + y^2 - 3y - 3 = 0 \\ y - 2x = 3 \end{cases} ; \\ \text{b)} \begin{cases} x^2 + y^2 - 2x - 8 = 0 \\ y = x + 1 \end{cases} ; & \text{d)} \begin{cases} x^2 + y^2 - 2x - 4y - 4 = 0 \\ x + 1 = 2y \end{cases} . \end{array}$$

6.5 - Sistemi omogenei di quarto grado**6.48 (*)**. Risolvi i seguenti sistemi omogenei.

a)
$$\begin{cases} x^2 - 2xy + y^2 = 0 \\ x^2 + 3xy - 2y^2 = 0 \end{cases} ;$$

b)
$$\begin{cases} 3x^2 - 2xy - y^2 = 0 \\ 2x^2 + xy - 3y^2 = 0 \end{cases} ;$$

c)
$$\begin{cases} x^2 - 6xy + 8y^2 = 0 \\ x^2 + 4xy - 5y^2 = 0 \end{cases} ;$$

d)
$$\begin{cases} 2x^2 + xy - y^2 = 0 \\ 4x^2 - 2xy - 6y^2 = 0 \end{cases} .$$

6.49 (*). Risolvi i seguenti sistemi omogenei.

a)
$$\begin{cases} x^2 - 5xy + 6y^2 = 0 \\ x^2 - 4xy + 4y^2 = 0 \end{cases} ;$$

b)
$$\begin{cases} x^2 - 5xy + 6y^2 = 0 \\ x^2 + 2xy - 8y^2 = 0 \end{cases} ;$$

c)
$$\begin{cases} x^2 + xy - 2y^2 = 0 \\ x^2 + 5xy + 6y^2 = 0 \end{cases} ;$$

d)
$$\begin{cases} x^2 + 7xy + 12y^2 = 0 \\ 2x^2 + xy + 6y^2 = 0 \end{cases} .$$

6.50 (*). Risolvi i seguenti sistemi omogenei.

a)
$$\begin{cases} x^2 + 6xy + 8y^2 = 0 \\ 2x^2 + 12xy + 16y^2 = 0 \end{cases} ;$$

b)
$$\begin{cases} -4x^2 - 7xy + 2y^2 = 0 \\ 12x^2 + 21xy - 6y^2 = 0 \end{cases} ;$$

c)
$$\begin{cases} x^2 + 2xy + y^2 = 0 \\ x^2 + 3xy + 2y^2 = 0 \end{cases} ;$$

d)
$$\begin{cases} x^2 + 4xy = 0 \\ x^2 + 2xy - 4y^2 - 4 = 0 \end{cases} .$$

6.51 (*). Risolvi i seguenti sistemi omogenei.

a)
$$\begin{cases} x^2 - 8xy + 15y^2 = 0 \\ x^2 - 2xy + y^2 = 1 \end{cases} ;$$

b)
$$\begin{cases} 4x^2 - y^2 = 0 \\ x^2 - y^2 = -3 \end{cases} ;$$

c)
$$\begin{cases} x^2 + 3xy + 2y^2 = 0 \\ x^2 - 3xy - y^2 = 3 \end{cases} ;$$

d)
$$\begin{cases} x^2 - 4xy + 4y^2 = 0 \\ 2x^2 - y^2 = -1 \end{cases} .$$

6.52 (*). Risolvi i seguenti sistemi omogenei.

a)
$$\begin{cases} 6x^2 + 5xy + y^2 = 12 \\ x^2 + 4xy + y^2 = 6 \end{cases} ;$$

b)
$$\begin{cases} x^2 - xy - 2y^2 = 0 \\ x^2 - 4xy + y^2 = 6 \end{cases} ;$$

c)
$$\begin{cases} x^2 + y^2 = 3 \\ x^2 - xy + y^2 = 3 \end{cases} ;$$

d)
$$\begin{cases} x^2 - 3xy + 5y^2 = 1 \\ x^2 + xy + y^2 = 1 \end{cases} .$$

6.53 (*). Risolvi i seguenti sistemi omogenei.

a)
$$\begin{cases} x^2 + y^2 = 5 \\ x^2 - 3xy + y^2 = 11 \end{cases} ;$$

b)
$$\begin{cases} x^2 + 5xy + 4y^2 = 10 \\ x^2 - 2xy - 3y^2 = -11 \end{cases} ;$$

c)
$$\begin{cases} 4x^2 - xy - y^2 = -\frac{1}{2} \\ x^2 + 2xy - y^2 = \frac{1}{4} \end{cases} ;$$

d)
$$\begin{cases} x^2 - xy - 8y^2 = -8 \\ x^2 - 2y^2 - xy = 16 \end{cases} .$$

6.54 (*). Risolvi i seguenti sistemi omogenei.

$$a) \begin{cases} x^2 - 6xy - y^2 = 10 \\ x^2 + xy = -2 \end{cases} ;$$

$$b) \begin{cases} 4x^2 - 3xy + y^2 = 32 \\ x^2 + 3y^2 - 9xy = 85 \end{cases} ;$$

$$c) \begin{cases} x^2 + 3xy + 2y^2 = 8 \\ 3x^2 - y^2 + xy = -4 \end{cases} ;$$

$$d) \begin{cases} x^2 + 5xy - 7y^2 = -121 \\ 3xy - 3x^2 - y^2 = -7 \end{cases} .$$

6.55 (*). Risolvi i seguenti sistemi particolari.

$$a) \begin{cases} x^2 - 5xy - 3y^2 = 27 \\ -2x^2 - 2y^2 + 4xy = -50 \end{cases} ;$$

$$b) \begin{cases} 9x^2 + 5y^2 = -3 \\ x^2 + 4xy - 3y^2 = 8 \end{cases} ;$$

$$c) \begin{cases} 2x^2 - 4xy - 3y^2 = 18 \\ xy - 2x^2 + 3y^2 = -18 \end{cases} ;$$

$$d) \begin{cases} x^2 + 2xy = -\frac{7}{4} \\ x^2 - 4xy + 4y^2 = \frac{81}{4} \end{cases} .$$

6.56 (*). Risolvi i seguenti sistemi particolari.

$$a) \begin{cases} x^2 + 4xy + 4y^2 - 16 = 0 \\ x^2 - xy + 4y^2 - 6 = 0 \end{cases} ;$$

$$b) \begin{cases} x^2 - 2xy + y^2 - 1 = 0 \\ x^2 - 2xy - y^2 = 1 \end{cases} .$$

6.57 (*). Risolvi i seguenti sistemi particolari.

$$a) \begin{cases} x^2 - y^2 = 0 \\ 2x + y = 3 \end{cases} ;$$

$$b) \begin{cases} (x - 2y)(x + y - 2) = 0 \\ 3x + 6y = 3 \end{cases} ;$$

$$c) \begin{cases} (x + y - 1)(x - y + 1) = 0 \\ x - 2y = 1 \end{cases} ;$$

$$d) \begin{cases} (x - 3y)(x + 5y - 2) = 0 \\ (x - 2)(x - y + 4) = 0 \end{cases} .$$

6.58 (*). Risolvi i seguenti sistemi particolari.

$$a) \begin{cases} (x^2 - 3x + 2)(x + y) = 0 \\ x - y = 2 \end{cases} ;$$

$$b) \begin{cases} (x - y)(x + y + 1)(2x - y - 1) = 0 \\ (x - 3y - 3)(x + y - 2) = 0 \end{cases} ;$$

$$c) \begin{cases} (4x^2 - 9y^2)(x^2 - 2xy + y^2 - 9) = 0 \\ 2x - y = 2 \end{cases} ;$$

$$d) \begin{cases} x^2 + 6xy + 9y^2 - 4 = 0 \\ (x^2 - y^2)(2x - y - 4) = 0 \end{cases} .$$

6.59 (*). Risolvi i seguenti sistemi particolari.

$$a) \begin{cases} x^2 - 2xy - 8y^2 = 0 \\ (x + y)(x - 3) = 0 \end{cases} ;$$

$$b) \begin{cases} (2x^2 - 3xy + y^2)(x - y - 1) = 0 \\ (x^2 - 4xy + 3y^2)(12x^2 - xy - y^2) = 0 \end{cases} ;$$

$$c) \begin{cases} (x - 2y - 2)(x^2 - 9y^2) = 0 \\ (4x^2 - 4xy + y^2)(y + 2)(x - y) = 0 \end{cases} ;$$

$$d) \begin{cases} x^4 - y^4 = 0 \\ x^2 - (y^2 - 6y + 9) = 0 \end{cases} .$$

6.60 (*). Risolvi i seguenti sistemi particolari.

$$a) \begin{cases} (y^2 - 4y + 3)(x^2 + 2x - 15) = 0 \\ (x^2 - 3xy + 2y^2)(9x^2 - 6xy + y^2) = 0 \end{cases} ;$$

$$b) \begin{cases} (x - y)(x + 4y - 4)(x + y - 1)(3x - 5y - 2) = 0 \\ (3x + y - 3)(x^2 - 4y^2) = 0 \end{cases} .$$

6.6 - Metodo di addizione

6.61 (*). Risolvi i seguenti sistemi particolari.

$$\text{a) } \begin{cases} x^2 + y^2 - 2x = 0 \\ x^2 + y^2 - 4x - 2y + 4 = 0 \end{cases} ;$$

$$\text{b) } \begin{cases} x^2 + y^2 = 4 \\ x^2 + y^2 - 3y = 6 \end{cases} ;$$

$$\text{c) } \begin{cases} x^2 - y^2 - 2x + 3y = 2 \\ 2x^2 - 2y^2 + x + 2y = 3 \end{cases} ;$$

$$\text{d) } \begin{cases} 2x^3 + 2y^2 - 8x + 3y = 3 \\ x^3 + y^2 - 3x + 2y = 1 \end{cases} .$$

6.7 - Sostituzione delle variabili

6.62 (*). Risolvi i seguenti sistemi particolari.

$$\text{a) } \begin{cases} x^2 + y^3 = 3 \\ x^4 - x^2y^3 = 20 \end{cases} ;$$

$$\text{b) } \begin{cases} x^2 + y^3 = 10 \\ 2y^3 - x^2y^3 = -7 \end{cases} ;$$

$$\text{c) } \begin{cases} x^6 - 3y^4 + 2x^3y^4 = 0 \\ 3x^3 - 2y^4 = 1 \end{cases} ;$$

$$\text{d) } \begin{cases} -x^5 + 2y^2 = -14 \\ x^{10} - 4x^5y^2 = -128 \end{cases} .$$

6.8 - Problemi che si risolvono con sistemi di grado superiore al primo

6.63 (*). La differenza tra due numeri è $\frac{11}{4}$ e il loro prodotto $\frac{21}{8}$. Trova i due numeri.

6.64 (*). Trovare due numeri positivi sapendo che la metà del primo supera di 1 il secondo e che il quadrato del secondo supera di 1 la sesta parte del quadrato del primo.

6.65 (*). Data una proporzione tra numeri naturali conosciamo i due medi che sono 5 e 16. Sappiamo anche che il rapporto tra il prodotto degli estremi e la loro somma è uguale a $\frac{10}{3}$. Trovare i due estremi.

6.66 (*). La differenza tra un numero di due cifre con quello che si ottiene scambiando le cifre è uguale a 36. La differenza tra il prodotto delle cifre e la loro somma è uguale a 11. Trovare il numero.

6.67 (*). Determina due numeri sapendo che il loro prodotto è 72 e la somma dei loro quadrati è 180.

6.68 (*). Determinare i due numeri sapendo che il loro prodotto è $\frac{1}{2}$ e che la somma dei loro reciproci è 2.

6.69 (*). Trovare due numeri consecutivi sapendo che la somma dei loro quadrati diminuita del loro prodotto è uguale a 43.

6.70 (*). Trovare due numeri interi positivi sapendo che il loro rapporto è $\frac{21}{10}$ e la somma dei loro quadrati è $\frac{551}{36}$.

6.71 (*). Oggi la differenza delle età tra un padre e sua figlia è 26 anni, mentre due anni fa il prodotto delle loro età era 56. Determina l'età del padre e della figlia.

6.72 (*). Determinare l'età di un padre e di sua figlia sapendo che il padre aveva 30 anni quando è nata la figlia e che moltiplicando tra loro le età che hanno attualmente si trova un prodotto uguale a tre volte il quadrato dell'età della figlia.

6.73 (*). Determinare l'età di due ragazzi sapendo che fra tre anni il prodotto delle loro età sarà $i \frac{39}{4}$ della somma dell'età attuali e che due anni fa l'età del maggiore era doppia di quella del minore.

6.74 (*). La somma delle età di due fratelli oggi è 46 anni, mentre fra due anni la somma dei quadrati delle loro età sarà 1 250. Trova l'età dei due fratelli.

- 6.75 (*)**. Due podisti partono contemporaneamente per un luogo distante 90Km. Uno di essi percorrendo ogni ora 1Km in più dell'altro, arriva un'ora prima. Calcolare la loro velocità.
- 6.76 (*)**. Nella produzione di un oggetto la macchina A impiega 5 minuti in più rispetto alla macchina B. Determinare il numero di oggetti che produce ciascuna macchina in 8 ore se in questo periodo la macchina A ha prodotto 16 oggetti in meno rispetto alla macchina B.
- 6.77 (*)**. Un serbatoio d'acqua può essere riempito in 6750 secondi utilizzando contemporaneamente due rubinetti. Calcolare quali sarebbero i tempi necessari se si usassero i rubinetti singolarmente, sapendo che uno impiegherebbe due ore meno dell'altro.
- 6.78 (*)**. In un rettangolo la differenza tra i due lati è uguale a 2cm. Se si diminuiscono entrambi i lati di 1cm si ottiene un'area di $0,1224\text{ m}^2$. Calcolare il perimetro del rettangolo.
- 6.79 (*)**. Trova due numeri sapendo che la somma tra i loro quadrati è 100 e il loro rapporto $\frac{3}{4}$.
- 6.80 (*)**. Ho comprato due tipi di vino. In tutto 30 bottiglie. Per il primo tipo ho speso € 54 e per il secondo € 36. Il prezzo di una bottiglia del secondo tipo costa € 2,5 in meno di una bottiglia del primo tipo. Trova il numero delle bottiglie di ciascun tipo che ho acquistato e il loro prezzo unitario.
- 6.81 (*)**. In un triangolo rettangolo di area 630 m^2 , l'ipotenusa misura 53m. Determinare il perimetro.
- 6.82 (*)**. Un segmento di 35cm viene diviso in due parti. La somma dei quadrati costruiti su ciascuna delle due parti è 625 cm^2 . Quanto misura ciascuna parte?
- 6.83 (*)**. Determinare le misure dei lati di due quadrati sapendo che la somma delle loro aree è 89 m^2 e che detti lati differiscono di 3m.
- 6.84 (*)**. Se in un rettangolo il perimetro misura 16,8 m e l'area $17,28\text{ m}^2$, quanto misura la sua diagonale?
- 6.85 (*)**. Determinare le misure dei lati di un rettangolo di perimetro 100cm ed equivalente a un quadrato il cui lato è doppio dell'altezza del rettangolo.
- 6.86 (*)**. In un triangolo rettangolo la somma dei cateti misura 10,5 cm, mentre l'ipotenusa è 7,5 cm. Trovare l'area.
- 6.87 (*)**. Determinare le misure dei lati di un rettangolo di perimetro 68m, sapendo che i punti medi dei suoi lati sono i vertici di un rombo di lato 13m.
- 6.88 (*)**. Quanto misura un segmento diviso in due parti, tali che una parte è $\frac{3}{4}$ dell'altra, sapendo che la somma dei quadrati costruiti su ognuna delle due parti è uguale a 121 cm^2 ?
- 6.89 (*)**. Calcolare le diagonali di un rombo di area 96 cm^2 , circoscritto a un cerchio di raggio di 4,8cm.
- 6.90 (*)**. In un trapezio rettangolo con area di 81 m^2 la somma della base minore e dell'altezza è 12m mentre la base minore è $\frac{1}{5}$ della base maggiore. Trovare il perimetro del rettangolo.
- 6.91 (*)**. La differenza tra le diagonali di un rombo è 8cm, mentre la sua area è 24 cm^2 . Determinare il lato del rombo.
- 6.92 (*)**. Sappiamo che in un trapezio rettangolo con area di 40 cm^2 la base minore è 7cm, mentre la somma della base maggiore e dell'altezza è 17cm. Trovare il perimetro del trapezio.
- 6.93 (*)**. Determinare la misura delle basi di un trapezio isoscele di area 15 m^2 e altezza 2m sapendo che la differenza tra i quadrati della diagonale e del lato obliquo è 50 m^2 .
- 6.94 (*)**. Un rettangolo ha l'area uguale a quella di un quadrato. L'altezza del rettangolo è 16cm, mentre la sua base è di 5cm maggiore del lato del quadrato. Determinare il lato del quadrato.

6.95 (*). Determinare la misura dei raggi di due cerchi, tangenti tra loro esternamente, sapendo che la somma delle due superfici è $149\pi\text{m}^2$ e che la distanza dei due centri è 17m.

6.96 (*). Determinare base e altezza di un triangolo isoscele sapendo che deve essere inscritto in un cerchio di raggio 1m e che la somma dei valori da ricercare è 3,2m.

6.97 (*). La differenza tra i cateti di un triangolo rettangolo è $7k$, mentre la sua area è $60k^2$. Calcola il perimetro. ($k > 0$)

6.98 (*). L'area di un rettangolo che ha come lati le diagonali di due quadrati misura $90k^2$. La somma dei lati dei due quadrati misura $14k$. Determinare i lati dei due quadrati. ($k > 0$)

6.99 (*). Nel rettangolo ABCD la differenza tra altezza e base è $4k$. Se prolunghiamo la base AB dalla parte di B di $2k$ fissiamo il punto E e congiungiamo B con E. Trovare il perimetro del trapezio AECD sapendo che la sua area è $28k^2$ con $k > 0$.

6.100 (*). In un triangolo isoscele la base è $\frac{2}{3}$ dell'altezza e l'area è $12k^2$. Trova il perimetro del triangolo.

6.9.2 Risposte

6.1. a) $(1; 1) \vee (\frac{5}{3}; \frac{1}{3})$, b) $(-1; -1) \vee (\frac{1}{2}; -\frac{1}{4})$, c) $(1; 1) \vee (-1; -1)$, d) $(0; -\frac{2}{5}) \vee (-\frac{1}{4}; -\frac{1}{4})$.

6.2. a) $(-1; -1) \vee (\frac{7}{5}; \frac{1}{5})$, b) $(0; 2) \vee (-8; 8)$, c) $(5; 0)$, d) $(-1; 2) \vee (0; -1)$.

6.3. a) $(3; 0) \vee (-6; -9)$, b) $(0; 0)$, c) $(-\frac{29}{5}; \frac{12}{5}) \vee (3; -2)$, d) $(-\frac{46}{27}; -\frac{20}{27}) \vee (2; 0)$.

6.4. a) $(-4; -10) \vee (8; 2)$, b) $(1; -1) \vee (3; 3)$, c) $(3; 2) \vee (-3; -4)$, d) $(\frac{1}{3}; -1) \vee (\frac{2}{3}; -\frac{1}{2})$.

6.5. a) $(\frac{1}{2}; -\frac{1}{2})$, b) $(3; 1) \vee (5; 3)$, c) \emptyset , d) $(1; 1)$.

6.6. a) $(0; 1) \vee (\frac{7}{2}; -\frac{5}{2})$, b) \emptyset , c) $(-\frac{3}{2}; -\frac{5}{2}) \vee (\frac{1}{2}; -\frac{1}{2})$, d) $(-4; -3) \vee (\frac{44}{25}; \frac{117}{25})$.

6.7. a) $(1; 1) \vee (\frac{10}{7}; \frac{11}{14})$, b) $(3; 1) \vee (5; -3)$, c) $\forall (x, y) \in \mathbb{R} \times \mathbb{R} : y = -2x + 3$, d) $(1; -3) \vee (-8; -\frac{15}{2})$.

6.8. a) $(-2; 2) \vee (\frac{5}{2}; -\frac{5}{2})$, b) $(4; 4) \vee (-5; -2)$, c) $(4; 2) \vee (\frac{4}{15}; -\frac{2}{15})$, d) $(1 + \frac{2\sqrt{10}}{5}; \frac{\sqrt{10}}{5}) \vee (1 - \frac{2\sqrt{10}}{5}; -\frac{\sqrt{10}}{5})$.

6.9. a) $(-34; -10) \vee (2; 2)$, b) $(-7; -5) \vee (4; 6)$, c) $(2; 2) \vee (\frac{2}{3}; -\frac{2}{3})$, d) $(0; 0) \vee (16; 4)$.

6.10. a) $(\frac{1+\sqrt{13}}{4}; \frac{3-\sqrt{13}}{4}) \vee (\frac{1-\sqrt{13}}{4}; \frac{3+\sqrt{13}}{4})$,

b) $(\frac{-9+\sqrt{241}}{8}; \frac{-25+\sqrt{241}}{16}) \vee (\frac{9-\sqrt{241}}{8}; \frac{-25-\sqrt{241}}{16})$, c) $(\frac{6-\sqrt{2}}{4}; \frac{-2+3\sqrt{2}}{4}) \vee (\frac{6+\sqrt{2}}{4}; \frac{-2-3\sqrt{2}}{4})$,

d) $(\frac{6-8\sqrt{3}}{13}; \frac{17+12\sqrt{3}}{26}) \vee (\frac{6+8\sqrt{3}}{13}; \frac{17-12\sqrt{3}}{26})$.

6.11. a) $(1; 1) \vee (3; 0)$, b) $(1; 1) \vee (\frac{1}{2}; \frac{5}{4})$, c) $(1; -1) \vee (3; 1)$, d) \emptyset .

6.12. a) $(1; \frac{5}{2}) \vee (-\frac{1}{2}; -2)$, b) $(3; -5) \vee (-5; 3)$, c) $(8; 6) \vee (6; 8)$, d) $(6; 30) \vee (30; 6)$.

6.13. a) $(\frac{a}{3}; \frac{b}{3}) \vee (\frac{b}{3}; \frac{a}{3})$, b) $(2; 5) \vee (5; 2)$, c) $(3; 4) \vee (4; 3)$, d) $(1; \frac{1}{2}) \vee (\frac{1}{2}; 1)$.

6.14. a) $k \geq \frac{9}{2} \cdot \left(\frac{3-\sqrt{2k-9}}{2}; \frac{3+\sqrt{2k-9}}{2} \right) \vee \left(\frac{3+\sqrt{2k-9}}{2}; \frac{3-\sqrt{2k-9}}{2} \right)$,
d) $\forall k \in \mathbb{R} : (2; 0) \vee (2k-1; 2k^2-3k)$.

6.15. a) $k \geq -\frac{1}{12} : \left(\frac{-1-\sqrt{12k+1}}{6}; \frac{6k-1-\sqrt{12k+1}}{6} \right) \vee \left(\frac{-1+\sqrt{12k+1}}{6}; \frac{6k-1+\sqrt{12k+1}}{6} \right)$,
d) $\forall k \in \mathbb{R} : (3k; -2k)$.

6.16. a) $x \neq 1 : (2; 0) \vee (-\frac{6}{5}; -\frac{8}{5})$, b) $x \neq y : (\frac{2}{5}; \frac{1}{5}) \vee (-2; -1)$, c) $x \neq -2y : \emptyset$,
d) $x \neq 0 \wedge y \neq 1 : (4; 7)$.

6.17. a) $(-3; 2) \vee (-\frac{1}{2}; -\frac{1}{2})$, b) $(\frac{2}{3}; \frac{1}{4}) \vee (\frac{1}{3}; \frac{1}{2})$, c) $(\frac{1}{4}; \frac{2}{3}) \vee (-\frac{2}{3}; -\frac{1}{4})$, d) $(4; 3) \vee (\frac{3}{2}; -2)$.

6.18. a) $x \neq 2 : (-1; 0) \vee (\frac{10}{3}; \frac{26}{3})$, b) $x \neq -1 \wedge y \neq 2 : (-\frac{5}{2}; 4)$, c) $x \neq -y : \emptyset$,
d) $y \neq \frac{1}{2} : (2; -1) \vee (9; \frac{5}{2})$.

6.19. a) $(3; -2) \vee (-2; 3)$, b) $(1; 2) \vee (3; -2)$, c) $(8; 4) \vee (\frac{4}{3}; -\frac{8}{3})$, d) $(\frac{3}{2}; 2) \vee (\frac{11}{12}; \frac{9}{8})$.

6.20. a) $(1; 2; -1)$, b) \emptyset , c) $\forall z \in \mathbb{R} (-1; z-2; z)$, d) $(-\frac{47}{3}; -\frac{46}{3}; \frac{5}{3})$.

6.21. a) \emptyset , b) $(5; 0; -2) \vee (-2; 0; 5)$, c) $(-4; \frac{25}{2}; \frac{17}{2}) \vee (3; -\frac{3}{2}; \frac{3}{2})$, d) $(-1; -2; 3) \vee (\frac{1}{2}; -\frac{1}{2}; 0)$,
e) $(0; \frac{3\sqrt{7}+1}{2}; -\frac{3\sqrt{7}-1}{2}) \vee (0; -\frac{3\sqrt{7}-1}{2}; \frac{3\sqrt{7}+1}{2})$.

6.22. a) $(3; 1) \vee (1; 3)$, b) \emptyset , c) $(3; 2) \vee (2; 3)$, d) $(1; -6) \vee (-6; 1)$.

6.23. a) $(2; 1) \vee (1; 2)$, b) $(4; -1) \vee (-1; 4)$, c) $(-2; -2)$, d) $(3; 3)$.

6.24. a) \emptyset , b) $(4; 3) \vee (3; 4)$, c) \emptyset , d) $(13; -1) \vee (-1; 13)$, e) $(\frac{3}{5}; \frac{3}{5})$, f) \emptyset .

6.25. a) $(2; -7) \vee (-7; 2)$, b) $(7; -2) \vee (-2; 7)$, c) $(\frac{3}{4}; -\frac{1}{2}) \vee (-\frac{1}{2}; \frac{3}{4})$,
d) $(1 + \sqrt{11}; 1 - \sqrt{11}) \vee (1 - \sqrt{11}; 1 + \sqrt{11})$.

6.26. a) $(0; 4) \vee (4; 0)$, b) $(\frac{7}{2}; -1) \vee (-1; \frac{7}{2})$, c) $(\frac{-5+\sqrt{17}}{2}; \frac{-5-\sqrt{17}}{2}) \vee (\frac{-5-\sqrt{17}}{2}y = \frac{-5+\sqrt{17}}{2})$,
d) $(\frac{4+\sqrt{34}}{6}; \frac{4-\sqrt{34}}{6}) \vee (\frac{4-\sqrt{34}}{6}y = \frac{4+\sqrt{34}}{6})$.

6.27. a) $(\frac{5+\sqrt{97}}{4}y = \frac{5-\sqrt{97}}{4}) \vee (\frac{5-\sqrt{97}}{4}y = \frac{5+\sqrt{97}}{4})$, b) $(\frac{3+2\sqrt{3}}{3}; \frac{3-2\sqrt{3}}{3}) \vee (\frac{3-2\sqrt{3}}{3}; \frac{3+2\sqrt{3}}{3})$,
c) $(\frac{1+\sqrt{13}}{2}; \frac{1-\sqrt{13}}{2}) \vee (\frac{1-\sqrt{13}}{2}; \frac{1+\sqrt{13}}{2})$, d) $(2+3\sqrt{6}; 2-3\sqrt{6}) \vee (2-3\sqrt{6}; 2+3\sqrt{6})$.

6.28. a) $(1; 0) \vee (0; 1)$, b) $(1; 1)$, c) $(1; 2) \vee (2; 1)$, d) \emptyset , e) $(2; 2)$, f) $(0; 2) \vee (2; 0)$.

- 6.29. a) $(-6; -6)$, b) $(-5; 4) \vee (4; -5)$, c) $(3; 8) \vee (8; 3)$, d) $(-1; 4) \vee (4; -1)$.
- 6.30. a) $(2; 5) \vee (5; 2)$, b) $(-3; 2) \vee (2; -3)$, c) $(\frac{1}{2}; 1) \vee (1; \frac{1}{2})$, d) $(-4; 1) \vee (1; -4)$.
- 6.31. a) $(-8; 2) \vee (2; -8)$, b) $(-6; 1) \vee (1; -6)$, c) $(-\frac{1}{2}; -\frac{13}{2}) \vee (-\frac{13}{2}; -\frac{1}{2})$, d) \emptyset .
- 6.32. a) \emptyset , b) $(3; 3)$, c) $(\frac{1+\sqrt{5}}{2}; \frac{1-\sqrt{5}}{2}) \vee (\frac{1-\sqrt{5}}{2}; \frac{1+\sqrt{5}}{2})$, d) $(\frac{3+\sqrt{7}}{2}; \frac{3-\sqrt{7}}{2}) \vee (\frac{3-\sqrt{7}}{2}; \frac{3+\sqrt{7}}{2})$.
- 6.33. a) $(-1; -2) \vee (2; 1)$, b) $(-\frac{1}{7}; -\frac{1}{5}) \vee (-\frac{1}{5}; -\frac{1}{7})$,
c) $(\frac{-3-\sqrt{17}}{4}; \frac{3-\sqrt{17}}{2}) \vee (\frac{-3+\sqrt{17}}{4}; \frac{3+\sqrt{17}}{2})$, d) $(1; -\frac{3}{4}) \vee (-\frac{3}{4}; 1)$.
- 6.34. a) $(\frac{1}{2}; -\frac{1}{4}) \vee (-\frac{1}{4}; \frac{1}{2})$, b) $(-\frac{5}{2}; \frac{6}{5}) \vee (\frac{6}{5}; -\frac{5}{2})$, c) $(a; 3a) \vee (3a; a)$,
d) $(m+n; m) \vee (m; m+n)$.
- 6.35. a) $(-1; 0) \vee (0; -1)$, b) $(\frac{-3-\sqrt{17}}{2}; \frac{-3+\sqrt{17}}{2}) \vee (\frac{3+\sqrt{17}}{2}; \frac{3-\sqrt{17}}{2})$,
c) $(\frac{-5-\sqrt{10}}{5}; \frac{-5+\sqrt{10}}{5}) \vee (\frac{-5+\sqrt{10}}{5}; \frac{-5-\sqrt{10}}{5})$, d) $(3; 5) \vee (5; 3)$.
- 6.36. a) $(1; 2) \vee (2; 1)$, b) $(-7; 1) \vee (1; -7)$, c) $(2; -7) \vee (7; -2)$, d) $(2; 3) \vee (3; 2)$.
- 6.37. a) $(-1; 1) \vee (1; -1)$, b) $(-2; -1) \vee (-1; -2)$, c) $(-3; -2) \vee (-2; -3)$, d) $(-3; 1) \vee (1; -3)$.
- 6.38. a) $(1; 2) \vee (2; 1)$, b) $(-\frac{3}{2}; \frac{1}{2}) \vee (\frac{1}{2}; -\frac{3}{2})$, c) \emptyset , d) $(1; 4) \vee (4; 1)$.
- 6.39. a) $(1; 1)$, b) $(1; -2) \vee (-2; 1) \vee (-1; 2) \vee (2; -1)$, c) $(-3; 2) \vee (2; -3)$, d) $(2; 2)$.
- 6.40. a) $(-5; 3) \vee (3; -5)$, b) \emptyset , c) $(-1; 2) \vee (2; -1)$, d) $(-4; -3) \vee (-3; -4) \vee (3; 4) \vee (4; 3)$.
- 6.41. a) $(-\frac{1}{2}; 4) \vee (4; -\frac{1}{2})$, b) $(-2; -1) \vee (-1; -2) \vee (1; 2) \vee (2; 1)$,
c) $(-5; -3) \vee (-3; -5) \vee (3; 5) \vee (5; 3)$, d) $(-1; -1) \vee (1; 1)$.
- 6.42. a) $(-4; -3) \vee (-3; -4) \vee (3; 4) \vee (4; 3)$, b) $(-1; -1) \vee (1; 1)$, c) \emptyset , d) $(-3; -3) \vee (3; 3)$.
- 6.43. a) \emptyset , b) $(1; 1)$, c) $(-3 - \sqrt{7}; -3 + \sqrt{7}) \vee (-3 + \sqrt{7}; -3 - \sqrt{7}) \vee (1; 2) \vee (2; 1)$,
d) $(\frac{\sqrt{14}+\sqrt{2}}{2}; \frac{\sqrt{2}-\sqrt{14}}{2}) \vee (\frac{\sqrt{14}-\sqrt{2}}{2}; \frac{\sqrt{2}+\sqrt{14}}{2}) \vee (\frac{\sqrt{14}-\sqrt{2}}{2}; -\frac{\sqrt{2}+\sqrt{14}}{2}) \vee (\frac{\sqrt{14}+\sqrt{2}}{2}; -\frac{\sqrt{2}-\sqrt{14}}{2})$.
- 6.44. a) $(-2; 1) \vee (1; -2) \vee (-\sqrt{2}; \sqrt{2}) \vee (\sqrt{2}; -\sqrt{2})$, b) $(-\frac{2}{3}; \frac{1}{3}) \vee (\frac{1}{3}; -\frac{2}{3})$,
c) $(\frac{-1+\sqrt{33}}{4}; \frac{-1-\sqrt{33}}{4}) \vee (\frac{-1-\sqrt{33}}{4}; \frac{-1+\sqrt{33}}{4})$, d) \emptyset .
- 6.45. a) $(-1; 2) \vee (2; -1)$, b) $(\frac{1}{3}; \frac{2}{3}) \vee (\frac{2}{3}; \frac{1}{3}) \vee (-\frac{2}{3}; -\frac{1}{3}) \vee (-\frac{1}{3}; -\frac{2}{3})$, c) $(3; -2) \vee (-3; 2) \vee (2; -3) \vee (-2; 3)$, d) $(2\sqrt{3}; \sqrt{3}) \vee (\sqrt{3}; 2\sqrt{3}) \vee (-\sqrt{3}; -2\sqrt{3}) \vee (-2\sqrt{3}; -\sqrt{3})$.

6.46. a) $(3 + \sqrt{6}; 3 + 2\sqrt{6}) \vee (3 - \sqrt{6}; 3 - 2\sqrt{6})$, b) $(1 + \sqrt{3}; 3 + 2\sqrt{3}) \vee (1 - \sqrt{3}; 3 - 2\sqrt{3})$,
c) $\left(\frac{-1+\sqrt{33}}{2}; \frac{-9+\sqrt{33}}{2}\right) \vee \left(\frac{-1-\sqrt{33}}{2}; \frac{-9-\sqrt{33}}{2}\right)$, d) $(0; 0) \vee (1; 1)$.

6.47. a) $\left(\frac{\sqrt{2}}{2}; -\frac{\sqrt{2}}{2}\right) \vee \left(-\frac{\sqrt{2}}{2}; \frac{\sqrt{2}}{2}\right)$, b) $\left(\frac{\sqrt{14}}{2}; \frac{\sqrt{14}}{2} + 1\right) \vee \left(-\frac{\sqrt{14}}{2}; 1 - \frac{\sqrt{14}}{2}\right)$,
c) $\left(\frac{1+\sqrt{26}}{5}; \frac{7+2\sqrt{26}}{5}\right) \vee \left(\frac{1-\sqrt{26}}{5}; \frac{7-2\sqrt{26}}{5}\right)$, d) $\left(\frac{7+2\sqrt{41}}{5}; \frac{6+\sqrt{41}}{5}\right) \vee \left(\frac{7-2\sqrt{41}}{5}; \frac{6-\sqrt{41}}{5}\right)$.

6.48. a) $(0; 0)$, b) $(t; t)$, c) $(0; 0)$, d) $(t; -t)$.

6.49. a) $(2t; t)$, b) $(2t; t)$, c) $(-2t; t)$, d) $(0; 0)$.

6.50. a) $(-4t; t) \vee (-2t; t)$, b) $(k; 4k) \vee (k; -\frac{12}{k})$, c) $(-t; t)$, d) $(-4; 1) \vee (4; -1)$.

6.51. a) $(-\frac{3}{2}; -\frac{1}{2}) \vee (\frac{3}{2}; \frac{1}{2}) \vee (-\frac{5}{4}; -\frac{1}{4}) \vee (\frac{5}{4}; \frac{1}{4})$, b) $(1; 2) \vee (-1; -2) \vee (-1; 2) \vee (1; -2)$,
c) $(-1; 1) \vee (1; -1) \left(-\frac{2\sqrt{3}}{3}; \frac{\sqrt{3}}{3}\right) \vee \left(\frac{2\sqrt{3}}{3}; -\frac{\sqrt{3}}{3}\right)$, d) \emptyset .

6.52. a) $(1; 1) \vee (-1; -1) \vee (\sqrt{6}; -4\sqrt{6}) \vee (-\sqrt{6}; 4\sqrt{6})$, b) $(1; -1) \vee (-1; 1)$,
c) $(\sqrt{3}; 0) \vee (-\sqrt{3}; 0) \vee (0; \sqrt{3}) \vee (0; -\sqrt{3})$, d) $(1; 0) \vee (-1; 0) \vee \left(\frac{\sqrt{3}}{3}; \frac{\sqrt{3}}{3}\right) \vee \left(-\frac{\sqrt{3}}{3}; -\frac{\sqrt{3}}{3}\right)$.

6.53. a) $(1; -2) \vee (-1; 2) \vee (-2; 1) \vee (2; -1)$, b) $(2; -3) \vee (-2; 3)$,
c) $(\frac{1}{2}; 1) \vee (-\frac{1}{2}; -1)$, d) $(4; -2) \vee (-4; 2) \vee (6; 2) \vee (-6; -2)$.

6.54. a) $(-1; 3) \vee (1; -3)$, b) $(1; -4) \vee (-1; 4) \vee (-1; -7) \vee (1; 7)$,
c) $(0; 2) \vee (0; -2) \vee \left(\frac{10}{3}; -\frac{14}{3}\right) \vee \left(-\frac{10}{3}; \frac{14}{3}\right)$, d) $(2; 5) \vee (-2; -5) \vee \left(-\frac{18}{7}; -\frac{37}{7}\right) \vee \left(\frac{18}{7}; \frac{37}{7}\right)$.

6.55. a) $(3; -2) \vee (-3; 2) \vee \left(\frac{34}{7}; -\frac{1}{7}\right) \vee \left(-\frac{34}{7}; \frac{1}{7}\right)$, b) \emptyset , c) $(-3; 0) \vee (3; 0)$,
d) $(\frac{1}{2}; -2) \vee (-\frac{1}{2}; 2) \vee \left(\frac{7}{4}; -\frac{11}{8}\right) \vee \left(-\frac{7}{4}; \frac{11}{8}\right)$.

6.56. a) $(-2; -1) \vee (2; 1)$, b) $(-1; 0) \vee (1; 0)$.

6.57. a) $(1; 1) \vee (3; -3)$, b) $(3; -1) \vee \left(\frac{1}{2}; \frac{1}{4}\right)$, c) $(1; 0) \vee (-3; -2)$,
d) $(2; 0) \vee \left(2; \frac{2}{3}\right) \vee (-6; -2) \vee (-3; 1)$.

6.58. a) $(1; -1)_{\text{doppia}} \vee (2; 0)$, b) $(0; -1)_{\text{doppia}} \vee \left(-\frac{3}{2}; -\frac{3}{2}\right) \vee (1; 1)_{\text{doppia}}$, c) $(5; 8) \vee \left(\frac{3}{2}; 1\right) \vee$
 $(-1; -4) \vee \left(\frac{3}{4}; -\frac{1}{2}\right)$, d) $(1; -1) \vee (2; 0) \vee (-1; 1) \vee \left(\frac{1}{2}; \frac{1}{2}\right) \vee \left(-\frac{1}{2}; -\frac{1}{2}\right) \vee \left(\frac{10}{7}; -\frac{8}{7}\right)$.

6.59. a) $(0; 0)_{\text{doppia}} \vee \left(3; -\frac{3}{2}\right) \vee \left(3; \frac{3}{4}\right)$, b) $(t; t) \vee \left(\frac{3}{2}; \frac{1}{2}\right) \vee \left(\frac{1}{5}; -\frac{4}{5}\right) \vee \left(-\frac{1}{2}; -\frac{3}{2}\right)$,
c) $(0; 0)_{\text{tripla}} \vee (-2; -2)_{\text{doppia}} \vee \left(-\frac{2}{3}; -\frac{4}{3}\right)_{\text{doppia}} \vee (6; -2) \vee (-6; -2)$, d) $\left(\frac{3}{2}; \frac{3}{2}\right) \vee \left(-\frac{3}{2}; \frac{3}{2}\right)$.

6.60. a) $(1; 1) \vee (2; 1) \vee (3; 3)_{\text{doppia}} \vee (6; 3) \vee \left(\frac{1}{3}; 1\right) \vee (1; 3) \vee (-5; -5) \vee (-5; -\frac{5}{2}) \vee \left(3; \frac{3}{2}\right) \vee$
 $(-5; -15) \vee (3; 9)$, b) $(0; 0)_{\text{doppia}} \vee \left(\frac{3}{4}; \frac{3}{4}\right) \vee (1; 0) \vee \left(\frac{8}{11}; \frac{9}{11}\right) \vee \left(\frac{17}{18}; \frac{1}{6}\right) \vee \left(\frac{4}{3}; \frac{2}{3}\right) \vee$
 $(-4; 2)(2; -1) \vee \left(\frac{2}{3}; \frac{1}{3}\right) \vee \left(\frac{4}{11}; -\frac{2}{11}\right) \vee (4; 2)$.

- 6.61. a) $(1; 1) \vee (2; 0)$, b) $(-\frac{8}{5}; -\frac{6}{5}) \vee (2; 0)$, c) \emptyset , d) $(1; 3)$.
- 6.62. a) $(2; -1) \vee (-2; -1)$, b) $(-3; 1) \vee (3; 1) \vee (-\sqrt{3}; \sqrt[3]{7}) \vee (\sqrt{3}; \sqrt[3]{7})$,
c) $(1; 1) \vee (1; -1) \vee (\frac{\sqrt{3}}{2}; \frac{1}{2}) \vee (\frac{\sqrt{3}}{2}; -\frac{1}{2})$, d) $(2; 3) \vee (2; -3)$.
- 6.63. $(-\frac{3}{4}; -\frac{7}{2}) \vee (\frac{7}{2}; \frac{3}{4})$. 6.82. (15cm; 20cm).
- 6.64. (12; 5). 6.83. (5m; 8m).
- 6.65. $(4; 20) \vee (20; 4)$. 6.84. Diagonale = 6m.
- 6.66. 73. 6.85. (10cm; 40cm).
- 6.67. (6; 12). 6.86. Area = 13,5 cm².
- 6.68. $(\frac{2}{3}; \frac{3}{4})$. 6.87. (10m; 24m).
- 6.69. $(7; 6) \vee (-7; -6)$. 6.88. 15,4 cm.
- 6.70. $(\frac{7}{2}; \frac{5}{3})$. 6.89. (12cm; 16cm).
- 6.71. (30; 4). 6.90. $2p_1 = 42 \vee 2p_2 = 57 + 3\sqrt{145}$.
- 6.72. (45; 15). 6.91. $2\sqrt{10}$ cm.
- 6.73. (10; 18). 6.92. $2p = 24 + 2\sqrt{13}$.
- 6.74. (23; 23). 6.93. (5m; 10m).
- 6.75. (10Km; 9Km). 6.94. 20cm.
- 6.76. (32; 48). 6.95. (7m; 10m).
- 6.77. (3 ore; 5 ore). 6.96. $(1,92 \text{ m}; 1,28 \text{ m}) \vee (1,6 \text{ m}; 1,6 \text{ m})$.
- 6.78. $2p = 144$ cm. 6.97. $2p = 40$ k.
- 6.79. $(-6; -8) \vee (6; 8)$. 6.98. $l_1 = 5k \vee l_2 = 9k$.
- 6.80. (12; 18). 6.99. $2p = 15 + k\sqrt{53}$.
- 6.81. $2p = 126$ m. 6.100. $2p = 4k(1 + \sqrt{10})$.

Equazioni e disequazioni con moduli

7

7.1 Valore assoluto

Riprendiamo la definizione già vista in “Algebra 1” di valore assoluto. Il *valore assoluto* o *modulo* di un numero a , indicato con $|a|$, è lo stesso numero a se esso è maggiore o uguale a zero, o il suo opposto, cioè $-a$, se è minore di zero. In sintesi scriviamo:

$$|a| = \begin{cases} a & \text{se } a \geq 0 \\ -a & \text{se } a < 0 \end{cases}$$

Per esempio $|+7| = 7$, $|-3| = -(-3) = 3$, $|0| = 0$, $|-1| = 1$, $|1| = 1$.

In maniera analoga definiamo il valore assoluto di un'espressione algebrica. Il valore assoluto o modulo dell'espressione algebrica $E = x^2 - 3x$, indicato con $|x^2 - 3x|$, è una funzione definita per casi, cioè definita da espressioni diverse su sottoinsiemi diversi del dominio,

$$f(x) = |x^2 - 3x| = \begin{cases} x^2 - 3x & \text{se } x^2 - 3x \geq 0 \\ -(x^2 - 3x) & \text{se } x^2 - 3x < 0 \end{cases}.$$

Risolvendo la disequazione $x^2 - 3x \geq 0$ si esplicitano i due sottoinsiemi in cui sono definite le due espressioni algebriche, cioè

$$f(x) = |x^2 - 3x| = \begin{cases} x^2 - 3x & \text{se } x \leq 0 \vee x \geq 3 \\ -x^2 + 3x & \text{se } 0 < x < 3 \end{cases}.$$

In generale, la funzione *valore assoluto* o *modulo* di un'espressione algebrica viene definita come:

$$|f(x)| = \begin{cases} f(x) & \text{se } f(x) \geq 0 \\ -f(x) & \text{se } f(x) < 0 \end{cases}.$$

La funzione $f(x)$ è detta *argomento del valore assoluto*.

Esempio 7.1. Per la funzione $f(x) = |\sqrt{3} + 3x|$ trovare le espressioni algebriche che descrivono i due casi.

Per definizione si ha:

$$f(x) = |\sqrt{3} + 3x| = \begin{cases} \sqrt{3} + 3x & \text{se } \sqrt{3} + 3x \geq 0 \Rightarrow x \geq -\frac{\sqrt{3}}{3} \\ -\sqrt{3} - 3x & \text{se } \sqrt{3} + 3x < 0 \Rightarrow x < -\frac{\sqrt{3}}{3} \end{cases}.$$

Esempio 7.2. Data la funzione $f(x) = |x^2 - 4| + |x + 1| - 2x$ descriverla per casi, eliminando i valori assoluti.

Dobbiamo studiare i segni dei due binomi in valore assoluto

$$\begin{aligned} x^2 - 4 \geq 0 &\Rightarrow x \leq -2 \vee x \geq 2 \text{ e} \\ x + 1 \geq 0 &\Rightarrow x \geq -1. \end{aligned}$$

La situazione è rappresentata con maggiore chiarezza nel grafico seguente.

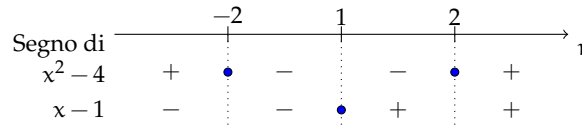

- Nell'intervallo $x \leq -2$ l'argomento del primo valore assoluto è positivo o uguale a 0 per $x = -2$ e quello del secondo è negativo;
- nell'intervallo $-2 < x < -1$ tutti e due gli argomenti del valore assoluto sono negativi;
- nell'intervallo $-1 \leq x \leq 2$ l'argomento del primo valore assoluto è negativo o uguale a 0 per $x = 2$, quello del secondo è positivo o uguale a 0 per $x = 1$;
- nell'intervallo $x > 2$ entrambi gli argomenti sono positivi.

In sintesi

$$f(x) = \begin{cases} (x^2 - 4) - (x + 1) - 2 & \text{se } x \leq -2 \\ -(x^2 - 4) - (x + 1) - 2x & \text{se } -2 < x < -1 \\ -(x^2 - 4) + (x + 1) - 2x & \text{se } -1 \leq x \leq 2 \\ (x^2 - 4) + (x + 1) - 2x & \text{se } x > 2 \end{cases}$$

Esercizi proposti: 7.1, 7.2, 7.3

7.2 Equazioni in una incognita in valore assoluto

7.2.1 Equazioni nelle quali l'incognita è presente solo all'interno del modulo

- Equazioni con valore assoluto del tipo $|f(x)| = k$ con $k \geq 0$.

Esempio 7.3. Risolvere la seguente equazione $|x^2 - 7| = 3$.

Per la definizione di valore assoluto si ha che $|x^2 - 7| = \begin{cases} x^2 - 7 & \text{se } x^2 - 7 \geq 0 \\ -x^2 + 7 & \text{se } x^2 - 7 < 0 \end{cases}$,
pertanto l'equazione diventa

$$|x^2 - 7| = 3 \Rightarrow \begin{cases} x^2 - 7 = 3 & \text{se } x^2 - 7 \geq 0 \\ -x^2 + 7 = 3 & \text{se } x^2 - 7 < 0 \end{cases}$$

ovvero il tutto equivale all'unione dei due sistemi

$$\begin{cases} x^2 - 7 \geq 0 \\ x^2 - 7 = 3 \end{cases} \cup \begin{cases} x^2 - 7 < 0 \\ -x^2 + 7 = 3 \end{cases}$$

Moltiplicando per -1 ambo i membri dell'equazione del secondo sistema otteniamo:

$$\begin{cases} x^2 - 7 \geq 0 \\ x^2 - 7 = 3 \end{cases} \cup \begin{cases} x^2 - 7 < 0 \\ x^2 - 7 = -3 \end{cases} .$$

Si vede abbastanza facilmente che sia nel primo che nel secondo sistema le due disequazioni sono sempre verificate. Infatti, nel primo sistema l'equazione $x^2 - 7 = 3$ verifica automaticamente la disequazione $x^2 - 7 \geq 0$ in quanto è richiesto che $x^2 - 7$ sia uguale a 3, pertanto è necessariamente positivo. Stesso ragionamento vale per il secondo sistema. In altre parole, per risolvere la disequazione data è sufficiente risolvere le due equazioni $x^2 - 7 = 3$ e $x^2 - 7 = -3$ unendone le soluzioni. Quindi

$$\begin{aligned} x^2 - 7 = 3 &\Rightarrow x^2 = 10 \Rightarrow x_1 = -\sqrt{10} \vee x_2 = \sqrt{10} \text{ e} \\ x^2 - 7 = -3 &\Rightarrow x^2 = 4 \Rightarrow x_3 = -2 \vee x_4 = 2. \end{aligned}$$

L'insieme delle soluzioni è quindi: $\{-\sqrt{10}, \sqrt{10}, -2, +2\}$.

Procedura risolutiva Per risolvere un'equazione del tipo $|f(x)| = k$ con $k \geq 0$ è sufficiente risolvere la doppia equazione $f(x) = \pm k$.

Esempio 7.4. Risolvere la seguente equazione $|x^2 - x| = 1$.

L'equazione $|x^2 - x| = 1$ si risolve unendo le soluzioni delle equazioni $x^2 - x = 1$ e $x^2 - x = -1$. cioè:

$$\begin{aligned} x^2 - x = 1 &\Rightarrow x^2 - x - 1 = 0 \Rightarrow x_1 = \frac{1 - \sqrt{5}}{2} \vee x_2 = \frac{1 + \sqrt{5}}{2} \text{ e} \\ x^2 - x = -1 &\Rightarrow x^2 - x + 1 = 0 \Rightarrow \Delta < 0 \Rightarrow \text{I.S.} = \emptyset. \end{aligned}$$

L'insieme soluzione dell'equazione data è quindi

$$\text{I.S.} = \left\{ \frac{1 - \sqrt{5}}{2}, \frac{1 + \sqrt{5}}{2} \right\}.$$

➔ Equazioni con valore assoluto del tipo $|f(x)| = k$ con $k < 0$.

Se $k < 0$ l'equazione è impossibile. In questo caso $|f(x)| = k$ è una contraddizione, in quanto un valore assoluto di una espressione è sempre un valore positivo.

Esempio 7.5. Risolvere la seguente equazione $|x - 7| = -1$. Impostiamo la ricerca delle soluzioni con il metodo generale presentato nell'esempio 7.3. L'equazione corrisponde alla soluzione dell'unione dei due sistemi seguenti

$$\begin{cases} x - 7 \geq 0 \\ x - 7 = -1 \end{cases} \cup \begin{cases} x - 7 < 0 \\ x - 7 = 1 \end{cases} .$$

Entrambi i sistemi non hanno soluzioni reali. L'equazione è impossibile.

 *Esercizi proposti: 7.3, 7.4, 7.5, 7.6, 7.7*

7.2.2 Equazioni nelle quali l'incognita si trova anche fuori dal modulo

Esempio 7.6. Risolvere la seguente equazione $|-1 + 3x| = 7x + 4$.

L'equazione presenta un valore assoluto al primo membro.

Tenendo conto che

$$|-1 + 3x| = \begin{cases} -1 + 3x & \text{se } -1 + 3x \geq 0 \Rightarrow x \geq \frac{1}{3}, \\ 1 - 3x & \text{se } -1 + 3x < 0 \Rightarrow x < \frac{1}{3}, \end{cases}$$

l'equazione si trasforma nell'unione dei due sistemi

$$\begin{cases} x \geq \frac{1}{3} \\ -1 + 3x = 7x + 4 \end{cases} \cup \begin{cases} x < \frac{1}{3} \\ 1 - 3x = 7x + 4 \end{cases}.$$

Risolvendo si ha

$$\begin{cases} x \geq \frac{1}{3} \\ 4x = -5 \Rightarrow x = -\frac{5}{4} \end{cases} \cup \begin{cases} x < \frac{1}{3} \\ 10x = -3 \Rightarrow x = -\frac{3}{10} \end{cases}.$$

La soluzione $-\frac{5}{4}$ non è accettabile in quanto non è maggiore di $\frac{1}{3}$. Pertanto rimane la soluzione $x = -\frac{3}{10}$ (che è minore di $\frac{1}{3}$).

Esempio 7.7. Risolvere la seguente equazione $|-2x + 5| = x - 3$.

Esplicitiamo i due casi dell'argomento

$$|-2x + 5| = \begin{cases} -2x + 5 & \text{se } -2x + 5 \geq 0 \Rightarrow x \leq \frac{5}{2}, \\ 2x - 5 & \text{se } -2x + 5 < 0 \Rightarrow x > \frac{5}{2}. \end{cases}$$

L'equazione si trasforma quindi nell'unione dei due sistemi:

$$\begin{cases} x \leq \frac{5}{2} \\ -2x + 5 = x - 3 \end{cases} \cup \begin{cases} x > \frac{5}{2} \\ 2x - 5 = x - 3 \end{cases}.$$

Risolviamo ciascun sistema

$$\begin{cases} x \leq \frac{5}{2} \\ -3x = -8 \Rightarrow x = \frac{8}{3} \end{cases} \cup \begin{cases} x > \frac{5}{2} \\ x = 2 \end{cases}$$

ognuno dei quali risulta impossibile, cioè $I.S._1 = \emptyset$ e $I.S._2 = \emptyset$.

Quindi l'insieme soluzione dell'equazione data è $I.S. = I.S._1 \cup I.S._2 = \emptyset \cup \emptyset = \emptyset$: l'equazione è impossibile.

Esempio 7.8. Risolvere la seguente equazione $|2x - 1| = x + 2$.

L'equazione si trasforma nell'unione dei due sistemi

$$\begin{cases} 2x - 1 \geq 0 \\ 2x - 1 = x + 2 \end{cases} \cup \begin{cases} 2x - 1 < 0 \\ -2x + 1 = x + 2 \end{cases} \Rightarrow \begin{cases} x \geq \frac{1}{2} \\ x = 3 \end{cases} \cup \begin{cases} x < \frac{1}{2} \\ x = -\frac{1}{2} \end{cases}.$$

Quindi le soluzioni sono $x = 3$ e $x = -\frac{1}{2}$.

 *Esercizi proposti:* 7.8, 7.9, 7.10, 7.11, 7.12, 7.13, 7.14, 7.15, 7.16

7.3 Equazioni con più espressioni in valore assoluto

Esempio 7.9. Risolvere la seguente equazione $|2x - 3| - |1 - 2x| + x = 4$.

L'equazione presenta due espressioni in valore assoluto; ciascuna espressione sarà sviluppata in due modi diversi dipendenti dal segno assunto dai rispettivi argomenti. Si presenteranno allora quattro casi e l'insieme soluzione dell'equazione sarà ottenuto dall'unione delle soluzioni dei singoli casi. Per semplificare il procedimento studiamo il segno di ciascun argomento e poi confrontiamo i segni con uno schema grafico:

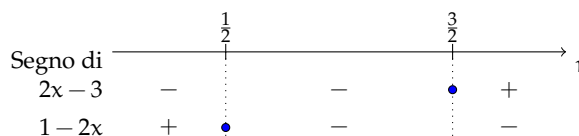

Si presentano tre casi:

- Caso I: $\begin{cases} x < \frac{1}{2} \\ -(2x - 3) - (1 - 2x) + x = 4 \end{cases}$;
- Caso II: $\begin{cases} \frac{1}{2} \leq x < \frac{3}{2} \\ -(2x - 3) + (1 - 2x) + x = 4 \end{cases}$;
- Caso III: $\begin{cases} x \geq \frac{3}{2} \\ (2x - 3) + (1 - 2x) + x = 4 \end{cases}$.

In ogni sistema la prima condizione è la disequazione che vincola il segno degli argomenti e la seconda è l'equazione che risulta in base al segno definito. Risolviamo.

Caso I:

$$\begin{cases} x < \frac{1}{2} \\ -(2x - 3) - (1 - 2x) + x = 4 \end{cases} \Rightarrow \begin{cases} x < \frac{1}{2} \\ x = 2 \end{cases} \Rightarrow \text{I.S.}_1 = \emptyset.$$

Il sistema è impossibile in quanto 2 non è minore di $\frac{1}{2}$.

Caso II:

$$\begin{cases} \frac{1}{2} \leq x < \frac{3}{2} \\ -(2x - 3) + (1 - 2x) + x = 4 \end{cases} \Rightarrow \begin{cases} \frac{1}{2} \leq x < \frac{3}{2} \\ x = 0 \end{cases} \Rightarrow \text{I.S.}_2 = \emptyset.$$

Il sistema è impossibile in quanto 0 non appartiene all'intervallo $\left[\frac{1}{2}, \frac{3}{2}\right)$.

Caso III:

$$\begin{cases} x \geq \frac{3}{2} \\ (2x-3) + (1-2x) + x = 4 \end{cases} \Rightarrow \begin{cases} x \geq \frac{3}{2} \\ x = 6 \end{cases} \Rightarrow \text{I.S.}_3 = \{6\}.$$

La soluzione in questo caso è accettabile.

Conclusione: $\text{I.S.} = \text{I.S.}_1 \cup \text{I.S.}_2 \cup \text{I.S.}_3 = \{6\}$.

Esempio 7.10. Risolvere la seguente equazione $|x^2 - 4| - 3x = |x - 1|$.

Confrontiamo il segno di ciascun argomento servendoci dello schema:

Segno di		-2		1		2		r
$x^2 - 4$	+	•	-	•	-	•	+	
$x - 1$	-	•	-	•	+	•	+	

In questo esempio dobbiamo esaminare 4 casi che si esplicitano nei sistemi:

→ Caso I:

$$\begin{cases} x < -2 \\ x^2 - 4 - 3x = -x + 1 \end{cases} \Rightarrow x_1 = 1 - \sqrt{6} \vee x_2 = 1 + \sqrt{6} \Rightarrow \text{I.S.}_1 = \emptyset.$$

→ Caso II:

$$\begin{cases} -2 \leq x < 1 \\ -x^2 + 4 - 3x = -x + 1 \end{cases} \Rightarrow x_1 = -3 \vee x_2 = 1 \Rightarrow \text{I.S.}_2 = \emptyset.$$

→ Caso III:

$$\begin{cases} 1 \leq x < 2 \\ -x^2 + 4 - 3x = x - 1 \end{cases} \Rightarrow x_1 = -5 \vee x_2 = 1 \Rightarrow \text{I.S.}_3 = \{1\}.$$

→ Caso IV:

$$\begin{cases} x \geq 2 \\ x^2 - 4 - 3x = x - 1 \end{cases} \Rightarrow x_1 = 2 - \sqrt{7} \vee x_2 = 2 + \sqrt{7} \Rightarrow \text{I.S.}_4 = \{2 + \sqrt{7}\}.$$

Conclusione: $\text{I.S.} = \text{I.S.}_1 \cup \text{I.S.}_2 \cup \text{I.S.}_3 \cup \text{I.S.}_4 = \{1, 2 + \sqrt{7}\}$.

Procedura 7.1. Risoluzione di un'equazione con valori assoluti:

- a) l'incognita è presente solo nell'argomento del modulo. L'equazione è del tipo $|f(x)| = k$ e si risolve studiando $f(x) = \pm k$. Se $k < 0$ l'equazione è impossibile;
- b) l'incognita si trova anche al di fuori del modulo. Si analizza il segno dell'argomento del modulo e si risolvono i due sistemi dove la prima condizione è la disequazione che vincola il segno dell'argomento e la seconda è l'equazione che risulta in base al segno definito. L'insieme soluzione dell'equazione è dato dall'unione degli insiemi soluzione dei due sistemi;
- c) è presente più di un modulo che ha l'incognita nel proprio argomento. Si studia il segno di ogni argomento e dallo schema che ne segue si costruiscono e quindi si risolvono i sistemi in cui la prima condizione è la disequazione che vincola il segno degli argomenti e la seconda è l'equazione in base al segno definito. Anche in questo caso l'insieme soluzione dell'equazione è dato dall'unione degli insiemi soluzione dei vari sistemi.

🔗 **Esercizi proposti:** 7.17, 7.18, 7.19, 7.20, 7.21, 7.22, 7.23, 7.24, 7.25, 7.26, 7.27, 7.28, 7.29, 7.30

7.4 Disequazioni con valore assoluto

Le disequazioni con i moduli si risolvono in modo analogo alle equazioni con moduli.

7.4.1 Disequazioni in cui l'incognita si trova solo nel modulo

→ Disequazioni con valore assoluto nella forma $|f(x)| < k$ con $k > 0$.

La disequazione si risolve studiando l'unione dei due sistemi

$$\begin{cases} f(x) \geq 0 \\ f(x) < k \end{cases} \cup \begin{cases} f(x) < 0 \\ f(x) > -k \end{cases}$$

che hanno soluzioni $0 \leq f(x) < k \vee -k < f(x) < 0$ cioè:

$$-k < f(x) < k \quad \text{o anche} \quad \begin{cases} f(x) < k \\ f(x) > -k \end{cases} .$$

Esempio 7.11. Risolvere la seguente disequazione $|x^2 - 1| < 3$.

La disequazione diventa $-3 < x^2 - 1 < 3$ oppure

$$\begin{cases} x^2 - 1 < 3 \\ x^2 - 1 > -3 \end{cases} \Rightarrow \begin{cases} x^2 < 4 \\ x^2 > -2 \end{cases} .$$

La prima disequazione $x^2 < 4$ è verificata per $-2 < x < 2$.

La seconda è sempre verificata perché il quadrato x^2 è sempre maggiore di un numero negativo. L'insieme soluzione della disequazione assegnata è quindi $-2 < x < 2$.

→ Disequazioni con valore assoluto nella forma $|f(x)| > k$ con $k > 0$.

La disequazione si risolve studiando l'unione dei due sistemi

$$\begin{cases} f(x) \geq 0 \\ f(x) > k \end{cases} \cup \begin{cases} f(x) < 0 \\ f(x) < -k \end{cases}$$

che hanno soluzioni

$$f(x) < -k \vee f(x) > k.$$

Esempio 7.12. Risolvere la seguente equazione $|x^2 - 4| > 4$.

L'equazione diventa $x^2 - 4 < -4 \vee x^2 - 4 > 4$. Spostando -4 al secondo membro otteniamo $x^2 < 0 \vee x^2 > 8$.

La prima disequazione $x^2 < 0$ non ha soluzioni in quanto il quadrato x^2 non può essere minore di 0. La seconda ha per soluzioni $x < -2\sqrt{2} \vee x > 2\sqrt{2}$.

7.4.2 Disequazioni in cui l'incognita si trova anche fuori dal modulo

Esempio 7.13. Risolvere la seguente disequazione $|x^2 - x| < 2x^2 + 3x - 1$.
 Studiamo il segno dell'argomento del modulo

$$x^2 - x \geq 0 \Rightarrow x(x-1) \geq 0 \Rightarrow x \leq 0 \vee x \geq 1.$$

La disequazione assegnata si sdoppia nell'unione di due sistemi:

$$\begin{cases} x \leq 0 \vee x \geq 1 \\ x^2 - x < 2x^2 + 3x - 1 \end{cases} \cup \begin{cases} 0 < x < 1 \\ -x^2 + x < 2x^2 + 3x - 1 \end{cases}.$$

Semplificando le disequazioni si ha:

$$\begin{cases} x \leq 0 \vee x \geq 1 \\ x^2 + 4x - 1 > 0 \end{cases} \cup \begin{cases} 0 < x < 1 \\ 3x^2 + 2x - 1 > 0 \end{cases}.$$

Quindi rappresentiamo gli insiemi soluzione dei due sistemi in uno schema, così possiamo trovare agevolmente l'insieme soluzione della disequazione data.

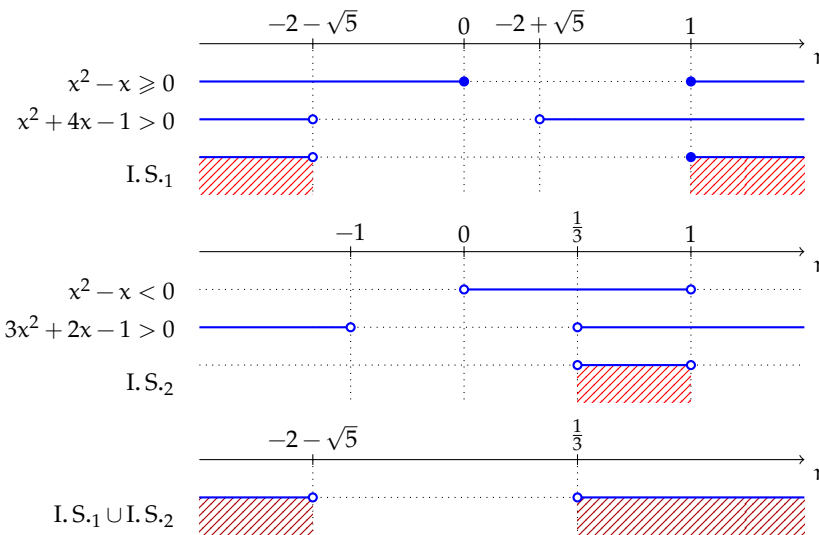

L'insieme soluzione della disequazione data è $x < -2 - \sqrt{5} \vee x > \frac{1}{3}$.

7.4.3 Disequazioni con più valori assoluti

Esempio 7.14. Risolvere la seguente disequazione $|x + 1| \geq |x^2 - 1|$.

Studiamo il segno di ciascun argomento e poi confrontiamo i segni con uno schema grafico:

Segno di	-1		1		r
$x + 1$	-	•	+	+	
$x^2 - 1$	+	•	-	•	+

Si presentano tre casi, quindi tre sistemi:

$$\begin{cases} x < -1 \\ -(x-1) \geq x^2 - 1 \end{cases} \cup \begin{cases} -1 \leq x < 1 \\ x+1 \geq -(x^2-1) \end{cases} \cup \begin{cases} x \geq 1 \\ x+1 \geq x^2 - 1 \end{cases} .$$

Risolviamo il primo sistema:

$$\begin{cases} x < -1 \\ x^2 + x \leq 0 \end{cases} \Rightarrow \begin{cases} x < -1 \\ -1 \leq x \leq 0 \end{cases} .$$

In questo caso non si hanno soluzioni: $I.S._1 = \emptyset$.

Risolviamo il secondo sistema:

$$\begin{cases} -1 \leq x < 1 \\ x^2 + x \geq 0 \end{cases} \Rightarrow \begin{cases} -1 \leq x < 1 \\ x \leq -1 \vee x \geq 0 \end{cases} .$$

In questo caso le soluzioni sono: $0 \leq x < 1 \vee x \geq 0$.

Risolviamo il terzo sistema:

$$\begin{cases} x \geq 1 \\ x^2 - x - 2 \leq 0 \end{cases} \Rightarrow \begin{cases} x \geq 1 \\ -1 \leq x \leq 2 \end{cases} .$$

In questo caso le soluzioni sono: $1 \leq x \leq 2$.

Adesso rappresentiamo gli insiemi soluzione dei tre sistemi in uno schema, così possiamo trovare l'insieme soluzione della disequazione data.

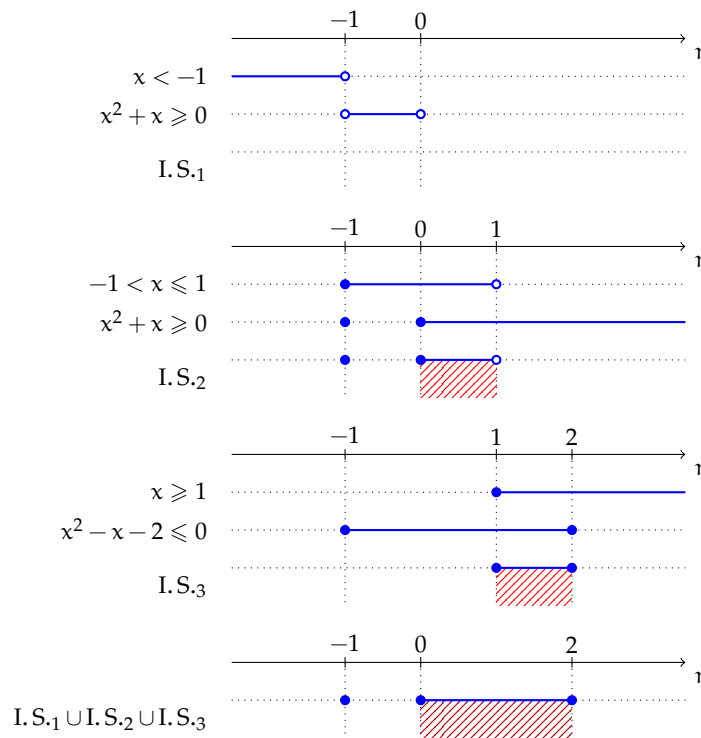

Unendo tutte le soluzioni si ha: $x = -1 \vee 0 \leq x \leq 2$.

Esercizi proposti: 7.31, 7.32, 7.33, 7.34, 7.35, 7.36, 7.37

7.5 Esercizi

7.5.1 Esercizi dei singoli paragrafi

7.1 - Valore assoluto

7.1. Scrivi l'espressione algebrica che descrive i casi della funzione.

$$\begin{array}{lll} \text{a)} f(x) = |-2x + 5|; & \text{c)} f(x) = |-x|; & \text{e)} f(x) = |x^2 + 1|; \\ \text{b)} f(x) = |x - 1|; & \text{d)} f(x) = |-x^2 + 4|; & \text{f)} f(x) = |x^2 - 3x + 1|. \end{array}$$

7.2. Scrivi l'espressione algebrica che descrive i casi della funzione.

$$\begin{array}{lll} \text{a)} f(a) = |2a - 2|; & \text{c)} f(a) = |-2a^2 - 1|; & \text{e)} f(x) = \left| \frac{2x}{x-2} \right|; \\ \text{b)} f(p) = \left| 3p^2 - \frac{1}{2} \right|; & \text{d)} f(x) = \left| \frac{1}{x-1} \right|; & \text{f)} f(x) = \left| \frac{x+1}{2x-1} \right|. \end{array}$$

7.3 (*). Scrivi l'espressione algebrica che descrive i casi della funzione.

$$\begin{array}{ll} \text{a)} f(x) = |x + 1| + |x - 1|; & \text{d)} f(x) = |x^2 + 1| - |x^2 - 1|; \\ \text{b)} f(x) = |3x - 2| - |7x + 1|; & \text{e)} f(x) = \left| \frac{1}{x} \right| - |x|; \\ \text{c)} f(x) = -|x + 2| + |x - 2| - x; & \text{f)} f(x) = \left| \frac{x+2}{x-1} \right| + |x^2 + 4x + 3| + 1. \end{array}$$

7.2 - Equazioni in una incognita in valore assoluto

7.4 (*). Risolvi le seguenti equazioni che hanno l'incognita solo nel valore assoluto.

$$\begin{array}{ll} \text{a)} |x - 2x^2| = 1; & \text{c)} |x^2 - x| = -3; \\ \text{b)} |-x^2 - 4| = 9; & \text{d)} |x^2 + 1| = 0. \end{array}$$

7.5 (*). Risolvi le seguenti equazioni che hanno l'incognita solo nel valore assoluto.

$$\begin{array}{ll} \text{a)} |2x + 1| = 2; & \text{c)} |x^2 + 1| = 3; \\ \text{b)} |x^2 - 3x + 1| = 1; & \text{d)} |x^2 - 1| = 3. \end{array}$$

7.6 (*). Risolvi le seguenti equazioni che hanno l'incognita solo nel valore assoluto.

$$\begin{array}{ll} \text{a)} |x^2 - 7| = 3; & \text{c)} \left| \frac{1}{3} - \frac{1}{x^2} \right| = -1; \\ \text{b)} 6|x^2 - 1| = 0; & \text{d)} \left| \frac{1}{3} - \frac{1}{x^2} \right| = 1. \end{array}$$

7.7 (*). Risolvi le seguenti equazioni che hanno l'incognita solo nel valore assoluto.

$$\begin{array}{ll} \text{a)} \frac{5}{|x^2-1|} = 1; & \text{c)} 4|x^2 - x| = 1; \\ \text{b)} \left| \frac{x^2-5x+1}{2x^2+3x-1} \right| = 1; & \text{d)} \frac{4}{|x^2-x|} = 1. \end{array}$$

7.8 (*). Risolvi le seguenti equazioni con valore assoluto.

$$\begin{array}{ll} \text{a)} & |x - 1| = x; \\ \text{b)} & |x^2 - 4| = 3x - 1; \end{array} \qquad \begin{array}{ll} \text{c)} & |2 - x| = 4 - x^2; \\ \text{d)} & |x^2 + 2| = 1 - x^2. \end{array}$$

7.9 (*). Risolvi le seguenti equazioni con valore assoluto.

$$\begin{array}{ll} \text{a)} & |-x^2 + 2x - 3| = x + 1; \\ \text{b)} & |-x^2 + 4x - 7| = 3 - 2x; \end{array} \qquad \begin{array}{ll} \text{c)} & |2 - 4x| = 4(x - 1)(x + 2); \\ \text{d)} & |x^2 - 4x + 3| = 4x - 6. \end{array}$$

7.10 (*). Risolvi le seguenti equazioni con valore assoluto.

$$\begin{array}{ll} \text{a)} & |1 - 2x| = 5x - 7; \\ \text{b)} & |x^3 - x^2| = x - 1; \end{array} \qquad \begin{array}{ll} \text{c)} & |x^2 - 3x + 2| = x + 1; \\ \text{d)} & |x^2 + 1| = 3 + x. \end{array}$$

7.11 (*). Risolvi le seguenti equazioni con valore assoluto.

$$\begin{array}{ll} \text{a)} & |-x^2 - 4x - 8| = 3x - 2 - x^2; \\ \text{b)} & |2x^2 - 3x| = -x; \end{array} \qquad \begin{array}{ll} \text{c)} & |x^3 - 4x^2| = 1 - 4x; \\ \text{d)} & |x^4 - 3x^2| = x^2 - 2. \end{array}$$

7.12 (*). Risolvi le seguenti equazioni con valore assoluto.

$$\begin{array}{ll} \text{a)} & |x^4 - 5x^2| = 5 - x^2; \\ \text{b)} & |9 - x^2| = x^2 - 3x + 4; \end{array} \qquad \begin{array}{ll} \text{c)} & |x^2 - 2x - 5| = 4 - \frac{1}{4}x^2; \\ \text{d)} & |x^2 - 3x + 2| = 2x - 4. \end{array}$$

7.13 (*). Risolvi le seguenti equazioni con valore assoluto.

$$\begin{array}{ll} \text{a)} & |x + 5| = x^2 - 1; \\ \text{b)} & |2x - 6| = 7 - 2x^2; \end{array} \qquad \begin{array}{ll} \text{c)} & |x^2 - 4| = x + 8; \\ \text{d)} & |x^2 + 1| = 5 - x. \end{array}$$

7.14 (*). Risolvi le seguenti equazioni con valore assoluto.

$$\begin{array}{ll} \text{a)} & |x^4 - x^2| = x^2 + 8; \\ \text{b)} & |x^4 - 9| = x^2; \end{array} \qquad \begin{array}{ll} \text{c)} & |1 - x^2| = 4x^2 + x; \\ \text{d)} & |x^2 - 3x + 2| = 2x - 4. \end{array}$$

7.15 (*). Risolvi le seguenti equazioni con valore assoluto.

$$\begin{array}{ll} \text{a)} & |x^2 - 1| = x^2 - 1; \\ \text{b)} & |x^2 - 5x + 6| = 3x^2 - x; \end{array} \qquad \begin{array}{ll} \text{c)} & |x^2 - 3| = x^2 - 6x + 9; \\ \text{d)} & |1 - 3x| = \frac{(x - 3)^2}{1 - 2x}. \end{array}$$

7.16 (*). Risolvi le seguenti equazioni con valore assoluto.

$$\begin{array}{ll} \text{a)} & \left| \frac{1 - 3x}{1 - 2x} \right| = \frac{x^2 - 3x + 2}{1 - 2x}; \\ \text{b)} & \frac{1}{2x - 1} + \frac{x - 1}{|1 - 2x|} = 6; \end{array} \qquad \begin{array}{ll} \text{c)} & \frac{2(x + 5)}{x + 4} + \frac{x}{|x + 4|} = 2; \\ \text{d)} & 2 + \frac{3}{|x + 2|} = \frac{6}{x + 2}. \end{array}$$

7.3 - Equazioni con più espressioni in valore assoluto

7.17 (*). Risolvi le seguenti equazioni con più valori assoluti.

$$\begin{array}{ll} \text{a) } |x-2| + |5-2x| = x-1; & \text{c) } |x-1| = x^2 - x + |3-x^2|; \\ \text{b) } |x^2-4x+3| = 1-2|4-x^2|; & \text{d) } |3x-2| = x^2 - |x^2-x| + 3. \end{array}$$

7.18 (*). Risolvi le seguenti equazioni con più valori assoluti.

$$\begin{array}{ll} \text{a) } |3x-x^2-2| = \frac{1}{2} + x^2 - x - 2|1-x^2|; & \text{c) } |x-2| = |x^2-4|; \\ \text{b) } |2x-5| + |x^2-1| = x-2; & \text{d) } |x-2| = |x^2-4| + 1. \end{array}$$

7.19 (*). Risolvi le seguenti equazioni con più valori assoluti.

$$\begin{array}{ll} \text{a) } |x-2| = |x^2-4| + 4; & \text{c) } |x^2-3x| = x|x|; \\ \text{b) } |x-2| = |x^2-4| + 5; & \text{d) } |x-1|(x+1) = |2x-4|. \end{array}$$

7.20 (*). Risolvi le seguenti equazioni con più valori assoluti.

$$\begin{array}{ll} \text{a) } |x^2-5x+6| = (3-x)|x^2+x-2|; & \text{c) } |x|^2 + 3|x| + 2 = 0; \\ \text{b) } |x|^2 - |x| = 2; & \text{d) } |x|^2 - 5|x| + 6 = 0. \end{array}$$

7.21 (*). Risolvi le seguenti equazioni con più valori assoluti.

$$\begin{array}{ll} \text{a) } |4x-x^2| - 2x = 2|x^2-9|; & \text{c) } |x| = 3x - |x^2-1|; \\ \text{b) } (x-1)^2|x| = x^2-1; & \text{d) } |x-2| + |x| = 1+x^2. \end{array}$$

7.22 (*). Risolvi le seguenti equazioni con più valori assoluti.

$$\begin{array}{ll} \text{a) } |3x-6| + |4x-x^2| = x+3; & \text{c) } x + |x^2+x-6| = \frac{1}{4}(x^2+10x+25); \\ \text{b) } |x^2-4| + 1-2x = 2x^2 + |x+2|; & \text{d) } x+2|-x-1| = x^2 - |x|. \end{array}$$

7.23 (*). Risolvi le seguenti equazioni con più valori assoluti.

$$\begin{array}{ll} \text{a) } |x^3-4x| = |x|; & \text{c) } |x-2| = |x^2-4| - \frac{9}{4}; \\ \text{b) } |x-2| = |x^2-4| - 4; & \text{d) } |x^2-4x| = |2x^2-3|. \end{array}$$

7.24 (*). Risolvi le seguenti equazioni con più valori assoluti.

$$\begin{array}{ll} \text{a) } |x-1|^2 - |x^2-1| = 1; & \text{c) } (|x-1| - |3x-3|)^2 = 0; \\ \text{b) } |9-4x^2| = x^2 + 2|x-3|; & \text{d) } (|x|-2|17-x^2|)^3 = 8. \end{array}$$

7.25 (*). Risolvi le seguenti equazioni con più valori assoluti.

$$\begin{array}{ll} \text{a) } (|2x-1|-1)(6-2|x^2-9|) = 0; & \text{c) } \frac{|x-1|+3|4x+x^2+3|}{2} = 2; \\ \text{b) } |x-2|(1-|x-1|) = \frac{1}{4}; & \text{d) } |x-1| - |x+1| = 1. \end{array}$$

7.26 (*). Risolvi le seguenti equazioni con più valori assoluti.

$$\begin{array}{ll} \text{a)} & |4x^2 - 4| - 2|x + 1| = 0; \\ \text{b)} & |x - 4| = |(x - 1)^2 - 1|; \end{array} \quad \begin{array}{ll} \text{c)} & |3x^2 - \frac{1}{2}| - x = |x - 1|; \\ \text{d)} & (x - 1)|4 - 2x| = x^2 - 2. \end{array}$$

7.27 (*). Risolvi le seguenti equazioni con più valori assoluti.

$$\begin{array}{ll} \text{a)} & (x - 1)|4 - 2x| = x^2 - 1; \\ \text{b)} & (x - 1)|4 - 2x| = x^2 + 1; \end{array} \quad \begin{array}{ll} \text{c)} & x^2|2x + 2| = 4|x|; \\ \text{d)} & |x - 2| - |1 - x| = (x - 1)^2. \end{array}$$

7.28 (*). Risolvi le seguenti equazioni con più valori assoluti.

$$\begin{array}{ll} \text{a)} & 2|x^2 - 9| + 6|4x + 12| = 0; \\ \text{b)} & |x - 2| + |x| = 1 - x^2; \end{array} \quad \begin{array}{ll} \text{c)} & |x - 2| = |x^2 - 4| - 2; \\ \text{d)} & |5x - x^2| = 3 + 2x - |x|. \end{array}$$

7.29 (*). Risolvi le seguenti equazioni con più valori assoluti.

$$\begin{array}{ll} \text{a)} & 2|4 - x^2| = |x^2 - 2x + 3|; \\ \text{b)} & |3 - 3x| + x = 8 - 2|16 - 4x^2|; \end{array} \quad \begin{array}{ll} \text{c)} & |x - 1| = \frac{2}{|x+1|} - 1; \\ \text{d)} & |x^2 - x| + 3x = |x - 1| - |2x + 1|. \end{array}$$

7.30 (*). Risolvi le seguenti equazioni con più valori assoluti.

$$\begin{array}{ll} \text{a)} & |x^2 - 5x + 6| + 3x + 2 = |x^2 - 1| - |x + 1|; \\ \text{b)} & (|x - 3| + 1)^2 = |x^2 + 1| - 3|x| - |-5|; \\ \text{c)} & \frac{3+x}{|x|} - \frac{1+5x}{|x|} = 1; \\ \text{d)} & \frac{4}{|x+1|} - \frac{2}{|3x+3|} = 1. \end{array}$$

7.4 - Disequazioni con valore assoluto

7.31 (*). Risolvi le seguenti disequazioni in valore assoluto.

$$\begin{array}{ll} \text{a)} & |x + 1| < 1; \\ \text{b)} & |x^2 - 3x + 3| < 3; \end{array} \quad \begin{array}{ll} \text{c)} & |3x^2 - 1| > 6; \\ \text{d)} & 5 - |5 - x^2| \geq 6. \end{array}$$

7.32 (*). Risolvi le seguenti disequazioni in valore assoluto.

$$\begin{array}{ll} \text{a)} & |9 - 16x^2| > 0; \\ \text{b)} & |x^2 + 6x| > 2; \end{array} \quad \begin{array}{ll} \text{c)} & |5x - x^2| > 6; \\ \text{d)} & \left| \frac{2}{x} + \frac{1}{3} \right| - \frac{1}{2} > 2. \end{array}$$

7.33 (*). Risolvi le seguenti disequazioni in valore assoluto.

$$\begin{array}{ll} \text{a)} & |x^2 - 3| \geq |-4|; \\ \text{b)} & 2x^2 - 7x + 3 > |x^2 - 2x|; \end{array} \quad \begin{array}{ll} \text{c)} & \left| \frac{x}{x-1} \right| > 1; \\ \text{d)} & |x^2 + 3| < |5 - 2x|. \end{array}$$

7.34 (*). Risolvi le seguenti disequazioni in valore assoluto.

$$\begin{array}{ll} \text{a)} & |x^2 - 1| + 3x \geq 2(x + |x^2 - 1|); \\ \text{b)} & |x - 2| + 2|2 - x| > (x - 2)(x + 2); \end{array}$$

- c) $\frac{|x|}{x-1} < \frac{x+1}{|x|}$;
 d) $(x-3)^2 - |x^2 - 4| < 10 + (x+1)(x-1) - 6x$.

7.35 (*). Risolvi le seguenti disequazioni in valore assoluto.

- a) $|\frac{3x+2}{2x}| \leq 1$; c) $|x^2 - 4| < |x^2 - 2x|$;
 b) $|x - 1| > |2x - 1|$; d) $|x + 1| < |x| - x$.

7.36 (*). Risolvi le seguenti disequazioni in valore assoluto.

- a) $|x - 1| + 3x - |3 - x| + 1 < 0$; c) $1 - |4x^2 - 1| + 5x < |x^2 - 9| + 3x^2$;
 b) $|x - 1| \geq 4 - |2x - 3|$; d) $|x^2 - x| - 2 \leq |x - 2|$.

7.37 (*). Risolvi le seguenti disequazioni in valore assoluto.

- a) $\frac{|x-3|-x^2}{|x-1|} \leq 1 - |x - 1|$; c) $\begin{cases} |2x - 3| < 6 \\ |x^2 - 2x| > 3 \end{cases}$;
 b) $(x - 1)^2 - |x - 3| < |x + 5|(x - 5) + 2x$; d) $\frac{|x^2-1|-5}{|x-1|(x^2-x-6)} \geq 0$.

7.5.2 Risposte

- 7.3.** d) se $x \leq -1 \vee x \geq 1 \rightarrow f(x) = 2$; se $-1 < x < 1 \rightarrow f(x) = 2x^2$,
 e) se $x \geq 0 \rightarrow f(x) = \frac{1}{x} - x$; se $x < 0 \rightarrow f(x) = x - \frac{1}{x}$,
 f) se $x < -3 \vee x > 1 \rightarrow f(x) = \frac{x+2}{x-1} + x^2 + 4x + 3 + 1$;
 se $-3 \leq x < -2 \rightarrow f(x) = \frac{x+2}{x-1} - (x^2 + 4x + 3) + 1$;
 se $-2 \leq x < -1 \rightarrow f(x) = -\frac{x+2}{x-1} - (x^2 + 4x + 3) + 1$;
 se $-1 \leq x < 1 \rightarrow f(x) = -\frac{x+2}{x-1} + x^2 + 4x + 3 + 1$.

7.4. a) $x_1 = 1 \vee x_2 = -\frac{1}{2}$, b) $x_1 = \sqrt{5} \vee x_2 = -\sqrt{5}$, c) \emptyset , d) \emptyset .

7.5. a) $x_1 = -\frac{3}{2} \vee x_2 = \frac{1}{2}$, b) $x_1 = 0 \vee x_2 = 1 \vee x_3 = 2 \vee x_4 = 3$, c) $x_{1,2} = \pm\sqrt{2}$,
 d) $x_{1,2} = \pm 2$.

7.6. a) $x_{1,2} = \pm\sqrt{10} \vee x_{3,4} = \pm 2$, b) $x_{1,2} = \pm 1$, c) \emptyset , d) $x_{1,2} = \frac{\pm\sqrt{3}}{2}$.

7.7. a) $x_{1,2} = \pm\sqrt{6}$, b) $x_1 = 0 \vee x_2 = \frac{2}{3} \vee x_{3,4} = -4 \pm 3\sqrt{2}$, c) $x_{1,2} = \frac{1 \pm \sqrt{2}}{2} \vee x_3 = \frac{1}{2}$,
 d) $x_{1,2} = \frac{1 \pm \sqrt{17}}{2}$.

7.8. a) $x = \frac{1}{2}$, b) $x_1 = \frac{3 + \sqrt{21}}{2} \vee x_2 = \frac{-3 + \sqrt{29}}{2}$, c) $x_1 = -1 \vee x_2 = 2$, d) \emptyset .

7.9. a) $x_1 = 1 \vee x_2 = 2$, b) \emptyset , c) $x_1 = -\frac{2 + \sqrt{14}}{2} \vee x_2 = \frac{\sqrt{6}}{2}$, d) $x_1 = \sqrt{3} \vee x_2 = 4 + \sqrt{7}$.

7.10. a) $x = 2$, b) $x = 1$, c) $x_{1,2} = 2 \pm \sqrt{3}$, d) $x_1 = -1 \vee x_2 = 2$.

7.11. a) \emptyset , b) $x = 0$, c) $x_1 = -1 \vee x_2 = \frac{5-\sqrt{21}}{2}$, d) $x_{1,2} = \pm\sqrt{2+\sqrt{2}} \vee x_{3,4} = \pm\sqrt{1+\sqrt{3}}$.

7.12. a) $x_{1,2} = \pm 1 \vee x_{3,4} = \pm\sqrt{5}$, b) $x_1 = -1 \vee x_2 = \frac{13}{3} \vee x_3 = \frac{5}{2}$,
c) $x_1 = \frac{18}{5} \vee x_2 = -2 \vee x_3 = \frac{4\pm 2\sqrt{7}}{3}$, d) $x_1 = 2 \vee x_2 = 3$.

7.13. a) $x_1 = -2 \vee x_2 = 3$, b) $x_{1,2} = \frac{1\pm\sqrt{3}}{2}$, c) $x_1 = -3 \vee x_2 = 4$, d) $x_{1,2} = \frac{-1\pm\sqrt{17}}{2}$.

7.14. a) $x_{1,2} = \pm 2$, b) $x_{1,2} = \frac{\pm\sqrt{2+2\sqrt{37}}}{2} \vee x_{3,4} \pm \frac{\sqrt{-2+2\sqrt{37}}}{2}$, c) $x_{1,2} = \frac{-1\pm\sqrt{21}}{10}$,
d) $x_1 = 2 \vee x_2 = 3$.

7.15. a) $x \leq -1 \vee x \geq 1$, b) $x_1 = -3 \vee x_2 = 1$, c) $x = 2$, d) $x = -\frac{\sqrt{161}+1}{10}$.

7.16. a) \emptyset , b) $x = \frac{6}{11}$, c) $x = -2$, d) $x = -\frac{1}{2}$.

7.17. a) $x_1 = 2 \vee x_2 = 3$, b) $x = 2$, c) \emptyset , d) $x_1 = \frac{5}{2} \vee x_2 = -\frac{1}{4}$.

7.18. a) $x_1 = \frac{9}{8} \vee x_2 = \sqrt{2} - \frac{1}{2}$, b) \emptyset , c) $x_1 = -3 \vee x_2 = -1 \vee x_3 = 2$,
d) $x_1 = -\frac{1+\sqrt{21}}{2} \vee x_2 = \frac{1-\sqrt{13}}{2}$.

7.19. a) $x = -2$, b) \emptyset , c) $x_1 = 0 \vee x_2 = \frac{3}{2}$, d) $x = \sqrt{6} - 1$.

7.20. a) $x_1 = 0 \vee x_2 = 3 \vee x_{3,4} = -1 \pm \sqrt{5}$, b) $x_{1,2} = \pm 2$, c) \emptyset , d) $x_{1,2} = \pm 2 \vee x_{3,4} = \pm 3$.

7.21. a) $x_1 = -3 - 3\sqrt{3} \vee x_2 = 1 - \sqrt{7}$, b) $x_1 = 1 \vee x_2 = 1 + \sqrt{2}$, c) $x_{1,2} = \sqrt{2} \pm 1$,
d) $x_1 = 1 \vee x_2 = -1 - \sqrt{2}$.

7.22. a) $x_1 = 3 \vee x_2 = \sqrt{3} \vee x_3 = 1 + \sqrt{10}$, b) $x_{1,2} = \frac{-1\pm\sqrt{5}}{2}$,
c) $x_{1,2} = \frac{-5\pm 2\sqrt{5}}{5} \vee x_{3,4} = \frac{1\pm 2\sqrt{37}}{3}$, d) $x_1 = 1 - \sqrt{3} \vee x_2 = 2 + \sqrt{6}$.

7.23. a) $x_{1,2} = \pm\sqrt{5} \vee x_{3,4} = \pm\sqrt{3} \vee x = 0$, b) $x_1 = 3 \vee x_2 = -\frac{1+\sqrt{41}}{2}$,
c) $x_1 = \frac{1}{2} \vee x_2 = \frac{1+3\sqrt{2}}{2} \vee x_3 = -\frac{1+\sqrt{34}}{2}$, d) $x_{1,2} = -2 \pm \sqrt{7} \vee x_{3,4} = \frac{2\pm\sqrt{13}}{3}$.

7.24. a) $x = \frac{1-\sqrt{3}}{2}$, b) $x_1 = 1 \vee x_2 = -\frac{3}{5} \vee x_{3,4} = \frac{-1\pm\sqrt{46}}{3}$, c) $x = 1$,
d) $x_{1,2} = \pm 4 \vee x_{3,4} = \frac{\pm 1 + \sqrt{257}}{4}$.

7.25. a) $x_1 = 0 \vee x_2 = 1 \vee x_{3,4} = \pm\sqrt{6} \vee x_{5,6} = \pm 2\sqrt{3}$, b) $x_1 = \frac{3}{2} \vee x_2 = \frac{2-\sqrt{3}}{2}$,
c) $x_1 = -3 \vee x_2 = -\frac{4}{3} \vee x_3 = -\frac{2}{3}$, d) $x = -\frac{1}{2}$.

7.26. a) $x_1 = -1 \vee x_2 = \frac{1}{2} \vee x_3 = \frac{3}{2}$, b) $x_{1,2} = \frac{1\pm\sqrt{17}}{2}$, c) $x_{1,2} = \pm\frac{\sqrt{2}}{2}$,
d) $x_1 = 3 + \sqrt{3} \vee x_{2,3} = \frac{3\pm\sqrt{3}}{3}$.

7.27. a) $x_1 = 1 \vee x_2 = 5$, b) $x = 3 + \sqrt{6}$, c) $x_1 = -2 \vee x_2 = 0 \vee x_3 = 1$,
d) $x_1 = 0 \vee x_2 = \sqrt{2}$.

7.28. a) $x = -3$, b) \emptyset , c) $x_1 = 0 \vee x_2 = 1 \vee x_3 = \frac{1+\sqrt{17}}{2} \vee x_4 = -\frac{1+\sqrt{33}}{2}$,
d) $x_1 = 1 \vee x_2 = 3 \vee x_3 = 2\sqrt{3} + 3 \vee x_4 = 4 - \sqrt{19}$.

7.29. a) $x_1 = -1 \vee x_2 = \frac{5}{3} \vee x_{3,4} = -1 \pm 2\sqrt{3}$, b) $x_1 = \frac{-1+\sqrt{87}}{4} \vee x_2 = \frac{1+\sqrt{43}}{4} \vee x_3 = \frac{1-3\sqrt{33}}{8} \vee x_4 = \frac{-1-\sqrt{217}}{8}$, c) $x_1 = 0 \vee x_2 = 1 \vee x_3 = \frac{1-\sqrt{17}}{2}$, d) $x_1 = 0 \vee x_2 = -2$.

7.30. a) $x = 10$, b) $x = 8$, c) $x = \frac{2}{5}$, d) $x = \frac{7}{3} \vee x = -\frac{13}{3}$.

7.31. a) $-2 < x < 0$, b) $0 < x < 3$, c) $x < -\frac{\sqrt{21}}{3} \vee x > \frac{\sqrt{21}}{3}$, d) \emptyset .

7.32. a) $x \neq \pm \frac{3}{4}$, b) $x < -3 - \sqrt{11} \vee -3 - \sqrt{7} < x < -3 + \sqrt{7} \vee x > -3 + \sqrt{11}$,
c) $x < -1 \vee 2 < x < 3 \vee x > 6$, d) $-\frac{12}{17} < x < \frac{12}{13} \wedge x \neq 0$.

7.33. a) $x \leq -\sqrt{7} \vee x \geq \sqrt{7}$, b) $x < \frac{3-\sqrt{5}}{2} \vee x > \frac{\sqrt{13}+5}{2}$, c) $x > \frac{1}{2} \wedge x \neq 1$,
d) $-1 - \sqrt{3} < x < -1 + \sqrt{3}$.

7.34. a) $\frac{\sqrt{5}-1}{2} \leq x \leq \frac{\sqrt{5}+1}{2}$, b) $-5 < x < 2$, c) $x < 1$, d) $\forall x \in \mathbb{R} - \{-2, 2\}$.

7.35. a) $-2 \leq x \leq -\frac{2}{5}$, b) $0 < x < \frac{2}{3}$, c) $x < -1$, d) $x < -\frac{1}{3}$.

7.36. a) $x < \frac{1}{3}$, b) $x \leq 0 \vee x \geq \frac{8}{3}$, c) $\forall x \in \mathbb{R}$, d) $-2 \leq x \leq 2$.

7.37. a) $x \geq \frac{5}{4}$, b) $x > \frac{29}{5}$, c) $-\frac{3}{2} < x < -1 \vee 3 < x < \frac{9}{2}$,
d) $(x \leq -\sqrt{6} \vee -2 < x \leq \sqrt{6} \vee x > 3) \wedge x \neq -1$.

Equazioni e disequazioni irrazionali

8

8.1 Equazioni irrazionali con un solo radicale

Definizione 8.1. Un'equazione si dice *irrazionale* quando l'incognita compare sotto il segno di radice.

Analizziamo le seguenti equazioni: $\sqrt{3} \cdot x = x^2 - x + 2$ e $\sqrt{2x} = x^2 - x$. Notiamo che l'equazione $\sqrt{3} \cdot x = x^2 - x + 2$ è di secondo grado, intera con un coefficiente irrazionale (sotto il segno di radice), ma non è un'equazione irrazionale perché l'incognita non compare sotto la radice. Nell'equazione $\sqrt{2x} = x^2 - x$, invece, il monomio $2x$ (contenente l'incognita) compare sotto il segno di radice, pertanto essa è un'equazione irrazionale.

Problema 8.1. Determinare l'area di un triangolo rettangolo ABC, retto in A, avente perimetro di 24cm e i cateti che differiscono di 2cm.

Dati:

$$2p = 24;$$

$$\overline{AB} - \overline{AC} = 2.$$

Obiettivo: Area.

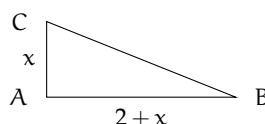

Soluzione Area = $\frac{\overline{AB} \cdot \overline{AC}}{2}$; dobbiamo quindi determinare i cateti. Poniamo $\overline{AC} = x$ con $x > 0$ quindi $\overline{AB} = 2 + x$ e sfruttiamo l'informazione relativa al perimetro per determinare l'equazione risolvente $\overline{AB} + \overline{AC} + \overline{BC} = 24$.

Applicando il teorema di Pitagora si ricava $\overline{BC} = \sqrt{x^2 + (2+x)^2} = \sqrt{2x^2 + 4x + 4}$ e dunque otteniamo l'equazione risolvente $2x + 2 + \sqrt{2x^2 + 4x + 4} = 24$ in cui l'incognita compare sotto il segno di radice. Vedremo nel seguito come risolvere un'equazione di questo tipo.



8.1.1 Equazioni irrazionali con la radice di indice pari

Ricordiamo che l'espressione irrazionale $E = \sqrt[n]{f(x)}$ con n pari maggiore di 1 ha significato per tutti i valori di x che rendono non negativo il radicando, pertanto l'insieme soluzione di un'equazione irrazionale in cui compaiono uno o più radicali di indice pari sarà un sottoinsieme del dominio o insieme di definizione del radicale (condizione di realtà del radicale).

Per esempio, nell'equazione $\sqrt{2x} = x^2 - x$ si ha che il dominio \mathcal{D} del radicale è dato da $x \geq 0$, cioè $\mathcal{D} = \mathbb{R}^+ \cup \{0\}$. Pertanto l'insieme delle soluzioni è un sottoinsieme di tale dominio, cioè $I.S. \subseteq \mathcal{D}$. Nessun numero negativo potrà essere soluzione dell'equazione, altrimenti il radicale non sarebbe un numero reale. Inoltre, poiché l'espressione irrazionale $\sqrt[n]{f(x)}$ nel suo

I. D. è positiva o nulla (per definizione), l'equazione $\sqrt{2x} = x^2 - x$ potrà verificarsi solo se il secondo membro sarà non negativo (condizione di concordanza del segno).

Quando abbiamo un'equazione nella quale l'incognita compare sotto una radice di indice n pari possiamo elevare alla potenza n entrambi i membri dell'equazione eliminando la radice. Tuttavia, l'equazione ottenuta non sempre è equivalente a quella data, ossia non sempre ha le stesse soluzioni dell'equazione data (in genere ne ha di più).

Esempio 8.2. Risolvere la seguente equazione irrazionale $\sqrt{x+2} = x$.

Elevando al quadrato si ha $x+2 = x^2$ da cui $x^2 - x - 2 = 0$. Risolvendo questa equazione di secondo grado otteniamo le soluzioni $x_1 = -1$ e $x_2 = 2$. Tuttavia, sostituendo questi valori di x nell'equazione irrazionale di partenza si ha:

- per $x = -1 \Rightarrow \sqrt{-1+2} = -1 \Rightarrow \sqrt{1} = -1$ che è falsa, pertanto $x = -1$ non può essere soluzione;
- per $x = 2 \Rightarrow \sqrt{2+2} = 2 \Rightarrow \sqrt{4} = 2$ che è vera, pertanto $x = 2$ è l'unica soluzione.

Quindi l'insieme soluzione dell'equazione data è I. S. = $\{2\}$.

○ **Conclusion** Per risolvere un'equazione irrazionale con indice pari possiamo allora elevare alla potenza pari della radice i due membri dell'equazione, risolvere l'equazione che si ottiene e verificare se le soluzioni trovate sono accettabili.

Possiamo però procedere in un altro modo: l'insieme soluzione dell'equazione irrazionale $\sqrt[n]{f(x)} = g(x)$ con n pari non nullo sarà un sottoinsieme dell'insieme in cui sono contemporaneamente vere le condizioni

$$\begin{cases} f(x) \geq 0 \\ g(x) \geq 0 \end{cases} .$$

Esempio 8.3. Risolvere le seguenti equazioni irrazionali con radice di indice pari.

→ $\sqrt{x+2} = x$.

La soluzione si ottiene risolvendo

$$\begin{cases} x+2 \geq 0 \\ x \geq 0 \\ x+2 = x^2 \end{cases} \Rightarrow \begin{cases} x \geq 0 \\ x+2 = x^2 \end{cases} .$$

Le soluzioni dell'equazione $x^2 - x - 2 = 0$ sono $x_1 = -1 \vee x_2 = 2$, ma l'unica accettabile è $x = 2$ (per la condizione $x \geq 0$).

→ $\sqrt{5-2x} = x-1$.

Elevo ambo i membri al quadrato, ottengo $5-2x = x^2 - 2x + 1 \Rightarrow x^2 = 4 \Rightarrow x_{1,2} = \pm 2$, sostituisco $x = -2$ ottengo $\sqrt{5-2 \cdot (-2)} = -2-1 \Rightarrow \sqrt{9} = -3$ falso, quindi $x = -2$ non è accettabile; sostituisco $x = +2$ ottengo $\sqrt{5-2 \cdot 2} = 2-1 \Rightarrow \sqrt{1} = 1$ vero, quindi $x = +2$ è l'unica soluzione dell'equazione data.

Arrivo allo stesso risultato ponendo le condizioni

$$\begin{cases} 5 - 2x \geq 0 \\ x \geq 1 \end{cases} \Rightarrow \begin{cases} x \leq \frac{5}{2} \\ x \geq 1 \end{cases}$$

che indica l'intervallo $1 \leq x \leq \frac{5}{2}$. La soluzione $x = -2$ non è accettabile in quanto non è compresa tra 1 e $\frac{5}{2}$, mentre la soluzione $x = +2$ è invece accettabile.

$$\rightarrow \sqrt{2x} = x^2 - x.$$

Determiniamo l'insieme in cui cercare le soluzioni dell'equazione

$$\begin{cases} 2x \geq 0 \\ x^2 - x \geq 0 \end{cases} \Rightarrow \begin{cases} 2x \geq 0 \\ x(x-1) \geq 0 \end{cases}$$

con soluzione $x = 0 \vee x \geq 1$. Rendiamo razionale l'equazione elevando ambo i membri al quadrato:

$$(\sqrt{2x})^2 = (x^2 - x)^2 \Rightarrow 2x = x^4 - 2x^3 + x^2.$$

Risolviamo l'equazione ottenuta:

$$x^4 - 2x^3 + x^2 - 2x = 0 \Rightarrow x \cdot (x^2 + 1) \cdot (x - 2) = 0 \Rightarrow x = 0 \vee x = 2.$$

Confrontiamo le soluzioni ottenute con le condizioni $x = 0 \vee x \geq 1$. Poiché entrambe le soluzioni verificano queste condizioni si ha che I. S. = $\{0, 2\}$.

8.1.2 Equazioni irrazionali con la radice di indice dispari

L'espressione irrazionale $E = \sqrt[n]{f(x)}$ con n dispari è definita per tutti i valori reali per cui è definito il radicando, quindi l'equazione irrazionale $\sqrt[n]{f(x)} = g(x)$ è equivalente a quella che si ottiene elevando ad n entrambi i membri dell'equazione: $f(x) = g^n(x)$.

Esempio 8.4. Risolvere le seguenti equazioni irrazionali con radice di indice dispari.

$$\rightarrow \sqrt[3]{x-2} = \frac{1}{2}.$$

$$\text{Elevando al cubo si ha } x - 2 = \frac{1}{8} \Rightarrow x = 2 + \frac{1}{8} \Rightarrow x = \frac{17}{8}.$$

$$\rightarrow \sqrt[3]{-3x^2 + 3x + 1} = x.$$

$$\text{Elevando al cubo si ha } -3x^2 + 3x + 1 = x^3 \Rightarrow (x-1)^3 = 0 \Rightarrow x-1 = 0 \Rightarrow x = 1.$$

$$\rightarrow \sqrt[3]{\frac{x}{2x+3}} = \frac{2-5x}{4}.$$

Il dominio del radicando è l'insieme $\mathcal{D} = \{x \in \mathbb{R} \mid x \neq -\frac{3}{2}\}$. Per risolvere l'equazione elevo primo e secondo membro al cubo, ottenendo l'equazione $\frac{x}{2x+3} = \left(\frac{2-5x}{4}\right)^3$, la cui risoluzione richiede la risoluzione di un'equazione di quarto grado che non svolgiamo.

$$\rightarrow \sqrt[3]{\frac{1}{x}} = \frac{4x+x^2}{3-x}.$$

Le condizioni di esistenza sono: $x \neq 0 \wedge x \neq 3$. Elevando al cubo si ottiene l'equazione risolvente che non svolgeremo.

 *Esercizi proposti:* 8.1, 8.2, 8.3, 8.4, 8.5, 8.6, 8.7, 8.8, 8.9

8.2 Equazioni con più radicali

Non potendo stabilire una forma canonica, procederemo mediante esempi al fine di acquisire un metodo risolutivo a seconda dei casi che si possono presentare.

Esempio 8.5. Risolvere la seguente equazione irrazionale $\sqrt{2 - \frac{1}{x}} = \sqrt{x}$.

Osserviamo subito che i due membri, nell'insieme in cui entrambi hanno significato, sono positivi. Determiniamo quindi l'insieme in cui cercare le soluzioni:

$$\begin{cases} 2 - \frac{1}{x} \geq 0 \\ x \geq 0 \end{cases}.$$

Risolviendo le due disequazioni otteniamo

$$\begin{cases} x < 0 \vee x \geq \frac{1}{2} \\ x \geq 0 \end{cases} \Rightarrow x \geq \frac{1}{2}.$$

Ora eleviamo al quadrato entrambi i membri dell'equazione e otteniamo $2 - \frac{1}{x} = x$, da cui si ha $x_1 = x_2 = 1$ che è accettabile in quanto maggiore di $\frac{1}{2}$.

Esempio 8.6. Risolvere la seguente equazione irrazionale $\sqrt{x+3} - \sqrt[3]{2x^2+6x} = 0$.

Separiamo i due radicali $\sqrt{x+3} = \sqrt[3]{2x^2+6x}$.

Affinché i due membri dell'equazione siano positivi dobbiamo porre la condizione di positività anche al radicando del radicale cubico:

$$\begin{cases} x+3 \geq 0 \\ 2x^2+6x \geq 0 \end{cases} \Rightarrow x = -3 \vee x \geq 0.$$

Per risolvere l'equazione occorre avere radici con lo stesso indice. Il minimo comune indice è 6, perciò si ha $\sqrt[6]{(x+3)^3} = \sqrt[6]{(2x^2+6x)^2}$. Ed elevando alla sesta potenza si ottiene

$$(x+3)^3 = (2x^2+6x)^2 \Rightarrow (x+3)^3 - (2x^2+6x)^2 = 0 \Rightarrow (x+3)^3 - [2x(x+3)]^2 = 0.$$

Raccogliendo a fattore comune si ha: $(x+3)^2 \cdot (x+3-4x^2) = 0$.

Per la legge di annullamento del prodotto abbiamo

$$\begin{aligned} (x+3)^2 = 0 &\Rightarrow x+3 = 0 \Rightarrow x = -3 \text{ e} \\ -4x^2 + x + 3 = 0 &\Rightarrow x_1 = -\frac{3}{4} \vee x_2 = 1. \end{aligned}$$

Le soluzioni che verificano le condizioni $x = -3 \vee x \geq 0$ sono $x_1 = -3$ e $x_2 = 1$.

Esempio 8.7. Risolvere la seguente equazione irrazionale $\sqrt{x} + \sqrt{x^3+2x-1} = 0$.

Separiamo i due radicali $\sqrt{x} = -\sqrt{x^3+2x-1}$; osserviamo che i due membri nell'insieme in cui sono definiti sono di segno opposto e dunque l'uguaglianza sarà vera solo nel caso in cui entrambi si annullino.

Il primo membro si annulla solo per $x = 0$ che non annulla il secondo membro, pertanto l'equazione non ha soluzioni.

Esempio 8.8. Risolvere la seguente equazione irrazionale $-\sqrt{x^2 + 3x} + \sqrt{2x + 2} = 0$.

Portiamo la radice con il segno meno a secondo membro, in modo da avere due radici positive: $\sqrt{2x + 2} = \sqrt{x^2 + 3x}$. Poniamo le condizioni sull'accettabilità della soluzione:

$$\begin{cases} 2x + 2 \geq 0 \\ x^2 + 3x \geq 0 \end{cases} \Rightarrow \begin{cases} x \geq -1 \\ x \leq -3 \vee x \geq 0 \end{cases} \Rightarrow x \geq 0.$$

Eleviamo al quadrato i due membri dell'equazione

$$2x + 2 = x^2 + 3x \Rightarrow x^2 + x - 2 = 0.$$

Le soluzioni sono $x_1 = -2$ e $x_2 = 1$. Di queste solo $x = 1$ soddisfa le condizioni di accettabilità.

Esempio 8.9. Risolvere la seguente equazione irrazionale $\sqrt{x + 7} - \sqrt{x - 1} = 2$.

In questo esempio ci sono altri termini oltre i due radicali.

Spostiamo dopo l'uguale il radicale negativo in modo che sia a destra sia a sinistra i termini siano positivi: $\sqrt{x + 7} = \sqrt{x - 1} + 2$.

Poniamo le condizioni sull'accettabilità delle soluzioni:

$$\begin{cases} x + 7 \geq 0 \\ x - 1 \geq 0 \end{cases} \Rightarrow \begin{cases} x \geq -7 \\ x \geq 1 \end{cases} \Rightarrow x \geq 1.$$

Elevando l'equazione al quadrato si ha: $x + 7 = 4 + 4\sqrt{x - 1} + x - 1 \Rightarrow 4\sqrt{x - 1} = 4 \Rightarrow \sqrt{x - 1} = 1$.

Eleviamo nuovamente al quadrato $\sqrt{x - 1} = 1$ ottenendo $x - 1 = 1 \Rightarrow x = 2$, che è accettabile.

Esempio 8.10. Risolvere la seguente equazione irrazionale $\sqrt{x^2 + 1} - \sqrt{1 - 4x} = x$.

Per prima cosa porto al secondo membro il radicale che ha il segno negativo, in modo che diventi positivo $\sqrt{x^2 + 1} = \sqrt{1 - 4x} + x$.

In questo caso risulta problematico risolvere il sistema con tutte le condizioni di accettabilità, perché bisognerebbe risolvere anche la disequazione irrazionale $\sqrt{1 - 4x} + x \geq 0$. Ci limiteremo allora a risolvere l'equazione e poi verificarne le soluzioni.

Elevo al quadrato ambo i membri dell'equazione: $x^2 + 1 = 1 - 4x + x^2 + 2x\sqrt{1 - 4x}$.

Semplificando si ha $x(2 - \sqrt{1 - 4x}) = 0$. Una soluzione è $x = 0$, la seconda soluzione si ottiene da $2 - \sqrt{1 - 4x} = 0 \Rightarrow 2 = \sqrt{1 - 4x}$. Elevando al quadrato si ha $4 = 1 - 4x \Rightarrow x = -\frac{3}{4}$.

Verifichiamo ora le soluzioni. Per $x = 0$ si ha $\sqrt{(0)^2 + 1} = \sqrt{1 - 4 \cdot (0)} + 0 \Rightarrow 1 = 1$ soluzione accettabile. Per $x = -\frac{3}{4}$ si ha $\sqrt{\left(-\frac{3}{4}\right)^2 + 1} = \sqrt{1 - 4 \cdot \left(-\frac{3}{4}\right)} - \frac{3}{4} \Rightarrow \frac{5}{4} = \frac{5}{4}$ e anche questa è una soluzione accettabile.

 *Esercizi proposti:* 8.10, 8.11, 8.12, 8.13, 8.14, 8.15, 8.16, 8.17, 8.18

8.3 Disequazioni irrazionali

Concludiamo con un cenno alle disequazioni irrazionali, nelle quali l'incognita compare sotto radice. Esaminiamo il caso in cui l'incognita è sotto radice quadrata e in cui la disequazione presenta una sola radice. Qualunque sia la disequazione di partenza, ci si può sempre ricondurre ai seguenti due casi.

Primo caso: disequazioni nella forma: $\sqrt{f(x)} > g(x)$.

Questa disequazione si può ricondurre allo studio di una coppia di sistemi di disequazioni. Infatti distinguiamo due casi a seconda del segno di $g(x)$.

- Se $g(x) < 0$ la disequazione è sicuramente verificata, in quanto al primo membro c'è una quantità sicuramente positiva in quanto radice quadrata, sotto condizione di esistenza del radicando $f(x) \geq 0$. Pertanto, il primo sistema è:

$$\begin{cases} g(x) < 0 \\ f(x) \geq 0 \end{cases} .$$

- Se $g(x) \geq 0$, dopo aver posto la condizione di esistenza del radicale $f(x) \geq 0$ si possono elevare al quadrato i due membri dell'equazione, in quanto entrambi positivi. Si ottiene il sistema

$$\begin{cases} g(x) \geq 0 \\ f(x) \geq 0 \\ f(x) > [g(x)]^2 \end{cases} .$$

La seconda disequazione del sistema si può eliminare in quanto la prima e la terza disequazione implicano automaticamente che $f(x) > 0$.

In definitiva:

$$\sqrt{f(x)} > g(x) \Rightarrow \begin{cases} g(x) < 0 \\ f(x) \geq 0 \end{cases} \cup \begin{cases} g(x) \geq 0 \\ f(x) > [g(x)]^2 \end{cases} .$$

Esempio 8.11. Risolvere la seguente disequazione irrazionale $\sqrt{25-x^2} > x-5$.

La disequazione è equivalente al sistema

$$\begin{cases} x-5 < 0 \\ 25-x^2 \geq 0 \end{cases} \cup \begin{cases} x-5 \geq 0 \\ 25-x^2 > (x-5)^2 \end{cases} .$$

Il primo sistema

$$\begin{cases} x-5 < 0 \Rightarrow x < 5 \\ 25-x^2 \geq 0 \Rightarrow -5 \leq x \leq 5 \end{cases} \text{ è verificato per } -5 \leq x < 5.$$

Il secondo sistema

$$\begin{cases} x-5 \geq 0 \\ 25-x^2 > (x-5)^2 \end{cases} \Rightarrow \begin{cases} x-5 \geq 0 \\ 2x^2-10x < 0 \end{cases} \Rightarrow \begin{cases} x \geq 5 \\ 0 < x < 5 \end{cases} \text{ non è mai verificato.}$$

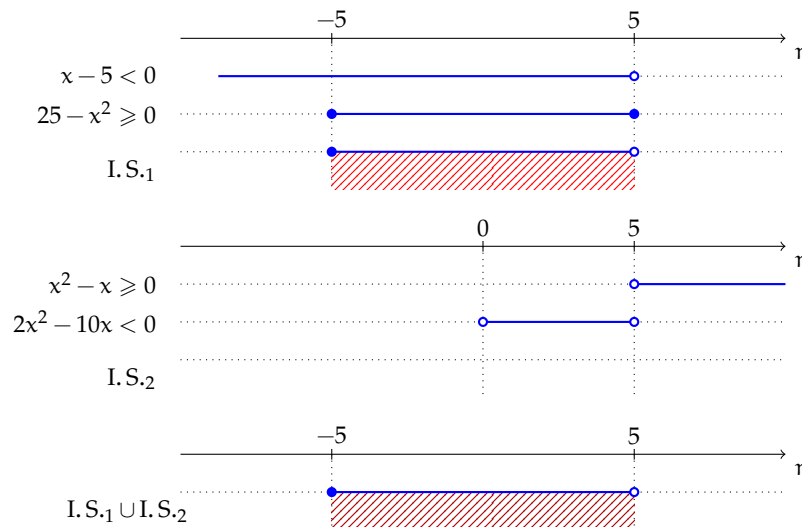

L'insieme soluzione della disequazione è quindi $-5 \leq x < 5$.

Secondo caso: disequazioni nella forma: $\sqrt{f(x)} < g(x)$.

Questa disequazione si può ricondurre allo studio di un solo sistema di disequazioni, in quanto la condizione $g(x) \leq 0$ non dà soluzioni poiché la radice del primo membro dovrebbe essere minore di un numero negativo, cosa non possibile visto che le radici quadrate danno sempre valori positivi. Rimane allora da esaminare la condizione $g(x) > 0$; in questo caso si può elevare al quadrato primo e secondo membro ma resta sempre da aggiungere la condizione di esistenza del radicale, cioè $f(x) \geq 0$. In definitiva:

$$\sqrt{f(x)} < g(x) \Rightarrow \begin{cases} f(x) \geq 0 \\ g(x) > 0 \\ f(x) < [g(x)]^2 \end{cases} .$$

Esempio 8.12. Risolvere la seguente disequazione irrazionale $\sqrt{25-x^2} \leq x-5$.

La disequazione presenta il segno di minore, pertanto è equivalente a un sistema di tre disequazioni:

$$\sqrt{25-x^2} \leq x-5 \Rightarrow \begin{cases} 25-x^2 \geq 0 \\ x-5 \geq 0 \\ 25-x^2 \leq (x-5)^2 \end{cases} .$$

Sviluppando il sistema si ha:

$$\begin{cases} 25-x^2 \geq 0 \\ x-5 \geq 0 \\ 25-x^2 \leq (x-5)^2 \end{cases} \Rightarrow \begin{cases} 25-x^2 \geq 0 \\ x-5 \geq 0 \\ 2x^2-10x \leq 0 \end{cases} \Rightarrow \begin{cases} -5 \leq x \leq 5 \\ x \geq 5 \\ 0 \leq x \leq 5 \end{cases} .$$

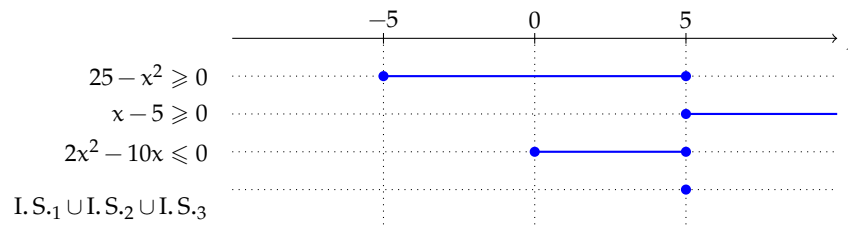

La disequazione è verificata solo per $x = 5$.

Esempio 8.13. Risolvere la seguente disequazione irrazionale $\sqrt{x+3} < \sqrt{3x+1}$.

La disequazione è equivalente al sistema:

$$\begin{cases} x+3 \geq 0 \\ 3x+1 \geq 0 \\ x+3 < 3x+1 \end{cases} .$$

La prima disequazione indica le condizioni di esistenza del primo radicale, la seconda indica le condizioni di esistenza del secondo radicale e dato che i due membri della disequazione sono positivi, la terza disequazione è quella data, nei quali entrambi i membri sono stati elevati al quadrato.

Eseguendo i vari passaggi si ha:

$$\begin{cases} x+3 \geq 0 \\ 3x+1 \geq 0 \\ x+3 < 3x+1 \end{cases} \Rightarrow \begin{cases} x \geq -3 \\ x \geq -\frac{1}{3} \\ x > 1 \end{cases} .$$

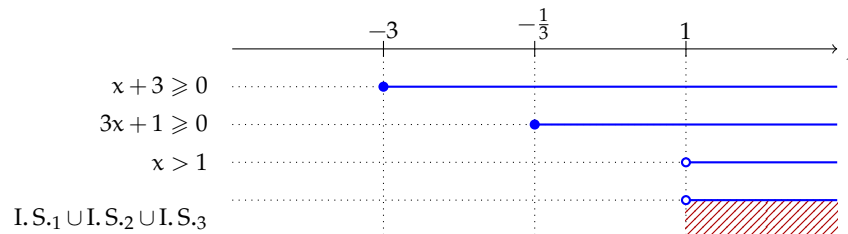

La disequazione è verificata per $x > 1$.

🔗 *Esercizi proposti:* 8.19, 8.20, 8.21, 8.22, 8.23, 8.24, 8.25, 8.26

8.4 Esercizi**8.4.1 Esercizi dei singoli paragrafi****8.1 - Equazioni irrazionali con un solo radicale**

Risolvi le seguenti equazioni irrazionali con un radicale.

8.1 (*). Risolvi le seguenti equazioni irrazionali con un radicale.

$$\begin{array}{ll} \text{a) } \sqrt{2x+1} = 7; & \text{c) } \sqrt[4]{2x+1} = 2; \\ \text{b) } \sqrt{4-x^2} = 1; & \text{d) } \sqrt[3]{2x+1} = -2. \end{array}$$

8.2. Risolvi le seguenti equazioni irrazionali con un radicale.

$$\begin{array}{ll} \text{a) } \sqrt[3]{x+1} = -1; & \text{c) } \sqrt{5x-2} = -4; \\ \text{b) } \sqrt[3]{x^2-6x} = 3; & \text{d) } \sqrt{2-x^2+x} = 6. \end{array}$$

8.3 (*). Risolvi le seguenti equazioni irrazionali con un radicale.

$$\begin{array}{ll} \text{a) } \sqrt{2x^2+9} = 2; & \text{c) } \sqrt{3x+10} = 1 - \frac{3}{2}x; \\ \text{b) } \sqrt[3]{16x-64} = x-4; & \text{d) } \sqrt[3]{3x+10} = 1 - \frac{3}{2}x. \end{array}$$

8.4 (*). Risolvi le seguenti equazioni irrazionali con un radicale.

$$\begin{array}{ll} \text{a) } -3 = \sqrt{\frac{2}{x+1}}; & \text{c) } \sqrt[3]{3x+1-3x^2} = x; \\ \text{b) } x - \sqrt{x+2} = 0; & \text{d) } \sqrt{25-x^2+x} = 7. \end{array}$$

8.5 (*). Risolvi le seguenti equazioni irrazionali con un radicale.

$$\begin{array}{ll} \text{a) } \sqrt{x^2+1} - 3 + x^2 = (x-2)^2; & \text{c) } \sqrt{\frac{2+3x}{x}} = \frac{1}{x} + 1; \\ \text{b) } \sqrt{\frac{x-1}{3-x}} = \frac{1}{x-3}; & \text{d) } \sqrt{3x^2+10} = 3x. \end{array}$$

8.6 (*). Risolvi le seguenti equazioni irrazionali con un radicale.

$$\begin{array}{ll} \text{a) } \sqrt[3]{\frac{2x^2-1}{x}} - x = 0; & \text{c) } \frac{4x+1}{2x} = \sqrt{\frac{2}{x+1}}; \\ \text{b) } \sqrt{\frac{2x^2-1}{x}} - x = 0; & \text{d) } \sqrt{\frac{x-1}{3-x}} = \frac{1}{x-3}. \end{array}$$

8.7 (*). Risolvi le seguenti equazioni irrazionali con un radicale.

$$\begin{array}{ll} \text{a) } x\sqrt{x^2-4} = x^2-4; & \text{c) } \frac{\sqrt{2x-3}}{x-2} = 2; \\ \text{b) } \sqrt[3]{2x^2-7x+5} = 1-x; & \text{d) } \sqrt{4x-1} = \sqrt{2} + \sqrt{3}. \end{array}$$

8.8 (*). Risolvi le seguenti equazioni irrazionali con un radicale.

$$\begin{array}{ll} \text{a) } \sqrt{x+2} = x-1; & \text{c) } (3-x)^2 - \sqrt{x-2x^2+5} = (x-3)(x-2); \\ \text{b) } 2\sqrt{x^2-4x-33} - x = 15; & \text{d) } 4x + \frac{1}{2}\sqrt{25-x^2} = \frac{7}{2}(x+1). \end{array}$$

8.9 (*). Risolvi le seguenti equazioni irrazionali con un radicale.

$$\begin{array}{ll} \text{a) } \frac{1}{3}\sqrt{5x^2+4x-8} + x = 2\left(x - \frac{1}{3}\right); & \text{c) } \sqrt[4]{\frac{(x-1)^3}{x}} \cdot \sqrt[4]{\frac{x^3}{x-1}} = x + \frac{3}{2}. \\ \text{b) } 1-x + \sqrt{8x^2-21x+34} = -3+2x; \end{array}$$

8.2 - Equazioni irrazionali con più radicali

8.10 (*). Risolvi le seguenti equazioni irrazionali con più radicali.

$$\begin{array}{ll} \text{a) } \sqrt{3x-5} = \sqrt{1-x}; & \text{c) } \sqrt{x-2} = 1 - \sqrt{3-x}; \\ \text{b) } \sqrt{3x-2} = \sqrt{2x-3}; & \text{d) } \sqrt{6-3x} = 2 + \sqrt{x+1}. \end{array}$$

8.11 (*). Risolvi le seguenti equazioni irrazionali con più radicali.

$$\begin{array}{ll} \text{a) } \sqrt{4-3x} = \sqrt{x^2-x-1}; & \text{c) } \sqrt{3-x} = \sqrt{x+1}-1; \\ \text{b) } \sqrt{3-2x} = -\sqrt{x^2+3}; & \text{d) } 2\sqrt{x-1} = \sqrt{1+2x}+1. \end{array}$$

8.12 (*). Risolvi le seguenti equazioni irrazionali con più radicali.

$$\begin{array}{ll} \text{a) } 3\sqrt{x-x^2} = 2\sqrt{x-1}; & \text{c) } \sqrt{x^2-x-3} = 2\sqrt{x+5}; \\ \text{b) } \sqrt{x+1} = 3\sqrt{4-x}; & \text{d) } 1 + 2\sqrt{1-\frac{2}{3}x} = \sqrt{2x+1}. \end{array}$$

8.13 (*). Risolvi le seguenti equazioni irrazionali con più radicali.

$$\begin{array}{ll} \text{a) } 4 - \sqrt{x-2} = \sqrt{x-1} + 3; & \text{c) } \sqrt{x^3-2x^2} = 3\sqrt{x^2-2x}; \\ \text{b) } 2 - 2\sqrt{2-x} = 4\sqrt{1-x}; & \text{d) } 3\sqrt{x^4-x^3} = 4\sqrt{x^4+2x^3}. \end{array}$$

8.14 (*). Risolvi le seguenti equazioni irrazionali con più radicali.

$$\begin{array}{ll} \text{a) } \sqrt{2x^2-4x-3} = \sqrt{x^2-1}; & \text{c) } \sqrt{x+12}-1 = \sqrt{1-x}; \\ \text{b) } \sqrt{x^2+8} = \sqrt{4-x^2}; & \text{d) } \sqrt{2x-5} = 3 - \sqrt{x+1}. \end{array}$$

8.15 (*). Risolvi le seguenti equazioni irrazionali con più radicali.

$$\begin{array}{ll} \text{a) } \sqrt{x^2-2x+3} = \sqrt{1-x^2}+2x; & \text{c) } \sqrt{x^2+6x+9} + 2\sqrt{1-x} = 0; \\ \text{b) } \sqrt{4x-7} + \sqrt{7x-4x^2} = 0; & \text{d) } \sqrt{2x+1} + \sqrt{x-2} = 4. \end{array}$$

8.16 (*). Risolvi le seguenti equazioni irrazionali con più radicali.

$$\begin{array}{ll} \text{a) } \sqrt{x^2-4} = 3 + 2\sqrt{1-x^2}; & \text{c) } \sqrt{2x+1} = 3 + 2\sqrt{x-6}; \\ \text{b) } \sqrt{4+x^2} = 1 + \sqrt{x^2-1}; & \text{d) } \sqrt{x-2} - \sqrt{2x-1} = \sqrt{5x-1}. \end{array}$$

8.17 (*). Risolvi le seguenti equazioni irrazionali con più radicali.

$$\begin{array}{ll} \text{a) } \sqrt{4-x} + 2\sqrt{x} = 0; & \text{c) } 5 - \sqrt[3]{2(x-1)} = \sqrt[3]{37-2x}; \\ \text{b) } \sqrt{16+x} - \sqrt{x} = \sqrt{x-5}; & \text{d) } \sqrt{x-1} = \sqrt{x+1} - \sqrt{x-1}. \end{array}$$

8.18 (*). Risolvi le seguenti equazioni irrazionali con più radicali.

$$\begin{array}{ll} \text{a) } \sqrt{\frac{3-2x}{x-1}} + \sqrt{2x-1} = \sqrt{\frac{1}{x-1}}; & \text{c) } \frac{\sqrt{x-1}}{\sqrt{x+1}} = \sqrt{x-1}; \\ \text{b) } \sqrt{(x-1)^2 + \sqrt{5x-6}} = 2-x; & \text{d) } \sqrt{\frac{x}{4-x}} + 3\sqrt{\frac{4-x}{x}} - 4 = 0; \\ & \text{e) } \frac{5}{6-\sqrt{x}} + \frac{1}{2} = \frac{6}{5-\sqrt{x}}. \end{array}$$

8.3 - Disequazioni irrazionali

8.19 (*). Risolvi le seguenti disequazioni irrazionali.

$$\begin{array}{ll} \text{a) } \sqrt{4x^2-x} \geq -2x+1; & \text{c) } \sqrt{2x-1} \geq x-8; \\ \text{b) } \sqrt{x^2-x-2} \leq 2x+6; & \text{d) } \sqrt{x^2-3x+2} < 7-5x. \end{array}$$

8.20 (*). Risolvi le seguenti disequazioni irrazionali.

$$\begin{array}{ll} \text{a) } \sqrt{9x^2+2x} \geq 3x-4; & \text{c) } \sqrt{16-2x^2} < x+4; \\ \text{b) } \sqrt{x^2-2x} \geq 5-x; & \text{d) } \sqrt{3-2x} \leq \sqrt{1-x^2}. \end{array}$$

8.21 (*). Risolvi le seguenti disequazioni irrazionali.

$$\begin{array}{ll} \text{a) } \sqrt{4x^2+2x} \geq 2x-3; & \text{c) } \sqrt{2x^2-x-1} > \sqrt{x-3}; \\ \text{b) } \sqrt{1-x^2} > 2x-1; & \text{d) } \sqrt{x^2+2x+1} \leq \sqrt{1-x^2}. \end{array}$$

8.22 (*). Risolvi le seguenti disequazioni irrazionali.

$$\begin{array}{ll} \text{a) } \sqrt{16x^2+2x} \geq -4x-1; & \text{c) } \sqrt{x^2-3x+2} \leq \sqrt{3x^2-2x-1}; \\ \text{b) } \sqrt{x^2-1} < x+3; & \text{d) } \sqrt{9x^2-x} \geq -3x+6. \end{array}$$

8.23 (*). Risolvi le seguenti disequazioni irrazionali.

$$\begin{array}{ll} \text{a) } \sqrt{x^2+1} \leq \frac{x+\sqrt{3}}{2}; & \text{c) } \sqrt{x^2+1} \leq \frac{1}{2}x+1; \\ \text{b) } \sqrt{x^2-5x} \geq x-4; & \text{d) } \sqrt{10x-x^2} > \sqrt{2x^2-32}. \end{array}$$

8.24 (*). Risolvi le seguenti disequazioni irrazionali.

$$\begin{array}{ll} \text{a) } \sqrt{x^2+x} \geq x+3; & \text{c) } \sqrt{x^2+1} \leq \sqrt{1-x^2}; \\ \text{b) } \sqrt{x^2+1} \leq \frac{1}{2}x-1; & \text{d) } \sqrt{2x^2+x} \geq \sqrt{4-x^2}. \end{array}$$

8.25 (*). Risolvi le seguenti disequazioni irrazionali.

$$\begin{array}{ll} \text{a) } 3\sqrt{3x+x^2} < 2\sqrt{2x-x^3}; & \text{c) } \sqrt{x^5-x^3} < 2\sqrt{x^4+2x^3}. \\ \text{b) } 2\sqrt{x+x^3} > \sqrt{2x^3-3x^2}; & \end{array}$$

8.26 (*). Risolvi le seguenti disequazioni irrazionali.

$$\begin{array}{ll} \text{a) } \sqrt{3-2x} \leq \sqrt{1+x^2}; & \text{c) } \frac{1}{\sqrt{4-x^2}} \geq \frac{1}{x}; \\ \text{b) } \sqrt{\frac{x^2-1}{2+x}} < \sqrt{x}; & \text{d) } \sqrt{\left|\frac{x+1}{x-1}\right|} > 1. \end{array}$$

8.4.2 Risposte

8.1. a) $x = 24$, b) $x_{1,2} = \pm\sqrt{3}$, c) $x = \frac{15}{2}$, d) $x = -\frac{9}{2}$.

8.2. a) $x = -2$, b) $x_1 = -3 \vee x_2 = 9$, c) \emptyset , d) \emptyset .

8.3. a) \emptyset , b) $x_1 = 4 \vee x_2 = 8$, c) $x = \frac{4-2\sqrt{13}}{3}$, d) $x = -\frac{2}{3}$.

8.4. a) \emptyset , b) $x = 2$, c) $x = 1$, d) $x_1 = 3 \vee x_2 = 4$.

8.5. a) $x_1 = \frac{4}{3}$, b) \emptyset , c) $x = \frac{\sqrt{2}}{2}$, d) $x = \frac{\sqrt{15}}{3}$.

8.6. a) $x_1 = -1 \vee x_2 = 1$, b) $x_1 = 1 \vee x_2 = \frac{\sqrt{5}+1}{2}$, c) \emptyset , d) \emptyset .

8.7. a) $x_{1,2} = \mp 2$, b) $x_1 = 1 \vee x_2 = -2 \vee x_3 = 2$, c) $x = \frac{9+\sqrt{5}}{4}$, d) $x = \frac{3+\sqrt{6}}{2}$.

8.8. a) $x = \frac{3+\sqrt{13}}{2}$, b) $x_1 = 21 \vee x_2 = -\frac{17}{3}$, c) $x_1 = 1 \vee x_2 = \frac{4}{3}$, d) $x_1 = 3 \vee x_2 = 4$.

8.9. a) $x_1 = 1 \vee x_2 = 3$, b) $x = 6$, c) $x = -\frac{9}{16}$.

8.10. a) $x = \frac{3}{2}$ non acc, b) $x = -1$ non acc, c) $x_1 = 2 \vee x_2 = 3$, d) $x = \frac{3-2\sqrt{6}}{4}$.

8.11. a) $x = -1 - \sqrt{6}$, b) \emptyset , c) $x = \frac{2+\sqrt{7}}{2}$, d) $x = 4 + 2\sqrt{2}$.

8.12. a) $x = 1$, b) $x = \frac{7}{2}$, c) $x_{1,2} = \frac{5 \pm 3\sqrt{13}}{2}$, d) $x = \frac{60}{49}$.

8.13. a) $x = 2$, b) $x = 1$, c) $x_1 = 0 \vee x_2 = 2 \vee x_3 = 9$, d) $x_1 = 0 \vee x_2 = -\frac{41}{7}$.

8.14. a) $x = 2 + \sqrt{6}$, b) \emptyset , c) $x = -3$, d) $x = 3$.

8.15. a) $x = 1$, b) $x = \frac{7}{4}$, c) \emptyset , d) $x = 45 - 24\sqrt{3}$.

8.16. a) \emptyset , b) $x_{1,2} = \pm\sqrt{5}$, c) $x = 26 - 6\sqrt{11}$, d) $x = \frac{7-3\sqrt{5}}{2}$.

- 8.17. a) \emptyset , b) $x = 9$, c) $x_1 = 5 \vee x_2 = \frac{29}{2}$, d) $x = 5$.
- 8.18. a) $x = \frac{3}{2}$, b) $x = \frac{5}{4}$, c) $x = 1$, d) $x_1 = 2 \vee x_2 = \frac{18}{5}$, e) $x_1 = 1 \vee x_2 = 64$.
- 8.19. a) $x \geq \frac{1}{3}$, b) $-2 \leq x \leq -1 \vee x \geq 2$, c) $\frac{1}{2} \leq x \leq 13$, d) $x \leq 1$.
- 8.20. a) $x \leq -\frac{2}{9} \vee x \geq 0$, b) $x \geq \frac{25}{8}$, c) $-2\sqrt{2} \leq x < -\frac{8}{3} \vee 0 < x \leq 2\sqrt{2}$, d) \emptyset .
- 8.21. a) $x \leq -\frac{1}{2} \vee x \geq 0$, b) $-1 \leq x < \frac{4}{5}$, c) $x \geq 3$, d) $-1 \leq x \leq 0$.
- 8.22. a) $x \leq -\frac{1}{8} \vee x \geq 0$, b) $-\frac{5}{3} < x \leq -1 \vee x \geq 1$, c) $x \leq -\frac{3}{2} \vee x = 1 \vee x \geq 2$, d) $x \geq \frac{36}{35}$.
- 8.23. a) $x = \frac{\sqrt{3}}{3}$, b) $x \leq 0 \vee x \geq \frac{16}{3}$, c) $0 \leq x \leq \frac{4}{3}$, d) $4 \leq x < \frac{16}{3}$.
- 8.24. a) $x \leq -\frac{9}{5}$, b) \emptyset , c) $x = 0$, d) $-2 \leq x \leq -\frac{4}{3} \vee 1 \leq x \leq 2$.
- 8.25. a) $x \leq -3$, b) $x \geq \frac{3}{2}$, c) $1 \leq x < 2 + \sqrt{13}$.
- 8.26. a) $x \leq -1 - \sqrt{3} \vee \sqrt{3} - 1 \leq x \leq \frac{3}{2}$, b) $x \geq 1$, c) $-2 < x < 0 \vee \sqrt{2} \leq x < 2$, d) $x > 0 \wedge x \neq 1$.

Introduzione alla probabilità **IV**



"Our life is on dice"

Foto di matsuyuki

<http://www.flickr.com/photos/matsuyuki/201651074//>

Licenza: Attribuzione 2.0 (CC BY SA 2.0)

9.1 Gli eventi

L'esito del lancio di una moneta o di un dado, l'esito di un'estrazione del lotto, il sesso di un nascituro, la durata di una lampadina o di un computer sono esempi di fenomeni la cui realizzazione non può essere prevista con certezza; per questo vengono detti eventi casuali o aleatori (dal latino *alea* che significa "dado"). Spesso è necessario prendere decisioni in condizioni di incertezza: in quale università proseguire gli studi, decidere se fare il vaccino contro l'influenza, scommettere sulla vincita di una squadra, sull'uscita di una sequenza di numeri al gioco del lotto, ... È quindi fondamentale nei confronti di un fenomeno dall'esito incerto, poter identificare quali sono gli eventi che si possono verificare ed inoltre riuscire ad esprimere il proprio grado di fiducia nel verificarsi di tali eventi.

Quali sono gli eventi possibili per un dato fenomeno aleatorio? Supponiamo di lanciare un dado e di essere interessati alla faccia che si presenta dopo aver effettuato il lancio. Il lancio del dado rappresenta l'esperimento oggetto del nostro studio, l'uscita del numero 4 o l'uscita di un numero dispari sono detti *eventi aleatori* o *casuali*, in quanto sappiamo che si presenterà una delle facce, ma non sappiamo quale.

Definizione 9.1. Si chiama *evento* il risultato di un *fenomeno aleatorio*.

Se si considera la proposizione "Oggi farà bel tempo" è evidente che non è chiaro cosa si intende per bel tempo (senza pioggia? senza nuvole? con il sole?) né il luogo a cui ci si riferisce. Sarebbe meglio affermare per esempio "Stamani a Milano ci sarà il sole". È necessario quindi specificare con precisione l'evento che si considera in modo da essere sicuri se l'evento si è verificato o meno.

Nel lancio di un dado sono possibili sei risultati, espressi dai numeri da 1 a 6 e solo uno di essi si realizzerà.

Chiamiamo questi sei risultati *eventi elementari* e indichiamo il loro insieme con

$$\Omega = \{1, 2, 3, 4, 5, 6\}.$$

Definizione 9.2. Si chiama *spazio degli eventi*, l'insieme di tutti gli esiti possibili del fenomeno considerato. Tale insieme viene indicato con Ω .

L'insieme Ω non esaurisce la totalità degli eventi collegati al lancio del dado; non comprende per esempio l'evento P = numero pari o l'evento M = numero minore di 3. Tuttavia Ω permette di rappresentare qualsiasi evento come suo particolare sottoinsieme.

Definizione 9.3. Si chiama *evento elementare* ogni elemento dell'insieme Ω , mentre *evento composto* un sottoinsieme qualsiasi di Ω .

Estraiamo una carta da un mazzo di 52 carte e consideriamo i seguenti eventi: “uscita di un asso di cuori” e “uscita di un re”. Qual è la differenza fra questi due eventi? Il primo dei due è un evento elementare, mentre l’altro è un evento formato da quattro eventi elementari (tutti i possibili re presenti nel mazzo) e quindi è un evento composto.

Sono esempi di eventi composti l’uscita di un numero dispari nel lancio di un dado o l’estrazione di due palline rosse da un’urna contenente 3 palline rosse e 7 nere.

Consideriamo ora due eventi che rivestono una particolare importanza: l’uscita del 7 nel lancio di un dado e l’uscita di un numero minore di 7, sempre nel lancio di un dado. È evidente che l’uscita del 7 non si verificherà mai, mentre l’uscita di un numero minore di 7 è un evento sempre verificato.

Definizione 9.4. Chiamiamo *evento impossibile*, e lo indicheremo con \emptyset , un evento che non può verificarsi in alcun caso. Chiamiamo *evento certo* un evento che accade sicuramente e che è costituito dall’insieme di tutti gli eventi elementari di Ω , cioè da tutti gli esiti possibili del fenomeno considerato.

Gli eventi elementari di un insieme A e gli eventi composti che si possono ottenere con gli eventi elementari di A formano lo *spazio degli eventi* che viene indicato con $\wp(A)$.

Gli eventi sono gli oggetti dello studio della probabilità e in genere si indicano con le lettere maiuscole A, B, \dots mentre per le operazioni e le relazioni tra eventi si usano i corrispondenti simboli che si sono utilizzati per le operazioni e le relazioni tra insiemi. Molto utile è anche la rappresentazione con i diagrammi di Venn (figura 9.1).

Definizione 9.5. Se n eventi E_1, E_2, \dots, E_n sono esaustivi cioè $E_1 \cup E_2 \cup \dots \cup E_n = \Omega$ e a due a due tra loro incompatibili $E_1 \cap E_2 = E_1 \cap E_3 = \dots = E_1 \cap E_n = E_2 \cap E_3 = \dots = E_2 \cap E_n = \dots = E_{n-1} \cap E_n = \emptyset$) diremo che essi formano una *partizione dello spazio degli eventi*. Gli eventi, identificabili da tutti i possibili sottoinsiemi di Ω , sono dati dall’insieme delle parti di Ω indicato con $\wp(\Omega)$.

Ricordiamo che la cardinalità dell’insieme delle parti cioè il numero degli eventi che si possono formare con gli elementi di Ω è dato da $\text{card}(\wp(\Omega)) = 2^n$, dove n rappresenta il numero degli eventi elementari. Così nel lancio del dado abbiamo $2^6 = 64$ possibili eventi, considerando anche l’insieme vuoto \emptyset che rappresenta l’evento impossibile e l’insieme $\Omega = \{1, 2, 3, 4, 5, 6\}$ che rappresenta l’evento certo.

🔗 *Esercizi proposti: 9.1, 9.2, 9.3, 9.4*

9.2 Definizioni di probabilità

Nel linguaggio comune l’uso del termine probabilità è abbastanza chiaro e uniforme. Si dice che un certo fatto o evento è più o meno probabile a seconda che ci si aspetti che si verifichi più o meno facilmente.

La probabilità è dunque una misura del grado di fiducia associato al verificarsi di un evento e dipende dalle informazioni che si hanno a disposizione al momento di effettuare la valutazione.

Se diciamo che oggi pioverà con probabilità $0,20 = \frac{20}{100} = \frac{1}{5}$ intendiamo che siamo disposti a scommettere 20 centesimi per avere 1 euro nel caso che piova e perdere i 20 centesimi della posta nel caso che non piova.



FIGURA 9.1: La *negazione* di un evento A , indicata con \bar{A} , è l'evento che si verifica quando non si verifica A .



FIGURA 9.2: L'*intersezione* tra gli eventi A e B indicata con $C = A \cap B$ è l'evento che si verifica quando si verificano sia A che B .

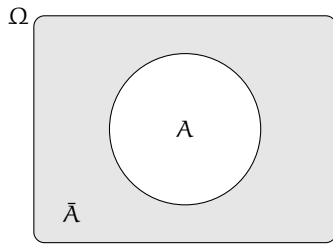

FIGURA 9.3: L'*unione* tra gli eventi A e B indicata con $C = A \cup B$ è l'evento che si verifica quando si verifica almeno uno dei due eventi.

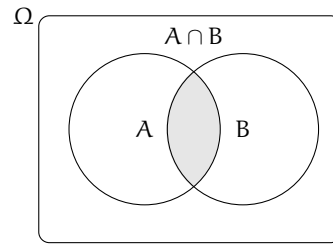

FIGURA 9.4: L'evento A *implica* l'evento B , in simboli $A \subseteq B$, se ogni volta che si verifica A si verifica anche B .

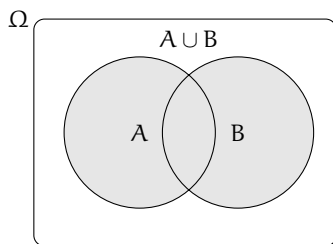

FIGURA 9.5: Due eventi A e B si dicono *incompatibili*, se il verificarsi dell'uno esclude il verificarsi dell'altro.

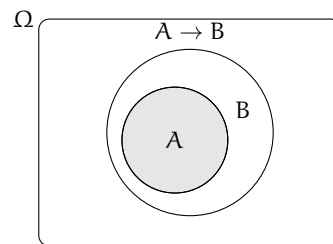

FIGURA 9.6: Due o più eventi si dicono *esaustivi*, se almeno uno di essi si verifica. L'unione di tali eventi coincide con l'insieme Ω .

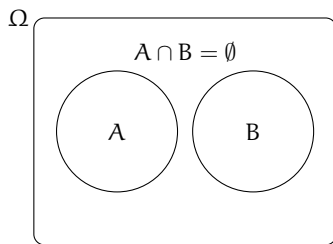

FIGURA 9.7: Un insieme di eventi formato da eventi tra loro incompatibili ed esaustivi, genera una partizione nello spazio degli eventi.

Definizione 9.6. La valutazione della probabilità dell'evento E è quel valore $P(E)$ che si ottiene dalla quota q che l'individuo che procede alla valutazione è disposto a pagare per ricevere una vincita S nel caso si verifichi l'evento. Quindi $P(E) = \frac{q}{S}$.

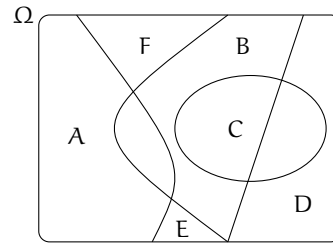
Per ottenere una valutazione coerente, per valutare quanto siamo disposti a perdere (vincere) nella scommessa, dobbiamo immedesimarci nei due ruoli, quello dello scommettitore e quello del banco. Inoltre le somme che scommettiamo devono essere significative per chi procede alla valutazione. Nessun individuo coerente scommetterebbe su un evento impossibile una quota maggiore di 0 qualunque sia la vincita e nessun individuo pagherebbe una vincita per il verificarsi di un evento certo. Da queste considerazioni deduciamo che la misura della probabilità appartiene all'intervallo $[0, 1]$, essendo 0 il valore che corrisponde all'evento impossibile e 1 quello che corrisponde all'evento certo.

Postulato 9.1 (sulla probabilità). La probabilità di un evento E è un numero reale compreso tra 0 e 1: $0 \leq P(E) \leq 1$;

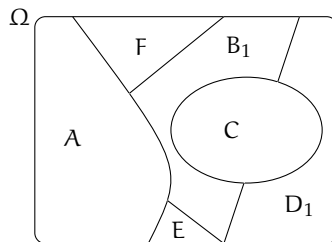
La probabilità dell'evento impossibile è 0: $P(\emptyset) = 0$;

La probabilità dell'evento certo è uguale a 1: $P(\Omega) = 1$.

9.2.1 La valutazione classica

La valutazione della probabilità a volte si riconduce a semplici giudizi di equiprobabilità: cioè ogni evento elementare dello spazio degli eventi ha la stessa probabilità. Così nel lancio di un dado, nel gioco della tombola, nel gioco delle carte tutti gli eventi elementari hanno la stessa probabilità. Quindi se n sono gli eventi elementari la probabilità di ciascuno di essi è $\frac{1}{n}$.

La probabilità di un evento E è data dal rapporto tra il numero f dei casi favorevoli al verificarsi di E e il numero n di tutti i casi possibili, purché ugualmente possibili. In simboli:

$$P(E) = \frac{f}{n}.$$

Mentre nei giochi di sorte si realizzano le condizioni per calcolare tale probabilità (conoscenza a priori dei casi possibili, di quelli favorevoli e condizione di equiprobabilità) esistono altri eventi casuali per i quali è difficile o impossibile calcolare tale probabilità.

Esempio 9.1. Se in un sacchetto ho 3 palline rosse e 2 palline gialle qual è la probabilità che estraendo a caso una pallina questa sia rossa?

La probabilità che si estragga una pallina rossa è $p = \frac{3}{5} = 0,6 = 60\%$, infatti i casi favorevoli al verificarsi dell'evento "estrarre una pallina rossa" sono 3, tante quante sono le palline rosse, i casi possibili, tutti ugualmente possibili, sono 5, tante quante palline ci sono nel sacchetto.

Esempio 9.2. Da un mazzo di 40 carte napoletane estraiamo una carta. Calcoliamo la probabilità degli eventi:

A = esce una carta di spade;

B = esce una carta con il numero 12;

C = esce una carta con un numero o una figura;

D = esce il sette di denari;

E = esce un asso.

I casi possibili sono 40, dato che il mazzo è formato da 40 carte. Anche qui siamo in presenza di eventi elementari equiprobabili, applichiamo ancora lo schema di valutazione classico

- L'evento A è casuale, infatti i casi favorevoli sono 10, dato che il mazzo ha 10 carte di spade: $P(A) = \frac{10}{40} = \frac{1}{4}$;
- l'evento B è impossibile dato che non esiste una carta col numero 12: $P(B) = 0$;
- l'evento C è certo, infatti i casi favorevoli sono 40, dato che il mazzo ha 12 figure e 28 carte con un numero: $P(C) = 1$;
- c'è un solo sette di denari su 40 carte: $P(D) = \frac{1}{40}$;
- nel mazzo di 40 carte ci sono 4 assi: $P(E) = \frac{4}{40} = \frac{1}{10} = 0,1 = 10\%$.

Esempio 9.3. Lanciando in aria 3 monete, quale dei seguenti eventi è più probabile?

- Ottenere su 3 monete testa;
- ottenere su 1 moneta testa e su 2 monete croce.

Per rispondere alla domanda occorre calcolare le probabilità dei due eventi. Appliciamo la definizione classica. Dobbiamo calcolare tutti gli eventi possibili e tutti gli eventi favorevoli. Aiutiamoci con una tabella per elencare tutti i casi.

prima moneta	seconda moneta	terza moneta
T	T	T
T	T	C
T	C	T
T	C	C
C	T	T
C	T	C
C	C	T
C	C	C

I casi possibili sono 8. C'è un solo caso favorevole all'evento "3 volte testa". La probabilità di questo evento è quindi $p = \frac{1}{8} = 0,125 = 12,5\%$.

I casi favorevoli all'evento "1 moneta testa e 2 monete croce" sono CCT, CTC, TCC, quindi 3, allora $p = \frac{3}{8} = 0,375 = 37,5\%$. Possiamo concludere che l'evento più probabile è ottenere 1 testa e 2 croci.

9.2.2 La valutazione sperimentale

Se si considera una successione di eventi dello stesso tipo e che avvengono in condizioni simili come l'uscita di una determinata faccia in un dado truccato, si indica come frequenza relativa $F(E)$ il rapporto tra il numero v dei casi in cui si è verificato l'evento e il numero totale delle prove n , cioè $F(E) = \frac{v}{n}$.

In una serie di prove ripetute nelle stesse condizioni, la frequenza relativa di un evento tende a stabilizzarsi intorno a un valore ben preciso al crescere del numero delle prove effettuate. Si assume come valutazione della probabilità dell'evento E il valore intorno al quale tende a stabilizzarsi la frequenza relativa dello stesso evento, all'aumentare del numero delle prove ripetute alle stesse condizioni: $P(E) \approx F(E) = \frac{v}{n}$. L'errore che si commette diventa

sempre più piccolo al crescere di n . La valutazione della probabilità così definita si chiama *valutazione sperimentale, statistica, a posteriori o frequentista*.

Anche l'ambito di applicazione di tale valutazione è limitato in quanto l'ipotesi che sta alla base della definizione è che l'evento a cui si vuole assegnare la probabilità sia pensabile come uno dei possibili risultati di una determinata prova e che tale prova sia ripetibile infinite volte nelle stesse identiche condizioni. Si fa molto uso di questo schema di valutazione per stime della probabilità in campo economico e sanitario.

Esempio 9.4. In un'azienda alimentare si producono vasetti di marmellata. In uno studio di controllo effettuato su 2500 vasetti ne sono stati evidenziati 13 con imperfezioni e non idonei al commercio. Si valuti la probabilità dell'evento $E = \text{"confezioni non idonee al commercio"}$.

Se si considera il campione dei vasetti analizzati significativo rispetto alla produzione complessiva delle confezioni prodotte, possiamo considerare la frequenza relativa dell'evento E come misura della probabilità. Quindi $P(E) = F(E) = \frac{13}{2500} = 0,0052 = 0,52\%$.

Esempio 9.5. Qual è la probabilità che un certo guidatore faccia un incidente con la macchina? Quanto deve pagare, come premio a una compagnia di assicurazioni, in modo che, se fa un incidente, la compagnia paghi per intero il danno?

Per rispondere a queste domande le compagnie di assicurazioni sono in grado di stimare, sulla base dei numerosissimi incidenti stradali che si verificano ogni anno, qual è la probabilità che un guidatore provochi un incidente d'auto.

Esempio 9.6. Un sacchetto contiene 10 palline, alcune bianche, altre nere. Si estrae a caso, senza guardare nel sacchetto una pallina, si guarda il colore e si rimette la pallina nel sacchetto.

Dopo 100 estrazioni abbiamo contato 78 volte la pallina bianca e 22 la pallina nera. Possiamo allora ipotizzare che nel sacchetto ci siano 8 palline bianche e 2 palline nere.

9.2.3 La valutazione soggettiva

La valutazione soggettiva della probabilità è la definizione che abbiamo dato all'inizio del capitolo: la probabilità dell'evento A è quel valore p che l'individuo che procede alla valutazione è disposto a pagare per ricevere una vincita unitaria. Se un individuo valuta $\frac{1}{4} = 25\%$ la probabilità di un certo evento E vuol dire che è disposto a pagare 25 euro a un ipotetico banco per riceverne 100 nel caso che E si verifichi. Naturalmente la scommessa va accettata anche come banco che deve essere disposto a scommettere il $75\% = 1 - p$ sul fatto che E non si verifichi: $P(E) = \frac{q}{S}$ con $q = 25$ e $S = 100$.

Le scommesse

La definizione soggettiva si applica anche alle scommesse. Supponiamo di scommettere sul verificarsi di un evento E a cui attribuiamo probabilità p . Stabiliamo inoltre di giocare e quindi perdere q euro nel caso l'evento non si verifichi e di guadagnare g euro nel caso l'evento si verifichi. In genere le scommesse si indicano in questo modo: si mette in rapporto il guadagno con la perdita $\frac{g}{q}$ o anche $g : q$ che si legge g a q . In questo caso q e g si chiamano le *poste* o le *messe* del gioco.

Che relazione c'è tra questo rapporto e la probabilità?

Se in un grande numero n di scommesse così congegnate vinciamo la somma g per np di volte e perdiamo la somma q per $n(1 - p)$ volte, affinché il gioco risulti *equo* dovremmo

avere $np \cdot g - nq \cdot (1 - p) = 0 \Rightarrow n(p \cdot g - q \cdot (1 - p)) = 0$ e visto che $n \neq 0$ si può dividere per n ottenendo $p \cdot g - q \cdot (1 - p) = 0$. Isoliamo p nell'uguaglianza:

$$p \cdot g - q \cdot (1 - p) = 0 \Rightarrow p \cdot g - q + q \cdot p = 0 \Rightarrow p \cdot (g + q) = q \Rightarrow p = \frac{q}{g + q}.$$

La relazione è dunque questa: la probabilità di una scommessa $g : q$ è data dalla perdita q al numeratore e al denominatore la somma complessiva che si incassa data dal guadagno più quello che si è scommesso.

Esempio 9.7. Supponiamo che la vincita ai mondiali di calcio dell'Italia sia data $12 : 5$, cioè 12 a 5, dai bookmaker inglesi. Quale probabilità assegnano gli allibratori alla vincita dell'Italia?

Significa che scommettendo 5 euro sulla vincita dell'Italia ne possiamo vincere 12 nel caso che l'evento si verifichi.

Quindi la probabilità della vincita dell'Italia sarà: $P(E) = \frac{5}{5+12} = \frac{5}{17} = 0,294 = 29,4\%$

Esempio 9.8. Leggo sul sito del Corriere della Sera, che per la partita Real Madrid-Barcellona, che si giocherà questa sera, la vittoria del Real Madrid viene data 2,60 a 1.

Significa che scommettendo 1 euro possiamo vincerne 2,60: la vittoria del Real Madrid è stata quindi stimata dal giornale $p = \frac{1}{2,60} = \frac{100}{260} = 0,38 \dots$ circa 38%.

✎ *Esercizi proposti:* 9.5, 9.6, 9.7, 9.8, 9.9, 9.10, 9.11, 9.12, 9.13, 9.14, 9.15, 9.16, 9.17,

9.18, 9.19, 9.20, 9.21, 9.22, 9.23, 9.24, 9.25, 9.26

9.3 Probabilità dell'unione di due eventi

La misura della probabilità si può applicare a tutti gli eventi individuati dall'insieme delle parti degli eventi elementari $\wp(\Omega)$. Qualsiasi evento si può definire come sottoinsieme dell'insieme elementare (elencando gli eventi elementari che ne fanno parte) oppure enunciando una proposizione vera nel caso in cui l'evento si verifichi. Possiamo quindi poter esprimere la probabilità su eventi composti da due o più eventi di $\wp(\Omega)$ attraverso le operazioni di unione e intersezione tra insiemi che corrispondono alle operazioni di disgiunzione inclusiva e di congiunzione nelle proposizioni.

Per la probabilità dell'evento unione di due eventi occorre distinguere tra eventi tra loro *incompatibili* ed eventi tra loro *compatibili*.

9.3.1 Unione di due eventi tra loro incompatibili

Definizione 9.7. Due eventi A e B si dicono *incompatibili* quando non si possono verificare contemporaneamente, cioè quando $A \cap B = \emptyset$. Due eventi A e B si dicono *compatibili* quando si possono verificare contemporaneamente, cioè quando $A \cap B \neq \emptyset$.

Esempio 9.9. Nel lancio di un dado regolare calcolare la probabilità dell'uscita del numero 3 o di un numero pari.

I due eventi $A =$ “uscita del numero 3” e $B =$ “uscita di un numero pari” sono eventi incompatibili.

Ci sono due modi per calcolare la probabilità dell'evento unione.

Modo I Secondo la valutazione classica la probabilità che esca il 3 o un numero pari è uguale a $\frac{4}{6}$: infatti i casi favorevoli sono 4 (le facce 3, 2, 4 e 6) su un totale di 6 casi possibili.

Modo II Calcoliamo la probabilità dell'unione dei due eventi considerando le proprietà dei singoli eventi. Dato che i due eventi sono incompatibili, cioè: $A \cap B = \emptyset$: abbiamo $P(A \cup B) = \frac{1}{6} + \frac{3}{6} = \frac{4}{6}$.

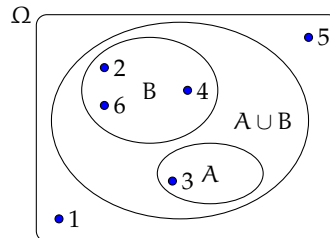

Possiamo quindi affermare che dati due eventi incompatibili cioè tali che $A \cap B = \emptyset$ la probabilità dell'evento unione è dato dalla uguaglianza:

$$P(A \cup B) = P(A) + P(B).$$

Può essere utile per avere un'idea intuitiva di questa uguaglianza pensare alla probabilità come una massa unitaria distribuita sugli eventi. Se voglio la probabilità di $A \cup B$, considero la massa presente su A che aggiungo a quella presente su B (in analogia al caso dell'unione di insiemi disgiunti).

9.3.2 Unione di due eventi tra loro compatibili

Esempio 9.10. Consideriamo il lancio di un dado regolare, vogliamo trovare la probabilità dell'uscita di un numero maggiore di 2 o di un numero dispari.

Gli eventi A = "uscita di un numero maggiore di 2" e B = "uscita di un numero dispari" sono compatibili in quanto le facce 5 e 3 appartengono sia all'evento A che all'evento B.

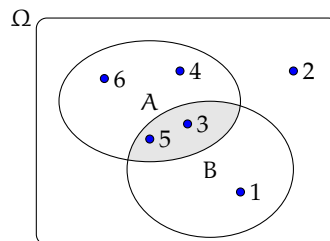

Modo I La probabilità che esca un numero maggiore di 2 o un numero dispari è uguale a $\frac{5}{6}$: infatti i casi favorevoli sono 5 (le facce 1, 3, 4, 5 e 6) su un totale di 6 casi possibili.

Modo II Calcoliamo la probabilità dell'unione dei due eventi considerando le proprietà dei singoli eventi. In questo caso non possiamo sommare come nei casi precedenti le probabilità dei singoli eventi. Infatti $P(A) + P(B) = \frac{4}{6} + \frac{3}{6} = \frac{7}{6}$ che contraddice l'assioma della probabilità.

Occorre togliere la probabilità dell'intersezione tra A e B contata due volte, una volta per A e una per B , che è uguale a $\frac{2}{6}$: due casi favorevoli (le facce 3 e 5) su sei casi possibili:

$$P(A \cup B) = P(A) + P(B) - P(A \cap B) = \frac{4}{6} + \frac{3}{6} - \frac{2}{6} = \frac{5}{6}.$$

Esempio 9.11. Calcolare la probabilità che estraendo a caso un numero della tombola esso contenga la cifra 5 oppure sia multiplo di 5.

La prima domanda da farsi è se i due eventi sono compatibili o incompatibili. Poiché esistono numeri della tombola che contengono la cifra 5 e che sono anche multipli di 5 (per esempio 15, 50, ...) i due eventi sono compatibili. Di conseguenza bisogna applicare la regola $P(A \cup B) = P(A) + P(B) - P(A \cap B)$.

A = "estrarre un numero che contiene la cifra 5". Questi numeri sono: 5, 15, 25, 35, 45, 50, 51, 52, ..., 59, 65, 75, 85, in tutto 18 ne segue che: $p(A) = \frac{18}{90}$;

B = "estrarre un numero multiplo di 5". I multipli di 5 sono 5, 10, 15, 20, ... due per ogni decina, quindi 18 in tutto, ne segue che: $p(B) = \frac{18}{90}$;

$A \cap B$ = "estrarre un numero che contiene la cifra 5 ed è multiplo di 5". Questi numeri sono 5, 15, 25, 35, 45, 50, 55, 65, 75, 85 in tutto sono 10 quindi: $p(A \cap B) = \frac{10}{90}$.

Applichiamo la regola della probabilità utilizzata nel modo II del precedente esempio quindi:

$A \cup B$ = "estrarre un numero che contenga la cifra 5 oppure sia multiplo di 5".

$$P(A \cup B) = P(A) + P(B) - P(A \cap B) = \frac{18}{90} + \frac{18}{90} - \frac{10}{90} = \frac{26}{90} \simeq 0,29 = 29\%.$$

Dagli esempi svolti possiamo enunciare il seguente teorema:

Teorema 9.2 (delle probabilità totali). *Dati due eventi A e B , entrambi appartenenti allo stesso spazio degli eventi, la probabilità dell'unione degli eventi è uguale alla somma delle probabilità dei singoli eventi meno la probabilità della loro intersezione. In simboli:*

$$P(A \cup B) = P(A) + P(B) - P(A \cap B).$$

Se pensiamo alla probabilità come una massa unitaria distribuita sugli eventi, per calcolare la probabilità di $A \cup B$, considero la massa presente su A che addiziono a quella presente su B a cui devo togliere la massa presente su $A \cap B$ che è stata contata due volte.

□ **Osservazione** Il teorema delle proprietà totali vale anche nel caso degli eventi incompatibili in quanto in questo caso la probabilità dell'intersezione dei due eventi $P(A \cap B) = \emptyset$ e l'uguaglianza diventa $P(A \cup B) = P(A) + P(B)$.

✍ *Esercizi proposti: 9.27, 9.28, 9.29, 9.30, 9.31, 9.32, 9.33, 9.34, 9.35, 9.36, 9.37*

9.4 Probabilità dell'evento complementare

Definizione 9.8. Dato un evento A , si definisce *evento complementare* di A , indicato con \bar{A} , l'evento che si verifica quando non si verifica A .

Teorema 9.3 (dell'evento complementare). *Dato un evento E , la probabilità dell'evento complementare \bar{E} è data da 1 meno la probabilità dell'evento E . In simboli:*

$$P(\bar{E}) = 1 - P(E).$$

Dimostrazione. Per il postulato 9.1 introdotto a pagina 244:

$$P(\bar{E} \cup E) = P(\Omega) = 1;$$

per il teorema delle probabilità totali essendo i due eventi incompatibili:

$$P(\bar{E} \cup E) = P(\bar{E}) + P(E);$$

e per la proprietà transitiva dell'uguaglianza:

$$P(\bar{E}) + P(E) = 1 \quad \Rightarrow \quad P(\bar{E}) = 1 - P(E).$$

□

Se pensiamo all'analogia della una massa unitaria distribuita sugli eventi, la probabilità dell'evento \bar{E} sarà data dalla massa unitaria meno la probabilità di E .

Esempio 9.12. Nel lancio di due dadi regolari determina la probabilità che la somma delle facce non sia uguale a 5.

Consideriamo la probabilità che in un lancio di due dadi si abbia un punteggio uguale a 5. I casi possibili sono 36 (ogni faccia del primo dado si può associare con ognuna delle 6 facce del secondo dado), mentre i casi favorevoli all'evento sono 4, precisamente (1, 4), (4, 1), (2, 3) e (3, 2). Quindi $P(E) = \frac{4}{36} = \frac{1}{9}$.

Per conoscere la probabilità dell'evento complementare cioè la probabilità che la somma delle due facce del dado non sia uguale a 5, risulterebbe piuttosto laborioso trovare tutti i casi in cui la somma delle due facce sia uguale a 2, 3, 4, 6, 7, 8, 9, 10, 11 e 12, si può invece applicare la regola $P(\bar{E}) = 1 - P(E)$ cioè nel nostro caso $P(\bar{E}) = 1 - P(E) = 1 - \frac{1}{9} = \frac{8}{9}$.

□ **Osservazione** L'uguaglianza sulla probabilità dell'evento complementare può risultare molto utile per risolvere alcuni problemi. A volte è più facile, o indispensabile, calcolare la probabilità dell'evento complementare che calcolare direttamente la probabilità dell'evento.

✎ *Esercizi proposti:* 9.38, 9.39, 9.40, 9.41, 9.42, 9.43, 9.44, 9.45

9.5 La probabilità dell'evento intersezione di due eventi

Dati due eventi $A, B \in \wp(\Omega)$ ci proponiamo di calcolare la probabilità dell'evento intersezione cioè $P(A \cap B)$ partendo dalla probabilità degli eventi componenti $P(A)$ e $P(B)$. Si tratta quindi di stimare con quale probabilità i due eventi avvengono congiuntamente. Occorre innanzitutto verificare che i due eventi non siano incompatibili in quanto in questo caso l'evento intersezione è impossibile.

Per la probabilità dell'intersezione di due eventi occorre distinguere tra eventi tra loro *indipendenti* e eventi tra loro *dipendenti*.

9.5.1 Intersezione di due eventi tra loro indipendenti

Definizione 9.9. Due eventi A e B si dicono *indipendenti* se il verificarsi di A non cambia la probabilità del verificarsi di B, si dicono invece *dipendenti* se il verificarsi di A cambia la probabilità di B rispetto a quella valutata per B prima del verificarsi di A.

Esempio 9.13. Determinare la probabilità che lanciando una moneta e un dado regolari esca testa e un numero maggiore di 4.

A = "uscita di Testa nel lancio di una moneta" $\Rightarrow P(A) = \frac{1}{2}$;
 B = "uscita di un numero maggiore di 4 nel lancio di un dado" $\Rightarrow P(B) = \frac{2}{6}$;
 (A \cap B) = "testa e un numero maggiore di 4 nel lancio di una moneta e di un dado".

Vediamo come determinare P(A \cap B). I due eventi A e B non si influenzano in quanto l'uscita di testa non modifica la probabilità dell'uscita di 4 nel lancio del dado.

Notiamo subito una situazione diversa rispetto a quella precedente dell'unione di due eventi. Nel caso precedente, lo spazio degli eventi era lo stesso per l'evento A, per l'evento B e per l'evento unione (A \cup B). Ora invece per l'evento A l'insieme degli eventi elementari è $\Omega_1 = \{T, C\}$, per l'evento B invece, l'insieme degli eventi elementari è $\Omega_2 = \{1, 2, 3, 4, 5, 6\}$. L'evento (A \cap B) ha il seguente insieme degli eventi elementari:

$$\Omega = \{(T;1), (T;2), (T;3), (T;4), (T;5), (T;6), (C;1), (C;2), (C;3), (C;4), (C;5), (C;6)\}.$$

Lo spazio degli eventi elementari dell'intersezione è dato dal prodotto cartesiano dello spazio elementare di A moltiplicato per quello di B. Si può calcolare la probabilità in due modi:

Modo I Si indicano i casi favorevoli e i casi possibili rispetto all'evento intersezione: i casi favorevoli all'evento sono due: (A \cap B) = {(T;5), (T;6)}, i casi possibili sono dodici:

$$\Omega = \{(T;1), (T;2), (T;3), (T;4), (T;5), (T;6), (C;1), (C;2), (C;3), (C;4), (C;5), (C;6)\}$$

la probabilità dell'evento intersezione è: $P(A \cap B) = \frac{2}{12} = \frac{1}{6}$.

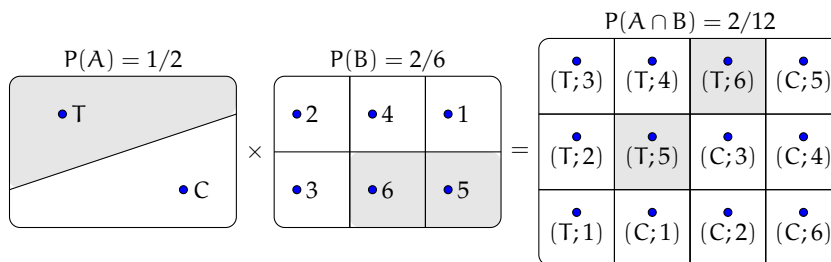

Modo II I due eventi non si influenzano, procediamo con due scelte successive: prima il lancio della moneta con probabilità pari a $\frac{1}{2}$ e poi il lancio del dado con probabilità pari a $\frac{2}{6}$. Se si verifica il primo evento la probabilità si riduce da 1 a $\frac{1}{2}$ a cui devo applicare la probabilità che si verifichi il secondo evento pari a $\frac{2}{6}$, moltiplicando le probabilità dei singoli eventi.

$$A = \text{"uscita di Testa nel lancio di una moneta"} \Rightarrow P(A) = \frac{1}{2};$$

$B = \text{“uscita di un numero maggiore di 4 nel lancio di un dado”} \Rightarrow P(B) = \frac{2}{6};$
 $(A \cap B) = \text{“uscita di testa e di un numero maggiore di 4 nel lancio di una moneta e di un dado”}$
 $P(A \cap B) = P(A) \cdot P(B) = \frac{1}{2} \cdot \frac{2}{6} = \frac{2}{12}.$

Generalizziamo: dati due eventi aleatori A e B tra loro indipendenti la probabilità dell'evento intersezione tra A e B è data dalla probabilità di A moltiplicata per la probabilità di B : $P(A \cap B) = P(A) \cdot P(B).$

Diagrammi ad albero

Una rappresentazione grafica che può risultare utile nello studio della probabilità dell'evento intersezione detto anche studio delle *probabilità composte* è il diagramma ad albero. Le linee dell'albero si dicono *rami*, mentre i punti da cui partono e arrivano i rami si dicono *nodi*, il nodo iniziale si chiama *radice*.

La costruzione di un diagramma ad albero nel caso delle probabilità composte consente di eseguire un'analisi completa di tutti i possibili esiti di una prova. Ogni percorso dell'albero che va dalla radice al nodo terminale indica una sequenza di eventi congiunti, incompatibile con qualsiasi altro percorso dell'albero. La probabilità di ogni singolo evento si indica sui rami e moltiplicando le probabilità che si incontrano nel percorso si ottiene la probabilità della congiunzione degli eventi che formano il percorso. Dato che ogni percorso che va dalla radice al nodo terminale individua eventi incompatibili, se vogliamo trovare l'unione di due o più percorsi possiamo semplicemente sommarli. L'esempio precedente può essere schematizzato in questo modo:

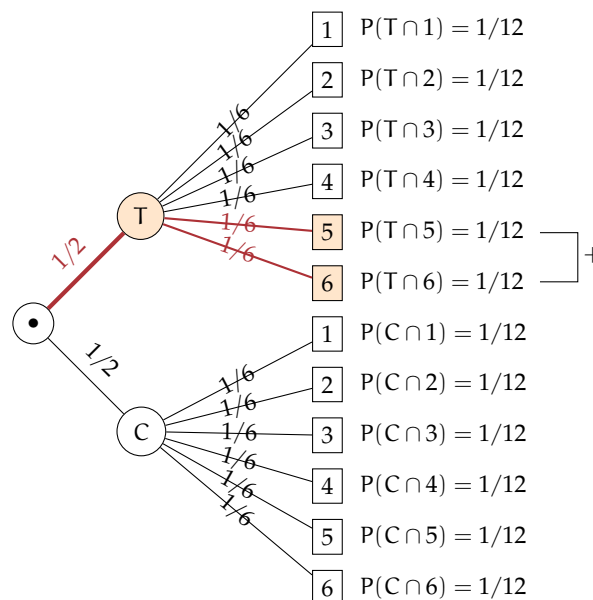

L'albero può essere semplificato considerando gli eventi coinvolti e i loro complementari.

Esempio 9.14. In un'urna abbiamo tre palline bianche e due nere. Facciamo due estrazioni rimettendo dopo la prima estrazione la pallina nell'urna. Vogliamo calcolare la probabilità dell'uscita di una pallina nera nelle due estrazioni.

B_1 = "nella prima estrazione pallina bianca" $\Rightarrow P(B_1) = \frac{3}{5}$;

B_2 = "nella seconda estrazione pallina bianca" $\Rightarrow P(B_2) = \frac{3}{5}$ in quanto la pallina si rimette nell'urna;

N_1 = "nella prima estrazione pallina nera" $\Rightarrow P(N_1) = \frac{2}{5}$;

N_2 = "nella seconda estrazione pallina nera" $\Rightarrow P(N_2) = \frac{2}{5}$.

Il problema è sempre lo stesso: calcolare una probabilità su un insieme intersezione partendo dalle probabilità degli eventi componenti. Devo moltiplicare la probabilità di avere nera nella prima estrazione $P(N_1) = \frac{2}{5}$ con la probabilità di avere nera nella seconda estrazione $P(N_2) = \frac{2}{5}$ in quanto, l'uscita della prima pallina nera, evento considerato ora come avvenuto, non influenza la probabilità di avere nera alla seconda estrazione in quanto la pallina estratta viene rimessa nell'urna. Quindi: $P(N_1 \cap N_2) = \frac{2}{5} \cdot \frac{2}{5} = \frac{4}{25}$ in quanto i due eventi sono indipendenti.

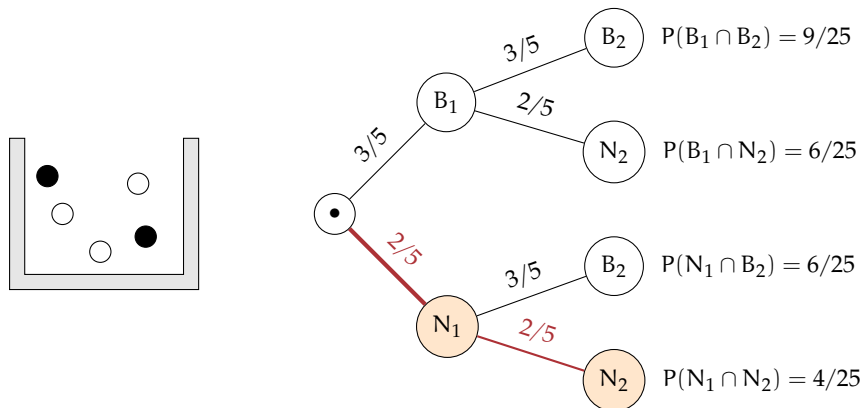

Le domande che posso fare su questo esperimento sono relative allo spazio degli eventi $\wp(\Omega)$, ove $\Omega = \{(B_1; B_2), (B_1; N_2), (N_1; B_2), (N_1; N_2)\}$ sono del tipo "Qual è la probabilità che nelle due estrazioni escano palline di diverso colore", "Qual è la probabilità che la prima pallina sia bianca", ecc.

Il problema del Cavalier de Méré

Il Cavalier de Méré pose al grande matematico francese Blaise Pascal nel 1654 il seguente problema.

Problema 9.15. Perché scommettendo alla pari sull'evento A = "ottenere almeno una volta un 6 in 4 lanci di un dado" ho accumulato una fortuna, mentre rischio la rovina scommettendo alla pari sull'evento B = "ottenere almeno una coppia di 6 in 24 lanci di due dadi".

Scommettere alla pari, 1:1, significa assegnare alla probabilità degli eventi A e B il valore pari a $\frac{1}{2}$. Consideriamo la probabilità dell'evento A composto dai seguenti quattro eventi indipendenti ma non incompatibili

E_1 = "ottenere 6 nel primo lancio";
 E_2 = "ottenere 6 nel secondo lancio";

E_3 = "ottenere 6 nel terzo lancio";
 E_4 = "ottenere 6 nel quarto lancio".

In questo caso conviene calcolare la probabilità dell'evento complementare: \bar{A} = "non ottenere un 6 in quattro lanci di un dado", $\bar{A} = (\bar{E}_1 \cap \bar{E}_2 \cap \bar{E}_3 \cap \bar{E}_4)$.

Dato che gli eventi sono indipendenti ed equiprobabili abbiamo:

$$P(\bar{E}_1) = P(\bar{E}_2) = P(\bar{E}_3) = P(\bar{E}_4) = \frac{5}{6}.$$

e per la regola vista a pagina 252, la probabilità dell'intersezione di tali eventi è data dal loro prodotto. Quindi $P(\bar{A}) = \frac{5}{6} \cdot \frac{5}{6} \cdot \frac{5}{6} \cdot \frac{5}{6} = \frac{625}{1296} = 0,482 = 48,2\%$. La probabilità dell'evento A sarà quindi superiore a 0,5 in quanto $P(A) = 1 - P(\bar{A}) = 1 - 0,482 = 0,518 = 51,8\%$ e in un numero considerevole di scommesse il Cavalier de Méré accumulava una fortuna.

Consideriamo ora la probabilità dell'evento B , dove valgono considerazioni analoghe. Anche in questo caso conviene calcolare la probabilità dell'evento complementare \bar{B} . Dato che i casi possibili nel lancio di due dadi sono 36 il caso favorevole all'evento 6 nel primo dado e 6 nel secondo dado è uno soltanto. Se $P(B) = \frac{1}{36} \Rightarrow P(\bar{B}) = 1 - P(B) = \frac{35}{36}$. Dato che i lanci dei due dadi sono 24 e tutti tra loro indipendenti avremo:

$$P(\bar{B}) = \underbrace{\frac{35}{36} \cdot \frac{35}{36} \cdot \frac{35}{36} \cdot \dots \cdot \frac{35}{36}}_{24 \text{ volte}} = \frac{35^{24}}{36^{24}} = 0,509 = 50,9\%$$

da cui $P(B) = 1 - 0,509 = 0,491 = 49,1\%$. Così è spiegato come mai in un grande numero di scommesse, scommettendo alla pari, il Cavalier de Méré si rovinasse.

✎ *Esercizi proposti:* 9.46, 9.47, 9.48, 9.49, 9.50, 9.51, 9.52, 9.53, 9.54, 9.55, 9.56, 9.57, 9.58

9.5.2 Intersezione di due eventi tra loro dipendenti

Definizione 9.10. Si chiama *probabilità condizionata* o *subordinata* di un evento B rispetto a un evento A , e si indica con $P(B/A)$, la probabilità di B nell'ipotesi che l'evento A si sia già verificato.

Esempio 9.16. Calcolare la probabilità di avere due palline nere in due estrazioni successive da un'urna contenente tre palline bianche e due nere (questa volta però senza rimettere la pallina nell'urna una colta estratta).

Dato che vogliamo calcolare la probabilità dell'evento intersezione ($N_1 \cap N_2$) questa sarà data dalla probabilità dell'evento N_1 moltiplicata per la probabilità dell'evento N_2 dopo che si è verificato l'evento N_1 . La probabilità dell'evento N_2 dopo il verificarsi di N_1 non è la stessa dell'esperimento precedente in quanto la pallina estratta non viene rimessa nell'urna.

N_1 = "pallina nera alla I° estrazione" $\Rightarrow P(N_1) = \frac{2}{5}$;

N_2 = "pallina nera alla II° estrazione", dopo che l'evento N_1 si è verificato, $\Rightarrow P(N_2/N_1) = \frac{1}{4}$.

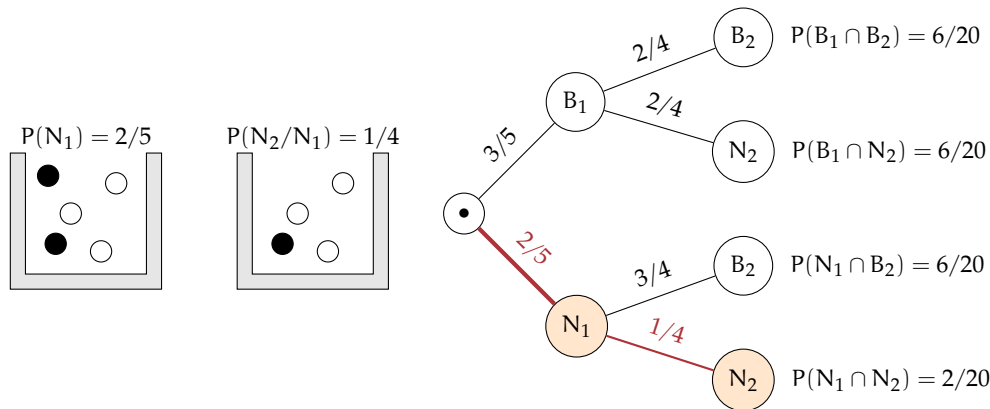

La probabilità dell'insieme intersezione diventa: $P(N_1 \cap N_2) = P(N_1) \cdot P(N_2/N_1) = \frac{2}{5} \cdot \frac{1}{4} = \frac{2}{20}$.

Attraverso il diagramma ad albero è facile calcolare le probabilità degli eventi elementari di questo esperimento con $\Omega = \{(B_1; B_2), (B_1; N_2), (N_1; B_2), (N_1; N_2)\}$.

Esempio 9.17. Una scatola di caramelle contiene 20 caramelle assortite alla frutta, incartate allo stesso modo e quindi irricognoscibili. Di esse 14 sono al limone. Fabio ne prende 2. Qual è la probabilità che siano tutte e due al limone?

E_1 = "la prima caramella è al limone" $\Rightarrow P(E_1) = \frac{14}{20}$;

E_2 = "la seconda è al limone". Questo evento è dipendente dal primo, perché se Fabio ha preso una caramella al limone nella scatola rimangono 19 caramelle di cui 13 al limone quindi $P(E_2/E_1) = \frac{13}{19}$.

$$P(E_1 \cap E_2) = P(E_1) \cdot P(E_2/E_1) = \frac{14}{20} \cdot \frac{13}{19} = \frac{91}{190}.$$

Teorema 9.4 (delle probabilità composte). *Dati due eventi A e B, entrambi appartenenti allo stesso spazio degli eventi, la probabilità dell'intersezione degli eventi è uguale al prodotto della probabilità del primo evento per la probabilità del secondo evento condizionata al primo*

$$P(A \cap B) = P(A) \cdot P(B/A).$$

Per la proprietà commutativa dell'intersezione abbiamo: $A \cap B = B \cap A$ quindi anche $P(A \cap B) = P(B \cap A) = P(B) \cdot P(A/B)$.

Possiamo ora meglio definire la dipendenza e l'indipendenza di due eventi.

Definizione 9.11. Due eventi $A, B \in \wp(\Omega)$ si dicono *indipendenti* se la probabilità di B e la probabilità di B subordinata a A sono uguali. Si dicono *dipendenti* nel caso contrario.

$$P(B) = P(B/A) \rightarrow \text{eventi indipendenti} \qquad P(B) \neq P(B/A) \rightarrow \text{eventi dipendenti}.$$

□ **Osservazione** Il teorema delle probabilità composte vale sia nel caso di eventi dipendenti che indipendenti in quanto nel caso di eventi indipendenti $P(B) = P(B/A)$.

9.5.3 Interpretazione insiemistica della probabilità condizionata

Dall'uguaglianza del teorema delle probabilità composte isoliamo la probabilità condizionata per meglio individuare qual è il suo significato. $P(A \cap B) = P(A) \cdot P(B/A)$. Da ciò segue

$$P(B/A) = \frac{P(A \cap B)}{P(A)}.$$

Mettiamo a confronto $P(B)$ e $P(B/A)$ aiutandoci con i diagrammi di Venn.

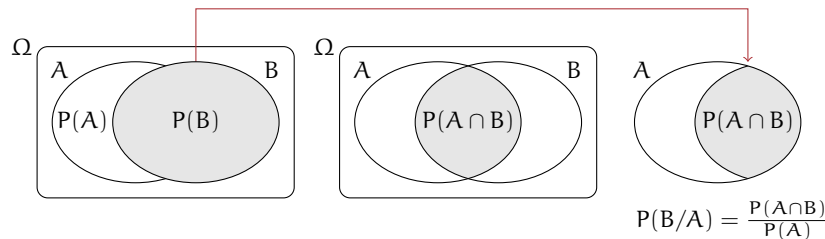

Immaginiamo la misura della probabilità come una massa unitaria da spalmare sull'evento. La probabilità di B è la quantità di massa da spalmare sull'evento B in relazione allo spazio degli eventi $\wp(\Omega)$. Nell'ipotesi di ricevere un'ulteriore informazione dal verificarsi di A, questa informazione modifica la probabilità di B. L'insieme di riferimento per la probabilità di B non sarà più $\wp(\Omega)$, ma $\wp(A)$ e $P(B/A)$ sarà data dal rapporto della massa spalmata tra ciò che hanno in comune A e B cioè $P(A \cap B)$ e la probabilità di A cioè $P(A)$: $P(B/A) = \frac{P(A \cap B)}{P(A)}$.

Se $P(B/A) = P(B)$ la parte della massa unitaria spalmata su B e il rapporto tra la massa spalmata sull'intersezione tra A e B e la massa spalmata su A rimane invariata e i due eventi si dicono indipendenti.

Se $P(B/A) > P(B)$ si dice che l'evento B è *correlato positivamente* all'evento A. Ciò è il verificarsi di A aumenta la probabilità dell'evento B.

Se $P(B/A) < P(B)$ si dice che l'evento B è *correlato negativamente* all'evento A. Ciò è il verificarsi di A diminuisce la probabilità dell'evento B.

□ **Osservazione** Due eventi A e B tra loro incompatibili cioè tali che $P(A \cap B) = 0$ sono fortemente dipendenti. Infatti, in tal caso

$$P(B/A) = \frac{P(A \cap B)}{P(A)} = \frac{0}{P(A)} = 0 \neq P(B).$$

In genere $P(A/B) \neq P(B/A)$ in quanto le due probabilità pur avendo lo stesso numeratore hanno quasi sempre denominatore diverso:

$$P(B/A) = \frac{P(A \cap B)}{P(A)} \neq P(A/B) = \frac{P(A \cap B)}{P(B)}.$$

Per la proprietà commutativa dell'intersezione abbiamo: $P(A \cap B) = P(B \cap A)$ quindi

$$P(A \cap B) = P(A) \cdot P(B/A) = P(B) \cdot P(A/B).$$

Esempio 9.18. Convieni scommettere alla pari che in una classe composta da 23 alunni, due persone compiano gli anni nello stesso giorno dello stesso mese?

In questo esempio non consideriamo gli anni bisestili e che la probabilità di nascere in un giorno dell'anno sia la stessa per tutti i giorni dell'anno. Scommettere alla pari significa intanto attribuire alla probabilità dell'evento A ="due persone sono nate lo stesso giorno dello stesso mese" il valore di 0,5. Se la probabilità dell'evento è maggiore di 0,5 conviene scommettere, altrimenti no.

Anche in questo caso conviene calcolare la probabilità dell'evento complementare $P(\bar{A})$, cioè la probabilità che nessuno dei 23 allievi compiano gli anni nello stesso giorno dello stesso mese. $P(\bar{A}) = P(\bar{A}_1 \cap \bar{A}_2 \cap \bar{A}_3 \cap \dots \cap \bar{A}_{23})$ dove \bar{A}_i rappresenta la probabilità che il compleanno dell' i -esimo alunno non coincida con nessuno dei compleanni degli altri alunni.

Analizziamo alcune di queste probabilità e applichiamo il teorema delle probabilità composte: $P(\bar{A}_1) = \frac{365}{365}$, $P(\bar{A}_2/\bar{A}_1) = \frac{364}{365}$, $P(\bar{A}_3/(\bar{A}_1 \cap \bar{A}_2)) = \frac{363}{365}$, $P(\bar{A}_4/(\bar{A}_1 \cap \bar{A}_2 \cap \bar{A}_3)) = \frac{362}{365}$, ... e così via fino ad arrivare a $P(\bar{A}_{23}/(\bar{A}_1 \cap \bar{A}_2 \cap \dots \cap \bar{A}_{22})) = \frac{343}{365}$.

Il primo allievo avrà la certezza di compiere gli anni in un qualsiasi giorno dell'anno; il secondo allievo avrà una probabilità pari a 364 giorni su 365 di non compiere gli anni nello stesso giorno del primo; il terzo allievo una probabilità di 363 giorni su 365 condizionata a non compiere gli anni lo stesso giorno del primo e del secondo; e così via fino alla probabilità dell'ultimo allievo pari a 343 giorni su 365 di non compiere gli anni lo stesso giorno dei propri compagni.

Ora applichiamo il teorema delle probabilità composte:

$$P(\bar{A}) = \frac{365}{365} \cdot \frac{364}{365} \cdot \frac{363}{365} \cdot \dots \cdot \frac{343}{365} = \frac{365 \cdot 364 \cdot 363 \cdot \dots \cdot 343}{365^{23}} = 0,493 = 49,3\%.$$

Dato che $P(A) = 1 - P(\bar{A}) = 1 - 0,493 = 0,507 = 50,7\%$.

Convieni quindi scommettere alla pari sull'evento A .

Il problema dell'esempio precedente si può schematizzare anche come segue: in un'urna ci sono 365 palline numerate da 1 a 365. Qual è la probabilità di estrarre 2 volte la stessa pallina in 23 estrazioni, rimettendo la pallina nell'urna dopo ogni estrazione?

 *Esercizi proposti: 9.59, 9.60, 9.61, 9.62, 9.63*

9.6 Esercizi

9.6.1 Esercizi dei singoli paragrafi

9.1 - Gli eventi

9.1. Quali dei seguenti eventi sono certi, probabili, impossibili

- a) Il giorno di Pasquetta piovierà;
- b) il giorno di Pasqua sarà domenica;
- c) comprando un biglietto della lotteria vincerò il primo premio;
- d) quest'anno sarò promosso;
- e) il 30 febbraio sarà domenica.

9.2. Aprendo a caso un libro di 200 pagine indica se gli eventi seguenti sono impossibili, certi o casuali e in questo ultimo caso indica se sono elementari.

- a) Si prenda la pagina 156:
- b) si prenda la pagina 210:
- c) si prenda una pagina minore o uguale a 200:
- d) si prenda una pagina multipla di 10:

9.3. Estrahendo una carta da un mazzo di 40 carte napoletane, individua fra le seguenti le coppie di eventi incompatibili:

- a) La carta estratta è un re;
- b) la carta estratta è di spade.
- c) la carta estratta è un 5.
- d) la carta estratta è una figura.
- e) la carta estratta è di denari.
- f) la carta estratta è un multiplo di 3.
- g) la carta estratta non è una figura.

Quali sono i 2 eventi la cui unione genera un evento certo?

9.4. Considerando la distribuzione dei sessi in famiglie con due figli in cui lo spazio degli eventi $\Omega = \{M; M, M; F, F; M, F; F\}$ quali sono l'intersezione e l'unione degli eventi $E_1 =$ "Il primo figlio è maschio" e $E_2 =$ "Il secondo figlio è maschio".

9.2 - Definizioni di probabilità

9.5. Quali tra i seguenti numeri possono essere misure di probabilità?

1,5, 0,5, 25, 100%, -0,1, $\frac{1}{2}$, $\frac{4}{3}$, 0, 120%, $0\bar{3}$.

9.6. Elenca i casi favorevoli all'evento: "lanciando tre dadi la somma delle facce è 5".

9.7 (*). Per uno studente è indifferente ricevere € 350 senza condizioni, oppure un motorino del valore € 1 500 solo se sarà promosso. Qual è la probabilità che lo studente attribuisce alla sua promozione?

9.8 (*). Uno studente è disposto a puntare 10 € per riceverne 60 solo se sarà interrogato in matematica. Quale probabilità lo studente attribuisce all'eventualità di essere interrogato in matematica?

9.9 (*). Tre amici si sfidano ad una gara di scacchi. Giudico che due di essi si equivalgano, mentre ritengo che il terzo abbia probabilità doppia di ciascuno degli altri due sfidanti. Quale probabilità attribuisco a ciascuno dei tre giocatori?

9.10 (*). Un'urna contiene 3 palline bianche, 5 rosse e 7 verdi tutte uguali e distinguibili solo per il colore. Calcolare la probabilità che estraendo a caso una pallina dall'urna si verificano i seguenti eventi.

- A = si estrae una pallina rossa;
- B = si estrae una pallina bianca;
- C = si estrae una pallina bianca o verde.

9.11. Si lanciano 3 monete equilibrate (testa e croce sono egualmente possibili); calcolare la probabilità di ottenere due croci e una testa.

9.12 (*). Calcolare la probabilità che lanciando 2 dadi regolari la somma dei numeri che si presentano sia 6.

9.13 (*). Un'urna contiene 100 palline identiche, numerate da 1 a 100. Calcolare la probabilità che estraendo a caso una pallina dall'urna, essa sia un multiplo di 10.

9.14 (*). Un'urna contiene 15 palline identiche, numerate da 1 a 15. Calcolare la probabilità che estraendo a caso due palline dall'urna, la loro somma sia 10.

9.15 (*). Calcola la probabilità che lanciando 4 volte una moneta equilibrata escano solo due teste.

9.16 (*). Pago alla mia compagnia di assicurazione un premio di € 450 all'anno per avere assicurato contro il furto la mia auto che ho pagato € 12 000. Quale probabilità viene attribuita dalla compagnia al furto dell'auto?

9.17 (*). E' più facile vincere un premio acquistando un biglietto nella lotteria A che prevede 10 premi di ugual valore su un totale di 5 000 biglietti venduti o nella lotteria B che prevede 7 premi su 3 000 biglietti venduti? Se ogni premio per entrambe le lotterie ammonta a € 1 000, quale dovrebbe essere un prezzo equo per la lotteria A? Quale il prezzo equo per la lotteria B?

9.18. In Italia nel 2005 sono stati denunciati dalla polizia 2 579 124 crimini penali, nello stesso periodo in Danimarca sono stati denunciati 432 704 crimini. Sulla base di questi dati ritieni che sia più sicuro vivere in Danimarca?

9.19. In un mazzo di 40 carte napoletane calcola la probabilità che estraendo a caso una carta essa sia:

- A = un re;
- B = una carta a denari;
- C = una carta minore di 8;
- D = una carta con punteggio pari.

9.20. Un mazzo di carte francesi è composto da 54 carte, 13 per seme e due jolly, i semi sono cuori e quadri di colore rosso, picche e fiori di colore nero. Calcolare la probabilità che estraendo a caso una carta sia

A = un jolly;

B = un re;

C = l'asso di picche,

D = una carta di colore rosso.

9.21. Da un mazzo di 40 carte napoletane vengono tolte tutte le figure, calcola la probabilità di estrarre una carta a denari.

9.22. In un sacchetto vengono inserite 21 tessere, su ciascuna delle quali è stampata una lettera dell'alfabeto italiano. Calcola la probabilità che estraendo a caso una tessera essa sia

A = una consonante;

B = una vocale;

C = una lettera della parola MATEMATICA.

9.23. Nelle estrazioni del Lotto si estraggono dei numeri a caso compresi tra 1 e 90. Calcola la probabilità che il primo numero estratto sia:

A = il 90;

B = un numero pari;

C = un multiplo di 3;

D = contenga la cifra 1.

9.24. In un ipermercato si sono venduti in un anno 1 286 cellulari di tipo A e 780 cellulari di tipo B. Mentre erano ancora in garanzia sono stati restituiti 12 cellulari di tipo A e 11 cellulari di tipo B perché malfunzionanti. Comprando un cellulare di tipo A, qual è la probabilità che sia malfunzionante? Qual è la probabilità che sia malfunzionante un cellulare di tipo B?

9.25. Quando vado al lavoro parcheggio l'auto nei parcheggi a pagamento ma non sempre compro il biglietto del parcheggio. Precisamente lo compro il lunedì e il giovedì, non lo compro il martedì e il mercoledì, il venerdì vado sempre con l'auto di un collega, il sabato e la domenica non lavoro. Quando vado al lavoro, che probabilità ho di prendere la multa per non aver pagato il parcheggio?

9.26. Un semaforo mostra il rosso per 120", il verde per 60", il giallo per 10". Qual è la probabilità di incontrare il semaforo quando è verde?

9.3 - Probabilità dell'unione di due eventi

9.27 (*). Lanciando un dado regolare, si calcoli la probabilità che esca un numero dispari o minore di 4.

9.28 (*). Da un'urna che contiene 12 palline identiche, numerate da 1 a 12, se ne estrae una. Calcolare la probabilità che la pallina presenti un numero minore di 6 o un numero maggiore di 8.

9.29 (*). Da un'urna che contiene 12 palline, numerate da 1 a 12, se ne estrae una. Calcolare la probabilità che la pallina presenti un numero pari o un numero maggiore di 8.

9.30 (*). Lanciando un dado regolare, si calcoli la probabilità che esca un numero pari o minore di 2.

9.31 (*). Calcolare la probabilità che scegliendo a caso una carta da un mazzo di carte francesi di 54 carte si prenda una carta di picche o un re.

9.32 (*). Estrae una carta da un mazzo di 40 carte, calcolare la probabilità che sia un 3 o una carta di spade.

9.33 (*). Da un'urna che contiene 5 palline rosse, 8 palline blu, 12 palline bianche, 15 palline gialle, se ne estrae una. Calcolare la probabilità che la pallina sia rossa o blu o gialla.

9.34 (*). Da un'urna che contiene 30 palline identiche, numerate da 1 a 30, se ne estrae una. Calcolare la probabilità che il numero della pallina sia minore di 20 o multiplo di 4.

9.35. Per un mazzo di 40 carte napoletane calcola la probabilità di estrarre

A = un asso o un re;

B = un sette o una carta a bastoni;

C = una figura o una carta a denari.

9.36. Calcola la probabilità che lanciando un dado a sei facce esca un numero pari o un multiplo di 3.

9.37. Nel gioco della tombola si estrae una pallina numerata da un sacchetto contenente 90 palline numerate da 1 a 90. Calcola la probabilità che estraendo la prima pallina essa riporti:

A = un multiplo di 5 o un multiplo di 10,

B = un numero pari o un multiplo di 5,

C = un numero che contenga la cifra 5 o la cifra 2.

9.4 - Probabilità dell'evento complementare

9.38. La seguente tabella è tratta dalla tavola di mortalità dei maschi al 2002 relativa a una popolazione di 100 000 individui:

Età	$0 \leq x < 20$	$20 \leq x < 40$	$40 \leq x < 60$	$60 \leq x < 80$	$80 \leq x < 100$
Decessi	997	1 909	7 227	39 791	49 433

Calcola la probabilità per un individuo dell'età di 20 anni di vivere almeno per altri 40 anni.

9.39 (*). Calcola la probabilità di vincita dell'Italia ai campionati mondiali di calcio se i bookmaker scommettono su una sua vincita 5 a 12.

9.40 (*). In un incontro di boxe il pugile Cacine viene dato 7:1 contro il detentore del titolo Pickdur. Secondo gli allibratori, quale la probabilità ha Cacine di conquistare il titolo? Quali le poste per Pickdur?

9.41 (*). Quanto devo puntare su Celestino, che viene dato vincente 21:4 per riscuotere € 500?

9.42 (*). Un cubo di legno viene verniciato e successivamente segato parallelamente alle facce in modo da ottenere 1 000 cubetti. Quanti tagli sono necessari? Qual è la probabilità che, una volta mescolati i cubetti, si estragga

A = un cubetto con una sola faccia verniciata;

B = un cubetto con due facce verniciate;

C = un cubetto con nessuna faccia verniciata.

9.43 (*). In un circolo vi sono 100 soci. Di essi si sa che 44 sanno giocare a dama, 39 a scacchi, 8 sanno giocare sia a dama che a scacchi. Estrahendo a sorte uno dei 100 soci, qual è la probabilità che sia una persona che non sappia giocare ad alcun gioco.

9.44 (*). Da un mazzo di 40 carte si estrae 1 carta. Calcola la probabilità dei seguenti eventi:

- A = la carta non è di spade;
- B = la carta non è una figura;
- C = la carta non è un 2.

9.45 (*). Calcola la probabilità che lanciando 4 volte una moneta equilibrata esca almeno una testa.

9.5 - Probabilità dell'evento intersezione di due eventi

9.46 (*). Nel lancio di due monete qual è la probabilità che almeno una sia croce?

9.47 (*). Nel lancio di due dadi qual è la probabilità di avere un totale di 8 o due numeri uguali?

9.48 (*). Qual è la probabilità, nel lancio di due dadi, che la somma dei punti sia almeno 9?

9.49 (*). Nel lancio di due dadi, punto € 7 sul fatto che la somma delle facce sia uguale a 5. Quanto devo ricevere perché il gioco sia equo?

9.50 (*). La probabilità che un proiettile colpisca un determinato bersaglio è 0,5. Qual è la probabilità che tre proiettili lanciati uno dopo l'altro colpiscano tutti il bersaglio.

9.51 (*). Due persone giocano con le dita di entrambe le mani a pari e dispari. Con una posta 1:1 conviene giocare sul pari o sul dispari?

9.52 (*). Un allievo cuoco prepara la cena. La probabilità che la minestra sia troppo salata è pari a 0,3 e che l'arrosto bruci sia pari a 0,4. Qual è la probabilità che la cena riesca bene?

9.53 (*). Una scopa elettrica è formata da due apparati: il motore che si guasta una volta su 10 entro un anno e la carrozzeria che si rompe una volta su 100 entro un anno. Che probabilità ha la scopa elettrica di essere funzionante dopo un anno?

9.54 (*). Una coppia ha caratteri ereditari tali che ogni loro figlio ha probabilità pari a $1/4$ di essere malato. I genitori vorrebbero avere due figli. Calcolare la probabilità di avere:

- A = entrambi i figli sani;
- B = almeno un figlio malato.

9.55 (*). Determinare la probabilità che lanciando tre volte una moneta si presentino

- A = 3 Teste;
- B = 1 Testa;
- C = 2 Teste.

9.56 (*). Nel lancio di una moneta e di un dado calcolare la probabilità di:

- A = ottenere Croce e il 6;
- B = ottenere Testa e un numero multiplo di 2;
- C = ottenere Croce e un numero maggiore di 2.

9.57 (*). In un'urna ci sono 6 palline, di cui 2 nere e 4 bianche: calcola la probabilità di estrarre palline di diverso colore nel caso in cui la prima pallina viene rimessa nell'urna.

9.58. L'urna U_1 contiene 10 palline rosse e 15 bianche, l'urna U_2 contiene 12 palline rosse e 13 palline bianche. Calcola la probabilità che estraendo una pallina da U_1 e una pallina da U_2 siano entrambe rosse.

9.59 (*). Un'urna contiene 10 palline rosse, 7 palline nere e 2 bianche. Estraendone simultaneamente tre, calcolare la probabilità:

- A = tutte e tre rosse;
- B = tutte e tre bianche;
- C = 1 rossa e 2 nere;
- D = tutte di colore diverso;
- E = una sola bianca.

9.60 (*). Da un mazzo di 40 carte, si estrae una carta a caso. Determina la probabilità:

- A = che esca un Re;
- B = che esca un Re nell'ipotesi che sia uscita una figura;
- C = che esca un Re nell'ipotesi che sia uscito il seme di fiori;
- D = che esca il seme di fiori dopo che è uscito un Re.

Tra gli eventi A, B, C e D, quali sono indipendenti?

9.61 (*). Uno studente universitario ha la probabilità 0,3 di superare l'esame di matematica e 0,5 di superare l'esame di diritto privato. Se i due eventi sono indipendenti determinare la probabilità che lo studente ha di superare

- A = tutti e due gli esami;
- B = almeno un esame.

9.62 (*). Un'urna contiene 5 palline bianche e 12 nere. Estraendole due a caso qual è la probabilità che siano dello stesso colore?

9.63 (*). Uno studente ha la probabilità del 55% di prendere il debito in matematica, del 30% di prendere il debito in inglese e del 20% di prendere il debito in entrambe le materie. Valutare la probabilità di:

- A = avere il debito in matematica nell'ipotesi di averlo già preso in inglese;
- B = avere il debito in inglese nell'ipotesi di averlo già preso in matematica;
- C = avere il debito in matematica nell'ipotesi di non averlo preso in inglese;
- D = avere il debito in inglese nell'ipotesi di non averlo preso in matematica;
- E = non avere il debito in matematica nell'ipotesi di averlo preso in inglese;
- F = non avere il debito in inglese nell'ipotesi di non averlo preso in matematica.

Esercizi dalle prove Invalsi

9.64 (2005 *). Se si lanciano contemporaneamente due monete, qual è la probabilità che escano una testa e una croce?

9.65 (2005 *). Qual è la probabilità che su 6 lanci di un comune dado a 6 facce, non truccato, si abbia per 6 volte il numero 3?

9.66 (2005 *). Un'urna contiene 20 gettoni numerati da 1 a 20. Si estrae un gettone: è un numero pari. Senza reinserire il gettone, se ne estrae un secondo. Qual è la probabilità di estrarre un numero dispari?

9.67 (2006 *). Se lanci un dado una sola volta, quale probabilità hai di ottenere un numero pari minore di 6?

9.68 (2006 *). È lanciato un dado non truccato a forma di ottaedro (solido regolare a otto facce), le cui facce sono numerate da 1 a 8. Qual è la probabilità che esca una faccia il cui numero è multiplo di 3?

9.69 (2006 *). Un mazzo di carte da poker è composto da 52 pezzi, 12 dei quali sono figure. Pescando a caso una carta, qual è la probabilità che si verifichi l'evento: "esce una figura o un asso"?

9.70 (2006 *). Un'urna contiene 50 gettoni colorati. 20 sono di colore verde, 18 di colore rosso, 10 di colore blu. Qual è la probabilità di pescare un gettone che non sia né verde, né rosso e né blu?

9.71 (2006 *). La probabilità di estrarre una pallina rossa da un'urna contenente 100 palline è $\frac{3}{50}$. Quante sono le palline rosse contenute nell'urna?

9.72 (2005 *). Si lancia un comune dado a 6 facce, non truccato, per 8 volte. Qual è la probabilità che al terzo lancio esca il numero 5?

9.73 (2005 *). Data un'urna contenente 30 palline, di cui 6 rosse, 9 gialle, 3 verdi e 12 blu, quale delle seguenti affermazioni è falsa? La probabilità di estrarre una pallina ...

- a) rossa o gialla è 0,5;
- b) verde è 0,1;

- c) blu o gialla è 0,7;
- d) rossa o blu è 0,4.

9.74 (2006 *). Se i lanciano contemporaneamente due monete, qual è la probabilità che esca almeno una testa?

9.75 (2006 *). Un'urna contiene 20 palline: 4 bianche, 6 rosse e 10 verdi. Quanto vale il rapporto fra la probabilità di estrarre una pallina bianca o rossa e la probabilità di estrarre una pallina rossa o verde?

9.76 (2006 *). La probabilità di estrarre una pallina bianca da un'urna è $\frac{4}{10}$. Quale delle seguenti affermazioni è compatibile con la precedente?

- a) l'urna contiene 20 palline bianche, 15 rosse e 5 nere;
- b) l'urna contiene 40 palline bianche, 40 rosse e 40 nere;
- c) l'urna contiene 40 palline bianche e 100 rosse;
- d) l'urna contiene 80 palline bianche, 50 rosse e 70 nere.

9.77 (2006 *). In un dado truccato avente le facce numerate da 1 a 6, la probabilità di uscita di un numero è direttamente proporzionale al numero stesso. Quanto vale la probabilità che, lanciando il dado, esca il numero 5?

9.78 (2007 *). Da un'urna contenente 50 palline, Marco ne estrae 20 senza rimetterle nell'urna ed osserva che 10 sono nere e 10 sono rosse. Estruendo una 21-esima pallina, qual è la probabilità che questa sia nera?

- a) più di $\frac{1}{2}$;
- b) esattamente $\frac{1}{2}$;
- c) meno di $\frac{1}{2}$;
- d) non si può determinare.

9.79 (2007 *). Quanto vale la probabilità che una persona risponda correttamente ad una domanda che prevede solo una risposta esatta, scegliendo a caso una risposta fra le quattro proposte?

9.80 (2007 *). Un'urna contiene 21 palline, ognuna delle quali è contrassegnata da una lettera dell'alfabeto italiano. Qual è la probabilità che, estraendo a caso una di queste palline, si verifichi l'evento "esce la lettera π "?

9.81 (2007 *). In una lotteria i 4 premi sono assegnati per estrazioni successive, partendo dal 1° fino al 4°. Pietro ha acquistato uno solo dei 100 biglietti venduti. Egli è presente all'estrazione dei premi e l'estrazione del 1° premio lo vede perdente. Qual è la probabilità che Pietro vinca il 2° premio?

9.82 (2007 *). Si lanciano due dadi ed escono due numeri il cui prodotto è 6. Qual è la probabilità che uno dei due numeri usciti sia 2?

9.83 (2007 *). Quanti casi possibili si ottengono gettando un dado e una moneta contemporaneamente?

- a) 12;
- b) 8;
- c) 36;
- d) 2.

9.84 (2003 *). Se lanci un normale dado numerato da 1 a 6, ciascun numero ha probabilità $\frac{1}{6}$ di uscire. In 4 lanci successivi sono usciti i numeri 2, 3, 4 e 3. Se lanci il dado una quinta volta, qual è la probabilità che esca 3?

- a) Maggiore di $\frac{1}{6}$, perché nei 4 tiri precedenti il punteggio 3 è uscito 2 volte su 4;
- b) $\frac{1}{6}$, perché il dado non si ricorda degli eventi passati;
- c) minore di $\frac{1}{6}$, perché il punteggio 3 è già uscito e ora è più probabile che escano gli altri;
- d) $\frac{1}{2}$, come indica il calcolo dei casi favorevoli (due) sul totale dei casi (quattro);
- e) le informazioni date non consentono di rispondere.

9.85 (2003 *). Estrarre da un mazzo di carte francesi (52 carte) una carta di seme nero e figura è ...

- a) più probabile che estrarre una carta di seme nero;
- b) più probabile che estrarre una figura di qualunque seme;
- c) meno probabile che estrarre una carta di seme nero e asso;
- d) altrettanto probabile che estrarre una carta di seme nero o figura;
- e) altrettanto probabile che estrarre una carta di seme rosso e figura.

9.86 (2003 *). Qual'è la probabilità di estrarre un 6 o un 8 da un mazzo di carte napoletane (40 carte)?

9.87 (2003 *). Aldo e Luigi giocano a testa o croce, ciascuno di essi lancia due monete. Qual è la probabilità che il numero di teste di Luigi sia uguale a quelle ottenute da Aldo?

9.88 (2004 *). Se lanci una normale moneta, Testa e Croce hanno entrambe probabilità $1/2$ di uscire. In 4 lanci successivi, sono usciti Testa, Croce, Testa, Testa. Se lanci la moneta una quinta volta, qual è la probabilità che esca Testa?

- a) Maggiore di $\frac{1}{2}$;
b) uguale a $\frac{1}{2}$;

- c) minore di $\frac{1}{2}$;
d) non si può rispondere.

9.89 (2004 *). Nel gioco della tombola qual è la probabilità di estrarre un numero maggiore di 20 e minore di 35?

9.90 (2004 *). Qual è la probabilità che lanciando un dado esca un numero dispari o multiplo di 3?

9.6.2 Risposte

9.7. $P(E) = 0,23.$

9.30. $P(E) = \frac{2}{3}.$

9.8. $P(E) = 0,17.$

9.31. $P(E) = \frac{8}{27}.$

9.9. $P(A) = P(B) = 0,25; P(C) = 0,50.$

9.32. $P(E) = \frac{13}{40}.$

9.10. $P(A) = \frac{1}{3}; P(B) = \frac{1}{5}; P(C) = \frac{2}{3}.$

9.33. $P(E) = \frac{7}{10}.$

9.12. $P(E) = \frac{5}{36}.$

9.34. $P(E) = \frac{11}{15}.$

9.13. $P(E) = \frac{10}{100} = \frac{1}{10}.$

9.38. $P(E) = 0,91.$

9.14. $P(E) = \frac{8}{210} = \frac{4}{105}.$

9.39. $P(E) = 0,71.$

9.15. $P(E) = \frac{3}{8}.$

9.40. $P(A) = \frac{1}{8}; B = 7 : 1.$

9.16. $P(E) = 0,0375.$

9.41. € 80.

9.17. Biglietto B; Prezzo(A)=€ 2;
Prezzo(B)=€ 2,23.

9.42. $P(A) = 0,384; P(B) = 0,096; P(C) = 0,512.$

9.43. $P(E) = 0,25.$

9.27. $P(E) = \frac{2}{3}.$

9.44. $P(A) = \frac{3}{4}; P(B) = \frac{7}{10}; P(C) = \frac{9}{10}.$

9.28. $P(E) = \frac{3}{4}.$

9.45. $P(E) = 1 - \frac{1}{16} = \frac{15}{16}.$

9.29. $P(E) = \frac{2}{3}.$

9.46. $P(E) = \frac{3}{4}.$

- 9.47. $P(E) = \frac{5}{18}$.
- 9.48. $P(E) = \frac{15}{18}$.
- 9.49. € 63.
- 9.50. $P(E) = 0,125$.
- 9.51. indifferente.
- 9.52. $P(E) = 0,42$.
- 9.53. $P(E) = 89,1\%$
- 9.54. $P(A) = \frac{9}{16}$; $P(B) = \frac{7}{16}$.
- 9.55. $P(A) = \frac{1}{8}$; $P(B) = \frac{3}{8}$; $P(C) = \frac{3}{8}$.
- 9.64. $\frac{1}{2}$.
- 9.65. $\frac{1}{66}$.
- 9.66. $\frac{10}{19}$.
- 9.67. $\frac{1}{3}$.
- 9.68. $\frac{1}{4}$.
- 9.69. $\frac{4}{13}$.
- 9.70. $\frac{1}{25}$.
- 9.71. 6.
- 9.72. $\frac{25}{6^3}$.
- 9.56. $P(A) = \frac{1}{12}$; $P(B) = \frac{1}{4}$; $P(C) = \frac{1}{3}$.
- 9.57. $P(E) = \frac{4}{9}$.
- 9.59. $P(A) = 0,12$; $P(B) = 0$; $P(C) = 0,22$; $P(D) = 0,14$; $P(E) = 0,28$.
- 9.60. $P(A) = \frac{1}{10}$; $P(B) = \frac{1}{3}$; $P(C) = \frac{1}{10}$; $P(D) = \frac{1}{4}$; A e C.
- 9.61. $P(A) = 0,15$; $P(B) = 0,65$.
- 9.62. $P(A) = 0,56$.
- 9.63. $P(A) = 67\%$; $P(B) = 36\%$; $P(C) = 50\%$; $P(D) = 22\%$; $P(E) = 33\%$; $P(F) = 64\%$.
- 9.73. d).
- 9.74. $\frac{3}{4}$.
- 9.75. $\frac{5}{8}$.
- 9.76. d).
- 9.77. $\frac{5}{21}$.
- 9.78. d).
- 9.79. $\frac{1}{4}$.
- 9.80. 0.
- 9.81. $\frac{1}{99}$.
- 9.82. $\frac{1}{2}$.
- 9.83. a).
- 9.84. b).
- 9.85. e).
- 9.86. $\frac{1}{5}$.
- 9.87. $\frac{3}{8}$.
- 9.88. b).
- 9.89. $\frac{7}{45}$.
- 9.90. $\frac{2}{3}$.

