



# TA'LIM FIDOYILARI

## RESPUBLIKA ILMIIY-USLUBIY JURNALI

### 2023

PHILOLOGICAL SCIENCES

PEDAGOGICAL SCIENCES

SOCIAL SCIENCES AND HUMANITIES

EXACT SCIENCES

NATURAL SCIENCES

ECONOMICS

ART AND CULTURE

MEDICAL SCIENCES

TECHNICAL SCIENCES



### VOLUME 1



+998 97 277 78 01

WWW.REANDPUB.UZ

INFO@REANDPUB.UZ



CYBERLENINKA



BASE



OpenAIRE



Google Scholar



## «TA'LIM FIDOYILARI»

### ILMIY-USLUBIY JURNALI

1-SON, 1-JILD DEKABR 2022 1-QISM

BARCHA SOHALAR BO'YICHA

TA'LIM FIDOYILARI RESPUBLIKA JURNALIDA  
TA'LIM-TARBIYA JARAYONIGA INNOVATSION  
YONDASHUVLAR MUAMMO VA YECHIMLAR MAVZUSIDA  
RESPUBLIKA ILMIY-AMALIY KONFERENSIYASI





EDITOR IN CHIEF

ABDURAHMONOV ABDUSHOKIR ABDUKARIMOVICH

PREPARING FOR PUBLISHING

HAKIMOVA AZIZA XAYDARALIYEVNA

BOSH MUHARRIR

ABDURAHMONOV ABDUSHOKIR ABDUKARIMOVICH

NASHRGA TAYYORLOVCHI

HAKIMOVA AZIZA XAYDARALIYEVNA

## TAHRIR KENGASH A'ZOLARI

### Azimov Jumanazar Turg'unovich

O'zbekiston Respublikasi Qurolli kuchlari Akademiyasi dosenti. Fizika-matematika fanlari falsafa doktori. PhD.

### Dr. Israilov Mamarakhim

Doctor of Philosophy (Ph.D) Technics., Associate professor of the Department of "Natural Sciences" of the Academy of Armed Forces of the Republic of Uzbekistan

### Максудова Фируза Хуршидовна

Тошкент фармацевтика институтининг «Дори воситаларининг саноат технологияси» кафедраси мудири

### Кожикбаева Зияда Адилбаевна

Қорақалпоқ давлат университетининг Журналистика кафедраси доценти

### Аллаберганаева Гулчехра Машариповна

Навоий давлат кончилиги ва технологиялар университетининг "Умумий физика" кафедраси доценти

### Shamshiyeva Hulkar

Toshkent shahri Olmazor tumani Abdulla Qodiriy nomidagi ijod maktabi matematika o'qituvchisi

### Soliyev Hayitboy Mirzadavlatovich

Namangan muxandislik-qurilish instituti Transport fakulteti Transport logistikasi kafedrasini, texnika fanlari bo'yicha falsafa doktori PhD, dotsenti

### Ustaboyev Abdullo Raximjonovich

Namangan muxandislik-qurilish instituti Transport fakulteti Transport logistikasi kafedrasini, texnika fanlari bo'yicha falsafa doktori PhD, katta o'qituvchi

### Matyakubova Yulduzxon Amanbayevna

Urganch davlat Universiteti Tabiiy fanlar fakulteti Biologiya kafedrasini, qishloq ho'jaligi fanlari nomzodi, dotsent

### Мирзабдуллаева Гулнора Мухаммаджон қизи

Наманган муҳандислик-қурилиш институти менежмент кафедраси ассистенти

### Berdikulov Sirojjon Nasipkulovich

Academy of the Ministry of internal affairs of the Republic of Uzbekistan Social-Humanitarian professor of the Department of Sciences, Doctor of philosophy, professor

### Shukhrat Batirovich Djabbarov

Ph.D. (Tech.), Department of "Wagons and wagon facilities", Tashkent State Transport University

### Baratova Maxbuba Mubinjanovna

O'zbekiston davlat jahon tillari universiteti dotsenti, falsafa fanlari nomzodi, dotsent

### Даулетмуратова Замира Уснатдиновна

Қорақалпоқ давлат университетининг Қорақалпоқ тилшунослиги кафедрасининг ассистент-ўқитувчиси

### Шокирова Ҳавасхон Нурмаматовна

Фарғона халқ таълими бошқармаси Таълим маркази директори

### Erkabay Yu. Derdibaev

Тошкент давлат аграр университети, Дехкончилик ва мелиорация кафедраси профессори

### Saidova Markhabo Xabibullo kizi

DOCTOR OF PHILOSOPHY (PH.D) in ECONOMICAL SCIENCES

### Xakimniyazov Jolmurza Xojabekovich

Qoraqalpoq Davlat Universiteti Tarix fakulteti Tarix fanlari nomzodi docent

### Қодиров Зиёдин Мамадалиевич

Андижон давлат университети ўзбек тилшунослиги кафедраси катта ўқитувчиси

### Алимжон Тожиёв Мўйдинович

Андижон давлат университети ўзбек тилшунослиги кафедраси доценти

### Тожибоева Гулҳумор Раҳмонжоновна

Андижон давлат университети умумий психология кафедраси катта ўқитувчи

### Юнусова Гулшод Назиховна

Наманган давлат университетининг «Амалий математика ва ахборотлартехнологиялари» кафедраси катта ўқитувчиси

### Ergashev Bobirjon Boxodirovich

Pedagogik innovatsiyalar, kasb-hunar ta'limi boshqaruv hamda pedagog kadrlarini qayta tayyorlash va ularning malakasini oshirish instituti Malaka oshirish va qayta tayyorlash fakulteti dekani

### Abdugapparov Farkhod Sultonakhmadovich

PhD, Senior Lecturer, Department of Chemistry, Andijan State University, Republic of Uzbekistan.

### Набиева Саидахон Абдувахабовна

Тошкент давлат техника университети Саноат иктисодиети ва менежменти кафедраси доценти (PhD)

## XX ASR BOSHLARIDA JADIDLARNING MILLIY DEMOKRATIK DAVLAT QURISH G'OYALARI

*Madiyeva Shoxista Chorshanbiyevna Surxondaryo viloyati Angor tumani 1-sonli  
maktabning tarix fani o'qituvchisi.*

### Annotatsiya

Ma'lumki, jadidchilik ijtimoiy rivojlanishning tub burilishi bosqichida yuzaga keldi. Mahalliy taraqqiyparvarlarning mustamlaka Turkistonda inqirozli holatni, o'lkaning umumjahon jarayonlaridan tobora ortda qolayotganini, tub aholining erkparvarlik harakatlariga keskin zarba berilib, hamma joylarda bostirilishini, ma'naviyat sohasidagi turg'unlikni idrok etishlari jamiyatni atroflicha isloh etish kerak degan g'oyaning yuzaga kelishiga turtki bo'ldi.

**Kalit so'zlar:** Turkiston, jadidchilik harakatlari, ma'naviyat sohasi, feodal zulm, Sho'royi Islom, qo'mita;

### Kirish

Turkistonda dastlabki jadid guruhlari XX asr boshlarida yuzaga keldi. Ja didlarning taniqli vakillari milliy ziyolilarning o'zagini tashkil etgan kishilar edi. Jadidchilik harakati ma'rifatchilik va siyosiy bosqichlami bosib o'tgan bo'lishiga qaramay davlatchilik masalasi ularning g'oyaviy maqsadlari asosini tashkil etgan.

Birinchi bosqichda milliy ziyolilar davlatni boshqarish uchun ma'rifatli kishilarni tarbiyalash, ya'ni yuqori malakali mutaxassislarni tayyorlash va ular yordamida milliy davlat manfaatlarini himoya qilishga alohida e'tibor qaratdilar. Ular xalqning turmush sharoitini yaxshilash uchun mustamlaka - feodal zulmi va og'ir majburiyatlardan xalos bo'lish, ma'naviy erkinlikka erishish zarur, deya hisoblagandilar.

### Asosiy qism



1917-yil Rossiya Fevral demokratik inqilobi arafasida, Turkiston jadidchiligi yetuk siyosiy harakatga aylandi. Agar Birinchi jahon urushidan keyin jadidlar parlamentar monarxiya uchun kurashgan bo'lsalar, fevral voqealaridan so'ng ular bir qator siyosiy talablarni ilgari surdi. Jumladan, mahalliy aholi huquqlarini kengaytirish, o'lkani boshqarish yuzasidan islohotlar o'tkazish, o'lkada Davlat Dumasidan aholi soniga qarab o'rin berish, asosiy demokratik erkinliklar bilan ta'minlanish va konstitutsion tuzum o'rnatishni talab qildilar.

Shu yilning bahoridan jadidlar o'lka tub aholisining taraqqiyoti va mustaqilligi to'g'risidagi o'z g'oyalarini o'lkadagi demokratik inqilob bilan bog'lab, o'zlari e'lon qilgan tamoyillarni amalga oshirishga faol kirishdilar. Bu hol mahalliy hokimiyat tuzilmalarini shakllantirish chog'ida ancha to'liq namoyon bo'ldi.

Bir tomondan, o'lkada ishchi va soldat deputatlari Petrograd Sovetining da'vatiga muvofiq, ishchi deputatlari Sovetlari bilan soldat deputatlari Sovetlari tuzila boshladi. Toshkent ishchi va soldatlari ana shu ishning tashabbuskorlari bo'ldi. Dastlab ishchi deputatlarning Toshkent Soveti, keyinchalik esa soldat deputatlari Soveti tashkil qilindi. Ko'p o'tmay, ular yagona Toshkent Sovetiga birlashdilar. Tez orada shu Sovetning chaqirig'i bilan Turkiston shaharlari va ishchi posyolkalarida Sovetlar barpo etila boshladi.

Sovetlarni tuzish bilan bir vaqtda jamoat tashkilotlari ijroiya qo'mitalarining va jamoat xavfsizligi qo'mitalarini tashkil etish boshlandi. Qo'mitalar joylarda muvaqqat hukumat organlari o'rniga da'vo qilib, barcha demokratik tashkilotlarni birlashtiruvchi sifatida faoliyat olib bordilar. Mazkur organlarning qonuniy huquqga ega ekanligi o'lka milliy jamoatchiligi tomonidan hamma joyda e'tirof qilindi.

1917-yil 14-martda Toshkentda chaqirilgan birinchi musulmonlar qurul toyida umumiy milliy markaz «Sho'royi Islom tashkil qilindi. Unga milliy liberal, progressiv harakat - jadidlar va ruhoniylarning "Jumhuriyati Ulamo" tashkiloti vakillari kiritildi. Ishchi va soldat deputatlari Sovetlaridan farqli o'laroq yangi tuzilgan milliy tashkilot islom diniga e'tiqod qiluvchi tub aholidan saylangan deputatlar Soveti deb tushunildi.



Boshqaruvning dastlabki majlisida 15 kishidan iborat boshqaruvni tuzish va muvaqqat Nizom qabul qilish qaror qilindi. Nizomga muvofiq Turkistonning barcha shaharlari va qishloqlarida «Sho'royi Islom tuzish zarurligi qayd etildi. Shuningdek, o'lka musulmon aholisini jipslashtirishga, siyosiy ongini rivojlantirishga, mamlakatning ijtimoiy-siyosiy hayotida faol deputatlari Soveti tashkil qilindi. Ko'p o'tmay, ular yagona Toshkent Sovetiga birlashdilar. Tez orada shu Sovetning chaqirig'i bilan Turkiston shaharlari va ishchi posyolkalarida Sovetlar barpo etila boshladi. Sovetlarni tuzish bilan bir vaqtda jamoat tashkilotlari ijroiya qo'mita larining va jamoat xavfsizligi qo'mitalarini tashkil etish boshlandi. Qo'mitalar joylarda muvaqqat hukumat organlari o'rniga da'vo qilib, barcha demokratik tashkilotlarni birlashtiruvchi sifatida faoliyat olib bordilar. Mazkur organlarning qonuniy huquqga ega ekanligi o'lka milliy jamoatchiligi tomonidan hamma joyda e'tirof qilindi.

1917-yil 14 martda Toshkentda chaqirilgan birinchi musulmonlar qurul toyida umumiy y milliy markaz Sho'royi Islom tashkil qilindi. Unga milliy liberal, progressiv harakat -jadidlar va ruhoniylarning «Jumhuriyati Ulamo tashkiloti vakillari kiritildi. Ishchi va soldat deputatlari Sovetlaridan farqli 'laroq yangi tuzilgan milliy tashkilot islom diniga e'tiqod qiluvchi tub aholidan saylangan deputatlar Soveti deb tushunildi.

Turkiston Sovetlari- - inqilobiy demokratiyaning xohish-irodasini ifodalovchi yevropalik ishchi va soldatlarning organi bo'lib, jamiyatga ta'sir o'tkazish uchun yetarli kuchga ega edi. Shu boisdan ham ular Muvaqqat hukumat davlat muassasalari faoliyati ustidan nazorat qilish huquqiga ega bo'lishga da'vo qilardilar:

- ijroiya qo'mitalar Sovetlarga nisbatan aholining ancha keng ijtimoiy milliy guruhlari namoyandalari bo'lib, ularning tarkibiga turli partiyalar, jamoat tashkilotlari kirgan. Ular barcha demokratik tashkilotlarni birlashtiruvchilar sifatida ish ko'rdilar va joylarda muvaqqat hukumat organlari rolini bajarishga da'vo qildilar;



Sho'royi islom» tashkiloti tashkiliy jihatdan tarkib topish paytidayoq musulmon aholining vakolatli organlari sifatida faoliyat olib borib, shu aholini xohish-irodasini ifoda etdi va uning manfaatlarini himoya qildi.

## Xulosa

Xulosa qilib shuni aytib o'tish joizki, Turkiston jadidlari, yosh buxoroliklar va yosh xivaliklar mustaqil, demokratik va milliy hukumat tuzishni o'z oldilariga maqsad qilib qo'ygan edilar. Buni amalga oshirishda esa, bolsheviklar yordamidan foydalanmoqchi bo'ldilar. Biroq sovet hukumati mintaqa hududidagi davlatlarni tugatib, Rossiya tarkibiga qo'shib olishga muvaffaq bo'ldi.

## Foydalanilgan adabiyotlar

1. Alimova D., Golovanov A. O'zbekiston mustabid sovet tuzimi davrida: siyosiy va mafkuraviy tazyiq oqibatlarini (1917-1990 yy.). T.: O'zbekiston, 2000. 165 b.
2. A'zamxo'jaev S. Turkiston muxtoriyati. Milliy-demokratik davlatchilik qurilishi tajribasi. T.: Ma'naviyat, 2000. 168 b.
3. Muhammad Aziz Maarg'iloniy. Tarixiy Aziziy: (Fargona chor mustamlakachiligi davrida) // So'z boshi va ilovalar mualliflari Sh. Vohidov, D. Sangirova. Mas'ul muharrir A. Qayumov. T.: Ma'naviyat, 1999. - 112b.
4. Rajabov Q. Buxoro Xalq Respublikasi: monarxiyadan demokratiya sari dastlabki qadamlar (1920-1924 yy.) // O'zbekiston tarixining dolzarb muammolari. Davriy to'plam N2.-T.: Sharq, 1999. B. 149-158.
5. Vohidov Sh., Xoliqova R. Markaziy Osiyodagi davlat boshqaruvi tarixidan.- T.: Yangi asr avlodi, 2006. 72 b.



## FONETIKA - NUTQ TOVUSHLARINI

### O`RGANUVCHI BO`LIM

*Rashidova Gulbahor Gadayevna*

*Prezident agentligi tasarrufidagi Ishtixon ixtisoslashtirilgan*

*maktab ona tili va adabiyot fani o`qituvchisi.*

Biz texnika va texnologiyalar bilan hayotimiz osonlashgan bir davrda yashayapmiz. Barcha sohalarda bo`lgani kabi ta`lim sohasida ham bir qator innovatsion g`oyalar ta`lim sifatini ko`tarishga safarbar etildi. Yangi darsliklar, ko`rgazmalar va ko`rsatmali vositalar, electron kitoblar barchasi yangi davr kishisini shakllantirish va rivojlantirishga qaratilgan.

Ayniqsa ona tili fanini umumiy o`rta ta`lim maktablarida o`qitilishiga e`tibor kuchaydi.

Ona tilini o`qitishda darslikdagi ma`lumotlarni berish bilangina cheklanish ta`lim sifatini ta`minlab bermay qoladi. Shuning uchun bugungi zamon pedagogi turli xil o`qitish usullari orqali o`quvchini mavzuga jalb etishi va DTSdan ko`zlangan maqsadga yetishi lozim. Ayniqsa 5-sinfda ona tili fanidan Fonetika va Leksikologiya bo`limlarini o`qitishda biroz murakkabliklar yuzaga kelishi mumkin. Shunda pedagog an`anaviy ta`lim metodlaridan chiqib, noan`anaviy yo`sinda saboqlarini tashkil etishi samarali natija beradi.

Fonetika bo`limi haqida biz o`quvchilarga 5-sinf yangi ona tili darsligida anchagina to`liq ma`lumot va tushuncha beramiz. 5-sinf ona tili darsligida fonetika bo`limiga oid nutq tovushlari, unli va undosh tovushlar nutq a`zolari haqida ma`lumotlar va fonetik o`zgarishlar haqida bilim, ko`nikma va malaka hosil qilishimiz o`zbek tili grammatikasiga kirishga debocha bo`lishi shubhasizdir.

So`z turkumlari 6-7 –sinfda o`tiladi , gap bo`laklari 8-sinfda o`tiladi , 9-sinfda qo`shma gaplar, ko`chirma gaplar o`tiladi. Shunday ekan, 5-sinf ona tili darsligini fonetika bo`limi bilan boshlaymiz . Agar shu bo`lim o`quvchilarga yaxshi o`qitilsa yuqori sinfda ham , to maktabni bitirganidan keyin ham bu o`quvchi oliy o`quv yurtiga kirishi uchun





tayyorlanayotgan vaqtda ona tilidan repititor o`qituvchi qidirmaydi .Shunday ekan , biz fonetika bo`limini keng va chuqur o`rgatish bilan ularga oson tushunishi uchun sodda usullardan foydalanib o`tishimiz mumkin .5-sinf ona tili darsligida berilgan 7- 36 dars mavzulari fonetika va grafika bo`limiga bag`ishlangan. Matn va lo`g`atlar bilan ishlash esa mavzularni mustahkamlashga va o`quvchini mustaqil va kireativ fikrlashga undaydi.

Demak , dastlab fonetika haqida ma`lumot beramiz . Fonetika so`zi grekcha *phone* so`zidan olingan bo`lib , “ tovush ” degan ma`noni bildiradi .

Fonetika –og`zaki nutqning tovush tizimini o`rganuvchi bo`lim .

Aslida tovushlar 2 xil bo`ladi :

1. Tabiiy tovushlar
2. Nutq tovushlari

Tabiiy tovushlar – tabiat hodisalari natijasida hosil bo`ladigan tovushlardir. Masalan, tevarak - atrofdagi mashina signali , daraxt barglarining shitirlashi , oyoq tovushi va boshqalar ...

Biz fonetika bo`limida nutq tovushlarini o`rganamiz . Nutq tovushlari esa bu insonning nutq a`zolari harakati natijasida paydo bo`ladi .

Keling , avvalo , nutq a`zolarini bilib olamiz :5-sinf ona tili darsligida bu mavzuga bir soat ajratilgan. Mana shu bir soat dars davomida o`quvchilar nutq a`zolari haqida bilimga ega bo`lishadi.

O`pka, bo`g`iz , tovush paychalari , og`iz bo`shlig`i , tanglay , til, lab ,burun, tish , kabilar kiradi . Nutq a`zolarini tushuntirishda 5-sinf darsligidagi nutq a`zolari chizmasi kattalashtirilib ekranda rangli tasvirda ko`rsatish mumkin . O`qituvchi har bir nutq a`zosiga to`xtalib tushuntirishi kerak . Mana bu o`pkadan chiqadigan havo og`iz bo`shlig`iga kelib til va tish , lablar harakatidan tovush chiqishini aytishi lozim . Nutq tovushlarini talaffuz qilib, o`quvchilarga amalda tushuntirish samarali bo`ladi

Har qanday tovush havoning tebranishidan hosil bo`ladi .

2 ta o`quvchi doskaga chiqarilib qo`liga qizlar sakrab o`ynaydigan arg`amchi yoki shu kabi mustahkam ip beriladi . Ular shu arg`amchini ikki tomonga tarang tortishadi .O`qituvchi esa arg`amchini o`rtasidan tortib undan chiqayotgan tovushga o`quvchilarning diqqat qilishlarini so`raydi.

Nima uchun tovush hosil bo`ldi ? O`ylab ko`ring-a?

Chunki bunda havoning tebranishi bor .Havoning tebranishidan tovush hosil bo`ladi .Bizning nutq tovushlarimiz ham o`pkadan chiqayotgan havoning tebranishidan hosil bo`ladi .Biz tovushni talaffuz qilamiz va eshitamiz . Harfni esa yozamiz, ko`ramiz va o`qiy olamiz. Tovushning yozuvdagi belgisi harf deyiladi .Shu tariqa o`quvchilar grafika nimaligini ham bilib olishadi .

Men a deb talaffuz qilaman ,uni yozuvda a shaklida yozaman , deyish orqali o`quvchilarga tovush va harf alohida hodisa ekanligi singdiriladi . Biz bu dars orqali tovush haqida yana bir ma`lumotni berishimiz mumkin .

Nutqimiz gaplardan , gaplar so`zlardan , so`zlar bo`g`inlardan , bo`g`inlar esa tovushlardan iborat . Tovush boshqa bo`lakka bo`linmaydi .

Demak , bo`linishning oxirgi nuqtasi bo`lgan boshqa mayda bo`lakka bo`linmaydigan nutq parchasi tovush deyiladi .Nutq tovushlarini nutq jarayonida real talaffuz qilamiz va ularni qulog`imiz bilan eshitamiz . Shu tariqa o`quvchilarga birinchi dars : fonetika bo`limi haqida ma`lumot berilishi mumkin. Mashqlar bajarib bilimlar mustahkamlanadi .Keyingi darslarda unli tovush va undosh tovushlarning hosil bo`lishiga alohida to`xtalib ular haqida to`liq ma`lumot beriladi .

- O`pkadan chiqayotgan havo biror to`siqqa uchramasa,faqat ovozdan (undan) iborat, cho`zilish xususiyatiga ega , bo`g`in hosil qiladigan , urg`u qabul qiladigan tuvushlar unli tovush deyiladi .

Ular : a , o , i , u , e , o` .

O`quvchilarga unli tovushlarni talaffuz qildiramiz . To`siqlarga uchramayotgani , faqat ovozdan iborat ekanligini yana uqtiramiz .Unli tovushlar to`siqqa uchramaydi ,biroq nutq a`zolari harakati natijasida paydo bo`ladi . Shuning uchun ularni 3 tomonlama tasnif qilishgan :

1. Tilning vertikal (tik )harakatiga ko`ra :
  - 1) Yuqori tor unli : i , u ( tilning o`rtasi yuqori tanglay tomon ko`tariladi)
  - 2) O`rta keng unli : e , o`
  - 3) Quyi keng unli : a , o
2. Tilning gorizontal (yotiq ) harakatiga ko`ra .
  - 1) Oldi qator inlilar : i , e , a
  - 2) Orqa qator unlilar : u , o` , o
3. Lablarning ishtirokiga ko`ra :
  - 1) Lablangan unlilar : u , o`
  - 2) Lablanmagan unlilar : i , e , a ,
  - 3) Oraliqdagi unli : o

Har bir tasniflar alohida yuqoridagi grafik orqali tushuntiriladi .

Masalan : 3- tasnif lablarning ishtirokiga ko`ra .

Agar lablarimiz unli tovushni talaffuz qilayotganimizda oldinga qarab harakatlansa ,ya`ni cho`chchaysa lablangan unli hisoblanadi : ular u, o` .Qani , hammangiz talaffuz qilib ko`ramiz..O tovushi oraliqda qoladi .Lablanganga ham , lablanmaganga ham kirmaydi . Yuqorida aytib o`tilgan 1– tasnif , ya`ni tilning tik harakatiga ko`ra tasnif ba`zan og`izning ochilishiga ko`ra deyilishi ham mumkin .

- 1.Tor unli : i, u
2. O`rta tor yoki o`rta keng unli : e, o`
- 3.Quyi keng unli : a,o

Haqiqatdan ham , og`iz i , u tovushida tor ochiladi , e , o` da esa o`rtacha,

a , o tovushida keng ochiladi .Bunday tushuntirish ham o`quvchilarni oson o`zlashtirishiga yordam beradi .

Tilning gorizontal ya`ni yotiq harakatiga ko`ra i , e , a tilning oldi qismida hosil bo`lgani uchun oldi qator ; u , o` , o orqa qator ekanligini talaffuz qildirib tushuntirilsa maqsadga muvofiq bo`ladi . Unlilar tasnifi slaydlar yordamida ekranda kattalashtirib , o`quvchilarga tushunadigan sodda qilib o`tilishi lozim. Savol- javoblar bilan mustahkamlanadi , har bir darsni boshlashdan oldin o`quvchilarga muntazam tezkor savollar aynan fonetika bo`limi bo`yicha berib borilsa , ular bu tasniflarni oson yodlab oladi .O`quvchilarimiz to oliy o`quv yurtiga kirayotganda savol ichida savol tariqasida tuzilgan testlar berilsa ham , to`g`ri javoblarni topa oladi .Masalan :

Qaysi yasama so`zning so`z yasovchi qo`shimcha tarkibida yuqori tor unli qatnashgan ?

- A) Gulzor
- B) Paxtakor
- C) Boyi
- D) Gulni

Testni ishlash uchun o`quvchi avvalo yuqori tor unli qaysi ekanligini bilishi kerak , so`ng qo`shimchalarni ajrata olishi kerak .

Ushbu testda yuqori tor unli A , C ,D javoblarida bor . A javobni olmaymiz, chunki bunda yuqori tor unli u tovushi asosda (o`zakda) qatnashgan, D javobni ham olmaymiz , chunki - ni qo`shimchasi so`z yasovchi qo`shimcha emas , demak ,to`g`ri javob C bo`lib boy so`ziga – i so`z yasovchi qo`shimcha qo`shilib fel yasagan . Men tanlagan mavzu shunday dolzarbki ,buni o`quvchi yaxshi o`zlashtirsagina keyin boshqa savollarga javob topa oladi Mana nima uchun abituriyentlar ona tilidan test ishlashga qiynalishadi .Demak, biz 5- sinfdan boshlab har bir bo`limni o`quvchilarning puxta o`zlashtirishiga erishsak , ular ona tilidan berilayotgan testlarni tushungan holda qiynal olmay bajarishadi .

unli tovushlar mavzusini mustahkamlash bilan bir nechta metodlarni dars davomida qo`llashimiz o`quvchilarning eslab qolishiga imkoniyat yaratadi.

“IZQUVAR O`QUVCHI” ta`limiy o`yini.

Mazkur o`yinda o`quvchilar guruhlarda faoliyat olib boradilar. Sinf doskasiga o`qituvchi bir necha unli tovushlari tushirib qoldirilgan so`zlar yozilgan kartochkalarni ilib qo`yadi. Stolda esa bir necha unli harflar yozilgan kichik kartochkalar turadi. Har bir guruhdan tayinlangan izquvar o`quvchi so`zda yetishmayotgan harfni topib, so`z hosil qiladi. qolgan guruh a`zolari harf haqidagi ma`lumotlarni aytadilar. va guruh uchun bir ball olib beradilar. Boshqa guruhlarda boshqa variantlar bo`lsa, ko`rib chiqiladi. va izohlanadi. Masalan, z...ra, q...t...q, ...sm...n, q...y...q o`quvchilar berilgan so`zlarga kerakli tovushlarni ma`no farqlash vazifasi yuzasidan bilimlarini mustahkamlashda “IZQUVAR O`QUVCHI” ta`limiy o`yinining o`rni kattadir.

“IKKITA TO`G`RI BITTA XATO” ta`limiy o`yini

bu o`yin fonetika bo`limi yuzasidan istalgan mavzuning mustahkamlash qismida tashkillanishi mumkin. bunda sinf ikkita kata guruhga bolinishi mumkin.

Unli va undosh tovushlar yuzasidan mustahkamlash darsida o`qituvchi o`yin uchun birinchi guruhga unli tovush bilan boshlanuvchi so`zlar , ikkinchi guruhga undosh bilan boshlanuvchi so`zlarni topshiriq qilib beradi.

**ONA, AKA, GUL-** mazkur uchtalikda “gul” so`zining undosh tovush bilan boshlanganini o`quvchi bilishi kerak.

Mazkur o`yin undoshlarning talaffuzi va imlosidagi barcha saboqlarda,bo`g`in va urg`u haqidagi darslarda ham o`wuvchilatga mavzuni o`zlashtirishida yaxshi natija beradi.

**Fikrlarim xulosasi o`rnida Prezidentimiz Shavkat Mirziyoyevning quyidagi fikrlarini keltirishni lozim topfim:"Biz hozirgi zamon talablariga mod kelafigan va zarur**



**bilimlar bilan qurollangan,mantiqiy fikrlaydigan,liderlik qobiliyatiga ega bo'lgan vatanparvar yosh avlodni tayyorlashimiz kerak".**

## **FOYDALANILGAN ADABIYOTLAR .**

- 1. 5- sinf Ona tili darsligi. Toshkent."Ma'naviyat nashriyoti 2020 yil**
- 2. Saparboyev I. Ona tili va adabiyot fani bo'yicha o'quvchilarda tayanch kompetensiyalarni shakllantirish yuzasidan YURIQNOMA.**

**Toshkent-2014-yi**

- 3. [htt://uzedu.uz/](http://uzedu.uz/)**

## SAMARALI O'QITISH JARAYONIDA ONA TILI VA ADABIYOT FANLARIDA PEDAGOGIK TEXNOLOGIYALARNING TATBIQ ETILISHI

Samarqand viloyati Narpay tumani 37-umumiy o'rta ta'lim maktabi ona tili va adabiyot  
fani o'qituvchisi  
Qilicheva Sitora

### Annotatsiya

Mazkur maqolada maqolada umumiy o'rta ta'lim maktablarida ona tili va adabiyot darslarida pedagogik texnologiyalarni qo'llash ,interaktiv metodlardan foydalanish,o'quvchilar ijodiy fikrlashga, tashabbuskorlikka , o'zaro hamkorlikda ish yuritishga, fikrlarni ravon bayon etishga chorlashi haqida fikr yuritilgan.

**Kalit so'zlar:** samarali, ona tili, adabiyot, dars, innovatsion texnologiya, metod, o'yin masofaviy ta'lim.

### Kirish

Ma'lumki bugungi kunda ta'lim sohasiga har qachongidan ham ko'proq ahamiyat berilmoqda. Bu esa, o'z navbatida ta'limning birlamchi ishtirokchilari bo'lgan o'qituvchilarga yanada katta mas'uliyat yuklaydi. Chunki bugungi kun o'qituvchisi har sohada yetuk va bilimdon bo'lmog'i shart va zarurdir. O'qituvchi o'quvchilarga fanga doir yetarli bilimlarni berish, fanga bo'lgan qiziqishini oshirish bilan birgalikda ularning tasavvurida fanlarning o'zaro uzviy bog'liqligini, biri ikkinchisini taqozo etishi to'g'risidagi muayyan tushunchani hosil qilishi zarur.

### Asosiy qism

Hech kimga sir emaski , umumiy o'rta ta'lim maktablarida ona tili va adabiyot fanining o'rni beqiyosdir. Mantiqiy va erkin fikrlovchi, dunyoqarashi keng, ijodiy va badiiy tafakkurgaega shaxsni kamol toptirish ona tili va adabiyot fanining bosh maqsadidir. Allomalarimiz aytganidek: "Dunyodagi jamiki fazilatlar inson qalbiga, avvalo, ona tilining betakror jozibasi bilan singadi". Shunday ekan, o'quvchilarni mangu el – ona zaminga

mehr-muhabbat, vatanparvarlik, insonparvarlik g'oyalari, eng avvalo, ona tilini o'qitish jarayonida amalga oshiriladi. Bu hol yosh avlodni kamol toptirishda ona tili va adabiyot o'qituvchisining xizmati naqadar mas'uliyatli ekanligidan dalolat beradi. Zero, dars – muqaddas! Demak, maqsad bitta, u ham bo'lsa, o'quvchilarga berilayotgan ta'lim-tarbiya sifatini oshirib, ularda kommunikativ salohiyatni shakllantirish, mustaqil hayotda o'z fikriga, o'z so'ziga ega bo'lgan vatanimiz ertangi kunini dadil davom ettirib, yuqori marralar sari intiladigan yoshlarni tarbiyalashdan iborat.

Shuni ta'kidlash muhimki, «Ona tili va adabiyot» darslariga noan'anaviy darslarni olib kirish va uni ta'lim mazmuniga singdirish, dars o'tishning yangi-yangi usullarini topish Davlat ta'lim standartlari talablarini bajarishga zamin yaratadi. Inson shaxsini har tomonlama kamol toptirish, o'sib kelayotgan yosh avlodda umuminsoniy va milliy qadriyatlarga hurmat tuyg'usini uyg'otishda, milliy tilga, o'z xalqining an'alariga iftixor hissini kamol toptirishda «Ona tili va adabiyot» darslarining o'rni beqiyosdir. Shuningdek, hozirgi davrda XXI asr pedagogidan nafaqat nazariy bilim balki shu bor bilimni o'quvchilar ongiga samaraliroq usullar orqali yetkazish, berilgan bilimning oson, puxta va tez o'zlashtirilishiga zamin yaratish, o'quvchilar ongida mantiqiy fikrlash, ijodkorlik va ravonlikni shakllantirish ham talab etilmoqda.

Albatta bunday vazifalar innovatsion texnologiyalar, turli xil interaktiv o'yinlar orqali amalga oshiriladi. Demak, endi o'qituvchidan an'anaviy darsdan noan'anaviy darsga o'tish talab etiladi:

Noan'anaviy darsning asosiy yo'nalishlari:

- a) o'quvchilarga mustaqil fikr yuritishni o'rgatish;
- b) o'quvchi fikrini bir nuqtaga jamlash;
- d) o'quvchilarda fan asoslari, yutuqlari to'g'risida aniq tushuncha hosil qilish;
- e) olgan bilimlarini amaliyotda qo'llash va boshqalarga o'rgatish va hokazo.

Noan'anaviy darslarni esa interaktive metodlar va o'yinlarsiz tasavvur etish qiyin, zero bular darsning o'zagini tashkil etadi, Misol uchun, murakkab mavzuni o'quvchilar ongiga osongina etkazish uchun «Aqliy hujum», «Zakovat», «Zigzak», «Interfaol», «O'yin dars»,



«Munozarali-bahsli dars», «Sayohat dars», «Musobaqa dars», «FSMU», «Baliq skeleti», «Charxpalak» kabilarning o'quv jarayonida qo'llash alohida ahamiyatga ega. Darslarda qo'llanadigan interaktiv usullar o'quvchilarda o'z ona tili va yurtiga mehr-muhabbat tuyg'ularini uyg'otish, ularni mukammal savodxonlik darajasiga ko'tarish, mantiqiy aniq va to'liq nutq sohibi bo'lishiga erishish kabi muhim vazifalarni bajarishni nazarda tutadi.

Bu kabi interaktive metodlar va o'yinlarning dars davomida foydalanilishi avvalo, pedagog mahorati bilan bogliq. Sababi, metodlar darsdan bir kun oldin tayyor holga keltirilishi, kerakli ko'rgazmali qurollar, tarqatma materiallar, qisqa savoljavob va testlar, baholash mezonlarini shakllantirish shuningdek o'rganuvchilarni rag'batlantirish va jazolash maqsadga muvofiq. Har bir metod o'quvchilarning yoshi, qiziqishlari, o'gil bolalar va qiz bolalar sonining proporsiyasi, o'zlashtirish jarayoning tez yoki nisbatan sekin ekanligi, qobiliyatlari va ustunlik jihatlarini hisobga olgan holda oson va qiyin turlarga bo'lingan holda tanlanishi va tayyorlanishi muallimdan talab etiladi. Bundan tashqari 45 daqiqa davom etadigan dars mashg'ulotida harakatli o'yinlarning mavjudligi ha alohida ahamiyatga ega. Chunki, bolalarni charchatmaslik va ularni oqilona tanlangan 3-4 daqiqalik harakatli o'yilar orqali miyaga va mushaklarga dam berish ham ustozning vazifasi hisoblanadi. Dars jarayonlarida notiqlik, suhbat, hikoya, mustaqil ish, yozma ish, hozirgi zamon bilan bog'lash orqali ijtimoiy-siyosiy bilimlarni ham oshirib borish, mustaqil fikrga tayanish shakllariga katta e'tibor berilishi lozim.

Shuningdek ona tili va adabiyot darslari davomida komputer texnologiyalardan foydalanishdir. Buning uchun birinchi navbatda o'qituvchi sinfxonani kerakli jihozlar bilan ta'minlanishini tashkil etishi, so'ngra mavzuga doir taqdimotlar, videolar, qisqa filmlar, rasmlar va ijod namunalarini yaratishi yoki internet saytlaridan sifatli larini tanlab yuklab olishi lozim. Buning asosiy sababi, ular o'quvchilarning ijodkorligini va dunyoqarashini kengaytirishga, visual o'rganishni rivojlantirishga va albatta o'quv jarayonining qiziqarliroq va sifatliroq tashkil etilishiga yordam beradi. Bu usul Grammatik jihatdan murakkab mavzularning oson tushunilishiga, rasmlar orqali o'quvchilarning mustaqil oddiy gapdan to kichik matn tuza olish qobiliyatini o'stirishga, adabiyot namoyondalari hayoti va ijodini

ko'z oldida gavdalantirish va yaxshiroq yodda saqlashga, ularning ijod namunalari bilan ekran orqali bahramand bo'lishga yordam berishi bilan alohida xarakterlanadi.

## **Xulosa**

Xulosa qilib shuni aytish mukimki, ona tili va adabiyot fanining chuqur o'zlashtirilishi zamonaviy pedagog foydalanadigan interfaol metodlar, o'yinlar va komputer texnologiyalaridan oqilona foydalanish orqali yanada puxta, oson va tez bo'lishi mumkin.

## **Foydalanilgan adabiyotlar**

1. Jumaniyozov, S. A. (2020). Abdulla Qahhor hikoyalarini o'rganishda innovatsion metodlar. *Science and Education*, 1(5).
2. To'qliyev B., Niyozmetova R. va b. *Til adabiyot ta'limining zamonaviy texnologiyalari*. Toshkent, 2011.
3. Usmonova K., Xayitov A. *Ona tili va adabiyot fanlarini o'qitishda ta'lim texnologiyalaridan foydalanish*. Toshkent, 2011.
4. Muslimov N. va b. *Pedagogik kompetentlik va kreativlik asoslari*. Toshkent, 2015.
5. Abdullayeva M. "O'zbek tili va adabiyotini o'qitish texnologiyalari va loyihalashtirish" fanidan ma'ruzalar matni. – T., 2017.
6. Omonov H va b. *Pedagogik texnologiyalar va pedagogik mahorat*. – T., 2012.



## UCHINCHI RENESSANS KITOBXONLIKDAN BOSHLANADI.

*Bektursinova Gúlmira*

*gulmira.bektursinova1992@mail.ru*

*(Ózbekiston davlat san'at va madaniyat instituti Nukus filiali Madaniyat va kutubxona faoliyati kafedراسi óqituvchisi)*

**“Kitob beminnat ustoz, bilim va mánaviy yuksalishga**

**erishishning eng asosiy manbai”**

**Alisher Navoiy.**

Jamiyatimizda kitobxonlik masalasiga yondoshuv turli davrlarda turlicha bólgan. Har bir davrning óz extiyojidan kelib chiqib, kitobxonlik darajasi belgilangan. Binobarin, har qanday davlatning kuch-qudrati óz fuqarolarining ongliligi bilan belgilanar ekan, bunda albatta kitobxonlik masalasiga alohida etibor berilgan. Bugungi kunda “Mutolaa madaniyati”, “Kitobxonlik madaniyati”, “Óqish madaniyati” kabi atamalar bilan qóllanilib kelayotgan ijtimoiy hodisalar axborot olish madaniyatining tarkibiy qismlaridir.

Jumladan, axborot olish madaniyati badiiy adabiyotni tógri tushunish, undan estetik zavq olish, shuningdek, ilmiy adabiyotlar, barcha turdagi resurslar bilan ishlash, málumot-bibliografiya va barcha turdagi axborot materiallaridan ózini qiziqtirgan málumotlarni qidirib topish, cheksiz axborot okimlari orasidan kerakli, muhim bólgan málumotlarni ola bilish, óz kasbiy malakalarini oshirishda foydalanish, axborot-kutubxona muassasasidan tógri foydalanish yóllarini órganish ham tushunchasi doirasiga kiradi. Axborot olish madaniyatini tóliq egallagan shaxsga nisbatan esa kitobxon terminini qóllash órinlidir.[1]

Kitobxonlik haqida gap ketganda, olmon mutafakkiri Gyotening quyidagi fikrini keltirish joizdir: «Kitobxonlikka órganish uchun qanchalik kóp vaqt sarf qilinishini odamlar tasavvur qilmaydilar, buning uchun men hayotimning 80 yilini baǵishladim, lekin hali ham órgandim, deb ayta olmayman». Professor V.F.Asmus ózining «Kitobxonlik - mehnat va ijod» nomli maqolasida esa kitobxonlikka shunday tárif beradi: «Mutolaa vaqtida asar bir kózadan ikkinchi kózaga kuyilgan suv kabi kitobxon miyasiga quyilib qolmay, balki ijodkor kitobxon tomonidan qayta idrok etiladi». «Taraqqiy etgan xorijiy mamlakatlarda,- deb



yozadi H.Tóxtaboyev,- kitobxonlik fan darajasiga kótarilgan. Kitobxonlik kitobni targ'ib qilishgina emas, balki kitob óqishni, óqiladigan kitobni tanlay olishni, mag'zini chaqishni, yáni kitob yordamida ózini anglashni órgatish hamdir».

Mashhur fransuz faylasufi Frans Bekon “Kitoblar tafakkur durdonalarini avloddan avlodga eltuvchi aql kemalaridir” deb bejiz aytmagan. Zero, kitob aqlni charhlaydigan, aql bulóginini ochadigan va uni ilhomlantiradigan buyuk mó'jizadir. Kitobning inson hayoti, kishilik jamiyati mánaviy taraqqiyotidagi beqiyos órni qadimdan málum. U dunyoni tanish, bilim berish bilan birga gózállikka muhabbat uygotish, undan zavqlanish, yovuzlikdan nafratlanish tuyg'usini paydo qiladi.[2]

Bolalar kitobxonligini shakllantirishda maktab hamda ota-onalar zimmasiga nihoyatda murakkab va mas'uliyatli vazifa yuklanadi. Buning uchun ota-onalarning ózi ham yuksak didga ega va márifatli va bilimli bólishlari kerak. Málumki, bola kitob óqishni bilgan taqsirdagina, kitob uning mánaviy hayotida muhim rol óynaydi. Kitob bolaning mánaviy boyishi uchun uni mánaviy, aqliy, estetik ósishga yóllashi zarur. Buning uchun dastlabki turtki oilada bolaga óqib berilgan birinchi kitob bólsa, ikkinchisi, bola otasi va onasining óqishini eshitib, badiiy obrazlar gózálligini tasavvur qilishi, kitob bilan ana shu birinchi va ikkinchi uchrashuv bolaning keyingi ósmirlik davrida uning mánaviy hayotining barcha sohalari: mehnat, óyin, musiqa, bolalar ijodi bilan bog'liq bólib, uni hayotining hamma tomonlarini qamrab olishi zarur. Chunki, ósmir hayotini ijodiy mehnat, ertaklar olami, fantaziyalar, óyin va musiqasiz tasavvur etish qiyin. Bularning barchasini kitobxonlik ham qamrab olsa, uning hayoti mazmunsiz, voqea-hodisalarning tub mohiyatini anglab olishga harakat qiladigan, turmush ziddiyatlarini tushunadigan aql-zakovatli mánan barkamol shaxs bólib yetishishiga yordam beradi. Ana shunday aql-zakovatni shakllantiruvchi, inson chánaviy dunyosini boyituvchi vosita - bu kitob, kitobxonlikdir.[4]

Axborot oqimi kuchayib borayotgan, virtual dunyo turli-tuman axborotlar bilan tólib toshgan bugungi kunda barcha fuqarolarning, ayniqsa, yoshlarning mánaviy tafakkurini tarbiyalash, ularda mutolaa madaniyatini, kitobxonlik madaniyatini shakllantirish, ushbu

madaniyatni doimiy va muntazam kónikmaga aylantirish har qachongidan kóra dolzarb ahamiyat kasb etmoqda.[3.b.1]

Málumki, tarixda ótgan buyuk allomalarning barchasi kitobni nurga, tafakkur quvvatiga, mánaviyat timsoliga, bilim manbaiga, eng yaqin maslahatdosh va sodiq dóstga tenglashtirganlar va qiyoslaganlar.

Insoniyat jamiyatining ikki ming yilligi davrida kóplab olamshumul kashfiyotlar qilingan bólsada uning taraqqiyotiga beqiyos hissa qóshgan buyuk voqea sifatida kitob chop etishning ixtiro qilinishi dunyo olimlari, siyosatchilari, jamoat arboblari jamoat tashkilotlari tomonidan bir ovozdan tan olingan.

Ota-onalar farzandlariga ularning yoshi, qiziqishi, didini hisobga olib kitob tanlashga yordam berishi, mutolaa uchun tanlangan kitobning tarbiyaviy jihatlariga alohida e'tibor berishlari talab qilinadi. Bunda avvalo ota-onaning ózlari muntazam mutolaa bilan shuǵullanishlari, farzandlariga namuna bóla olishlari asosiy ahamiyatga egadir. Tálim muassasalarida yáni bolalar bog'chalari, quyi sinflar, órta sinflar, yuqori sinflar, akademik litseylar, kasb-hunar kollejlari óquvchilari, oliy óquv yurtlari talabalari uchun ularning yosh xususiyatlari, mutaxassisliklarini hisobga olgan holda óqib chiqishi zarur bólgan adabiyotlarning qat'iy róyxatini tuzish, órganish darajasini nazorat qilish, raǵbatlantirishning takomillashgan metodikasini yaratish zaruriyati paydo bólmogda.[5.b 62]

Tálim muassasalarida kitob mutolaasi targ'iboti millatning tili, tarixi, dini, mustaqilligi, erkinligi, manfaati nuqtai nazaridan amalga oshirilsagina maqsadga erishish mumkin.

Kitobxonlik - bu insonning óz ustida ishlashi, faoliyatini málum yónalishga burib yuborish, ongida málum tuyǵularni, etiqod va dunyoqarashni hosil qilish, uni óylashga, hayotda qanday yashashga órgatish, fikr yuritish, yozuvchining insonparvarlik, axloqiy, estetik, badiiy, fuqarolik nuqtai nazarini bilib olish, uning mánaviy ógitlarini ilǵab olish va bular asosida óz hayot yóli dasturini belgilash, yozuvchi bilan munozaraga kirishish, har bir óqigan kitobidan yangilik topish, mánaviy dunyosini boyitishdan iboratdir.



Haqiqatan ham kitobxonlik insonni barkamollikka yóllasa, uni óqimaslik johillikka, márifatsizlikka olib kelib, natijada mánaviy bolada qashshoqlik yuzaga keladi. Maktabda, oilada muhim vazifa - kitobxonlikni inson hayotida zaruriyatga aylantirishdan iborat.[6]

Agar dorixonalar kóp bólsa, kasallar kóp bóladí. **Agar kitob dókon kóp bólsa, kitobxonlar soni ortadi.** Olam shunday mexanizm bilan yaratilgan. Odam kitob o'qisa, ruhiyati shakllanadi. Kitob miyadagi ishlamagan to'qimalarni ishlatadi. Bitta kitobni óqib ma'nan ozuqa olsa, u odam olimga teng. "Kitob tafakkur qanotidir", degan edi alloma adibimiz Oybek. Kitob óqigan inson, qaysi sohada ishlamasin, tógrí fikrlash, oqu qorani ajratish, murakkab vaziyatlarda oqilona qaror qabul qilish kónikmasiga ega bóladí. Bundan tashqari, nutqi ravon bóladí, odamlarni óz ortidan ergashtira oladi.

#### Foydalanilgan adabiyotlar róyxati:

1. "Yangi Ózbekistonning istedodli yoshlari". Ilmiy ishlar tóplami. Ikkinchi kitob. Toshkent. "Tálim nashriyoti" 2021.5 b
2. XIX asrda bolalar kitobxonligi: "Yoshlarni mánaviy-axloqiy tarbiyalashda oila va kutubxona hamkorligi" mavzusidagi konfrensiya materiallari
3. Umarov A. Mutolaa madaniyati: shaxs, jamiyat, taraqqiyot. T.: Fan, 2004.
4. E.I.Yo'ldoshev. Kutubxonada bolalar óqishiga rahbarlik qilish. T.: "O'zbekiston", 2002.- B 25
5. Mirziyoyev Sh.M. O'zbekiston Respublikasi Prezidentining Oliy Majlisga Murojaatnomasi. – T.2018, 19-betlar
6. Збаровская Н.В. Формирование культуры чтения и общедоступных библиотек. Дисс.канд.пед наук. 1997.157с.

## O'ZBEKISTON TASHQI IQTISODIY FAOLIYATINI JAHON BOZORLARIDA ILGARI SURISH YO`LLARI

*Odilova Aziza Akml qizi*

*Jahon iqtisodiyoti va diplomatiya universiteti*

*Xalqaro iqtisodiyot va menejment fakulteti 2-bosqich talabasi*

[azizaodilova0806@gmail.com](mailto:azizaodilova0806@gmail.com)

[tel : +998900897772](tel:+998900897772)

### ANNOTATSIYA

Bugungi kunda dunyo mamlakatlarining taraqqiyoti o'zining ma'no-mazmuni jihatidan oldingi bosqichlardan keskin farq qiladi. Bunda dunyo miqyosida globalizatsiyaning kuchayib ketishi eng muhim jihat sifatida qaraladi. Ayni paytda bu jihatlar xalqaro maydondagi raqobatning keskinlashuviga, har bir mamlakatning xalqaro bozorlarda o'z mavqegini mustahkamlash uchun iqtisodiy faoliyatini kuchaytirishiga ham ta'sir ko'rsatadi. Tashqi iqtisodiy faoliyatni rivojlantirish har bir mamlakat uchun nihoyatda muhim masala sanaladi. Chunki jahon iqtisodiyotida kechayotgan murakkab jarayonlar iqtisodiyotni barqaror rivojlantirish zaruratini yanada kuchaytiradi.

*Kalit so'zlar : Tashqi siyosat, Tashqi iqtisodiy faoliyat, Xalqaro valyuta fondi Import, Eksport,*

Shundan kelib chiqqan holda, dunyodagi shiddatli o'zgarishlar, yangi tahlikalar paydo bo'lishi va yuzaga kelayotgan muammolarga yechim topishga majbur qilishi O'zbekistonga ham daxl qilmay qolmaydi. Bu xalqaro o'zgarishlar O'zbekiston tashqi iqtisodiy faoliyatining barqarorligi va bosqichma-bosqichligi, uning asosiy yo'nalishlarini o'z o'rniga qo'yishga katta ta'sir ko'rsatadi. O'zbekistonning jahon iqtisodiyotiga qo'shilishining shart-sharoitlari va tashqi iqtisodiy faoliyatini amalga oshirish imkoniyatlari Respublika davlat mustaqilligini qo'lga kiritishi bilan vujudga kela boshladi. Bunday vaziyatda tashqi iqtisodiy faoliyatni boshqarishning o'ziga xos tizimini shakllantirish, tashqi aloqalarni yo'lga qo'yish borasida qoida va tamoyillarni ishlab chiqish, respublikaning jahon iqtisodiy tizimiga qo'shilish yo'llarini belgilash taqozo etiladi. Tashqi siyosatning qanday asosiy vazifalarga yechim topish kerakligidan kelib chiqqan holda davlat va jamiyatning muvaffaqiyatli ichki rivojlanishi, islohotlarni amalga oshirish, hayot sifatini ko'tarish uchun qulay tashqi sharoitni yaratish eng muhimi hisoblanadi. Hech qanday mamlakat jahonning boshqa mamlakatlari bilan tashqi iqtisodiy aloqalarni rivojlantirmasdan turib mustaqil holda rivojlana olmaydi. Bu esa, o'z navbatida, iqtisodiy rivojlanishning jahon tajribasini o'rganish, boshqa davlatlar bilan savdo-iqtisodiy aloqalarni mustahkamlashni talab etadi.

Mamlakatimiz tashqi iqtisodiy faoliyatini rivojlantirish masalalariga hozirgi bosqichdagi ustuvor masalalardan biri sifatida qaramoqda.

Iqtisodiy aloqalarni rivojlantirishga qaratilgan islohotlar barcha qonunlarda o'z aksini topmoqda. Masalan, O'zbekiston Respublikasida hozirgi davrda iqtisodiy faoliyatning barcha sohalariga aloqador qonunlar va me'yoriy huquqiy aktlarga har tomonlama asoslangan tizim vujudga keltirildi. Bu tizim asosida tashqi iqtisodiy aloqalar va savdo munosabatlaridagi huquqiy baza xalqaro huquqlar hamda me'yorlar darajasida asoslab berildi. Chunonchi, O'zbekiston Respublikasi Prezidentining "Iqtisodiy islohotlarni yanada chuqurlashtirish, xususiy mulkni himoya qilishni ta'minlash va tadbirkorlikni rivojlantirish to'g'risida"gi farmoni imzolandi. Bu farmonga ko'ra, keng iste'mol mollarini ishlab chiqaruvchi qo'shma korxonalar xorijiy valyuta toshirish va uni Markaziy bankka majburiy sotish bo'yicha besh yil muddat davomida soliq to'lashdan ozod qilindi. Bu farmonni ijrosini ta'minlash maqsadida tashqi iqtisodiy aloqalar vazirligi respublikamizning Tashqi iqtisodiy faoliyat Milliy banki va O'zbekistonning boshqa tashqi iqtisodiyot institutlari bilan birgalikda tashqi savdo siyosatini ishlab chiqdi va milliy investitsiya loyihalarini muvofiqlashtirishni amaliy hal etadi.

Statistik ma'lumotlarga qaraganda, O'zbekistonning xalqaro mehnat taqsimoti va jahon xo'jalik aloqalarida ishtirok etishning asosi ochiq turdagi iqtisodiyotni vujudga keltirishdir. Shu sababli respublikamiz mustaqillikka erishgandan keyin qisqa davr ichida 80 dan ortiq davlat bilan diplomatiya munosabatlarini o'rnatdi, dunyoning 20 dan ortiq davlatida diplomatiya elchixonalarini ochdi, ko'pgina xalqaro tashkilotlar – BMT iqtisodiy muassasalari, Jahon banki, Xalqaro valyuta fondi, Xalqaro moliya korporatsiyasi, Iqtisodiy taraqqiyotga ko'maklashuvchi tashkilot kabi boshqa xalqaro moliyaviy-iqtisodiy tashkilotlarga a'zo bo'lib kirdi. Hozirgi kunga kelib esa, O'zbekiston 140 dan ortiq davlatlar bilan savdo-iqtisodiy aloqalarni o'rnatgan. Shulardan 42 tasi o'zaro savdoda qulaylik berish rejimi tadbiriq etilgan, 47 ta davlat bilan esa investisiyalarni o'zaro himoya qilish bo'yicha bitimlar imzolangan (2006). O'zbekistonning Osiyo, Yaqin Sharq, Yevropa va Amerikaning 70 dan ortiq davlatlari bilan savdo-iqtisodiy hamkorligi yildan-yilga rivojlanib bormoqda.

Yuqorida qayd qilinganidek, iqtisodiy taraqqiyotning rivojlanishida ustuvor hisoblangan bosqichda asosiy diqqat-e'tibor ishlab chiqarishni rivojlantirishga qaratilmoqda. Shu sababli ham, yuqorida sanab o'tilgan omillar sifatli tovarlarni yaratishga yo'naltirilgan imtiyozlardan foydalanishga imkon beradi. Statistik ma'lumotlarga qaraganda, umumiy ko'rinishda tashqi iqtisodiy aloqalar bir necha yo'llar orqali amalga oshiriladi :

1. Import tovarlarining iste'molchilari ;
2. Eksport mahsulotlarni ishlab chiqaruvchilar darajasida



3. Xalq xo`jaligi darajasida- eksport mahsulotlarini ishlab chiqarishga ketadiga xarajatlar, transport sarflari, import qilinayotgan tovar sarflari .

Jahon bozori bilan hamkorlikni rivojlantirish sharoitlari O`zbekiston Respublikasining barqaror siyosati orqali amalga oshiriladi:

- islohot yo`llarida ularning amalga oshishi qator ijobiy natijalar bermoqda.
- tashqi iqtisodiy faoliyatni olib borish ko`pgina yangi boshqaruv va tashkiliy-xo`jalik tuzilmalarini yaratishga imkon beradi:
- huquqiy va normativ bazalar ishlab chiqishga sabab bo`ladi; ular respublikaning tashqi iqtisodiy faoliyatini boshqarishda muhim rol o`ynaydi,
- tashqi iqtisodiy kompleks infratuzilmasining keng tarmog`i shakllanmoqda hamda tashqi savdo, elchixonona, xalqaro iqtisodchilikda kasbiy mahoratga ega bo`lgan kadrlar tayyorlanmoqda.

Xulosa qilib aytganda, O`zbekiston Respublikasi tashqi siyosatini amalga oshirishning asosiy tamoyillari teng huquqlilik va o`zaro manfaatdorlik negizida qurilsa, uning qoidalari ikki tomonlama va ko`p tomonlama shartnoma munosabatlarida o`zaro manfaatli aloqalar o`rnatish, xalqaro iqtisodiy ittifoqlar doirasidagi hamkorlikni chuqurlashtirishga asoslanadi.

### FOYDALANILGAN ADABIYOTLAR:

1. Karimov I.A. «O`zbekiston buyuk kelajak sari».
2. Mamatov S.A.: “Xorijiy investitsiyalarning milliy iqtisodiyotini rivojlantirishda tutgan o`rni va ahamiyati”
3. [TASHQI IQTISODIY FAOLIYATDA IQTISODIY XAVFSIZLIKNI TA`MINLASHNING AYRIM JIHATLARI \(cyberleninka.ru\)](http://cyberleninka.ru)
4. <https://www.uwed.uz/uz/news/fulltext/1245>
5. <https://elib.buxdu.uz/index.php/pages/referatlar-mustaqil-ish-kurs-ishi/item/13161-o-zbekistonning-tashqi-iqtisodiy-aloqalari>
6. <http://taqvim.uz/uz/event/view/1473>
7. <http://www.uzbekistan.org.ua/uz/o-zbekiston-respublikasi-tashqi-siyosati.html>

## “TARIX-I ARBA ULUS” ASARI NOMSHUNOSLIKNING MADANIY YODGORLIGI SIFATIDA

*Mamadaliyev Sirojiddin Inomjon o‘g‘li*

*Farg‘ona davlat universiteti 2-bosqich magistranti*

### ANNOTATSIYA

Maqolada Mirzo Ulug‘bekning “Tarix-i arba ulus” (“To‘rt ulus tarixi”) asarida qo‘llangan onomastik birliklar, jumladan, antroponim, toponim, etnonimlar haqida fikrlar bayon etilgan. Mazkur yodgorlikda saqlanib qolgan tarixiy onomastik leksikonning o‘ziga xos xususiyatlari ochib berilgan. Nomlarning tarkibiy tahlili, etimologiyasiga doir fikrlar bayon etilgan. Onomastik birliklarning qo‘llanish darajasi, statistikasini aniqlash maqsadida statistik metod va ularni katalog (kartochka)larga tushirish hamda sistemalashtirish uchun tasviriy hamda etimologik tahlil metodidan foydalanilgan. Maqola natijasidan olingan xulosalar bugungi kunda soha oldida dolzarb bo‘lib turgan bir qancha muammolarni bartaraf etishda, xususan, hozirda tarkibi va ma‘nosi lisoniy tadqiqqa muhtoj sanalgan ko‘plab onomastik birliklarning etnogenezisi, etimologiyasi va lug‘aviy qatlamlarini aniqlashda, ularning nominatsiyasini o‘sha davr nuqtayi nazaridan baholashda, omonimlarning ilk shakli va qadimiy variantlari, ular bilan bog‘liq fonetik, leksik jarayonlarni boshqa davr manbalari onomastikasi bilan o‘zaro qiyoslash hamda shu orqali ilmiy xulosalar chiqarishda ahamiyatli hisoblanadi.

**Kalit so‘zlar:** onomastika, antroponim, toponim, etnonim, laqab, madaniy yodgorlik, apellyativ nom, etimologiya, etnogenez, “To‘rt ulus tarixi”.

### KIRISH

O‘zbek tilshunosligida so‘nggi yillarda jadal rivojlangan sohalardan biri onomastika (yun. *onomastikos* - nom berish san‘ati)dir [1, 60]. Ushbu bo‘limning o‘rganish obyekti bo‘lgan nomlar o‘zining paydo bo‘lishi, funksional xususiyatlari, shuningdek, mohiyatiga ko‘ra ma‘lum bir xalqning ma‘naviyati, urf-odatlari, etimologiyasi, ijtimoiy-siyosiy va



falsafiy qarashlarini aks ettiruvchi o'ziga xos lisoniy qatlam hisoblanadi. Bunday xususiyatlarni ochib berishda tarixiy onomastikaning o'rnini beqiyosdir. O'zbek onomastikasining shakllanishi va rivojlanishida E.Begmatov, S.Qorayev, Z.Do'simov, T.Nafasov, T.Ernazarov, L.Karimova, N.Uluqov kabi olimlarning tadqiqotlari asosiy manba bo'lib xizmat qilib kelmoqda. Ushbu tadqiqotchilar nomshunoslik sohasidagi fundamental bilimlarni yaratishdi va tilshunoslikka tatbiq etishdi. Shunday bo'lsa-da, turli yo'nalishlarda tadqiq etib kelinayotgan nomshunoslik sohasining tarixiy-lisoniy va madaniy ahamiyatga molik qadimiy nomlarni diaxronik aspektda, ya'ni atoqli otlarning tarixiy rivoji va nominativ vazifalarini o'rganuvchi [1, 73] tarixiy onomastikasi bugungi kunda o'rganilishi lozim bo'lgan dolzarb mavzulardan biri bo'lib qolmoqda.

O'tmish davrlarga mansub xalq tarixi, madaniyati va tili haqida muayyan qimmatga ega ma'lumotlarni ifoda etgan atoqli otlar – ... o'zbek tarixiy onomastikasi, o'tmish ajdodlarimiz qoldirgan qadimiy bitiklar (tarixiy asarlar, memuarlar, axloq-odobga, falsafa va diniy e'tiqodga bag'ishlangan qo'lyozmalar, Xiva, Qo'qon, Buxoro va boshqa xonliklarning yozma arxiv materiallari) dagi nomlar deyarli tadqiq qilinmagan [2, 22]. Ushbu manbalardagi tarixiy leksikonning ilmiy jihatdan tadqiqqa tortilishi nomlarning qadimiy qatlamlari, ya'ni atoqli otlarning paydo bo'lishiga ko'ra o'tmish davrlarga mansub ko'rinishlari, onomastik birliklarning tarixiy-etimologik tuzilishi, ularning fondi va migratsiyasining yaratilishiga asos bo'lib xizmat qiladi. Bu esa o'zbek xalqining boy madaniy merosi va o'tmishdagi falsafiy qarashlari, udumlari, otlarning atalish sabablari, shuningdek, ular nomenklaturasining yaratilishida tilshunoslik sohasining o'rnini va ahamiyatini ochib beradi. Millatimiz tarixi, geografiyasi, etnografiyasi va madaniyati uchun qimmatli bo'lgan nomlarni o'zida saqlagan madaniyat yodgorliklari bo'lgan "Avesto", O'rxun-Enasoy obidalari, A.Navoiy asarlari, Z.M.Boburning "Boburnoma", A.Bahodirxonning "Shajarayi turk" asarlari qatorida Mirzo Ulug'bekning "Tarix-i arba ulus" ("To'rt ulus tarixi") asari [3] ham alohida o'rin tutadi.

## ADABIYOTLAR TAHLILI VA METODLAR

XX asr oxirlariga kelib tarixiy nomshunoslikka e'tibor berila boshlandi. Uning mohiyatini ochish va qadimiy yodnomalar tilida saqlanib qolgan son-sanoqsiz leksik birliklarni o'rganish maqsadida bir qancha tadqiqotlar olib borildi. Xususan, N.Husanovning XV asr yozma yodgorliklaridagi antroponimlarga, Sh.Yoqubov va B.Bafoevlarning Alisher Navoiy onomastikasiga, M.Turdibekovning Abulg'oz Bahodirxonning "Shajarayi turk" asari onomastikasiga, I.Xudoynazarovning o'zbek folklori onomastikasiga bag'ishlangan tadqiqotlari o'zbek nomshunosligida muhim ahamiyat kasb etadi [4]. Zero, bu kabi o'rganilgan ishlar tarixiy onomastikaning poydevori bo'lib xizmat qilib kelmoqda. Ammo sanab o'tilgan tadqiqotlar tarixiy nomshunoslik sohasidagi barcha muammo va masalalarning yechimini topib bera olmaydi. Yuqoridagi ishlarda asosan tavsifiy va statistik metodlardan foydalanilgan xolos. Tarixiy yodgorliklardagi onomoleksikonni tarixiylik tamoyiliga asoslangan tarixiy metod, qiyosiy-chog'ishtirma metod, birliklar ifodalaydigan ishora va belgilarga tayanuvchi semiotik metod, shuningdek, badiiy va publitsistik matnlarda qo'llangan onomastik birliklarning uslubiy talqinini berish, ularning matndagi funksional xususiyatini aniqlashda qo'llanuvchi stilistik metod, bundan tashqari, lingvopsixologik, etimologik metodlar asosida o'rganish bugungi kunning dolzarb masalalaridan biri bo'lib qolmoqda.

## NATIJALAR VA MUHOKAMA

Biz o'rganishni maqsad qilgan Mirzo Ulug'bekning "To'rt ulus tarixi" asari XV asrda yaratilgan bo'lib, o'sha davrga xos bo'lgan o'tmishdagi nomlar haqida qimmatli ma'lumotlar bera oladi. Bizning tadqiqimizga ko'ra, u o'zida 1148 ta tarixiy leksikonni mujassam etgan bo'lib, onomastika sohasining tarixiy antroponimiyasi, urug' va elatlarning o'ziga xos etimologiyasini ochib beruvchi madaniy yodgorliklar sirasiga kiradi. Ushbu asarning onomastik ko'lamini quyidagicha tadqiq qilish mumkin:

**1. Antroponimlar** yunoncha so'z bo'lib, *antropos+onoma* — atoqli ot so'zlaridan olingan va kishi atoqli otlarini ifodalaydi [1, 13]. ...o'tgan davr mobaynida o'zbek tilidagi kishi nomlari yuzasidan olib borilgan ilmiy va amaliy tadqiqotlar tufayli antroponimika



endilikda o'zbek onomastikasining rivojlangan bo'limiga aylandi. Bunda o'zbek ismlari, ularning leksik-semantik xususiyatlari, adabiy va lahjaviy ko'rinishlari, ismlarning grammatik tuzilishi, yasalishidagi o'ziga xosliklar, o'zbek ismlarining sotsiolingvistik-motivativ ma'nolarini izohlashga bag'ishlangan lug'atlar, o'zbek ismlarining o'z va o'zlashgan qatlamiga oid tadqiqotlar ismlar fondining taraqqiyoti hamda boyish xususiyatlariga daxldor tarixiy, etnik, madaniy-ma'naviy, lingvistik omillarga bag'ishlangan tadqiqotlar muhim ahamiyatga ega bo'ldi. Ammo tarixiy yozma yodgorliklar, folklor asarlari, matnlari va boshqa manbalarda saqlanib qolgan antroponim materiallarini sinchiklab to'plash va o'rganish lozim. Bu ishda, ayniqsa, ba'zi obyektiv va subyektiv sabablar, tazyiqlar ta'sirida o'tmishda iste'moldan chiqqan nomlarni aniqlash, ularni yangidan iste'molga kiritish davr talabidir [2, 260].

Ana shu talab doirasida o'rganilayotgan "To'rt ulus tarixi" asari antroponimiyasining material fondi 680 tani tashkil etadi. Ushbu antroponimik nomlarni lug'aviy-nominativ nuqtayi nazardan tahlil qilinganda ismlar va laqablar quyidagi ko'rinishda uchrashini aniqlash mumkin:

4) bir komponentli ismlar – *Qo'bilayxon, Erdumchi, O'g'lay, Tobonxon, Naymanxon, Nangxon, Jamuqa, Shingun, Valixon, Go'rxon, Ko'shluq;*

5) tarkibli ismlar – *Qo'zi Suboj, Toyir Osun, Oloqush sakin, Yag'li Ko'yong, Go'tari Suzun, Omad Xo'jandiy, Aloulmulk Termiziy, Qoracha Hojib.*

Tarkibli ismlar o'z navbatida urug', elat nomi, ya'ni etnik laqab bilan yoki mansab va unvon bilan birga kelgan ismlarni ham o'z ichiga oladi: *Qonuqo no'yon, Arg'un o'g'a uyrot, Bilqutu qoon, Mo'tadim Billoh halifa.*

6) arabcha kunya shaklidagi ismlar – *Ofaridun Tur ibn Faridun, Sevinchxon ibn Boyduxon, Boyduxon ibn Oduxon, Oduxon ibn Etsizxon;*

7) laqablar – *Iskandari Soniy, G'oyirxon, Bolig'iy, Bolig' no'yon, Hoja Rukniddin soniy, Allomayi Xoja Nasiriddin Tusiy.*

**2. Toponim** yunoncha *topos* – joy va *onoma* – nom so'zlaridan tarkib topgan. Toponimlar til lug'at fondining bir qismidir. Shu bilan birgalikda joy nomlari tilning boshqa



leksik qatlamlaridan anchagina farq qiladi. Bu farq toponimlarning uzoq yashashida, ularning polikomponentli, ya'ni ko'p komponentlardan – tarkibiy qismlardan iborat bo'lishida, har bir tilning ichki qonuniyatlariga ko'ra, toponimlar yasashda turdosh otlar (apellyativlar) ishtirok eta olishida o'z aksini topadi. Toponimikani o'rganish til tarixi va nazariyasi uchun katta ahamiyatga ega. Ko'pgina joy nomlari juda qadimiydir [5, 6].

Tadqiq etilayotgan asarning eng ko'p qismini antroponimlar tashkil etgan bo'lsa, undan so'ng toponimlar salmoqli o'rinni egallaydi. Unda toponimik materiallardan 287 tasi o'z aksini topadi. Asarda tilga olingan joy nomlari toponimikaning bir qismi bugungi kunda ham o'z ma'nosini saqlab kelmoqda. *Masalan, Hindiston, Xitoy, Jidda, Makka, Iroq, Ozarbayjon, Xorazm, Farg'ona, Samarqand va boshqalar.* Ammo til o'zgaruvchan hodisa bo'lgani bois so'zlarning ayrimlari butunlay iste'moldan chiqsa, ayrimlari esa o'z faolligini yo'qotadi va o'rniga boshqa birlik ishlatilishi kuzatiladi. O'z navbatida, tadqiqotimiz obyektida ham bunday toponim-arxaizm, ya'ni joyning hozirda iste'moldan chiqqan, tarix mulkiga aylangan nomi ham uchraydi. Xususan, *Talotin, Talosh, Salosi, Go'r, Jandum, Uvbo, Ahvaz, Tekyos, Xurcha, Bandari, Mukyon, Mazulfa, Najaf va boshqalar.*

Muallif ayrim apellyativ asosli nomlarni ham o'z izohi bilan keltirib o'tadi: *“...Hulokuxon ibn Tulixon ibn Sohibqironi a'zam Chingizxonni muazzam o'zining katta bobosi ruxsatini olib, Pasokuh yo'li bilan Xuroson sari jo'nagan edi. Yo'l davomida tosh-u xarsanglarning ko'pligidan ularning otlaridan anchasining oyoqlari shilindi, yurishga majoli qolmadi. Nochor u otlarni o'sha sarzaminga qoldirdilar. Har fiqradan bir necha odam ajratib, otlarni qo'riqlashga qoldirdi. ...Hulokuxon Xurosonga borib, otasi lashkariga qo'shildi. Qoldirilgan odamlarni eslamadi ham. Shu sababdan yorliqqa xilof tarzda o'sha joylarda yashab qoldilar. Qisqa bir davr ichida ulardan ko'plab farzandlar tug'ildi. O'sha sarzamin bugungi kunda Muriyi suturgoy nomi bilan mashhur bo'ldi. Mug'ul tilida otni muri deb atashadi. Suturgoy oqsoqlangan degani. Zeroki, aslida u odamlar otlar oqsay boshlagani sababidan o'sha joyda qolib ketdilar. Shu jihatdan ul mavzeni shu nom bilan ataganlar”.* Shuningdek, asar fondida uchraydigan toponimika

leksikonini funksional-nominativ jihatdan oykonim, polisonim, oronim, nekronim kabi turlarga ham ajratish mumkin.

**3. Etnonim** soʻzi yunoncha boʻlib, *ethnos* – xalq + *onoma* – atoqli ot soʻzlaridan tashkil topgan. Har qanday etnos (urugʻ, qabila, elat, xalq, millat va boshqalar)ning nomi bir tilda mavjud etnonimlar majmuyi, yigʻindisi, roʻyxati *etnonimiya*, nomshunoslikning, shuningdek, tarix, etnografiya fanlarining etnonimlarni tadqiq qiluvchi sohasi esa etnonimika deb yuritiladi [1, 95].

Etnoslar tarix taqozosi bilan vujudga kelgan. Bunday etnik birliklar oʻzida maʼlum bir axborot tashiydi. Ular qadimiy soʻzlar boʻlgani uchun xalqlarning etnogenezini, turmush tarzi, tili va diniga oid koʻpgina maʼlumotlarni mujassam etadi, shuning uchun ham etnonimlarni chuqur tadqiq etish muhim ilmiy ahamiyatga ega. Etnonimlar etnonimika, etnografiya, tarix, tilshunoslikning hali yaxshi oʻrganilmagan sohasi boʻlib, xalqlar, millatlar etnogenezini yanada chuqur tahlil qilishga katta yordam beradi [5, 75]. “Toʻrt ulus tarixi” asari lingvistikaning onomastik materialiga boy manbasi boʻlishi bilan bir qatorda, etnonimlar etimologiyasini koʻrsatib beruvchi etnonimokon sifatida ham qaralishi mumkin. Asarda ayrim etnonimlarning kelib chiqishi haqida bir qancha maʼlumotlar beriladi: *“Sulton Muhammad Oʻzbekxon oʻzining el-u ulusi bilan ilohiy saodat va fazilatga yetishgach, hazrati Sayyid Ota Gʻayb ishorati va Olloh inoyati sababli ularning barchasini Movarounnahr diyori sari olib keldi. Hazrati Sayyid Otaga quloq solishdan boʻyin tovlaganlar bu saodatdan bebahra holda u yerda qoldilar va qalmoq degan nomga mansub boʻldilarki, buning maʼnosi “qolgan” demakdir. Hazrati Sayyid Ota hamda Sulton Muhammad Oʻzbekxon bilan hamrohlikda kelgan kishilardan: “Bu kelgan kim?” deb soʻrardilar. Ularning sardorlari va podshohlari Oʻzbekxon boʻlgani uchun ularni oʻzbek deb atardilar. Shu sababli oʻsha zamondan boshlab kelgan kishilar “oʻzbek” deb atala boshlandi. Qolib ketgan kishilar esa “qalmoq” deb ataladigan boʻldilar”*. Bu biroz munozarali boʻlsa-da, etnonimik birlikning etimologiyasini koʻrsatishda alohida ahamiyat kasb etadi. Oʻrganilayotgan obyektida 71 ta etnik birlik qoʻllangan boʻlib, ularni lugʻaviy tarkibiga koʻra quyidagi turlarga ajratish mumkin:



- yakka holda uchraydigan etnonimlar: *od, tammi, qarluq, qipchoq, samud, uyg'ur, jaloyir, darlakin kabi*;

- etnonimik indikatorlar bilan birga keladi va etnonim **urug', el, xalq, qavm, qabila** kabi so'zlar bilan ishlatiladi: *toyi urug'i, ash'ari urug'i, ziryoniylar qavmi, nayman qavmi, bodoy qabilasi, qirg'iz xalqi*.

Bundan tashqari, asarda “*Burqundan ikki o'g'il tug'ilgan. Birining nomiki Qabaqay deb ataganlarki, qaboqin qavmi uning naslidandir. Boshqasiga Qattag'on deb nom berganki, qatag'on qavmi undan*”, shuningdek, Soljiyut nomidan saljiyut, Bodoy nomidan bodoy qabilasi kabi antropoetnonimlar ham qo'llangan. Bu esa ko'plab etnonimlarning kelib chiqishini aniqlashga yordam beradi. Turkiy xalqlar uzoq shakllanish va taraqqiyot yo'lini bosib o'tgan. Bu taraqqiyot davomida turk ulusi turli xalqlar bilan o'zaro aloqa o'rnatgan. Etnonimlarning kishi nomlari bilan bog'liqligi, tarixiy shaxslarning nomidan kelib chiqqanligi yoki elatning doimiy bajaradigan mashg'uloti, xalqlarning yashash joylari asosida shakllanganligi yuqoridagi misollardan ko'rinib turibdi.

## XULOSA

Tarixiy nomlar ajdodlarimizning o'tmishidan, ma'naviyatidan, yashash tarzidan darak beruvchi lisoniy xazinadirki, ularni o'rganish va tadqiq etish insonda o'zlikni anglash tuyg'ularini shakllantiradi hamda xalqning ma'naviy sarchashmalari tomon yo'l ochadi [6]. Mirzo Ulug'bekning “To'rt ulus tarixi” asari milliy tilning o'ziga xos xususiyatlarini aks ettirgan muhim tarixiy manba bo'lib, yuqoridagi onomastik ko'lamning komponentlari bilan bir qatorda gidronim, teonim, bibliionim, kosmonim, agronim, xreonim kabi birliklarni ham o'zida tajassum etadi. Xulosa qilib aytganda, bugungi zamonaviy nomshunoslikning asosi bo'lgan tarixiy onomastika qadimiy o'tmishimiz, madaniyatimiz va o'zligimiz haqida ma'lumot beribgina qolmay, ko'plab fanlarning bir qancha muammo va masalalariga yechim topa oladi. Xususan, xalq tarixi uchun madaniy va lisoniy ahamiyatga molik nomlar fondini o'zida mujassam etgan ushbu tarixiy asarning o'rganilishi nafaqat lingvistika, balki etnografiya, tarix, geografiya, madaniyatshunoslik kabi fanlarning ham ma'lumotlar





xazinasini to'ldirib boradi. Eng asosiysi, leksik birliklarning kelib chiqish etimologiyasi, ularning morfem tuzilishi, ayni bir tushunchaning areal qo'llanishi haqidagi qimmatli dalillar o'z ifodasini topadi. Shu ma'noda Mirzo Ulug'bekning "Tarix-i arba ulus" ("To'rt ulus tarixi") asari lisoniy meros sifatida beqiyos manbadir.

## ADABIYOTLAR RO'YXATI

1. Бегматов Э., Улуқов Н. Ўзбек ономастикаси терминларининг изоҳли луғати. – Наманган 2006. – Б. 60.
2. Бегматов Э. Ўзбек антропонимикаси. – Тошкент, 2013. – Б. 22.
3. Mirzo Ulug'bek. To'rt ulus tarixi. – Toshkent: Yosh kuch, 2019. – 421 b. Barcha misollar ushbu manbadan olindi.
4. Bunday asarlar ro'yxati haqida qarang: Бегматов Э., Улуқов Н. Ўзбек ономастикаси. Библиографик кўрсаткич. – Наманган, 2008. – Б. 168.
5. Qoraev S. Toponimika. – Toshkent, 2006. – В. 6.
6. Шукуров Р., Жўрабоева Г. "Тарихи Рашидий" асари ономастикаси. – Фарғона, 2022. – Б. 15.



**MAVZU: AYRIM FANLARNI O`QITISHDA INNOVATSION YONDASHUV:  
MUAMMO VA YECHIMLAR.**

**SUBJECT: INNOVATIVE APPROACH IN TEACHING CERTAIN SUBJECTS:  
PROBLEMS AND SOLUTIONS.**

**ТЕМА: ИННОВАЦИОННЫЙ ПОДХОД В ПРЕПОДАВАНИИ НЕКОТОРЫХ  
ПРЕДМЕТОВ: ПРОБЛЕМЫ И РЕШЕНИЯ.**

*Muminova Umidaxon To`xtamurodovna  
22-IDUM ning biologiya fani o`qituvchisi  
Andijon viloyati Marhamat tumani*

**Annotatsiya.** Pedagogika sohasidagi ko`p yillik ish tajribamizdan shu narsa ma`lum bo`ldiki, darsliklarimizdagi ayrim kamchiliklarni bartaraf eta olsak, o`quvchilarimizni bilim olishlari yanada osonlashar ekan. Hozirgi kunda O`zbekiston yoshlari xalqaro baholash tizimi bo`lmish PISA testlariga tayyorgarlik ko`rayotgan bir paytda bu ayniqsa zarur bo`lib qoldi. Ushbu maqolada maktablarda tabiiy fanlarni o`qitishda vujudga kelayotgan va maktab o`quvchilarini fanlarni o`zlashtirishlarida qiyinchilik tug`dirayotgan ayrim muammolar va ularni hal etishga takliflar keltirilgan.

**Abstract.** From our many years of work experience in the field of pedagogy, we have learned that if we can eliminate some shortcomings in our textbooks, it will be easier for our students to learn. Nowadays, this is especially necessary when young people of Uzbekistan are preparing for PISA tests, which is an international assessment system. In this article, some problems that arise in the teaching of natural sciences in schools, which cause difficulties for schoolchildren in mastering the sciences, and suggestions for their solution are presented.

**Абстрактный.** Из нашего многолетнего опыта работы в области педагогики мы узнали, что если мы сможем устранить некоторые недостатки в наших учебниках, нашим ученикам будет легче учиться. В наше время это особенно необходимо, когда молодежь Узбекистана готовится к тестам PISA, являющимся международной системой оценивания. В данной статье представлены некоторые проблемы,

возникающие при обучении естествознанию в школе, которые вызывают трудности у школьников в освоении наук, и предложения по их решению.

**Kalit soʻzlar.** Taʼlim, biologiya, ayrim fanlar, qiyinchilik, murakkab, fikr, tushuncha, soddalashtirish, oson tushinish.

**Key words.** Education, biology, some sciences, difficulty, complex, thought, understanding, simplification, easy to understand.

**Ключевые слова.** Образование, биология, некоторые науки, трудность, сложность, мысль, понимание, упрощение, легко понять.

**Kirish.** Oʻzbekiston oʻzining rivojlanish yoʻlini aniq qilib "Harakatlar strategiyasi" da belgilab olgan va bu ishlarni 2017-2021 yillarda amalga oshirish rejasini tuzib chiqqan. Joriy 2020-yilimiz muxtaram prezidentimiz tomonidan "Ilm- maʼrifat va raqamli iqtisodiyotni rivojlantirish yili" deb eʼlon qilinishi ham bejiz emas, chunki hech bir davlat ilm- maʼrifatsiz, taʼlim- tarbiyasiz rivojlana olmaydi.

**Tahlil va natijalar.** Taʼlimning asosiy boʻgʻini maktablar hisoblanadi, sababi bola 3 yoshdan 7 yoshgacha 3-4 yil bogʻchada, 7 yoshdan 18 yoshgacha 11 yil maktabda taʼlim-tarbiya oladi. Ushbu 11 yil nafaqat koʻpligi bilan, balki, bola shu vaqt davomida bolalik, oʻspirinlik, oʻsmirlik bosqichlarini bosib oʻtishi, unda murakkab fiziologik, psixologik oʻzgarishlar boʻlishi hamda shu vaqt davomida u turli xil fanlardan turli murakkablikdagi bilimlarni puxta oʻzlashtirishi kerakligi talabi bilan ham ahamiyatlidir.

Oʻquvchilarga bilim berar ekanmiz shu bir vaqtning oʻzida oʻqituvchilarimizni "Qanday oʻqitsam oʻquvchilarim yaxshiroq tushunadi? Qanday usul bilan mavzuni soddalashtirishim mumkin? Ushbu mavzuni qaysi fanlar bilan bogʻlashim kerak? Shu mavzuga boshqa fanlar nuqtai nazaridan qanday yondoshish mumkin? -degan savollar oʻylantirib kelmoqda. Koʻp vaqtlardan buyon ushbu savollar pedagogikaning dolzarb muammolaridan biridir. Biz kabi koʻp sonli oʻqituvchilar fikr- mulohazalarini umumlashtirgan holda, quyidagi taklifni kiritmoqchimiz.

Tabiiy fanlar oʻz ichiga fizika, kimyo, biologiya va geografiyani olar ekan, ularning barchasi tabiat xodisalari va qonuniyatlarini oʻrgatishga qaratilgandir. Shunday ekan ushbu

fanlarni mavzular jihatdan bir-biriga moslashtirib o`qitsak, darsliklarni shunga mos ravishda tayyorlasak, o`quvchi hamda o`qituvchilar uchun qanchalar qulaylik va yengillik yaratilar edi. Masalan: geografiya fanidan 7-sinfda “Biogeografik viloyatlar” mavzusi o`qitiladi, aynan shu mavzu biologiya fanidan 10-sinfda o`qitiladi. Biologiyaning “Oqsillar, nuklein



kislotalar, uglevodlar mavzulari 9-10-sinflarda, xuddi shu mavzular kimyo fanida ham o`qitiladi, ammo boshqa vaqtda. Kimyo fanidan 9-sinfda “Uglevodlar tarkibi va guruhlarga bo`linishi, “Disaxaridlar, “Polisaxaridlar” mavzulari berilgan va aynan shu mavzular biologiya fanidan 10-sinfda o`qitiladi. Bunday misollarni fizika va kimyo fanlari o`rtasida ham ko`plab keltirish mumkin. Agarda biz ushbu fanlarni darslik kitoblarini yozgan mualliflarni bir joyda to`plab,

umumiy hamkorlikda, hamfikir xolda mavzularini bir-biriga moslashtirgan holda qayta tuzib chiqa olsak, o`quvchilarga o`zlashtirishiga katta yordam bergan bo`lardik. Bunda o`quvchilar o`zlari (o`qituvchinig yordamisiz ham) fanlararo bog`liqlikni tushunishib, mavzularga har bir fan nuqtai nazaridan yondoshib, tushunchalari to`liqroq, chuqurroq bo`lishiga, o`zlashtirishlari osonroq va mukammalroq bo`lishiga erishardik. Bunda geografiyada boshlangan mavzu biologiyada, biologiyada boshlangan mavzu kimyoda, kimyoning mavzusi fizikada davom ettirilardi.

**Bu borada bizga bir necha usullar yordam beradi. Shulardan biri “Loyiha” metodi.**

**“Loyiha” metodi** - bu ta`lim oluvchilarning individual yoki guruhlarda belgilangan vaqt davomida, belgilangan mavzu bo`yicha axborot yig`ish, tadqiqot o`tkazish va amalga oshirish ishlarini olib borishidir. Bu metodda ta`lim oluvchilar rejalashtirish, qaror qabul qilish, amalga oshirish, tekshirish va xulosa chiqarish va natijalarni baholash jarayonlarida ishtirok etadilar. Loyiha ishlab chiqish yakka tartibda yoki guruhliy bo`lishi mumkin, lekin

har bir loyiha o'quv guruhining birgalikdagi faoliyatining muvofiqlashtirilgan natijasidir. Bu jarayonda ta'lim oluvchining vazifasi belgilangan vaqt ichida yangi mahsulotni ishlab chiqish yoki boshqa bir topshiriqning echimini topishdan iborat. Ta'lim oluvchilar nuqtai-nazaridan topshiriq murakkab bo'lishi va u ta'lim oluvchilardan mavjud bilimlarini boshqa vaziyatlarda qo'llay olishni talab qiladigan topshiriq bo'lishi kerak.

Loyiha o'rganishga xizmat qilishi, nazariy bilimlarni amaliyotga tadbiiq etishi, ta'lim oluvchilar tomonidan mustaqil rejalashtirish, tashkillashtirish va amalga oshirish imkoniyatini yarata oladigan bo'lishi kerak.

**Quyidagi chizmada "Loyiha" metodining bosqichlari keltirilgan (chizma).**

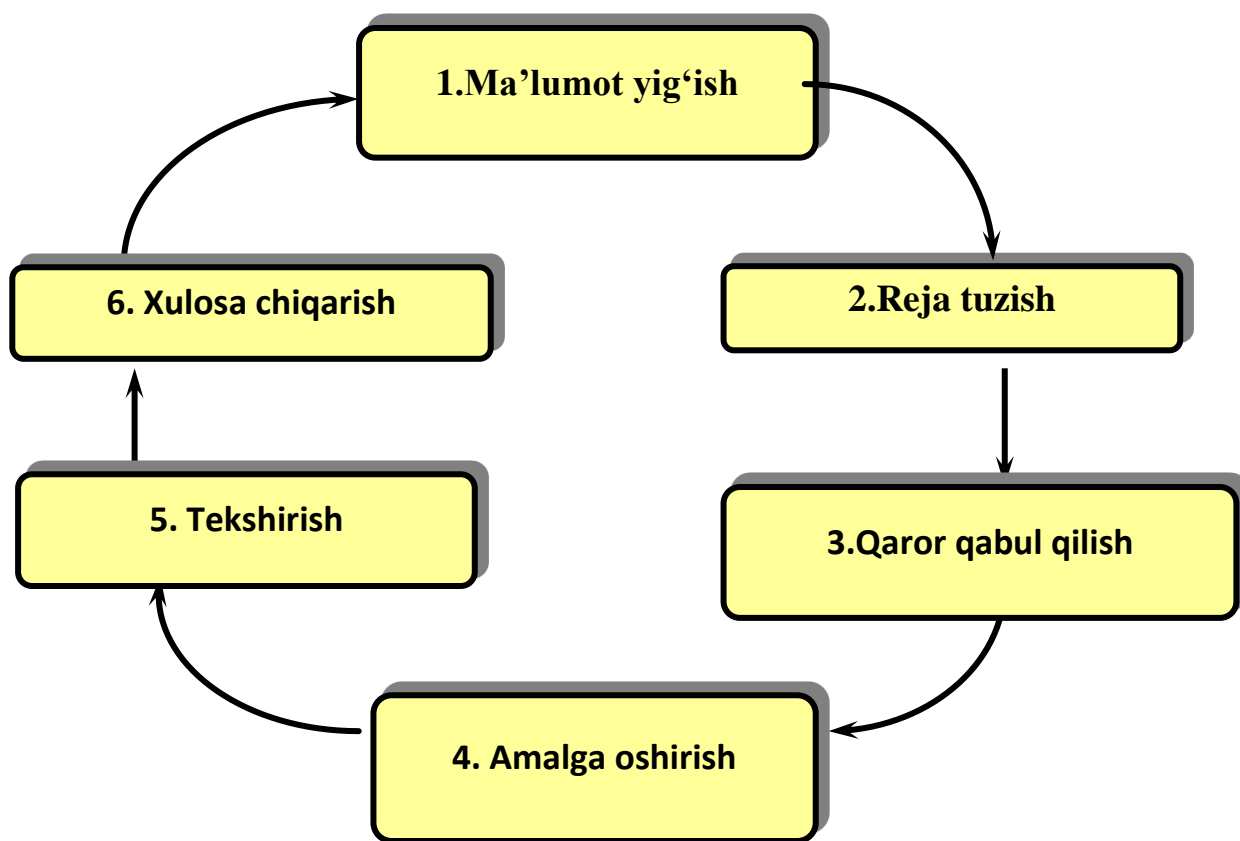

**Chizma. "Loyiha" metodining bosqichlari**

**"Loyiha" metodining bosqichlari quyidagilardan iborat:**

1. Muhandis-pedagog loyiha ishi bo'yicha topshiriqlarni ishlab chiqadi. Ta'lim oluvchilar mustaqil ravishda darslik, sxemalar, tarqatma materiallar asosida topshiriqqa oid ma'lumotlar yig'adilar.

2. Ta'lim oluvchilar mustaqil ravishda ish rejasini ishlab chiqadilar. Ish rejasida ta'lim oluvchilar ish bosqichlarini, ularga ajratilgan vaqt va texnologik ketma-ketligini, material, asbob-uskunalarni rejalashtirishlari lozim.
3. Kichik guruhlar ish rejalarini taqdimot qiladilar. Ta'lim oluvchilar ish rejasiga asosan topshiriqni bajarish bo'yicha qaror qabul qiladilar. Ta'lim oluvchilar muhandis-pedagog bilan birgalikda qabul qilingan qarorlar bo'yicha erishiladigan natijalarni muhokama qilishadi. Bunda har xil qarorlar taqqoslanib, eng maqbul variant tanlab olinadi. Muhandis-pedagog ta'lim oluvchilar bilan birgalikda "Baholash varaqasi"ni ishlab chiqadi.
4. Ta'lim oluvchilar topshiriqni ish rejasi asosida mustaqil ravishda amalga oshiradilar. Ular individual yoki kichik guruhlarda ishlashlari mumkin.
5. Ta'lim oluvchilar ish natijalarini o'zlarini tekshiradilar. Bundan tashqari kichik guruhlar bir-birlarining ish natijalarini tekshirishga ham jalb etiladilar. Tekshiruv natijalarini "Baholash varaqasi"da qayd etiladi. Ta'lim oluvchi yoki kichik guruhlar hisobot beradilar. Ish yakuni quyidagi shakllarning birida hisobot qilinadi: og'zaki hisobot; materiallarni namoyish qilish orqali hisobot; loyiha ko'rinishidagi yozma hisobot.
6. Muhandis-pedagog va ta'lim oluvchilar ish jarayonini va natijalarni birgalikda yakuniy suhbat davomida tahlil qilishadi. O'quv amaliyoti mashg'ulotlarida erishilgan ko'rsatkichlarni me'yoriy ko'rsatkichlar bilan taqqoslaydi. Agarda me'yoriy ko'rsatkichlarga erisha olinmagan bo'lsa, uning sabablari aniqlanadi.

Muhandis-pedagog "Loyiha" metodini qo'llashi uchun topshiriqlarni ishlab chiqishi, loyiha ishini dars rejasiga kiritishi, topshiriqni ta'lim oluvchilarning imkoniyatlariga moslashtirib, ularni loyiha ishi bilan tanishtirishi, loyihalash jarayonini kuzatib turishi va topshiriqni mustaqil bajara olishlarini ta'minlanishi lozim.

### **"Loyiha" metodini amalga oshirishning uch xil shakli mavjud:**

- yakka tartibdagi ish;
- kichik guruhliy ish;

- jamoa ishi.

## O'QUV- TADQIQOTCHILIK FAOLIYATI BOSQICHLARI:

1. Tadqiqot muammosini aniqlash

2. Tadqiqot ob'ekti, predmetini ifodalash

3. Tadqiqot maqsadi va vazifalarini belgilash

4. Tadqiqot farazini ishlab chiqish

O'quvchilarimizning xalqaro tadqiqotlarda munosib ishtirok etishlari uchun maktabda egallagan nazariy bilimlarini hayotda qo'llay olish ko'nikmasini shakllantirish uchun quyidagi ishlarni amalga oshirishimiz lozim.

- ta'lim sifatini xolisona monitoring qilish imkonini beradigan miliy baholash tizimini yaratish;
- ta'lim sifatiga ta'sir qiluvchi moddiy-texnik bazani shakllantirish;
- xalqaro ilmiy-tadqiqot ishlarini olib borish;
- xalqaro tadqiqotlar asosida qo'shimcha metodik qo'llanma va o'quv adabiyotlarni yaratish;
- xalqaro tadqiqotlar yo'nalishlari doirasida savollar miliy bazasini yaratish va o'quv dasturlarini integrasiyalash;
- xalqaro tadqiqotlarga asoslangan holda tegishli fanlardan o'qitishning ilg'or shakllari, metodlari va texnologiyalarini takomillashtirish hamda o'qituvchilarning malakasini oshirish bo'yicha malaka oshirish kurslarini tashkil etish;

➤ pedagog kadrlarni tayyorlovchi oliy ta'lim muassasalarining o'quv dasturlarini xalqaro tadqiqotlar talablariga moslashtirish.

PISA – o'quvchilarning o'qish (matnni tushunish), matematik va tabiiy fanlardan bilim darajalarini baholashga qaratilgan xalqaro baholash dasturi bo'lib, o'quvchilarning maktab davrida orttirgan bilim va ko'nikmalarini aniqlashga mo'ljallangan.

## **Tadqiqotchilik davomida o'quvchilar amaliy ko'nikmalarni**

### **egallaydilar:**

- rejalashtirish
- tabiat hodisalarini kuzatish;
- tajribalar o'tkazish;
- ma'lumotlar yig'ish;
- ma'lumotlarni qayta ishlash;
- natijalar yuzasidan xulosa chiqarish
- natijalarni taqdim etish



**Tadqiqot obyekti** - tadqiq etilayotgan jonsiz va jonli tabiatdagi jarayot va hodisalar Obyekt muammoli holatni keltirib chiqaradi va u o'rganish uchun tanlanadi. Tadqiqot obyekti 'Nimani tadqiq etmoqchisiz?' degan savolga javob beradi

**Tadqiqot predmeti** - tadqiqot obyektning hal qilinayotgan muammo bilan bogliq bo'rgan jihati yoki xusu- siyati. Tadqiqot predmeti "Obyektning qaysi jihatini tadqiq etmoqchisiz?" degan savolga javob beradi. Tadqiqot predmeti tadqiqot obyektidan kelib chiqadi. Tabiat obyektlari, hod sa va jarayonlami o'rganishda tabiiy fanlar muhim o'rin tutadi. Tabiiy fanlarga fizika, krmyo. biologiya. geografiya. astronomiya kab fanlar kiradi. Tabiiy fanlarning vazifasi tabiat qonunlarini o'rganish. shunirtgdek, ulardan inson manfaatlari yolida oqilona foydaianish va tabiatni muhofaza qilishga yordam benshdan



iborat Tabiiy-ilmiy bilimlar insonning amaliy faoliyatidagi kuzatish. tajriba o'tkazish. g'oyalarni ilmiy surishi natijasida vujudga keladi.

### **Yuqoridagi kabi savollar barchamizni qiziqtirishi tabiiy.**



Muammoning yechimini tayyor shaklda o'zlashtirishimiz yoki mustaqil tadqiq etishimiz mumkin. Tadqiqot yangi bilimlarni kashf etish, ya'ni ilmiy bilish jarayonidir. Masalan, astronom-olimlar olib borgan tadqiqotlar natijasida yulduzlar yorug'lik va issiqlik hosil qiluvchi ulkan

samoviy jismlar ekanligi aniqlangan.

Olimlar tomonidan olib borilgan ilmiy tadqiqotlar natijasida rentgen va ultratovush apparatlari, universal lazer sistemalari yaratilgan.

Tadqiqot olib borish uchun bajariladigan ishlar rejasini tuziladi. Tadqiqot rejasini tadqiqotchining o'z oldiga qo'ygan maqsadiga erishishga yordam beradigan faoliyat izchilligini aks ettiradi, shuningdek, muammolarni hal qilish usullarini ham ko'rsatadi. PISA – xalqaro baholash dasturi, shuningdek, o'quvchilarning munosabati va motivatsiyasi haqida qimmatli ma'lumot to'playdi va o'quvchilarda muammoni hal qila olish kabi ko'nikmalarni baholab beradi. Masalan, global ahamiyatga ega masalalarni hal etishda o'quvchi yoshlarning fikr va munosabatlari, taklif va yechimlarini baholaydi.

PISA – dunyo mamlakatlari o'quv dasturlarida mavjud bo'lgan talablar doirasida xalqaro baholash dasturlarini o'tkazishga asoslanib, o'quvchilarning bilim va ko'nikmalarini amaliyotda qo'llay olish, fikrlash va muloqot qilish qobiliyatlariga e'tibor qaratadi.

**Xulosa.** Hozirda har bir o'qituvchiga darslarida PISA testlaridan foydalanish, o'quvchilarda ushbu testlarni hal etish ko'nikmalarini shakllantirib borish vazifasi yuklatilgan. Ushbu vazifani amalga oshirish davomida o'quvchilarimizda aynan fanlarni



biri- biri bilan bog`lash muammosi, savolga turli hil fanlar nuqtai nazaridan yondoshish ko`nikmasi juda pastligi eng dolzarb muammo sifatida o`rtaga chiqib keldi. Agarda ushbu muammoni hal eta olsak, biz nafaqat PISA tadqiqotlariga tayyorgarlik ko`rishni, balki o`quvchilarni bilim olishi hamda o`qituvchilarning o`qitish jarayonini ham ancha yengillashtirgan, qulaylashtirgan bo`lar edik. Fikr va tushuncha qanchalar sodda, har tomonlama tushunarli va to`liq bo`lganda, uni o`zlashtirish shunchalar oson bo`ladi. Yoshlikda olingan bilim, toshga o`yilgan naqsh kabidir. O`quvchining qanday inson bo`lib kamol topishida oila va maktabning o`rni beqiyos shubhasiz!

### **Foydalanilagan adabiyotlar:**

1. Ochilov M. “Yangi pedagogik texnologiyalar” -Qarshi.: Nasaf, 2000 yil.
2. Tolipov O., Usmonboyeva M. “Pedagogik texnologiyalar: nazariya va amaliyot” -Toshkent.: Fan, 2005-yil
3. Maktab kimyo fani darsliklari.
4. Maktab biologiya fani darsliklari.
5. Maktab geografiya fani darsliklari.
6. Maktab fizika fani darsliklari.



## BOSHLANG'ICH SINFLARDA O'QUVCHILARIGA "ONA TILI VA O'QISH SAVODXONLIGI" FANINI O'QITISHDAGI ISH DAFTARLARI VA ELEKTRON MATERIALLARNING AFZALLIKLARI

*Begliyeva Yagshigul Achilovna*

*Qoraqalpog'iston Respublikasi Ellikqal'a tumani*

*5-son DIUM boshlang'ich ta'lim o'qituvchisi*

**Annotatsiya.** Boshlang'ich sinflarda ona tili hamda o'qish savodxonligi fanlarini o'qitish metodikasi uzluksiz ta'limning boshqa bosqichlarida ona tili o'qitishdan tubdan farq qiladi. Mazkur maqolada ushbu jarayonda qo'llanilishi mumkin bo'lgan vositalar, jumladan ish daftarlari va elektron materiallarning qulayliklari muhokama etiladi.

**Kalit so'zlar:** Morfologiya, so'z turkumlari, ot, sifat, son, olmosh, uzluksiz ta'lim, boshlang'ich ta'lim, o'rta ta'lim, oliy ta'lim.

### KIRISH

Uzluksiz ta'lim tizimida ona tili o'qitishdan asosiy maqsad ta'lim oluvchilarning nutq madaniyatini oshirish, ular ongida o'z ona tiliga nisbatan mehr-muhabbatni uyg'otish kabi qator masalalarni qamrab oladi.

Lekin bu bilan uzluksiz ta'limning barcha bo'g'inlarida ona tili darslari bir xil qolipda o'qitiladi va tashkil etiladi, degan xulosa kelib chiqmaydi. Chunki barcha bosqichda ona tili fani turlicha shaklda va mazmunda o'qitiladi hamda o'rgatiladi. Har bir bosqichda mazkur fanni o'qitish bir-biridan birmuncha farq qiladi.

### ADABIYOTLAR SHARHI

Ma'lumki, boshlang'ich sinflar ham shartli ravishda ikki bosqichga bo'linadi.

Bular:

Kichik yosh- 1 va 2 sinflar;



Yuqori bosqich- 3 va 4 sinflar.

Quyi bosqichda o'quvchilarga morfologiyaning asosi bo'lmish so'z turkumlari alohida o'rgatilmaydi. Uning o'rniga 1 sinfnig ikkinchi yarimidan boshlab, o'quvchilarga savol berish orqali so'zlarni farqlash o'ragatiladi. Masalan:

Savol: Bu kim?,

Javob: Bu- ona.

Savol: Bu nima?,

Javob: Bu- daraxt.

Savol: Mashina nima qilayapti?,

Javob: Mashina yurayapti va hakozi. Shu tariqa 2 sinfdan ot va fe'l kabi so'z turkumlar haqida dastlabki tushunchalar berib boriladi.

Uchinchi sinfdan so'ng o'quvchilar so'zlarni turkumlarga bo'lib o'rganishga kirishadilar. Shaxs va narsaning nomini bildirganlar ot, belgisini bildirganlar sifat, son sanog'i va tartibini bildirganlar son, ular o'rnida qo'llaniladiganlar olmosh, ish harakatni bildirganlar esa fe'l ekanligini o'zlashtira boradilar.

## TADQIQOTLAR METODOLOGIYASI VA EMPIRIK TAHLIL

Professor S.Matchonov, H.Bakieva, X.G'ulomova, Sh. Yo'ldosheva va G.Xolboevalar o'zlarining "Boshlang'ich sinflarda ona tili o'qitish metodikasi" darsligida boshlang'ich sinflarda o'quvchilarga morfologiyadan o'rgatiladigan turkumlar va ularning kismlarini ajratib, quyidagi jadvalda aks ettiradilar va bu kabi jadval vositasida o'rgatish muhim didaktik ahamiyatga ega:

Ot	Sifat	Son	Olmosh	Fe'l
----	-------	-----	--------	------

Shaxs, narsa va joy nomini bildiradi	Shaxs va narsaning belgisini bildiradi	Shaxs, narsaning sanog'i va tartibini bildiradi	Kishilik olmoshlari shaxsni bildiradi vaot o'rnida qo'llaniladi	Shaxs , narsaning harakatini bildiradi
Kim? nima?, qayer? so'roqlariga javob bo'ladi	Qanday?, qanaqa? so'rog'iga javob bo'ladi	Necha?, nechanchi? so'rog'iga javob bo'ladi	Kishilik olmoshlari kim? So'rog'ijavob bo'ladi	Nima qildi?, Nima qiladi?,nima qilyapti, nima qilmoqchi?kabi so'roqlariga javob bo'ladi
Birlik va ko'plikda qo'llanadi	O'zgarmaydi	Asosan o'zgarmaydi	Ular birlikva ko'plikda bo'ladi	Bo'lishli va bo'lishsiz shaklda qo'llanadi
Egalik qo'shimchalari bilan o'zgaradi	Gapda ikkinchi darajali bo'lak vazifasida keladi	Gapda ikkinchi darajali bo'lak vazifasidakeladi	Kishilik olmoshlari kelishik qo'shimchalar bilan qo'llanadi	Shaxs-son qo'shimchalarbilan tuslanadi
Kelishiklar bilan turlanadi	Sifatlar yasaladi	Sonlar yasalmaydi	Ular gapda bosh va ikkinchi darajali bo'laklar vazifasida keladi	Uch zamonn ibildiradi
Gapda ega yoki ikkinchi darajali bo'lak vazifasida keladi			Olmoshlar yasalmaydi	Gapda kesi mvazifasida Keladi



Otlar yasaladi				Fellar Yasaladi
-------------------	--	--	--	--------------------

Mazkur jadvalda tilshunoslikning morfologiya bo'limiga teshishliboshlang'ich sinflarda o'raniladigan turkum va bo'limlar haqida ma'lumotlar berilgan. Ushbu jadvaldan o'rin olgan ma'lumotlar tahlilidan ko'rinadiki, boshlang'ich sinflarda morfologiyaning qator qismlari o'rgatilgani bilan bir necha turkum va ularning bo'limlarini o'qitish nazarda tutilmaydi.

Dars jarayonining muhim yutuqlaridan biri kompyuter texnologiyalari komponentlaridan foydalanishni ta'minlovchi dasturiy vositalarning yaratilishi bo'ldi. Ayniqsa, o'quv jarayonining tashkil qilishda bu dasturiy vositalar alohida ahamiyatga ega. Elektron qo'llanmalarning "Macromedia Flash", "GIF Animation", "Microsoft Front Page", "Abobe Fotoshop", "3D Max", "Microsoft Power Point" kabi dasturiy vositalardan foydalanib yaratilganligi qulaylik tug'dirmoqda. Chunki ular harakatli, rangli, ovozli tasvirlar yaratish imkonini beradi. Bu esa boshlang'ich sinf o'quvchilarining mavzuni tez tushunib olishga, o'zlashtirish sifatini oshishiga yordam beradi.

Boshlang'ich sinf o'quvchilari uchun yaratilgan elektron darslik, qo'llanma va taqdimotlardan o'quv jarayonida keng foydalanilmoqda. O'qish, ona tili fanlarini o'qitishda axborot texnologiyalari yordamida turli xil ko'rgazmali slaydlardan dars jarayonlarida foydalanish mumkin. Masalan: o'qish va ona tili fanlarida katta ekranda harflarni, so'zlarni bir-biriga qo'shib o'qish, so'ngra kichik ertak va hikoyalarni o'qish, harflarni to'g'ri va chiroyli yozish; matematika fanida oddiy amallardan foydalanib, slaydlar yordamida masalalar yechish, turli xil hisob-kitobli o'yinlar tashkil qilish; tabiatshunoslik fanidan tabiatdagi hodisalar haqidagi sodda slaydlar yordamida tushunchalar berish mumkin. Ushbu usullardan foydalanish yosh va bilimga chanqoq o'quvchining og'zaki nutqini rivojlanishiga, og'zaki hisoblash malakasini oshishiga, ijodkorlik, izlanish va fikrlash qobiliyatini rivojlanishiga turtki bo'ladi.



## XULOSA VA MUNOZARA

Bugungi kunda ta'limning barcha qismida bo'lgani kabi boshlang'ish ta'limda ham elektron resurslar muhim ahamiyatga ega. Ushbu resurslarni qo'llash bolaning tez o'zlashtirishi, mavzuni teran anglashi hamda eslab qolish qobiliyatining oshishiga olib kelishi shubhasiz.

## FOYDALANILGAN ADABIYOTLAR RO'YXATI:

1. Jomiy Bahoriston. "Yangi asr avlodi", 2017 yil.
2. Matchonov S. va boshqalar. Boshlang'ich sinflarda ona tili o'qitish metodikasi. Darslik. Toshkent, "Ishonchli hamkor", 2021 yil.
3. Umumiy o'rta ta'limning DTS va o'quv dasturi, Toshkent, 2017 yil.
4. Hamroev M.A. Ona tili. O'quv qo'llanma. Toshkent, 2017 yil.

## ПОСТРОЕНИЯ СИСТЕМЫ АВТОМАТИЧЕСКОГО УПРАВЛЕНИЯ МНОГОМЕРНЫМ ОБЪЕКТОМ ПО ОДНОЙ ВЫХОДНОЙ КООРДИНАТЕ

Юнусова С Т.- доцент Ташкентский государственный технический университет,  
каф. «Системы обработки информации и управления».

**Аннотация.** В работе рассмотрена возможность построения автоматической системы регулирования с контролем влажности хлопка в обратной связи путем сравнения двух значений отражённых от образцов - эталонного и сформированного из обрабатываемых хлопка. Сложность заключается в различных физических свойствах из разных партий хлопка-сырца и производственных условиях работы датчика. Предложена группировка факторов влияющих на величину отраженного сигнала и получена однозначная зависимость сигнала с чувствительного элемента и влажностью путем использования разности множеств значений отраженных сигналов от двух образцов - эталона и контролируемого сформированных из хлопка-сырца одной партии. Для определения значений неизменяемых факторов предложено использовать модель процесса в виде системы уравнений характеризующая зависимость изменяемых переменных от неизменяемых. *Множество выходных сигналов будет определяться как произведение множества возможных значений коэффициента передачи первичного преобразователя на множество матриц.* При наличии взаимовлияния факторов предложено использовать операции разности множеств факторов с учетом типов взаимодействия факторов. При этом *операция определения разности множеств может быть осуществлена не одним способом (вычитанием), но и вычислением отношения сигналов* определение всех уравнений факторов характеризующих свойства объекта управления и изменения их во времени осуществляется решением системы уравнений, показывающая взаимодействия факторов.

**Ключевые слова:** автоматическое регулирование; обратная связь разность множеств; хлопок- сырца; влажности.

### Введение.

Хлопок-сырец - один из наиболее ценных и востребованных видов сырья, из которого вырабатывают до 350 видов продукции широкого потребления технического назначения. Хлопковое волокно служит основным видом сырья для текстильной, трикотажной и других отраслей легкой промышленности. Семена и линт используются как для посева хлопка, так и в пищевой и в химической промышленности, в её стратегически важных областях. Из него вырабатывают самые разнообразные ткани, швейные нитки, вату, искусственный шелк, кордные нити, применяемые в автомобильной промышленности, фильтры, приводные ремни, искусственную кожу и многое другое. Получение высококачественной продукции в основном зависит от хранения и процесса переработки хлопка-сырца. Основная масса хлопка-сырца укладывается в бунты и крытые склады на длительное хранение для переработки его в течение всего года до поступления нового урожая. В результате



изменяются его физические свойства и, вследствие этого, требуется управление процессами первичной обработки хлопка. От правильного хранения хлопка-сырца зависит не только сохранность его природных свойств, но и качество получаемого волокна, семян, линта и в значительной степени - экономические показатели работы производства [1].

В различных отраслях деятельности человека часто приходится иметь дело с автоматическими системами управления, в которых состояние объекта управления характеризуется множеством выходных координат. Во многих случаях последние не поддаются контролю по отдельности, а влиянием их на выход нельзя пренебречь. Такое положение характерно для химической технологии, когда требуется контролировать многокомпонентную смесь и для биологических объектов в пищевых производствах, и при обработке сельскохозяйственной продукции для дальнейшего использования в промышленности.

Как правило, при автоматическом регулировании одного параметра технологического процесса влияние остальных надо компенсировать либо обеспечить их неизменный уровень. Последнее не всегда возможно. В других случаях приходится прибегать к различным способам для уменьшения влияния факторов, не подлежащих регулированию, но вносящих ошибку в контроль управляемого параметра.

Одним из наиболее проблемных процессов в первичной обработке хлопка является линтерование семян хлопчатника. Линт является важным сырьем в химической технологии. Но в то же время переоголение семян приводит к большим потерям посевного материала.

Из приведенных выше сведений можно сказать, что при актуальности автоматизации процессов джинирования и линтерования при первичной обработке хлопка существуют трудности контроля опухенности обрабатываемого биологического продукта и, как следствие, построения автоматической системы регулирования.

## Метод решения

Как уже было отмечено, это объясняется наличием многих факторов, которые существенно влияют на результаты контроля и управлением процесса переработки хлопка. К ним относятся как физические, товарные свойства, так и особенности производственных условий, при которых обрабатывается хлопок [2 - 8]. При попытках решить эту задачу отдавалось предпочтение применению датчиков с компенсацией второстепенных факторов путем сравнения результатов контроля интересующего нас продукта с результатами контроля аналогичным датчиком того же продукта, значения уровней второстепенных факторов которого такие же, как и у контролируемого образца [5, 6]. Под второстепенными факторами здесь понимаются некоторые качественные и количественные характеристики продуктов переработки, изменение которых не является параметром, характеризующим процесс, но влияет на

результаты контроля. Однако проведённые работы не позволили создать датчик опущенности. Высказанные предложения по результатам предварительных опытов требуют детальной проверки и доказательств на формальном уровне и анализе возможностей других принципов построения таких устройств

Результаты контроля параметра можно представить в виде дискретных значений выходной величины преобразователя, дискретность которой будет определяться разрешающей способностью прибора. Обозначив через  $\chi_{i\text{вых}}$  все возможные значения выходного сигнала преобразователя от 0 до  $n$ , получим  $\chi_{i\text{вых}} = f[\chi_{i\text{вх}}]$  где  $\chi_{i\text{вх}}$  - некоторое значение входного сигнала преобразователя, которому соответствует выходной сигнал  $\chi_{i\text{вых}}$ .

Правда, нужно отметить, что поскольку входная величина является непрерывной, то ее можно рассматривать как центр некоторого отрезка  $2\delta$ , который определяется как  $|\chi_{i-1\text{вх}} - \chi_{i+1\text{вх}}|$ . Однако, если величина  $\chi_{\text{вх}}$  обусловлена множеством факторов, включая и уровень контролируемого технологического параметра, то тогда  $\chi_{\text{вх}}$  будет функцией множества переменных. Но если возможные изменения каких-либо переменных не приводят к изменению уровня входного воздействия  $\chi_{\text{вх}}$ , т.е. оно меньше  $\delta$  то в случае, если это условие справедливо для всех факторов, кроме одного,  $\chi_{\text{вых}}$  будет являться однозначной зависимостью от  $\chi_{\text{вх}}$ . Но при контроле опущенности хлопковых семян, как показали предварительные опыты, второстепенные факторы часто превосходят эти величины и не могут быть отброшены. Поэтому необходимо предусмотреть дополнительные действия, позволяющие избавиться от дезинформации, вносимой этими факторами. Принципиально это можно осуществить с помощью системы датчиков, которые имеют разные зависимости выходной величины от входной [2], т. е., если можно получить систему из  $m$  уравнений для  $m$  датчиков:

$$\begin{aligned} \chi_{1\text{вых}} &= f_1(\chi_{1\text{вх}}, \dots, \chi_{k\text{вх}}, \dots, \chi_{m\text{вх}}); \\ \chi_{j\text{вых}} &= f_j(\chi_{1\text{вх}}, \dots, \chi_{k\text{вх}}, \dots, \chi_{m\text{вх}}); \\ \chi_{m\text{вых}} &= f_m(\chi_{1\text{вх}}, \dots, \chi_{k\text{вх}}, \dots, \chi_{m\text{вх}}); \end{aligned} \tag{1}$$

где  $\chi_{k\text{вх}}$  - условная входная переменная, определяемая уровнем каждого из  $m$  факторов.

Зная функциональные зависимости в (1)  $f_1, \dots, f_m$ , можно решить эту систему уравнений и таким образом найти все уровни факторов, определяющих  $\chi_{j\text{вх}}$ . При этом все зависимости

$$\chi_{j\text{вых}} = f_j(\chi_{1\text{вх}}, \dots, \chi_{k\text{вх}}, \dots, \chi_{m\text{вх}}); \tag{1}$$

типами.

При аддитивном типе сигнала

$$\chi_{\text{вых}} = k_1\chi_1 + \dots + k_k\chi_k + \dots + k_m\chi_m; \tag{2}$$

при мультипликативном

$$\chi_{\text{вых}} = \varphi(\chi_2, \dots, \chi_k, \dots, \chi_m) \times (k_1 \chi_1 + k_k \chi_k + \dots + k_m \chi_m); \quad (3)$$

- при смешанном типе

$$\chi_{\text{вых}} = \varphi(\chi_2, \dots, \chi_k, \dots, \chi_m) \times (k_1 \chi_1 + k_k \chi_k + \dots + k_m \chi_m); \quad (4)$$

Смешанный тип сигнала, относят обычно к какому-либо из первых типов, в зависимости от того, какая составляющая преобладает - мультипликативная или аддитивная.

С учетом (2) - (4) задача представляется вполне разрешимой, однако при большом  $m$  такой путь едва ли целесообразен, а при контроле в потоке и едва ли технически осуществим, хотя бы из-за различной инерционности датчиков.

Поэтому требуется провести анализ возникающей задачи. Пусть каждой условной входной переменной соответствует свой фактор, который в случае контроля опущенности целесообразно подразделить на три группы.

К первой группе относятся факторы, на изменение уровня которых в технологическом процессе не воздействуют целенаправленно, ко второй группе - фактор, который подвергается целенаправленному воздействию в технологическом процессе, и к третьей - факторы, влияющие на входной сигнал и являющиеся следствием особенностей условий эксплуатации технологического оборудования, включая сам датчик.

К первой группе, таким образом, будут относиться:  $a$  - селекционная разновидность хлопка;  $b$  - сортность хлопка-сырца;  $c$  - влажность;  $d$  - засоренность;  $e$  - температура;  $f$  - механическая поврежденность;  $g$  - срок хранения хлопка-сырца до обработки;  $h$  - зажгученность хлопковых волокон.

Ко второй группе при контроле опущенности будет относиться один фактор:  $P$  - влажности

К третьей группе при контроле с применением оптического преобразователя относятся:  $r$  - неравномерность подачи хлопка к месту контроля;  $s$  - запыленность оптической системы.

При таком соответствии фактор опущенности  $h$  соответствует условной переменной  $X_9$ . Условные переменные в данном случае следует понимать как изменение входного сигнала при изменении уровня какого-либо фактора при постоянстве уровней всех остальных. В этом смысле семантика фактора сводится к множеству реально возможных уровней, которые могут вызвать изменение входного сигнала датчика  $\chi_{\text{вх}}$  на величину, равную или большую  $s$  при постоянстве уровней всех остальных факторов. Тогда запишем

$$A = \{a_1, \dots, a_l\}; B = \{b_1, \dots, b_l\}; \dots; P = \{p_1, \dots, p_p\}; \dots$$

Множества  $A, B, \dots, P$  и т.д. имеют разную физическую природу и не могут быть объединены в одно множество. Однако, если рассмотреть входные сигналы преобразователя, которые являются относительными, тогда можно представить



полученные множества, включая множества, соответствующие условиям эксплуатации  $R$  и  $S$ , в виде:

$$A = \left\{ \chi_{1_{l_{ex}}}, \dots, \chi_{1_{l_{ex}}} \right\}; \quad B = \left\{ \chi_{2_{l_{ex}}}, \dots, \chi_{2_{g_{ex}}} \right\}; \dots,$$

$$P = \left\{ \chi_{9_{l_{ex}}}, \dots, \chi_{9_{l_{ex}}} \right\}; \dots, \quad S = \left\{ \chi_{11_{l_{ex}}}, \dots, \chi_{11_{s_{ex}}} \right\}.$$

Теперь эти множества входных сигналов одной физической природы. Они могут быть рассмотрены как подмножества одного множества.

$$EI = \left\{ \begin{array}{cccc} \chi_{11_{l_{ex}}} & \dots & \chi_{1_{l_{ex}}} & \dots & \chi_{2_{l_{ex}}} & \dots & \chi_{2_{g_{ex}}} & \dots \\ \chi_{9_{l_{ex}}} & \dots & \chi_{9_{p_{ex}}} & \dots & \chi_{11_{l_{ex}}} & \dots & \chi_{11_{s_{ex}}} & \dots \end{array} \right\}$$

Предположим, что выбрано такое устройство, которое позволяет исключить неравномерность подачи хлопка, т.е. фиксируется фактор  $z$ , а контроль производится в течение такого времени, при котором фактор  $P_i$  не является постоянным. В этом случае световой сигнал, поступающий на чувствительный элемент (входной сигнал чувствительного элемента) будет определяться множествами возможных значений  $p$  и  $s$ . Поскольку за возможные значения приняты дискретные уровни факторов, определяемые чувствительностью измерительного прибора, то множества входных воздействий от изменения опущенности

имеют вид:  $P = \left\{ \chi_{9_{l_{ex}}}, \dots, \chi_{9_{l_{ex}}} \right\}$ ,

а от изменения светового потока -  $S = \left\{ \chi_{11_{l_{ex}}}, \dots, \chi_{11_{s_{ex}}} \right\}$

Согласно формуле (2) выходной сигнал в этом случае

$$\chi_{v_{bx}} = k_9 \chi_{9_{ex}} + k_{11} \chi_{11_{ex}} \quad (5)$$

При  $k_9 = \text{const}$  и  $k_{11} = \text{const}$  всегда можно подобрать несколько пар действительных чисел - значений  $\chi_8$  и  $\chi_{10}$  для удовлетворения этого равенства. То есть соответствие  $EO \subseteq HxL$ , где  $EO$  - множество выходных сигналов не является однозначным, а следовательно, и функциональным [8].

При большем числе изменяющихся входных сигналов, соответствующих множествам значений факторов, полученные выражения еще более усложняются, так как в правой части появляются еще и другие множества от соответствующих факторов.

Таким образом, формально первая задача при контроле многомерных объектов, сводится к получению однозначного соответствия множеству  $EO$  множеств, полученных из факторов  $a, b, c, \dots, p, \dots, s$ . Для формулы (5) этого можно добиться, положив одно из слагаемых постоянным. Поскольку представляет интерес изменение  $\chi_9$ , то постоянным необходимо сделать второе слагаемое. Множество выходных сигналов будет определяться как произведение множества возможных значений коэффициента передачи первичного преобразователя на множество матриц  $EO: K = \{k_1, k_2, \dots, k_s\}$ , или, в матричной форме,  $K = k_1, k_2, \dots, k_s$  и  $ElxK = EO$ . Положив  $k_j = const$ , получим  $K = k$  и  $EO = Elk$ .

Пусть температура сушильного барабана осуществляется одним датчиком. Это может быть любое из системы уравнений (1), в зависимости от того, какова физическая природа датчика. Для получения функционального соответствия необходимы неизменные значения факторов  $a, b, c, \dots, p, \dots, s$ . либо надо выбрать такой первичный преобразователь, чтобы коэффициенты передачи для этих факторов у данного преобразователя равнялись нулю, либо учитывалось влияние изменения значения каждого фактора поправочным коэффициентом.

Однако, даже при предположении, что можно учесть влияние дискретного изменения значений факторов селекционной разновидности, сортности и срока хранения, остается значительное число факторов, как из первой, так и из третьей групп, которые будут вносить погрешность в результаты контроля. Одновременное равенство нулю всех коэффициентов передачи для какого-либо физического преобразователя факторов влажности, засоренности, температуры, механической поврежденности и остальных едва ли возможно. Такие же рассуждения справедливы и для факторов третьей группы.

Представляя некоторые множества значений входных сигналов, формируемых изменением каждого из факторов, можно записать

$$EI = \left\{ \begin{array}{cccc} \chi_{11} & \dots & \chi_{1g} & \dots \\ \chi_{9} & \dots & \chi_{9p} & \dots \\ \chi_{11l} & \dots & \chi_{11l} & \dots \\ \chi_{11s} & \dots & \chi_{11s} & \dots \end{array} \right\}$$

Предполагая что эти сигналы поступили на два совершенно идентичных преобразователя, получаем два одинаковых множества. Допустим, что оба преобразователя имеют одинаковые статические характеристики, изменением которых во времени можно пренебречь, т.е. это изменение происходит достаточно медленно или одинаково для обоих преобразователей. Далее допустим, что в данный момент времени значения факторов имеют фиксированные величины, которые составляют множества  $EI$ , являющиеся входными сигналами обоих преобразователей:



$$EI^* = \left\{ \begin{array}{l} \chi_{11_{ex}}^* \dots \chi_{1_{ex}}^* \chi_{21_{ex}}^* \dots \chi_{2_{g_{ex}}}^* \dots \\ \chi_{9_{1_{ex}}}^* \dots \chi_{9_{p_{ex}}}^* \chi_{11_{l_{ex}}}^* \dots \chi_{11_{s_{ex}}}^* \end{array} \right\};$$

$$EI^{**} = \left\{ \begin{array}{l} \chi_{11_{ex}}^{**} \dots \chi_{1_{ex}}^{**} \chi_{21_{ex}}^{**} \dots \chi_{2_{g_{ex}}}^{**} \dots \\ \chi_{9_{1_{ex}}}^{**} \dots \chi_{9_{p_{ex}}}^{**} \chi_{11_{l_{ex}}}^{**} \dots \chi_{11_{s_{ex}}}^{**} \end{array} \right\}.$$

Теперь представим, что каждое из двух множеств входных сигналов формируется отдельным образцом хлопка, отличающимся значением только одного фактора влажности  $P^*$  в первом образце от  $P^{**}$  во втором. В этом случае получим два множества:

$$EI^* = \left\{ \chi_{1_{j_{vX}}}^* \dots \chi_{9_{1_{vX}}}^* \dots \chi_{9_{f_{vX}}}^* \dots \chi_{9_{p_{vX}}}^* \chi_{11_{f_{vX}}}^* \right\} \quad (6)$$

$$EI^{**} = \left\{ \chi_{1_{f_{vX}}}^{**} \dots \chi_{9_{f_{vX}}}^{**} \dots \chi_{11_{f_{vX}}}^{**} \right\}, \quad (7)$$

где  $\left\{ \chi_{1_{f_{vX}}}^* \dots \chi_{1_{f_{vX}}}^{**} \dots \chi_{9_{f_{vX}}}^* \neq^{**} \dots \chi_{11_{f_{vX}}}^* \chi_{11_{f_{vX}}}^{**} \right\}$

Индекс  $f$  здесь обозначает фиксированное значение параметра (фактора).

Найдем разность множеств  $EI^* / EI^{**}$ . Поскольку задачей контроля и регулирования является поддержание постоянства влажности, то в данном случае интерес представляет его отклонение от требуемого. Если положить, что значение влажности у первого образца может принимать все возможные значения, соответствующие

$\chi_{9_{1_{vX}}}^* \dots \chi_{9_{f_{vX}}}^* \dots \chi_{9_{p_{vX}}}^*$  (в том числе и значение, равное  $\chi_{9_{f_{vX}}}^{**}$ , а во втором

образце влажности формирует постоянную составляющую входного воздействия  $\chi_{9_{f_{vX}}}^{**}$ , то тогда разность множеств (6) и (7) будет выглядеть так:

$$EI^* / EI^{**} = \left\{ \chi_{9_{1_{vX}}}^* \dots \dots \dots \chi_{9_{p_{vX}}}^* \right\} \\ (\chi_{9_{f_{vX}}}^* \dots \chi_{9_{f_{vX}}}^{**} EI^* / EI^{**}). \quad (8)$$

При постоянстве статических характеристик преобразователей  $EO_1 = EI^*k_9$ ,  $EO_2 = EI^*k_9$ , разность множеств

$$EO_1 / EO_2 = \left\{ k_9 \chi_{9_{l vx}}^*, \dots, \dots, \dots, k_9 \chi_{9_{p vx}}^* \right\},$$

$$\text{или } EO_1 / EO_2 = k_9 \chi_{9_{l vx}}^*, \dots, \dots, \dots, k_9 \chi_{9_{p vx}}^*$$

Полученные выражения показывают простейшее взаимное соответствие между множествами  $EO_1 / EO_2$  и  $P$  при соответствии множеству  $K$ , которое состоит в данном

случае из одного элемента  $k = k_9$ .

Таким образом, если требуется вести контроль над одним изменяющимся фактором, характеризующим объект, при постоянных остальных, то требуется реализовать операцию разности множеств факторов. Процесс реализации этой операции определяется типом взаимодействия факторов по формулам (2) - (4). Из этих рассуждений следует, что при необходимости контроля нескольких факторов требуется воспользоваться либо системой уравнений (1), либо выбрать такие первичные преобразователи в количестве, соответствующем числу исследуемых факторов, чтобы коэффициенты их статических характеристик были равны нулю или близки к этому значению по всем каналам преобразования, кроме одного, соответствующего исследуемому фактору с тем, чтобы были получены несколько однозначных соответствий в количестве, равном числу контролируемых факторов.

### Заключение

Из сказанного о контроле многомерных объектов сделаем следующие выводы. При контроле уровней факторов, влияющих друг на друга, в многомерном объекте невозможно пользоваться одним преобразователем. Для контроля одного параметра необходимо воспользоваться либо системой датчиков, имеющих возможность сформировать соответствующее множество выходных сигналов, приведенных к сигналам одной физической природы, и затем с помощью средств вычислительной техники получить значение регулируемого параметра (фактора), либо реализовать операцию определения разности множеств сигналов, сформированных от двух проб согласно формулам (2) - (4), положив неизменные уровни факторов как помехи. При этом следует обратить внимание на то, что реализация операции определения разности множеств может быть осуществлена не одним способом (вычитанием), но и вычислением отношения сигналов. Для определения всех уровней факторов, характеризующих объект контроля, в том числе и при изменении их во времени, необходимо воспользоваться системой уравнений (1) и с помощью средств вычислительной техники решить ее.



## Литература.

- [1]. Cotton: World Statistics. Bulletin of the International Cotton Advisory Committee, NY, November 2015. <http://www.ICAC.org>, <http://www.USDA.gov>.
- [2]. Parpiev A.P, Mamatov A.Z, Usmankulov A.K. (2000) Maximum permissible temperatures in the drum dryer. *Izvestiya Vuzov*, 1:35-36.
- [3]. Usmankulov A. (2002) Improving the efficiency of the drying process of raw cotton in a drum dryer, Diss. for the degree of candidate of technical Sciences Tashkent; pp128.
- [4]. Mamatov A.Z. (1995) Modeling of raw cotton drying technology to improve the quality of fiber, Diss. On competition of a scientific degree, doctor of technical Sciences Tashkent; pp 248.
- [5]. Yunusova S.T, Kholmatov D.A, Atajonov M.O, Khuzhanazarov U.O. (2020) Formalization of the cotton drying process based on heat and mass transfer equations., *HUM Engineering Journal*, Vol. 21, No. 2, 256-265. <https://doi.org/10.31436/iiumej.v21i2.1456>
- [6]. Sidikov I.H, Atajonov M.O, Yunusova S.T, Nashvandova. G.M. (2020) Adaptive analytical control of technological parameters based on the probability method of oil refining installations, *European Science Review, Scientific Journal*, 1(2):78-83 <https://doi.org/10.29013/ESR-20-L2-78-83>.
- [7]. Сиддиқов И.Х, Юнусова С.Т, Хужаназаров У.О. (2020) Нечетко-логическое регулирование процесса сушки хлопка. *Мухаммад ал-Хоразмий авлодлари, № 2 (12), июнь 2020* Тошкент. 45-48
- [8]. Kholmatov DA, Yunusova ST, Setmetov NU, Khuzhanazarov U.O. (2019) Software tool monitoring process of processing raw cotton. *International Journal of Advanced Research in Science, Engineering and Technology*, 6(2): 8140-8143.
- [9]. Yunusova ST. (2019) Fuzzy logic model of temperature control of a drying unit based on a probabilistic approach. Collection of reports of the Republican scientific and practical conference on "Innovations in the development of information and communication technologies" April 15-17.
- [10]. Kholmatov DA, Yunusova ST, Setmetov NU, Khuzhanazarov U.O. (2019) Software tool monitoring process of processing raw cotton. *International Journal of Advanced Research in Science, Engineering and Technology*, 6(2): 8140-8143.
- [11]. Д.А. Халматов, У.О. Хужаназаров, С.Т. Юнусова, Р.Н.Измайлова (2019) Разработка нечеткой модели управления температурой сушильного агрегата вероятностным методом. *Ташкентский институт текстильной и легкой промышленности №1/2019.*, 78-83.





- [12].Siddiqov IH, Yunusova ST, Izmailova NR. (2018) Algorithm for optimization of the membership function of the fuzzy control model on the basis of the probabilistic approach. WCIS - 2018, Tenth World Conference on Intelligent Systems for Industrial Automation October 25-26, Tashkent, Uzbekistan, 251-254
- [13]. Kholmatov D. A, Yunusova S. T. Setmetov N. U, Khuzhanazarov U. O. (2014) Information and algorithmic technological monitoring system algorithmic processes processing of raw cotton., WCIS-Eighth World Conference on Intelligent Systems for Industrial Automatic. Toshkent .261-264
- [14]. Yunusova S.T. (2013) On the formalization of the optimization criterion of the cleaning process of raw cotton to Tashkent State Technical University. Bulletin. 3:35-40.

## Umumiy o'rta ta'lim tizimida tarix fanining uzviyligini ta'minlash

*Ismailov Sherzodbek Yakubjanovich*

Prezident ta'lim muassasalari agentligi qoshidagi  
Kosonsoy ixtisoslashtirilgan maktabi o'quv ishlari  
bo'yicha direktor o'rinbosari

**Annotatsiya:** Bugungi kunda mamlakatimizda ta'lim tizimiga berilayotgan e'tibor juda yuksak darajada. Ta'lim tizimini xalqaro standartlarga moslashtirish va O'zbekistonda ta'lim oluvchilarni xalqaro talablarga javob beradigan tarzda o'qitish uchun tizimda qator islohotlar amalga oshirilmoqda. Quyida shu jarayonlarni tashkil etishda tarix fanini o'rni, mamlakatimizda tarix fanini o'qitish uzviyligini ta'minlash yo'lida olib borilayotgan ishlar va tarix fanini o'qitishda e'tibor qaratilishi lozim bo'lgan ma'lumotlar va xalqaro miqyosda tarixni o'qitilishi haqida ma'lumotlar berishga harakat qilindi.

**Annotatsiya:** Сегодня внимание, уделяемое системе образования в нашей стране, очень велико. В целях адаптации системы образования к международным стандартам и подготовки студентов в Узбекистане в соответствии с международными требованиями в системе проводится ряд реформ. Ниже представлена роль истории как предмета в организации этих процессов, работа, проводимая для обеспечения целостности преподавания истории в нашей стране, и информация, на которую следует обратить внимание при преподавании истории и изучении истории на международном уровне была предпринята попытка предоставить информацию обо всем этом.

**Abstract:** Today, the attention paid to the education system in our country is very high. In order to adapt the education system to international standards and



teach students in Uzbekistan in a way that suits international requirements, a number of reforms are being implemented in the system. Below is the role of history in the organization of these processes, the work carried out to ensure the integrity of history teaching in our country, and the information that should be paid attention to in the teaching of history and the study of history at the international level. an attempt was made to provide information about the search.

**Kalit so'zlar:** *konsepsiya, tendensiya, yangi aspektdagi metodika, o'quv-metodik ta'minot, integratsion mexanizm.*

**Ключевые слова:** концепция, тенденция, методология в новом аспекте, учебно-методическое обеспечение, механизм интеграции.

**Keywords:** concept, trend, methodology in a new aspect, teaching-methodical support, integration mechanism.

O'zbekiston Respublikasi maktabgacha, umumiy o'rta, professional va oliy ta'lim tizimlarida tarix fanini o'qitishni rivojlantirish konsepsiyasi O'zbekiston Respublikasining 2035 -yilgacha rivojlanish Strategiyasining konsepsiyasi, O'zbekiston Respublikasi Prezidentining 2019-yil 8-maydagi "O'zbekiston Respublikasi maktabgacha ta'lim tizimini 2030-yilgacha rivojlantirish konsepsiyasini tasdiqlash to'g'risida"gi PQ-4312-sonli Qarori, 2019 -yil 29-apreldagi "O'zbekiston Respublikasi Xalq ta'limi tizimini 2030 -yilgacha rivojlantirish konsepsiyasini tasdiqlash to'g'risida"gi PF-5712-sonli hamda 2019- yil 6-sentyabrdagi "Professional ta'lim tizimini yanada takomillashtirishga doir qo'shimcha chora-tadbirlar to'g'risida"gi PF-5812-sonli va va 2019 -yil 8-oktyabrdagi "O'zbekiston Respublikasi Oliy ta'limi tizimini 2030 -yilgacha rivojlantirish konsepsiyasini tasdiqlash to'g'risida"gi PF-5847-sonli Farmonlari, O'zbekiston Respublikasi Prezidentining 2020 -yil 27-fevraldagi "Pedagogik ta'lim sohasini yanada rivojlantirish chora-tadbirlari to'g'risida"gi Qarori,



O‘zbekiston Respublikasi Prezidentining 2019 -yil 11-iyuldagi “O‘zbekiston tarixi” telekanalini tashkil etish chora-tadbirlari to‘g‘risida”gi Qarori hamda O‘zbekiston Respublikasi Prezidentining 2020 -yil 24 -yanvarda Oliy Majlisga Murojaatnomasida belgilangan vazifalar ijrosi yuzasidan ishlab chiqilgan.

Konsepsiya maktabgacha, umumiy o‘rta, professional va oliy ta’lim tizimlarida tarix ta’limini rivojlantirishning asosiy tendensiyalarini belgilab beradi, jumladan:

Rivojlangan xorijiy mamlakatlarning ta’lim sohasida me’yorlarni belgilash tajribasidan milliy xususiyatlarni va mamlakatda amalga oshirilayotgan islohotlarni hisobga olgan holda takomillashtirish;

Tarix ta’limi me’yoriy xujjatlarini ta’lim sifati va kadrlar tayyorlashga qo‘yiladigan xalqaro talablarga muvofiqligini ta’minlash;

Tarix ta’lim bo‘yicha maktabgacha, umumiy o‘rta, professional va oliy ta’lim tizimlari bitiruvchilariga qo‘yiladigan malaka talablarini uzviyligini ta’minlash hamda amaliyotga tatbiq etish;

Tarix ta’lim mazmuni va mohiyatini sifat jihatidan yangilash, shuningdek o‘qitishning yangi aspektdagi metodikasini ishlab chiqish, ta’lim-tarbiya jarayoniga individuallashtirish tamoyillarini bosqichma-bosqich tatbiq etish;

Maktabgacha, umumiy o‘rta, professional va oliy ta’lim tizimlarida tarix ta’limining o‘zaro integratsiyasini ta’minlash va bitiruvchilarni kasb-hunarga o‘rgatish orqali hayotga tayyorlash ishlarini tashkil etish;

Tarix ta’lim mazmuni, mustaqil hayotda qo‘llash imkoniyati bo‘lgan tarixiy savodxonlikni, tanqidiy fikrlash va ijodkorlik kompetensiyalarini shakllantirish;

Ta’lim jarayoniga milliy, umuminsoniy va ma’naviy qadriyatlar asosida bitiruvchilarni tarbiyalashning samarali metodikasini keng joriy etish;

Tarix ta’limi jarayoniga raqamli texnologiyalar va zamonaviy usullarni joriy etish; O‘quv-tarbiya jarayoni samaradoriligini va natijaviyligini ta’minlashda innovatsion pedagogik va zamonaviy axborot-kommunikatsiya texnologiyalarini tatbiq etish;

Tarix ta'limining moddiy-texnika bazasini mustahkamlash va byudjetdan mablag' bilan ta'minlashning samaradorligini oshirish;

Globalashuvning kuchayib borishi jarayonlarida erkin fikrlash va fikrlar har-xil bo'lgan sharoitda to'g'ri qaror qabul qilish, yurt ravnaqi va vatanparvarlik tuyg'usidan kelib chiqqan holda o'quvchi shaxsi, uning intilishlari, qobiliyati va qiziqishlarini rivojlantirish;

Me'yoriy xujjatlarda nazarda tutilgan kompetensiyalarga asoslangan baholash mezonlarini ishlab chiqish va amaliyotga joriy etish.

Tarix faning o'quv-metodik ta'minotini ishlab chiqishda uzviylikni ta'minlash va fanni rivojlantirish bo'yicha quyidagi tadbirlar amalga oshiriladi:

Ilg'or xorijiy tajribalar, xalqaro standartlar va milliy an'analar uyg'unligida tarix fani bo'yicha davlat ta'lim standartini ishlab chiqish;

Tarix fani bo'yicha uzviylikni e'tiborga olgan holda ta'lim bosqichlari uchun alohida tartibda bitiruvchilarga qo'yiladigan malaka talablarini ishlab chiqish;

Tarix fani o'quv yuklamalarining minimal hajmi hamda ularning taqsimoti yuzasidan takliflar tayyorlash;

Tarix fanini o'qitish bo'yicha o'quv-metodik majmualarni (darslik, ishchi daftar, o'qituvchi uchun metodik qo'llanma, darsliklarning multimediali ilovasi va boshqa) yangi avlodini bosqichma-bosqich ishlab chiqish;

Tarix fanini o'qitishning mazmuni, o'ziga xos xususiyatlari, malaka talablari va shakllantiriladigan kompetensiyalardan kelib chiqqan holda baholash tizimini ishlab chiqish va boshqalar.

Har bir o'qituvchi bugungi kun talabidan kelib chiqib fanni o'qitishda ilg'or tajribalarni qo'llashga harakat qilishi va buning uchun xalqaro tajribani o'rganishi shart. Ilg'or xorijiy tajribalar va xalqaro standartlardan foydalanib tarix fanini quyidagicha o'qitishni joriy qilish mumkin.

Milliy an'analar uyg'unligida tarix fanini o'qitishda quyidagilarni inobatga olish maqsadga muvofiq bo'lar edi:



- O'quvchilarni yoshligidan mashhur ajdodlarimizga nisbatan faxr va g'urur hissida tarbiyalash maqsadida boshlang'ich sinflar darsliklarida buyuk siymolar va mashhur sarkardalar haqida tarixiy ma'lumotlarni ko'proq yoritish;

O'quvchilarni qiziqtirish maqsadida darsliklardagi buyuk siymolar va mashhur sarkardalar haqidagi ma'lumotlarni zamonaviy o'quv-didaktik, ko'rgazmali va tarqatma materiallar, multimedia mahsulotlari bilan yanada boyitish;

Maktab xonalarini jihozlashda zamonaviy maktab loyihasi doirasida tarixiy shaxslar va obyektlar rasmlaridan keng foydalanish va shu jarayonda qiziqarli ma'lumotlardan ham foydalanish;

Tarix fanini o'qitishda mavzulardan va hudud imkoniyatlaridan kelib chiqqan holda mustaqil ta'limga keng o'rin berish va o'quvchilarda tarixni u yoki bu davri haqida tasavvur shakllantirish uchun tarixiy asarlar, badiiy adiyotlar, tarixiy va hujjatli filmlardan ko'proq foydalanish;

Jahon tarixini o'rganish bilan bir vaqtda O'zbekiston tarixini o'rganishga ko'proq e'tibor berish, mavzularni kengroq yoritish, ularni yaxshiroq o'zlashtirish uchun mustaqil o'qishga ko'proq e'tibor qaratish;

Tarixni o'rganishni mustaqil ishlash bilan birgalikda olib borish uchun har bir maktab kutubxonalarini ko'proq tarixiy – badiiy adabiyotlar bilan boyitib borish, jahon tarixiga doir ilmiy va badiiy kitoblarni o'zbek tiliga ko'proq tarjima qilish;

Maktablarda tarix fanini o'qitishda kerakli bo'lgan tarqatma va ko'rgazmali qurollarni ( tarixiy xaritalar, mavzuli xaritalar, xrestomatiyalar va multimedia mahsulotlari ) ko'proq va zudlik bilan yetkazib berish choralarini ko'rish;

Onlayn maktab dasturi hamda O'zbekiston tarixi, dunyo bo'ylab telekanallari bilan hamkorlikda maktablar uchun eng murakkab, o'quvchini o'zlashtirishi qiyin bo'lgan mavzular doirasida darslar va qiziqarli onlayn ekskursiyalar tashkil etish va ulardan darslarda keng foydalanish;

O'quvchilarda milliy urf – odatlarga sodiqlik, vatanparvarlikni kuchaytirish hamda bugungi globallashuv jarayonida milliy tarbiyani saqlab qolish maqsadida, shuningdek



dunyodagi mavjud dinlar haqida haqqoniy va to'liq tushunchaga ega bo'lish uchun O'zbekiston musulmonlari idorasi va din ishlari bo'yicha qo'mita bilan hamkorlikda 9-11 sinflarda dunyo dinlari tarixi fanini qayta joriy etish, bu fanni o'qitish uchun yetarli bilimga ega o'qituvchilarni tayyorlash hamda mukammal o'qitilishiga e'tibor qaratish lozim.

Umumiy o'rta ta'lim maktablarida tarix fanining uzviyligini ta'minlash va jahon tajribasidan keng foydalanish qanday natijalar beradi ?

Tarix fanini ko'rgazmali tarzda va mustaqil mashg'ulotlar bilan o'qitilishi o'quvchilarda qadimgi davrdan to hozirgi kunga qadar tarixiy bilim, ko'nikma va malakalarni, bitiruvchilarda esa davlat va jamiyatning siyosiy, iqtisodiy va ma'naviy rivojidadagi jarayonlarni tahlil qilishda, ta'limning barcha bosqichlarida tarixiy tafakkur va ijodkorlikni rivojlantirish hamda mustaqil hayotda zarur bo'lgan mehnat ko'nikmalarini o'zlashtirish, mustaqil hayotga qadam qo'yishda zarur bo'lgan bazaviy kompetensiyalar va dunyoqarashni shakllanishiga olib keladi.

Maktablarda tarix fanini o'qitish bevosita bitiruvchilarda tarixiy bilim, ko'nikma va kompetensiyalarni shakllantirish, shu bilan birga tarixiy voqea va hodisalarni hozirgi davr bilan qiyoslash, tarixdan saboq va tajriba olish, ajdodlarimiz tomonidan yo'l qo'yilgan xato va kamchiliklarni anglay olish va ulardan to'g'ri xulosa chiqarish imkonini beradi Tarix fani o'quvchilarda asosiy tarixiy bilimlarni berish bilan bir vaqtda ijtimoiy-gumanitar fanlar (barcha fanlar desak ham adashmaymiz) bo'yicha bilimlarini umumlashtirish va yagona tarzda qo'llash uchun integratsion mexanizm vazifasini ham bajaradi va o'quvchilar dunyoqarashini kengaytirishda juda muhim o'rin tutadi.

Konsepsiya asosan maktabgacha, umumiy o'rta, professional va oliy ta'lim tizimlarida tarix ta'limini rivojlantirishni asosiy yo'nalishlarini va amalga oshirish maqsadlarini belgilab beradi. Unda quyidagilarni joriy qilish ko'zda tutilgan.

Me'yoriy hujjatlarda nazarda tutilgan kompetensiyalarga asoslangan holda baholash mezonlarini ishlab chiqish, rivojlangan xorijiy mamlakatlar tajribasidan milliy

xususiyatlarni va mamlakatda amalga oshirilayotgan islohotlarni hisobga olgan holda foydalanish;

Tarix ta'limini me'yoriy hujjatlarini ta'lim sifati va kadrlar tayyorlashga qo'yiladigan talablarni xalqaro standartlarga mosligini ta'minlash, ta'limning barcha tizimlarini malaka talablarini uzviyligini ta'minlash va amaliyotga tadbiq etish;

Tarix o'qitishni sifat jihatidan yangilash, yangi metodikalarini ishlab chiqish va ta'lim-tarbiya jarayoniga individuallashtirish tamoyillarini bosqichma – bosqich joriy etish;

Tarix ta'limi jarayoniga raqamli texnologiyalarni va zamonaviy usullarni joriy etish va boshqalar.

Konsepsiyaga ko'ra tarix fanining o'quv – metodik ta'minotini ishlab chiqishda uzviylikni ta'minlash bo'yicha quyidagi tadbirlar amalga oshiriladi:

Ilg'or xorijiy tajribalar, xalqaro standartlar va milliy an'analar uyg'unligida tarix fani bo'yicha davlat ta'im standarti-ni ishlab chiqish;

Tarix fani bo'yicha uzviylikni e'tiborga olgan holda ta'lim bosqichlari uchun alohida tartibda bitiruvchilarga qo'yiladigan malaka talablarini ishlab chiqish;

Tarix fani o'quv yuklamalarining minimal hajmi hamda ularning taqsimoti yuzasidan takliflar tayyorlash;

Tarix fanini o'qitish bo'yicha o'quv – metodik majmualarini (darslik, ishchi daftar, o'qituvchi uchun metodik qo'llanma, darsliklarning multimediali ilovasi) yangi avlodini bosqichma - bosqich ishlab chiqish;

Tarix fanini o'qitishning mazmuni, o'ziga xos xususiyatlari, malaka talablari va shakllantiriladigan kompetensiyalaridan kelib chiqib baholash tizimini ishlab chiqish.

Albatta tarix fanini o'qitishda dunyoning rivojlangan mamlakatlarida bu fanga bo'lgan e'tibor va uning o'qitilishi bo'yicha tajribalarni o'rganish va ularning orasidan eng munosib jihatlarini moslashtirgan holatda o'zlashtirish muhimdir. Dunyoning ilg'or mamlakatlarida tarix fani qanday o'qitiladi?

Rossiyada – 5 –sinf dan boshlab 9-sinfgacha tarix davrlarga bo'lib o'qitiladi va yuqori sinflarda asosan rossiya tarixining eng shonli davrlari qaytadan takrorlanadi. Asosan





vatanparvarlik targ'ib qilinadi va rus xalqining muvaffaqiyatli janglari va g'alabalari juda keng yoritiladi

Ispaniya maktablarda tarix fa-nini o'qitishda asosan diniy va madaniy ma'lumotlarni o'rga-nishga juda katta ahamiyat beriladi. Eng ko'p e'tibor 3 mingdan ortiq milliy va diniy bayramlar tarixini o'rganishga qaratiladi.

Amerika qo'shma shtatlarida asosan o'quvchilarga mustaqil ishlash orqali aqsh tarixi o'qitiladi. Boshqa mamlakatlar tarixi haqida ma'lumotlar umumiy va juda oz miqdorda tushuntiriladi. Agar o'quvchilar biror hudud tarixini o'qishni xoxlashsa mustaqil o'zlashtiradilar.

Germaniyada –5-9 sinflarda dunyo tarixi davrlarga bo'lib o'qitiladi. Yuqori sinflarda esa o'quvchilardan alohida guruhlar shakllantirilib, tarixning ma'lum davrlari kengaytirilgan tarzda o'rgatiladi. 1960-yillargacha ikkinchi jahon urushi va fashizmni mag'lubiyati haqida darsliklarda umuman yozilmagan. Zamonaviy germaniyada esa bu davr ajdodlari xatolaridan saboq chiqarish maqsadida ancha keng o'rganiladi.

Fransiyada tarix asosan badiiy ada-biyotlar, komikslar, rasmlar orqali o'rgatiladi.

Zamonaviy fransuz darsliklarida sanalar, raqamlar juda kam keltiriladi, ammo rasmlar va ko'rgazmali vositalar juda ham ko'p.

Buyuk britaniyada tarix asosan mamlakatning shonli g'alabalari va qo'lga kiritilgan hududlar va ulardagi inglizlar faoliyatidan iborat. Qo'lga kiritilgan hududlardagi salbiy faoliyat albatta yoritilmaydi.

Yaponiya boshlang'ich maktablarida gumanitar fan doirasida umumiy ma'lumotlar beriladi, o'rta maktabda asosan dunyo tarixi bilan uyg'un tarzda yaponiya tarixi o'rganiladi. Yuqori maktablarda esa jahon tarixi va yaponiya tarixi alohida fan tarzida o'qiti-ladi. Yuqori maktablarda o'quvchilar bu fanlarni tanlov tarzida tanlab o'qishadi.

Yaponiyada tarix fani aniq belgilangan va doimiy nazorat qilib boriladigan reja va darsliklar asosida o'qitiladi.

Xalqaro ekspertlar bergan ma'lumotlarga ko'ra yapon tarix fani darsliklari boshqa osiyo mamlakatlaridagi darsliklardan siyosiylashmagani bilan (xolisligi bilan) ajralib

turadi. Yuqori maktabda tarix fanini o'qitishda mustaqil ta'limga juda katta e'tibor beriladi va o'quvchilar tarixni ma'lum davrini juda qunt bilan, batafsil o'rganib chiqish imkoniyatiga ega bo'lishadi. Amaliy ishlash uchun juda katta imkoniyatlar yaratib beriladi.

Shaxsan men ilg'or xorijiy tajribalar va xalqaro standartlardan foydalanib tarix fanini o'qitishda quyidagilarga e'tibor bergan bo'lar edim, ya'ni milliy an'analar uyg'unligida tarix fanini o'qitishda quyidagilarni inobatga olish maqsadga muvofiq bo'lar edi: O'quvchilarni yoshligidan mashhur ajdodlarimizga nisbatan faxr va g'urur hissida tarbiyalash maqsadida boshlang'ich sinflar darsliklarida buyuk siymolar va mashhur sarkardalar haqida tarixiy ma'lumotlarni ko'proq yoritish lozim.

O'quvchilarni qiziqtirish maqsadida darsliklardagi buyuk siymolar va mashhur sarkardalar haqidagi ma'lumotlarni zamonaviy o'quv-didaktik, ko'rgazmali va tarqatma materiallar, multimedia mahsulotlari bilan yanada boyitish kerak.

Maktab xonalarini jihozlashda zamonaviy maktab loyihasi doirasida tarixiy shaxslar va obyektlar rasmlaridan keng foydalanish va shu jarayonda qiziqarli ma'lumotlardan ham foydalanish maqsadga muvofiq bo'lar edi.

Tarix fanini o'qitishda mavzulardan va hudud imkoniyatlaridan kelib chiqqan holda mustaqil ta'limga keng o'rin berish va o'quvchilarda tarixni u yoki bu davri haqida tasavvur shakllantirish uchun tarixiy asarlar, badiiy adabiyotlar, tarixiy va hujjatli filmlardan ko'proq foydalanish

Jahon tarixini o'rganish bilan bir vaqtda o'zbekiston tarixini o'rganishga ko'proq e'tibor berish, mavzularni kengroq yoritish, ularni yaxshiroq o'zlashtirish uchun mustaqil o'qishga ko'proq e'tibor qaratish kerak.

Tarixni o'rganishni mustaqil ishlash bilan birgalikda olib borish uchun har bir maktab kutubxonalarini ko'proq tarixiy – badiiy adabiyotlar bilan boyitib borish, jahon tarixiga doir badiiy va ilmiy kitoblarni o'zbek tiliga ko'proq tarjima qilish va ulardan darslarda mustaqil ish tarjida keng foydalanish lozim.

Maktablarda tarix fanini o'qitishda kerakli bo'lgan tarqatma va ko'rgazmali qurollarni ( tarixiy xaritalar, mavzuli xaritalar, xrestomatiyalar va multimedia mahsulotlari )

ko'proq va zudlik bilan yetkazib berish choralarini ko'rish

Onlayn maktab dasturi hamda O'zbekiston tarixi, dunyo bo'ylab telekanallari bilan hamkorlikda maktablar uchun eng murakkab, o'quvchini o'zlashtirishi qiyin bo'lgan mavzular doirasida darslar va qiziqarli onlayn ekskursiyalar tashkil etish va ularni darslarda keng foydalanish kerak.

Umumiy o'rta ta'lim maktablarida tarix fanining uzviyligini ta'minlash va jahon tajribasidan keng foydalanish qanday natijalar beradi ?

Tarix fanini ko'rgazmali tarzda va mustaqil mashg'ulotlar bilan o'qitilishi o'quvchilarda qadimgi davrdan to hozirgi kunga qadar tarixiy bilim, ko'nikma va malakalarni, bitiruvchilarda esa davlat va jamiyatning siyosiy, iqtisodiy va ma'naviy rivojidadagi jarayonlarni tahlil qilishda, ta'limning barcha bosqichlarida tarixiy tafakkur va ijodkorlikni rivojlantirish hamda mustaqil hayotda zarur bo'lgan mehnat ko'nikmalarini o'zlashtirish, mustaqil hayotga qadam qo'yishda zarur bo'lgan bazaviy kompetensiyalar va dunyoqarashni shakllanishiga olib keladi. Maktablarda tarix fanini o'qitish bevosita bitiruvchilarda tarixiy bilim, ko'nikma va kompetensiyalarni shakllantirish, shu bilan birga tarixiy voqea va hodisalarni hozirgi davr bilan qiyoslash, tarixdan saboq va tajriba olish, ajdodlarimiz tomonidan yo'l qo'yilgan xato va kamchiliklarni anglay olish va ulardan to'g'ri xulosa chiqarish imkonini beradi

Tarix fani o'quvchilarda asosiy tarixiy bilimlarni berish bilan bir vaqtda ijtimoiy–gumanitar fanlar (barcha fanlar desak ham adashmaymiz) bo'yicha bilimlarini umumlashtirish va yagona tarzda qo'llash uchun integratsion mexanizm vazifasini ham bajaradi va o'quvchilar dunyoqarashini kengaytirishda juda muhim o'rin tutadi.

### Adabiyotlar ro'yhati:

1. Марк Ферро написал книгу «Как рассказывают историю детям в разных странах мира» в 1981 году.



2. [https://mel.fm/zhizn/knigi/1605294-histroy\\_world](https://mel.fm/zhizn/knigi/1605294-histroy_world)
3. <https://www.ucheba.ru/article/3185>
4. <https://smapse.ru/s-kakih-rakurov-shkoly-raznyh-stran-prepodayut-istoriyu/>
5. <https://ru.wikipedia.org/wiki/%D0%98%D1%81%D1%82%D0%BE%D1%80%D0%B8%D1%8F>
6. [www.lex.uz](http://www.lex.uz)

## Matematika darslarida interfaol va axborot-kommunikatsion texnologiyalardan foydalanishning ahamiyati

### Importance of using interactive and information and communication technologies in mathematics lessons

#### Важность использования интерактивных и информационно-коммуникационных технологий на уроках математики.

Navoiy viloyati Zarafshon shahar 4-umumiy o'rta ta'lim maktabi  
**matematika fani o'qituvchisi Shaketova Gulmira Abubakirovna**

**Annotatsiya:** Ushbu maqolada matematika darslarida innovatsion texnologiya-lardan foydalanishning afzalliklari haqida to'xtalib o'tilgan.

**Abstract:** This article focuses on the advantages of using innovative technologies in mathematics classes.

**Аннотация:** Данная статья посвящена преимуществам использования инновационных технологий на уроках математики.

**Ushbu maqolani yozishdan maqsad:** maktabda o'quvchilarni matematika fanidan zamonaviy usullar orqali tarbiyalashning samarasini ko'rsatib berish.

**The purpose of writing this article** is to show the effectiveness of modern methods of educating students in mathematics at school.

**Цель написания данной статьи** - показать эффективность современных методов обучения учащихся математике в школе.

**Usullar:** "Charxpalak", "Fikriy hujum", "Emable", "FSMU texnologiyasi", "Baholash jadvali", "6x6x6", "Klaster", "Zakovatli zukko".

**Methods:** "Charkhpalak", "Brainstorming", "Emable", "FSMU technology", "Evaluation table", "6x6x6", "Cluster", "Ingenious clever".

**Методы:** «Чархпалак», «Мозговой штурм», «Эмейбл», «Технология ФГМУ», «Оценочная таблица», «6x6x6», «Кластер», «Гениальный умник».

**Natija:** O'quvchilarning matematik savodxonligini oshirish, ularning ushbu fan bo'yicha bilimlarini rivojlantirish.

**Result:** increase students' mathematical literacy, develop their knowledge in this subject.

**Результат:** повышение математической грамотности учащихся, развитие их знаний по данному предмету.

**Kalit so'zlar:** innovatsion texnologiya, emable, baholash jadvali, tafakkur...

**Key words:** innovative technology, emable, evaluation table, thinking...

**Ключевые слова:** инновационная технология, emable, оценочная таблица, мышление..

O'quv jarayonida o'quvchilarning ijodiy qobiliyatlarini shakllantirish juda qiyin. Bu vazifani amalga oshirishda innovatsion va axborot-kommunikatsion texnologiyalardan foydalanish muhim o'rin tutadi. Hozirgi kunda o'quvchilarning matematik bilim darajalarini ko'tarish juda muhim. O'sib kelayotgan yosh avlodni o'qitish va komil inson qilib voyaga yetkazish nafaqat darslar jarayonida, balki sinfdan tashqari ishlar samaradorligini sezilarli darajada oshirishni talab etadi.

Mazkur metodik tavsiya o'qituvchilarga o'quvchilarning matematik qobiliyatlarini rivojlantirish va ularning fanga bo'lgan qiziqishini orttirishda yaqindan yordam beradi. Ushbu tavsiyanoma matematika o'qituvchilari va shu sohaga qiziquvchi mutaxassislar uchun mo'ljallangan.

O'zbekiston Respublikasida ta'lim sohasida amalga oshirilayotgan islohotlar, ularning samaradorligini ta'minlash, komil insonni tarbiyalab voyaga yetkazish malakali mutaxassis-pedagoglar faoliyati bilan chambarchas bog'liqdir. Kadrlar tayyorlash milliy dasturida begilangan ustuvor vazifalardan biri pedagoglar kasb mahoratini takomillashtirish, o'qituvchi faoliyatini loyihalash, zamonaviy pedagogik va axborot texnologiyalarini ta'lim jarayoniga kiritishdan iborat<sup>1</sup>.

Men pedagoglarga innovatsion faoliyat bilan shug'ullanish bo'yicha o'z tavsiyalarimni aytib o'tmoqchiman.

<sup>1</sup>N.Boltayev, Sh.Narimov, S.Abdalova. Pedagogik texnologiyalarni amalga oshirish usullari. –T.: “Ta'lim texnologiyalari” jurnali, 2006 yil 3-son,12-bet

## **Pedagoglar ta'limda yuqori samaradorlikka erishish uchun quyidagi asosiy tamoyillarga e'tiborni qaratish lozim, deb hisoblayman:**

- innovatsion texnologiya tushunchasini, uning mazmun-mohiyatini bilishi;
- innovatsion texnologiyalarning ta'lim maqsadini amalga oshirishdagi o'rni va rolini bilishi;
- innovatsion texnologiyalarni fanlar bo'yicha qo'llash prinsiplarini bilishi;
- ta'limiy va ishchanlik o'yinlarini bilishi hamda muammoli rivojlantiruvchi ta'lim metodlarini bilishi;
- o'quvchilarning mustaqil faoliyatlarini tashkil qilish va ta'minlash yo'llarini bilishi;
- o'quvchilarning o'z ustida mustaqil ishlash mahoratini oshirish usullarini egallashi;
- ko'rgazmali o'qitish usullarini bilishi va egallashi;
- ilg'or pedagogik texnologiyalarni qo'llab, namunaviy-imitasiya o'quv-mashg'ulotlarini o'tishi hamda ta'lim-tarbiyaning faollashtiruvchi usullarini bilishi va egallashi kerak.

**Metod** – biror harakatni amalga oshirish yo'li, usuli yoki ko'rinishidan iborat. Pedagogik texnologiya o'quv jarayoni (ya'ni o'qituvchining o'quvchining faoliyati bilan), uning tarkibi, vositalari, usullari va shakllari bilan eng ko'p darajada bog'langan.

Pedtexnologiya standartlarni to'la o'zlashtirishni, sifat darajasini kafolatidir. Pedagogik texnologiya o'quv jarayonining shunday loyihasini u bir kishi yoki biror ijodiy guruh tomonidan ishlab chiqiladi, undan barcha o'qituvchilar foydalana oladilar.

O'quvchi o'qitilmaydi – uni mustaqil mutolaa qilishga o'rgatiladi.

O'quvchiga bilimlar tayyor holda berilmaydi, unga bilimlarni manbaalardan mustaqil olishga, fikrlay olish, mustaqil pozistiyada tura olishga o'rgatiladi.

Barcha o'quvchilarni o'z qobiliyatlari ehtiyojlari darajasida albatta o'zlashtirib olishlari kafolatlanadi.

Ayniqsa, matematika fani murakkabligi, qiyinchilik darajasi va ko'proq vaqt talab etilishi, shuningdek, izlanish sababli boshqa fanlardan farq qiladi. Shuning uchun bu fanni o'rgatishda innovatsion texnologiyalarning ahamiyati katta.

**?** “Emable” usuli. Bu usulni ko‘pchilik mavzularni qo‘llash mumkin. **Emable** – inglizcha so‘zdan olingan bo‘lib, “Imkon bermoq” degan ma’noni bildiradi.

Bu usuldan 7-sinf algebra darsida “Algebraik kasrlarni ko‘paytirish va bo‘lish (505-508-misollar)” mavzusida qo‘llaganda quyidagicha foydalaniladi. (506-508-mashqlarning juft misollardan tanlanadi, 2 daqiqa mobaynida o‘quvchilar o‘z imkoniyatlaridan kelib chiqib ball to‘playdilar, har bir to‘g‘ri yechilgan misol uchun 1 baldan beriladi) Monitor orqali 18-slayd o‘quvchilarga ko‘rsatiladi.<sup>2</sup>

## • Matematik go‘zalliklar:

$$\cdot 1 * 1 = 1$$

$$\cdot 11 * 11 = 121$$

$$\cdot 111 * 111 = 12321$$

$$\cdot 1111 * 1111 = 1234321$$

$$\cdot 11111 * 11111 = 123454321$$

$$\cdot 111111 * 111111 = 12345654321$$



“FSMU

texnologiyasi”ning 4 bosqichi yozilgan quyidagi ko‘rinishdagi qog‘ozlar tarqatiladi hamda yakka tartibda ushbu qog‘ozni o‘z fikrlarini yozma bayon etgan holda to‘ldirish topshirig‘i beriladi:

«Trapeziyada uchta to‘g‘ri burchak bo‘lishi mumkin emas»

**F (fikringizni bayon eting)**

**S (fikringiz bayoniga sabab ko‘rsating)**

**M (ko‘rsatgan sababingizni isbotlab misol(dalil) keltiring)**

**U (fikringizni umumlashtiring)**

---

2. O‘.Q.Tolipov. Pedagogik texnologiya asoslari. – T.: “Maktab va hayot” jurnaliga ilova, 11(035)-nashr, 2003-yil, 43-bet.

Har bir o‘quvchi yuqorida berilgan fikrga («Trapeziyada uchta to‘g‘ri burchak bo‘lishi mumkin emas») nisbatan o‘z munosabatini bildirgan holda qog‘ozni to‘ldirib bo‘lgach,



o'qituvchi ularni kichik guruhlariga bo'linishlarini iltimos qiladi yoki o'zi turli guruhlariga bo'lish usullaridan foydalangan holda o'quvchilarni kichik guruhlariga bo'lib yuboradi va har bir guruhga FSMU texnologiyasining yuqoridagi mazmundagi 4 bosqichi yozilgan katta formatdagi qog'ozlarni tarqatadi.

**“Baholash jadvali” usuli.** Bu usul guruhlar bilan ishlaganda samara beradi. Bunda guruh sardorlari olingan ballarni tushirib boradi, dars oxirida ham g'olib guruh, ham “Yengil zo'r o'quvchi“ aniqlanadi va rag'batlantiriladi. Guruh sardorlari a'zolarilarini tanishtiradilar (guruhning nechanchi a'zosi ekanligi emblem orqali ko'rsatiladi, guruh sardorlari **1-a'zo hisoblanadi**) va qisqacha o'z guruhlariga nom berilgan buyuk alloma haqida ma'lumot beradilar. “Baholash jadvali”ni to'ldirish o'quvchilarga tushuntiriladi.

“Baholash jadvali”Sana : \_\_\_\_\_ Sinf : \_\_\_\_\_

» \_\_\_\_\_ ” guruhi, guruh sardori \_\_\_\_\_

- “Matematika fanlar ichra shoh,
- uning sirlaridan bo'lingiz ogoh!”

- $1 * 8 + 1 = 9$
- $12 * 8 + 2 = 98$
- $123 * 8 + 3 = 987$
- $1234 * 8 + 4 = 9876$
- $12345 * 8 + 5 = 98765$
- $123456 * 8 + 6 = 987654$
- $1234567 * 8 + 7 = 9876543$
- $12345678 * 8 + 8 = 98765432$
- $123456789 * 8 + 9 = 987654321$



**“6x6x6” USULI.** Bu usul yordamida bir vaqtning o'zida 36 nafar o'quvchini muayyan faoliyatga jalb etish orqali ma'lum topshiriq yoki masalani hal etish, shuningdek, guruhlarning har bir a'zosi imkoniyatlarini aniqlash, ularning qarashlarini bilib olish

mumkin. Bu usul asosida tashkil etilayotgan mashg'ulotda har birida 6 nafardan ishtirokchi bo'lgan 6 ta guruh o'qituvchi tomonidan o'rta tashlangan muammoni muhokama qiladi. Belgilangan vaqt nihoyasida esa o'qituvchi 6 ta guruhni qayta tuzadi. Qaytadan shakllangan guruhlarning har birida avvalgi 6 ta guruhdan bittadan vakil bo'ladi. Yangidan shakllangan guruh a'zolari o'z jamoadoshlariga guruhi tomonidan muammo yechimi sifatida taqdim etilgan xulosalangan muammoni muhokama qiladi..Bu usulni masalalar yechish va mustahkamlash darslarida qo'llash juda samaralidir.

**“Klaster” usuli.** Bu usul o'quvchilarga ixtiyoriy muammolar xususida erkin, ochiq o'ylash va shaxsiy fikrlarni bemalol bayon etish uchun sharoit yaratishga yordam beradi. Mazkur usul turli xil g'oyalar o'rtasidagi aloqalar to'g'risida fikrlash imkoniyatini beruvchi tuzilmani aniqlashni talab etadi.Ushbu usul aniq ob'ektga yo'naltirilmagan fikrlash shakli sanaladi.Undan foydalanish inson miya faoliyatining ishlash tamoyili bilan bog'liq ravishda amalga oshadi.

**“Zakovatli zukko” usuli.** Mazkur usul bilimlarni puxta o'zlashtirishda o'quvchilarning fikrlash, tafakkur yuritish layoqatlariga egaliklari muhim ahamiyatga ega.“Zakovatli zukko” usuli o'quvchilarda tezkor fikrlash ko'nikmalarini shakllantirish, shuningdek, ularning tafakkur tezliklarini aniqlashga yordam beradi. Bu usul o'z bilimlarini sinab ko'rish istagida bo'lgan o'quvchilar uchun qulay imkoniyat yaratadi. Ular o'qituvchi tomonidan berilgan savollarga qisqa muddatlarda to'g'ri va aniq javob qaytara olishlari zarur. Matematika darslarida ushbu usulni o'quvchilar bilan yakka tartibda, guruhli va ommaviy ishlashda birdek qo'llanilishi mumkin.

**“Charxpalak” usuli.** “Charxpalak” texnologiyasidan o'quv mashg'ulotlarining barcha turlarida, dars boshi va oxirida, biror bo'lim tugatilganidan keyin, o'tilgan mavzularni o'zlashtirganlik darajasini baholashda, takrorlash, mustahkamlash, oraliq va yakuniy nazoratlarni o'tkazishda foydalanish mumkin. Mashg'ulotlarni yakka va guruh shaklida

tashkil etsa bo'лади. Qolaversa, o'z ichiga og'zaki va yozma ish shakllarini qamragan holda turli mazmun va xarakterga ega mavzularni o'rganishda ham asqotadi.

Shuningdek, matematika darslarini samarali tashkil etishda **“Fikriy hujum” usulidan**



foydalanish ham juda samara beradi. Bu usulda o'quvchilarning darslar jarayonidagi faolliklarini ta'minlash, ularni erkin fikr yuritishga rag'batlantirish hamda bir xil fikrlashdan ozod etish, muayyan mavzu yuzasidan rang-barang g'oyalarni to'plash, shuningdek, ijodiy vazifalarni hal etish jarayonining dastlabki bosqichida paydo bo'lgan fikrlarni yengishga o'rganish uchun xizmat qiladi.

Matematika darslarida AKTdan foydalanish uchun, avvalo, kompyuter dasturlari va ulardan foydalanish yo'llarini bilib olish zarur. Bu esa kompyuter dasturlari nafaqat o'quvchilarning bilim va ko'nikmalarini shakllantirish, balki kompyuterni qo'llash orqali ularning ijodiy ko'nikmalarini rivojlanishiga ham yordam beradi.<sup>3</sup>

Matematika o'qitishda kompyuterlarni qulayligini bir yo'nalishi ayrim o'quv holatlarini modellashtirishdir. Modellashtirilgan dasturlardan foydalanishning maqsadi, o'qitishning boshqa usullari qo'llanganda tasavvur qilish, ko'z oldiga keltirilishi qiyin bo'lgan materiallarni tushunarlibo'lishini

<sup>3</sup> R.J.Ishmuhammedov. Innovatsion texnologiyalar yordamida ta'lim samaradorligini oshirish yo'llari. –T.: TDPU, 2004-yil

ta'minlashdan iborat. Modellashtirish yordamida o'quvchilarga ma'lumotlarni grafik rejimda kompyuter multimediyasi ko'rinishida taqdim qilish mumkin. Shu boisdan ular matematikani chuqur o'rganish va o'quv jarayonida sezilarli darajada mustaqillik namoyon etishga moyil bo'ladilar. Ko'p holatlarda vujudga keladigan matematik muammoni tez va berilgan aniqlikda hal etish uchun professional matematikdan o'z kasbi bilan bir vaqtda

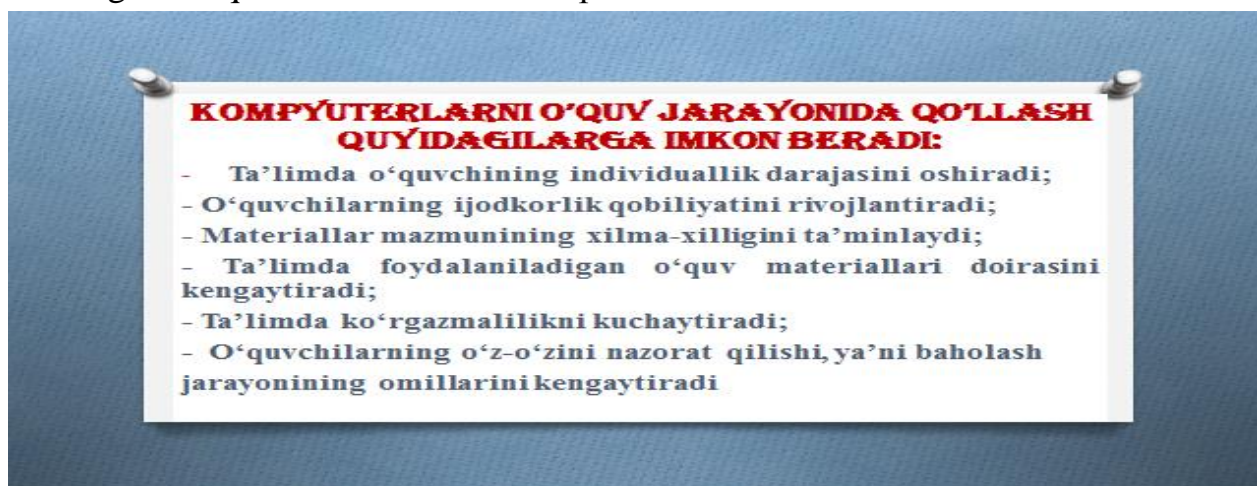

ma'lum bir algoritmik til va dasturlashni bilishi talab qilinadi. Shu maqsadda XX asrning 90-yillarida matematiklar uchun ancha qulayliklarga ega bo'lgan matematik sistemalar yaratilgan. Bu maxsus sistemalar yordamida turli sonli va analitik matematik hisoblarni, oddiy arifmetik hisoblashlardan boshlab, to xususiy hosilali differensial tenglamalarni yechishdan tashqari grafiklarni yasashni ham amalga oshirish mumkin.

Matematika fanini kompyuterli o'qitishning afzalliklari juda ko'p:

- \_ o'quvchilarda ma'lum malakalarni shakllantirish vaqti qisqaradi;
- \_ mashq qilinadigan topshiriqlar soni oshadi;
- \_ o'quvchilarning ishlash sur'ati jadallashadi;
- \_ kompyuter tomonidan faol boshqarishni talab qilinishi natijasida o'quvchi ta'lim sub'ektiga aylanadi;
- \_ o'quvchilar kuzatishi, mushohada qilishi qiyin bo'lgan jarayonlarni modellashtirish va bevosita namoyish qilish imkoniyati hosil bo'ladi;
- \_ kommunikatsiya vositalaridan foydalangan holda darsni uzoqdagi manbalar bilan ta'minlash imkoniyati hosil bo'ladi;

\_ kompyuter bilan muloqot didaktik o'yin xarakterini oladi va bu bilan o'quvchilarda o'quv faoliyatiga motivatsiya kuchayadi .

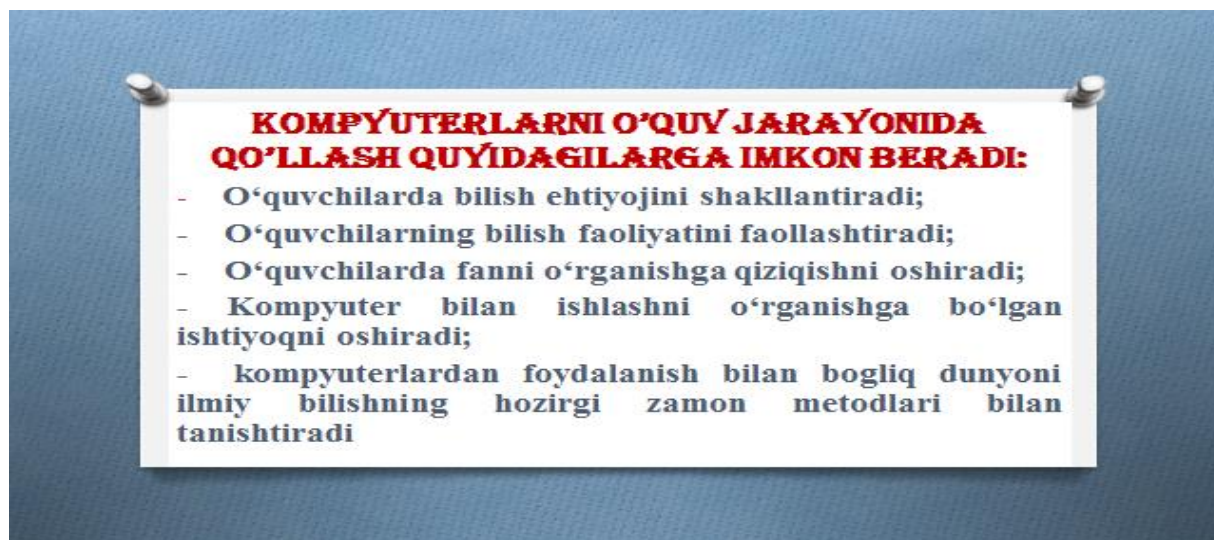

O'quvchilarni fanga qiziqtirish, ularning matematik savodxonligini oshirish, butun dunyo yoshlari bilan bahslasha oladigan barkamol avlod qilib tarbiyalash bizning eng oliy maqsadimiz va bu borada bizga axborot texnologiyalari mash'ala vazifasini bajarishini unutmashimiz lozin

Mustaqil fikrlaydigan, zakiy, barkamol avlodni tarbiyalash biz ustoz-murabbiylar zimmasiga ekan, zamon bilan hamnafas harakatlanish va zamonaviy usullarda mavzularni o'quvchilarga tushuntirish asosiy vazifamiz ekanligini unutmashimiz kerak.

### Foydalanilgan adabiyotlar

1. Ochilov M. "Yangi pedagogik texnologiyalar" – Qarshi. Nasaf. 2000
2. N.Boltayev, Sh.Narimov, S.Abdalova. Pedagogik texnologiyalarni amalga oshirish usullari. –T.: "Ta'lim texnologiyalari" jurnali, 2006 yil 3-son.
- 3.R.J.Ishmuhammedov. Innovatsion texnologiyalar yordamida ta'lim samaradorligini oshirish yo'llari. –T.: TDPU, 2004-yil
4. O'.Q.Tolipov. Pedagogik texnologiya asoslari. – T.: "Maktab va hayot" jurnaliga ilova, 11(035)-nashr, 2003-yil



5. Darsliklar asosida metodik qo`llanmalar

6. Qo`shimcha ma'lumot uchun elektron manzillar:

[www.eduportal.uz](http://www.eduportal.uz), [www.ziyonet.uz](http://www.ziyonet.uz), [www.istedod.uz](http://www.istedod.uz)

Жиззах Политехника институти, Хорижий тиллар кафедраси вб доценти Элова Умида Рўзимуродовна

Электрон почта: [umidaumi1997@gmail.com](mailto:umidaumi1997@gmail.com)

Телефон номер: 938234044

## **Олий ўқув юрти талабаларининг инглиз тилидги оғзаки нутқ кўникмаларини виртуал ёндашув асосида шакллантириш.**

**Аннотация** Ушбу мақолада тил билишнинг ҳақиқий иқтисодий қийматга эга эканлиги, хорижий тилларни ва ўзга маданиятларни ўқитиш ва ўрганиш, халқаро ҳамжамият билан ижтимоий-иқтисодий, маданий ҳамда фан нуқтаи назаридан алоқаларнинг ривожланиши ва тажриба алмашинув жараёнида муҳим ўрин тутиши каби масалалар акс эттирилган.

Шунингдек виртуал олам билан тизимли ишлашни йўлга қўйиш ва бу борада ахборот тенологияларидан мақсадли фойдаланиб оғзаки нутқ кўникмаларини шакллантиришнинг айрим омил ва воситалари ҳақида фикр ва тавсиялар берилган.

**Калит сўзлар:** рақамли технология, виртуаллик, вертуал технология, лингвистик компонентлик, мульيميдал ресурс, инновацион технологиялар

**Аннотация:** В данной статье рассматриваются такие вопросы, как то, что языковые знания имеют реальную экономическую ценность, преподавание и изучение иностранных языков и культур, развитие отношений с мировым сообществом с социально-экономической, культурной и научной точек зрения, важная роль в процессе обмена опытом.

Также предоставляются мнения и советы по различным переменным и методам развития систематической работы с виртуальным миром, а также развития способностей устного общения с использованием информационных технологий и их связей.



**Ключевые слова:** цифровые технологии, виртуальность, виртуальные технологии, языковой компонент, мультимедийный ресурс, инновационные технологии.

Жаҳон таълим муассасаларида бугунги кунда ёшларга сифатли таълим бериш, бунинг учун малакали кадрларни тайёрлаш асосий вазифалардан бири сифатида белгиланган. Айниқса, инглиз тилини ўқитишда рақамли технологияларни қўллашнинг натижавийлиги, қўллаш даври, соҳаси, самарадорлиги ва фойдаланиш услублари бўйича илмий изланишлар олиб борилиб, эришилган илмий ва назарий натижалардан амалиётда кенг фойдаланиб келинмоқда. Жумладан, АҚШ, Германия, Россия ва Япония каби ривожланган мамлакатларда таълим олувчиларга инглиз тилини ўқитишда виртуал технологиялар орқали лингвистик компетентликни шакллантиришда ўқитишнинг самарали усуллари қўллаш, янги ёндашувлар ва техника ва технологияларни ишлаб чиқиш ва амалиётга татбиқ қилишнинг ўқув методик таъминотини такомиллаштириш бўйича тизимли ишлар олиб борилмоқда.

Дунё миқёсида барча соҳалар билан бир қаторда таълим соҳасида ҳам инглиз тилини ўқитишда бир қанча компетенцияларни шакллантириш, чет тилини ўқитиш таълимини инновацион таълим технологияларидан фойдаланган ҳолда ташкил қилиш бўйича илмий изланишлар олиб борилмоқда. Хусусан, технологик, иқтисодий, маънавий ва ижтимоий интеграллашув жараёни жадал кечаётган бир пайтда хорижий тилни мультимедиа ўқув ресурслар ҳамда виртуал технологиялар асосида ўқитишда талабаларда лингвистик компетентликни ошириш орқали халқаро малака талабларига мос рақобатбардош кадрлар тайёрлаш мазмуни ва унинг илмий-методик базасини мустаҳкамлашнинг дидактик таъминотини такомиллаштиришга оид илмий тадқиқотларга алоҳида эътибор қаратилмоқда.

Мамлакатимиз олий таълими соҳасида ривожланган хорижий давлатлар тажрибаларга асосланган ҳолда рақамли технологиялар орқали чет тилини ўқитиш, талабаларда лингвистик компетентликни шакллантиришнинг меъёрий асослари ва моддий техник базаси яратилди. Таълим тизимининг сифат ва самарадорлигини





оширишда, чет тилини ўқитиш муаммолари бўйича бир қанча олимларимиз ўз хиссаларини қўшишган, жумладан, Р.Ҳ.Джураев, Р.Г.Сафарова, Х.И.Ибрагимов, Ш.С.Шарипов, Б.С.Абдуллаева, Ш.А.Абдуллаева, А.Т.Нурманов, Ж.А.Ҳамидов, Б.Х.Рахимов, А.А.Абдуазизов, Ж.Ж.Жалолов, Л.Т.Аҳмедова, Т.Қ.Сатторова, Г.Бакиева, Х.С.Муҳиддиновалар, рақамли технологиялар асосида таълим жараёнини ташкил этиш масалалари У.Ш.Бегимқулов, О.Х.Тўрақулов, У.У.Жуманазаров, Н.А.Муслимов, М.Б.Уразова ва бошқа олимлар томонидан тадқиқ этилган.

Лингвистик компетентликнинг умумий моҳияти Д.Хаймс томонидан кўплаб илмий нашрларда баён этилган. Шунингдек, талабалардан нафақат луғат ва грамматик қоидаларни билиш ва чет тилида ўзлаштирилган билимлар асосида лингвистик компетентликни ҳам баён қилиш имконияти сифатида қаралган ва тилни маълум бир тизимли механизм сифатида тушинган.

компетенциянинг асосий таркибий қисми ҳисобланган лингвистик компетенция – талабаларда тилга оид қуйидаги лингвистиканинг таркибий қисмларини ўзлаштиришга ёрдам беради: фонетик, лексик, грамматик.

Дарҳақиқат, виртуал технологиялар талабларга олий таълим тизими олдида хорижий тилларни инновацион технологиялар таркиби ҳисобланган мувофиқ билиш соҳасидаги компетентлик даражасини ошириш вазифаси турибди. М.Я.Виленскийнинг «Олий таълимда касбга йўналтирилган таълим технологиялари» қўлланмасига мурожаат қилсак, унда олий таълим тизимида оид иккита устувор вазифа ёритилган. Биринчидан, таълим технологияларини такомиллаштириш орқали кадрлар тайёрлаш даражасини ошириш; иккинчидан, ОТМ битирувчисининг билим, кўникма ва қобилиятлар мажмуи, шунингдек, касбий фаолият вазифаларини муваффақиятли бажарилишини таъминлаш вазифасини қўяди.

Таълимни ташкил этиш жараёнида виртуал технологиялар ёрдамида кўпгина афзалликларга эга эканлигини кўриш мумкин. Шунинг билан бирга, талаба билимларни ушбу усул ёрдамида ўзлаштириши ўқув материали ҳамда олинган ахборотни тақдим этишда қўлланиладиган амалиётга ҳам боғлиқ. Онлайн тренингларни мисол сифатида виртуал технологиялар ёрдамида таълимни ташкил этиш жараёнида талабаларга қулайлик яратиладиган қуйидаги келтириши мумкин:

1. Таълимни ташкил этиш жараёнида виртуал технологиялардан фойдаланган ҳолда ўқитувчи ва талабалар ўртасида ўзаро дўстона, ижобий, ижодий, илмий муҳит ташкил этилади. Талаба бу жараёнда ўзини эркин ҳис этиб, мустақил фикрлаш имконияти яратилади.
2. Талабалар оладиган ахборот ҳақида мазкур жараёнда маълумотга эга бўлади, жумладан, фан бўйича ўқув режа, ўрганиши зарур бўлган мавзулар кетма-кетлиги, ўқитувчи томонидан фанни ўзлаштиришга оид адабиётлар, ўқитувчи талабаларнинг электрон почта орқали топшириқларни берилиши ва бажарилишини назорат қилиш технологияси, масалан, сайт ўрнига электрон таълим ёрдамида етказиш методи танланади.
3. Интерактив ўқитиш усулидан фойдаланишда асинхрон ва синхрон фаолият талабалардан ақлий ҳужум методи ва мавзуни билиш имконияти кенгайтирилади. Виртуал видеокурсларни кўриш жараёнида талабалар интернет ёрдамида, шунингдек, муайян мавзуни тушуниб олиш ёки кўникмаларга эга бўлиш имконини яратадиган автоном режимда тўлиқ ўқув курсларини кўриш имкониятига эга бўлади.

Бундай муаммолар қаторига, олий таълим муассасаларида хорижий тилни ўқитишнинг ўзига хос хусусиятлари мавжуд бўлиб, улар хорижий тил ўқитиш билан боғлиқ муаммоларни келтириб чиқармоқда. хорижий тил таълими учун тузилган ўқув дастурлари, дарсликлар ва қўлланмаларни, шунингдек, касбий тайёргарлигига қўйилган талаблардан келиб чиқиб, уларни қайта ишлаш зарурияти, таълимни ташкил этиш билан боғлиқ муаммоларни, ўқув хоналарини замонавий ўқув воситалари билан жиҳозлаш, хориждаги илғор ўқитиш технологияларни

ўрганиш ҳамда уларни амалиётда қўллашга қаратилган турли методик ишланмалар ва кўрсатмалар тузиш каби масалаларни киритиш мумкин.

Биринчи босқич талабаларининг олий ўқув юрtdаги шароитга мослашиши (адаптация) даврида уларда ўрганилаётган чет тилига нисбатан зарур касбий мотивациянинг шакллантирилмаганлиги чет тили ўргатиш самарадорлигига салбий таъсир кўрсатиш ҳолати ҳам аниқланди.

Талабаларнинг бўлажак касблари билан боғлиқ касбий мотивация ҳосил қилишларида, уларда чет тилини ўрганиш учун бўлган истак-хоҳишнинг барқарор бўлишини таъминлайди.

Лингвистик компетенциясини виртуал технологиялар ёрдамида шакллантириш жараёнини биз юқоридаги тадқиқот ишлари таҳлил қилинган олимларнинг компетенциявий ёндашувлари илмий ғояларига таянган ҳолда талабаларнинг мавжуд ҳолатини ўрганиш бўйича тажриба-синов ишларини олиб бордик ва ушбу илмий назарий ғоя юзасидан ўзимизнинг қарашларимизни илгари сурдик. Бизнинг назаримизда лингвистик компетенцияни шакллантириш қуйидаги таркибий босқичлардан иборат:

ўқув жараёнини АКТ воситалари асосида ташкил этиш; Лойиҳалаштириш ва ўқув жараёни;

Лингвистик компетенцияни шакллантиришда, ўқув жараёнини олиб боришда талабаларнинг виртуал технология моҳиятини етказиш ва натижани баҳолаш келгуси фаолиятини дастурлаштиришда виртуал технологиялардан фойдаланиш кабиларни инобатга олиб, албатта, бу жараённи самарали ташкил этишда нафақат ўқитувчи балки талабадан ҳам лингвистик компетентлик талаб этилади деб ҳисоблаймиз.

Талабаларни касбий фаолиятга тайёрлаш жараёнида, компетенциявий таълимни ташкил этишда олий таълимида кўпроқ қуйидаги таълим принципларига таянилади: илмийлик, тизимлилик, изчиллик, кўргазмалилик, таълим ва тарбиянинг узвийлиги, онглилик, тушунарлилик, назария ва амалиёт бирлиги, узвийлик принциплари. уларнинг лингвистик компетентлигини шакллантиришда виртуал технологияларидан фойдаланиш устувор эканлиги тадқиқот муаммосига оид илмий таҳлиллар асосида аниқланди.

### **Фойдаланилган адабиётлар:**

1. Р.Х.Джураев, Investigated Methods of Improving the Efficiency of diagnosing teaching “Учебное пособие” /Ташкент. 2006.
2. Р.Г.Сафарова “ Pedagogical tools that serve the development of cultural views in the subjects of the educational process”. / Eastern European Scientific Journal/ 2020.
3. А.А.Абдуазизов, “ English Phonetics a theoretical course. Publishing house “ Musiq” Tashkent, 2007.
4. Ж.Ж. Жалолов, “ English language teaching methodology/ Course book. Tashkent. 2015.



## Ona tili darslarida tinglab tushunishga o'rgatish

**Sh.Yuldasheva- pedagogika fanlari nomzodi**

**dotsent Nizomiy nomidagi TDPU**

**Annotatsiya:** Mazkur maqolada o'quvchilarni tinglab tushunishga o'rgatish metodikasi va qo'llaniladigan usullar yoritib berilgan. O'quvchilarni tinglab tushunishga o'rgatishdagi bosqichlar, mashqlar: maxsus bo'lmagan mashqlar, maxsus mashqlar haqida ma'lumot beriladi. Shuningdek tinglab tushunish bosqichlari va mashqlarni bajarish metod va uslublari yoritib beriladi.

**Kalit so'zlar:** tinglab tushunish, matn, audiomatn, anglash, tayyorlov mashqlari, tinglashga tayyorlash, tinglash jarayoni, maxsus bo'lmagan mashqlar, maxsus mashqlar.

Prezidentimizning Oliy Majlisga yo'llagan Murojaatnomasida<sup>1</sup> maktab o'quv dasturlarini ilg'or xorijiy tajriba asosida takomillashtirish, o'quv yuklamalari va fanlarni qayta ko'rib chiqish, ularni xalqaro standartlarga moslashtirish, darslik va adabiyotlar sifatini oshirish zarurligini ta'kidladi. Maktablarning moddiy-texnik ta'minotini yaxshilash, o'quv tarbiya jarayoniga zamonaviy pedagogik texnologiyalarini qo'llash bo'yicha vazifalar belgilab berildi. Hozirgi kunda mazkur vazifa-larni bajarish borasida keng ko'lamlı ishlar olib borilmoqda. Chunonchi, ona tili-dan yangi o'quv dasturi va mazkur dastur asosida darsliklar yaratildi va amaliyotga joriy qilindi.

Yangilangan dasturda umumta'lim maktablarida ona tilini o'qitishdan maqsad o'quvchi shaxsini fikrlashga, o'zgarlar fikrini anglashga, o'z fikrini og'zaki hamda yozma shaklda savodli bayon qila olishga qaratilgan nutqiy (kommunikativ) kompetensiyani rivojlantirish; o'quvchilarda grammatikaga oid o'zlashtiriladigan bilimlarni (fonetika, leksikologiya,

<sup>1</sup>O'zbekiston Respublikasi Prezidenti Shavkat Mirziyoyevning Oliy Majlisga murojaatnomasi 19.01.2020



soʻzning tarkibi, soʻz yasalishi, morfologiya, sintaksis, yozuv va imlo, tinish belgilari, nutq uslublari, stilistikaga oid tushuncha-larni) rivojlantirish hamda ona tilining keng imkoniyatlaridan unumli foydalangan holda toʻgʻri va ravon bayon eta olishni rivojlantirishga qaratilgan lingvistik kom-petensiyalarni shakllantirishdan iborat deb koʻrsatilgan.<sup>2</sup>

Oʻquvchilarning nutqiy kompetensiyasini rivojlantirishda tinglab tushunish-ning oʻziga xos oʻrni bor. Nutq faoliyatining mustaqil turi boʻlgan tinglash bilan kundalik faoliyatimizning har qadamida duch kelamiz: turli xil eʼlonlar, radio va va televidenie yangiliklari, maʼruzalar, suhbatdoshlarning hikoyalari, aktyorlar-ning chiqishlari, telefondagi suhbat jarayoni boshqalar.

Tinglab tushunish atamasi ikkinchi tilni oʻrgatishga oid ilmiy –metodik ada-biyotlarda keng va atroflicha oʻz aksini topgan. Ammo ona tilini oʻqitishga oid ilmiy-metodik adabiyotlarda nisbatan yaqinda qoʻllanila boshlandi.

Tinglab tushunish murakkab psixologik jarayon boʻlib, ham tinglash, ham tushunishni oʻz ichiga oladi. Tinglash-nutq faoliyatining retseptiv turi, bir vaqtning oʻzida nutqni eshitish orqali idrok etish va tushunishdir<sup>3</sup>. Nutqni tinglab tushunish daganda ovozli nutq (gapirish) chogʻida quloq solish, idrok etish va fahmlash anglaniladi. Aslida “gapirishni tinglab tushunish” degan maʼqulroq.<sup>4</sup> Demak, tinglab tushunish oʻzgalarning nutqini quloq orqali eshitish, uni tahlil qilish va maʼlum xulosalar chiqarishdir

Milliy dasturda tinglab tushunish “Anglash”ning bir turi sifatida koʻrsatilib, sinflar kesimida u yuzasidan hosil qilinadigan kompetensiyalar sanab koʻrsatiladi. Chunonchi, 2-sinfda tinglab tushunish yuzasidan quyidagi kompetensiyalarni hosil qilish koʻrsatib oʻtiladi:

<sup>2</sup> Umumiy oʻrta taʼlimning Milliy dasturi, Ona tili, 1-11-sinf, loyiha-T.:2020 5-b.

<sup>3</sup> Мехтиханлы Севиндж Габиль. Аудирование как главный аспект в обучении русскому языку иранских студентов, Филология и лингвистика №1 2017 г.

<sup>4</sup> J. Jalolov. Chet tili oʻqitish metodikasi, -T.: 2012 219-b



- suhbatni tinglab tushuna olish, zarur o‘rinlarni qayd qila olish;
- tinglangan monologik nutq va suhbatdan so‘zlovchining nutq ohangini belgilay olish;
- berilgan savolni tushunish va mantiqli javob bera olish;
- jonli nutq, audiomatn shaklidagi matnlarning xulosasi va g‘oyasini ayta olish; ham keltiriladi.
- maqollar va hikmatli so‘zlar ma’nosini tushunish.<sup>5</sup>

Keltirilgan parchadan shu narsa ma’lum bo‘ladiki, 2-sinf o‘quvchilari jonli nutq va audiomatn shaklidagi matnlarni tinglaydilar va ular yuzasidan kompetensiyalar hosil qiladilar. Mazkur dastur asosida yaratilgan darsliklarda tinglab tushunish o‘quvchilarning nutqiy kompetensiyasini shakllantirishdagi asosiy vositalardan biri sifatida talqin etiladi. Didaktik nuqtai nazardan esa tinglab tushunish ona til dars-larda o‘qitish vositasilaridan biri bo‘lib xizmat qiladi.

Bolalar maktabga kelgunga qadar ham manbalari turlicha, uslubiy rang-barang matnlarni tinglaganlar, ular yuzasidan ma’lum xulosalar qilganlar, tushun-ganlar. Lekin maktabga kelganda tinglab tushunishning maqsadi, sifati, hajmi ham o‘zgaradi, didaktik tamoyillar asosida murakkablashib boradi. Bolalar maktabda, dars jarayonida o‘qituvchi, sinfdoshlari va turli audiovositalardagi nutqlarni eshita-dilar, tinglaydilar va h.k. Shuni alohida ta’kidlash lozimki, tinglab tushunish uchun o‘qituvchining nutqi namuna bo‘lishi lozim. O‘qituvchilar jonli nutq bilan bir qatorda ona tili darslarida yordamchi vosita sifatida audio, video va multimediya matnlarlardan ham foydalanmoqdalar. Keyingi yillarda rivojlangan mamlakatlar tajribasini o‘rganish natijasida bu vositalardan nutqning bir turini, nutqiy kompetensiyalarni shakllantirish vositasi sifatida foydalanishga alohida e’tibor qaratila boshlandi.

<sup>5</sup> Umumiy o‘rta ta’limning Milliy dasturi, Ona tili, 1-11-sinf, loyiha-T.:2020 23-b



Tinglab tushunishga o'rgatishda ikki tur mashq ajratiladi.<sup>6</sup> 1.Maxsus bo'lmagan mashqlar. 2.Maxsus mashqlar. Maxsus bo'lmagan mashqlarda tinglab tushunish yo'l-yolakay o'rgatiladi.O'qituvchining o'quvchilar bilan muloqoti,mav-zuni tushuntirish jarayoni birinchi mashq turiga oiddir.

Maxsus mashqlarga tinglab tushunishga tayyorlov va sof nutqiy mashqlar kiradi. O'qituvchi dars jarayonida audiomatndan foydalanishda quyidagilarga ahamiyat berishi lozim. Birinchidan, nimani o'rgatish, ikkinchidan, qanday qilib o'rgatish va, nihoyat, tushunganlikni qaysi yo'l bilan aniqlash.

Tinglashga tayyorgarlik bosqichidagi maxsus mashqlar quyidagilarni mujassamlashtiradi:

Tayyorlov mashqlari. 1.Tinglash uchun matn tanlash. 2. Matnni tushunishda qiyinchilik tug'diradigan vaziyatlarni bartaraf qilish. 3.O'quvchirarni eshitishga tayyorlash. Yuqoridagi har bir jarayonni alohida –alohida ko'rib chqamiz.

1.Tinglash uchun matn tanlash. Tinglash uchun matn tanlash o'ta mas'uliyatli jarayon hisoblanadi. O'quvchilar matnni tinglash jarayonida axborot olish bilan bir qatorda tilning fonetik, leksik, grammatik tomonlarini, tilning o'ziga xos jihatlarini amaliy o'zlashtiradilar, ta'lim olish bilan bir qatorda ma'lum tarbiyaviy xulosalar chiqaradilar. O'quvchilarning yosh xususiyatiga ko'ra nutqni eshitib tushunishdagi xotira imkoniyatlarini hisobga oladigan boisak, matnning hajmiga ham e'tibor berilishi lozim. Amaldagi 1-3- sinf “Ona tili va o'qish savodxonligi” darslarida audiomatnni eshitish topshiriqlari berilgan. Masalan, 2-sinf “Ona tili va o'qish savodxonligi” darslig'ida “Nobel mukofoti” audiomatnini tinglang<sup>7</sup> topshirig'i berilgan, o'qituvchi kitobida esa matn keltiriladi. Audiomatnlar to'plamida audiomatn mavjud. Quyida tinglash uchun berilgan matnni keltiramiz.<sup>8</sup>

## Nobel mukofoti

<sup>6</sup> Jalolov J.. Chet tili o'qitish metodikasi, -T.: 2012 231-b

<sup>7</sup> Ona tili va o'qish savodxonligi. 2-sinf 1-qism, -T.: 2021 13-b.

<sup>8</sup>Ona tili va o'qish savodxonligi.O'qituvchi kitobi, 2-sinf -T.: 2021 16-b.



Alfred Nobel 350 dan ortiq harbiy qurollar ixtiro qiladi. Lekin yillar o'tib, ixtirochi qilgan ishlaridan afsuslanadi. Chunki uning yovuz qurollari mingla odam-larning hayotiga zomin bo'lgandi. Aytishlaricha, olim odamlar uni kechirishi uchun Nobel mukofotini o'ylab topgan. Nobel mukofoti har yili fizika, kimyo, fiziologiya va tibbiyot, adabiyot, tinchlik sohalarida buyuk ishlar qilgan odamlarga topshiri-ladi.

Ilk Nobel mukofoti 1901-yili Anri Dyunan va Frederik Passi ismli odamlarga topshirilgan. Nobelni qo'lga kiritgan odamga medal, diplom va ko'p miqdorda pul beriladi. Hozir Nobel fondi mablag'lari 300 million AQSH dollariga yaqinlashi qol-gan. Agar bu mukofotni qo'lga kiritsangiz, 1100000 AQSH dollariga ega bo'lasiz. Mukofotni qo'lga kiritish uchun Nobel qo'mitasiga o'zingiz murojaat etmaysiz. Balki ishlaringizga yuqori baho bergan dunyoga mashhur olimlar, davlat arboblari xat yozishadi. Har yili mukofot qo'mitasiga minglab nomzodlar haqida murojaatlar kelib tushadi. Avvaliga 300ta nomzod saralab olinadi va ularning ismi sir saqlanadi.

Oktyabr oyida esa barcha yo'nalish g'oliblari aniqlanadi. 10-dekabrda Shvet-siya hamda Norvegiya davlatlarida tantanali taqdirlash marosimi bo'lib o'tadi.

Darslikda audiomatn yuzasidan 5ta topshiriq havola qilinadi. "O'qituvchi kitobi"da esa ularning bajarilishi yuzasidan yo'l-yo'riqlar beriladi. Ilmiy –metodik adabiyotlarda o'quvchilar diqqatiga havola qilinadigan matnlarga qo'yiladigan ta-lablar ko'rsatib o'tilgan.<sup>9</sup> Shu nuqtai nazardan yuqoridagi matnni endigina 2-sinfda o'qishni boshlagan o'quvchilar uchun berilishini o'ylab ko'rish lozim.

2. Matnni tushunishda qiyinchilik tug'diradigan vaziyatlarni bartaraf qilish. Bu bosqichda matndagi leksik va grammatik birliklar ustida ustida ishlanadi. O'qituv-chi matndagi ma'nosi tushunarsiz, ko'chma ma'noda qo'llangan, talaffuzi qiyin so'z va iboralarni aniqlab shu so'zlar ustida ishlash metodikasini belgilab oladi. Yuqorida keltirilgan matndagi Alfred, harbiy qurollar, ixtiro qiladi, yovuz qurollar, odamlarning

<sup>9</sup> K. Qosimova |, S. Matchonov, X. G'ulomova, Sh. Yo'ldosheva, Sh. Sariyev Ona tili o'qitish metodikasi. -T.:2009 290-291-bet



hayotiga zomin bo'lgandi, fiziologiya, ilk, Anri Dyunan va Frederik Passi, medal, Nobel qo'mitasiga, yo'nalish g'oliblari, Shvetsiya, Norvegiya davlatlari so'z va iboralarning ustida fonetik va semantik ishlarni amalga oshirish lozim.

3.O'qituvchlarni matni tinglashga tayyorlash.Bu bosqichda bir necha xil ish turlaridan foydalanish mumkin:

- O'quvchilarning diqqatini obyektga qaratish maqsadida "Eshitishga tayyorla-ning", "Matni diqqat bilan tinglang", "Nobel mukofoti" audiomatnini tinglang ka-bi o'quvchilar diqqatini jamlashga yordan beradigan gaplardan foydalanish

- Matn yuzadidan topshiriq berish. Masalan, matndagi bir tovush bilan farq qil-gan so'zlarni aniqlang.

### Kuz<sup>10</sup>

Yana xazonrezgilik,	Oq yaktakli qayinlar
Bog'lar rangi siniqdi.	Taqdi yana zar baldoq.
Dilda hokim ezgulik,	Qushlarga gap tayinlab,
Anhorda suv tiniqdi.	Chag'chag'laydi zarg'aldoq.

*Tursunboy Adashboyev*

*-Matnga oid rasm, narsalarni namoyish qilish. "Nobel mukofoti" audio-matnini tinglashdan oldin mukofot rasmini ko'rsatish mumkin.*

Tinglash jarayoni. Tinglab tushunishning muvaffaqiyati amalga oshishida quyidagi omillar nazarda tutiladi: tinglovchining o'ziga xos jihatlari (eshitish malakasining rivojlanganligi, xotirasi, diqqati); tinglash shart-sharoiti (nutq tezligi, ohangi, tiniqligi, til materiali hajmi, shakli va h.k.). Matni tinglash jarayonida ovozning barchaga eshitarli, tiniq bo'lishi, shuningdek o'qilish ohangi, tempi va tezligi talab darajasida bo'lishi oquvchilarni matni tushunishlarini yengillashtiradi..

<sup>10</sup> R. Ikromova, X. G'ulomova, Sh. Yo'ldosheva, D. Shodmonqulova. Ona tili, 4-sinf uchun darslik, -T.:2020 5-b.

Matn o'quvchilarning o'zlashtirishlariga, berilgan topshiriqlar darajasiga qarab bir necha marta eshittirilishi mumkin. Biz misol qilib keltirgan audiomatni o'quvchilar berilgan topshiriqlarni tekshirib olishlari uchun yana bir bor eshittirish taklif qilinadi.

Tinglab tushunishga o'rgatishda quyidagi mashqlar tavsiya qilinadi:

- matn nima haqida ekanligini aniqlash;
- matnga sarlavha toppish;
- matn qismlarini aniqlash;
- ishtirok etuvchilarni aniqlash;
- matnlarning xulosasi va g'oyasini ayta olish;
- diologik nutqdagi so'zlovchilarning nutq ohangini belgilay olish;
- lug'at bilan ishlash mashqlari;
- matn bo'yicha savollar tuzish, ularga javob berish;
- jumlalarning o'rni almashtirilib qo'yilgan matn parchasini mantiqiy tartibda joylashtirish;
- matn mazmunini rejaga qarab gapirib berish;
- eshitilgan matndagi voqea-hodisalarga o'z munosabatini bildirish;
- matn yuzasidan turli lingvistik topshiriqlarni bajarish.

O'quvchilarni tinglab tushunishga o'rgatish bosqichma-bosqich davom etadigan ish jarayoni hisoblanadi. Ishning muvaffaqiyati ko'p jihatdan tavsiya qilinadigan matnlarga bog'liqdir. Matn o'quvchilarga axborot vositasi bo'lishi bilan bir qatorda, o'zbek tilining boyligi, go'zalligini aks ettirgan bo'lishi lozim. Ayni vaqtda bolalarning saviyasi va yoshiga mos bo'lishi, ularda qiziqish uyg'otishi kerak. Tavsiya qilingan matnlar qanchalik talab darajasida bo'lmasin, o'qituvchining kreativligi, metodik ilmi yetarli bo'lmasa, kutilgan natijaga erishib bo'lmaydi.



## Foydalanilgan adabiyotlar

1. O'zbekiston Respublikasi Prezidenti Shavkat Mirziyoyevning Oliy Majlisga murojaatnomasi 19.01.2020
2. Umumiy o'rta ta'limning Milliy dasturi, Ona tili, 1-11-sinf, loyiha-T.:2020
3. Мехтиханлы Севиндж Габиль. Аудирование как главный аспект в обучении русскому языку иранских студентов, Филология и лингвистика №1 2017
- 4.J. Jalolov. Chet tili o'qitish metodikasi, -T.: 2012
5. Ona tili va o'qish savodxonligi. 2-sinf 1-qism, -T.: 2021
6. Ona tili va o'qish savodxonligi.O'qituvchi kitobi, 2-sinf -T.: 2021
7. K. Qosimova, S. Matchonov, X. G'ulomova, Sh. Yo'ldosheva, Sh. Sariyev Ona tili o'qitish metodikasi.-T.:2009
- 8.R. Ikromova, X. G'ulomova, Sh. Yo'ldosheva, D. Shodmonqulova. Ona tili, 4-sinf uchun darslik. -T.:2020

## MAVZU: TA'LIM-TARBIYA JARAYONLARINI TASHKIL ETISH RAXMATOVA XALIMA NABIEVNA

SIRDARYO TUMANI XALQ TA'LIMI BO'LIMIGA QARASHLI 23-MAKTAB  
DIREKTORI

**ANNOTATSIYA :** Ushbu maqolada ijtimoiy sheriklik asosida ta'lim sub'ektlarining manfaatli xamkorligining ta'lim sifatini yaxshilashdagi axamiyati oila ta'lim saloxiyatining ma'naviy barkamol avlodni tarbiyalashdagi o'rni, ota-onalarni ta'lim sub'ektisifatida faolligini ta'minlash, ularning pedagogik saloxiyatini yaxshilashning pedagogik shart sharoitlarini yaratish masalasi tadqiq qilingan.

**TAYANCH SO`ZLAR :** milliy dastur, takomillashtirish, texnologiya, ta'lim-tarbiya, Davlat dasturi, malaka oshirish, faoliyat.

Xar bir xalq, xar bir millatning  
Ertangi kuni bugun voyaga yetayotgan  
avlod takdiri bilan uzviy bog`liqdir.

Mamlakatimiz mustakilligi milliy ta'lim soxasida tub isloxlarni amalga oshirish uchun zamin yaratdi. Zamonaviy talablar inobatga olinga xolda, pedagog kadrlarni qayta tayyorlash yo`nalishlari bo`yicha qayta tayyorlash va malaka oshirishning o`quv dasturlarini muntazam takomillashtirib borish ishlarini tashkil etish bugungi kunning dolzarb vazifalaridan biri xisoblanadi.

Xozirgi vaqtda mamlkatitimizning barcha soxalarida isloxlarni amalga oshirish, odamlarning dunyoqarashini o`zgartirish, yetuk va zamon talabiga javob beradigan mutaxassis kadrlarni tayyorlashni xayotning o`zi taqazo etmoqda. Respublika ta'lim tizimini mustaxkamlash, uni zamon talablari biln uyq`unlashtirishga katta axamiyat berilmoqda. Bunda mutaxassis kadrlarni tayyorlash, ta'lim va tarbiya berish tizimi isloxlarni talablari bilan chambarchas boq`langan bo`lishi muxim axamiyat kasb etadi. Zamon talablariga javob bera oladigan mutaxassis kadrlarni tayyorlash, Davlat talablari asosida ta'lim va uning barcha tarkibiy tuzilmalarni takomillashtirib borish oldimizda turgan dolzarb masalalardan biridir.

Ta'lim jarayonini tashkil etishda o'qituvchi oquv bilish faoliyatining tashkiliy shakllarini xam ta'lim mazmuniga mos xolda tanlay olishi kerak. Zamonaviy pedagogik texnologiyalarni loyixalash shartlaridan biri 2 tashkiliy shakllarni» to'g'ri tashkil etish sanaladi. Didaktik jarayon u yoki bu texnik vositlarning ta'lim mazmuniga mos xolda uzluksiz qo'llashni taqozo etadi. Bu o'ynalish zamonaviy pedagogik texnologiyaning qo'llanishida muximdir.

O'qituvchi pedagogik tizimning tarkibiy elementi sifatida didaktik jarayonni tuzish talablari bilan tanish bo'lishi va uning eng ma'qul variantini xar bir dars mavzusiga bog'lik xolda loyixalashi kerak. Bu talablar jadallashtirish va tabiatan monandlik tamoyilidir.

Ta'lim sifatini oshirish, fan va texnologiyalarning eng so'nggi yutuqlarini amaliyotgajoriy etish asosida ijodkor, kasb-xunarli, ijodiy va mustaqil fikr yurita oladigan, tashabbuskor va tadbirkor, uz javobgarligini xis etadigan yoshlarni tayyorlash kabi muxim vazifalarni amalga oshirish nazarda tutilgan.

Bugungi kunda o'qitishning an'anaviy kurinishidan fark qiladigan zamonaviy texnologiyalarni qo'llash, o'qitish jarayonini yagona shaklda keltirish va yuqori samaradorlikka erishishga imkoniyat yaratadi.

Xar bir o'smirning bilimdonligi va ijodiy imkoniyatlarini aniqlab, ularni rivojlantirish, inson faoliyatini turli soxalarda joriy qilib ko'rish, insonparvarlik odobi me'yorlarini shakllantirish, muomala odobi kabi tarbiya vositalari keng qo'llanilishi lozim.

O'smir yigit va qizlar nafaqat bo'lg'usi katta xayotga tayyorgarlik ko'radilar, balki ana shu xaqiqiy xayot bilan yashaydilar.

Pedagogik texnika – bu shunday bir malakalar yig'indisidirki, u pedagogga tarbiyalanuvchilar ko'rib va eshitib turgan narsalar orqali ularga o'z fikrlari va qalbini yetkazish imkonini beradi.

O'zbekistonning mustaqilligi tufayli ota-bobolarimizning axloq-odob xaqidagi xikmatli xikoyalari, naql rivoyatlari yoshlarning ma'naviy qadriyatlarini shakllantirishda muxim axamiyat kasb etmoqda. Buni bizx odobnoma fanining ukitilishi misolida kurishimiz mumkin. Tarbiyaviy ishlarni tashkil kilishda esa xar bir pedagog odob-axloq xaqidagi bilimlarga ega bo'lishi kerak.

Keyingi yillarda davlatimizda qabul kilinayotgan ta'lim va tarbiya to'g'risidagi qator me'yoiy xujjatlar, jumladan, «Ta'lim tugrisidagi» Konuni, «Kadrlar tayyorlash milliy dasturi» bozor iqtisodiyoti sharoitida muvaffaqiyatli ishlay oladigan, mustaqil fikrlovchi kadrlarni tayyorlashda oila, maxalla va o'quv maskanlarining nufuzini yanada yuqori pog'onaga ko'tarishga taqazo etadi.



Yana shuni ta'kidlab o'tish kerakki tarbiyaviy ishlarni tashkil etishda xuquq- targ'ibot organlari, ijodiy uyushmalar, davlat va nodavlat jamg'armalar, ko'mitalar va tashkilotlar bilan xamkorlikda ish olib borilsa maqsadga muvofiq bo'lar edi.

## Foydalanilgan adabiyotlar :

1. N.Azizxodjaeva Pedagogik texnologiya va pedagogik maxorat.2006 yil
2. Yoshlarni tarbiyalashda oila maxalla va ukuv yurtining xamkorligi amalga oshirish tamoyillari va bosqichlari.



## ILM-FAN VA TEXNIKA

Sottorov Suhrob Umrbek o'g'li

Toshkent to'qimachilik va yengil sanoat instituti, 3-bosqich talabasi

**Annotatsiya:** *Ma'lumki, har qanday holatda ham ilmiy-texnika taraqqiyotining bosib o'tgan tarixiy asoslari bor. XX asrning o'rtalariga kelib fanning ijtimoiy hayotdagi roli mislsiz darajada oshdi. Fanlar taraqqiyotidagi inqiloblarning xarakteri o'zgardi, ya'ni ilm sohasidagi inqiloblar texnika sohasidagi axborotlar bilan uyg'unlashib ketdi va ilmiy – texnika inqilobi yuzaga keldi. Mazkur maqolada ilm-fan va texnika taraqqiyoti hamda uning ahamiyati haqida bayon etiladi.*

**Kalit so'zlar:** *ilm-fan, texnika, axborot texnologiyalar, avtomatlashtirish.*

XX asr 40 – yillarining oxirlaridagi ilmiy – texnika inqilobi fanining bevosita ishlab chiqarish kuchlariga aylanish natijasida fanning o'zida, texnikada va ishlab chiqarishda katta sifat o'zgarishlariga olib keldi. Natijada har 10-15 yilda ilmiy faoliyat hajmi ikki marta oshib kela boshladi. Shu narsani mamnuniyat bilan qayd etish mumkinki XX asrning 70-yillaridagi olim va ilmiy xodimlar soni butun fan taraqqiyoti davrlarida yashagan olimlar sonining 90 % dan ko'prog'ini tashkil etadi, degan xulosalarga ham kelindi.

Umuman olganda, shuni qayd etish mumkinki, jahon miqyosida ilmiy xodimlarning o'sish foizi aholining o'sish foiziga qaraganda bir necha marta ortiq, ya'ni fan va ta'lim ijtimoiy salohiyatning muhim omiliga aylandi. Natijada XX asrlarda ixtisoslashgan ilmiy tashkilotlar (muassasalar) soni keskin ravishda oshdi. Fan sohalari bo'yicha ilmiy muassasalar tashkil bo'la boshladi hamda yangi nomdagi fanlar yo'nalishlari va ularga xos ta'lim mazmuni yuzaga kela boshladi. Jumladan, kibernetika (iqtisodiy kibernetika, bio – med kibernetika, texnika kibernetikasi va h.k.), matematik lingvistika, geofizika, biotexnika, ehtimollar nazariyasi, informatika, texnik estetika va shu kabilar yangi nom olgan fan yo'nalishlaridir. Bularning hammasi fan sohaslarini rivojlantirishda katta rol o'ynaydi. Jumladan, Ona vatanimizda qadimgi matematika, falakiyot ilmi, tibbiyot, geodeziya, geografiya va shu kabi fanlar rivojida uyg'onish davrlari, ya'ni Sharq madaniy yuksalishining “Oltin davri” deb atalgan bo'lsa, bugungi kunda ham ma'lum va mashhurligini yo'qotgan emas, ya'ni bugungi kunda matematik statistika va integral tenglamalar, sonlar nazariyasi, hisoblash matematikasi sohaslarida katta yutuqlar qo'lga kiritildi.

Ehtimollar nazariyasi bo'yicha “Toshkent maktabi” deb nom olgan ilmiy yo'nalish dunyoga mashhur. Yadro fizikasi va geofizika va elektronika, aerogidromexanika va gaz dinamikasi yutuqlari xalq xo'jaligining turli sohaslariga tadbiiq qilinmoqda. Bioorganik va fizik, kimyo, o'simlik moddali va yuqori molekulalar birikmalar kimyosi ko'plab tabiiy va sun'iy kimyoviy moddalarni olish imkonini berdi. Botanika va seleksiya, zoologiya va medisina, biokimyo, biofizika va geologiya yirik muvaffaqiyatlarga erishdi. Keyingi chorak asr davomida ilmiy – texnik taraqqiyotga nazar tashlasak, bu davr ichida ko'pincha, ayniqsa fizika, matematika, mexanika, kimyo, biologiya kabi aniq fanlar va shu bilan birga texnikada tamomila yangicha sifat va tamoyillarga ega bo'lgan qonunlar, nazariyalar va gipotezalarning vujudga kelganligini shohidi bo'lamiz. Fanlarning o'zaro hamkorligi tezlashib, fanning yangi sohalari paydo bo'la boshladi. Bular ta'lim mazmuniga ham





sezilarli ta'sir ko'rsatdi va bular o'z navbatida texnika – texnologiya taraqqiyoti uchun xizmat qiladi. Ayniqsa, hozirgi kunda xalq xo'jaligini boshqarishni avtomatlashtirish keng ko'lamda amalga oshirilmoqda. Bu borada fan - texnika yutuqlarini o'z navbatida yoshlarga yetkazib borish, hozirgi zamon darslarga qo'yilgan talablardan biridir.

Ta'lim mazmunida “Fan ta'lim amaliyot” integrasiyasining zarurligi. Fan va texnikaning ishlab chiqarish bilan yaqindan integrasiyalashib borish bu davr taqozosidir. Shuning uchun ham bugungi yoshlar maktablarni bitirib hozirgi zamon texnikasining asoslari haqida ma'lum tasavvurlarga ega bo'lishlari lozim. Bugungi yuksalayotgan fan va texnikamiz bizga jamiyat qonunlari va tabiatdagi hodisalar mohiyatini, bizni o'rab turgan muhitni rivojlantirishni tushunib yetishga yordam beradi. Ilg'or fan va texnika – texnologiyalar tufayli inson atrof – muhit bilan faol hamkorlikda bo'ladi, uning yashash sharoitlari yaxshilanadi.

XIX asrning oxiri XXI asrning boshlarida fan va texnika misli ko'rilmagan darajada rivojlandi. Bu davrda sanoat, transport va boshqa sohalarni avtomatlashtirishga kirishildi. Avtomatik boshqarish nazariyasiga asoslangan “Kibernetika” nomli yangi fan vujudga kelishiga asos bo'ldi. O'tgan yillar mobaynida yetuk olimlar yordamida kibernetika fanining texnik asoslari bo'lmish kompyuterlarning o'nlab, yuzlab turlari yaratilgan bo'lib, ular hisoblash jarayonini yengillashtiradi. Shunga qaramay, bugungi kunda yaratilgan kompyuterlarning turli ko'rinishlarini, ya'ni kompyuterlarni va mini – kompyuterlarni takomillashtirishga olimlar tezlik bilan kirishdilar.

Kelgusi davr kompyuterlari sekundiga ulardan bir necha ming barobar tez ishlaydigan bo'lishi kutilmoqda. Ko'rinib turibdiki, bugungi dunda hisoblash ishlarini tezkor bajarish uchun ko'plab kompyuterlar zarur. Kompyuterlardan fizika, matematika, astronomiya, kimyo, geofizika, texnika va boshqa bir talay fan sohalariga oid turli xil murakkab matematik masalalarni yechishda muvaffaqiyatli foydalanilmoqda. Ayniqsa, atom energiyasi, qurilish, kosmik fazoni zabt etish va boshqa ko'pgina sohalarning beqiyos rivojlanishini ularga hisoblash texnikasini keng ko'lamda qo'llanilayotganligining natijasi deb qarash mumkin. Keltirilgan ma'lumotlardan ko'rinib turibdiki, fizika, matematika, elektronika kabi fanlarning eng ulkan yutuqlarini mujassamlashtirilgan kompyuterlar shu paytgacha yaratilgan har qanday hisoblash mashinalaridan ham ustunlik qiladi.

Hozirgi kunda kompyuterlar qo'llanilmayotgan biron sohani topish qiyin. Ular dastgoh, sex, zavodlarni boshqarishda ham insonga yaqindan ko'maklashmoqda. Kompyuterlarning ikki muhim xususiyati: hisoblashni tez bajarishi va xotirasida katta hajmdagi axborotni ishlab chiqish uchun juda ko'p imkoniyatlar yaratib bermoqda. Turli xil jarayonlarni har tomonlama o'rganishga bo'lgan ehtiyoj ma'lum tarzdagi hisoblash operatsiyalarini tezlashtirish, aqliy faoliyatining ayrim tomonlarining modellashtirish va shu kabi ishlarni avtomatlashtirishni talab qiladi. Bu esa faqat hozirgi kunimiz kashfiyotlari emas, balki kelajagi porloq davlat barpo etish uchun jiddiy harakatlarning biridir. Tadqiqotlar insonning uzoq yashashi, farovon turmushi uchun yaratilishini e'tiborga olib bu sohadagi olimlarning keyingi maqsadi odam turli organizmlarga mos ishlab chiqilgan tizimlarni birlashtirish “Sun'iy odam” yasashdek buyuk maqsadga qaratilgan. Umuman olganda hozirgi zamon fan – texnika inqilobi avtomatika, uning elementlari va vositalari



yadrosini tashkil qiladi va bunday bo'lishi hozirgi davr taqozosi. Demak, uchinchi ming yillik birinchi asrida yashovchi barkamol avlod muntazam ravishda ilmiy - texnik taraqqiyot bilan tanishtirilib borilmog'i lozim ekan. Bu taraqqiyotdan tanish bo'lish uchun bugungi kunda Respublikamizda keng imkoniyatlar mavjud. Ular: masofaviy ta'lim, "Internet" tarmog'iga ulanish, elektron darsliklar, elektron o'quv qo'llanmalar va hokazolardir.

Demak, har bir yosh uchinchi ming yillikning birinchi asri bo'lmish "XXI asr – intellektual asr" ning faol ishtirokchisi bo'lish uchun ular mazkur davrning ta'lim – tarbiya sivilizasiyasining faol ishtirokchisi bo'lmog'i lozim va buning uchun zamonaviy ta'lim mazmunini yuqoridagi kabi fan va texnika yutuqlari bilan boyitib borish kerak. Buning uchun barkamol avlodni shakllantirishni quyidagicha amalga oshirish maqsadga muvofiq bo'ladi: xalqimizning boy ma'naviy va intellektual salohiyati hamda umumbashariy qadriyatlariga suyangan holda ta'lim – tarbiyani rivojlantirishning jahon talablarini hisobga olib DTSni takomillashtirish; shakllanishi lozim bo'lgan barkamol avlodning ma'naviy – ma'rifiy tarbiyasida boy milliy, madaniy – tarixiy an'analari, xalq urf – odatlari va umumbashariy qadriyatlariga asoslangan samarali tashkiliy va pedagogik shakllar hamda manbalarni ishlab chiqish va joriy qilish; uzluksiz ta'lim tizimida o'quv – axborot muhitini yaratish; uzluksiz ta'lim tizimida zamonaviy axborot texnologiyalari va kompyuter tarmoqlari bazasida ta'lim jarayonining axborotli ta'minotini rivojlantirish; uzluksiz ta'lim tizimida kompyuter – kommunikasiyasi tarmoqlari (komputerlar, kompyuterli tizimlar, kasbiy kompyuterli o'yinlar, elektron telekonferensiyalar va h.k.) dan keng foydalanishga erishish; uzluksiz ta'lim tizimi – dagi yutuqlarni keng joriy etishda ommaviy axborot vositalaridan muntazam foydalanib borish mexanizmlarini asoslash; yuqori malakali mutaxassislarni tayyorlash va ularning malakasini oshirishning aniq mexanizmlarini ishlab chiqish; uzluksiz ta'lim tizimida yangi axborot va pedagogik texnologiyalarni ishlab chiqishga yo'naltirilgan ilmiy tadqiqot ishlarini salmog'ini kengaytirish, "Fan ta'lim amaliyot" integrasiyasining uzluksiz ta'lim tizimiga samarasini aniqlab borish; uzluksiz ta'lim tizimiga ilg'or rivojlangan davlatlar bilan hamkorlikda mutaxassislarni tayyorlashga erishish, hamkorliklarda ilmiy tadqiqot ishlarini olib borish va h.k. Insoniyat madaniyatining butun rivojlanishi fan-texnika taraqqiyoti (F.T.T.) bilan qattiq bog'langan. Lekin bu taraqqiyot jarayonida ishlab chiqarish kuchlari tez va chuqur o'zgargan ayrim davrlar ham bo'lgan.

XVIII-XX asrlarda bir qancha mamlakatlarda sanoatda keskin burilish bo'lgan davr ana shunday davrlardir. Bu davrlarda qo'l mehnati yirik mashinalashgan ishlab chiqarishga o'tildi. XX asrning o'rtalaridan boshlangan hozirgi FTT ham shunday keskin burilish davridir. FTT insoniyat ishlab chiqarish kuchlarida tub sifatli burilish bo'lib, u fanni jamiyatning bevosita ishlab chiqarish kuchiga aylanishiga asoslangan. FTT asta-sekin rivojlana borib, keyin insonning moddiy va ma'naviy imkoniyatlarining benihoya o'sishiga turtki bo'ladi. Biz FTT yanada chuqurlashib borayotgan davrda yashayapmiz. Hozirgi zamon FTT 4 ta asosiy hususiyatga ega: Birinchidan, ko'p qirrali bo'lib, hamma tarmoqlar, hamma sohalarni mehnat jarayonini, turmush sharoitini, madaniyatini, kishilar ruhiyatini o'zgartiradi. Agar ilgari sanoatda burilishning ramzi deb bug' mashinasi hisoblangan bo'lsa, hozirgi FTT ning ramzi EHM, kosmik kema, samolyot, AES, televizor, telefon, mini

kompyuterlar bo'lishi mumkin. Hozirgi FTT ning ko'p qirrali ekanini geografik jihatdan ko'p sharxlash mumkin. Chunki FTT dunyoning barcha mamlakatlariga, Yerning butun geografik qobig'iga, shuningdek koinotga ham ozmi-ko'pmi ta'sir ko'rsatadi. Ikkinchidan, fan-texnika qayta qurishni nihoyatda tezlashtirib yubordi. Bu tezlanish ilmiy kashfiyot bilan uni ishlab chiqarishga tadbiq qilish o'rtasidagi vaqtning keskin qisqarganida mahsulotlarning juda tez ma'naviy eskirib qolishida va binobarin, muntazam yangilanib turishida o'z ifodasini topdi. Uchinchidan, insonning ishlab chiqarishdagi o'rnining tubdan o'zgarishiga olib keldi. FTT mehnat resurslari malakasi darajasiga talabni keskin oshirdi. Bu talab sizlarning har biringiz uchun ham zarurdir. Bu hol inson faoliyati barcha sohalarida aqliy mehnat salmog'ini oshirdi, ya'ni mehnatni aqliylashtirish ro'y berdi. To'rtinchidan, FTT ning muhim hususiyati shuki, FTT II-jahon urushi vaqtida harbiy texnika inqilobi sifatida paydo bo'ldi. 1945 yil Xirosimada portlagan atom bombasi harbiy-texnika inqilobi boshlanganligi haqida jar soldi. Butun "sovuq urush" davomida fan-texnika taraqqiyotining eng yangi yutuqlari harbiy maqsadlarda foydalanishga qaratildi. Iqtisodchilar, faylasuflar va sosiologlar hozirgi zamon FTT ko'p qirrali bo'lib, yagona murakkab tizimdan iborat. Bu tizimda uning 4 ta tarkibiy qismi bir-biri bilan o'zaro juda bog'lanib ketgan, deb hisoblaydilar. Bu 4 ta tarkibiy qism:

- 1.Fan
- 2.Texnika va texnologiya.
3. Boshqaruv.
4. Ishlab chiqarish.

#### Foydalanilgan adabiyotlar

- 4) Haqiqat manzaralari. Mumtoz faylasuf. T., "Yangi asr avlodi", 2002.
- 5) N. Shermuhammedova. Falsafa va fan metodologiyasi. T. , 2005.
- 6) Abduqahhor Ibrohimov. Ma'mun akademiyasi. T., 2005.
- 7) <http://encyclopedia.org>

Elektron pochta manzili : sotorovsuhrob@gmail.com

Telefon raqami: (94) 312 87 77

## МАВЗУ : ТИЛ- МИЛЛАТ БОЙЛИГИ

БОБОЕВА ХИЛОЛА САИДАКБАРОВНА - СИРДАРЁ ВИЛОЯТИ САРДОБА ТУМАНИ

**АННОТАЦИЯ :** Она тилимизнинг халқаро миқёсидаги урни , давлат тили сифатида сиёсий –хуқуқий, ижтимоий-иқтисодий, маънавий-маърифий ҳаётимизда фаол кулланиши

**ТАЯНЧ СЎЗЛАР :** таълим-тарбия, мақом, маданият, кўзгу, анъаналар, имконият, миллат, давлат тили, коммуникация

« Кимда-ким ўзбек тилининг бор латофатини, жозибаси ва таъсир кучини, чексиз Имкониятларини хис қилмоқчи бўлса, Мунис оналаримизнинг аллаларини, минг йиллик дostonларимизни, ўлмас мақомларимизни эшитсин, бахши ва хофизларимизнинг сеҳрли қўшиқларига Кулоқ солсин...

Ш.Мирзиёев

Тил - миллат тимсоли, маданий ва маънавий бойлиги. Тил орқали хиссиётларимизни етказиб берамиз, алоқа қиламиз. Биз севиб ўқиган асарлар, намоёиш қилинган кинолару, эшитган қўшиқларимиз, айнан тил орқали дунёга келади.

Тил ҳар бир миллатнинг кўзгуси, унинг ҳақиқий сарчашмасидир. Тил бор экан, миллат барҳаётдир. Тилни онага қиёсланиши бежис эмас, инсон ўз онасини кўрмасдан, унинг соф муҳаббатини, меҳрини туймасдан яшай олиши мумкин эмас.

Тил ҳар бир миллат маданиятининг ўзагидир. Шу сабабли ҳам тилнинг сақланиши халқ тараққиёти ва келажагини белгилайди. Тил халқни бирлаштиради, тарбиялайди, ўқитади, урф-одат, анъаналарни сақлайди. Она тилимизнинг халқаро миқёсидаги обрў-эътиборини юксалтиришда, уни миллий ва умумбашарий

тушунчалар асосида тараккий этган тиллар сафига кўшишда ҳар биримиз тилимизга чуқур ҳурмат билан ёндашишимиз керак.

Тил миллат кифасининг бир бўлаги. Дунёдаги барча халқлар ўзининг миллий расмий тилига эга деб айтолмаймиз. Чунки бу халқнинг мустақиллигига боғлиқ. Тил нафақат муомала воситаси- балки халқнинг маданияти, урф-одати, унинг турмуш тарзи, тарихидир.

Ҳар қайси халқ ёки миллатнинг маданиятини унинг тарихи, ўзига хос урф-одат ва анъаналари, тили, маданияти ва кадрларидан айрим ҳолда тасаввур этиб бўлмайди. Халқнинг Ватани, давлати каби яна бир буюк, эҳтимолки, бирламчи бойлиги бор. Бу унинг- тилидир. Айнан тил одамлар гуруҳини бир миллат сифатида бириктиради, яъни халқни- халқ, миллатни- миллат қилади.

Инсон учун унинг ватани, ота-онаси, оиласи қанчалик қадрли бўлса, унинг она тили ҳам шу қадар азиз ва муқаддас бўлади.

Мана ўттиз йилдан ошди, дунёдаги қадимий ва бой тиллардан бири бўлган ўзбек тили халқимизнинг жипслиги, маданияти, маънавиятининг асосий белгиси сифатида энг ёрқин давр сифатида хотирамизда муҳрланиб қолади. Тил байрами- бу тарихий воқеа, мамлакатимизда она тилига бўлган доимий эътибор ва ғамхўрликнинг изчил давоми бўлиб, тилимизни асраш унинг поклиги ва ўзига хослигини сақлаш, янада бойитиш ва ривожлантириш йўлидаги энг муҳим қадамлардан бири сифатида қадридир.

Тил- инсоният тарихидаги энг буюк кашфиёт бўлиши билан биргаликда буюк имконият ҳамдир. Унинг тараққиёти- мансуб халқ маънавиятининг, ижтимоий-сиёсий, иқтисодий ва маънавий ривожланишининг ифодасидир.

Тил инсоният учун Аллоҳ таоло томонидан берилган улкан неъматлардан биридир. Тил орқали қалбимиздаги яширин сўзларимизни, туйғуларимизни ифода қиламиз. Мана шу сўзлашув орқали инсон бошқа мавжудотлардан устун ва мукаддасдир. Инсон ўз она тилиси билан улғаяди, камолга етади. Мана шу тил билан яшаб ўтади. Комилликнинг биринчи белгиси ҳам тилда намоён бўлади. Зеро нутқнинг гўзаллиги, тилнинг бурролиги, ифоданинг аниқлиги инсон учун ўзига хос хусндир, бу хусн охир оқибатда жамият ва миллатнинг хуснини кўрсатади.

Она тилини севмаган одамда ўзи туғилиб ўсган заминга, аждодларимиз минг йиллар давомида яратган буюк маданий меросга, ота-онага, урф-одатларимизга муҳаббат бўлмайди.

Ҳозирги кунда ўзбек тили давлат тили сифатида сиёсий-ҳуқуқий, иқтисодий-ижтимоий, маънавий-маърифий ҳаётимизда фаол қўлланмоқда.



Тонгдек оромбахш, қуёшдек нурли, она оғушидек иссиқ, бахордай тароватли, ёздек хароратли, куздек саховатли, қиш қорларидек беғубор туйғуларимизнинг таржимони бўлган, миллатимиз руhini ифода этувчи она тилимиз, бизни юксак маънавиятга, маданиятга, истиқлолу истиқболга етакловчи бебахо неъматдир. Шу боис хар биримиз она тилимизни асраб авайлашимиз, эъозлашимиз керак. Зотан тилмизга эътиборли бўлсак, миллатимиз қалби она тилимиз хеч қачон заво­л топмайди. Донишманд ота-боболаримиз азалдан нутқ маданиятига катта эътибор беришган. Улар қолдирган асарларни ўқир эканмиз, хар бир сўз ўз ўрнида қўлланганига гувоҳ бўламиз. Зеро фарзандларимиз бизнинг асл адабий ўзбек тилини авлодларга тўла тўқис етказиб беришни тилнинг мустахкамланишига асос бўлади.

Шундай экан, она тилимизни асраб авайлаш, уни эъозлаш хар биримизнинг зиммамизга катта маъсулият юклайди.

## Фойдаланилган адабиётлар:

1. Тил миллат кўзгуси. Халқ сўзи. 2020- йил 19 -октябрь
2. Тил миллатнинг маънавий бойлигидир. Ш.Очилова

## ОСНОВЫ ОРГАНИЗАЦИИ УРОКОВ РУССКОГО ЯЗЫКА С ИСПОЛЬЗОВАНИЕМ СОВРЕМЕННЫХ ТЕХНОЛОГИЙ

*Эсанова Зилола Гайбуллаевна*

*учитель русского языка высшей категории.*

*Кашкадаринская область, Нишанский район*

*СГОШ №13*

**Аннотация:** В данной статье рассматривается содержание и сущность использования информационно-коммуникационных технологий в обучении русскому языку. Кроме того, выделены дидактические принципы использования ИКТ на занятиях по иностранному языку. В статье анализируются образовательные задачи, возможности, компоненты и специфика ИКТ.

**Ключевые слова:** компьютерные технологии, ИКТ, дидактика, компонент, учитель, компьютер, русский язык.

### ВВЕДЕНИЕ

В современном мире, когда одной из актуальных социальных задач становится сближение людей разных стран, значимость изучения и преподавания русского языка как иностранного значительно возрастает. Поэтому проблема оптимизации и интенсификации преподавания русского языка как иностранного остается одним из приоритетных направлений развития в условиях реформирования узбекского образования. В успешном разрешении этих задач огромную роль играет роль преподавателя в использовании новых методов, новых технологий обучения в зависимости от различных целей, условий обучения. Все более важное место в структуре профессиональной компетентности педагога занимают компьютерные технологии. Как подчеркивают специалисты (1, 127), по мере совершенствования педагогического процесса компьютеры приобретают все большее значение для создания и поддержания интерактивного обучения, моделирования специальной

учебной среды, стимулирования изучения иностранного языка в контексте диалог культур.

## **МАТЕРИАЛЫ И МЕТОДЫ**

В настоящее время в Узбекистане идет формирование новой системы образования, направленной на вхождение в мировое информационно-образовательное пространство. Этот процесс сопровождается существенными изменениями в педагогической теории и практике учебно-воспитательного процесса, связанными с внесением коррективов в содержание технологий обучения. Справедливо считается, что образовательные технологии должны быть адекватны современным техническим возможностям, так как должны способствовать гармоничной интеграции учащегося в информационное общество.

Проблемы, состояние и направления развития информационных технологий, возможности их применения на уроках русского языка становится реальностью образовательного процесса, что актуализирует вопросы их эффективного использования как новых средств обучения для совершенствования качества обучения. (В.П. Беспалько, А.Г. Гейн, С.Г. Григорьев, В.В. Гриншкун, Г.М. Коджаспирова, А.А. Кузнецов, С.В. Панюкова, Н.В. Папуловская, И.В. Роберт, Д.Д. Рубашкин, Г.К. Селевко, Е.С. Полат, А.Ю. Уварова, О.Н. Шилова и др.).

## **РЕЗУЛЬТАТЫ И ОБСУЖДЕНИЕ**

Под информационными технологиями понимается совокупность методов, производственных процессов и программно-аппаратных средств, обеспечивающих сбор, обработку, хранение, распространение и отражение информации. Процесс информатизации охватывает практически все сферы материального производства, социальной сферы, образования. Объектами процессов информатизации являются сообщения, документы, базы данных, информационные технологии, программное обеспечение, информационно-вычислительные системы и сети.

О компьютерных технологиях обучения можно говорить в полной мере, соблюдая такие принципы функционирования, как системный подход, создание



единой информационной базы, обратная связь, интерактивное взаимодействие, открытость и постоянное развитие.

Возможности использования компьютеров рассматриваются в дидактической литературе следующим образом:

– ЭВМ как вспомогательное средство обучения для организации преимущественно самостоятельной деятельности (преимущественно обучающего характера);

– Компьютеры как средство создания новой среды обучения, инструмент познания;

– Компьютер как средство связи и источник информации;

Под информационной (компьютерной) технологией обучения понимается процесс подготовки и передачи обучаемому информации с помощью компьютера. Информационные технологии могут включать в себя различные методы обучения: программированное обучение, интеллектуальное (проблемное) обучение, экспертные системы, системы учебной коммуникации.

По мнению Н.В. Апатовой, важнейшими характеристиками обучения информационным технологиям являются:

1. Виды обучения компьютерным системам (программное, проблемное обучение, тестирование);
2. Используемые средства обучения (гипертекст, мультимедиа);
3. Инструментальные системы (языки программирования, авторские системы, базы данных, текстовые редакторы) (5, 110).

С внедрением в педагогическую систему компьютеров и современных технологий нельзя не отметить основные возможности новых средств обучения:

– использование компьютерных технологий для организации интеллектуального досуга.

Дидактический принцип научности также требует, чтобы модели в компьютерной обучающей программе были точными, многократно проверенными.

Способы усвоения учебного материала, предусмотренные программой, должны формировать у школьников умения и навыки научного поиска.

### ЗАКЛЮЧЕНИЕ

Таким образом, активизация интеракций на уроках с использованием ИКТ положительно влияет на интенсивность обратной связи в процессе обучения, что является источником совершенствования, его результативности и качества.

Иными словами, внедрение информационно-коммуникативных программ в образовательный процесс неизбежно влечет за собой существенные изменения в структуре всей педагогической системы. В то же время схема «человек-компьютер-человек» имеет неизмеримо большие возможности, она способна предложить принципиально новый подход к решению задач обучающего характера, отличный от традиционного метода.

### ЛИТЕРАТУРЫ

1. Азимов Э.Г. Теория и практика использования компьютерных программ в обучении русскому языку как иностранному. – Свет, 2010. – 149 с.
2. Чибухашвили В.А. Возможности использования компьютерных технологий на уроках русского языка в небольшой сельской школе - [http://www.mgoru.ru/Journal/05\\_chibushvili.htm](http://www.mgoru.ru/Journal/05_chibushvili.htm)
3. Гершунский Б.С. Философия образования XXI века (в поисках практико-ориентированных образовательных концепций). - М.: Владос, 2017. - 214 с.
4. Проколиенко Л.Н. Методические проблемы использования ЭВМ в обучении // Компьютер в обучении: психолого-педагогические проблемы (круглый стол) // <http://www.voppsy.ru/issues/1986/866/866042.htm>
5. Апатова Н.В. Информационные технологии в школьном образовании. – Москва: Просвещение, 2014. – 189 с.
6. А.Гарцов. Актуальные вопросы компьютерной лингводидактики // Компьютерная лингводидактика: теория и практика: курс лекций / под ред. А.Д.Гарцов. - Москва: Изд-во Российского университета дружбы народов, 2016. - 211 с.



## BOSHLANG'ICH SINFLARDA INNOVATSION METODLARNING AHAMIYATI

**Soliyeva Laylo Nuriddinovna**

Navoiy viloyat G'ozg'on shahar 1-maktab

Boshlang'ich sinf o'qituvchisi

**Annotatsiya:** Mazkur maqolada boshlang'ich sinf darslarida innovatsion metodlardan foydalanishning samarali jihatlari, bu jarayonda, fanlar o'rtasidagi integratsiya holati, innovatsion metodlarni yaratishda, axborot-kommunikatsiya texnologiyalarining imkoniyatlari ko'rsatilgan. Shuningdek, maqolada, "Reklama", "Kamalak jilosi", "Juft barmoqchalar", innovatsion "Krassvord" metodlari tavsiya etilgan.

**Kalit so'zlar:** innovatsiya, metod, innovatsion faoliyat, innovatsion muhit, pedagogik yangilik, texnologiya, axborot texnologiyalari, integratsiya, Microsoft Excel dasturi.

*"Tarbiya biz uchun yo hayot - yo mamot, yo najot – yo halokat, yo saodat – yo falokat masalasidir." A.Avloniy*

O'qituvchi innovatsion faoliyatining eng muhim va markaziy masalasi o'quv jarayonini samarali va sifatli tashkil etishdan iborat. Innovatsion faoliyatda pedagogik yangiliklar: o'qitishning yangi usul va metodlarining yaratilishi va qo'llanilishi o'quv jarayonining samarali va sifatli tashkil etilishini ta'minlaydi.

Pedagogik yangilik – pedagogik faoliyatda ilgari ta'lim jarayonida noma'lum bo'lgan o'zgarishlarni kiritish orqali ta'lim va tarbiyaning nazariya va amaliyotini boyitish va uni rivojlantiruvchi vositasidir.

Darhaqiqat, zamonaviy pedagogik texnologiyalar ta'lim jarayonining unumdorligini oshiradi, o'quvchilarning mustaqil fikrlash jarayonini shakllantiradi, o'quvchilarda bilimga ishtiyoq va qiziqishni oshiradi, bilimlarni mustahkam o'zlashtirish, ulardan amaliyotda erkin foydalanish ko'nikma va malakalarini shakllantiradi. Bolaning tafakkuri endi shakllanib kelayotgan boshlang'ich sinflarda o'qituvchining mahorati, uning pedagogik texnologiyalarni ta'lim jarayoniga mohirona tadbiiq qila olishi, ta'limning yangi-yangi usul va metodlarini izlashi, pedagogik tajribalardan ijodiy foydalana olishi juda muhimdir.



Shuning uchun ham o'quv jarayoniga pedagogik yangiliklarni kiritish, ta'limda pedagogik texnologiyalarni qo'llash, turli innovatsion usul va metodlaridan foydalanish, ta'lim samaradorligini oshirish uchun tinimsiz izlanish bugungi kunning ehtiyojiga aylandi. Ma'lumki, bugungi kunda dars jarayonida "Aqliy hujum", "Krassvord", "Sinkveyn", "Muzyorar", "Keys stady", "Insert", "Venn diagrammasi" va "BBB" texnologiyalaridan o'quv jarayonini tashkil qilishda foydalanilmoqda. Mazkur maqolada dars jarayonining samarasi va sifatini ta'minlashga xizmat qiluvchi yana bir nechta innovatsion metodlarni tavsiya qilamiz.

"Reklama" metodi, asosan, boshlang'ich sinf o'qish darslarida o'z samarasini ko'rsatadi. Mazkur metodni dars jarayonining bosqichlari: o'tilgan mavzuni so'rash va yangi mavzuni mustahkamlashda qo'llash mumkin. Bu jarayonda o'qituvchi o'quvchilarga mavzu mohiyatiga mos tartibda tarqatma materiallarni beradi, ularda

"Reklama qiling!" birikmasi yozilganligi asosiy qoidadir.

O'quvchilar tarqatmalarda berilgan mavzuni, undagi shaxs yoki predmetga xos sifatlar, xatti-harakatlar, asardan parchalar, rolli ko'rsatmalar orqali reklama qilib berishlari kerak bo'ladi. Shuningdek, mazkur metoddan sinfdan tashqari o'qish darslari uchun she'r, ertak, hikoya va boshqa janrdagi kichik asarlarni tavsiya qilishda ham foydalanish mumkin. Bunda, o'quvchi yoki o'quvchilar jamoasi, boshqa o'quvchilarga o'qish uchun she'r, ertak, hikoya va boshqa janrdagi kichik asarlarni tavsiya qiladi, tavsiya qilish jarayonida reklamaning turli ko'rinishlaridan foydalaniladi. "Reklama" metodining afzalligini quyidagilarda ko'rish mumkin:

- o'quvchilarning nutqi ravonlashadi, jamoa oldida nutq so'zlash, o'z fikrini erkin bildira olish ko'nikmalari shakllanadi;
- dars jarayonining mazmunli tashkil qilinishiga erishiladi, o'quvchilarning darsga qiziqishlari oshadi, ularda kitobga bo'lgan hurmat shakllanadi, badiiy asarlarni o'qishga bo'lgan ishtiyoqi kuchayadi;
- o'quvchilarning dunyoqarashi kengayadi, sog'lom raqobat muhiti paydo bo'ladi, o'zgalar fikrini hurmat qilish, ularni diqqat bilan tinglash, o'z diqqatini jamlash va fikrlash qobiliyatlari shakllanadi.

"Juft barmoqchalar" metodi ona tili darslarida qo'llash mumkin bo'lgan samarali metodlardan biridir. Mazkur metodning nomi bolada uni bajarishga nisbatan qiziqish uyg'otadi. Metodni darsning turli bosqichlarida qo'llash mumkin. Masalan, ona tili darslarida son mavzusini uyga vazifa sifatida berishda foydalanish samaralidir. "Juft barmoqchalar" metodi ona tili va amaliy san'atning integratsiyasini o'zida aks ettiradi. Metodning qo'llanilishida o'quvchilarning barmoqlari ishlatiladi. Bunda, o'qituvchi tomonidan o'quvchilarga qo'l mehnati yordamida o'ng qo'l barmoqlariga sonlar va hisob



soʻzlarni yozishni tushuntiradi, chap qoʻl barmoqlariga esa miqdori koʻrsatilgan shaxs-narsalarning rasmlarini chizish kerakligi va oxirgi bosqichda ikki qoʻl barmoqlarini qovushtirganda, son va miqdori koʻrsatilgan narsa oʻrtasida muvofiqlik hosil boʻlishi taʼkidlanadi. Oʻqituvchi tomonidan oldindan tayyorlangan “Juft barmoqchalar” namuna sifatida koʻrsatiladi va tasvir orqali tushuntiriladi: chap qoʻl koʻrsatkich barmogʻiga 2 soni hamda hisob soʻz yozilgan qogʻozchalar yopishtirilgan, oʻng qoʻl koʻrsatkich barmogʻiga esa piyozning rasmi chizilgan. Ikki barmoqni juftlashtirganimizda “Ikki bosh piyoz” degan soʻz hosil boʻladi. Shunday davom etgan holda qolgan barmoqlarimizga ham rasmlarni chizamiz va sonlarni yozamiz.

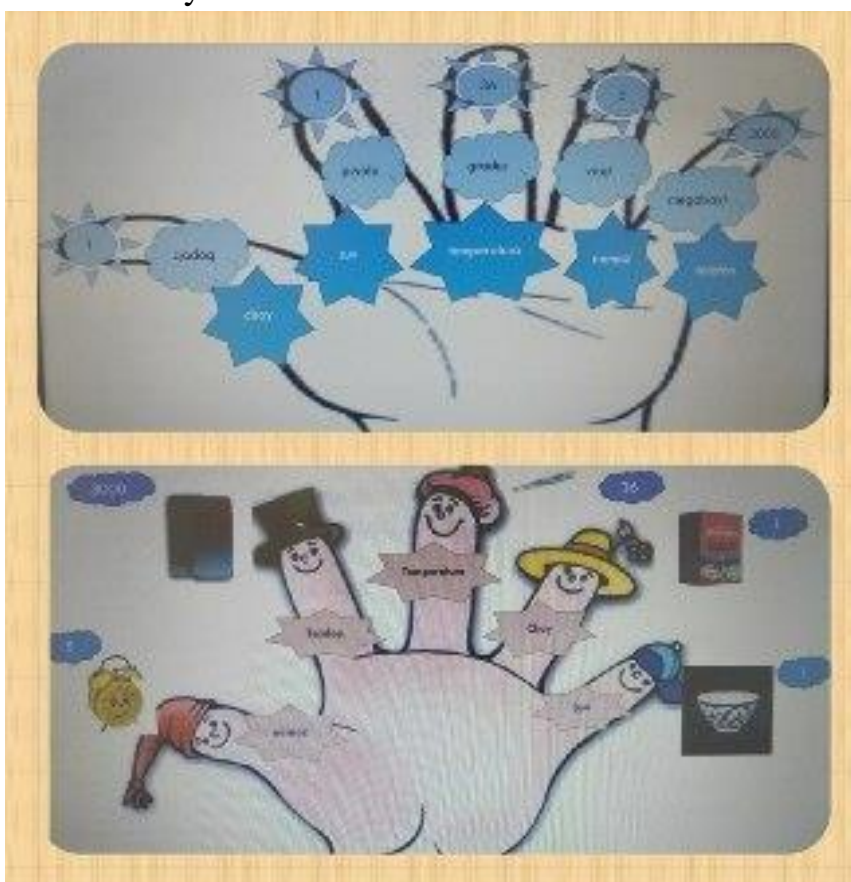

1-rasm. “Juft barmoqchalar” metodining tasviriy koʻrinishi  
 “Juft barmoqchalar” metodi orqali bolalarda quyidagi bilim, koʻnikma, malakalar va sifatlar shakllanadi:

- oʻquvchining estetik didi shakllanadi, ijodiy fikrlashi ortadi, badiiy sanʼat va rassomchilikka boʻlgan qiziqishi oshadi;
- oʻquvchining qoʻl matorikalari rivojlangan holda uning intellektual fikrlash qobiliyati shakllanadi;
- oʻqituvchi jamoasini darsga boʻlgan qiziqishini oshirish, ularni faollikka chorlash bilan bir qatorda mavzuni qay darajada tushunishganligini bilib oladi;

- o'quvchida ona tili fani bilan bir qatorda matematika, rasm va texnologiya faniga bo'lgan qiziqish ortadi. Chunki, o'quvchi "Juft barmoqchalar" ni yasash jarayonida rasmni chizadi, kesadi va hisob-kitob qilib barmoqlarida tasvirlaydi;

"Kamalak jilosi" metodini boshlang'ich sinflar uchun qo'llash maqsadga muvofiqdir. Mazkur metoddan ona tili, matematika va o'qish darslarida ham foydalanish mumkin. Masalan: ona tili darslarida so'zlarni turkumlarga ajratishda qo'g'irchoq, mashina, kuldi, yig'ladi, sariq, katta, kichik, to'qqiz kabi so'zlarni turkumlarga ajratish va ot so'z turkumiga doir so'zlarni ko'k rangli chiziqqa joylashtirish, sifat so'z turkumidagi so'zlarni havo rang chiziqqa joylashtirish vazifasi beriladi. Matematika darsida sonlarni xona birliklariga ajratish davomida ushbu metodni qo'llash mumkin. Ya'ni, kamalakning birinchi rangini bir xonali son deb oladigan bo'lsak, ikkinchi qatordagi rangi ikki xonali songa misol bo'la oladi.

"Kamalak jilosi" metodi orqali bolalarda quyidagi bilim, ko'nikma, malakalar va sifatlar shakllanadi:

- o'quvchi ranglar orqali so'zlarning qaysi turkum doirasiga kirishini eslab qoladi;
- o'quvchida tabiat hodisalari haqidagi tasavvurlar paydo bo'ladi, ularda atrofmuhit va tabiatga muhabbat, uni asrab-avaylash ko'nikmalari shakllanadi;
- o'quvchilarning dunyoqarashi va tasavvur doirasi kengayadi, diqqatni jamlash, fikrlash, zehnilik va topqirlik qobiliyatlari rivojlanadi.
- "Krossvord" metodi avvaldan qo'llanilib kelinayotgan metodlardan biri bo'lib, uni har bir sinfning far bir darsligida uchratishimiz mumkin. Krasswordlarni tayyorlashda, asosan, axborot-kommunikatsiya texnologiya vositasi bo'lgan kompyuterning Microsoft Word dasturidan foydalaniladi. Ammo, kompyuterning Microsoft Excell dasturi orqali tayyorlangan krasswordlar avvalgilariga qaraganda, samaraliroq natija berishini ko'rish mumkin. To'g'ri, Microsoft Excell dasturi biroz murakkab hamda formulalar asosida ishga tushiriladi, biroq, o'qituvchilarning axborot-kommunikatsiya texnologiyalari doirasidagi bilimlarni egallagan bo'lishlari davr talabidir.
- Innovatsoin krasswordlardan boshlang'ich ta'limning har bir bosqichida, shuningdek, yuqori sinflar dars jarayonlarida ham foydalanish mumkin. Microsoft Excell dasturida tayyorlangan krasswordni bajarishdan oldin o'quvchilarni krasswordni bajarishga undovchi fikrlarni keltirish va bu orqali ularning qiziqishlarini yanada oshirish mumkin.

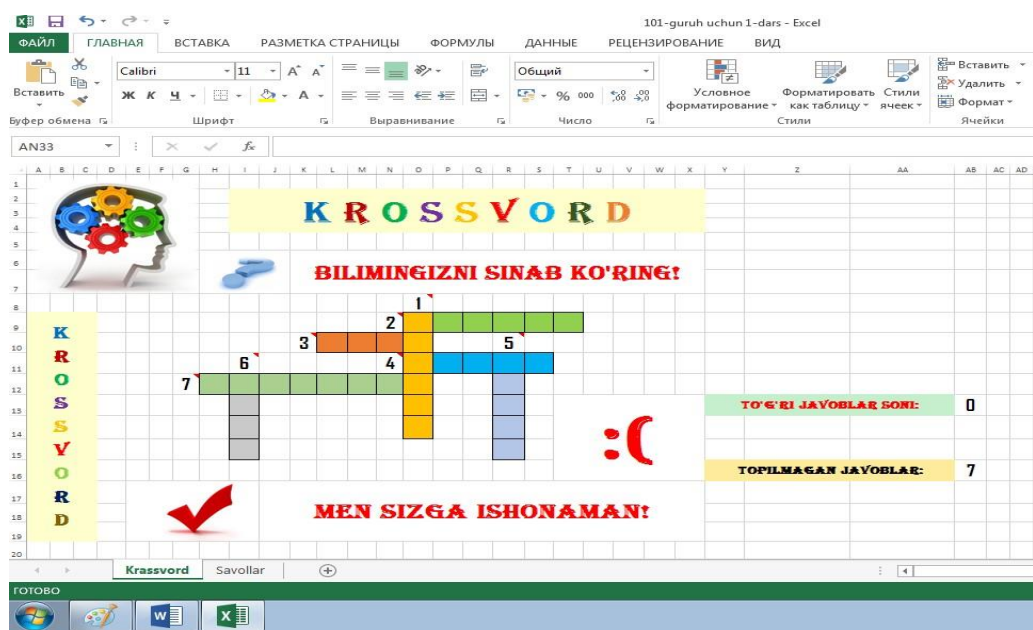

2-rasm. Krasswordni to'ldirishdan oldingi holat

- Innovatsion krasswordni yechish jarayonida, o'quvchilar xato javob bersalar "smayl"imiz xafa bo'lish shakliga o'tadi, agar to'g'ri javob bersalar "smayl"larning kulayotganligini ko'rish mumkin. Krasswordning afzalligi shundaki, o'quvchilar tomonidan belgilangan javoblarning to'g'riligini tekshirish o'qituvchi tomonidan emas, kompyuter dasturi tomonidan aniqlanadi va ekranda paydo bo'ladi. Bu o'quvchilarni baholashda o'qituvchi imkoniyatining oshirilishi va vaqt tejamkorligiga erishilishini ta'minlaydi. Yakunda barcha javoblar to'g'ri va aniq bo'lsa, o'quvchilarga nisbatan maqto'v so'zlarini ekranda ko'rishimiz mumkin.

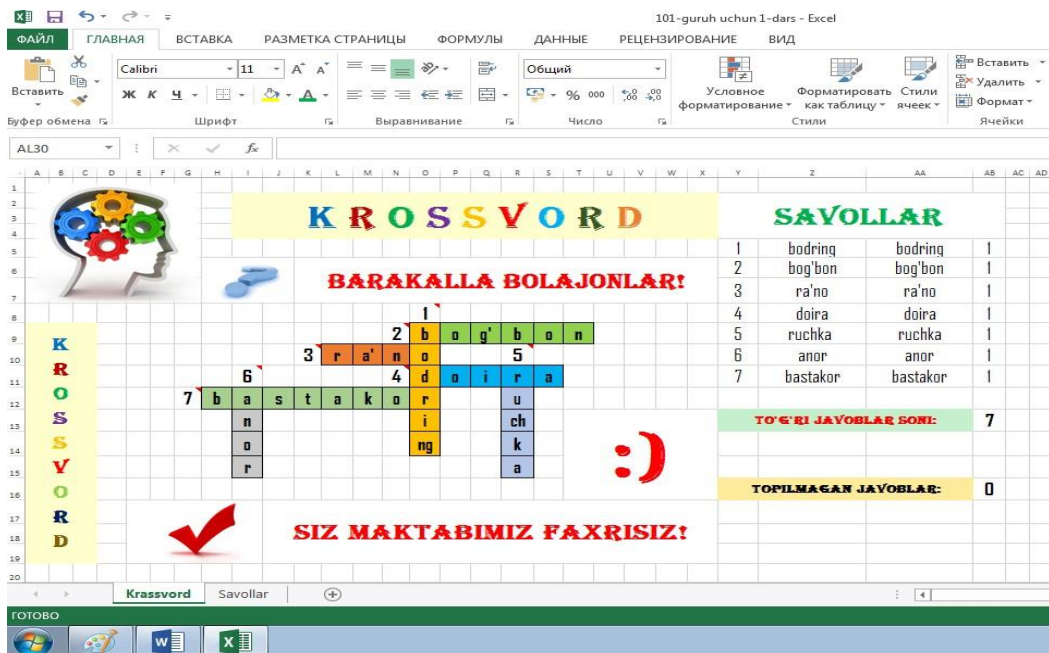

3-rasm. Krasswordni to'ldirishdan keyingi holat



“Microsoft Excell dasturida yaratilgan innovatsion “Krossvord” metodi orqali o‘quvchilarda quyidagi bilim, ko‘nikma, malakalar va sifatlar shakllanadi:

- o‘quvchilarda bajarilayotgan krassvord mavzusida oid bilimlar bilan birga “Informatika” fani haqidagi bilimlar ham shakllanadi, axborot-kommunikatsiya texnologiyalarining imkoniyatlaridan xabardor bo‘ladi; o‘quvchilarda texnologiyalarga nisbatan qiziqish, ulardan foydalanish keng eshtiyoqi shakllanadi, shuningdek, darslarda axborot
- texnologiyalaridan foydalanish o‘quvchilarning darslarga bo‘lgan qiziqishini yuksaltiradi, dars muhitining yaxshilanishini ta‘minlaydi;
- o‘quvchilar tomonidan belgilangan javoblarning to‘g‘riligini tekshirish o‘qituvchi tomonidan emas, kompyuter dasturi tomonidan aniqlanadi va ekranda paydo bo‘ladi. Bu o‘quvchilarni baholashda o‘qituvchi imkoniyatining oshirilishi va vaqt tejamkorligiga erishilishini ta‘minlaydi.

Xulosa qilib shuni aytishimiz mumkinki, axborot kommunikatsiya tizimining yuksak darajada rivoj topib borayotgan bir jarayonda boshlang‘ich ta‘lim o‘qituvchisi texnika va texnologiyani chuqur bilishi, tahlil qila olishi va yangilik yaratilish darajasida bilimli va mahoratli bo‘lishi juda muhim. Buning uchun darsni tashkil etish jarayonida barcha o‘quvchilarga tushunarli, oson va qiziqarli bo‘lgan usullarni tanlashi va qo‘llay olishi, ko‘rgazmali qurollardan foydalanishi, yangi ishlab chiqarilayotgan texnik vositalarni tadbiq qilishi, ta‘lim oluvchilarni ijodiy, mustaqil ishlashga undashi, pedagogik texnologiyalardan to‘g‘ri va unumli foydalanishi maqsadga muvofiqdir. O‘qituvchi kreativlik asosida darsni mazmunli tashkil qila olsa, o‘quvchida fanga bo‘lgan qiziqish oshib boraveradi.

### Foydalanilgan adabiyotlar

1. Avliyoqulov N.X., Musayeva N. Pedagogik texnologiyalar. – T., 2008
2. Avliyoqulov N.X. Zamonaviy o‘qitish texnologiyalari. – T., 2001
3. Azizxo‘jayev N.N. Zamonaviy pedagogik texnologiyalar. – T., 2002.

### References

1. Avliyoqulov N.X., Musayeva N. Pedagogik texnologiyalar. – T., 2008
2. Avliyoqulov N.X. Zamonaviy o‘qitish texnologiyalari. – T., 2001
3. Azizxo‘jayev N.N. Zamonaviy pedagogik texnologiyalar. – T., 2002.





## BOSHLANG'ICH SINFLARDA MATEMATIKA FANINING O'QITILISH METODLARI

*Navoiy viloyati G'ozg'on shahar  
1-umumiy o'rta ta'lim maktab  
Boshlang'ich sinf o'qituvchisi  
Farida Rahmatova*

**Annotatsiya:** Maqolada boshlang'ich sinflarda matematika fanini o'quvchilar bilim oladigan manbalar bo'yicha o'qitish samaradorligini oshirish usullari haqida fikr yuritilgan. Shuning bilan birga bir nechta usullarni samarali qo'llash misol tariqasida ko'rsatilgan.

**Kalit so'zlar:** metod, suhbat, tushuntirish, induksiya, deduksiya, analogiya, tahlil, sintez, taqqoslash, muammoli, izohli, ilustrativ, reproduktiv.

### KIRISH

Ilm-fan, texnika va ishlab chiqarish sohalarining tez sur'atlarda jadallik bilan rivojlanishi barcha ta'lim muassasalarida ta'lim-tarbiya sifatini mazmun jihatidan yangi bosqichga ko'tarish, ayniqsa, boshlang'ich ta'limning sifatini oshirish, ta'lim standartlari, ilg'or pedagogik va axborot-kommunikatsiya texnologiyalarini keng joriy etish masalalari dolzarbligini talab etmoqda. Bu esa o'z o'rnida, boshlang'ich sinf o'qituvchilari zimmasiga yanada yuksak mas'uliyat va vazifalarni yuklaydi.

### ADABIYOTLAR SHARHI

Ma'lumki, o'qitish uslublari, ularni ti- zimli ravishda boyitib va yangilab borish masalasi o'qitish va umuman, ta'lim tizimida yuqori natijalarga erishishda eng muhim jihatlardan biridir. O'qitish va o'qitish metodlari o'qituvchi va o'quvchilarning birga- likdagi faoliyat usullari bo'lib, bu faoliyat yordamida yangi bilimlar, malakalar va ko'nikmalarga erishiladi. O'qituvchilarning qobiliyati, tafakkuri rivojlanadi. Shuning uchun zamonaviy

fan-texnika va axborot texnologiyalarining ilg'or yutuqlari asosida boyitib borilgan o'qitish metodlari tarbiyalash samaradorligini oshirishda muhim ahamiyat kasb etadi.

O'qitish metodlari o'qituvchi va o'quvchilarning birgalikdagi faoliyatini tashkil qilish, rag'batlantirish va nazorat qilishni nazarda tutadi. Shuning uchun ular uch guruhga bo'linadi<sup>11</sup>:

- o'quv-bilish faoliyatini tashkil qilish metodlari;
- o'quv-bilish faoliyatini rag'batlantirish metodlari;
- o'quv-bilish faoliyati samadorligini nazorat qilish metodlari.

## **TADQIQOT METODOLOGIYASI VA EMPIRIK TAHLIL**

**O'quv-bilish faoliyatini tashkil qilish metodlari** bir necha guruhga bo'linadi, bular (1-rasm):

1. O'quvchilar bilim oladigan manbalar bo'yicha: og'zaki, ko'rsatmali, amaliy metodlar.
2. O'quvchi fikrining yo'nalishi bo'yicha: induksiya, deduksiya, analogiya.
3. Pedagogik ta'sir boshqarishning darajasi, o'quvchilarning o'qishida mustaqillik darajasi bo'yicha: o'qituvchi boshchiligida bajariladigan o'quv ishi metodi hamda o'quvchilarning mustaqil yillari metodi.
4. O'quvchilarning mustaqil faolliklari darajasi bo'yicha: izohli-illustrativ, re-produktiv, bilimlarni jumboqli bayon qilish metodi, qisman izlanish va tadqiq qilish metodi.

Endi o'quvchilar bilim oladigan manbalar bo'yicha taqsimlangan guruhni alohida tahlil qilib o'tsak. Yuqorida keltirilganlardan ma'lumki, bular og'zaki, ko'rsatmali va amaliy metodlardan iborat edi.

Og'zaki metodlar qisqa muddat ichida hajmi bo'yicha eng ko'p axborot berish, o'quvchilar oldiga jumboqlar qo'yish, ularni hal qilish yo'nalishlarini izlab topishiga ko'maklashish, umuman olganda o'quvchini og'zaki ishlash qobiliyatini rivojlantirish

<sup>11</sup> Abdullaeva H.A., Bikboeva N.U. va boshqalar. Boshlang'ich ta'lim konsepsiyasi. – T.: «Boshlang'ich ta'lim», 2018.



imkonini beradi. Bu metodlar o‘quvchilarning tafakkurini rivojlantirishda o‘ziga xos sharoit yaratadi. Ularni, ya’ni og‘zaki metodlarni ham alohida ko‘rib chiqsak<sup>12</sup>:

**Tushuntirish.** Bilimlarni tushuntirish metodi shundan iboratki, bunda o‘qituvchi materialni bayon qiladi, o‘quvchilar esa bilimlarni tayyor holda qabul qilib olishadi. O‘quv materialining bayoni aniq, tushunarli, qisqa bo‘lishi kerak. Tushuntirish metodidan ma’lumotlar tariqasidagi nazariy materiallar bilan tanishtirish, o‘quvchilarga o‘quv qurollarini ishlatish bo‘yicha yo‘l-yo‘riqlarni berishda foydalaniladi.

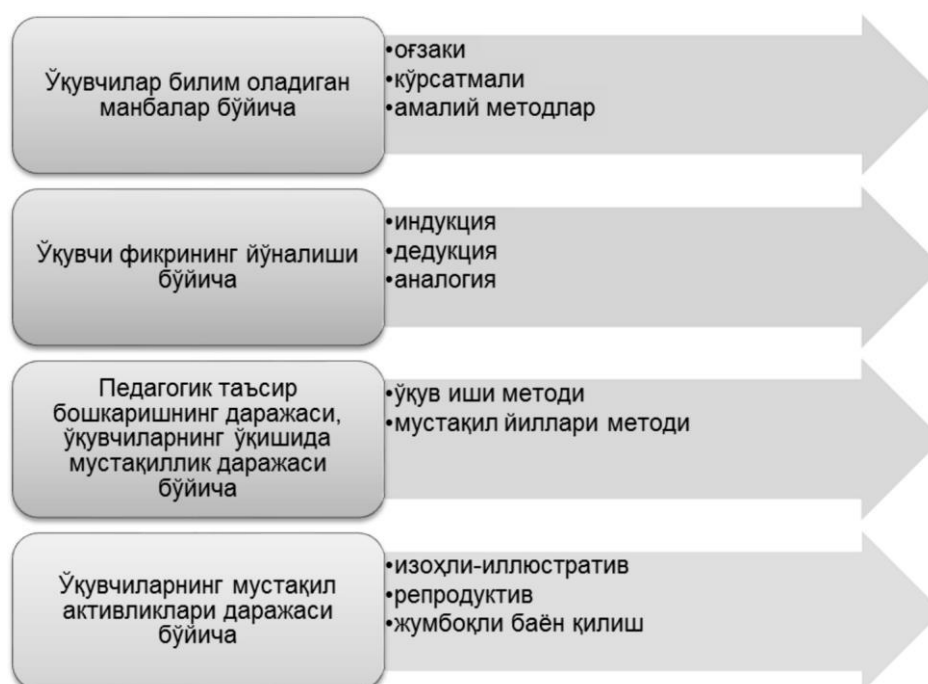

## 1-rasm. O‘quv-bilish faoliyatini tashkil qilish metodlari

Boshlang‘ich matematika kursining bir qator masalalarini og‘zaki tushuntirish usuli bilan bayon qilish zarur. Og‘zaki tushuntirish usulida zamonaviy axborot-texnologiyalari, maxsus gadjetlardan ham oqilona foydalanish mumkin, bu o‘quvchilarda matematik figuralarni tasavvur qilish va ularni anglab yetishga katta yordam berishi mumkin.

**Suhbat.** Eng ko‘p tarqalgan va yetakchi o‘qitish metodlaridan bo‘lib, darsning har xil bosqichlarida, har xil maqsadlarda qo‘llanilishi mumkin, ya’ni yangi materialni bayon etish, mustahkamlash, takrorlashda, uyga berilgan topshiriqlarni, mustaqil ishlarni tekshirishda qo‘llanilishi mumkin.

<sup>12</sup> G‘afforova T. Boshlang‘ich ta’limda zamonaviy pedagogik texnologiyalar. - T.: «Ta- fakkur», 2011.



**Hikoya.** O'qituvchi bilimlarni tushuntirishni hikoya (ertak) ko'rinishida amalga oshi- rishi mumkin. Bundan asosan matematika tarixining rivojlanishi, o'lchov tizimlari ri- vojlanishi haqida va boshqa matematika tarixiga oid ma'lumotlarni berish uchun foydalaniladi.

**Amaliy metodlar.** Malaka va ko'nikmalarni shakllantirish va mukammallashtirish jarayoni bilan bog'liq bo'lgan metodlar amaliy metodlardir. Bunga yozma va og'zaki mashqlar, amaliy laboratoriya ishlari, mustaqil ishlarning ba'zi turlarini kiritish mumkin. Mashqlar asosan mustahkamlash va bilimlarni tatbiq qilish metodi sifatida qo'llaniladi.

## XULOSA VA MUNOZARA

Boshlang'ich sinflarda matematikadarslarini zamonaviy pedagogik texnologiya- lar asosida tashkil etish tajribasidan kelib chiqib va olib borilgan izlanishlarimiz asosida mazkur yo'nalishda quyidagilarnitaklif qilamiz:

- o'qituvchi zamonaviy pedagogik va axborot texnologiyalari haqida asosli bilimlar- ga ega bo'lishi, bu sohada metodik jihatdan o'z ustida doimiy ravishda ishlashi lozim;
- har bir darsda bir-biriga mazmunan yaqin didaktik o'yinlarga bir oz yangi ele- mentlar qo'shib foydalanish, bunda didaktik o'yinlar shartini to'g'ri izohlashga e'tibor berish.

## ADABIYOTLAR RO'YXATI

1. Abdullaeva H.A., Bikboeva N.U. va boshqalar. Boshlang'ich ta'lim konsepsiyasi. – T.: «Boshlang'ich ta'lim», 2018.
2. G'afforova T. Boshlang'ich ta'limda zamonaviy pedagogik texnologiyalar. - T.: «Ta- fakkur», 2011.
3. Axmedova N., Inoyatova M., Matnazarova K. Boshlang'ich ta'limdagi muammolarni bartaraf etish yo'llari. Metodik tavsiyalar. – T.: [library.ziyonet.uz/ru/book/download/16233](http://library.ziyonet.uz/ru/book/download/16233), 2015.



## BOSHLANG'ICH TA'LIMDA DIDAKTIKANING O'ZIGA XOS XUSUSIYATLARI VA AHAMIYATI

**Samiyeva Dilara Ma'murovna**

Navoiy viloyati G'ozg'on shahar 1-maktab boshlang'ch ta'lim o'qituvchisi

### Annotatsiya

Ushbu maqolada boshlang'ich ta'lim didaktikasining o'ziga xos xususiyatlari to'g'risida mulohaza yuritilgan va metodik tavsiyalar berilgan.

**Kalit so'zlar:** ta'lim, boshlang'ich, didaktika, tushuncha, xususiyat, bilim, ko'nikma, samara, malaka, yondashuv, o'qitish, metod.

### KIRISH

O'zbekistonda amalga oshirilayotgan ta'lim islohotlari jarayonida boshlang'ich ta'limni rivojlantirish asosiy yo'nalishlardan biri hisoblanadi. Buning uchun boshlang'ich ta'lim didaktikasi asoslarini idrok etib olish maqsalga muvofiqdir.

Didaktika pedagogika fanining muhim tarkibiy qismidir. "Didaktika" so'zi lotincha bo'lib, o'qitish nazariyasi va qonuniyatlarini o'rganadi. Didaktikaning asosiy kategoriyalari quyidagilardan iborat:

- 1) o'qitish;
- 2) ta'lim berish;
- 3) o'qish. Didaktikaning o'qitish kategoriyasi ta'limni ilmiy va tizimli qonuniyatlar asosida tashkil qilishni ifodalaydi. Mazkur kategoriya pedagogikaning negizi hisoblanadi.

Didaktikaning ta'lim berish kategoriyasi quyidagilarni bildiradi: - bilim berish;

- ma'lumotlar uzatish;
- o'quvchilarning o'quv-bilish faoliyatini tashkil etish;
- o'qish jarayonida yuzaga keladigan muammolarni hal etish;
- o'quvchilarning ijodkorligi va mustaqilligini shakllantirish;
- o'quvchilarning o'zlashtirishini baholash.

### ADABIYOTLAR TAHLILI VA METODOLOGIYA

Ta'lim berish kategoriyasi o'qituvchining (pedagogning) faoliyati natijasida amalga oshiriladi. Didaktikaning o'qish kategoriyasi quyidagilarni ifodalaydi:

- o'quvchilarning davlat ta'lim standartlariga muvofiq bilim, ko'nikma va malakalarni egallashi;



- o'quvchilarning berilgan topshiriqlarni bajarishi;
- o'quvchilarning ongi, dunyoqarashi va mustaqil fikrining shakllanishi.

O'qish kategoriyasi ta'lim oluvchilar faoliyati bilan amalga oshiriladi. Didaktikaning asosiy vazifasi o'quv faoliyatini amalga oshirishdir. O'quv faoliyati quyidagilarni qamrab oladi:

- bilimlar majmuini berish va egallash;
- o'quv faoliyatini turli vositalar va metodlar asosida tashkil etish; - o'quvchilarning savodxonligini oshirish;
- o'quvchilarning bilish tajribasini kuchaytirish.

Didaktikaning o'quv faoliyatidagi samaradorligi ichki va tashqi mezonlar bilan belgilanadi. Bunda ichki mezon ta'limni muvaffaqiyatli o'zlashtirishdan iborat, tashqi mezon esa ta'limning umumiy samaradorligi bilan belgilanadi. Bu mezonlar asosida o'quv faoliyati tartibga solinib boriladi va unda sifat hamda samaradorlik darajalariga ko'ra o'quv faoliyati baholanadi.

Didaktika nazariyasi va amaliyotiga doir bir necha tadqiqotlar amalga oshirilgan. Bu borada ayniqsa chex pedagogi Yan Amos Komenskiyning (XVII asr) "Buyuk didaktika" asari muhim hisoblanadi. Bu asarda quyidagilar didaktikaning asosiy tamoyillari sifatida asoslab berilgan: a) bolaparvarlik;

- b) xalqparvarlik;
- d) insonparvarlik;
- e) bag'rikenglik.

Didaktikaning mazkur tamoyillari hozirgi zamon ta'lim va tarbiya jarayonida qabul qilingan bo'lib, ular pedagogik qonuniyatlar sifatida qaraladi. Bunday yondashuv natijasida butun dunyo ta'lim tizimida gumanizm ideal g'oya sifatida qabul qilingan.

Unga ko'ra, ta'lim olish va ta'lim berishda insonning yoshi, jinsi, irqi, millati va ijtimoiy mavqei hisobga olinmaydi. Shu jihatdan keyingi 4 asr davomida pedagogika fani insonparvarlik san'ati sifatida e'tirof etib kelinmoqda.

O'zbekiston sharoitida o'quv faoliyati didaktikaning qonuniyatlari va tomoyillariga qat'iy amal qilingan holda tashkil etilgan. Shu sababli mamlakatimiz ta'lim tizimi xalqlarning ilg'or rivojlanib boruvchi ta'limi ro'yxatiga kiritilgan. Boshlang'ich ta'lim didaktikasining xususiyatlari. O'zbekiston pedagogik fanlari tarkibida boshlang'ich ta'lim didaktikasi o'ziga xos xususiyatlarga ega. Bunda asosiy xususiyatlar quyidagilardan iborat:

- 7-11 yoshli o'quvchilarni bilim olamiga olib kirish;
- mazkur yoshdagi o'quvchilarni jamiyatning talab va ehtiyojlariga mos ravishda o'qitish;
- boshlang'ich ta'limda eng zamonaviy va maqbul o'quv fanlarini qo'llash.



Shuningdek, boshlang'ich ta'lim didaktikasida asosiy e'tibor o'qitish va o'quvchilarning bilimlarni o'zlashtirishiga qaratiladi. Shu sababli 2020-2021 o'quv yilidan boshlab boshlang'ich ta'lim davlat standartlari qayta ko'rib chiqildi va o'quv fanlari maqbullashtirildi. Misol uchun, o'zbek pedagogikasi tarixida ilk bor "Tarbiya" o'quv fani yaratildi va ta'lim jara'eninga tatbiq etildi. Boshlang'ich sinflarda mazkur fan o'quvchilarning ongi, dunëqarashi va axloqini milliy va umuminsoniy qadriyatlar uyg'unligiga asosan shakllantirishga yo'naltirilgan.

Boshlang'ich ta'lim didaktikasida o'qitishning sifat va samaradorligiga erishish bosh maqsad hisoblanadi. Shu jihatdan o'zlashtirish jarayoni quyidagi darajalar asosida baholanadi:

- 1) fanlarning (hodisalarning, voqelikning, faktlarning) o'quvchilar tomonidan farqlanishi va o'zlashtirilishi;
- 2) fanlar materiallarini tushunishi va ular asosida o'quvchilarning o'z bilimlarini boyitib borishi.

O'zbekiston boshlang'ich ta'lim didaktikasida o'qituvchilarning individual o'qitish uslublari muhim o'rin tutadi. Unga ko'ra, hozirgi kunda O'zbekiston boshlang'ich ta'limida bin nechta fan o'qituvchilari o'quv faoliyati bilan shug'ullanmoqda. Mazkur o'qituvchilarning har biri o'zining individual o'qitish uslubiga ega. Ayni paytda, boshlang'ich ta'lim davlat standartlariga muvofiq o'qituvchilarning turli o'qitish uslublari pedagogik qonuniyatlar asosida umumiy lashadi. Bunda quyidagi qonuniyatlar asosiy vazifani bajaradi:

- mavzularning tushuntirish va o'rgatish metodlari asosida yoritilishi;
- har bir o'quvchining mavzularni o'zlashtirishga erishilishi;
- o'quvchilarning yoshi, jismoniy va ruhiy imkoniyatlariga mos o'quv vositalarining tanlanishi;
- o'quvchilarni mustaqil ta'lim olishga yo'naltirilishi.

## NATIJARLAR

O'zbekiston Respublikasi Prezidenti Shavakat Mirziyoyevning tashabbusi bilan jamiyatda kitobxonlik qadriyati qayta tiklandi. Buning natijasida boshlang'ich ta'lim didaktikasida ham yangilanish ro'y berdi. Unga ko'ra, boshlang'ich sinf o'quvchilarning kitob o'qishlari va ularni muhokama qilishlari boshlang'ich ta'lim didaktikasining tarkibiy qismiga aylandi. Bugungi kunda pedagogik olimlarning oldida boshlang'ich sinf o'quvchilari o'qishi zarur bo'lgan adabiyotlar majmuini tuzish va kitobxonlikning didaktik muammolarini hal qilish vazifasi turibdi. Shu sababli oliy pedagogik ta'lim jara'eninga bo'lajak boshlang'ich sinf o'qituvchilari boshlang'ich ta'lim didaktikasi asoslari va yordamchi didaktik adabiyotlar xususiyatlari to'g'risida aniq bilimga ega bo'lishi kerak.

Boshlang'ich ta'lim didaktikasida o'qitishning oddiydan murakkablikka tamoyiliga asoslaniladi. Bunda o'quvchilarning bilim darajasi va ko'nikmasi bosqichma-bosqich rivojlanib borishiga asosiy e'tibor qaratiladi.

Hozirgi zamon texnologiyasining rivojlanishi natijasida boshlang'ich ta'limda masofaviy ta'lim, kompyuterli texnologiyali ta'lim kabilar keng qo'llanilmoqda. Shu sababli bunday texnologiyali ta'lim turlarining didaktikasini ishlab chiqish zaruriyat bo'lib turibdi. Bu borada bizning yondashuvimiz quyidagicha: kompyuter kabi texnik imkoniyatlar boshlang'ich ta'limda maqsad emas, balki vosita bo'lishi kerak. Bunday yondashuv 7-11 yoshli o'quvchilarning texnik vositalardan oqilona foydalanish ko'nikmasini shakllantiradi.

Boshlang'ich ta'lim didaktikasi samaradorligi. O'zbekiston sharoitida boshlang'ich ta'lim didaktikasining samaradorligi quyidagilar bilan belgilanadi: a) o'quv jarayonini eng yuqori talablar asosida tashkil etish;

b) boshlang'ich ta'limni professional o'qituvchilar bilan ta'minlash;

d) boshlang'ich ta'lim davlat standartlarini qat'iy bajarish.

## MUHOKAMA

Mazkur mezonlarga binoan boshlang'ich ta'lim didaktikasining samaradorligiga erishiladi. Keyingi paytlarda boshlang'ich ta'limda texnik vositalarni va zamonaviy texnologiyalarni keng qo'llanilayotganligi bois boshlang'ich ta'limning samaradorligi aynan ana shu jarayon bilan baholanmoqda. Biroq, boshlang'ich ta'lim didaktikasining samaradorligi eng avvalo O'qituvchilarning faoliyati bilan baholanishi kerak. Chunki o'qituvchining asosiy maqsadi o'quv fanlarini talab darajasida o'qitish, tushuntirish va uning yo'nalishlarini baholab borishdan iborat. Shu jihatdan boshlang'ich ta'lim didaktikasida texnik vositalar va zamonaviy texnologiyalar samaradorlikka erishishning ikkilamchi asosi hisoblanadi.

Oliy pedagogik ta'lim jarayonida bo'lajak boshlang'ich sinf o'qituvchilari boshlang'ich ta'lim didaktikasining samaradorligiga erishish ko'nikmasini egallashi taqozo etiladi. Buning uchun talabalar quyidagilarga amal qilishi kerak:

- boshlang'ich ta'lim didaktikasi bo'yicha bilimlarni egallash;
- boshlang'ich ta'lim didaktikasiga doir qo'shimcha adabiyotlarni o'qish;
- "Boshlang'ich ta'lim" jurnali va "Ma'rifat" gazetalari bilan muntazam tanishib borish;
- Ustozlardan boshlang'ich ta'lim didaktikasiga doir maslahatlar olish.

## XULOSA

O'zbekiston sharoitida umumiy didaktika masalalari yaxshi tadqiq etilgan. Ayni paytda, boshlang'ich ta'lim didaktikasi bo'yicha ilmiy ishlanmalar kam. Shu sababli oliy



pedagogik ta'lim jarayonida talabalarning boshlang'ich ta'lim didaktikasi muammolari bo'yicha ilmiy tadqiqotchiligini kuchaytirish dolzarb bo'lib turibdi.

Boshlang'ich ta'lim didaktikasining umumiy samaradorligi 4-sinf bitiruvchilarining bilim va ko'nikma darajasi bilan belgilanadi. O'zbekiston Respublikasi Prezidenti Shavkat Mirziyoevning tashabbusi bilan boshlang'ich ta'lim bitiruvchilarini umumiy, Prezident va ixtisoslashtirilgan maktablarga tayyorlash vazifasi qo'yildi. Shu ma'noda boshlang'ich ta'limni bitiruvchilar ushbu ta'lim maskanlarining qaysi birida ko'p o'qishiga qarab boshlang'ich ta'lim didaktikasining umumiy samaradorligi baholanishi tarkib topdi. Bu yangilik boshlang'ich ta'lim didaktikasi samaradorligida asosiy mezonlardan biri sifatida qaralmoqda.

Shunday qilib, hozirgi zamon "Boshlang'ich ta'lim didaktikasi" mazmuni o'ziga xos xususiyatlarga egaligi bilan pedagogik fanlar tarkibida muhim o'rin tutadi.

#### FOYDALANILGAN ADABIYOTLAR

1. O'zbekiston Respublikasi Prezidentining O'qituvchi va murabbiylar kuni munosabati bilan so'zlagan Murojaat nutqi.// "Xalq so'zi" gazetasi 2020 yil 1 oktabr soni.
2. Abdullayeva B. va boshq. *Общая педагогика*. – Т.,2017.
3. Kupisevich Ch. *Основы общей didaktiki*. – М.,1986
4. Jabborova Onahon Mannapovna, Jumanova Fotima Uralovna, Mahkamova Shohida Rahmatullayevna. (2020). Formation of artistic perception of future teachers. *International journal of psychological and rehabilitation*, 24(4), 4087-4095.
5. Jabborova Onahon Mannapovna. (2019). Psycholocial and pedagogical foundations of the formation of the artistic perception of students in secondary schools. *European journal of research and reflection in educational sciences*, 7(10), 9-14.
6. Jabborova Onahon Mannapovna, Ismoilova Dilafruz Muhiddinovna. (2020, may). Optimation of primary education. *ACADEMICIA: An international multidisciplinary research journal*, 10(5), 1229-1232.
7. Mardonov Sh.K., Jabbarova O.M. *Zadachi urokov izobrazitelnogo isskustva v nachalnoy shkole*. *Academic research in educational sciences*, Issue 3, 2020, pp 862870.
8. Tojiboeva Gulmira Rifovna, Pulatova Dildora Turgunovna. *Pedagogik kompetentlik: nazariya va amaliyot*. *Academic research in educational sciences*, Issue 3, 2020, pp 209215.
9. Musurmonov Raxmatulla, Musurmanova Maluda. *O'qituvchilarning kasbiy kompetentligini rivojlantirishda innovatsiyalar*. *Academic research in educational sciences*, Issue 3, 2020, pp 777-783.

## KONSTITUTSIYAVIY BURCH-HUQUQIY DAVLAT VA FUQAROLIK JAMIYATINI RIVOJLANTIRISHNING MUHIM OMILI SIFATIDA

Baxromova Laylo Rayim qizi

Toshkent davlat yuridik universiteti, ommaviy huquq fakulteti 2-bosqich talabasi

[laylorayimovna@gmail.com](mailto:laylorayimovna@gmail.com)

**Annotatsiya:** Ushbu maqolada huquqiy davlat va fuqarolik jamiyati bir birini to'ldiruvchi tuzumlar ekanligi hamda fuqarolik jamiyatini rivojlantirishda Konstitutsiyada belgilangan inson va fuqarolarning burchlari muhim omil ekanligi yoritilgan.

**Kalit so'zlar:** Huquqiy davlat, fuqarolik jamiyati, burchlar, demokratiya.

O'zbekiston – suveren demoktarik respublika. Mamlakatimiz mustaqillik, suverenitet va demokratiyaga erishgunicha qanchadan-qancha murakkab tarixiy hodisalarga yuz tutgani barchamizga ma'lum. 1991-yilda Mustaqillikka erishilgandan so'ng, 1992-yil 8-dekabrda o'zining oliy qomusi Konstitutsiyasini qabul qildi. Bu juda muhim tarixiy hodisa edi. Hozirgi taraqqiy etayotgan O'zbekistonning yuksalishida Konstitutsiyamizning o'zni katta. Buning isboti sifatida Konstitutsiyamizning asosiy maqsadi inson va fuqarolarning huquqlari ustunligi (Davlat xalq irodasini ifoda etib, uning manfaatlariga xizmat qiladi. Davlat organlari va mansabdor shaxslar jamiyat va fuqarolar oldida mas'uldirlar, 2-modda. Xalq davlat hokimiyatining birdan bir manbaidir. O'zbekiston Respublikasida davlat hokimiyati xalq manfaatlarini ko'zlab va O'zbekiston Respublikasi Konstitutsiyasi hamda uning asosida qabul qilingan qonunlar vakolat bergan idoralar tomonidagina amalga oshiriladi, 7-modda)ni keltirishimiz mumkin.

Rivojlanayotgan mamlakatlarda fuqarolik jamiyatining alohida o'zni mavjud. Qolaversa, huquqiy davlat va fuqarolik jamiyati bir birini to'ldiruvchi tushunchalar hisoblanadi. Konstitutsiyaviy huquq nazariyasiga ko'ra fuqarolik jamiyati huquq va demokratiyaga asoslangan ijtimoiy hayotda zarur bo'lgan usul hisoblanadi. Fuqarolik jamiyat insonsonga uning iqtisodiy, madaniy va siyosiy shakllarini erkin tanlash kafolatlanadigan, qonun ustuvorligi va inson huquqlari hamda erkinliklari qaror topadigan, ko'p partiyaviylik, siyosiy institutlar, mafkura va fikrlarning xilma-xilligi ta'minlanadigan hamda o'zini o'zi boshqarish organlarining mavqei baland bo'lgan ijtimoiy tuzum. Bunda mamlakatning har bir fuqarosi siyosiy, ijtimoiy, iqtisodiy, ma'naviy va huquqiy jihatdan o'z ehtiyojlarini jamoat birlashmalari va fondlari, o'zini o'zi boshqarish organlari, siyosiy partiyalar va nodavlat notijorat tashkilotlar ishida faol ishtirok etib, ular orqali qondiradilar. Fuqarolik jamiyatida fuqarolar davlat faoliyati ustidan jamoatchilik nazoratini o'rnatadilar, davlatning ko'pgina vakolatlari jamoat tashkilotlari zimmasiga yuklanadi. Davlat



hokimiyati esa mamlakatning umumiy taraqqiyot rejalarini tuzadi, uning strategiyasini ishlab chiqadi, mudofaa, milliy xavfsizlik, davlat mustaqilligi va chegaralari daxlsizligini, uning suverenitetini ta'minlash, pul-moliya, soliq, bank siyosati, tashqi siyosat va jahon hamjamiyati bilan aloqalar tizimini yaratadi, uni boshqaradi. Fuqarolik jamiyatini qurish kuchli davlatdan kuchli jamiyat sari bosqichmabosqich o'tish orqali ro'y beradi.

Huquqiy davlat esa barcha faoliyati huquqiy normalarga, shuningdek, inson qadr-qimmati, erkinligi va huquqlarini himoya qilishga qaratilgan, fundamental huquqiy prinsiplarga bo'ysunadigan davlat.<sup>13</sup>

O'zbekiston Respublikasining Konstitutsiyasining muqaddimasida O'zbekiston xalqi insonparvar huquqiy demokratik davlat barpo etishni ko'zlab o'zining muxtor vakillari siymosida davlatimizning asosiy qonunini qabul qilishi ta'kidlab o'tilgan. Mamlakatimiz milliy davlatchiligi davrida konstitutsiya va qonunlarning ustunligi g'oyasi xalq ijtimoiy ongining tarkibiy qismiga aylanishi kerak. Qonunni chetlab o'tish emas, aksincha, qonun talablari asosida, unga mos va muvofiq ravishda yashash lozimligini kishilar ongiga tobora singdirish zarur. Insonlar o'z huquqlaridan to'la-to'kis foydalanar ekan, bir paytning o'zida qonunda belgilangan burchlarini bajarishi ham talab etiladi. Negaki, ushbu burchlar ularga o'zlarining sog'lig'i, tinchligi, farovon hayot kechirishlari uchun kafolat hisoblanadi.

O'zbekiston Respublikasi Konstitutsiyasining XI bobi fuqarolarning burchlari deb nomlangan bo'lib, 47-52-moddalarni o'z ichiga oladi.

Barcha fuqarolar Konstitutsiyada belgilab qo'yilgan burchlarini bajaradilar.(47-modda)

Konstitutsiya va qonunlarga rioya qilganlik respublikada shu qonunning ustun ekanligini tan olganlik hisoblanadi. Bu esa respublikamizda qat'iy qonuniylikni ta'minlashni taqozo etadi. Qonuniylik esa davlatda, jamiyatda mustahkam huquqiy tartib, barqarorlik, tinchlik va osoyishtalikning asosidir.

Fuqarolar Konstitutsiya va qonunlarga rioya etishga, boshqa kishilarning huquqlari erkinliklari, sha'ni va qadr-qimmatini hurmat qilishga majburdirlar.(48-modda.)

Fuqarolar O'zbekiston xalqining tarixiy, ma'naviy va madaniy merosini avaylab asrashga majburdirlar



Madaniyat yodgorliklari davlat muhofazasidadir (49-modda).

O'zbek xalqi boy tarixiy, madaniy me'ros sohibidir, ammo, tariximizning ayrim davrlarida o'zi yaratgan madaniy meroslarni asrashga imkoni bo'lmagan. Ayniqsa, Sobiq sho'ro davrida tarixiy obidalar, madaniy me'roslar e'tiborsiz qoldirilgan. Boy tariximizni kelajak avlod uchun asrab avaylash, ularning kamol topishiga katta sabab bo'la oladi.

Fuqarolar atrof tabiiy muhitga ehtiyotkorona munosabatda bo'lishga majburdirlar (50-modda).

Inson tabiatning eng muqaddas boyligidir. Inson salomatligi, uning taqdiri, hayoti uchun tabiiy muhit nihoyatda zarur. Tabiiy muhit qanchalik sog'lom bo'lsa insonlar ham, ayniqsa yoshlarning barkamol bo'lib yetishida, baquvvat va jismonan sog'lom bo'lishida muhim ahamiyat kasb etadi. Konstitutsiyamizning ushbu normasini amalga oshirish hamda mazmunini ochib berish uchun bir qancha qonun hujjatlatlari ham qabul qilingan bo'lib, ular:

“O'zbekiston Respublikasining tabiatni muhofaza qilish to'g'risida”gi qonuni

“Yer to'g'risida”gi

“Suv va suvdan foydalanish to'g'risida”gi

“Davlat sanitariya to'g'risida”gi

“Alohida muhofaza qilinadigan tabiiy hududlar to'g'risida”gi

“Atmosfera havosini muhofaza qilish to'g'risida”gi muhim qonun hujjatlaridir.

Fuqarolar qonun bilan belgilangan soliqlar va mahalliy yig'implarni to'lashga majburdirlar (51-modda)

Soliqlar jismoniy va yuridik shaxslarning davlatga to'laydigan, qonun yo'li bilan belgilangan to'lovi hisoblanadi.

O'zbekiston Respublikasini himoya qilish — O'zbekiston Respublikasi har bir fuqarosining burchidir. Fuqarolar [qonunda](#) belgilangan tartibda harbiy yoki muqobil xizmatni o'tashga majburdirlar (52-modda)

### FOYDALANILGAN ADABIYOTLAR RO'YXATI:

- 1.O'zbekiston Respublikasining Konstitutsiyasi.2-47-48-49-50-51-52-moddalar.
2. Марченко М. Н. Правовое государство // Энциклопедия юриста. 2005.
- 3.Червонюк В. И. Правовое государство // Конституционное право России: энциклопедический словарь. М.: Юрид. лит., 2002.



## АСОСИЙ ЭКИН СИФАТИДА МАККАЖЎХОРИ НАВЛАРИНИ СУВТЕЖАМКОР ТОМЧИЛАТИБ СУҒОРИШ ТАРТИБЛАРИНИ ИШЛАБ ЧИҚИШ.

*Исаева Лайло Бахтиёровна. Тошкент ирригация ва қишлоқ хўжалигини механизациялаш муҳандислари институти Миллий тадқиқот университети Бухоро табиий ресурсларини бошқариш институти докторанти.*

*Шодиев Ойбек Саъдуллаевич Тошкент ирригация ва қишлоқ хўжалигини механизациялаш муҳандислари институти Миллий тадқиқот университети Бухоро табиий ресурсларини бошқариш институти магистранти.*

*Хусенов Муроджон Ражабович. Тошкент ирригация ва қишлоқ хўжалигини механизациялаш муҳандислари институти Миллий тадқиқот университети Бухоро табиий ресурсларини бошқариш институти талабаси.*

*Нажмиддинов Мангуберди Маъруф ўғли. Тошкент ирригация ва қишлоқ хўжалигини механизациялаш муҳандислари институти Миллий тадқиқот университети Бухоро табиий ресурсларини бошқариш институти талабаси.*

**Аннотация:** Маккажўхори энг қимматли, юқори ҳосилли дон экини ҳисобланиб озиқ – овқат, ем – хашак, техник ва агротехник аҳамиятга эга. Озиқ-овқат сифатида маккажўхорининг дони ишлатилади. Унинг дони жуда ҳам тўйимли ҳисобланиб, таркибида ўртача 10,6% клетчатка, 1,4% кул моддалари бор. Лекин, маккажўхори донида оксил миқдори кам бўлади. Шу сабабли маккажўхори унига 25-30% буғдой уни қўшиб нон ёпилади. Маккажўхори дони таркибида ёғ моддаси (4,3-5,0%) кўп бўлганлиги учун унинг уни тез ачийди. Дон муртаги махсус машиналарда ажратиб олиниб, қолган қисмидан ун тайёрланади, чунки маккажўхорининг муртаги таркибида 25 – 40 % гача мой моддаси бўлиб, ундан озиқ – овқат учун ишлатиладиган мой тайёрланади. Бундан ташқари, маккажўхори донидан ёрма тайёрланади, сут –

мум пишиш даврида уни қовурилган (бодрок) ва қайнатиб пиширилган ҳолда озиқ – овқат сифатида ишлатиш мумкин. Шу даврда унинг донидан консерва тайёрлаш ҳам мумкин. Ем – хашак сифатида маккажўхорининг дони ва пояси ишлатилади. Унинг дони жуда тўйимли (1 кг маккажўхори дони 1,34 кг озуқа бирлигига эга) ҳисобланиб, уй паррандаларига ва молларга бутунлигича ёки ёрма ҳолида берилади.

**Калит сўзлар:** Маккажўхори, юқори ҳосил, ем – хашак, тўйимли, маккажўхори дони, маккажўхори уни.

Разработка процедур полива сортов кукурузы как основные сельсы.

*Исаева Лайло Бахтиёровна докторант*

**Аннотация** Кукуруза - ценнейшая, высокоурожайная зерновая культура, имеющая пищевое, кормовое, техническое и агротехническое значение. Зерна кукурузы употребляются в пищу. Его зерна очень питательны, содержат в среднем 10,6% клетчатки и 1,4% золы. Однако количество белка в зернах кукурузы невелико. Поэтому кукурузу покрывают хлебом, добавляя в нее 25-30% пшеничной муки. Благодаря высокому содержанию жира (4,3-5,0%) в зернах кукурузы, он быстро ферментирует. Лузга зерна отделяется на специальных машинах, а остальная часть идет на приготовление муки, поскольку в кукурузной шелухе содержится 25-40% жира, который используется для растительного масла.

**Ключевые слова:** Кукуруза, высокий урожай, фураж - кормовая, питательная, кукурузное зерно, кукурузная мука.

*Development of procedures for irrigation of corn varieties as main crops.*

*Isayeva Laylo Bakhtiyorovna., Doctoral student*

**Anotation** Corn is the most valuable, high-yielding cereal crop with food, fodder, technical and agrotechnical significance. Corn kernels are used as food. Its grains are very nutritious, containing an average of 10.6% fiber and 1.4% ash. However, the amount of protein in corn kernels is low. That is why corn is covered with bread by adding 25-30% wheat flour to it. Due to the high content of fat (4.3-5.0%) in corn kernels, it makes it ferment quickly. Grain husks are separated on special machines and the rest is used to make flour, because corn husks contain 25-40% of fat, which is used for cooking oil.

**Keywords:** Corn, high yield, fodder - fodder, nutritious, corn grain, corn flour.

Кириш. Дунёда аҳолини озиқ-овқат маҳсулотлари, саноатни ҳомашё, чорвачиликни эса озуқага бўлган талабини қондиришда дала экинларининг биологик хусусиятлари, тупроқ ва иқлим шароитларини ҳисобга олган ҳолда уларни етиштириш агротехнологияларини ишлаб чиқишга алоҳида эътибор қаратилмоқда. Маккажўхорининг майдони дунё бўйича буғдой ва шолидан кейин учинчи ўринни, ем-хашак экинлар гуруҳида эса биринчи ўринни эгаллайди. Бугунги кунда маккажўхори экин майдони АҚШда 22,5 млн., Хитойда 20,6 млн., Бразилияда 11,8 млн. гектарни ташкил этади. ФАО маълумотларига кўра, экинлар структурасида маккажўхори майдони буғдойга нисбатан АҚШда-23 фоиз, Австралияда-63 фоиз, Германияда-70 фоиз, Францияда-43 фоиз, Россияда-3,5 фоиз кўп микдорда жойлаштирилиб, ўртача ҳосилдорлик гектарига 7-10 тоннани ташкил этмоқда.

Дунёда маккажўхорини асосий ва такрорий муддатларда етиштиришда суғориш усули ва суғориш тартибларини такомиллаштириш орқали тупроқда озиқа моддалар мувозанатини мақбуллаштириш, юқори дон ва яшил масса ҳосили олиш, аҳолини озиқ-овқат маҳсулотлари, саноатни ҳомашё ва чорвачиликни тўйимли озуқа билан таъминлашга эришилмоқда. Бу борада фосфоритлар негизида ишлаб чиқилган янги ўғитларни азотли ва калийли минерал ўғитлар билан биргаликда қўллашнинг маккажўхорини ўсиши, ривожланиши ва ҳосилдорлигига таъсири ҳамда уларни

кўллашнинг мақбул технологиясини ишлаб чиқиш бўйича илмий-тадқиқотлар долзарб бўлиб ҳисобланади.

Маккажўхори дунёда энг кўп етиштириладиган ва тарқалган донли экинлардан ҳисобланиб, дунё деҳқончилигида энг қадимий экинлардан биридир. У ем-хашак, озиқ-овқат ва техникавий экин ҳисобланади. Бирлашган Миллатлар Ташкилотининг Озиқ-овқат ва қишлоқ хўжалиги ташкилоти (ФАО)нинг маълумотларга кўра, дунё бўйича 2019 йил маккажўжори (дон учун) 192 млн. га экилган бўлиб, жами ҳосилдорлик 1046 млн. тоннани ташкил қилган. Экин майдони ва юқори ҳосил етиштириш бўйича АҚШ биринчи, Хитой иккинчи, эгаллаган. Республикамизда ўртача ҳар йили 30-32 минг га майдонга (асосий экин сифатида) маккажўхори (дон учун) экилади.

### **Тажриба олиб боришда тупроқда амалга ошириладиган ишлар:**

- тупроқнинг морфологик тузилиши тажриба қўйишдан олдин ўрганилди. Бунинг учун сизот сувлари сатҳигача бўлган чуқурликда тупроқ қирқими қазилиб, тупроқнинг генетик қатламлари бўйича морфологияси аниқланди.

- тупроқнинг сув ўтказувчанлиги ҳар йили тажриба амал даври бошида ва амал даври охирида барча вариантлар бўйича аниқланди.

- тупроқнинг чегаравий дала нам сиғими 2x2 метр ўлчамдаги майдонга рамка қўйиш йўли билан тажриба бошида аниқланди.

- тупроқнинг намлиги суғоришлардан олдин систематик равишда термостатда қуритиш йўли билан аниқлаб борилди. Тупроқ намуналари ҳар бир вариантда 3 та қайтариқда 1,0 метрли қатламнинг ҳар 10 см қатламлидан олиниб, таҳлил қилинди.





- суғориш муддати ва меъёрларини аниқлашда тажриба схемасига мувофиқ тупроқнинг суғоришлардан олдинги намлиги орасидаги ЧДНСга нисбатан фарк С.Н.Рыжов формуласи бўйича ҳисобланди.

- тажриба даласига берилаётган сув миқдори Чиполетти (ВЧ-50) сув ўлчагичлари ёрдамида ва томчилатиб суғоришда датчик ёрдамида ҳисобга олиб борилди.

- сизот сувлари сатҳининг ўзгариши тажриба майдонида ўрнатилган 3 та кузатув қудуқлари ёрдамида аниқлаб борилди. Қувурлар 40 мм диаметра бўлиб, 2,5 метр чуқурликка ўрнатилди. Қувурларнинг қуйи 1,2 метрли қисми ғалвираксимон тешикчалардан иборат бўлиб, улар филтёр (капрон материал) билан ўралган. Сизот сувлари сатҳи ҳар 10 кунда 1 марта ўлчаб борилди.

- сизот сувларининг минераллашганлик даражаси барча кузатув қудуқлари бўйича шўр ювишдан олдин ва шўр ювиш тўлиқ тугагандан кейин ҳамда ўсув даврининг охирида аниқланди, шунингдек қуруқ қолдиқ, хлор-иони ва сульфат миқдорлари аниқланди.

- тупроқни туз режимини аниқлаш учун тадқиқотнинг бошланишида, ўсув даври бошида ва охирида ҳар бир дала ва вариантлар бўйича тупроқ намуналари олиниб, қуруқ қолдиқ, хлор-иони ва сульфат миқдори аниқланди, (0-30; 30-50; 50-70 ва 70-100 см. да).

- тажриба қўйишдан олдин тупроқнинг 0-30, 30-50 см қатламларидаги гумус миқдори И.В.Тюрин усулида, азот ва фосфорнинг умумий миқдорлари Л.П.Гриценко, И.М.Мальцева усулида, нитратли азот калориметр усулида, ҳаракатчан фосфор Б.П.Мачигин, алмашинувчи калий эса П.В.Протасов усулида аниқланди.

- барча агрохимёвий таҳлиллар «Методика агрохимических анализов почв и растений» асосида олиб борилди.

## Хулоса:

1. Тажриба қўйиш учун дала танланиб унинг тупроқ кесмаси қазилди ҳамда генетик қатламлар бўйича таърифланди ва морфологик белгилари ўрганилди.

2. Дала тажрибаси майдонининг тупроғини ҳажм массасини ўрганиш мақсадида (умумий тағликда) баҳорда уч нуктада тупроқни ҳар 10 см қатламидан то 0-100 см қатламигача уни ҳажм массаси аниқланди. Куз пайтида бу иш тажрибанинг барча вариантларида амалга оширилди.

3. Баҳорда тупроқнинг сув ўтказувчанлигини умумий тағликда уч нуктада, кузда эса барча вариантлар бўйича аниқланди.

4. Тупроқнинг намлиги суғоришлардан олдин систематик равишда термостатда қуритиш йўли билан ҳар бир вариантда 3 та қайтариқда 1,0 метрли қатламнинг ҳар 10 см қатламлири бўйича аниқланди.

### **Фойдаланилган адабиётлар.**

1. Александрова Л.Н., Найденова О.А. – Лабораторно-практические занятия по почвоведению. Изд-во «Колос», 1976, 275 с.

2. Белоусов М.А.-Физиологические основы корневого питания хлопчатника, Ташкент, изд-во «Фан», 1975, 175 с.

3. Гаркуша Ф, Яцюк М.М. Почвенный раствор. Почвоведение с основами геологии. 140 - 193 с.

4. Гедроиц К.К -Учение о поглотительной способности почв, М.1933, 176-194 с.

5. Генкель П.А. Физиология растений с основами микробиологии. Изд-во «Просвещение», Москва, 1965. 242 – 302 с.

6. Конобаева Г.М. – Почвы Узбекистана, их районирование и качественная оценка. Изд-во «Мехнат», Ташкент, 1985, 199 с.

8. Ковда В.А. – Почвенный раствор. В учебнике «Почва и почвообразование», Москва, «Высшая школа», часть I, с. 152-164.



9. Ковда В.А - Происхождение и режим засоленных земель, М-Л. Изд-во АН СССР, 1937, 91-102 с.



## MAVZU: TAЪЛИМНИ ИСЛОХ ҚИЛИШДА ЯНГИ ЗАМОНАВИЙ ИННОВАЦИОН ҒОЯЛАР

### ТЕМА: НОВЫЕ ИДЕИ СОВРЕМЕННЫХ ИННОВАЦИЙ В РЕФОРМЕ ОБРАЗОВАНИЯ.

### TITLE: NEW ECONOMIC INNOVATION IDEAS IN EDUCATION REFORM.

*Бурхонова Муножатхон Махкамбоевна*

*Марҳамат, №16 мактаб ўқитувчиси*

*эл. почта: [burhonova.munojathon@mail.ru](mailto:burhonova.munojathon@mail.ru)*

*telefon: +998 91 493 80 64*

**Аннотация:** Ушбу мақолада таълимга рақамли тизимларнинг кириб келишининг авфзаллиги ва қулайликлари ҳақида, ва бу Ҳаракатлар стратегиясидаги мақсадларимизга тезроқ эришишимиздаги дадил қадамлардан бўлади деб ҳисоблаган ғояларим ҳақида ёзмоқчиман. Бу ўзгаришлар жамиятимиздаги маънавий, иқтисодий ёхуд ҳуқуқий коррупциянинг олдини олади, ёки маълум бир маблағ ва вақтни тежаб қолади деб ҳисоблайман.

**Калит сўзлар:** рақамли иқтисодиёт, таълим тизими, тежаб қолиш, қулайликлар яратиш, ривожланиш, дифференциялашган таълим, рақобат, коррупция.

**Аннотация:** этой статье я хочу написать о преимуществах и недостатках интергации цифровых систем в образование и о идеях, которые, как я считаю, станут смелыми шагами, которые мы можем предпринять для достижения наших целей в Стратегии действий (Стратегии развития). Я считаю, что эти изменения предотвратят моральную, экономическую или юридическую коррупцию в нашем обществе или сэкономят деньги и время.



**Ключевые слова:** цифровая экономика, система образования, сбережения, создание возможностей, развитие, дифференцированное образование, конкуренция, коррупция.

**Abstract:** In this article, I want to write about the advantages and disadvantages of integrating digital system into education and the ideas that i bellive will be the bold steps we can take to reach our goals in the Action strategy. I bellive that these changes will prevent moral, economic or legal corruption in our society, or will save some money and time.

**Key words:** digital economy, education system, saving, creating, opportunities, development, differentiated education, competition, corruption.

**Кириш.** Мухтарам Президентимиз томонидан ёшларга кўрсатилаётган юксак эътиборни куйдагилардан ҳам билишимиз мумкин:

1. 30-июнь санаси “Ёшлар куни” сифатида нишонланадиган бўлди.
2. 1999-йилда “Зулфия” номидаги давлат мукофоти таъсис этилди бу мукофот 14 ёшдан 22 ёшгача бўлган қизларни рағбатлантиради.
3. “Нихол” мукофоти таъсис этилиши том маънода уларга кўрсатилаётган юксак эътибор ва ғамхўрлигини ёрқин ифодасидир.
4. Қуролли кучлар сафида муддатли харбий хизматини ўтаб бўлган ва бошқаларга наъмуна бўлган йигитлар учун республика олий ўқув юртларига ўқишга киришда тест синовларидаги энг кўп баллнинг 25% миқдорда қўшимча балл шаклида имтиёз бериш бэлгиланди.
5. Ёшлар учун мустахкам қонунчилик базаси яратилди. Хусусан 23 та қонун ва 100 дан ортиқ меёрий ҳуқуқий ҳужатлар қабул қилиниб хаётга изчил тартбик этилмоқда.
6. Президентимизнинг 2017-йил июлдаги фармониға мувофиқ мамлакатимиздаги барча харбий академик лицэларға “Темурбеклар мактаби” номи берилди. Ёшларни янада рағбатлантириш мақсадида “Мард ўғлон” мукофоти таъсис этилди.



7. “Ал-Хоразимий мактаби” ташкил этилди Ушбу мактабга ўқувчилар 5-синфдан бошлаб ёзма ва оғзаки синов натижаларига кўра танлов асосида қабул қилинади.
8. 2017-йил умумтаълим ва ўрта махсус касб-хунар таълими тизимида туб ислохотлар йили бўлди. Халқ қабулхоналари ва Президентнинг виртуал қабулхонасига тушган таклиф ва мулоҳазалар, шунингдек, республика мактабларидаги битирувчиларнинг ота-оналари ўртасида ўтказилган сўровнома нчиқиб, Президент Шавкат Мирзиёев ташаббуси билан 9+3, яъни 12 йиллик мажбурий таълимдан 11 йиллик таълимга ўтилди.

Аммо, бу каби ютуқларимизни ҳар қанча санамайлик, мавжуд муаммоларимизга ечим бўла олмайди. Йиғилиб қолган муаммолар соҳани туб ислох қилишни, дунёнинг ривожланган мамлакатлари тажрибасидан фойдаланиш зарурлигини тақазо қилди.

### **Мавзуга оид адабиётларнинг таҳлили.**

#### **АҚШ таълим тизими. Дифференциал таълим.**

Ривожланган мамлакатларда оммавий ўрта мактабларнинг яратилиши таълим-тарбия дифференцияси муаммосини янада кескинлаштирди. Бундай ҳолат умумий таълим диверсификациясининг сифат даражаси бошқача тизим заруратини келтириб чиқарди. Ўқувчиларнинг иқтидори, қизиқиши, ўзлаштиришига кўра дифференциал тайёргарликни кучайтириш ва мураккаблаштириш - замонавий мактабнинг глобал йўналишига айланди. Дифференциянинг асосий шакллари - ўқув муассасаларини турли типларга бўлиш, бир мактаб ичида поток ва профилларга, синфда гуруҳларга ажратиш назарда тутилади. Дифференциал таълим муаммоси бунда танлов воситаси бўлиб ҳисобланади. Одатда табақаланиш (дифференция) бошланғич мактабни битиргандан кейин бошланади. У турли типдаги таълим муассасаларида амалга оширилади. Масалан: Англияда грамматик ва замонавий мактабларда, Германияда реал билим юрти, гимназия ва асосий мактабларда, Францияда технологик, касбий ва

умумтаълим лицейларда, Россияда оддий ўрта мактаб, лицей, коллеж, гимназияда ва б. Бу ўқув муассасаларида дифференциянинг асосий ўзига хос бэлгиси дастурлардир. Бир ўқув муассасаси доирасида дифференция кенг ёйилган. Масалан, АҚШ ва Япония катта ўрта мактабларида типдаги умумтаълим ва махсус дастурлар мавжуд.

Японияда таълим интизоми ва академик ютуқлар (Хироши Ишида, Сатоши Мива). Япония таълим даргоҳларида тартибсизлик ва жинойтларнинг содир бўлиш даражаси жуда паст эканлиги кўрсатилган. Япония мактабларидаги юқори даражадаги тарбия ота-оналар, таълим даргоҳлари ходимларининг ўта талабчанлиги, ҳамда ўрта таълим ва ундан кейинги таълим даргоҳларидаги иерархал тартибланиши сабабдир. Япон таълим даргоҳларида талабалар орасидаги хулқбузарлик даражасини ёритиш осон эмас. Японияда, таълим интизоми муҳити талабанинг ютуқларига тўғридан-тўғри таъсир ўтказмайди. Нима бўлганда ҳам, зўравонликни бошидан кечирган талабалар тест натижалари зўравонликка ҳеч ҳам учрамаганларга нисбатан пастроқдир.

Японияда юқори синфга ўтгач ўқувчилар ўз ихтиёрига кўра, жамиятшунослик, этика, табиёт, мусиқа, санъат, махсус фаолият, жисмоний тарбия, техник маҳорат ва уй хўжалигини юритиш каби мажбурий фанлардан ташқари ўқувчилар чэт тили, қишлоқ хўжалиги ёки математикадан чуқурлаштирилган курс каби фанларни танлашлари мумкин.

Жаҳон тажрибаси таълим тизимида илғор таълим.

АҚШ таълим тизими. Америкада 3 ёшгача бўлган болалар тарбияси билан оналар шуғуллан. Бошланғич мактаб 6 ёшдан то 13-15 ёшгача бўлган болаларни қамраб олади. Бу бошланғич мактабларда умумий саводхонлик ва касбга йўналтириш вазифалари ҳал этилади. Синфдан-синфга кўчиш ўқувчининг ўзлаштирганлик даражасига боғлиқ. Бошланғич таълим турли штатларда турлича бэлгиланган (4, 5, 6, 8 йил). Мактабларда турли хил тўғараклар, учрашувлар, шоулар ва саёҳатлар уюштирилади, аммо уларнинг ҳаммасига ҳақ тўлаш лозим.

Ўрта мактаблар қуйи ва юқори босқичлардан иборат. 9 синфни битирган талабалар танлов асосида ўрта мактабга қабул қилинади. Ўрта мактабларда тўрт йўналишда касб-ҳунар асослари бериб борилади. 1- касб-ҳунар таълими, 2- бизнес таълими, 3- савдо ва саноат таълими ҳамда 4-қурилиш таълими. Олий таълим 4 асосий босқичда амалга оширилади.

### **Тадқиқот методологияси.**

Ҳозирги кунда таълим соҳасида мавжуд куйидаги муаммоларни кейс-стади усулида баён этмоқчиман.

#### **1-микрокейс.**

Маълум бир вақт давомида ўқувчини эркин шахс сифатида камол топиши учун уларга хаддан зиёд эркинлик бериб қўйдик. Бу вақт ичида ота-оналар ҳам уларда аввалдан шаклланиб улгурган “мактаб тартибга солади” деган тушунча билан бефарқ бўлдилар. Ҳатто айрим гуруҳ ота-оналар “ўқитувчи ўқувчини сўкишга, танбех беришга мутлақо ҳаққи йўқ!”-деган тушунчани “шиор” қилиб олиб, уни ота-оналар мажлисларида, турли йиғинларда анча-мунча тарғибот қилишга ҳам улгурдилар. Натижада мактабларда 1-ўринда ўқувчи, 2-ўринда ота-она, 3-ўринда мактаб раҳбарлари ва охириги ўринда ўқитувчи бўлиб қолди. Бу ҳолат ўқитувчи ўз дарсларида ўқувчиларни назорат қилиб туришини буткул издан чиқарди, ўз навбатида шунга мос равишда дарс самарадорлиги пасайиб кетди, ҳозирда бунга “ўқитувчи яхши дарс ўта олмагани учун” деб қаралмоқда. Баъзан ота-оналар боласига паст баҳо қўйибсан деб ҳам кэлишади.

#### **Саволлар:**

1. Ўқувчига ота-она ё ўзи тарбия бермаса, ё ўқитувчига тарбия бергани қўймаса, унда ким тарбия берсин, кўчами?
2. Тартиб-интизом бўлмаган жойда таълимни ривожлантириш мумкинми, яъни таълимни тарбиядан ажратиб бўладими?
3. Яйраб дарс ўтиши учун барча қулайликлар яратилса қайси ўқитувчи ситқидилдан жон куйдириб ишламайди?



3-микрокейс.

Биринчи президентимиз И.А.Каримов “Хеч бир нарса мамлакатни спортчалик дунёга танита олмайди”-дегандилар ва шу ондан бошлаб спортни молиявий жихатдан қўллаб-қувватлаш ҳамда эътибор шу қадар кучайдики, хатто ўқитувчи ва ўқувчилар ҳам “КСЖ”га пул йигиб берамиз. Бу ишларнинг натижаси сифатида эришган ютуқларимиз ҳар биримизга маълум, спортчиларимизни рағбатлантириш ҳам аъло даражада.

Аммо математика бўйича халқаро олимпиада ғолиби Бекзод Нуриддиновга навбатдаги фахрий ёрлик ва кичик мукофот, Канн кинофестивалида Гран При ғолиби бўлган Шокир Холиқовга чой сервиси совға қилингани ажабланарли.

Саволлар:

1. Биз таниқли давлат курмоқчимизми ёки ҳар томонлама ривожланганми?
2. Таълим, айниқса мактаб таълими ҳар қандай соҳанинг пойдевори эмасми?
3. Мустаҳкам пойдевор ҳар қандай ривожланишнинг асоси эмасми?

**Таҳлил ва натижалар:**

1. Президентимиз Ш.М.Мирзиёев айтганидек ўқитувчиларни обрўсини кўтариш учун нима қилиш керак?
2. Коррупция бор жойда ривожланиш бўлмайди, шундай экан ўз соҳасида виждонан меҳнат қилаётган ҳар бир ходим ва раҳбарнинг ҳуқуқ ва эркинликларини таъминлаш учун қандай чора қўлласак бўлади?
3. Қонун устиворлигини таъминлаш ва коррупциянинг ҳар қандай кўринишига барҳам беришда рақамли тизимларнинг ўрни қандай?
4. Ушбу тадбирлар “Ҳаракатлар стратегияси”да кўзлаган мақсадларимизга қай даражада мос кэлади?



5. Рақобатсиз ўсиш бўлмади, таълим соҳасида ишлаётган ҳар бир ўқитувчининг ўртасида соғлом рақобатни таркиб топтириш, ўзаро курашни кучайтириш орқали таълим самарадорлигининг ўсишига эришиш учун нима қилиш керак?
6. Дарс, таълим-тарбия жараёнини янада яхшилаш, меҳнат самарадорлигини ошириш, ўқитувчи ва ўқувчига қўшимча қулайликлар яратиш учун қандай чора- тадбирлар қўлласак бўлади?
7. Таълимда рақамли тизимларни қўллашнинг замонавий имкониятлари қандай?
8. Таълим тизимида рақамли инновацияларни киритиш орқали биз нималарни иқтисод этишимиз мумкин?
9. Ушбу чора-тадбирлар “5 ташаббус” бўйича қандай самара бериши мумкин?

### **Хулоса ва таклифлар:**

Мухтарам президентимиз Ш.М.Мирзиёев томонидан 2020-йил “Илм-маърифат ва рақамли иқтисодиётни ривожлантириш йили”-деб эълон қилинди, демакки мақсадимиз аниқ, ҳар бир соҳага рақамли тизимларни киритиш орқали маълум бир маблағ ёки вақтни тежаб қолиш ва ривожланишдир.

**I.** Таълим соҳасидаги ўзаро соғлом рақобатни вужудга келтириш ва бу орқали дарс самарадорлигини ошириш учун шундай бир тизимни яратайликки, бунда 25 йил ишлаган ўқитувчи ҳам ўз устида тинмай ишлайдиган бўлсин, ё талаб даражасида яхши ишласин, ёки бутунлай бу соҳадан чиқиб кетсин.

Бу борада қуйидаги таклифларни билдирмоқчиман:

1. Ҳар бир ўқитувчи билан ҳар йили августда янги меҳнат шартномаси тузилсин. Мактаб раҳбари ҳар бир ўқитувчининг май ойида ёзган йиллик ҳисоботларини ўқиб чиқиб, ўқувчилардан ярим йилликда ва йил якунида олинган сўровнома натижаларига қараб, кимни ишда олиб қолиши, ким билан шартномани бекор қилиши ҳақида июнь-июль ойларида ўйлаб кўриб қарор қилсин, шошилмасдан, тазйиқларсиз.
2. Дарс соатларининг тақсимооти тоифаларга қараб бўлиниши қонунда белгилаб қўйилсин. Шунда ўқитувчилар ўз-ўзидан тоифасини оширишга қараб интила



бошлайди.Бирор бир ишни қойиллатмасдан туриб, иш стажи кўплиги ва ёшининг катталигини пеш қилиб,ёшларга йўл бермасликка чек қўйилади шунда.

Масалан: фақат олий тоифага 25 соатгача, 1-тоифага 20 соатгача, 2-тоифага 15 соатгача, мутахассисга 10-соатгача дарс берилсин (мактабнинг мавжуд имкониятларидан келиб чиққан холда).

3. Дарс соатлари тақсимланаётганда 1-навбатда ўқувчилардан олинган сўровнома натижалари инобатга олинсин.

Масалан: мактабда 1та олий тоифали ўқитувчи бор дейлик. Билими зўр, лекин педагогик махорати этишмайди. Дарслари жуда суст, ўқувчиларга ёқмайди. Сўровномадаги фикрлар ўқитувчига сабаб қилиб кўрсатилади ва унинг дарслари камайтиради. Уни ўрнига янги мутахассислар иш билан таъминланади, ёки шу мактабдаги бошқа ўқитувчига имкон берилади. Шу ондан бошлаб улар ўртасида кундан кунга қуйидагилар учун рақобат кучайиб боради:

А) Ўқувчиларга ёқадиган қилиб, жонлироқ, янгича усулларда дарс ўтиш (бунда дарс фақат ўйинлардан иборат бўлиб қолмаслиги керак).

В) Тезроқ тоифа олиш (hozirgi аттестация низоми жуда адолатли ишлаб чиқилди ва тўғри олиб борилмоқда. Унга ўзгартиришлар киритилмайди деб умид қиламан.)

С) Кейинги йили у билан яна шартнома тузишлари учун замин яратиб бориш.

Д) Тажрибали устозлар дарсларига тахлилга кириб, устун жихатларини ўзлаштириш, ўз камчиликларини бартараф этиш, бунинг учун улар тинмай дарс тахлилларига кирадилар.(Хозирда очик дарсга ҳам ялинсангиз зўрға 2-3та ўқитувчи киради холос). Бу мақсад ўқитувчига хар куни, хар соатда тинчлик бермайди ва ҳеч қандай назоратсиз ҳам ўз устида тинмай ишлайди.

4. Мактабларда ўқувчилар билан тушунтириш ишлари тўғри йўлга қўйилсин. Улар ўқитувчининг билим савиясига, мавзуни тушинтириб бера олиш қобилиятига, педагогик махоратига алоҳида баҳо бера олсинлар. Фикрларини аниқ фактлар билан ифодалай билсин.



Ўқитувчининг устамасига келсак, янги 823-қарор жуда асосли ва ўз вақтида қабул қилинди. Фақат бир бандига, яъни “иш стажига қараб” деган жойини “тоифасига қараб”-деб ўзгартирсак, у янада адолатли ва рақобатга чорловчи бўлар эди. Стаж бу вақт дегани, вақт эса ишлаган учун ҳам, ишламаган учун ҳам бирдай ўтаверадида.

## II. Ўқитувчи ва ўқувчиларга кўшимча қулайликлар яратиш мақсадида.

Ўқитувчилар ўз билимларини ўқувчиларга тўлиқ бера олишлиги, ўз махоратини 100% намоён этиб, ўз дарсидан ўзи қониқиши учун унга баъзи бир шароитларни яратиб беришимиз керак.

Биринчидан; бошланғич синфларда ўқувчи сонини 20тадан оширмаслик керак. Чунки боланинг ақлий фаолияти энг фаол, қизиқувчан ва диққат эътиборли бўлган ёшлари 1-4- синфларга тўғри келар экан. Бу даврда болага иложи борича кўпроқ тушунча бериб қолиш керак. Бу ёшда у илмнинг қадрини ва касбларнинг фарқини тушиниб етмоғи лозим. Бунинг учун ўқитувчи 45 дақиқа дарснинг 5 дақиқасини ташкилий қисм билан ўтказса агар, қолган 40 дақиқада хар бири билан 2 дақиқа бўлса ҳам ишлай олиши керак.

Мен турли мактабларда бошланғич синфларни кузатиб шуни билдимки, бошланғич синфида 8-12та ўқувчи ўқитаётган мактабнинг ўқувчилари хар қандай хатто ихтисослашган мактабларнинг ўқувчиларидан яхши фикрламоқда ва билмоқда. Муҳтарам президентимиз Ш.М.Мирзиёев таъбири билан айтганда “Агар пойдевор мустаҳкам бўлса, бақувват бўлади.” Биз улкан билим эгаларини тайёрламоқчи бўлсак, уларни бошланғич синфларда тўғри ва тўлиқ онгини шакллантириб олишимиз керак. Мана шу онлардаёқ бола тушунмаган фанини ёмон кўра бошлайди. Тушунмовчиликлар кўпайгани сари боланинг билим олишга иштиёқи ва хоши пасайиб боради.

Иккинчидан; юқори синфларда ўқувчилар сонини 26тадан оширмаслик, чунки, миқдор ошган сари сифат пасаяди ва бу хеч кимга сир эмас (фалсафа қонуни).



Учинчидан; ўқувчиларни 5-9-синфларда ўзлаштириш даражасига қараб “а”, “б”, “с” синфларга ажратиб олиш. Бунда “а”-синфга 20тадан ошмаган энг иқтидорли ўқувчилар қамраб олинса ва улар мавзуларни бир марта тушунтирилгандаёқ тўлиқ тушуниб етсалар, бундай синфларда дарс ўтиш ўқитувчига хузур бағишлаган бўларди.

“б”-синфга ўртача ўзлаштириш қобилиятига эга бўлган ўқувчилар қамраб олинса ва уларга, агар яхши ўзлаштира “а”-синфга ўтишлари мукофот, ёки аксинча, ўқишлари пасайиб кэтса, “с”-синфга ўтиб қолишлари жазо сифатида қўлланилса, жуда яхши бўларди.

“с”-синфга ўзлаштириши паст бўлган ўқувчилар қамраб олинса, ўқитувчи ҳам ўқувчиларнинг ўзлаштиришини ҳисобга олган ҳолда дарсни ташкил этарди. Бундай бўлиниш ота-оналарда ҳам қизиқиш ўйғотиб, фарзандининг ўқишига бўлган эътиборини кучайтирар эди.

Бундай бўлиниш ўқитувчи ва ўқувчига дарсда қулайлик туғдириб, яхши педагогик ва психологик муҳитни яратишга, дарс самарадорлигини оширишга катта ёрдам беради. Бундай табақалаштириш “Дифференциялашган синф тизими” дейилиб, юқорида айтиб ўтилган, дунёнинг кўплаб, ривожланган давлатларида синовдан ўтган ва ўзининг ижобий самарасини берган. Ҳозирда яна кўплаб давлатлар ушбу тизимга ўтмоқдалар. Назарий жихатдан олиб қаралганда, биздаги ўзлаштириши ҳар хил ўқувчиларга бир хил усулда дарс ўтилиши нотўғри деб ҳисоблайман.

10-11-синфларда улар танлов асосидаги синфларда (ҳозирда жорий этилиб, синовдан ўтказилаётган) ўзи танлаган мутахассисликлари бўйича билим олишда давом этсалар яхши бўларди.

Тўртинчидан; ўқувчиларнинг мактаб тўғрисидаги тасаввурини, мактабга бўлган муносабатини, тушунчасини тубдан ўзгартириб, мактабга нисбатан ҳурмат ва эътибор ўйғотишимиз керак. Ўқувчиларда пайдо бўлган “ўқишга кириб олсам бўлди, менга шу 2-5та фан керак холос, уни репетиторда ўқийман, мактабга онда-сонда шунчаки хужжат учун боряпманда”-деган тушунчасини йўқотишимиз керак.



Бунинг учун ҳам куйидаги таклифларни билдирмоқчиман;

1. Мактаб битирувчиларининг давлат имтихони улар учун энг катта, маъсулиятли ва хал қилувчи имтихонга айлансин. Шунда ўқувчи ва ота-оналарнинг мактаб тўғрисидаги фикрлари ва мактабга бўлган муносабати тубдан ўзгарар эди. Бунинг учун мактаб битирув имтихонлари хар бир мактабда, ИИБ ходими назоратида (маъсулиятни янада кучайтириш ва шаффофлик учун) кириш имтихонларига ўхшаб ташкиллаштирилса, камералар қўйилиб, ота-оналар бориб кузатиб турса, ўзгача маъсулиятли ҳолатда ўтса мактабнинг обрўси ортарди. Баъзи ўқувчилар битирув имтихонига ҳам кечикиб келиб, баъзан келмай ҳам кўяди, ўқитувчи ва синф раҳбари ялинса ҳам назар- писанд қилмайди. Шундай ҳолларда ота-она ҳам бепарволигини кўриб, мактабга ачинаман.
2. Битирув имтихони тест асосида ташкил этилиб, унинг натижаси ўқувчининг келажагига бевосита таъсир кўрсатсин. Масалан: хар бир фандан 40тадан савол берилиб, ўқувчи бир неча фанлардан 30% дан кам олса, у синфдан –синфга қолдирилсин. 30-40% тўплаганга маълумотнома берилсин,40-50% гача тўплаганга фақат коллежга хужжат топширишга рухсат, 50% дан юқори олганларгина хужжатларини олий ўқув юртига топшира олсин.
3. Шу билан бирга баъзи бир имтиёзлар ҳам жорий этилсин,масалан: тегишли фанлардан 65-75% олганларга олий ўқув юртига кириш балига 10 бал, 75% дан юқорисига 20 балл кўшиб берилсин.
4. Бу усул олтин медаль ёки қизил аттестат беришдан кўра халол бўларди, баҳоларни ошириб қўйиш, таниш-билишчилик қилмасдан, ўқувчи ҳақиқий билимига яраша мукофотини ҳам оларди.
5. Шунда ўқувчилар ва ота-оналарнинг болага нисбатан назорати, ҳам билимига талаби, келажагига, дарсларига эътибори кучаяр эди. Мактабга қизиқишлари ортиб, ўқитувчилар ва уларнинг дарслари ҳақида суриштириб, дарсларга нисбатан талаби ва эътибори кучаяр эди.

Ўқувчилар мактабда барча фанларни сидқидилдан яхши ўқиб боришликнинг фойдаси катта бўлишини, ва ўқимасдан юришликнинг зарари хақида ҳам яхшилаб билиб олиб, гувоҳи бўлсаларгина, барчаси билимга интиладилар. Бундай гуруҳларда дарс ўтиш хузур бағишлайди.

6. Бу усулда имтихон олинганда ДТМда барча битирувчилар ва уларнинг билим даражаси хақида тўлиқ маълумот хосил бўлади, бундан ташқари Республика миқёсида вилоятлар, туманлар, мактаблар, фанлар, хатто ўқитувчиларнинг рейтингини чиқариш имкони туғилади.

**Рақамли тизимлардан таълимда фойдаланиб, маблағ ва вақтни тежаб қолиш мақсадида:** Билишимча кўпчилик ривожланган давлатларда мактаб битирув имтихонлари қаттиқ давлат назорати остида бўлар экан, чунки у кириш имтихони ўрнини ҳам босиб, хаққоний ва шаффоф бўлиши таъминланар экан. Бунда ўқувчи муҳим деб ҳисобланган барча фанлардан (10-12тагача фандан) тест имтихонлари топшириб, улар ДТМда текширилиб, натижаси ўзига қайтарилар экан.

Масалан:

Ф.И.Ш. Бурхонова Муножат Махкамбоевна

Адрес: Андижон вилояти Мархамат тумани

Синф: 16-мактаб 11-синф

Фанлар	Тўғри жавоблар	Нотўғри жавоб	Самарадорлик %	балл
Алгебра	30	10	75 %	
Физика	20	20	50 %	
Биология	30	10	75 %	
Кимё	20	20	50 %	

Бу жадвалда республикамизнинг барча олий ўқув юртларида имтихон олинадиган фанлар тўлиқ ақс этиши керак.



Ушбу натижаларга кўра ўқувчи ўзи истаган олий ўқув юртига бориб хужжат топширар, қабул пайтида унинг шу сохага керакли 5та фанининг натижаси йиғиндиси интернетга жойланар экан. Қабул 3 кун давом этиб, натижасини интернет орқали барча кузатиб туриши мумкин.

1. Бунда ўтиш бали давлат томонидан барча олий ўқув юртлари учун белгилаб кўйилади. Масалан: тиббиёт институтлари 165 баллдан юқори ва шу каби барча нуфузли институтлар хам.

Педагогика университетлари 140 баллдан юқори, бунда баллар ўқув юртининг нуфузи ва унга бўлган талабга, қолаверса хар йилги ўтиш баллига қараб белгиланади.

2. Балл билан бирга нечта бюджет ва нечта контракт қабул қилиниши хам интернетда аввалдан эълон қилинади.

Масалан: Андижон Тиббиёт Институтига 100та ўрин берилди дейлик, унга хужжат топширганлар сони 100дан ортиб кетса, балл жихатдан пастга тушиб бораётган ўқувчи ўзини интернетдан кузатиб тургани холда тезда хужжатини олиб, бошқа институтга топшириш имконияти бўлади, албатта, қабул кунлари турлича белгиланади.

3. Агар битта ўринга 2та ўқувчининг бали тенг келиб қолса, унда унинг қолган фанлари натижалари инобатга олинади ва хеч қандай эътирозга ўрин қолмайди.
4. Бу билан биз ўқувчиларда “мен 5та фанни ўқисам бўлди, қолгани керак эмас” деган тушунчани йўқотишга эришамиз.
5. Ўқувчиларда ва ота-оналарда мактабга нисбатан қизиқиш уйғонади, натижада улар ўқитувчиларни яхши-ёмонга ажрата бошлайдилар ва ўз-ўзидан кучли ўқитувчини талаб қиладилар.
6. Ўқитувчилар ўқувчиларга “ўқиб келинг” деб ялинишдан қутилади ва дарслар насихат қилиш билан эмас, балки хақиқий билим бериш билан ўтади.
7. Бунда ўқувчи 1йил умрини беҳуда йўқотмайди. Давлатимиз эса энг кучли ўқувчиларни олий ўқув юртларига қамраб олиш имкониятига эга бўлади.



Агар ўқувчи битираётган йили яхши натижа кўрсата олмаса у кейинги йили яна имтихон топширсин, битирувчилар билан бирга, шунда у мактабда синфдан-синфга қолиб ўқишга мажбур бўлади. Бундай синфлар тўлов асосида (пулли) ташкил этилса, хамма давлат томонидан бепул таъминланаётган бундай кенг шарт-шароитларнинг кадрига ўз вақтида этадиган бўларди. Кўп холларда ўқитувчи болага таълим ва тарбия бериб, орада танбех ёки жазо бергани учун ота-оналардан гап эшитиб, рахбарият олдида юзи қизарганда қаттиқ жахлим чиқади. Болани энг қимматбахо кийинтириб, ўқув куролларини таъминлаб қўйиш билан ота-она вазифаси тугаб қолмайди. Ўқитувчига боланинг одоби ва билими керак холос, у бошқа ҳеч нарса талаб қилмайди. Мактабда 1-ўринга билим ва одобни чиқаришимиз керак, бўлмаса ахвол яхшиланмайди.

Дарсликлар билан таъминлашда ҳам рақамли тизимдан фойдалансак, яъни дарсликлар маълум сайтда электрон шаклда мавжуд бўлса, ҳар бир мактабни ўз логини, ҳар бир ўқувчининг ўз пароли бўлса ( уни дарсликка ижара ҳаққи тўлагандай шаклда олади), юқори 9-10-11-синф ўқувчилари ўзининг шахсий ноутбуклари билан келсалар (ҳозирги кунда ҳар бир ўқувчида қимматбахо смартфон борлигини, уни ўрнига ноутбук олиб беришларини сўрасак, давлатимиз 3 йиллик истемолчи кредитларини жорий этганини ҳисобга олсак, ота-оналарда эътироз бўлмаса керак), улар қайси дарслик (эскисими ё янгиси), қайси фан керак бўлса ўша сайтдан ўзининг пароли орқали кириб тортиб олаверади. АҚШда ўқувчилар 1-синфга ноутбук билан келишаркан. Албатта бунинг учун аввало чекка мактабларни ҳам тезкор интернет билан жихозлаш лозим. Шунда биз дарсликлар ишлаб чиқаришга сарфланаётган қанча маблағни тежаб қолган бўлардик.

### 1-жадвал

Дарслик сони	1та дарслик ўртача нархи	Умумий нархи.
9-синф. 10 млн. нусха	20 000 сўм	200 млрд.

10-синф. нусха	9 млн.	22 000 сўм	198 млрд.
11-синф. нусха	9 млн.	25 000 сўм	225 млрд.
		Жаъми сумма:	623 млрд.

Агар бунга ота-оналар дарслик ижараси учун тўлайдиган суммани кўшсак:

2-жадвал

Синфи	Ўқувчи сони	1 йиллик ижара нарҳи	Умумий сумма
9 синф	- 700 000	32 000 сўм	22 400 000 000.
10 синф	- 680 000	35 000 сўм	23 800 000 000
11 синф	- 680 000	38 000 сўм	25 840 000 000
		Жаъми сумма:	72 040 000 000

Ушбу тежаб қолинган суммаларни мактабларни тезкор интернет билан, фан кабинетларини электрон доска ва бошқа жиҳозлар билан жиҳозлашга сарфласак бўлади. Бу ишлар билан биз “5 ташаббус”нинг 3-ва 4-соҳаларини

анча ривожлантирган бўлардик. Дарслик етишмовчилигини, уларни қайта ишлаб чиқаришни буткул унитардик.

## Фойдаланилган адабиётлар:

1. Мирзиёев Ш.М. —Эркин ва фаровон, демократик Ўзбекистон давлатини мард ва олижаноб халқимиз билан бирга кураимиз! мавзусидаги Ўзбекистон Республикаси Президенти лавозимидаги киришиш тантанали маросимида бағишланган Олий Мажлис палаталарининг кўшма мажлисидаги нутқи.—Т.:—Ўзбекистон!, 2016.—56б.
2. Мирзиёев Ш.М.- Қонун устуворлиги ва инсон манфаатларини таъминлаш—юрт тараққиёти ва халқ фаровонлиги гарови! мавзусидаги Ўзбекистон Республикаси Конституцияси қабул қилинганининг 24 йиллигига бағишланган тантанали маросимдаги маърузаси.  
Т:-Ўзбекистон!, 2017. – 48 б.
3. Мирзиёев Ш.М. Танқидий таҳлил, қатъий тартиб-интизом ва шахсий жавобгарлик – ҳар бир раҳбар фаолиятининг кундалик қонидаси бўлиши керак. –Т.: —Ўзбекистон! – 2017.– 102б.
4. Мирзиёев Ш.М. Буюк келажакимизни мард ва олижаноб халқимиз билан бирга кураимиз. – Т.: —Ўзбекистон!, 2017. – 488 б.
5. Каримов И.А. Юксак маънавият – енгилмас куч. –Т.: —Маънавият!, 2008.–176 б.
6. Йўлдошев Ж.Ғ., Усмонов С. Илғор педагогик технологиялар.
7. Муталипова М.Ж., Ходжаев Б.Х. Қиёсий педагогика.-Т: 2015й.
8. Джусубалиева Д.М. Сравнительная педагогика. Методический альманах.-Алматы, 2007.
9. Урастаева Г.Д. Сравнительная педагогика. -Алматы, 2006.
10. Хошимов К., Нишонова С. Педагогика тарихи.-Т.: Алишер Навоий номидаги Ўзбекистон Миллий кутубхонаси нашриёти, 2005.
11. Ишмухамедов Р. ва б. Таълимда инновацион технологиялар.  
- Т.:Истеъдод, 2008.
12. Абдуллаева Х.А. Машғулотларда фаол таълим усулларида фойдаланиш.



- Фарғона: ФарДУ, 2008.
13. Авлиякулов Н.Х., Мусаева Н.Н. Педагогик технологиялар. – Т.: —Fan va texnologiyalar! нашриёти, 2008. – 164 б.
  14. Файзуллаева Д.М., Ганиева М.А., Неъматов И. Назарий ва амалий ўқув машғулотларда ўқитиш технологиялари тўплами / Met.қўлл. Ўрта махсус, касб-ҳунар таълимида инновацион таълим технологиялари сериясидан – Т.: ТДИУ, 2013. – 137 б.
  15. Ишмухамедов Р., Абдуқодиров А., Пардаев А. Таълимда инновацион технологиялар / Таълим муассасалари ўқитувчилари учун амалий тавсиялар. – Т.: —Истеъдод! жамғармаси, 2008. – 180 б.
  16. Ишмухамедов Р., Абдуқародиров А., Пардаев А. Тарбияда инновацион технологиялар / Таълим муассасалари ўқитувчилари учун амалий тавсиялар. – Т.: —Истеъдод! жамғармаси, 2009. – 160 б.



## ИЖТИМОЙ-ПСИХОЛОГИК ПОРТРЕТИ МУАММОСИНИНГ НАЗАРИЙ-МЕТОДОЛОГИК АСОСЛАРИ

**Закирова Зулфия Тураевна**

Сирдарё ВХТБ га қарашли 70-сонли

мактаб-интернати психологи

**Аннотация:** мақолада ижтимоий-психологик портрет, унинг предмети ва объекти, шахснинг ижтимоий-психологик талқин этишнинг ижтимоийлашуви таъсир кўрсатувчи омилларининг назарий асослари ёритилган.

**Калит сўзлар:** руҳият, психолог, портрет, шахс, ижтимоий, объект, муносабат, оила, таълим, ахборот

Психолог-мутахассис инсон руҳиятининг даволовчиси сифатида қаралади. Психолог касби одамларни мураккаб ёки ностандарт вазиятларда қўллаб-қувватлаш ва ишлаш билан боғлиқдир. Шу боис бугунги кунда назарий ёки психолог ва амалий психолог, психолог-тадқиқотчи, ташкилий психология, клиник- психолог, юридик-психолог, таълим муассасаси психологи ва бошқа фаолият йўналишида ишлаётган психологлар мавжуд. Бу эса жаҳондаги психологлар фаолиятини тизимлаштириш ва тартибга солиш учун зарурат туғдиради. Психологик портрет-инсоннинг мураккаб психологик тавсифи бўлиб, унинг ички заҳираси ва муайян муҳим шароитларда мумкин бўлган ҳаракатлар тавсифини ўз ичига олади. Бошқача қилиб айтганда, инсоннинг психологик портрети - бу шахснинг шахсий хусусиятларини сўз ёки ёзма равишда ифодалашдир. Агар психологик портрет тушунчасини ижтимоий-психологик портрет билан ўзгартириш зарур бўлса, у ҳолда шахснинг хислат ва хусусиятларини ижтимоий муҳит ёки ижтимоий муносабатлар тизимида тасвирланиши назарда тутиш керак бўлади. Психологик портрет ёки ижтимоий-психологик портрет ҳақида сўз борганда уларнинг ўрганиш предмети ва объекти бевосита шахсга бориб боғланади. Жаҳон психологиясида шахснинг ижтимоий-психологик талқин этишнинг илк манбаи унинг ижтимоийлашуви билан боғлиқдир. Шунга кўра шахс ижтимоийлашуви деганда унга таъсир кўрсатувчи омиллар



тушунилади. Ижтимоийлашув - шахсни ижтимоий муносабатлар ва муносабатлар тизимига киритиш жараёни бўлиб, натижада у жамиятнинг тўлақонли аъзосига айланади. Аслида, бу шахсни шакллантириш жараёни, чунки ижтимоийлашув даврида инсон шахсга айланади. Бу борада психоанализ асосчиси З.Фрейднинг муносабатлари мавжуд. ижтимоийлашувни инсоннинг ижтимоий ўзаро муносабатларда мажбурий иштироки ва унинг ижтимоий қонунларига бўйсунishi деб ҳисоблаган. Оила, таълим муассасалари, тенгдошлар гуруҳи ва оммавий ахборот воситалари шахс ижтимоийлашувининг асосий институтларидир. Шу билан бирга болалар ва ўсмирларнинг ижтимоийлашуви жараёнида уларнинг роли ёшга қараб ўзгаради ва турли маданиятларда фарқ қилади. Ижтимоийлашувнинг қуйидаги параметрларини ажратиш мумкин: таркиб, кенглик, механизмлар, ижтимоий институтлар, омиллар, ижтимоийлашув босқичлари. Биз талаба-психологнинг касбий шаклланиши босқичидаги ижтимоий-психологик портретига доир тадқиқотимизда шахс ижтимоийлашувига таъсир кўрсатувчи омилларни инобатга олишимиз зарур бўлади. Г.М.Андреева ижтимоийлашувнинг уч босқичини аниқлайди: меҳнатдан олдинги, меҳнат ва меҳнатдан кейинги. Ушбу ёндашув ижтимоийлашув ижтимоий тажрибани, биринчи навбатда, иш жараёнида ўзлаштиришни назарда тутишини ҳисобга олади. Меҳнатдан олдинги босқич инсон ҳаётининг меҳнат фаолияти бошланишигача бўлган даврини қамраб олади ва ўз навбатида икки даврга бўлинади:

- эрта ижтимоийлашув даври: боланинг туғилишидан мактабга қабул қилинишигача;

- ўқиш даври: мактаб, университет ёки бошқа таълим муассасасида ўқишнинг барча вақти.

1. Ижтимоийлашувнинг меҳнат босқичи инсоннинг камолот даврини, меҳнат фаолиятининг бутун даврини қамраб олади. Меҳнат фаолияти ижтимоий тажрибани ўзлаштириш ва такрор ишлаб чиқариш жараёнини тўхтатмайди. Шахс ижтимоий камолотга эришса, ижтимоийлашув жараёни маълум даражадагина



тугалланади. Кўпгина психологларнинг таъкидлашича, ижтимоийлашув жараёни инсоннинг бутун ҳаёти давомида давом этади, лекин катталарнинг ижтимоийлашуви болаларнинг ижтимоийлашувидан фарқ қилади. Катталар ижтимоийлашуви ташқи хатти-ҳаракатни ўзгартиради ва инсонга маълум кўникмаларни эгаллашга ёрдам бериш учун мўлжалланган. Болаларнинг ижтимоийлашуви қадрият йўналишларини шакллантиради ва хатти-ҳаракатларнинг мотивацияси билан шуғулланади. Уларнинг ижтимоийлашуви жараёнида девиант хулқ-атворда намоён бўладиган муваффақиятсизликлар бўлиши мумкин. Кўп жиҳатдан психологик портрет ҳақида сўз борганда унинг қирраларини белгиловчи шахс тузилмасига таяниш муҳимдир. Шунинг учун шахс тузилмаси таҳлилига мурожаат қиламиз. Шахснинг концептуал тузилмасининг таркибидаги хусусиятларни ёритиш ҳисобига ижтимоий-психологик портретни тузиш имконияти ошади. Шахс концептуал тузилмасига кўра психологик портретни қуйидаги жабҳаларга ажратишимиз мумкин:

Шахс йўналганлиги: эгоизм, натижа, ҳокимиятга эга бўлиш, альтруизм, жараён, эркинлик, мавжуд бўлиш. Ижтимоий-психологик даражада: олим, хавотирли-шубҳаланувчи, масъулиятли ижрочи, раҳбар, интуитив, ихтирочи-конструктор, эмотив, эмотив бўлмаган. Психологик даражада: сенсор интроверт, сенсор экстраверт, фикрловчи интроверт, фикрловчи экстраверт; интуицив экстраверт, интуицив интроверт, эмоционал экстраверт, эмоционал интроверт. Психофизиологик даражада: ижтимоий темп, темп, ижтимоий эрглик, эрглик (қувват, куч, меҳнат), пластиклик, ижтимоий пластиклик, эмоционаллик, ижтимоий эмоционаллик. Ушбу шахс тузилмасининг таркибий қисмларидан талаба-психологларнинг ижтимоий-психологик портретининг касбий камолотидаги аҳамиятини ўринли ҳолатларида ўрганишда фойдаланилади. Психологик портретни тузиш билан боғлиқ масалаларни ёритишга зарурат туғилганда унинг алгоритмини инобатга олиш лозим. Россиялик психолог Светлана Трошина томонидан тақдим этилган мақолада



психологик портретни ташкил этувчилари қайд этилган . Мазкур манбага кўра биринчи намуна:

- ❖ инсоннинг темпераменти;
- ❖ ақлий меҳнатга мойиллиги ва интеллектуаллик даражаси;
- ❖ етакчи характер хислатлари;
- ❖ ўзини-ўзи баҳолаш даражалари;
- ❖ шахснинг йўналганлиги;
- ❖ кадриятлари;
- ❖ эмоционал-иродавий соҳаси;
- ❖ коммуникатив кўникмалари;
- ❖ мотивация соҳаси;
- ❖ индивидуализм-жамоавийлик.

Психолог Д.Милай томонидан тақдим этилган психологик портрет тузилмаси қуйидагилардан иборат .Мақолада келтириладиган ҳолатларга кўра асосий психологик портретни ташкил этувчилар сифатида қуйидагилар темперамент, характер, қобилиятлар, йўналганлик, ёритилади: эмоционаллик, интеллектуаллик, коммуникабеллик, ўзини-ўзи баҳолаш, иродавий сифатлар, ўзини-ўзи назорат қилиш, жамоат ишларидаги қобилиятлар, мотивация, ижтимоий установакалар. Ижтимоий-психологик портретни таҳлил қилишнинг ўзига хос томонлари тўғрисидаги барча таҳлилларни умумлаштириш психологиядаги шахс тузилмасининг умумий кўринишини ифодалашга олиб келади. Шунга кўра тузилмани қуйидагича ифодалаш мақсадга мувофиқ. Шахснинг психологик тузилмаси:

Шакллантирувчи омиллар: табиий ва ижтимоий муҳит таъсирида фаолиятнинг шаклланиши.

Шахснинг қирралари: индивидуал-психологик, дунёқараш, ижтимоий-психологик. Индивидуал-психологик томонлари: психик жараёнлар, психик хусусиятлари, психик ҳолатлар, психик ҳосилалар.Дунёқараш жиҳатлари: ахлоқий





қиёфаси, дунёкараши, маънавий қиёфаси. Ижтимоий психологик томонлари: бошқа инсонларга муносабатлар, ижтимоий роллар, ижтимоий позициялари, ижтимоий установкалар. Талаба-психологларнинг ижтимоий-психологик портретини тадқиқ этилишига доир материаллар таҳлили мазкур тадқиқотнинг эмпирик жиҳатларини ёритишда шахс назариялари ва шахс тузилмасига доир қарашларга таяниб амалга оширишни тақозо этади.

### Фойдаланилган адабиётлар рўйхати

1. Барсова, Анна Формула личности, или Как свои недостатки превратить в достоинства / Анна Барсова. - М.: АСТ-Пресс Книга, 2017. – 320
2. Андреева Г.М. Социальная психология: Учебник / Г.М. Андреева. 5-е изд., перераб. и доп. - М.: Аспект - Пресс, 2014. - 365 с.
3. Молоканов М.В. Личностные компоненты профессиональной успешности практических психологов : Дис. ... канд. психол. наук. -М., 1994. - 178 с. 116. С.Н Норқобилова Талаба шахсига касбий шаклланиш таъсирининг психологик жиҳатлари. Автореферат Т.:2010 22 б

## СОВРЕМЕННЫЕ УРОКИ БИОЛОГИИ

**Аликулова Нафиса Убайдуллаевна**  
учитель Биологии

**Аннотация:** В статье выделяются и описываются характерные особенности проведения лабораторных занятий по школьному курсу биологии путем включения работы с определителями для активизации познавательной деятельности, развития самостоятельности, ответственности ученика.

**Ключевые слова:** интернет, урок, общеобразовательной школы, интерактив, доска, мультимедиа, лаборатория, фронталь, виртуал

В условиях внедрения электронного образования в общеобразовательные школы Узбекистана, все более актуальным становится вопрос использования ИКТ и интернет-ресурсов на уроках биологии. Современные уроки значительно отличаются разнообразием форм и методов преподавания. Возможности ИКТ реализуются на всех этапах урока по биологии. Сегодня я уделю внимание использованию виртуальных лабораторных работ на уроках биологии.

В самом простом понимании биология - наука о жизни и развитии живых тел. Изучение в школе предмета "Биология" только на вербальном уровне не создает правильного представления об изучаемых объектах и явлениях. Поэтому главной задачей учителей биологии является разумное использование в учебном процессе наглядных средств обучения.

В обычных условиях мы не всегда можем наблюдать некоторые биологические явления (например, фотосинтез, синтез белка, репликация, прорастание семени и т.д.) и проводить определенные опыты (наблюдение за размножением и питанием инфузории туфельки, изменение окраса животных и т.д.). Здесь очень удобно применять именно виртуальные лабораторные работы, которые открывают перед учителем и учащимся массу возможностей. Работа в сети интернет или с заранее подготовленными программами позволяет не только сформировать, но и закрепить знания, умения и навыки учащихся.



Исходя из обеспечения общеобразовательной школы вычислительной техникой, есть возможность в двух вариантах использовать виртуальные лаборатории:

1. В кабинете есть один персональный компьютер, на котором установлен компьютерный курс, использующийся в демонстрационном режиме.

2. Урок проводится в мультимедийном кабинете с использованием локальной версии компьютерного курса.

Чаще мной используется первый вариант работы, так как не всегда есть возможность работы в мультимедийном кабинете. У детей есть возможность работы с интерактивной доской по очереди для проведения лабораторных опытов или для выполнения проверочных работ.

При работе в мультимедийном кабинете учащиеся работают индивидуально или в мини-группах, что позволяет самостоятельно выполнять работу и формулировать вывод.

Однако работа с виртуальной лабораторной работой не всегда способна сформировать необходимые навыки. Во время работы с компьютером ученик работает только с мышкой, отрабатывая только алгоритм работы и навыки обращения с техникой, а работая вживую при приготовлении микропрепарата, работой с микроскопом, лупой и другим оборудованием формируются совсем другие навыки. Все это следует учитывать при планировании лабораторных работ.

Таким образом, я выделяю классификацию форм урочного использования виртуальных лабораторных работ:

- демонстрационное (перед реальной работой) использование:
- показать фронтально, с большого экрана или через мультимедийный проектор, последовательность действий реальной работы;
- обобщающее (после реальной работы) использование:
- во фронтальном (демонстрация, уточнение вопросов, формулирование выводов и закрепление рассмотренного) или индивидуальном (математическая сторона

экспериментов, анализ графиков и цифровых значений, изучение модели как способа отражения и представления реальности) режимах;

- экспериментальное (вместо реальной работы) использование:
- индивидуальное (в малых группах) выполнение заданий в виртуальной лаборатории без выполнения реальной работы, компьютерный эксперимент.

Как и в реальной лабораторной работе, в виртуальной необходимо учить навыкам исследования: - выдвижению гипотез и их проверке, - стандартизации условий, - четкому фиксированию условий и результатов экспериментов (сначала в заготовленных учителем таблицах, печатных или электронных), - выбирать критерии, формат представления результатов, а затем и планировать, наконец, самостоятельную исследовательскую работу.

Электронные учебные здания, используемые на уроках:

2. Флеш – анимации и интерактивные задания.

3. Интернет ресурсы:

- [www.virtulab.net](http://www.virtulab.net)
- <http://files.school-collection.edu.ru/dlrstore/052e6bd6-0b80-46cd-88a3-7624fb79ad83/ResFile.SWF>

[7624fb79ad83/ResFile.SWF](http://files.school-collection.edu.ru/dlrstore/052e6bd6-0b80-46cd-88a3-7624fb79ad83/ResFile.SWF)

- [http://oadk.at.ua/load/biologija/interaktivnye\\_video\\_laboratornye\\_biologija/7](http://oadk.at.ua/load/biologija/interaktivnye_video_laboratornye_biologija/7)

8.

- <http://mirbiologii.ru/>
- [http://fullbiology.ucoz.ru/load/flash\\_animacija/sbornik\\_flash\\_animacii\\_po\\_obshhej\\_biologii/35-1-0-48](http://fullbiology.ucoz.ru/load/flash_animacija/sbornik_flash_animacii_po_obshhej_biologii/35-1-0-48)
- <http://tana.ucoz.ru/>

Компьютерные модели легко вписываются в урок и позволяют организовать новые нетрадиционные виды учебной деятельности учащихся.

Внедрение в учебный процесс ИКТ изменяет методы преподавания, делает обучение более содержательным и зрелищным. Обучение становится более



активным, это позволяет заинтересовать слабоуспевающих учеников, а для сильных- придать процессу обучения характер исследования, а также активизировать процесс контроля усвоения материала.

Во внеклассной работе применение виртуальных лаборатории помогает проводить интересные лабораторные занятия, а затем на практике проверить виртуальные исследования.

Внедрение виртуальных лабораторных работ мною только начинают внедряться, а значит, есть еще много задач, которые предстоит решить.

### Исползованные литературы

1. A.Zikiriyayev, A.To,,xtayev, I.Azimov, N.Sonin.,9-sinf “Biologiya (sitologiya vagenetika asoslari)” “Yangiyo,,l poligraf servis” 2019.
2. A. G,,afurov, A. Abdukarimov, J. Tolipova, O.Ishankulov, M. Umaraliyeva, I. Abduraxmonova.,10-sinf “Biologiya” Sharq 2017.
3. A.Sattorov., AL va KHK “Informatika va axborot texnologiyalari”. “Oq`ituv chi” 2013.
4. R.Boqiyev., AL va KHK “Informatika”. “Fan va texnologiya”. 2012.
5. Сосновський Ю.В., Соколова Т.О. Технология використання комп'ютерних моделей при вивченні медичної біологічної фізики //[Електронний ресурс].
- 6 .F.Umarova, A.Ubbiyeva, F.Gaibnazarova, N.Jo'rayev “O'quvchi shaxsini rivojlantirishga yo'naltirilgan ta'lim. ”Umumta'lim maktablari o'qituvchilari uchun o'quv modullari. 2- modul, 2-nashr. T., “Bekinmashoq-plyus”.2013

## BOSHLANG'ICH SINIF O'QUVCHILARINI IXTIROCHILIK QOBILIYATLARINI SHAKLLANTIRISHDA TRIZ TEXNOLOGIYASINING SAMARALI USULLARI

**G'aniyeva Maftuna Abduaziz qizi.**

**Annotatsiya:** Mazkur maqolada Boshlang'ich sinf o'quvchilarida ixtirochilik qobiliyatini shakllantirishda TRIZ texnologiyasining samarali usullaridan foydalanishning ahamiyati xususida so'z yuritilgan.

**Kalit so'z:** TRIZ texnologiyasi, ixtirochilik qobiliyati, matematik bilim, sintez

Bugungi kunda pedagoglarga qo'yiladigan zamonaviy talablar ta'limni rivojlantirishga yo'naltirilgan bo'lib, uni tashkil etishning kognitiv, o'yin, izlash va tarbiyaviy o'zaro ta'sir elementlari sintez qilinadigan yangi shakllaridan foydalanish zarurligini taqozo etmoqda. Ixtirochilik qobiliyatli bolalarni aniqlash va rivojlantirish, ularning potentsial imkoniyatlarini ro'yobga chiqarishni ta'minlaydigan shart-sharoitlar yaratish davlat va jamiyatning ustuvor ijtimoiy vazifalaridan biridir. Bugungi kunda matematika zamonaviy insoniyat bilimlarining eng muhim yo'nalishlaridan biri ekanligi shubhasiz haqiqatdir. Matematikada bolalarning intellektual rivojlanishi uchun katta imkoniyatlar mavjud: aqliy operatsiyalar (tahlil, taqqoslash, tasniflash), jarayonlar (xulosa chiqarish, umumlashtirish, fikrlash va hk) va nutq. Ushbu imkoniyatkar dashqari o'qituvchi tomonidan qo'llanadigan innovatsion texnologiyalar, didaktik o'yinlar, axborot texnologiyalaridan foydalanish o'qituvchilarning darsda kutilgan natijaga erishishida muhim ahamiyat kasb etadi.

O'quvchilarda ixtirochilik qobiliyatlarini shakllantirishning mavjud usullarida bolalar tomonidan mantiqiy xarakterdagi vazifalarni bajarishga juda kam joy ajratilgan, ular vaqti-vaqti bilan qo'llaniladi.

Bunday vaziyatdan chiqish yo'lini TRIZ texnologiyalaridan boshlang'ich sinf matematika darslarida faol foydalanishda ko'rishimiz mumkin, chunki yangi, g'ayrioddiy narsalarni

yaratish qobiliyati bolalik davrida, tasavvur va fikrlash kabi yuqori aqliy funktsiyalarni rivojlantirish orqali yotadi. TRIZ texnologiyasi aniq matematik tushunchalarni shakllantirishga foydali ta'sir ko'rsatadigan ijodiy salohiyatni rivojlantirish bilan shug'ullanadi.

TRIZ metodikasi taxminan 50 yil oldin Genrix Saulovich Altshuller tomonidan ixtiro qilingan va ishlab chiqilgan. Dastlab, u texnik muammolarni hal qilishda yordam berish uchun yaratilgan va fikrlash, moslashuvchanlik, izchillik, mantiqiy qurilish va o'ziga xoslikni rivojlantirishga hissa qo'shgan. Ushbu texnikaning asosiy vazifasi bolani qutidan tashqarida o'ylashga va o'z echimlarini topishga o'rgatishdir.

TRIZ yangi texnik g'oyalar ishlab chiqarishni aniq fanga aylantiradi, chunki qidiruv o'rniga ixtirochi vazifalarni hal qilish mantiqiy operatsiyalar tizimida bekor qilinadi. Tizim vositasidan foydalanishingiz mumkin bo'lgan "ijodiy tushunishlar" ni kutish mantiqsiz va isrofgarchilikni kutish mumkin emas, bu to'g'ri yo'nalishda va juda katta qiziqish uyg'otadi.

TRIZning maqsadi nafaqat bolalarning tasavvurini rivojlantirish, balki ularni sodir bo'layotgan jarayonlarni tushunib, sistematik fikrlashga o'rgatish, tarbiyachilarga atrofdagi dunyoning birligi va qarama-qarshiligini tushunishga qodir bo'lgan ijodiy shaxs sifatlarini konkret amaliy tarbiyalash vositasi berish va ularning kichik muammolarini hal qilishdir.

TRIZ texnologiyasida o'quvchilar bilan ishlashning asosiy vositasi pedagogik izlanishdir. O'qituvchi tayyor bilimlarni bermasligi, haqiqatni unga ochib bermasligi, uni qanday topishni o'rgatishi kerak. Agar bola savol bersa, darhol tayyor javob bermang. Aksincha, siz undan bu haqda nima deb o'ylashini so'rashingiz kerak. Uni mulohaza qilishga taklif qiling va yetakchi savollar bilan bolani o'zi javob topishga undang. Agar u savol bermasa, o'qituvchi ziddiyatni ko'rsatishi kerak. Shunday qilib, u bolani javob topishingiz kerak bo'lgan vaziyatga tushiradi.

Boshang'ich sinfda matematik kontseptsiyalarni shakllantirish, o'quvchilarning ixtirochilik, fikrlash va matematik qobiliyatlarni sezilmasdan rivojlantirib borish uchun qo'llanadigan TRIZ texnologiyasiga asoslangan o'yinlardan foydalanish maqsadga muvofiqdir.



Masalan, quyidagi o'yinlardan keng foydalaniladi: 1. "Nima bo'lgan - nima bo'ldi" ob'ektining rivojlanish yo'nalishini aniqlash uchun o'yinlar Savol: 15 raqami bo'lgan va endi 5 raqamiga aylandi. D:  $15-10=5$  Savol: qaysi raqamni olsak 5 raqami hosil bo'ladi. Savol: 15 raqami bor edi, ammo hozir 10 ga teng. Savol: 10 raqamini olish uchun nima qilish kerak? D:  $15-5 = 3$

Bu o'yinni asosan boshlang'ich 1- sinflarda qo'llashimiz mumkin.

TRIZ texnologiyasiga asoslangan matematik o'yinlarning turlaridan biri bu Dienes blokklari, Kuisener tayoqchalari, hisoblash tayoqchalari, Nikitinning kubiklari va kvadratlari, turli xil jumboqlar bilan o'quv o'yinlari. Bu o'yinlardan dars davomida foydalanish o'quvchilarning ixtirochilik qobiliyatini o'stiradi, balki, mantiqiy tafakkur qobiliyatlarini rivojlantiradi.

Gieneshning mantiqiy bloklari (LBD) mavhum - didaktik vositalar. Bu o'yin rang, shakli, kattaligi, qalinligi bilan bir-biridan farq qiladigan shakllar to'plami. LBD'lar berilgan xususiyatlarga ega to'plamlarni modellashtirishga imkon beradi, masalan, qizil bloklar, kvadrat bloklar va hk. To'plamlarini yaratish. Bloklarni guruhlash, keyin esa ularni berilgan xususiyat bo'yicha tasniflash mumkin: bloklarni kattaligi bo'yicha guruhlarga ajratish (katta va kichik, rang (qizil va qizil emas) va Bolalar uchun to'plamdagi yanada murakkab operatsiyalar (birlashma, qo'shilish, qo'shish, kesishish) aniqlanishi mumkin.

Bundan tashqari jumboq o'yinlari yoki geometrik konstruktorlar azaldan ma'lum bo'lgan. O'yinning mohiyati - ob'ektlarning siluetlarini modelga yoki dizaynga muvofiq tekislikda tiklash. Zamonaviy pedagogikada bunday jumboq o'yinlari ma'lum: Tangram, Sehri doiralar, Pifagor jumboqlari, Kolumbus Egg, Vetnam o'yini, Pentamino, Yurak yoki barg. Barcha o'yinlarni umumiy maqsad, harakat usullari va natija birlashtiradi.

Matematikada sinfda ishlashda TRIZ-dan foydalanish samaradorligiga vaqti-vaqti bilan yangi texnikani qo'llaganimizdan so'ng ko'zlagan natijaga erishmiz. Bunday sinflardagi bolalarni sun'iy ravishda qo'zg'atishga hojat yo'q. Bolani g'ayrioddiy dunyoga olib borish,





biz bir vaqtning o'zida uning uchun ixtirochilik tasavvurini rivojlantiramiz va tadqiqotlar va qidiruv vaziyatlari natijasida biz matematik qobiliyat va tushunchalarni shakllantiramiz.

Dars davomida bolalar TRIZ texnologiyasi samaradorligi tufayli bilim va ko'nikmalarni egallaydilar. Bu holda eng samarali quyidagi texnik va usullar hisoblanadi:

### 1. Aqliy hujum.

Bu usul odamning assotsiativ qobiliyatlarini faollashtiradigan izlanishning inertial yo'nalishidan qochishga imkon beradi. Ushbu usul ayniqsa, boshlang'ich sinf o'quvchilarda ma'lum bir mavzu bo'yicha ko'p sonli g'oyalar berish, muammoning asl yechimini tanlash qobiliyatini shakllantirishga imkon beradi.

### 2. Morfologik tahlil.

Bolalarda ma'lum bir mavzu doirasida ko'p sonli turli xil toifadagi javoblarni berish qobiliyati shakllanadi. Fikrlash harakatchanligini shakllantirish, o'zgaruvchanlik printsiptini bola tomonidan o'zlashtirish.

### 3. Sinektika.

Shaxsiy assimilyatsiya / empatiya / - ob'ektga hamdard bo'lish qobiliyati.

Ramziy o'xshashlik - ob'ektni xarakterlash uchun belgilar, taqqoslashlardan foydalanish.

To'g'ridan-to'g'ri o'xshashlik - bu boshqa bilim sohalarida shunga o'xshash jarayonlarni izlash.

### 4. Tizim operatori.

Bolani o'tmishi, hozirgi va kelajagi bo'lgan ob'ektga nisbatan mustaqil fikr yuritishga undaydi.

TRIZ texnologiyasi universal vosita sifatida deyarli barcha faoliyat turlarida (ta'lim jarayonida ham, o'yinlarda ham, ) ishlatilishi mumkin. Bu orqali maktab yoshidagi bolaning



ongida dunyoning yagona, uyg'un, ilmiy asoslangan modelini shakllantirishga imkon beradi. Muvaffaqiyatli vaziyat yaratiladi, qaror natijalari almashiniladi, bir bolaning qarori boshqasinnig fikrini faollashtiradi, tasavvur doirasini kengaytiradi, uning rivojlanishini rag'batlantiradi

Shunday qilib, TRIZ inson faoliyatining barcha sohalarida va barcha asrlarda qo'llaniladigan samarali usul hisoblandi. Bu tizimli muammolarni hal qilishga, shuningdek tanqidiy fikrlashni rivojlantirishga imkon beradi.

### **Foydalanilgan adabiyotlar:**

- 1.Dimitrova T.V “Boshimda yuzta xayol” 1996-y
2. Voltov A.V “Ta’lim muassasasining asosiy ta’lim dasturining modellari: Mintaqalar tajribasi” Moskva 2011-y
- 3.[www.google.uz](http://www.google.uz)
- 4.[www.minikar.ru](http://www.minikar.ru)



## O'SMIRLARDA DESTRUKTIV XULQ KO'RINISHLARINING SHAKLLANISHI.

**Abdullayeva Risolat Eshonqul qizi** Termiz davlat universiteti Ijtimoiy fanlar fakulteti amaliy psixologiya yo'nalishi II-bosqich talabasi

**Ilmiy rahbar:** Aminova Dilnoza Orifjonovna Psixologiya kafedrasi o'qituvchisi

**Annotatsiya:** Ushbu maqolada o'smirlik davrida xulq-atvorning ko'rinishlari hamda uning shakllanishini psixologik diagnostika qilish amliy va nazariy tavsiyalar berish.

**Kalit so'z:** O'smirlik davri, psixologik xususiyatlar, shaxslararo munosabatlar, xulq-atvor, diagnostika.

O'smirlik davri bolalikdan yoshlikka o'tadigan bosqichni egallaydi va ota-onaning qarmog'idan, nazoratidan qutilib, mustaqil fikrlaydigan, ish yuritadigan davrga o'tishidir. O'smirlik yoshi balog'at davri deb ham aytiladi. Aynan ushbu davrda shaxsning asosini tashkil qiladigan ruhiy va psixologik xususiyatlar shakllanadi ya'ni aql-idroki, qobiliyati, qiziqishlari, ehtiyojlari, shaxslararo munosabatlariga asos solinadi va ular rivojlana boshlaydi.

O'smirda psixik jarayonlar keskin holatiga ko'chish jarayoni sodir bo'ladi. O'smirda psixik jarayonlar keskin o'zgarishi bilan aqliy faoliyatida ham burilishlar seziladi. Shuning uchun shaxslararo munosabatlarda o'quvchi bilan o'qituvchining muloqotida, kattalar bilan o'smirlarning muomilasida qat'iy o'zgarishlar vujudga keladi. Bu o'zgarishlar jarayonida qiyinchiliklar tug'uladi. Bular avvalo ta'lim jarayonida ro'y beradi: Yangi axborot, ma'lumotlarni bayon qilish shakli, uslubi va usullari o'smirni qoniqtirmay qo'yadi. O'qituvchining yangi mavzuni batafsil tushuntirish, darajalari ma'ruza shaklida olib borilishi o'quvchilarni zeriktiradi, ularda o'qishga loqaytlik tug'iladi. [1] Yosh avlodni turli xil ta'sirlardan asrash va destruksiyaning oldini olish uchun oila va ta'lim muassasalari hamkorlikda maxsus psixoprofilaktik dasturlar ishlab chiqishi va amalda qo'llashi kerak. Shu bois oila, ta'lim muassalari va mahallalarda bugungi murakkab mafkuraviy jarayonlarni atroflicha tahlil qila oladigan mutaxassislarni jalb etgan holda yoshlar uchun o'quv soatlari,

turli tadbirlar tashkil etish lozim. Bunday tadbirlar milliy manfaatlarimizga, hayot tarzimizga zid bo'lgan salbiy munosabatlar, insonlarning xulqida yuzaga kelayotgan o'ziga, oilasiga hamda jamiyatga havf olib keladigan ayanchli oqibatlarining mohiyatini ochib berishi orqali kishilarning qalbida milliy tafakkur va sog'lom dunyoqarash asoslarini mustahkamlash zarur.

Psixologiya fanida destruksiya atamasi lotincha “destruktio” so‘zidan olingan bo‘lib, nimaningdir buzilishi, vayron bo‘lishi kabilarni anglatadi. Psixologiyada destruksiya shaxsning o‘z-o‘ziga, boshqalarga va tashqi olamga buzg‘unchilik munosabatini bildiradi. Shaxsdagi destruksiya shaxs xususiyati sifatida, o‘zini namoyon eta olmasligi, o‘z imkoniyatlaridan foydalanish imkoniyatining cheklanishi, muomala texnikasiga ega bo‘lmaslik, o‘zaro murosasizlik muhiti tufayli uning ichki energiyasi tashqariga chiqish imkoni bo‘lmaganda rivojlanadi. Shaxsdagi destruktivlik uning o‘z o‘zini namoyon etishidagi to‘siqlar natijasi deb baholanishi mumkin.[2]

O‘quv o‘rinlarini mantiqiy xotira va tafakkurga suyangan holda o‘zlashtirishga harakat qiladi, o‘zlashtirilgan bilimlarni talab qilinganda o‘quvchi bilan o‘qituvchi o‘rtasida anglashilmovchilik paydo bo‘ladi, tahsil oluvchi uning qarshilik ko‘rsata boshlaydi. Odobli, dilkash o‘smir kutilmaganda qaysar, intizomsiz, qo‘pol, serzarda bo‘lib qoladi.

Kattalarning yo‘l-yo‘riqlariga, talablariga muloyimlik bilan javob qaytarib yurgan o‘smir ularga tanqidiy munosabatda bo‘ladi. Uning fikricha, kattalarning talablari, ko‘rsatmalari mantiqan ixcham, dalillarga shaxsiy nuqtai nazarning vujudga kelishi sabablari u kattalarning, o‘qituvchining o‘zi qadr-qimmatini haqidagi tasavvuri, narsa va hodisalarga munosabati yoqtirmaydigan bo‘lib qoladi. Serzardalik kundalik xatti-harakatning ajralmas qismiga aylanadi. O‘smir xulqidagi bunday o‘zgarishlar tajribasiz o‘qituvchi yoki ota-onani qattiq tashvishga soladi, asabiylashtiradi va ularning o‘quvchiga munosabatini o‘zgartiradi. Natijada kelishmovchiliklar, anglashilmovchiliklar, nizolar kelib chiqadi.[3]

Jahon psixologlaridan biri Venalik psixolog Z.Freyd va uning shogirdlari o‘smirlik davrini baholashda insonga azaldan berilgan qandaydir ilk mayl nishonasi sifatida vujudga

keladigan o‘z mavqeini belgilashga ongsiz intilishini eng muhim asos deb hisoblaydilar. Bu intilish go‘yoki xudbinlik, boshqa kishilarni mensimaslik, paydo bo‘lishiga, atrof-muhit bilan kelisha olmaslik, hatto nizolarga olib kelar, ongsizlik ehtiyojlari va mayllari shaxsning faolligini belgilar emish. Sobiq sovet psixologlari Z.Freyd nazariyasining mutlaqo asossizligini takidlab, o‘smirda imkoniyat bilan talabchanlik o‘rtasidagi kelishmovchilik, o‘zini ko‘rsatishga moyillik va o‘z ichki dunyosiga qiziqishning namoyon bo‘lishi bilan tavsiflanishini asoslab berdilar.

Z.Freyd destruksiya muammosini o‘rganish nihoyatda muhimligini e‘tirof etgan xolda u “destruksiya” tushunchasini o‘limga moyillik, inson tabiatiga muhrlangan sirli, anglanilmagan kuch deb tushuntirgan. Shuningdek, destruktivlik Z.Freyd ta‘limotida psixikaning negativ ko‘rinishi xisoblangan, obektga, subektga yoki o‘z-o‘ziga qaratilgan “agressiya” atamasi qo‘llaniladi. Demak, Z.Freyd tomonidan destruksiya – murakkab tuzilmadan soddaga, xilma xillikdan bir xillikka, hayotdan o‘limga yo‘naltiruvchi jarayon sifatida talqin qilingan.[5]

Yosh avlodni ularning ta‘siridan asrash va destruksiyaning oldini olish uchun oila va ta‘lim muassasalari hamkorlikda maxsus psixoprofilaktik dasturlar ishlab chiqishi va amalda qo‘llashi kerak. Shu bois oila, ta‘lim muassasalari va mahallalarda bugungi murakkab mafkuraviy jarayonlarni atroflicha tahlil qila oladigan mutaxassislarni jalb etgan holda yoshlar uchun o‘quv soatlari, turli tadbirlar tashkil etish lozim. Bunday tadbirlar milliy manfaatlarimizga, hayot tarzimizga zid bo‘lgan salbiy munosabatlar, insonlarning xulqida yuzaga kelayotgan o‘ziga, oilasiga hamda jamiyatga xavf olib keladigan ayanchli oqibatlarining mohiyatini ochib berishi orqali kishilarning qalbida milliy tafakkur va sog‘lom dunyoqarash asoslarini mustahkamlash zarur.

Xayotda ba‘zan destruktiv faoliyat bilan shug‘ullanuvchi shaxslar, guruhlar ham uchraydi. Destruktiv faoliyat - bu vayron qiluvchi harakatlar, masalan, zo‘ravonlik, qirg‘in, urushlar, terrorizm, tabiiy va madaniy merosni yo‘q qilish. Bunday xatti-harakatlar barcha mamlakatlarda seziladi, bu insonning buzg‘unchi harakatlarga universal moyilligini ko‘rsatadi. Bundan tashqari, u rivojlanadi, texnik, axborot taraqqiyotiga to‘g‘ridan-to‘g‘ri

mutanosib ravishda yangi xavflarni oladi. Internet yordamida insonning jamiyatga ta'sir qilishi, jamiyatning esa insonga ta'sir qilishi osonroq kechadi. Mamlakatdagi ishsizlik, beqaror ijtimoiy-iqtisodiy, siyosiy muhit buzg'unchi faoliyatga moyillikni kuchaytiruvchi omillardir.

Eng yomoni shundaki, destruktiv xulq-atvor yuqumli bo'ladi. Ba'zida ota-onalar, pedagoglar yoshlarga: "Bu kompaniya bilan do'st bo'lmang, ular sizga yomon ta'sir qiladi". Yomon kompaniyaning ta'siri buzg'unchi ta'sirning namunasidir. Bundan tashqari, ular ko'pincha boshqa madaniyatlarning milliy madaniyatiga salbiy ta'siri, ijtimoiy tarmoqlarning yoshlar ongiga ta'siri haqida gapirishadi. Buzg'unchi ta'sir - bu guruhlar, shaxslar, tizimlar, madaniyatlar va boshqalarga shaxsning qadriyatlarini, asoslarini buzadigan shunday ta'sirdir. Ko'pincha biz axborot ta'siri, buzg'unchi hodisalarni targ'ib qilish, masalan, og'ishlar, antisotsialxatti-harakatlar, gomoseksualizm, ekstremizm kabilarni nazarda tutish mumkin.

Destruktiv g'oyalardan himoyalanişning ilmiy asoslarini yaratish, destruktiv guruhlarning faoliyat mazmuni, ishlash uslublari, targ'ibot usul va vositalarini ilmiy uslublar yordamida o'rganib, ulardan ijtimoiy-psixologik himoyalaniş mexanizmini ishlab chiqishning zaruriyati ushbu muammoning dolzarbligini asoslaydi.

O'zbekiston Respublikasining barqarorligiga, aniqrog'i uning ijtimoiy, ma'naviy yuksalishiga salbiy tahsir ko'rsatayotgan destruktiv diniy, madaniy, ekstremistik va terroristik oqimlar, guruhlar faoliyatini nazariy-amaliy tahlil etib, destruktiv guruh, g'oya tushunchalarining genezisi, mohiyat va mazmuniga mavjud ilmiy nazariyalarga suyangan holda ta'rif berish, tasniflash, yoshlarning ushbu g'oyalar ta'siriga tushib qolmasligi uchun muayyan ijtimoiy-psixologik asosni yaratish hozirgi kunda psixologiya, pedagogika va umuman barcha ijtimoiy-gumanitar fanlar oldida turgan muhim vazifalardandir.

Ko'pchilik tadqiqotchilar tomonidan insonning vayronkorlikka moyillik tabiati ta'kidlab o'tilgan bo'lsa-da, bu mavzuga Erix Frommning yirik ilmiy ishi - «Inson destruktivligi anatomiyasi» kitobigina alohida bag'ishlangan. Shunga qaramay ba'zi



olimlar destruksiyaning xususan, qotillik, suitsid, terrorchilik faoliyati singari turli koʻrinishlariga eʼtibor qaratganlar. Bu hodisalar esa oydinlashtirilishi lozim boʻlgan umumiy xususiyat, asoslarga egadir. Bundan tashqari destruktiv faoliyatning ayrim koʻrinishlari maxsus ixtisoslikka ega mutaxassislar tomonidan oʻrganilgan. Biroq, maʼlumki, fenomenni faqat bir butun, yaxlit holda tadqiq etish uning mohiyatini anglashga yordam berishi mumkin. Shunday qilib, destruksiya muammosining, shu bilan birga inson destruktiv faoliyatining yetarli darajada tahlil etilmaganligi ushbu masalaning dolzarbligini asoslaydi. Mazkur mavzuni chuqur tadqiq etish, destruktiv faoliyat asosini va turli jamiyatlarda uning har xil koʻrinishlari namoyon boʻlishini tahlil qilish, destruktivlik muammosini hal etishning jahon tajribasini umumlashtirish insonning vayronkor tabiatini jilovlab turishga va destruktiv mayllarni boshqa faoliyat sohalariga yoʻnaltirishga imkon beruvchi ijtimoiy-psixologik mexanizmlarni yaratish imkonini berishi mumkin.

Uzoq va yaqin xorij olimlari tomonidan amalga oshirilgan tadqiqotlarda inson destruktiv faoliyatiga ijtimoiy-psixologik fenomen sifatida baho berishga harakat qilingan. Xususan, uning biologik, neyrofiziologik, psixologik va ijtimoiy asoslarini tahlil qilish, insonning tabiatidan kelib chiqib, bir butun fenomen hisoblanuvchi destruktiv faoliyat mohiyatini tushuntirib berish mumkinligi taʼkidlanadi.

Maxsus adabiyotlar, manbalarda qayd etilishicha, destruktiv faoliyat tushunchasi zamirida insonning tashqi olamga nisbatan yoʻnaltirilgan maxsus faolligi shakli tushuniladi. Bu faollikning mohiyati esa turli obʼekt yoki tizimlarni vayron qilish yoxud vayron qilishga intilishda namoyon boʻladi. Destruktiv faoliyat boshqa insonlar, jamiyat, davlat, tabiiy muhit, madaniy-tarixiy yodgorliklar, turli buyumlarga, shuningdek, shaxsning oʻz-oʻziga (shaxs tubanlashuvi, inqirozi, suitsid) ham qaratilishi mumkin.

Bevosita insonning tabiatida mavjud boʻlgan destruksiya turli tartibsizliklarni keltirib chiqarib, faoliyatning pirovard maqsadi hisoblanishi ham, yaratuvchilik, ijodkorlik jarayonining tarkibiy qismi boʻlishi ham mumkin.

Insonning destruktiv faoliyati mohiyatini uning biologik, neyrofiziologik va psixik asosini tahlil qilmasdan tushunib bo'lmaydi. Eng avvalo, «destruktivlik sof insoniy fenomenmi yoki boshqa jonzotlarga ham xosmi?» degan savolga javob to'pish zarur. Shuningdek, destruktiv faoliyatning irsiy jihatdan shartlanganligi masalasini ham o'rganish, destruktiv faoliyatning namoyon bo'lishida kishiga gormonal va asab tizimi sifatleri, psixik xususiyatlarning ko'rsatadigan ta'sirini tadqiq etish ham lozim.

Destruktiv faoliyat biologik va neyrofiziologik asoslarini tahlil etishning mushkulligi mazkur muammoga bag'ishlangan alohida amaliy ishning deyarli yo'qligi bilan izohlanadi, shuning uchun ushbu masalani ko'rib chiqishda insonlar va hayvonlarning tajovuzkorligini o'rganishga bag'ishlangan ilmiy tadqiqotlar xulosalariga hamda qotillar va suitsidal harakatlarni amalga oshirishga uringan kishilar o'rtasida o'tkazilgan tajribalar natijalariga murojaat etish maqsadga muvofiqdir. Xulosa o'rnida shuni aytib o'tishimiz joizki inson o'zini o'rab turgan tabiat bilan, atrofdagi odamlar bilan o'zaro munosabatga kirishar ekan, unga ta'sir etib turgan holda idrok qilinayotgan predmet va hodisalarga nisbatan muayyan kechinmalarni his qiladi, u yoki bu psixik holatni ichdan kechiradi. Bu hissiy holatlar inson faolligini oshirishi yoki susaytirishi ham mumkun. Shuning uchun ham psixik holatlarning kelib chiqish sabablari, tabiati, inson faolliigi va xulq-atvoriga ta'siri muammosi diqqat e'tiborni o'ziga tortib kelgan. Destruktiv xulq-atvor ko'rinishining oldini olish bo'yicha bir ilmiy izlanishlarimiz chog'ida quidagicha amaliy chora tadbirlar ishlab chiqdik. Inson xulq-atvori, psixologik xususiyatlari bilan bog'liq masala. Insoniyatni qadim zamonlardan buyon qiziqtirib kelgan. Bu sohada izlanish olib borgan ko'plab olimlar insonning tug'ilganidan boshlab shakllanishi bilan bog'liq barcha hodisalarni o'rganishni tadqiq qilish orqali, uning o'ta murakkab jihatlarini kashf etgan. Haqiqatdan ham, inson xulq-atvorining jamiyatda belgilangan hayotiy normal mezonlardan og'ishi, buzilishi bilan bog'liq muammoni psixologiya fani o'rganadi.





## FOYDALANILGAN ADABIYOTLAR RO'YXATI.

1. Imomov A. "Shaxslararo Munosabatlar Psixologiyasi" "Navroz" Toshkent 2016
2. Jalolova M. O. "O'smirlik davrida stress holatlar diagnostikasi va korreksiyasi" magistrlik dissertatsiyasi Termiz 2022
3. E.G'. G'oziyev "Ontogenez psixologiyasi" T. NIF MSH 2020
4. SH.G. Sharafutdinova "Defferensial psixologiyas" Termiz 2022



## JADID MATBUOTIDA TIL MASALASIGA BO'LGAN QARASH

Qirmizoy HAKIMOVA,

O'zbekiston jurnalistika va ommaviy kommunikatsiyalar universiteti 4-bosqich talabasi *Annotatsiya*. Maqolada jadid matbuotining yuzaga kelishi, unda adabiy jarayonlar, muammo va yechimlar, jadid matbuotida til va uslub masalasiga bo'lgan qarashlar haqida so'z boradi.

*Kalit so'zlar*: ziyolilar, milliy uyg'onish, ijodkor, grammatika, jadidchilik, matbuot, Oyna, ma'rifat, jurnal, uslub.

Tarixiy taraqqiyot har bir zamonda har bir millat va uning ziyolilari oldiga o'z muammolarini ko'ndalang qo'yadi. Shu ma'noda, o'tgan asr va yangi yuzyillik o'rtasida muayyan mutanosiblikni kuzatish mumkin. Milliy uyg'onish davri deb ataladigan XIX oxiri- XX asr boshlaridagi adabiy jarayonni, bu davrda yashab faoliya ko'rsatgan, millatni yuksak madaniyat va ma'rifatga targ'ib etgan ma'rifatparvar ijodkorlar, ayniqsa, Turkiston jadidchiligining noyob merosini o'rganish bugungi kunda alohida ahamiyatga ega.

Hozirgi kunda matbuotimizda uslub masalalari borki, ular uslub yoki grammatik jihatdan bir qancha farqli jihatlarni yuzaga keltiradi. Masalan, bir qancha atoqli otlar, joy nomlari yoki maqola muallifining ism-familiyasi shaxsiy hujjatida xato yozilgan bo'lsa, uni ayrim gazeta va jurnallar o'z uslublaridan kelib chiqib tahrir qilishadi. Vaholanki, jadid matbuotida ham shu kabi muammolar ilgar surilgan va hozirga qadar o'z dolzarbligini yo'qotmay kelmoqda. Masalan, Mahmudxo'ja Behbudiyning "Jaholat dardlaridan" nomli maqolasida xuddi shu bugunning dolzarb muammolari haqida so'z yuritadi.

Ismimizni bilmaymiz! Nima uchun? Bizg'a o'rgatmabdurlar. Masalan, ismimiz Abdulsamad ekan, «Absamat», hatto, qishloqlarda «Apsat» derlar. (Afu buyurulsun, adabdan xorij bo'lsa-da, adabg'a da'vat etar.) Oti Yodgor ekan — «Jodigor», Lutfullo ekan — «Nutfullo» ataladur. (Astag'furullo!) G'alat atamoq sababi ila avom kotiblar tarafidan qozixona, valasnoyxona hujjatlarinda va hukumat mahkamalarinda ham shul tariqa g'alat va

masxaralik holatida yozilur. Hatto, shaharlarda, do'kon va korxonalarni tepasinda ruscha va musulmoniy xat ilan «Obdukodir», «Patxulla», «Sanatullo» («San'atullo»), «Obduraxmon» va mundan ham g'alatroq yozilib osilgan lavhalar bordur. Bu g'alatlar bonka va xazina va notarius-maqovolot muharrirligi doiralarig'acha borar. Bir zamon bu g'alat ismlarni to'g'ri yozib mahkamag'a berilsa, mahkamadan to'g'rini g'alat deb qaytararlarki, alarni qaytarishi to'g'ridur. Bu g'atatlarni tuzatmog'i va yo durustlarni g'alat qilmog'i uchun ish egasig'a, ya'ni ismni sohibig'a haftalar va oylar ila yugurmoq lozim kelur. Muni-da qo'yduk.

Shunday g'alat keta bersa, yigirma — o'ttuz sana so'ngra xalq yanadan avomroq bo'lub, musulmon ismlari yana ziyodaroq buzilur. Do'kon va korxonalar tepasindagi unvonlar mundan ziyodaroq g'alat ismlarni shomil bo'lur. Endi munga iloj, ism qo'yganda, ismni ma'nosini bayon qilinmoq va kayfiyati talaffuzni ota-onag'a bildurmoq kerak. Va alar bolani o'zig'a ham bildursunlar va ismlarni yozganda va chaqirganda durust atamoq kerak. Va ham «Jo'raqul», «Norqul», «Toshmurod», «Boltaqul»dek ma'nosiz ismlar ila bolani atalmasun. Balki arabiy, turkiy, forsiy ma'nolik ismlar ila atalsun...

Ajabi shulki, idorada g'alat yozilib kelgan ismlarni to'g'ri yozib yuborilsa, egalari rozi bo'lmaydur. Ismlari arabiy ekan, arab qoidasi bo'yincha «alif» — «lom» ila yozsang, shikoyat etarlar. Ore, ul bechoralarg'a ayb yuq. Ayb jaholatg'a va maktabsizlikg'a va ruhoniylarni(ng) musohalalarinda, diniy va milliy ishlarg'a diqqat etmaganlarindadur. Ism to'g'risinda totor birodarlarimizni xam ba'zi hollari ajoyibdur. Masalan, «Aynullo», «Nabiyullo», «Ruhullo» degan ismlarg'a uchraladurki, bu ham bir nav' diqqatsizlikdur.<sup>14</sup>

Har bir jabhada yangilanish va o'zgarish yasash, islohotlar o'tkazish, jahonga bo'ylashish taklifi bilan chiqqan ma'rifatparvarlar til masalasi, uning ajralmas qismi bo'lgan alifbo va imlo masalalariga ham yangicha yondashuv bilan qaraganlarini ko'rish mumkin. O'sha davr jadid matbuotida ayni mavzuda ko'plab chiqishlar, bahslar bo'lib o'tgani, ayniqsa, til masalasi va uning matbuotda yoritilishiga e'tibor berilgani, undagi til, sheva va

<sup>14</sup> <https://kh-davron.uz/yangiliklar/mahmudxoja-behbudiy-uch-maqola.html>



uslub masalalarining yetakchi o'ringda turganini bir qancha jurnal va gazetalardagi maqolalarda ko'rishimiz mumkin.

M.Behbudiy milliy til masalasiga katta e'tibor qaratdi. Birgina uning "Oyna" jurnali ma'rifat va madaniyat tarqatishda juda katta xizmat qildi. Unda millat va uning haququqiga, tarixiga til-adabiyot masalalariga, dunyo ahvoriga doir qiziqarli maqolalar, bahslar berib borilgan. Ayniqsa, til masalalari muharrirning hamisha diqqat markazida bo'lgan. Behbudiy millatning taraqqiyoti uchun bir necha til bilishni shart hisoblardi. Masalan, jurnalning 1913-yil avgust, birinchi – nishona sonidayoq, "Ikki emas, to'rt til lozim" degan maqola bilan chiqqan edi.

Fitratning jurnalda bosilgan maqolalaridan biri «Himmat va saboti bo'lmagan millatning haqqi hayoti yo'qdur», deb nomlangan. «Tushundigim zamon ko'nglum yonar, yig'lamoq istarman, ko'z yoshlarim kelmaydur», deb boshlanar edi maqola. Adib taraqqiyot va turmushda Ovropodan yer va osmon qadar uzilib qolgan Turkistonning fojiali ahvolidan so'z ochgan edi. (1915-y. 7-son). "S.A." imzoli kishining "Har millat o'z tili ila faxr etar" (1914-y. 35-son) maqolasida boshqa tillarni o'rganish qatorida har bir millat o'z tilining muhofazasi bilan shug'ullanishi shart, degan fikr juda ko'p dalillar bilan isbot qilib beriladi. "Agarda til va adabiyotimizni muhofaza qilmay, anga ajnabiy lug'at va so'zlarni qo'sha bersak, biroz zamonda til va milliyatimizni yo'qoturmiz. Milliyatimizni yo'qotganda diyonatimiz o'z-o'zi ila albatta, yo'qolur", deb yozadi muallif va «Bas, bizg'a tilimizni ajnabiy so'zlardan muhofaza qilmoqlik eng birinchi muhim bir vazifadur», deb xulosa chiqaradi. Jurnalning 1915-yil 11-12-sonlarida bosilgan Behbudiyning "Til masalasi" maqolasida tillarning o'zaro munosabati haqidagi bahs davom etadi. Ulug' ma'rifatchi tillarning bir-biridan o'rinli lug'at olishini tabiiy jarayon deb qaraydi. Eng boy tillardan bo'lgan inglizchaning ham "o'n minglar ila begona lug'atlarni majburan olganligini" dalil qilib ko'rsatadi va masalaning boshqa jihatiga – yagona adabiy til, til birligiga diqqatni qaratadi.<sup>15</sup>

<sup>15</sup><https://yuz.uz/uz/news/mahmudxoja-behbudiy-turkiston-jadidchilik-harakatining-yolboshchisi-milliy-marifat-rahnamosi>

Jadid namoyondalari tilning sofligini saqlash, adabiy nutqning oddiy odamlarga-da tushunarli va sodda tuzilishi tarafdori bo'lishganini bir qancha maqolalarni tahlil qilish jarayonida guvohi bo'lamiz. Matbuotchilar kundalik nashrlarga ham bu borada katta e'tibor berishgan. Jummalarni turkiycha sodda va ravon tuzish lozimligini, bu til sifatini yuksaltirishga hamda uslub jihatdan takomillashishiga hissa qo'shishini inobatga olishgan. Misol uchun, Abdurauf Fitratning "Ikki maqola" nomi ostida chiqqan Turkistonda ruslar maqolasida keltirilgan joy nomlari va o'sha joyga tegishli bo'lgan voqealar dallilar bilan asoslangan. Tili sodda. Notanish bo'lgan so'zlar esa, o'z izohi bilan keltirilgan. SHu bilan birga tashbehlar ketirish orqali, maqolaning o'zgacha uslubini yuzaga chiqargan." Bir kishining miyasiga chog'irning qanday ta'siri bor esa, bir millatning miyasiga daxi saltanat va madaniyat ichgusining shundayin ta'siri bordir. Saltanat, boylik va madaniyat ichgulari bizning miyamizni buzdi, bizni mast etdi, qo'limizdagi saltanat qilichi bilan madaniyat daftarini bir yong'a qo'yib safoat cholg'ularini oldik. Urdik, choldik, ichdik, yiqildik, yondik va shunlar uchun bir-birimiz bilan urushdik..."<sup>16</sup>

Abdulla Avloniyning " Afg'on sayohati" deb nomlangan maqolasi yo'l ocherkning yaqqol na'munasi bo'lib, o'zining sof va ravon bo'lgan tili orqali o'quvchini o'ziga jalb etadi. Har bir so'zning ma'nosini izohlab bergan. SHuningdek, har voqeani o'z vaqti bilan sanma-sana asoslab bergan. Masalan, "12-avgustda saboh soat 6 da buradan chiqub, soat 11 da Azg'arot ismli rabot (ga) kelib tushdik. Bu ikki manzil orosi 5 tosh, 12 kuru, 40 chaqirim masofadir.13-avgustda saboq soat 5 da buradan chiqub, soat 11 da Panjob ismli rabotg'a kelub tushdik. Bu ikki manzil orosi 6 tosh, 12 kuru, 48chaqirim yo'ldir. Bu rabotning Panjob ataluvchi sababi 5 tarafdin besh irmoq kelub, burada bir yerga quyilur ekan".<sup>17</sup>

Jadid matbuoti ziyolilar, ma'rifat egalari va xalqni bir joyga jamlovchi ko'zgu vazifasini bajargan. Xususan, o'sha davrning xalq e'tiboriga tushgan oynomasi – "Oyina" o'z atrofiga yetuk ijodkorlarni, pedagoglarni, jamoat arboblarni jamlay oldi. Uning atrofiga

<sup>16</sup> <https://kh-davron.uz/kutubxona/jadidlar-kutubxona/abdurauf-fitrat-angliz-va-ruslar-turkistonda.html#zgu>

<sup>17</sup> <https://kh-davron.uz/kutubxona/uzbek/abdulla-avloniy-afgon-sayohati.html>



Abdurauf Fitrat, Siddiqiy-Ajziy, Mahmud Tarziy, Kamiy, Sayidahmad Vasliy, Hoji Mu'in, Said Rizo Alizoda, Rojiy, Akobir Mansuriy, Qozizoda, Tavallo, Shavkat kabi shoir va yozuvchilar, dramaturglar yig'ilgan edilar. Aslida jadidlar publitsistikasining adabiyotga ta'sirini oydinlashtirish uchun bu davrda nashr etilgan o'zbek vaqtli matbuoti organlarini alohida-alohida tadqiq etish kerak. Ana shundagina o'zbek ma'rifatparvar-demokratik adabiyoti, shu o'rinda publitsistikasi to'liq tahlil etilgan bo'ladi.

O'zbek jadid matbuoti yangi o'zbek adabiyotining shakllanishi va taraqqiy topishida oltin beshik vazifasini o'tadi. Behbudiydan Cho'lpongacha bo'lgan jadid adabiyotining barcha vakillari fikrlarini ham, qalamlarini ham mana shu ilk gazeta-jurnallarimizda charxlagan. Umuman, jadidlar milliy til borasida ham ilg'or fikrlarni ilgari surgan, uning sofliqi, mustaqilligi uchun kurashganlarki, ularning bu qarashlari zamonlar o'tsa-da eskirmaydi, bil'aks, har safar murojaat qilinganida yangicha fikrlar, qarashlar beradi.

### FOYDALANILGAN ADABIYOTLAR RO'YXATI:

1. Jadidlar harakatidan milliy mustaqillikka. T. «SHarq». 2000 y.
2. Jadidchilik: islohat, yangilanish, mustaqillik, taraqqiyot uchun kurash. To'plam. Toshkent. «Universitet». 1999 y.
3. <https://kh-davron.uz/yangiliklar/mahmudxoja-behbudiy-uch-maqola.html>
4. <https://yuz.uz/uz/news/mahmudxoja-behbudiy-turkiston-jadidchilik-harakatining-yolboshchisi-milliy-marifat-rahnamosi>
5. <https://kh-davron.uz/kutubxona/jadidlar-kutubxona/abdurauf-fitrat-angliz-va-ruslar-turkistonda.htmlzgu>
6. <https://kh-davron.uz/kutubxona/uzbek/abdulla-avlony-afgon-sayohati.html>



## Natural treatment of bronchial asthma and allergic diseases .

Research advisor: Akramova Nozima Akramovana is a radiologist, doctor of the second class, with 9 years of experience. doctor of philosophy of medical sciences, professor of the department

Keywords - Night cough . shortness of breath. allergic history. state of mind. Seasonal.allergic reactions. Trager fac tors. waking up due to coughing

**O`rinboyev Bahodir Berdiyovich**

«EMU  
UNIVERSITY»

**Treatment the work**

206-«

**A» Group student**

We all know that 45% of the population of Uzbekistan, i.e. 11 million people suffer various degrees of environmental disorders. On October 21, 1991, «State environmental expert» was established . So far , the relationship of nature and society has undergone drastic qualitative changes .”It has come to this level because the leaders in this system are incapacitated “, says head of state SH .M . Mirziyoyev . Water-level of the Aral Sea decreased to 29 meter. Saline level increased from 25 to 300 times . This condition has led many people to initially develop allergies and asthmatic conditions. This disease is increasing year by year. Our honorable president Sh .M.Mirziyoyev is currently doing good deeds . In order to improve the well-being of the people suffering from ecological problems, they are sent to one of the most convenient places to improve their health , to Zamin mountains. Hotels and sanatoriums are being build here in order to provide comfort to the patients . In particular ,the Navoi Mining and Metallurgical Combined Health Center was put into operation. In order to contribute this noble work of our president , I studied the method of natural treatment of patients with ‘Allergic bronchial asthma’ . I interviewed with patronage nurses working in the “Miromon Mirziyoyev medical association in the Zamin district of Jizzakh region and I presented a questionnaire that I created when I went to 112 households for early detection of patients with Bronchial asthma and allergic cases.

The questionnaires are as follows:



## Questionnaire -1

№	Question	Yes	No
1	Difficulty exhaling or wheezing		
2	Night cough		
3	Waking up in night cough		
4	Increased cough in physical exertion		
5	Exacerbation of cough in a certain season		
6	Cough or chest tightness in certain allergen		
7	Recovery for 10 days in colds		
8	The level of effect of consumption of cold medicines		
9	Does cough , shortness of breath go away when taking the medicine		

If the patient answers "yes" to one of these questions, they are suspected and to the patient questionnaire 2 - is issued.

№	Question	Yes	No
1	Night and day cough in the respiratory system		
2	Shortness of breath		
3	Chest tightness		
4	Smoking, smoking of people in the house		
5	Allergic anamnesis a)in generation b) in family c) personal		
6	Target factor (allergens to the animal, at work)		
7	Effects of cold weather		
8	Seasonal allergic reactions		
9	Psychology		
10	Eating (drinks, chocolate etc.)		
11	I am familiar with bronchial asthma .		

The number of people who answered "yes" to this questionnaire was 25. I divided them into 'A' and 'B' groups. Abu Ali ibn Sina recommended mixing sesame seeds with oil and taking one spoon three times a day before meals for 10 days. Currently



,allergies are treated with various hormones ( prednisolone , glucose)  
. As a result of this , various complications are occurring. For example ,it leads to excessive obesity ,high blood pressure and metabolic disorders. I treated “Bronchial asthma and allergic “ patients without any complications.

**“A” group . They were 12 people .They were considered to be patients over 30 years old , whose complaints were related to the respiratory system. They spent 30 minutes under the fir every morning. Because the juniper tree produces phytoncide from itself at this time. This substance is formed in the lower part of the young variety in the spring months . Dust grains are located at the bottom of spiral-shaped coins that pass under the domes. The seeds produce 0.5-2 %essential oil,9.5%PHYTOCHEMICALS AND SIMOLA.**

**“B” group . Patients belonging to this group are patients allergic to drugs , they were 5 people. They were children between 10 and 15 years old. Long –term of use of drugs breaks metabolism. Antibiotics kill the microbes in the gut that make B vitamins. Qimiz and goat’s milk are rich in such vitamins. It is recommended to drink 1-2 glasses of qimiz or goat’s milk every day before meals.**

**“C” group. There were 13 patients belonging to this group , and their professional activity is related to dust. They were over 21 years old and their complaint is changes in the skin. I advised these patients to bathe in boiling frankincense water if blisters and redness appeared on their skin . For this, frankincense fruit and branches are crushed and put in boiling water. Bathing in this green tea-coloured water is beneficial. These procedures were continued for 10 days .**

**13 out of 15 people in group “A” recovered completely.**

**4 out of 5 people in group “B” recovered completely.**

**All of patients in group “C” recovered completely.**

According to world statistics, 32-50% of people get sick with allergies in a year. In the statistics of Uzbekistan, this indicator corresponds to 32.7 percent.

Allergic diseases are mainly divided into three types -These are caused by plant pollen, food products (especially citrus fruits), and household detergents. The most common method is seasonal allergy (pollinosis). These plants develop as a result of the effect of pollen on the organism. Basically, this type of disease occurs in the spring season, that is, during the flowering period of plants. There are 600-800 dusts that cause pollinosis in one square meter of air. The occurrence of the above disease is not age-specific, it can be seen



in people of all ages. If we take the total percentage of pollinosis, 85% of it occurs in spring.

04:53

According to scientists, people may suffer from diseases such as allergic rhinitis, bronchitis, and asthma as a result of pollinosis. As the initial symptoms of pollinosis, it is possible to encounter hoarseness, coughing, itchy eyes, throat, ears, nose, eyes and nose. As a result, a person's breathing becomes a little more difficult, and bronchial asthma may occur.

In addition, in order to avoid pollinosis, a person should fully follow the rules of hygiene. That is, a person should develop methods of protection depending on the situation. For example, as the most effective and reliable means of protection against plant dust, it is necessary to wear disposable face masks, wash hands and face at least 5 times a day during the season. In households with pets, it is necessary to moisten the yard frequently and take measures to prevent dust. World experience shows that during the flowering period (March-April months) going to cool places, i.e. frequent vacations in mountainous areas, helps to get rid of pollinosis. Allergic diseases are most likely to be caused by pollen from trees and shrubs such as birch, maple, poplar, willow, cherry, maple, viburnum, elder, farzizia, magonia, hibiscus, which are common in the conditions of Uzbekistan. Landscape plants grown at home should be washed with water frequently. In addition, the geranium flower, which is present in many households, also causes pollinosis. In order to avoid pollinosis, it is necessary to use daily weather information on the Internet and take protective measures depending on the situation. In addition, there are allergic diseases that can be seen on human skin. These occur as a result of the negative effect of synthetic fabrics on the human body (face masks, clothes). Symptoms of the disease include skin itching, rashes, and body redness. The only way to avoid this is to use non-synthetic fabrics.

What measures should patients with allergies take during the season? - Patients with allergies should walk as far as possible from allergens, eat a diet, take their medicines on time, do not take medicines without a doctor's recommendation, take any medicine with a test, do sports regularly, exercise their body gradually, should follow a healthy lifestyle. - Allergy and cold symptoms are similar. Many people have allergies and take cold medicine. This again harms the body. How to tell the difference between an allergy and a cold?

Allergy and cold symptoms are similar. Many people have allergies and take cold medicine. This again harms the body. How to tell the difference between an allergy and a cold? - The following symptoms are observed in a person whose body has started an allergic process.

- Congestion (runny nose);



- redness of the eyes;
- strong or weak cough, dry throat;
- itching, burning of the ears.

The biggest difference between allergy and other diseases is that although the above symptoms are similar to the symptoms of a cold or flu, unlike them, the body temperature of a person with an allergy does not rise. If the above situation continues for 3-4 days and the body temperature rises, this indicates that the infection has been added to the allergic process in the body.

Brief content: In a typical allergy, the eyes water and itch, skin rashes and itching, lameness and stuffy nose are observed. Reactions such as an anaphylactic reaction can be life-threatening. Diagnosis is based on symptoms, and the type of allergen (allergy-causing substance) can be determined by skin tests. People with severe and severe allergies should carry epinephrine in syringes and antihistamine tablets with them. It is best to identify the allergen and avoid it. Sometimes immunotherapy against a specific allergen can cause desensitization (loss of reaction) in a person. Severe reactions are urgently treated in a hospital. Allergens cause an allergic reaction on the human skin, mucous membranes (food, nose, throat, eyes, respiratory tract), food and blood as a result of injection. The first substance that interacts with allergens in the human body is an antibody called immunoglobulin E. They associate with leukocytes called basophils in the blood and with cells called mast cells in the tissue. When there is first contact with an allergy-causing substance (allergen), there is usually no reaction. In this case, sensitization, that is, sensitivity to this allergen increases. The next time there is contact again, these cells produce biologically active substances (histamine, prostaglandin and leukotriene). It is these substances that cause signs of swelling and inflammation in the tissue. So, let's make a short summary: an external allergen just starts a "war" in the body. The rest are complex processes connected to each other in the human body, which can be a danger to human life.

sabablari allergy Hereditary factors. Almost the same gene mutation has been found in people with allergies. In addition, having a family allergy to a substance also confirms its genetic factor. Environmental factors: Allergens affecting the skin Allergens in food Hawodagi ifloslanish va allergenlar Effects of bacteria and viruses. Bacteria and viruses train the immune system and teach the body to respond to foreign substances in safe ways. If the number of children in the family is small, they grow up in clean conditions and start taking antibiotics from a young age. Allergies are more common in children like this. Allergy symptoms Eye irritation and itching Itchy and runny nose Aksa urish Itchy skin Rashes on the skin. My ass (torva, nettle) comes out more often. This condition occurs as a result of fluid in the veins passing under the skin. Allergies can cause shortness of breath and trigger asthma Anaphylactic reactions can be life-threatening. The airways become dilated, making it difficult to breathe, and the blood vessels dilate, causing a dangerous drop in blood pressure.



Allergy and diagnostics Medical examination and medical history. The patient and their relatives can ask the following questions: Do close relatives have allergies? When does allergy occur and how long does it last? At what age are allergies observed? What triggers an allergy (physical cocktail, dust, animal, food, drug, etc.)? What treatment methods were used and what was the benefit? Sometimes a blood test. An increase in the amount of eosinophils in the blood confirms the presence of an allergy. The presence of an allergy is determined by various diagnostic tests. Diagnostic tests: Skin tests : a solution made of various allergens is dropped on the skin and the skin is scratched with a needle. If there is an allergy to a certain substance, a rash appears in that area. If an allergy is not detected in this case, the solution is injected into the skin. Prior to intradermal delivery, the patient will need to stop taking antihistamines and beta blockers. Detection of specific allergens in blood with immunoglobulin E serum. Provocative test. Provocation - provocation. That is, try to call the allergy in the patient with things that call the allergy. This is not necessary for making a diagnosis, but for confirming the disease and documenting it.

What is asthma? Asthma is a chronic disease that affects both children and adults. The air passages in the lungs narrow due to inflammation and contraction of the muscles around the small airways. This causes asthma symptoms - coughing, wheezing, shortness of breath and a feeling of tightness in the chest. These symptoms are episodic and often worse at night or during exercise. Asthma symptoms can also be exacerbated by other common triggers. Such provoking factors in different people can be viral infections (colds), dust, smoke, fumes, weather changes, grass and tree pollen, animal hair and bird feathers, strong-smelling soaps and perfumes.

The first signs and symptoms of the disease Directly asthmatic attacks are accompanied by such signs: dry cough (when the condition improves, it produces sputum with dense white inclusions); increased breathing and heart rate; choking, severe shortness of breath; the chest swells with deep breaths; the veins in the neck become puffy; difficulty breathing, which can appear both gradually and abruptly; heavy sweating, cold sweat; weakness, drowsiness; pre-fainting state; cyanosis of the skin of the face; body temperature rises to 37-37.5 degrees; feeling of tightness in the chest; anxiety, panic; some patients have high blood pressure; when exhaling, whistles and wheezing are heard. A characteristic posture that a patient with an asthma attack seeks to take is a sitting position with a slight inclination forward, while the person breathes heavily and rests his elbows on his knees. Small children do not always take this position, for example, a baby can lie quietly on his back, actively behave and play even with an asthmatic attack. First aid for asthma The global strategy for the treatment and prevention of bronchial asthma also implies the adoption of measures to alleviate the patient's condition during attacks. So, it is necessary to calm the person, give the medicines prescribed by the doctor (usually in an inhaler) and warm water, which should be drunk in small sips. It is necessary to convince the patient in a calm state to wait until the drugs work, panic will complicate the situation. You should not force a person to lie down - in a sitting position, asthma attacks are transferred easier



and faster. If the measures taken do not alleviate the patient's condition, you should immediately call an ambulance. Before the arrival of doctors, you should try to calm the patient, with special attention you need to treat a child with an asthmatic attack. Immediately you need to call an ambulance team if a person has a critical condition: cyanosis of the skin and puffiness of the veins on the neck are observed, signs of clouding of consciousness appear, the patient suffocates, instinctively tries to expand his chest and take in air, jerks his shoulders and chin. If the attack does not stop and a life-threatening condition occurs, urgent hospitalization may be necessary. The asthmatic condition is stopped by intensive drug exposure, some patients may need oxygen masks and special medical equipment to make breathing easier. In the case when an asthmatic attack overtook the patient, when he is alone, and there is no one to help, you should remember the rules for stopping a dangerous condition on your own: If you have symptoms that prevent an asthma attack (changes in breathing, wheezing, chest tightness), you should use an inhaler or take a drug prescribed by your doctor. Next, you should try to calm down, sit down and take a comfortable position, close your eyes and breathe slowly. It is necessary to alternately relax the muscles of the body without holding the breath. You need to start with the face, then move on to the arms and legs, then try to relax the whole body. It is necessary to try to stabilize breathing: do not swallow air with your mouth, inhale through closed lips so that a whistle is heard during exhalation. To ease the attack, you should lean forward, resting your feet on the floor, and elbows on your knees, then take a deep breath and hold your breath for a couple of seconds, then cough into a handkerchief to get rid of sputum. If, after the measures taken, the condition does not improve, it is necessary to call an ambulance. Drug therapy for asthma Therapy of bronchial asthma with drugs involves the intake of basic and symptomatic complexes of drugs. The basic course is aimed at the mechanism of the disease, controls the very course of the disease, while symptomatic therapy is the treatment and prevention of exacerbation of bronchial asthma.

Management strategies Stress, anxiety, and depression are likely to interrupt a person's regular asthma self-management routines and increase the risk of an exacerbation. However, very few studies have examined the benefit of psychological-based interventions for people with severe asthma. Preliminary findings from a qualitative study into Australian's experiences of living with severe asthma suggest that most participants stressed the importance of adherence to medications, and fear of the unpredictable nature of their condition seems to drive taking their medication. There is general support for the use of psychological therapies, including relaxation and breathing techniques, to complement pharmacological therapy. Benefit is demonstrated in some clinical trials, but the evidence is not consistent. Despite this weak evidence base, the rationale for psychological therapies is plausible but further robust studies are needed. One promising therapy is Cognitive Behavioural Therapy (CBT); a talking therapy that aims to help people recognise how their behaviour affects their thoughts and feelings. However, a

recent Cochrane systematic review on CBT was not able to produce recommendations for clinical practice, due to low quality of included trial. Only one trial specifically focused on CBT for people with severe asthma (Yorke et al. 2017). This trial included small patient groups and reported high attrition. It was designed to assess the feasibility and acceptability of CBT for people with severe asthma and was not powered to detect effectiveness

**In conclusion ,I would like to inform you that in the future I would like to carry out large-scale work for the development of medical tourism in the town of Zamin.**

**Including,1. Establishment of “phytobars” from natural herbs in touristic areas . 2 . Organization of resorts in order to improve the conditions of treatment of respiratory tracts in mountainous areas. In order to improve medical culture , to inform people about phytobars from natural herbs and established resorts in the territory of Zamin. I believe that these works contribute to the policy of our honourable president to a certain extent , show their results in the development of tourism.**

#### **List of references:**

**P.K.Zokirov .“The flora of Uzbekistan” 1969**

**Abu Ali ibn Sino “Medical education “1991**

**O’. Ubaydullaye v. “Usage of Zamin herbs in treatment” 1998**

## **Bolalar musiqa va san'at maktablarida "Solfedjio" fanini o'rgatish muammolari va ularning yechimlari**

**Xasanboyeva Fotima Abduazizovna**

**Farg'ona viloyati Farg'ona tumani 26-Bolalar musiqa va san'at maktabi "Musiqiy-nazariy" fanlar o'qituvchisi**

**Annotatsiya:** Mazkur maqolada bolalar musiqa va san'at maktabi o'quvchilari "Solfedjio" fanini dastur asosida to'liq bajara olmayotganliklari muammosining sababi va uning yechimi yoritib berilgan.

**Kalit so'zlar:** Solfedjio, intonatsion mashqlar, tahlil qilish, musiqa nazariyasi, diktant, eshitish qobiliyati, kuylash, uchtovushlik.

Yurtimizda mustaqil fikrlaydigan zamonaviy, ilm, fan va kasb hunarlarni mukammal egallagan, har tomonlama sog'lom avlodni voyaga yetkazish yo'lida ulkan ishlar amalga oshirilmoqda. Ta'lim sohasida ham, sport va san'at sohasida ham shart-sharoitlar va yangiliklar bunga isbot bo'la oladi. Ayniqsa, Yurtboshimizning qator qarorlari e'tiborga loyiqdir. Yosh avlodni tarbiyalashda musiqaning ahamiyati yuksak darajadadir. Zero musiqa boshqa san'at turlaridan farqli o'laroq, eng nozik, chuqur va rang-barang tuyg'ularni ifoda eta oladi. Bu esa shaxsning ma'naviy barkamol bo'lib shakllanishiga zamin yaratadi. Mustaqillik yillarida san'atga bo'lgan e'tibor yuksaldi. Yosh avlodning san'at sohasini puxta egallab kelgusida yetuk mutaxassis bo'lib, yetishib chiqishiga turtki beruvchi, qolaversa poydevor bo'luvchi musiqa va san'at maktablari, musiqaga ixtisoslashgan akademik litseylarning faoliyatlari keng yo'lga qo'yildi. Muxtaram Prezidentimizning farmon va qarorlariga ko'ra bolalar musiqa va san'at maktablari faoliyatiga e'tibor qaratilayotganligi tahsinlarga sazovordir. Musiqa va san'at maktablaridagi maxsus musiqa cholg'ulari, solfedjio xonalariga zamonaviy elektron doskalar, xoreografiya sinflarining maxsus jihozlar bilan ta'minlanganligi ko'zni quvontiradi. Bu esa ta'lim beruvchilarga yana bir ustuvor maqsadni ya'ni, chuqur va puxta bilim berish mas'uliyatini yuklaydi. Musiqa va san'at maktablarida mutaxassislik fani bilan bir qatorda solfedjio fani ham asosiy va muhim fanlardan biri hisoblanadi.

Solfedjio - italyanacha solfegigo so'zidan olingan bo'lib, notalar, musiqiy belgilari, gamma degan ma'noni anglatadi. Ayrim manbalarda esa solfedjio – sol, fa notalar nomidan kelib chiqqan bo'lib, musiqa o'quvini rivojlantirishga qaratilgan fandır deb yoziladi.

Solfedjio darslarida bolalarga musiqiy nazariy savodxonlik, to'g'ri va sof intonatsiyada kuylash kabilar o'rgatiladi. Shuningdek, aynan solfedjio fanida eshitish qobiliyatini rivojlantirish, xotirani mustahkamlash, berilgan asarning shakl va janrlarini xis etish malakalari o'zlashtiriladi.

Solfedjio kursi quyidagi bo'limlarni o'z ichiga oladi.

- vokal intonatsion malakalar;
- drijyorlik va notaga qarab kuylash;
- metroritmni his qilishni tarbiyalash;



- musiqiy ohangni tarbiyalash (eshitish orqali tahlil qilish);
- musiqaviy diktant;
- ijodiy malakalarini oshirish ta'limi;
- nazariy ma'lumotlar;

Vokal intonatsion malakalar solfedjio darslarida ishlashning eng muhim shakllaridan biri vokal intonatsion mashqlardir. (Gamma, intervallar, akkordlar, sekvensiyalar, turli musiqiy aylanmalar va hokazo kuylar). Ular musiqiy eshitish qobiliyatlarini rivojlantirishga yordam beradi, shuningdek varaqdan kuylash, kuy yozish va eshitish orqali tahlil qilish bo'yicha amaliy malakalarni tarbiyalaydi. Vokal intonatsion mashqlar o'quvchilarning solfedjio darslari orqali olgan amaliy-nazariy ma'lumotlarini mustahkamlashga yordam beradi. Sof intonatsion mashqlarni kuylash jarayonida o'qituvchi kuylash sifatini diqqat bilan kuzatishi lozim (intonatsiyaning sofliqi, erkin nafas, legato bilan kuylashlikni bilish).

O'qitishning dastlabki bosqichida intonatsion mashqlarni xor bo'lib yoki guruhlarga bo'linib kuylash, undan so'ng yakka ijroga o'tish tavsiya etiladi. Intonatsion mashqlar dastlab o'rtacha tempda, erkin ritmda o'qituvchining qo'liga qarab bajariladi. Keyinchalik intonatsion mashqlarni ritmik boyitish lozim. Mashqlarni laddlardan va biror bir tovushdan berish lozim. Ladli intonatsion mashqlarni (major, minor) ma'lum bir lad pog'onalari jamlangan melodik aylanmalarni, sekvensiyalarni, interval va akkordlarni yechilishi bilan kuylash kiradi. Foktsional garmonik eshitish qobiliyatini, ansamblni his qilishna tarbiyalash va ko'p ovozli solfedjioni kuylash uchun intervallar, akkordlar va ularni ketma-ketligini qayta kuylash kabi boshlang'ich mashqlarni bajarish zarur. Berilgan tovushlardan o'tilgan intervallar va akkordlarni (musiqiy va garmonik shakllarda) muntazam ravishda kuylash lad mashqlari bilan birgalikda amalga oshirilishi lozim. Vokal intonatsion mashqlar ko'pincha dars boshida ovoz sozlashda yoki drijyorlik qilishda foydalaniladi.

Drijyorlik qilish va notaga qarab kuylash.

Solfedjio sinfida ishlashning asosiy shakli bu drijyorlik qilishdir. Drijyorlik qilish jarayonida to'g'ri kuylash qobiliyatlari intonatsion aniqlik, musiqiy matnga aqliy yondashuv shakllari, ladni his qilish tarbiyalanadi. Barcha o'quv yillarida bu yo'nalish bo'yicha ish olib borish zarur. Drijyorlik qilish jarayonida notalarga qarab sof, ifodali, aniq kuylashga erishish zarur. Shu bilan birga pedagog o'quvchilarning drijyorlik harakatlari aniqligiga va to'g'riligiga alohida e'tibor qaratish lozim. Birinchi darslardan o'quvchilarning kuylash jarayonida to'g'ri o'rganishni, shuningdek to'g'ri tovush hosil qilish, nafas olishlariga e'tibor berish muhim.

Notaga qarab kuylash eng muhim amaliy malakalardan biridir, bu nota bo'yicha notanish kuyni kuylashdir. Notaga qarab kuylash malakasi asta-sekinlik bilan ishlab chiqiladi va o'quvchining ishlash jarayonida eshitish tajribasining ahamiyati metroritmni his qilishi, nota cho'zimlarini to'g'ri bilishligi, jo'rsiz kuylashni bilishi, nota va nota yozuvlarini bilishligini talab qiladi. Bu jarayonda ladni bilish, lad aylanmalarini his qilish qobiliyatlari, ladni va tonallikni ushlab turishni bilish ham muhimdir. Ish jarayonida ichki eshitish qobiliyatini rivojlantirishga ham ahamiyat berish zarur. Notaga qarab kuylash malakasini rivojlantirish jarayonida tushunarli va ifodali kuylashga erishish lozim. O'quvchiga tonallikdan chiqmagan holda nota matnini oldinroq doimiy kuzatib,





to'xtamasdan kuylashga o'rgatish zarur. Kuylashni boshlashdan oldin ijro etiladigan misollarni tahlil va muhokama qilish muhim. Kichik sinf o'quvchilari o'qituvchi bilan birgalikda, yuqori sinf o'quvchilari esa mustaqil ravishda bu ishni amalga oshiradilar. Misollarni tahlil qilishda uning tuzilishi, ladi, metroritmi va boshqa xususiyatlariga axamiyat berish kerak. Berilgan tonallikda ovozni sozlash tayyorgarligini ko'rish, notaga qarab kuylashda juda muhimdir. Notaga qarab kuylash ham kichik sinflarda jamoa yoki guruhlar bilan o'tkazilib, keyinchalik yakka kuylashga o'rgatishi mumkin. Yod olingan kuyni boshqa tonallikda transpozitsiya qilish, shuningdek notanish kuylarni ham kuylash jarayonida transpozitsiya qilish juda muhim va foydalidir.

Metroritmni his qilishni tarbiyalash.

Lad intonatsion malakani rivojlantirish singari, metroritmni his qilishni tarbiyalash ham muhimdir. Metroritmni rivojlantirish ish jarayonining har bir turida mavjud. Lekin yanada muvaffaqiyatliroq, samarali natijalarga erishish uchun ba'zida o'rganiladigan asarning metroritmik darajasini tushunish, ajratib va alohida ishlab chiqish, shuningdek maxsus ritmik mashqlardan foydalanish muhim. Boshlang'ich ritmik mashqlarni tanlashda, ritmni his qilish, ayniqsa bolalarning harakat holati bilan bog'liqligiga tayanish kerak. Bolalarda boshlang'ich nota cho'zimlarini tasavvur qilishida, aynan mana shu harakatlarga asosiy e'tibor beriladi. Metroritmni his qilishni rivojlantirishda drijyorlik qilish katta rol o'ynaydi, ammo bu ishni mustaqil bajarish lozim.

Musiqiy ongni tarbiyalash (eshitish orqali tahlil qilish).

Eshitish orqali tahlil qilish solfedjio kursida kuylash bilan bir qatorda o'quvchilarning eshitish qobiliyatini rivojlantirishda asosiy shakllardan biri hisoblanadi. Har qanday tushuncha uni qabul qilishdan boshlanadi. Shuning uchun o'quvchini musiqani to'g'ri tinglashga o'rgatish asosiy vazifalardan biridir. Turli xil musiqiy ko'rinish va tushunchalarni o'rganish hamda ulardan xabardor bo'lishda musiqani qabul qila bilish muhim eshitish bazalarini yaratadi. Shu bilan birga qolgan ish shakllari bilan chambarchas bog'liqdir. Eshitish orqali doimiy tahlil qilish o'quvchiga ichki eshitish tasavvurini to'plash, musiqa xotira va tafakkurini rivojlantirishga yordam beradi. Solfedjiyoda eshitish orqali tahlil qilish o'quvchini musiqiy amaliyot bilan bog'lab cholg'uda asarlarni tahlil qilib ijro etishiga yordam beradi. Eshitish orqali tahlil qilish bir vaqtning o'zida ikki yo'nalishda olib borilishi kerak.

- musiqiy asarning to'liqligicha yoki parchasini tahlil qilish;
- musiqiy til elementlarini alohida tahlil qilish.

To'liq tahlil qilish.

Tahlilning bunday shaklining asosiy maqsadi – o'quvchilarga musiqani tinglashni o'rgatishdir. Bir ovozli kuylarni tinglash mobaynida o'quvchilar uni emotsional qabul qilish bilan birga, kuyning tuzilishi, asosiy qoidalari, mantiqiy fikrni ketma-ketligi va uni rivojlantirib tahlil qilishlari, undagi tanish ritmik va melodik (musiqiy) aylanmalarni ajratib, alteratsiya belgilari, xromatizmlar, modulyatsiyalar va h.k. larni tinglab, ularga izoh berishlari zarur.



Ko'p ovozli musiqani tahlil qilishda, o'quvchilar unda o'tilgan garmoniyalarni (akkordlar, intervallar) eshitishlari, xususiyatlarini tahlil qila bilishlari (kuy, akkompanement), polifoniya turlariga ahamiyat berishlari zarur.

Musiqiy til elementlarini alohida tahlil qilish.

Tahlilning bu turining maqsadi, eshitish qobiliyatini oshirish, asarning ifodali vositalari: tovushqatorini tahlil qilish, gamma, gammalardan parchalar, ladning alohida pog'onalari, musiqiy aylanmalar; ritmik aylanmalar; intervallarni melodik tovushlarda tepaga va pastga eshinishi, garmonik tovushlarda, tovushlarda, lad pog'onalarining tonalligida, alohida va ketma-ket olingan shakllarda; akkordlar va ularning aylanmalari tor joylashuvida, melodik va garmonik eshinishini aniqlashdan iboratdir.

Shunda yodda tutish kerakki, mazmun-mohiyatiga qaramay, ish jarayonining bu bo'limi solfedjio darslariga ustunlik qilmasligi lozim. Intervallar va akkordlarni eshitish orqali aniqlash maqsad bo'lib hisoblanmaydi.

Musiqiy diktant.

Diktant – solfedjio kursining eng qiyin ish shaklidan biri hisoblanadi. U o'quvchilarning musiqiy xotirasini rivojlantiradi, musiqani ongli idrok qilishga va musiqiy talaffuzning boshqa elementlarini his qilishga ko'maklashadi, eshitilgan kuyni yozishni o'rgatadi.

O'quvchilarning olgan bilim va malakalari diktant yozishda namoyon bo'ladi va eshitish qobiliyati qay darajada ekanligini aniqlab beradi. Shu bois, ushbu shaklda ishlashga shoshilmasdan, bir oz vaqt (guruhlarning shakllanish darajasiga qarab) turli xil tayyorlov mashqlari bilan shug'ullanish kerak. Diktantni muvaffaqiyatli yozish, shuningdek, o'quvchilarning mustaqilligiga, ularning musiqiy xotirasiga, ladni eshitishiga, melodik harakatlarni (tepaga, pastga, oraliq masofalar, akkord tovushlari bo'yicha va h.k.) mo'ljallay bilishiga bog'liqdir.

Musiqi shakli tuzilishini tahlil qila bilish (kuyni jumla va iboralarga bo'linishi), shuningdek, kuyning metroritmik strukturasi haqida aniq tushunchaga ega bo'lish (uning xajmlari, taktlarning tuzilishi, ritmik sur'atlarning xususiyatlari) o'quvchilar uchun juda muhimdir.

Diktant shakllari turli ko'rinishda bo'lishi mumkin. Bu diktantning namunaviy tahlili ham bo'lishi mumkin. O'quvchilar o'qituvchisi yordamida kuyning ladini va tonalligini, uning xajmlarini, tempini, tarkibiy jihatlarini, ritmik sur'atlarning xususiyatlarini aniqlaydilar, kuyning muntazam ravishda rivojlanishini tahlil qiladilar, shundan so'ng kuyni yozishga kirishadilar.

Bunday diktantlar bilan bir qatorda, namunaviy tahlilsiz diktantlar ham berilishi lozim. Bunday diktantlar bir necha bor takroriy ijro etilganidan so'ng, o'quvchilar tomonidan yoziladi. Dastlab diktant 2-3 marotaba (bu vaqtda o'quvchilar kuyni eshitishadi va eslab qolishadi), keyinchalik 3-4 daqiqa oralig'ida yana bir necha marotaba takrorlanadi.

Og'zaki diktant shaklidan keng foydalanish lozim. Chunki bu shakldagi diktant o'quvchilarga ayrim murakkab kuylarni tushunib qabul qilishlariga, musiqiy xotiralarini rivojlantirishga yordam beradi. Ichki eshitish qobiliyatini rivojlantirish uchun o'quvchilarga tanish kuylarni yozish, qisman uy vazifasiga berish tavsiya qilinadi. Bu aytilgan kuyni eslab

qolishga va uni tushunishga yordam beradi hamda eshitilgan ohangning nota tasvirlari bilan aloqalarini mustahkamlaydi. Diktant bilan ishlashning eng muhim omili – bu uni tekshirish va xatolarini tahlil qilish hisoblanadi. Tekshirish shakllari turli xil bo'lishi mumkin (pedagog tomonidan daftarlarni tekshirilishi, o'quvchilar bir-birlarining daftarlarni tekshirishi, o'quvchilardan biri diktantni doskaga yozishi yoki foqtepiyanoda ijro qilishi, sinf esa diktantni tovush nomlarini aytishi va dirijyorlik qilishi). Uyda diktantni yoddan o'rganib, transpozitsiya qilib, fortepiyanoda ijro etish mumkin.

Ijodiy malakalarni tarbiyalash.

O'qitish jarayonida ijodiy tashabbuskorlikni rivojlantirish katta ahamiyatga ega. Ijodiy malaka o'quvchilarning emotsional va fikran musiqaga bo'lgan munosabatlarini o'sishiga, har birining ijodiy imkoniyatlarini ochib berishiga, fanga bo'lgan qiziqishini oshirishga, aynan shu fanni muvafaqqiyat bilan tushunishga va amaliyotda qo'llashga yordam beradi.

Bolaning ijodiyoti mustaqil harakatlar bilan bog'liq bo'lganligi sababli, u ruhiy yetuk bo'lishi, musiqiy vazifalarni bajarishda dadil bo'lishi, tezkor qarorlarni qabul qilishni o'rganishi, analitik fikrlay olishi kerak. Solfedjio dasrlarida ijodiy mashqlar eshitish qobiliyatini faollashtiradi, musiqa eshitishning turli tomonlarini chiniqtiradi, shuningdek, tinglash va kuzatish qobiliyatlarini rivojlantiradi.

Ijodiy ishlashning eng muhim shartlaridan biri, ayniqsa, boshlang'ich bosqichida, his-tuyg'ularga tayanish hisoblanadi. Shu bilan birga, mashqlarni kursning asosiy bo'limlari bilan bog'lash zarur. Bu mashqlardan asosiy maqsad – o'quvchilarning nafaqat ijodiy malakasini rivojlantirish, balki kuylash, diktant yozish, eshitish orqali aniqlash kabi malakalarini yanada oshirishga yordam berishdan iborat. Ijodiy mashqlar o'quvchilarning nazariy bilimlarini mustahkamlaydi. Ijodiy vazifalar o'quvchilarga mos bo'lishi zarur. Bolalarda oz bo'lsada, musiqiy-eshitish bo'yicha bilim va ko'nikmalar zaxirasi hosil bo'lishi bilan ijodiy ishlarni 1-sinfdanoq boshlash mumkin. Ijodiyotning asosiy ko'rinishi – improvizatsiya qobiliyati hisoblanadi:

- javobli iboralarni yakunlash;
- berilgan ritmik sur'atdagi kuylarni oxirigacha bastalash;
- berilgan matnga kuy bastalash.

Akkompanementlarni jamlash ham ijodiy ishlar turkumiga kiradi.

Majburiy tekshirish yoki sinfda muhokama qilish shartlari bilan ijodiy vazifalar uy vazifasi qilib berilishi mumkin. Eng yaxshi ishlardan diktant yozishda, kuylashda, transpozitsiyalashda va h.k.larda material sifatida foydalanish mumkin. Kichik sinflarda eshitish qobiliyatini rivojlantirishda ijodiy misollar samarali hisoblanadi.

Nazariy ma'lumotlar.

Bu bo'lim musiqaning boshlang'ich nazariyasi va musiqiy savodi bo'yicha muhim bilimlar ketma-ketligini o'z ichiga oladi.

Har darsda o'tilgan mavzu takrorlanib, mustahkamlangandagina yangi mavzu o'zlashtirilishi mumkin. Nazariy ma'lumotlar o'quvchilarning musiqiy-eshitish tajribasi bilan bog'liq bo'lishi shart. Ayniqsa, kichik sinf o'quvchilari darslarida nazariy



ma'lumotlar, musiqiy materialni ham shunga mos bo'lgan eshitish tayyorgarligi bilan mustahkamlanishi kerak.

Barcha o'tilgan musiqiy til elementlarining (intervallar, akkordlar, gammalar, melolik va garmonik aylanmalar va h.k.) fortepianoda qayta chalinishi nazariy materialni o'zlashtirishga, tonalliklarni erkin topa olishiga katta yordam beradi. Solfedjio darslarida o'quvchilar nota yozadilar, kuylaydilar xamda musiqiy asarlar va ularning parchalarini taxlil qiladilar. Shuning uchun, ularni musiqiy atamalar, templar, dinamik belgilar va ijrochilik tabiati bilan tanishtirish zarur. Bu esa barcha ta'lim yillari davomida amalga oshiriladi.

Biror-bir musiqqa asarining mazmunini «o'qiy olish», uni tushunib yetish, hamda qanday tuzilganligini «ko'rish» uchun avvalo musiqqa tilini bilish, musiqiy fikrlay olish qobiliyatini rivojlantirish lozim. «Musiqqa tili» degani bu musiqiy ifodalilik va tasvirlilikning vositalaridan tashkil topgan tizim demakdir. Bular tovush balandligi, cho'zim, metr, ritm, interval, akkord, lad, tonallik, kuy kabi vositalardir. Musiqiy tilning vositalari musiqaning tarkibiy elementlari hisoblanadi. Musiqqa elementlari va ularning o'zaro bog'liqligi haqidagi ta'lim musiqqa nazariyasiga oid fanlarda bayon qilingan. San'atshunoslikning bir sohasi musiqashunoslikdir. U o'z navbatida quyidagi bilim sohalarini qamrab oladi: musiqqa nazariyasi, musiqqa tarixi, musiqiy etnografiya, musiqiy tanqid, musiqiy akustika, musiqiy psixologiya va boshqa sohalar. Musiqqa nazariyasi ilmiy va o'quv fanlarning majmuasi bo'lib, musiqaning elementar nazariyasi, garmoniya, musiqiy shakl, polifoniya, solfedjio, cholg'ulashtirish kabi fanlarni o'z ichiga oladi va musiqani nazariy nuqtayi nazardan o'rganadi.

Musiqqa haqidagi ta'lim tizimining boshlang'ich qismi — Musiqqa elementar nazariyasi – umuman musiqaning asosiy elementlari va ayniqsa, kuy va uning sirlarini o'rganishni o'z oldiga vazifa qilib qo'yadi. Musiqqa elementar nazariyasi o'quvchilarda mustaqil musiqiy fikrlay olish ko'nikmaning rivojlanishiga asos soladi. Bunga tarixiy nuqtayi nazardan yoritilgan lad, ritm, kuy, xromatizm kabi mavzular imkon tug'diradi. Bu asosiy vazifalardan tashqari mazkur b'olim o'quvchilarga musiqiy asarlar matnini ongli o'zlashtirishda yordam beradi. Nihoyat, musiqqa elementar nazariyasi boshqa fanlar bilan baravar o'quvchilarning umumiy musiqiy va madaniy saviyasini o'sishiga ko'maklashadi.

1-sinfdan boshlab har bir dars quyidagi vazifalarni o'zida mujassamlashiradi.

- uy vazifasini tekshirish;
- yangi mavzuni nazariy tushuntirish;
- kuylash uchun mashqlar;
- musiqiy misollar kuylash;
- og'zaki va yozma mashqlar;
- ritmik harakatlar bajarish;
- eshitib aniqlash;
- diktant;
- uyga vazifa.

Darslarning qiziqarli darajasini oshirish maqsadida dars davomida turli xil o'yinlar va boshqotirmalardan foydalanish mumkin. Solfedjio fanini o'qitishda B.Kalimikov va G.Fridkin, N.Laduxin, A.Ostrovskiy qalamiga mansub darsliklar, A.N.Azimova va



N.X.Baxtiyorova, A.Mansurov va D.Payziyeva, F.Muxtorova va N.Sultonboyeva, A.N.Azimova va Z.M.Madelova, A.N.Azimova va M.E.Turg'unboyevalar tayyorlagan o'quv qo'llanmalar asosida olib borilmoqda. Bolalar musiqa va san'at maktablarining ta'lim yo'nalishlari bo'yicha o'quv rejasida, o'quv yili davomida o'quv darsturlari talablariga muvofiq solfedjio, musiqa adabiyoti va maqom alifbosi darslarida guruhlar o'rtasida o'rta xisobda 6-11 nafar o'quvchilardan tashkil topadi va bu fan majburiy fan hisoblanadi.

O'quv rejasida bo'yicha o'quv fani solfedjio fanini o'zlashtirish muddati- xaftasiga 1,5 akademik soat: 5 yillik o'quv ta'limi bo'yicha 1-4 sinflarda va 7 yillik o'quv ta'limi bo'yicha 1-6 sinflarda belgilangan. 5 yillik o'quv ta'limi bo'yicha bitiruv 5- sinf va 7- yillik o'quv ta'limining bitiruv 7- sinfida solfedjio fanini o'qitish haftasiga 2 akademik soat belgilangan.

Solfedjio fani ko'p vazifalarni o'z ichiga olganligi sababli 1,5 akademik soat mavzuni o'quvchilarga to'liq yetkazib berishga nazariya bo'limi o'qituvchilariga ozlik qilmoqda. Sababi, tashkiliy qism 2 daqiqa, uy vazifasini so'rash 10 daqiqa, yangi mavzuni tushuntirish 10 daqiqa, kuylash uchun mashqlar 15 daqiqa, musiqiy misollar kuylash (bir ovozli) 15 daqiqa, musiqiy misollar kuylash (ikki ovozli) 15 daqiqa bo'lsa berilgan 67 daqiqa tugaydi. Bundan tashqari, har bir dars davomida og'zaki va yozma mashqlar, eshitib aniqlash, ritmik harakatlar bajarish, diktant yozish kabi vazifalar bajarilishi lozim. Buning uchun albatta pedagoglar uchun berilgan vaqt yetmaydi.

Masalan:, o'quv dasturida berilgan 4-sinf 7 yillik kurslar uchun 3-chorakning 1-mavzusini olamiz. Darsning mavzusi: Uchtovushlik. Uchtovushliklar ko'rinishi. Uy vazifasini so'rash, 2-chorak mavzulari yuzasidan savol-javob orqali o'tkaziladi. Yangi mavzu uchtovushlik. Uchtovushliklar ko'rinishi katta mavzu bo'lganligi uchun 15 daqiqa nazariy tushuntirib beriladi. Aytaylik, 15 daqiqa kuylash uchun mashqlar bajariladi (ovoz sozlash mashqlari). Kuylash uchun mashqlar bir ovozlik uchun kamida 15 daqiqa kuylanadi. Chunki, sof intonatsiyada kuylash uchun o'rta hisobdagi 9 nafar o'quvchining har birini alohida-alohida eshitib ishlash lozim. So'ngra ikki ovozlik kuylanadi. Ikki ovozlik murakkab bo'lganligi uchun o'quvchilar bilan dars davomida chuqurroq yondashuv zarur. Har bir ovozni ishlash uchun 15 daqiqa oz. Ana endi yangi mavzuni mustahkamlash uchun og'zaki va yozma mashqlar ham bajarilishi lozim. Darsning berilgan vaqti esa kuylash davomida poyoniga yetadi. Bundan tashqari, oldinda dars davomida bajarilishi kerak bo'lgan eshitib aniqlash, ritmik harakatlar bajarish, musiqiy ijodiy ko'nikmalarini o'stirish uchun mashqlar, diktant yozish kabi vazifalar ham turibdi. Lekin vaqt yetmaganligi sababli har darsda yuqoridagi bajarilishi kerak bo'lgan vazifaning yo unisi yok bunisi bajariladi. Shuning uchun ham bolalar musiqa va san'at maktablarida o'quvchilar solfedjio fanidan o'quv dasturi bo'yicha berilgan mavzularni, talablarni to'liq bajara olmayptilar. Bu muammoning yechimi shundan iboratki musiqa va san'at maktablaridagi solfedjio darslarini musiqa nazariyasi hamda solfedjio fanlariga ajratish zarur. Shunda musiqa nazariyasi fani uchun 45 daqiqa, solfedjio fani uchun 45 daqiqa etib belgilansa darsga albatta ko'zlangan maqsadlarga erishiladi.



## Foydalanilgan adabiyotlar:

- 1.I.A.Akbarov “Musiqalug’ati” Toshkent o’qituvchi – 1997
- 2.A.N.Azimova, N.X.Baxtiyorova Solfedjio I Toshkent – 2016
- 3.A.Mansurov, D.Payzieva Solfedjio II Toshkent – 2016
- 4.F.Muxtorova, N.Sultonboeva Solfedjio III Toshkent – 2013
- 5.A.N.Azimova, Z.M.Madelova Solfedjio IV Toshkent – 2016
- 6.RajabovaNodira Fattoh qizi Solfedjio Buxoro nashriyoti - 2000
7. Oydin Abdullaeva Solfedjio Toshkent yangi nashr – 2012
8. Ibroximjonova Gavxar Amanbayevna, Umarova Lola Akbarovna, Xodjayeva Maxfuza Xalilovna, Xalilov Faxriddin Nuriddinovich. Musiqal elementlar nazariyasi. Garmoniya. O’zbekiston faylasuflari milliy jamiyati nashriyoti Toshkent – 2017
9. M.B. Agayeva, I.Y.Sivaya, L.L.Demidova, Sh.X. Djalalova. Solfedjio Bolalar musiqal va san’at maktablari uchun o’quv dastur Toshkent – 2019



## GEOGRAFIYA DARSLARIDA GEOGRAFIK KO`NIKMANI SHAKLLANTIRISH

Xudoyberdiyeva Xolida- Sirdaryo viloyati Guliston tumanidagi  
3-umumta`lim maktabining geografiya fani o`qituvchisi

**Annotatsiya:** maqolada geografik ko`nikmani shakllantirishda amaliy ishlarni olib boorish, kartalar va globus bilan ishlash, tabiatni kuzatish kabi geografiyaga xos ko`nikma va malakalar hosil qilish usullari yoritib berilgan.

**Kalit so`zlar:** ko`nikma, malaka, bilim, geografik, o`qituvchi, o`quvchi, geografiya, amaliy ishlar

Hozirgi ta`lim o`quvchilardan bilim, ko`nikma va malakalarni o`zlashtirish bilan birga, ulardan aqliy faoliyat usullarini ham egallab borishni talab etadi. Bilimlarni egallash va ularni turli amaliy ishlarda tatbiq etish jarayoni–ikkita geografik ob`yektning qiyoslashda, ulardagi umumiylik va tafovutlarni aniqlashga, karta va boshqa bilim manbalari asosida geografik tavsif tuzishda o`quvchilar turli ko`nikma va malakalarni tatbiq etadilar.

O`quvchilarning geografik bilimlarni o`rganish jarayonidagi mantiqiy mulohazalari va mustaqil tafakkuri darsni o`qituvchi tomonidan tashkil ettirilishiga bog`liq. O`qituvchi o`quvchilardan murakkab masalalarni hal etishni talab etsa, o`quvchilar o`sha murakkab masalalarni bilishga intiladilar. Avvalo o`qituvchi o`quvchilar o`rganadigan bilimlarning mazmunini tahlil qilib, o`quv ishlaridagi usullarni aniqlaydi. Shundan keyin o`quvchilar fikrini qaysi vositalar bilan rivojlantirish mumkinligini bilib oladi. Geografik ko`nikma va malakalarni shakllantirish metodikasi bilim egallash, ko`nikma va malakani shakllanishlari bilan chambarchas bog`liq. O`quv ishlari uslubiyatini bilish ko`nikmalarini shakllantirish uchun asos bo`lib xizmat qiladi. Ilg`or geografiya o`qituvchilari va metodistlar o`quvchilar amaliy tayyorgarligiga katta e`tibor beradilar. Geografiya ta`limi ko`pgina amaliy ishlar bajarishni talab etadi. Umumta`lim maktablarida geografiya fanlaridan tashkil etiladigan amaliy mashg`ulotlar mazmungan boyligi, egallanayotgan nazariy bilimlarni to`ldiruvchi,

tabiat va jamiyat o`rtasidagi o`zaro aloqadorlikning mohiyatini ochib beruvchi amaliy shaklidir. Amaliy ishlar o`quvchilarning nazariy bilimlarini amalda tatbiq etishga, materiallarni ongli va puxta o`zlashtirishga, amaliy ahamiyatga ega bo`lgan ko`nikma va malakalarni shakllantirishga imkon beradi.

Amaliy ishlar kurs mazmuniga qarab belgilanadi. Amaliy ishlarni olib borishdan maqsad turli mamundagi kartalar va globus bilan ishlash, tabiatni kuzatish kabi geografiyaga xos ko`nikma va malakalar hosil qilishdan iborat. Maktab geografiyasida shakllantiriladigan ko`nikmalar mazmun jihatdan emas, balki bajarish murakkabligi bo`yicha ham farq qiladi. Masalan dunyo tomonlarini aniqlash oddiy ko`nikma bo`lsa, topografik plani o`qish va uni tuzish esa murakkab ko`nikma hisoblanadi.

Har bir geografik ko`nikmani shakllantirish murakkab harakat tizimlarini talab qiladi. Odatda ko`nikma va malakalar bir paytning o`zida shakllantiriladi. Masalan topografik plani o`qish ko`nikmasi o`z ichiga yo`nalishlarni aniqlash, masshtab yordamida plandagi masofalarni o`lchash topografik belgilarni o`qish, joyda ob`yektlar o`rtasidagi aloqadorlikni o`rnatish kabilarni oladi.

Ob-havoni kuzatish ko`nikmasi deganda termometr, barometr, flyuger bilan ishlash, koz bilan bulutlar shakli va turlarini, ob-havoning boshqa alomatarini aniqlash tushuniladi. Shular ichida faqat ob-havo haroratini aniqlash va barometr bilan ishlash malaka darajasigacha ko`tarilishi mumkin.

Geografik ko`nikma va malakalar ko`p hollarda bilim sifatini belgilaydi. Mashqlar jarayonida oddiy ko`nikmalar asta-sekin malakaga aylanadi. Amaliy ko`nikma va malakalarni shakllantirishning metodik shart-sharoitlari o`ziga xos xususiyatlarga ega. Ba`zi ko`nikma va malakalar oz vaqt va ko`p kuch talab qilsa gerbariyalar yig`ish, kompasdan, nivelirdan foydalanish va hokazolar, ba`zilari juda murakkab harakat metodlarini va ko`p vaqt talab qiladi. Masalan: mo`ljal olish, graduslar va kilmetrlar hisobida aniqlash, manzilgozlar, hududlar o`rtasida fazoviy bog`liqlikni qiyoslash, geografik koordinatalarni aniqlash, kartada ko`rsatilgan ob`yektlar va hodislar o`rtasidagi sabab-oqibatlar



aloqadorligini o`rnatish, alohida ob`yektlar-daryo, ko`l, suv ombori, botqoqlikni ta`riflash, ko`rsatilgan hududni mamlakat, tuman, shaharning tabiiy geografik va iqtisodiy geografik ta`rifini yozish.

Geografik kartani o`qish ko`nikmasi sekin asta rivojlantiriladi, barcha sinflarda davom etadi. O`quvchilar karta bilan ishlash jarayonida turli mazmundagi umumgeografik, iqlim, tuproq, iqtisodiy kartalarning shatli belgilari bilan ham tanishadilar va ko`nikmalar hosil qiladilar. O`quvchilar raqamli ma`lumotlar bilan ishaganlarida turli jadval, grafik va diagrammalar tuzishga o`rganadilar. Bu ishlar kurs materiallarini yaxshi o`zlashtirishni ta`minlaydi. Iqtisodiy kartalarni o`rgatish ko`nikmasi turli metodlar orqali shakllantirilishi mumkin. Masalan, karta orqali shaharlarga iqtisodiy-geografik ta`rif berilganda o`quvchilar uning xomashyo va tayyor mahsulotlar olishdagi va chiqarishdagi aloqalarini, kelajkdagi rivojlanishiga oid ma`lumotlarga oldindan ega bo`lishi kerak. Yuqori sinflarda iqtisodiy geografik kartalarni o`qish ko`nikmasini shakllantirish birmuncha qiyin kechadi. Bu yerda reja asosida ta`rif berish yetakchi rolni o`ynaydi. Masalan, sanoat tarmoqlariga tavsif berish rejasi, tarmoqlar, shaharlar, davlatlarga ta`rif berish rejalari bunga misol bo`la oladi. Ushbu fanning o`ziga xos xususiyatlari-harakatchanligi, ekologiya bilan aloqadorligi, ko`p mamlakatlarda iqtisodiy rivojlanishning barqaror emasligi, iqtisodiyot, aholiga oid ko`pgina ma`lumotlarning vaqt o`tishi bilan o`zgaruvchan ekanligi bu borada o`quv qo`llanmalarini doimo yangilab turishni taqozo etadi.

Amaliy va mustaqil ishlarni bajarish jarayonida quyidagi maqsad va vazifalarga erishiladi: maqsadlar qo`yish jarayoni matn, karta, rasm mazmuniga savollar tuzish, javob qaytarayotgan o`quvchiga qo`shimcha savol berish, Masalaning shartlariga turli savollar qo`yish va hokazolarda amalga oshadi.

O`quv topshiriqlarining har xil turlaridan foydalanish o`quvchilarni ishga ijodiy yondashishga va nazariy bilimlarni amalda qo`llashga yordam beradi.



kuzatishlar, amaliy ishlar, tajribalar davomida yaxshi o`zlashtirilgan bilimnigina emas, balki ularni qo`llashni ham talab qiladigan savollar va muammolarni o`z ichiga oladi, murakkabroq izlanishlar amalga oshiriladi.

## O'QITUVCHILARNING UZLUKSIZ MALAKA OSHIRISHI SIFAT KAFOLATI

**Bo'ribekova Muhayyo Nurillaevna**  
**Sirdaryo viloyati Guliston shahar 8-son umumiy**  
**o'rta ta'lim maktabida biologiya fani o'qituvchisi**

**Annotatsiya:** ushbu maqolada o'qituvchining malaka oshirishi uzluksiz kasbiy rivojlanishi uchun muhim omil sifatida tavsiflangan.

**Kalit so'zlar:** uzluksiz malaka oshirish, mustaqil bilim olish, kontent, elektron platforma.

Mamlakatimiz ta'lim tizimini rivojlangan mamlakatlar ta'lim jarayonlariga moslashtirish, xalqaro baholash dasturlarida o'quvchilarimizni faol ishtirokini ta'minlash, milliy o'quv dasturlarini joriy etishga katta e'tibor qaratilmoqda. O'qituvchi ta'lim-tarbiya sohasidagi islohotlarni amalga oshiruvchi asosiy shaxs bo'lib hisoblanadi. Islohatlarning sifati va samaradorligi o'qituvchining ijodkorligi, faolligi, izlanuvchanligi, pedagogik mahoratiga bog'liqdir. Ta'lim jarayonini tashkil etishga mas'uliyat bilan yondashadigan, kasbiy bilimdon, metodik mahoratga ega, ilg'or pedagogik texnologiyalarni mukammal o'zlashtirib olgan, innovatsiyalar asosida darsni tashkil etuvchi, yuksak shaxsiy fazilatlarga ega o'qituvchilarni tayyorlash dolzarb vazifalardan biridir. Bu vazifalarni amalga oshirish uchun o'qituvchi mustaqil bilim olishi va malaka oshirib borishi lozim.

Mustaqil malaka oshirishning maqsadi – rahbar xodim va pedagoglarning o'z lavozimlari, mutaxassisligi, o'qitish metodikasi bo'yicha bilimlarini kengaytirish, pedagogika, psixologiya, ma'naviyat, milliy g'oya yo'nalishidagi nazariy va amaliy bilimlarini yangilash, ilg'or tajribani o'rganish va qo'llash, takomillashtirish, o'z ilg'or tajribasini yaratishdan iborat jarayondir. O'z ustida izchil ishlashlari natijasida ularning fikrlash doirasi kengayadi, ijodiy qobiliyati rivojlanadi. O'qituvchining malakasini oshirish yo'nalishlari quyidagilar hisoblanadi:

- 1. Mustaqil bilim olishi va malaka oshirishi**
- 2. Metodik xizmat ko'rsatuvchi tayanch markazda**
- 3. Yosh mutaxassislar maktabida mustaqil bilim olish**
- 4. Uzluksiz malaka oshirish**



**Mustaqil bilim olish va malaka oshirish.** O'quvchilarning yoshi, psixologik holatlarini hisobga olgan holda o'quv fanlari xususiyatlaridan kelib chiqib, o'qituvchilar uchun o'quv dasturidagi mavzularni o'qitishda pedagogik texnologiyalardan foydalanish metodikalari va ularning afzallik tomonlari bo'yicha tavsiyanomalar tayyorlanadi. Tavsiyanomalar, o'qituvchi uchun metodik qo'llanma, o'quv qo'llanmalar asosida o'qituvchi o'quv dasturdagi mavzularni o'qitish metodikalarini, fanning nazariy materiallarini mustaqil o'rganadi.

**Metodik xizmat ko'rsatuvchi tayanch markazlarda mustaqil malaka oshirish.** Ta'lim tizimida tayanch maktablar ahamiyati oshirilib, ular haqiqiy ma'noda metodik xizmat ko'rsatuvchi tayanch markazlarga aylantirildi. Barcha fanlar bo'yicha shunday markazlar tashkil etilib, o'qituvchilar metodik kunlarida ushbu markazlardagi ilmiy-metodik majmualardan foydalanishlari, ilmiy-amaliy seminar mashg'ulotlarini muntazam ravishda o'tkazib borish, unda tajribali metodist, ilg'or o'qituvchi, olim va boshqa mutaxassislarning bevosita ishtirok etishi ta'minlanadi. Bu markazlarda seminar mashg'ulotlarni o'tkazgan o'qituvchilar rag'batlantirib boriladi. Bu markazda o'qituvchi dars jarayonida uchragan muammolarni yechish bo'yicha bilim va ko'nikmalarga ega bo'ladilar.

**Yosh mutaxassislar maktabida mustaqil bilim olish.** Hududlar va o'quv fanlari bo'yicha yosh mutaxassislar maktabi ishini tashkil qiladi. Yosh mutaxassislar uchun muntazam ravishda mavzuli, muammoli va maqsadli o'quv-seminarlari tashkil etib boriladi. Maktabda ham ilmiy-metodik seminar, trening mashg'ulotlarini tashkil etish, tajriba almashish keng yo'lga qo'yilishi maqsadga muvofiqdir. Bu uchun o'quv muassasalarida ijodkor, izlanuvchan o'qituvchi kadrlarni tanlash, ular bilan muntazam shug'ullanish, ularning faoliyatlari o'z vaqtida moddiy va ma'naviy jihatdan rag'batlantiriladi, jamoada ijodiy o'sish uchun sog'lom muhit yaratish ta'minlanadi. O'qituvchi mustaqil malaka oshirishi va bilim olishi bilan birga uzluksiz malakasini oshirib boradi.

**Uzluksiz malakasini oshirish.** Uzluksiz malakasini oshirish uchun mashg'ulotlar maktabda, hududiy pedagoglarni yangi metodikalarga o'rgatish milliy markazlari, nodavlat ta'lim

muassasalari va pedagogika institutlarida tashkil etiladi. Maktabda uzluksiz malaka oshirishning asosiy tashkiliy shakli pedagog kadrlarning yakka tartibda shaxsiy dasturi (ish rejasi) asosida uzluksiz mustaqil malaka oshirishlari hisoblanadi. Maktablarda ilg'or pedagogik texnologiyalardan foydalangan holda ilmiy-metodik seminar va trening mashg'ulotlari tashkil etiladi, shuningdek, tajriba almashiniladi. Ustoz-shogird tizimi takomillashtiriladi.

Maktabning o'quv-tarbiyaviy ishlari bo'yicha direktor o'rinbosari va metodbirlashma rahbarlari o'qituvchilarning o'z ustilarida ishlash rejasi bo'yicha amalga oshirayotgan faoliyatini ham o'rganadi, unda ta'lim-tarbiyaviy ishlarni tashkil etishda mavjud bo'ladigan kamchilik va muammolarni aniqlaydi, ularni bartaraf etish bo'yicha amaliy va metodik yordam ko'rsatadi.

**Hududiy pedagoglarni yangi metodikalarga o'rgatish milliy markazlarida.** Hududiy milliy markazlarida mashg'ulotlar an'anaviy va onlayn shaklda tashkil etiladi. O'qituvchi faoliyatining kasbiy diagnostikasi uni yanada yuqori natijaga erishishini ta'minlash uchun o'zlashtirishi va o'z faoliyatida qo'llashi zarur bo'lgan nazariy bilimlar, amaliy ish ko'nikmalari va malakalarni aniqlashdan iborat. Buning uchun o'qituvchi kasbiy faoliyatining tarkibiy qismlari bo'yicha tayyorgarlik darajasini aniqlab, xulosalar chiqariladi. Xalq ta'limi xodimlarining malaka oshirish jarayonini "Hayot davomida o'qish" tamoyili asosida uzluksiz malaka oshirishni nazarda tutuvchi tizimga aylantirildi va kredit-modul tizimijoriy qilindi. Xalq ta'limi xodimlarini uzluksiz kasbiy rivojlantirish tizimini tashkil etish, har bir xodimning malaka oshirish jarayonlarini monitoring qilish va shaxsiy hisobini yuritish imkoniyatini ta'minlovchi "Uzluksiz kasbiy ta'lim" maxsus elektron platformasi ishga tushirildi. Malaka oshirish tizimida ta'lim maqsadi, vazifalari, mazmunidan kelib chiqqan holda o'quv jarayonini tashkil qilish, boshqaruv va pedagog kadrlarni qayta tayyorlash va uzluksiz malakasini oshirish uchun ta'lim dasturlarini innovatsion yondashuvlar asosida doimiy yangilab borilishi belgilandi.

Unga ko'ra:

- xalq ta'limi xodimlarining malaka oshirish bo'yicha ehtiyojlari o'rganiladi;

-har bir xalq ta'limi xodimining elektron portfoliosi shakllantiriladi va unga xodimning individual trayektoriyasi, kasbiy rivojlanish natijalari va o'zlashtirgan o'quv dasturlari to'g'risidagi ma'lumotlar kiritiladi;

- xalqta'limi xodimlarini ularning malaka darajasi, bilimi, ilmiy-pedagogik salohiyati, ish tajribasi, psixologik tayyorgarligi va individual kasbiy rivojlanish trayektoriyasiga mos keladigan tabaqalashgan malaka oshirish dasturlari bo'yicha o'qitish amaliyoti yo'lga qo'yiladi;

- an'anaviy o'qitish bilan bir qatorda kasbiy o'qitishning uyg'unlashgan, ish jarayoni bilan birgalikda olib boriladigan, onlayn va boshqa turlari joriy etiladi.

Xalq ta'limi xodimlarini malakasini oshirishning an'anaviy va onlayn shakllari uchun:

- har bir fan bo'yicha uzluksiz kasbiy rivojlanish kursining maqsad va vazifalari asosida 36 soatlik hajmdagi dastur va ishchi o'quv reja dastur tuziladi.

Har bir mavzu uchun kontent tayyorlanadi. Kontentlar pedagog kadrlarga qo'yilgan davlat talablari asosida shakllantiriladi. Ular:

1. Pedagogning kommunikativ ko'nikmalarini rivojlantirish
2. AKT va media savodxonlik
3. Uzluksiz kasbiy rivojlanish masalalari
4. Pedagog mas'uliyati va moslashuvchanligi
5. Inklyuziv ta'limni joriy etish masalalari
6. Fandagi yangiliklar, fanni o'qitishning dolzarb masalalari
7. O'quvchilar kompetensiyalarini baholash usullari va vositalari

Navoiy viloyati pedagoglarni yangi metodikalarga o'rgatish milliy markazi professor-o'qituvchilari hamkorligida biologiya fani o'qituvchilarini malakasini oshirish kurslari mashg'ulotlarini onlayn tashkil etish uchun kontentlar tayyorlandi. Yuqorida belgilangan davlat talablari asosida 7 ta modul bo'yicha 36 ta mavzu tanlab olindi. Har bir mavzuda: mavzu videodarsi, mavzu ma'ruzasi, mavzuga doir test, glossariy, mavzu taqdimoti, mavzuni o'zlashtirganligini aniqlash uchun nazorat topshirig'i, asosiy va qo'shimcha adabiyotlardan iborat kontentlar tayyorlandi va A. Avloniy nomidagi pedagoglarni kasbiy



rivojlantirish va yangi metodikalarga o'rgatish milliy tadqiqot institutining elektron ta'lim platformasiga joylashtirildi. Bu kontentlar asosida respublika biologiya fani o'qituvchilari o'z malakalarini onlayn shaklda oshirish jarayonida foydalanishmoqdalar.

O'qituvchilarning uzluksiz malaka oshirishini tashkil etish bilan o'qituvchining ichki garmoniyasini ocha borib, mantiqiy mulohaza yuritishning nafisligi va go'zalligini tushunishni shakllantirib, mutaxassislik fani tushunchalarini egallash orqali kompetensiyalarni shakllantiradi. Uzluksiz malaka oshirishni yangilangan dastur va davlat talablariga javob beradigan kontentlar asosida tashkil etish shart va zarur, kontentlarni tashkil etishga mas'uliyat bilan yondoshadigan, kasbiy bilimdon, metodik mahoratga ega mas'uliyatli, zamonaviy, innovatsion yondashuvlar asosida milliy ta'lim tizimini takomillashtirish, texnologiyani mukammal o'zlashtirib olgan, innovatsiyalar asosida ta'limni tashkil eta oladigan o'qituvchilarga talab oshib bormoqda. Uzluksiz malaka oshirish tizimini tashkil etishda moddiy baza, o'quv rejalar, dastur va majmualar qanchalik takomillashtirilmasin, kutilgan asosiy natijaga erishish, chuqur va puxta bilim berish, yuqori sifatdagi malaka oshirish jarayonini tashkil etishga erishish bevosita nazariy va amaliy mashg'ulotlar uchun kontentlarni tayyorlovchi mutaxassis-o'qituvchining ijodkorligi, izlanuvchanligi, malakasiga, pedagogik mahoratiga bog'lanib qoladi. Har qanday yaratilgan kontent o'qituvchining qiziqishiga, xohish istagiga, ehtiyojiga qaratilmog'i lozim. Uzluksiz malaka oshirish sifati va samaradorligi o'qituvchining o'quv mazmunini o'zlashtirishga yo'naltirilgan mustaqil mutoala bilan samarali shug'ullanishi, mustaqil fikr yuritishi va tafakkur faoliyatiga bog'liq. Uzluksiz malaka oshirish samaradorligini oshirish yo'llaridan biri ta'limning multimedia vositalaridan o'rinli foydalanishdir. Bu vositalardan o'tilgan materiallarni takrorlashda, yangi materialni bayon qilish, mustahkamlashda, mustaqil ishlarda, vebinarlar o'tkazishda, kontent yaratish orqali mavzu mazmunini tushuntirishda samarali foydalanish mumkin. Uzluksiz malaka oshirish tizimini tashkil qilishda kontentlardan foydalanish malaka oshirishning zamonaviy turi hisoblanib, bunda kompyuter yordamida malaka oshirish jarayonini turli usullarda tashkil qilish va o'qituvchilarning malaka oshirish jarayonidagi ko'p holatlarini nazorat qilish mumkin

bo'lad. Kontentlar yordamida uzluksiz malaka oshirishni tashkil etishda nazorat qilinadigan parametrlar to'plami keng bo'lib, ulardan asosiylari sifatida quyidagilarniko'rsatish mumkin:

O'qituvchi kontentlar asosida tashkil etilgan mavzuni mustaqil holda o'zlashtirayotganida, tushunmagan joylarini, tushunarli bo'lmagan materiallarni qaytadan ko'rib chiqish imkoniyatiga ega bo'lad. O'qituvchi uchun har bir kontent oxirida o'zini o'zi baholash imkoniyati yaratiladi. O'qituvchilarning mustaqil o'rganishi va bajarishi lozim bo'lgan topshiriqlar tayyorlanadi va bu topshiriqlarni bajarish tavsiya etiladi. Kontent oxirida o'qituvchilar bilim darajasini aniqlash va natijalari bilan tanishtirish, kerakli ko'rsatmalar berish belgilangan. Har bir o'qituvchining bilim darajasi yangi mavzu o'tilganga qadar qanday bo'lganligini aniqlash maqsadida oldin o'tilgan mavzu asosida testdan o'tkaziladi, o'zlashtirilgan va o'zlashtirilmagan tushunchalar alohida qayd etiladi. O'zlashtirilmagan tushunchalar yangi mavzu bayonida uchraydigan bo'lsa, u holda o'qituvchiga o'zlashtirilmagan tushunchalar haqida metodik yordam beriladi.

O'qituvchilarning uzluksiz malaka oshirish faoliyatini boshqarish bilan quyidagi vazifalar hal etiladi:

- o'qituvchilarga uzluksiz malaka oshirish faoliyati davomida olgan bilimlari asosida ish faoliyatini tashkillashtirishda innovatsion texnologiya elementlaridan to'g'ri foydalanish imkoniyatini yaratish;

- uzluksiz malaka oshirish faoliyatini boshqarish orqali o'qituvchiga keyingi faoliyatini to'g'ri rejalashtirish, nazariy bilimi, amaliy ko'nikma va malakalarini mustaqil ta'lim asosida mustahkamlab borish uchun yangi ma'lumotlarga ega bo'lishiga imkoniyat yaratish;

- uzluksiz malaka oshirish faoliyatini boshqarish asosida o'qituvchilar malaka oshirish faoliyatlarini to'liq nazoratga olish imkoniyatini yaratishdan iborat.

O'qituvchilarning nodavlat ta'lim muassasalarida, pedagogika institutlarida malaka oshirishlari ham pedagogika markazlaridagidek tashkil etilish belgilangan. O'qituvchi





xohlagan, o'ziga ma'qul deb bilgan ta'lim muassasasida malaka oshirishi mumkin. Bir yilda bir marta malakasini oshirishi shart hisoblanadi.

Xulosa sifatida shuni aytish mumkin: o'qituvchining kasbiy o'zini rivojlantirish jarayonida innovatsion faoliyat muhim o'rin egallaydi. Shuning uchun o'qituvchining innovatsion faoliyatga tayyorligi ushbu jarayonda burilish holati, kasbiy o'zini rivojlantirishining muhim bosqichi bo'lib hisoblanadi. O'qituvchining kasbiy o'zini-o'zi rivojlantirish bosqichlari:

birinchi bosqich: o'qituvchi o'z faoliyatining muvaffaqiyati shaxsiy rejalarini hayotga tadbiq etishga bog'liqligini anglab yetadigan darajada o'z o'rnini topishdan iborat,

ikkinchi bosqich: o'ziga xos ichki va tashqi kasbiy muloqot borasida – qo'yilgan pedagogik vazifalarni yechishning turli variantlarini tanqidiy tahlil qilish,

uchunchi bosqich: ustuvorliklarni tanlash, pedagogik faoliyatning an'anaviy uslublarini innovatsion namunalar bilan taqqoslash asosida o'zining muallifligidagi variantlarning asoslarini tuzish, bunda innovatsion namunalar interfaol – o'yinli metodik mashg'ulotlarda ifodalanadi,

to'rtinchi bosqich: o'rnatilgan namunalardan voz kechish – o'z tajribasining refleksiyasi, o'z muallifligidagi metodik pedagogik tizimni asoslab berish va sinovdan o'tkazishdan iborat.

### Foydalanilgan adabiyotlar

1. Пулотов А.М. Инновационный подход к профессиональной подготовке педагогов дошкольных образовательных организаций. // Вопросы дошкольной педагогики. - 2020. - № 9 (36). - С. 3-6. - URL: <https://moluch.ru/th/1/archive/179/5669/>.

2. Yuldashev M.A. —Xalq ta'limi xodimlarining malakasini oshirishda ta'lim sifati menejmentini takomillashtirish doktorlik dissertatsiyasi avtoreferati. 2017 y.

3.Sh.Po'latov. Ta'lim muassasalarida o'quv jarayonini boshqarish. O'quv uslubiy majmua. 2018y.

4. Evropa Kommissiyasi (2007): Hayot davomida o'qish uchun asosiy malakalar – Evropa Standartlari.



5. Evropa Kommissiyasi (2010): Ta'lim va o'qitish 2010 Dasturi, - O'qituvchilarni kasbiy rivojlantirish Mavzuiy Ishchi Guruhi, Limassoldagi Tenghuquqli ta'lim olish to'g'risidagi hisoboti, Kipr, 17-21 oktyabr, 2010.

6. Muslimov N.A. va b. Kasbiy malaka va pedagogik mahorat. Uzluksiz malaka oshirish yo'nalishi bo'yicha o'quv materiallari. -T., 2009.

7. Baybaeva M. X. Mustaqil ta'lim olish texnologiyasi va kasbiy yo'nalganlik // Kasb-hunar ta'limi. - Toshkent, 2005.



## TO'GARAK DARSLARIDA PIRLS TOPSHIRIQLARIDAN FOYDALANISH

**Sattarova Fotima Xasanovna**

Sirdaryo viloyat Xovos tuman 6-umumta'lim maktabining

boshlang'ich sinf o'qituvchisi

*Annotatsiya.* Ushbu maqolada boshlang'ich sinf o'quvchilarining o'qish savodxonligi darajasini o'rganish bo'yicha PIRLS xalqaro tadqiqot topshiriqlari maqsadi va mazmuni haqidagi umumiy ma'lumotlar tahlil qilingan.

*Kalit so'zlar:* O'qish savodxonligi, tahliliy fikrlash, PIRLS

*Аннотация.* В этой статье был проанализирован общий обзор цели и содержания оценивания по изучению грамотности чтения у детей начальных классов в рамках международного исследования PIRLS - Прогресс в международном исследовании грамотности чтения.

*Ключевые слова:* Грамотность чтения, критическое мышление, PIRLS

*Abstract.* In this article, the general overview about the aim and the content of the assessment for studying reading literacy of the primary class children in the scope of the PIRLS- Progress in International Reading Literacy Study has been analyzed.

*Key words:* Reading literacy, critical thinking, PIRLS

*Har bir inson har kuni qiladigan ishini xuddi birinchi marta qilayotgandek qilishi kerak. Shundagina ishda rivojlanish bo'ladi.*

*Shavkat Mirziyoyev*

Ta'limdagi o'zgarishlar bugungi davrda yurtimiz kelajagining mustahkam poydevori hisoblanadi. Hozirgi kunda ta'lim-tarbiya jarayonida ilg'or pedagogik texnologiyalardan uzluksiz va uzviylik tamoyili asosida foydalanishga katta e'tibor berilmoqda, chunki ta'limning interfaol turi oddiy ta'lim jarayoni ta'lim oluvchida mustaqil tafakkur faoliyatni tarkib toptirishga xizmat qiladi. Ta'limning interfaol metodlaridan har bir bosqichda o'quvchining o'ziga xos psixologik xususiyatlari,

tafakkur tarzini hisobga olgan holda foydalanish, aniq bir o'quvchilar auditoriyasining o'ziga xos jihatlarini hisobga olish o'qituvchidan katta pedagogik mahoratni talab qiladi.

**O'quvchilarning fikr doirasi, ongi, dunyoqarashlarini o'stirish, ularni erkin tinglovchidan erkin ishtirokchiga aylantirish nihoyatda muhimdir. O'qituvchi darsda boshqaruvchi o'quvchilar esa ishtirokchiga aylanmog'i lozim. Ana shu vazifani uddalashda innovatsion faoliyatning ustunligi har tomonlama samaralidir.**

Boshlang'ich ta'lim umumta'lim maktablarining bosh bo'g'ini bo'lgani sababli ana shu jarayonda o'quvchi shaxsining mukammal rivojlanib borishiga ko'proq e'tibor berish lozim. Boshlang'ich sinf o'qituvchilarining mas'uliyatlari cheksizdir. Ular maktab ostonasiga endigina qadam qo'ygan o'quvchilarni maktab hayotiga ko'niktirib, zamonaviy bilim olishlariga yo'l ochib beradilar. Bolalarning o'qishga munosabatlari, aqliy salohiyatlari ana shu davrda shakllanadi. Bu ham boshlang'ich sinf o'qituvchilarining vazifasi mas'uliyatli ekanligini ko'rsatadi.

**Bugungi kunda boshlang'ich ta'limning ham o'z o'rnini va o'z mavqeyi bor, ular ham nufuzli xalqaro baholashga oid dasturlarda qatnashayapti, ya'ni PIRLS (*Progress in International Reading Literacy Study* — xalqaro o'qish savodxonligini o'rganishdagi yuksalish) xalqaro tadqiqotlari. PIRLS xalqaro tadqiqoti boshlang'ich sinf o'quvchilarining o'qib tushunish ko'nikmalari qay darajada rivojlanganligi haqidagi ma'lumotlarni xalqaro miqyosda taqqoslash imkonini beradigan, o'qish va o'qitishni yaxshilashda ta'lim sohasidagi davlat siyosatiga xizmat qilishi mumkin bo'lgan tahlillarni taqdim etadigan yirik xalqaro baholash dasturi hisoblanadi.**

O'z tajriba jarayonimdan misollar keltirib o'tsam. To'garak darslarimda, mavzularni o'tish jarayonida iloji boricha mavzuga ijodiy yondoshgan holda o'tishga harakat qilaman. Mavzularni PIRLS topshiriqlari asosida tayyorlayman, o'quvchilarim bilan ham darsga ijodiy yondoshgan holda kirishaman. Bunday faoliyatim o'quvchilarimni yanada bilimli, fanga bo'lgan qiziqishlarini yanada oshirishimga sabab bo'lmoqda.



Hozir sizlarga to‘garak darslarimda PIRLS baholash dasturiga oid tayyorlagan topshiriqlarimdan namuna keltirmoqchiman.

## BAXTLI BO‘LISH OSONMAS

(O‘zbek xalq ertagi)

Qadim zamonda bir yigit baxt qidirib yo‘lga tushibdi. Oldidan to‘rt tomonga ketadigan yo‘l ko‘rinibdi. Bu tomonga borsammikan yoki u tomongami? Qaysi yo‘l baxtga olib borarkan?-deb yigit uzoq o‘ylabdi.

Shunda bir kampir o‘tib qolibdi. -Onajon, ayting-chi, bu yo‘llardan qaysi biri baxtga eltir ekan?

Shunda kampir:

-Sen baxtni topish uchun hamma yo‘lni bosib o‘tishing kerak,-debdi.

Yigit avval uzoq o‘ylabdi. So‘ng katta g‘ayrat bilan yo‘l yuribdi, yo‘l yursa ham mo‘l yuribdi. Birinchi yurgan yo‘lidan u bir do‘st topib, u bilan boshqa hamma yo‘llarni birga bosib o‘tishibdi.

Yigitlar ko‘p mashaqqatlar bilan katta shaharga yetishibdi. U yerda bozorga duch kelishibdi. Bir boy odam bilan tanishib, uning bog‘ida bog‘bon bo‘lib ishlashga rozi bo‘lishibdi.

Yigitlar astoydil mehnat qilgani uchun bog'dagi hamma mevalar mo'1 hosil beribdi. Boy yigitlarni odobliligi, mehnatsevarligi uchun juda yaxshi ko'rib qolibdi. Ularning mehnatini munosib taqdirlabdi.

Boyning ikkita go'zal qizlari bor ekan. Boy bu ikki yigitni qo'ldan chiqarmaslik uchun ularni kuyov qilishni o'ylabdi va yigitlarga bir necha shartlar qo'yibdi.

Aqli yigitlar boy aytgan shartlarni bajonu dil bajarishibdi. Boy endi yanglishmaganini, har ikki yigit kuyov bo'lishga arzirli ekaniga ishonib, qirq kecha-kunduz to'y-tomosha qilib, yoshlarga baxt-saodat tilabdi.

### Mavzu yuzasidan savol va topshiriqlar

1. Yigit yo'lga nimani qidirib chiqibdi?

- A) Oltinni
- B) Boylikni
- C) Baxtni
- D) Do'stni

2. "Qidirib" so'zini ma'nodoshini toping va yozing.



3. Ushbu rasm matndagi qaysi so'zga mos deb o'ylaysiz, javobingizni yozing.



4. Uning oldidan qanday yo'l chiqibdi?

- A) Uch tomonga ketadigan yo'l ko'rinibdi
- B) Ikki tomonga ketadigan yo'l ko'rinibdi

C) *Pastki tomonga* ketadigan yo‘l ko‘rinibdi

D) *To‘rt tomonga* ketadigan yo‘l ko‘rinibdi

5. Yigitning oldidan kim chiqib qoldi va yigit unga qanday savol bilan murojaat qildi? Fikringizni bayon qiling.



6. Kampir yigitning savoliga nima deb javob beribdi?

A) Bitta yo‘lni bosib o‘tishing kerak

B) Ikkita yo‘lni bosib o‘tishing kerak

C) Uchta yo‘lni bosib o‘tishing kerak

D) Hamma yo‘lni bosib o‘tishing kerak

7. Yigit o‘ylab turib, yo‘l yuribdi-yo‘l yursa ham mo‘l yurib u yerdan kimni topibdi va ular birgalikda hamma yo‘llarni bosib qayerga yetib kelishibdi?



8. Yigitlar yo‘l yurib, yo‘l yursa ham mo‘l yurib shaharda bir boy odamni uchratibdi va boyning yerida kim bo‘lib ishlabdi?



9. Boy odam nima uchun yigitlarni yaxshi ko‘rib qoldi?

A) Chunki ular mehnatkash edi

B) Chunki ular oliyjanob, mehnatkash edi

C) Chunki ular mehribon, odobli edi

D) Chunki ular odobli, mehnatsevar edi.

10. Bu ikki mehnatkash yigit qo‘ldan chiqib ketmasligi uchun, boy odam ularga nimani taklif qilibdi?



## 11. Boy odam necha kun to'y qilib berdi?

- A) Uch kech-kunduz to'y qilib berdibdi
- B) Qirq kecha-kunduz to'y qilib berdibdi
- C) Yetti kech-kunduz to'y qilib berdibdi
- D) O'n kech-kunduz to'y qilib berdibdi

**Kabi savollar tuzishga harakat qilaman, bu savollar o'quvchilarni savodxonligini oshirish bilan birga ularning tafakkurini kengaytiradi, so'z boyligini oshiradi, tabiatga va atrof muhitga bo'lgan do'stona munosabatini shakllantiradi.**

Xulosa qiladigan bo'lsak o'quvchilar matn mazmunini anglash va o'qishi mobaynida uning badiiy asarlarning strukturasi belgilaydi. Mavzuda asosiy g'oyalar, asosiy g'oyalarning isboti, tashkiliy shakllar, mualliflik mahoratini o'rganadi.

### Foydalangan adabiyotlar

1. Xalqaro tadqiqotlarda boshlang'ich sinf o'quvchilarining o'qish savodxonligini baholash. Metodik qo'llanma.T.2019-yil
2. <http://www.ziyonet.uz>. - axborot ta'lim portal
3. Matchonov, A.Shojalilov 4-sinf O'qish kitobi 2017 yil





## O'QUV JARAYONIDA KO'RGAZMALI VA TARQATMALI MATERIALLARDAN FOYDALANISH

**Alimova Dilorom Xudayqulovna**

Sirdaryo viloyat Xovos tumani  
xalq ta'lim bo'limining  
boshlang'ich ta'lim metodisti  
*telefon: 97-276-03-30*

**Annotatsiya.** Mazkur maqolada darslarda ko'rgazmali va tarqatmali materiallardan foydalanish texnologiyasi xususida fikr-mulohazalar bildirilgan. Xususan, moddiy, nomoddiy, texnik ko'rgazmali materiallar, ta'lim vositalari ko'rgazmali material sifatida, axborot beruvchi, topshiriq oluvchi va nazorat qiluvchi tarqatmali materiallar, ularning afzallik va kamchiliklari hamda ulardan darslarda foydalanish yo'llari ko'rsatib o'tilgan.

Kalit so'zlar: ko'rgazmalilik, tarqatmalilik, ma'ruza darsi, amaliy mashg'ulot, ta'lim vositasi, texnika vositasi, o'qituvchi, ta'lim oluvchi.

## ИСПОЛЬЗОВАНИЕ ВЫСТАВОЧНО-РАЗДАТОЧНЫХ МАТЕРИАЛОВ В ОБРАЗОВАТЕЛЬНОМ ПРОЦЕССЕ

**Аннотация.** В данной статье рассматривается технология использования наглядных пособий и раздаточного материала на уроке. В частности, представлены материальные, нематериальные, технические наглядные пособия, средства обучения в качестве наглядных пособий, информационные, задания и контрольные раздаточные материалы, их преимущества и недостатки, а также способы их использования на занятиях.

**Ключевые слова:** демонстрация, раздача, лекция, практические занятия, учебное пособие, техническое средство, преподаватель, обучаемый.

## USE OF EXHIBITION AND DISTRIBUTION MATERIALS IN THE EDUCATIONAL PROCESS

**Abstract.** This article discusses the technology of using visual aids and handouts in the classroom. In particular, material, intangible, technical visual aids, teaching aids as



visual aids, informational, assignment and control handouts, their advantages and disadvantages, and ways to use them in the classroom are presented.

**Keywords:** demonstration, distribution, lecture, practical training, teaching aid, technical tool, teacher, learner.

## KIRISH

Pedagogika, psixologiya fanlarini o'qitishda ko'rgazmali va tarqatmali materiallardan foydalanish ta'lim oluvchilarning pedagogik yoki psixologik muammolarga oid bilim, ko'nikma va malakalarini oshirishda hamda ularga oid muammolarning yechimini topishda katta yordam beradi. Darslarda ko'rgazmali va tarqatmali materiallardan foydalanishdan asosiy maqsad ta'lim oluvchilarning mavzuni o'rganishlarida ularning diqqatini to'plash, darsga bo'lgan qiziqishlarini oshirish, o'zlariga bo'lgan ishonchni uyg'otish hamda ko'rgazmalilik va tarqatmalilik asosida ularning bilim, ko'nikma va malakalarini oshirishdan iborat. Shu o'rinda, muhtaram Prezidentimizning «Shuni unutmashimiz kerakki, kelajagimiz poydevori bilim dargohlarida yaratiladi, boshqacha aytganda, xalqimizning ertangi kuni qanday bo'lishi farzandlarimizning bugun qanday ta'lim va tarbiya olishiga bog'liq», degan fikrlari so'zimizning isboti bo'ladi.

Misol tariqasida yana bir ibratli fikrlardan quloq tutsak. Yan Amos Komenskiy «Buyuk didaktika» asarida «Oltin qoida»ni ifodalagan. «O'quvchilar-deb yozadi u, - sezib idrok etishi mumkin bo'lgan narsalarni, albatta, sezgilar vositasida, xususan: ko'rish mumkin bo'lgan narsalarni ko'z bilan ko'rib, hidi bor narsalarni hidlab ko'rib, ta'mini sezish mumkin bo'lgan narsalarni-tatib ko'rib, ushlab sezish mumkin bo'lgan narsalarni ushlab bilish olishlari kerak... birdaniga ko'p sezgilar yordamida idrok etish mumkin bo'lgan narsalarni iloji boricha, bir necha sezgilar yordamida idrok etish lozim». Shuning uchun boshlang'ich sinflarda ko'rgazmali vositalardan va taqatma materiallardan foydalanish ancha samara beradi va o'quvchi darsda foydalangan ko'rgazmali vositalar orqali mavzuni yaxshiroq tushunib boradi.

Boshlang'ich ta'lim har qanday ta'limning asosi, poydevoridir. Shuning uchun ham boshlang'ich ta'lim o'qituvchisi ta'lim poydevorini shunday qo'yish kerakki yuqori sinfdagi

bilimlarni chuqur egallab borishi zarur. Boshlang'ich sinfda ko'rgazmali va tarqatmali materiallardan foydalanish o'quvchini darsga bo'lgan ishtiyoqini yanada oshiradi deb o'ylayman.

Bugungi kunda darslarda ko'rgazmali qurollar bilan nomoddiy ko'rgazmali materiallardan ham keng foydalanilib kelinmoqda. Nomoddiy ko'rgazmali materiallar deyilganda, dars jarayonida so'z bilan o'qituvchi tomonidan ma'lumotlarni yodga tushirish, ta'lim oluvchilarning xayolida gavdalantirish mumkin bo'lgan ichki, xayoliy tushunchalar, ya'ni adabiyot, san'at asarlari, badiiy film, badiiy asar qahramonlari, hayotda yuz beradigan turli voqea, hodisa va turli vaziyatlarni tasavvur qilish orqali hosil qilish tushuniladi.

Darslarda ko'rgazma va tarqatma materiallardan foydalanish har bir o'quvchini harakatga keltiradi, chunki har bir o'quvchini oldiga kelgan tarqatmaga u o'zi javob berishi kerak. Shuning uchun har bir o'quvchida alohida mas'uliyat xissi shkllanadi. Tarqatma materiallarning maqsadi nimadan iborat.

Tarqatmali materiallarni maqsadi va mazmuni jihatidan uch turga ajratish mumkin: axborot beruvchi, topshiriq oluvchi va nazorat qiluvchi. Tarqatmali materiallar ta'lim oluvchilarning bilimini tekshirish va nazorat qilishda ham keng qo'llaniladi. Bunda nazorat varaqalari ko'rinishida tayyorlangan test savollari, savolnomalar, krossvordlar, jadvallar, chizmalar, masala va mashqlardan foydalanish mumkin. Shuningdek, tarqatmali materiallardan ko'rgazmali qurol sifatida ham foydalanish mumkin.

Men o'z darslarimda tarqatma materiallardan va ko'rgazmali qurollardan keng foydalanaman. Har bir darsim uchun mavzuga oid ko'rgazma va tarqatmalar tayyorlab boraman. Bu o'quvchilarimni bilish qobiliyatini yanada oshirib bormoqda. Misol tariqasida aytib o'tsam. **“Nuqtalar”** deb nomlangan ko'rgazmali qurolimdan hamma fandan bemalol foydalanishim mumkin, buni tarqatma material sifatida ham foydalanish mumkin. Bu o'quvchilarimga yanada qiziq.

Misol uchun bu ko'rgazmalar yoki tarqatma sifatida ishlatsam tarqatma materialimni uch guruhga beraman va har bir guruh a'zosi bir-biriga o'xshamagan rasmlarni yoki geometrik figuralardan nuqtalarni birlashtirish orqali chizib berishadi. Bunda g'olib

komanda bir xil figuralarni bir-birini takrorlamagan holda chizishlari talab qilinadi. Bunda o'quvchilarim nuqtalarni birlashtirish yordamida bunday natijalarga erishishadi. Bu ko'rgazmamdan ham ona tili o'qish savodxonligida ham matematika darslarida foydalanaman. O'quvchilarimi bilish faoliyatini oshirishda bu katta natija berib kelmoqda.

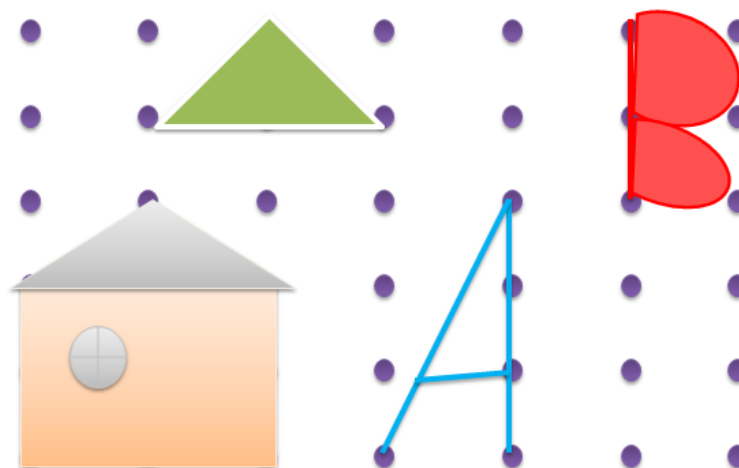

Buyuk sharq mutafakkiri Abu Ali Ibn Sinoning qa'yd qilishicha, inson o'zining o'quv mashg'ulotlari boshlanishida, narsaning tashqi xossalalarini o'rganishda, uning aslini va tavsirini ko'rib, o'zicha bevosita bilimlarni hosil qilishi mumkin. Har qanday fanda avvalo, narsalarning ta'rif zarur. Ularning mavjudligini esa, pirovard natijada isbotlash vositasida bilinadi. Chunki ular mazkur fan aniqlaydigan hodisalardan iborat bo'ladi.

Xulosa sifatida shuni aytishimiz mumkinki ko'rgazmali qurollarning afzalligi shundaki, uni dars o'tishning barcha shakllari, uslublarida qo'llash mumkin. Ayrim mavzularni esa umuman namoyish qilinadigan materiallarsiz, ko'rgazmali qurollarsiz o'tib bo'lmaydi. Darsni tashkil etishda ko'rgazmali qurollar muhim o'rin tutadi. Didaktikaning asosiy printsiplaridan biri ham darsning ko'rgazmaliligini ta'minlashdan iboratdir.

### Foydalangan adabiyotlar

1. Sarsenbayeva R. Talabalar mustaqil ta'limini tashkil etish metodikasi. O'quv-uslubiy qo'llanma. – T



2. Rashidov X. va boshqalar. «Kasbiy pedagogika» blokini o'qitish metodikasi.

/O'quvslubiy qo'llanma (Malaka oshirish va qayta tayyorlash kurslari uchun). – T.:

O'MKHTTKMO va UQTI

3. Tojiboyeva D. Maxsus fanlarni o'qitish metodikasi. O'quv qo'llanma. – T.: «Fan va texnologiya»



## INSHONI TASHKIL ETISH USULLARI

*Rasulova Iroda Qodir qizi*

*Samarqand viloyati Oqdaryo tuman*

*XTBga qarashli 19-umumiy o'rta ta'lim*

*maktab boshlang'ich sinf o'qituvchisi*

*Hazratqulov Mutallib*

*Ilmiy rahbar:*

***Annotatsiya: Inshoni tashkil etish metodlari haqida to'xtalib o'tildi.***

Insho ijodiy ish bo'lganligi sababli o'quvchidan yuqori darajadagi mustaqillik va faollikni, matnda faqat o'z shaxsiy fikrini ifodalashni talab qiladi. Materialni tayyorlash, uni tizimlashtirish, inshoning rejasini tuzish, fikrlar orasida mantiqiy bog'lanish o'rnatish, munosib so'zlar, iboralar va so'z birikmalarini tanlash, gaplarning qurilishi hamda ular orasidagi bog'lanishni aniqlash, imloviy jihatdan tekshirish – bu murakkab harakatlar majmui o'quvchidan nafaqat barcha aqliy salohiyatini ishga solish uchun kuchli bosimni, balki o'z intellektual faoliyatini boshqarish malakasini ham talab qiladi. Insho kirish qismining vazifasi asosiy qismga o'tish yo'lini to'g'ri belgilashdir. Kirish uch-to'rt jumladan iborat bo'lishi maqsadga muvofiq. Uni kattalashtirib yuborishdan saqlangan ma'qul. Inshoning asosiy qismi va xulosasi undagi yetakchi, zarur komponentlar hisoblanadi. Inshoning shu ikki qismi muallifning mavzuni qanchalik tushunganligi darajasini namoyish etadi. Inshoning yakunlovchi qismida ish yuzasidan asosiy xulosalar, mustaqil qabul qilingan qarorlar, umumlashma va qisqacha rezyume o'rin oladi. Inshoning yakunlovchi qismi ham muallifdan diqqat va e'tiborni talab qiladi. Inshoning bu qismi muallifning mustaqil tafakkuri darajasi, saviyasi hamda dunyoqarashi haqida umumiy tasavvur paydo qiladi. Ko'rinadiki, insho “mavzu”, “epigraf”, “kirish”, “asosiy qism” va “xulosa”dan iboratdir. Inshoni yozdirishda o'quvchilarga bir nechta mavzular orasidan birini tanlash imkoniyati berilgani tuzuk. O'quvchiga berilgan bu tanlash imkoniyati uning keyingi faoliyatining samarali bo'lishi garovidir. Inshoda epigraf majburiy narsa emas. Ammo to'g'ri tanlangan epigraf insho muallifining mavzuni chuqur anglaganligini namoyish etadi. U o'zida insho muallifining qarashlarini ifodalaydi. Yaxshi epigraf inshoni bezaydi. Noto'g'ri qo'yilgan epigraf esa yaxshigina yozilgan inshoning qadrini tushirishi va uning baholanishiga aks ta'sir ko'rsatishi ham mumkin.

Inshoning kirish qismi aniq, o'ziga tortadigan tarzda bo'lgani ma'qul. Ishning kirish qismida inshoda ko'tarilgan ayni masala aks etmog'i maqsadga muvofiqdir. Inshoning kirish qismi ma'lum yo'nalishlarda tashkil etiladi. Masalan: – tarixiy kirishda tarixiy davr, o'sha davrning ijtimoiy-iqtisodiy, axloqiy, siyosiy va madaniy hayotiga qisman to'xtalinadi;



– analitik kirish qismi nisbatan ustuvorlik kasb etadi. Unda insho muallifining analitik tafakkuri, tahlilchilik qobiliyati va shaxsiyati namoyon bo‘ladi; – biografik kirish qilinganda asarning yaratilishi bilan bog‘liq dalillar, asar muallifining hayotidagi muhim jihatlar va muallifning qarashlari o‘z ifodasini topadi; – qiyosiy kirishda inshoda ilgari surilgan voqea-hodisa yoki timsollarning qiyosiy tahlili o‘sha davrdagi analogi bilan taqqoslanadi; – lirik kirish qismi keng tarqalgan turlardan biri bo‘lib, unda muallif insho predmetining o‘ziga ta’siri, hayotiy tajribasi bilan bog‘lanadi. Inshoning asosiy qismi mavzuda hal qilinishi lozim bo‘lgan asosiy fikrning kengaytirilgan tahlili bo‘lib, unda rejada belgilangan masalalarning ochilishi maqsadga muvofiq bo‘ladi. Asosiy qismda insho muallifi o‘z qarashlarini aytadi va fikrlarini albatta asardan misollar keltirgan holda dalillaydi. Mavzuni har tomonlama va har xil nuqtai nazarlarga asoslangan holda ochishga harakat qilinadi. Ishning asosiy qismida insho muallifining ovozi, so‘zi, munosabati, qarashlari o‘z aksini topmog‘i lozim. Asosiy mavzu har xil pozitsiyalardan muhokamaga tortilishi maqsadga muvofiq bo‘ladi. Insho muallifning ijod mahsuli bo‘lganligi uchun unda o‘zgalarning fikrini takrorlash mumkin emas. Lekin boshqalarning qarashlarini muhokamaga tortish, ularga munosabat bildirish inshoning qimmatini oshiradi. Xulosa ham inshoning muhim qismlaridan hisoblanadi. Unda insho muallifi o‘z tahlili va muhokamalaridan kelib chiqib fikrini aytadi, xulosasini chiqaradi. Katta xulosa bu – katta minus. Chunki bu muallifning o‘z fikrini qisqa va lo‘nda ifodalash qobiliyatiga ega emasligini namoyish etadi. Inshoni shakllantirishga quyidagi metodik talablarni qo‘yish mumkin:

1. Agar insho mavzusi ko‘chirma bo‘lmasa, u qo‘shirnoqsiz yoziladi. Inshoning sarlavhasi biror asardan olingan ko‘chirma shaklida bo‘lsa u qo‘shirnoqda yoziladi.
2. Epigraf qo‘shirnoqsiz, betning o‘ng tomonidan yoziladi. Ostidan inshoga epigraf qilib olingan misralar muallifining ismi-sharifi yoziladi. Agar asarning nomi ham keltirilishi lozim topilsa, muallifning ismi-sharifidan so‘ng asarning nomi qo‘shirnoqda yoziladi.
3. Epigrafdan keyin (agar u bor bo‘lsa, albatta) yoki mavzudan so‘ng satrning o‘rtasidan “Reja” so‘zi yoziladi va ikki nuqta qo‘yiladi.
4. Insho rejasining asosiy tuzilishi rim raqamlari bilan uch qismdan iborat shaklda yoziladi: I. Kirish. II. Asosiy qism. III. Xulosa.
5. Agar insho hajman katta bo‘lishi nazarda tutilgan bo‘lsa, uning kirish va xulosa qismlari ham ma‘lum darajada kengaytirilgan bo‘ladi. Inshoning asosiy qismi hamisha kengaytirilgan tarzda yoziladi. Asosiy qism arab raqamlari bilan (qavsga olinmagan holda) uch, to‘rt yoki undan ko‘proq bandni qamrab oladi va raqamlardan so‘ng nuqta qo‘yiladi. Har bir band o‘z holicha yana (bir, ikki) bo‘limlarga bo‘linishi mumkin va ular harflar bilan ifodalanib qavsda beriladi.
6. Inshoning har bir qismi yakunlanganda oxiriga nuqta qo‘yiladi. Keyingi qismi yangi satrdan katta harf bilan boshlanadi. Asosiy qismning bo‘limlari ham shunday rasmiylashtiriladi. Agar bo‘limlarda kichik bo‘limchalar mavjud bo‘lsa, bo‘limning

yakunida ikki nuqta qo'yiladi va kichik bo'limchalar kichik harf bilan boshlanadi hamda oxirida nuqtali vergul qo'yiladi. So'nggi kichik bo'lim yakunida esa nuqta qo'yiladi va inshoning keyingi qismi yangi qatordan, katta harf bilan boshlanadi.

7. Insho rejasida qisqa jumalarda ifodalangan qarashlarni inshoning asosiy qismi va undagi bo'limlar batafsil ochib beradi. Insho rejasida «A. Oripovning «Men nechun sevaman O'zbekistonni» she'ri» yoki «Otabek – men sevgan qahramon» shaklida sarlavhaga moyil jumalar ishlatilmasligi kerak. Rejani rasmiylashtirish qoidasi boshqacha bo'ladi. Masalan, «A. Oripovning «Men nechun sevaman O'zbekistonni» she'rida tarixiy shaxslar va geografik nomlar talqini» yoki «Otabek shaxsiga xos bo'lgan fazilatlar va asarda ularning namoyon bo'lishi» shaklida ifodalanishi maqsadga muvofiqdir.

8. Insho rejasini shakllanirayotganda fe'lning faqat noaniq shaklidan foydalaniladi. So'roq yoki undov gaplardan foydalanilmaydi.

9. Inshoda ko'chirmalardan foydalanilganda ko'chirma qo'shtirnoqda yoziladi va uning muallifi ko'chirma oxirida qavs ichida ko'rsatiladi.

10. Insho bandlari asosiy matnda xatboshilar bilan ajratiladi.

11. Insho rejasidan keyin uning asosiy matni yangi satrdan, bosh harflar bilan boshlanadi.

12. Agar inshoda yil, oy va kun yozilishi zarurati bo'lsa, ular arab raqamlari bilan, asr esa rim raqami bilan yoziladi. Agar asr arab raqami bilan yozilsa ham xato hisoblanmaydi, inshoni baholashga salbiy ta'sir ko'rsatmaydi. Lekin belgilangan tartibda yozilgani maqsadga muvofiqdir.

13. Inshoda ko'chirmalardan foydalanilganda tinish belgilari ona tili darslarida o'zlashtirilgan bilimlar asosida rasmiylashtiriladi. She'rlardan foydalanilganda esa she'r matni sahifaning o'rtasidan yoziladi.

14. Inshoda xat aniq, husnixat qoidalariga amal qilingan holda yozilishi joiz. Insho har qanday odamning bilimliligi, savodxonligi, intellektual darajasi va madaniyatini aks ettiradigan ish turidir. Inshoni tekshiruvchi uning mazmun-mohiyati va tuzilishiga qarab muallifning shaxsiga ham baho berishi mumkin.

15. Imtihon insholarini yozishga to'rt soat vaqt ajratiladi. Shu to'rt soatning uch soatini insho yozishga rejalashtirish maqsadga muvofiq bo'ladi. Bu muallifda o'ziga ishonch hissini shakllantiradi. Badiiy so'z ko'magida insho yozishni muvaffaqiyatli tashkil etish – o'quvchilarni mustaqil hamda ijodiy fikrlashga, fikrini ravon va izchillikda ifodalashga, o'z xulosasini chiqarish hamda qarashlarini asoslashga yo'naltirish demakdir. Bu, o'z navbatida, adabiyot darslarining vazifalaridan biridir.

## Adabiyotlar:

1.Husanboyeva.Q, Shodiyev.F, Hazratqulov.M. Boshlang'ich ta'limda adabiyot o'qitish metodikasi. SamDU.2019.350 b.

2.Husanboyeva.Q, Hazratqulov.M. Sinfda o'qish metodikasi. SamDU.2020.156 b.





3. Diane Larsen-Freeman. Techniques and Principles in Language Teaching. – Great Britain: Oxford university press, 2013. –289 p.
4. Jennu Leach., Bod Moon. Learners & pedagogu. –London, 1999. –281 p.
5. Peter Lang., Yacov Katz., Isabel Menezes. Affective education. (A Comparative View.) –London and New York, 1998. –261 r.
6. [https://ru.wikipedia.org/wiki](https://ru.wikipedia.org/wiki/Vikipediya). Vikipediya. Svobodnaya ensiklopediya.



УЎК:633.853.52;632.122:631.4:631.548.5

## SOYANI SUG'ORISH TARTIBLARINING, TUPROQNING SUV –FIZIK XOSSALARI, SUG'ORISH SONI VA MAVSUMIY SUG'ORISH MEYORIGA TA'SIRI

Qodirov Zayniddin Zaripovich, q.x.f.f.d, dotsent, “TIQXMMI” MTU Buxoro tabiiy resurslarini boshqarish instituti, Buxoro

Qurbonova Moxi Ostonovna, 2-bosqich magistrant, “TIQXMMI” MTU Buxoro tabiiy resurslarini boshqarish instituti, Buxoro

Yusupova Oynura Mehridinovna, 1-bosqich talaba, “TIQXMMI” MTU Buxoro tabiiy resurslarini boshqarish instituti, Buxoro

**Annotatsiya.** Ushbu maqolada Buxoro viloyatining o'tloqi-allival tuproqlari sharoitida, asosiy ekin sifatidan yetishtirilgan soyaning “Nafis” navining turli sug'orish tartiblarida soya ekilgan tajriba maydonni tuprog'ining suv-fizik xossalari ta'siri hamda soyani o'sishi, rivojlanishi va hosildorligiga ta'siri bayon qilingan.

**Kalit so'zlar:** Sug'orish, sug'orish tartibi, sug'orish tizimi, sug'orish usuli, g'ovaklik, suv o'tkazuvchanlik.

**Аннотация.** В данной статье в условиях лугово-алливных почв Бухарской области изучено влияние сои, выращиваемой в качестве основной культуры, на водно-физические свойства опытного участка посевов сои при разных режимах орошения сорта «Нафис» и рост, развитие и урожайность сои. Секрет объяснен.

**Ключевые слова:** Орошение, режим орошения, система орошения, способ орошения, пористость, водопроницаемость.

**Annotation.** In this article, under the conditions of meadow-allive soils of the Bukhara region, the influence of soybean grown as the main crop on the water-physical properties of the experimental plot of soybean crops under different irrigation regimes of the Nafis variety and the growth, development and yield of soybeans was studied. The secret is explained.

**Key words:** Irrigation, irrigation regime, irrigation system, irrigation method, porosity, water permeability.

Bugungi kunda dunyo aholisi turli sabablarga ko'ra oziq –ovqat yetishmasligi tufayli aziyat chekmoqda. Birlashgan Millatlar Tashkilotining oziq-ovqat va qishloq xo'jaligi tashkiloti (FAO) va Jahon sog'liqni saqlash tashkiloti ma'lumotlariga qaraganda, hozirgi vaqtda dunyoda 840 milliondan ortiq kishi to'yib ovqatlanish imkoniyatiga ega emas. Bu jahonda aholisining deyarli har sakkiz nafaridan biri, deganidir. Bundan tashqari, yer shahri aholisining 30 % dan ziyodi to'laqonli ravishda ovqatlanmaslik, eng asosiy microelement

va vitaminlar yetishmasligi muammosini boshidan kechirmoqdaki, bularning barchasi oziq-ovqat xavfsizligini ta'minlash naqadar dolzarb masala ekanligini yaqqol ko'rsatib turibdi. Respublikamiz aholisining jadal o'sib borishi va aholining oziq-ovqat mahsulotlariga bo'lgan talabining ortib borishi soha vakillari oldida bir qator dolzarb masalalarni qo'ymoqda. Bular: aholini ekologik toza qishloq xo'jaligi mahsulotlari bilan ta'minlash, chorvachilik ozuqa bazasini yaxshilash, yer va suv resurslaridan oqilona foydalanishni tashkil etish. Mamlakatimizda soya moyli ekinlar maydonlarining kengaytirilishi va ulardan tayyorlanadigan mahsulotlarining ko'payishi aholining yog'-moy mahsulotlariga bo'lgan ehtiyojini to'la qondirish hamda chorvachilikni izchil rivojlantirishda muhim ahamiyat kasb etadi [1].

2020-2021-yillarda Buxoro viloyatining Buxoro tumanidagi "Muhammad Choriqiy" fermer xo'jaligida asosiy ekin sifatida soyaning "Nafis" navi tajriba dalasida ekildi. Tajriba tizimiga asosan, dala tajriba ishlari 3 ta variantda va 3 ta qaytariqlarda amalga oshirildi. Bo'laklar o'lchami quyidagicha: egat uzunligi  $L=100$  m, egatlar orasidagi masofa 0,6 m, qator soni 8 ta, shundan 4 tasi hisobiy qatorlar, qolgani himoya qatorlari, u holda bitta variant maydoni  $8 \times 0,6 \times 100 = 480$  m<sup>2</sup>, bir qaytarilish maydoni  $480 \times 3 = 1440$  m<sup>2</sup>, umumiy tajriba maydoni  $1440 \times 3 = 4,320$  ga va tajriba tizimi sxemasi.

1 – jadval.

Tajriba tizimi

Variyant №	Nav	Sug'orishlardan oldingi tuproq namligi, % (CHDNS ga) nisbatan	Ildiz tarqalgan faol qatlam chuqurligi, sm		
			Gullashgacha	Dastlabki gullash davri	Gullash, dukkaklarni shakllanishi va pishish davri
1		70-70-60	50	70	100



2	Nafis	70-75-75	50	70	100
3		70-80-80	50	70	100

Vegetatsiya boshida tajriba maydoni tuprog'idan namunalar olinib taxlil qilindi. 2021 yilda tajriba dalasi tuprog'ining haydalma, 0–30 sm qatlamida gumus miqdori 0,870 % ni va umumiy azot 0,084 % ni, yalpi fosfor 0,127 % ni tashkil qilgan bo'lsa, harakatchan shakldagi miqdori, ya'ni harakatchan azot 11,2 mg/kg ni, fosfor miqdori 20,4 mg/kg va kaliy miqdori esa 151,1 mg/kg miqdorida tuproq tarkibida borligi aniqlandi. Kuzatuvlar davomida tuproqning haydov osti qatlamidagi ozuqa miqdorlari ham tahlil qilib borildi, bunda tuproq tarkibidagi ozuqa miqdori haydov qatlamiga nisbatan bir muncha kam bo'lganligi ko'rindi. Masalan, gumus miqdori haydov qatlamida 0,870 % ga teng bo'lgan bo'lsa haydov osti 30-50 sm qatlamda 0,787 % gumus miqdori mavjudligi aniqlandi. Shuningdek, umumiy azot 0,068 % ni hamda yalpi fosfor 0,111 % ga teng bo'lgan bo'lsa, harakatchan shakldagi azot miqdori 10,6 mg/kg ni, harakatchan fosfor 19,7 mg/kg ni tashkil qilgan bo'lsa, kaliy miqdori 143,7 mg/kg ga teng bo'ldi.

## 2-jadval

### Amal davri boshida tajriba dalasi tuprog'ining agrokimyoviy ko'rsatgichlari, tuproq og'irligiga nisbatan

Tuproq qatlamlari, sm	Ozuqa moddalar tarkibi					
	yalpi miqdori, %			harakatchan shakli, mg/kg		
	Gumus	Azot	Fosfor	N–No <sub>3</sub>	P <sub>2</sub> O <sub>5</sub>	K <sub>2</sub> O
<b>2020 yil</b>						
0-30	0,876	0,096	0,128	13,5	19,6	158,2
30-50	0,845	0,081	0,127	12,3	18,4	154,5
<b>2021 yil</b>						
0-30	0,879	0,094	0,122	12,6	19,8	152,4
30-50	0,810	0,078	0,119	11,8	18,5	148,6

Tuproqning g'ovakligi hajmiy va solishtirma massasi ko'rsatkichlari asosida hissoqlash yo'li bilan aniqlanadi. Aniqlangan ma'lumotlarni ko'rsatishicha tajriba maydoni tuproqning haydalma qatlamidagi g'ovaklik o'rtacha 48,5 % ni, haydalma qatlam ostida 43,2 % ni va o'rtacha 1 m qatlamda 44,7 % ni tashkil qildi. Tuproq g'ovakligi bo'yicha haydalma qatlam, haydalma qatlam osti va o'rtacha 1 m qatlamda o'rtacha g'ovaklashgan tajriba maydoni tuprog'ining suv o'tkazuvchanligi tadqiqot boshida (5.04.2021 yil) silindrlar usulida 6 soat davomida aniqlandi. Olingan tadqiqot natijalari 3- jadvalda keltirilgan. Jadval ma'lumotlari ko'rsatishicha eng ko'p suv sarfi o'lchashning dastlabki birinchi soatida kuzatildi (o'rtacha 194,3 m<sup>3</sup>/ga), keying 2 va 3 soatlardagi suv sarfi 46,7-64,3 m<sup>3</sup>/ga kamaydi, qolgan 3 soat davomida tuproqqa shimilgan suv miqdori 61,3-97,6 m<sup>3</sup>/soat bo'ldi. Umuman, tajriba maydoni tuprog'ining 6 soat davomida shimilgan suv miqdori o'rtacha 689,0 m<sup>3</sup>/ga dan iborat bo'ldi.

**1-rasm. “Muhammad Choriqiy” fermer xo'jaligi soya ekiladigan dala maydonida, tuproqning suv o'tkazuvchanligini aniqlash jarayoni**



Soyani “Nafis” navini yetishtirishda turli sug'orish tartiblari, sug'orishlar soni va mavsumiy sug'orish meyoriga ta'sir ko'rsatdi. Tajriba maydonida yetishtirilgan soya



o'simligining "Nafis" navini sug'orish meyorlari va sug'orish sonlari, sug'orishlardan oldingi qabul qilingan tuproq bamligiga, ekinning ildizi tarqalgan faol qatlam chuqurligi bog'liq holda bo'lganligi aniqlanadi.

Tajribaning barcha variantlarida birinchi sug'orishdan oldingi tuproq namligi CHDNS ga nisbatan 70 % faol qatlam chuqurligi 50 sm bo'lganda bir martalik sug'orish meyori 610-647 m<sup>3</sup>/ga ni tashkil qilgan. Keyingi sug'orishda barcha variantlarda soya o'simligining ildiz va yer usti organlarini jadal o'sish fazasiga kirishi munosabati bilan sug'orishdan oldingi tuproq namligini aniqlash chuqurligi 70 sm qilib belgilandi va nazariy sug'orish meyorini belgilashda ham shu chuqurlik olingan.

Yuqorida keltirilgan holat bo'yicha tajribaning 1 variantida ya'ni sug'orishlardan oldingi tuproq namligi 70 % ( CHDNS ga nisbatan ) bo'lganda o'rtacha 2 yillik amaliy sug'orish meyori 786 m<sup>3</sup>/ga, sug'orishdan oldingi tuproq namligi 75% ( CHDNS ga nisbatan) bo'lgan 2 variantda 648 m<sup>3</sup>/ga, sug'orishdan oldingi tuproq namligi 80 % 3-variantda 546 m<sup>3</sup>/ga ni tashkil qildi.

Soya navlarining gullash va donining shakllanish fazalarida suvga bo'lgan talabi keskin oshib borishini hisobga olib, shu o'suv fazasidan boshlab sug'orishlardan oldingi tuproq namligini aniqlash uning chuqurligini 100 sm qilib belgilandi.

Tajribaning 1 variantida sug'orishlardan oldingi tuproq namligi 70 % bo'lganda ( CHDNS ga nisbatan) sug'orish 5 marta bo'lib, sug'orish meyori esa 614-1216 m<sup>3</sup>/ga ni tashkil qildi.

Sug'orishlardan oldingi tuproq namligi 75-80 % (CHDNS ga nisbatan) bo'lgan 2-3 variantlarda sug'orish soni 6 marta, sug'orish meyori 608-991 m<sup>3</sup>/ga va 543- 815 m<sup>3</sup>/ga dan iborat bo'ldi. Yuqorida keltirilgan soya navining sug'orish sonlari, har galdagi va mavsumiy sug'orish meyorlarini tahlil qilib xulosa qilish mumkin.

Umuman olganda ekinlarni sug'orish ishlarini amalga oshirishda tuproqning mexanik tarkibi va sizot suvlarining sathini hisobga olish lozim. Hududning iqlim shartlariga bog'liq holda sug'orish meyori 700 dan 4500 m<sup>3</sup>/ga bo'lishi mumkin. O'suv davridagi sug'orishlarning aniq meyori va muddati namligi barqaror bo'lmagan mintaqalarda yarim

metr qatlamdagi, qurg'oqchil mintaqalarda esa 70 sm qatlamdagi, tuproq namligini o'lchash bilan belgilanadi. Namlik yetishmaydigan mintaqalarda tuproqning yuqorigi unumdor qatlamini muqobil namlikda ushlab va ekin maydoni mikroiklimini yaxshilash uchun kichik meyorida ( 300-400 m<sup>3</sup>/ga) tez-tez sug'orib turish lozim. Soya rivojlanishining gullash va dukkak hosil davrida suvga bo'lgan talabi yuqori bo'ldi. Shu sababli sug'orish vaqtini kechiktirmaslik lozim. Soya barglarning qisqarishi va xiralashishi sug'orish muddati kelganligini bildiradi. Sug'orishlar don to'lishishidan so'ng to'xtatiladi. Sug'orishni erta yakunlash hosilni kamaytiradi, kechiktirish esa vegetatsiya davrining uzayishiga sabab bo'ldi.

## XULOSALAR

1. Tajriba maydoni tuproqning sug'orishlardan oldingi namlik darajalari dastlabki o'suv fazasidagi barcha variantlarda, tuproqning quruq vazniga nisbatan 16,8-17,5 % ni, tuproqning CHDNSga nisbatan esa 68,3-71,1 % ni sug'orishlardan oldingi tuproq namligi 75 % bo'lgan variantlarda tuproq namligi 17,8-18,9 % va 73,0-76,8 %, sug'orishlardan oldingi tuproq namligi 80 % bo'lgan variantlarda esa 19,1-20,4 % va 78,0-82,3 % bo'lganligi aniqlandi.

2. Asosiy ekin sifatida yetishtirilgan soyani "Nafis" navining sug'orishlardan oldingi tuproq namligi butun o'suv davri davomida 70 % (CHDNSga nisbatan) tartibda saqlanganda sug'orishlar orasidagi davr 20-22 kun, 75 % bo'lganda 16-18 kun, 80 % bo'lganda esa 13-14 kun bo'lganligi va birinchi sug'orishni tuproq namligi zahirasiga bog'liq holda iyun oyining birinchi o'n kunligida, oxirgi sug'orishni esa sentyabr oyining birinchi o'n kunligida o'tkazish maqsadga muvofiq bo'lishligi aniqlandi.

3. O'rganilgan soyani "Nafis" navlarini dastlabki gullash davrigacha bir marta 580-623 m<sup>3</sup>/ga meyorda sug'orish, gullash davrining dastlabki bosqichida ikkinchi sug'orishni amalga oshirish va bunda sug'orishlardan oldingi tuproq namligi 70 % bo'lganda 856 m<sup>3</sup>/ga, 75 % bo'lganda 685 m<sup>3</sup>/ga va 80 % bo'lganda esa 557 m<sup>3</sup>/ga meyordada sug'orish, uchinchi va undan keyingi sug'orishlar soya navlarini gullash va don shakllanishi davomida o'tkazilib, bundan tuproqning sug'orishlardan oldingi tuproq namligi 70 % bo'lganida 3



marta, 1198-1231 m<sup>3</sup>/ga, 75 % bo'lganda 4 marta 951-991 m<sup>3</sup>/ga va 80 % bo'lganda 5 marta 797-817 m<sup>3</sup>/ga meyorda sug'orish talab qilindi.

## FOYDALANILGAN ADABIYOTLAR RO'YXATI:

1. Agrobank. 100 kitob to'plami. "Soya va maxsar yetishtirish" 46-kitob, 7-bet.
2. Isaev S., Mardiev SH., Qodirov Z.-Modeling the absorption of nutrients by the roots of plants growing in a salted -Integration of the fao-56 approach and budget. Journal of Critical Reviews ISSN- 2394-5125 Vol 7, Issue 6, 2020.
3. Isaev S., Qodirov Z., Xamraev K., Atamuratov B., Sanaev X.-Scientific basis for soybean planting in the condition of grassy alluvial soil prone to salinization // Journal of Critical Reviews, Vol 7, Issue 4, 2020.
4. Isaev S., Qodirov Z., Saylikhanova M. and Fozilov Sh-Influence of elements of irrigation technology of medium and late varieties of soybean on soybean yield-IOP Conf. Series: Earth and Environmental Science 937 (2021) 022129, <https://doi.org/10.1088/1755-1315/937/2/022129>.
5. Amu-Buxoro ITHB tashkiloti texnik hisoboti. 2021-yil.





## ТАЪЛИМ ВА ТАРБИЯНИНГ УЙЎУНЛИГИ МАЪНАВИЯТНИНГ ЮКСАЛИШ ОМИЛИ СИФАТИДА

Ибодуллаева Гулшан Саъдиевна

Сирдарё вилояти

Педагогларни янги методикаларга

ўргатиш миллий маркази

**Аннотация:** мақолада таълим ва тарбияни уйғунликда олиб бориш иқтисодий, ижтимоий ва маънавий юксалиш омили эканлиги, тарбиянинг бўлган максимал даражасида, инсоний фазилатлар, миллий ва умуминсоний кадрларни хушмуомаловатга таъсири таъкидланган.

**Калит сўзлар:** метод, ўқув, тажриба, ижтимоий-гуманитар, ислохот, фазилат хушмуомаловат, тарбия, ёшлар, стратегияси

Бугунги Ўзбекистонда таълим соҳасида амалга оширилган ишларни объектив баҳолаш, халқ таълими тизими ривожланишига у ёки бу маънода таъсир этувчи омилларни тадқиқ этиш заруратга айланди. Ўзбекистонда ҳам замонавий таълим тизимини яратиш, ўқитиш методлари, таълим стандартлари, дарслик ва ўқув қўлланмаларини янгилаш зарурати, билим беришда чет эл илмлар тажрибаларидан оқилона фойдаланиш, таълимни тарбия билан уйғунликда ташкил этиш масаласи ижтимоий-гуманитар фанлар, жумладан, тарих фани олдида турган долзарб вазифалардан бири бўлиб қолмоқда. Дарҳақиқат, “Агар кимда-ким мактаб бу фақат Халқ таълими вазирлигининг иши, деб ўйласа, мутлақо янгилади. Мактаб таълими соҳасидаги ислохотлар вазирлик ва идоралар, тармоқ раҳбарлари, барча даражадаги ҳокимлар, илмий ташкилотлар, зиёлилар, кенг жамоатчиликнинг вазифаси бўлиши шарт ва зарур”.

Таълим ва тарбияни уйғунликда олиб бориш иқтисодий, ижтимоий ва маънавий юксалишга олиб келади.

Тарбия фанининг бош мақсади – ўзида инсоний фазилатларни мужассам этган, маънан етук, билимли, жисмонан бақувват, фаол фуқаролик позициясига эга, ўз нуқтаи назарини ҳимоя қила оладиган, миллий ва умуминсоний қадриятларни хулқ-атворида уйғунлаштирган замонавий, баркамол авлодни тарбиялашдан иборат. Тарбия фани Концепцияси, Ўзбекистон Республикасининг Конституцияси, Ўзбекистон Республикасининг “Таълим тўғрисида”ги, “Ёшларга оид давлат сиёсати тўғрисида”ги қонунлари, халқаро ҳуқуқнинг умумэтироф этилган ҳужжатлари, хусусан “Бола ҳуқуқлари тўғрисида”ги, “Бола ҳуқуқларининг кафолатлари тўғрисида”ги конвенциялар, Бирлашган Миллатлар Ташкилотининг “Ёшлар-2030” стратегияси ҳамда Ўзбекистон Республикасининг таълим тўғрисидаги қонун ҳужжатларига асосланганлиги билан аввалги йилларда қабул қилинган ҳужжатлардан тубдан фарқ қилади.

Концепцияда белгиланган вазифалар Ўзбекистон Республикасини ривожлантиришнинг бешта устувор йўналиши бўйича Ҳаракатлар стратегияси талаблари, Узлуксиз маънавий тарбия концепцияси, миллий ва жаҳондаги илғор тажрибалар, мамлакатимиздаги жтимоий-сиёсий ўзгаришлар билан уйғун равишда амалга оширилиши белгилаб берилди. Концепция умумий ўрта таълимнинг давлат таълим стандартларида белгиланган талабларнинг (кейинги ўринларда – Малака талаблари) негизи ҳисобланади. Концепция “Тарбия” фанини ўрганиш босқичлари, ўқув фани бўйича таълим мазмуни ва малака талабларининг тузилишини белгилаб берди. Ҳар бир босқичда ўқувчиларни миллий ва умуминсоний қадриятларни ҳурмат қилиш руҳида тарбиялашга эътибор қаратилган.

Тарбия фанини яратиш ва узлуксиз таълим тизимида жорий этиш учунишлаб чиқилган ДТС талаблари асосида бошланғич синфларда (1-4-синфлар) ўқувчилар бу



фанни ўзлаштириши орқали, орзуларини аниқлай олиш, мақсад кўя олиш ва амалга оширишга ҳаракат қилиш, масъулиятни англаш, ҳамкорлик қила олиш, этикет қоидаларига эга бўлиш, тўғри ҳаракатларни кўллаб-қувватлаш ва амал қилиш, жараёнларда ташаббус кўрсатиш, ўз-ўзини ривожлантириш ва фаолиятини танқидий таҳлил қила олишни шакллантириши лозимлиги белгилаб берилди. Шунингдек, Ўрта ва юқори синфларда куйи синфлардаги кўникмаларини ривожлантирган ҳолда танқидий тафаккурга эга бўлиш, жамоада ҳамкорлик қила олиш; масъулият ва мажбуриятига амал қилиш, мустақил соғлом фикрга эга бўлиш, этикет қоидалари ва соғлом турмуш тарзига амал қилиш, жисмоний ва интеллектуал имкониятларини ривожлантириш, фаол фуқаролик позициясини намоён қилиш, ижтимоий борлиқни ҳис этиш ва ундан завқлана олиш кабилар белгиланди. Битирувчи синфларда (10-11 синфлар)да эса, янги иш ўринларини ярата олиш, меҳнат жамоаси ва мутахассислар билан самарали ҳамкорлик қила олиш, ўз-ўзини ривожлантириш, билимини мунтазам равишда ошириб боришни тизимлаштира олиш, бурч, мажбурият ва ҳуқуқларини билиш ва уларга риоя қилиш, фаол фуқаролик позициясига эга бўлиш; ўз хатти-ҳаракатларини танқидий баҳолай олиш, маънавий-ахлоқий фазилатларга эга бўлиш билан бир равишда тарғиб ҳам қила олиш сингари билим, кўникма, малака ва компетенцияларга эга бўлишлари белгилаб берилди. Бу эса, ўқувчиларни бахтли ва муваффақиятли ҳаётга тайёрлашга замин яратиши назарда тутилган. Айти шу маънода, мамлакатимизда ёшларга оид давлат сиёсатини амалга ошириш соҳасида олиб борилаётган ислохотлар даражасининг кенг кўламлилигини Президентимизнинг 2019 йилнинг 27 декабрида “Янги Ўзбекистонни, албатта, ёшлар билан бирга қурамиз. 2020 йил ёшларга оид давлат сиёсатида туб бурилиш йили бўлади”<sup>1</sup>, деб таъкидлаганлари ҳам бу борада амалга оширилаётган ислохотларнинг истиқболини намоён қилмоқда.

## Миёнкол микровоҳасининг этногеографияси.

Норкулова Гулида Содиковна

Низомий номидаги ТДПУ 2 курс магистранти

**Аннотатсия;** Миёнколни нафақат Зарафшон водийсининг, балки бутун Бухоро хонлигининг аҳолиси зич, географик қулай, ҳосилдор тупроқли, деҳқончилик маданияти юксак даражада ривожланган ҳудуди бўлиб, жуда ҳосилдор, сув билан яхши таъминланган, деҳқончиликка қулай, қадимдан аҳоли яшаб келган жойдир. Миёнкол алоҳида маъмурий бирлик сифатида маҳаллий аҳоли томонидан Ним Суғда деб аталган. Оқдарёнинг шимолидан то яқиндаги тоғгача бўлган ҳудуд- Суғди Калон деб юритилган. “Ним Суғда” ва “Суғди Калон” атамалари қадимий топонимлар сирасига кириб, шубҳасизки, бу ҳудуд аҳолиси Суғдиёна аҳолиси билан бир хил бўлган

**Калит сўзлар;** Миёнкол, Зарафшон, Ним Суғд, Оқдарё, “Самария” Зарафшон, Суғд, зардуштийлар, Говбанд, Ойтамғали, Миср, Самарқанд, хиёнтйлар, Қипчоқлар, қарлуқ, турк, чигил.

Ўзбекистон ҳудудида кўплаб тарихий археологик жойлар мавжуд бўлиб, уларнинг ўрганилиши турлича ҳисобланади. Хусусан археологик олимлар ва манбалар асосида ўрганилган ҳудудлар ҳам кўп, лекин ҳали ҳануз ўрганилиш даражаси миқёсларига кўра очилмаган жойлар мавжуд. Самарқанд вилоятида жойлашган Миёнкол ҳудуди ҳам тарихан ҳали тўлиқ очилмаган ҳудудлардан бири бўлиб, тарихга назар ташласак стратегик муҳим жойлардан бири ҳисобланади. Дунёдаги илк цивилизациялар Миср, Месопатамия, Ҳараппа каби Икки дарё оралиғида бўлган ушбу ҳудуд тарихда муҳим стратегик аҳамиятга эга бўлиб, аҳоли зичлиги, савдо-сотиқ кенг ривожланганлиги билан ажралиб туради.

Рус тадқиқотчиларининг кўпчилиги Миёнколни нафақат Зарафшон водийсининг, балки бутун Бухоро хонлигининг аҳолиси зич, географик қулай, ҳосилдор тупроқли, деҳқончилик маданияти юксак даражада ривожланган ҳудуди сифатида таърифлайдилар.

Миёнкол ҳудудларида археологик тадқиқотлар олиб борган олима Г.А.Пугаченкова шундай ёзади: “Миёнкол ҳудудлари жуда ҳосилдор, сув билан яхши таъминланган, деҳқончиликка қулай бўлиб, қадимдан аҳоли яшаб келган жойдир. Миёнкол алоҳида маъмурий бирлик сифатида маҳаллий аҳоли томонидан Ним Суғда деб аталган. Оқдарёнинг шимолидан то яқиндаги тоғгача бўлган ҳудуд- Суғди Калон деб юритилган. “Ним Суғда” ва “Суғди Калон” атамалари қадимий топонимлар сирасига кириб, шубҳасизки, бу ҳудуд аҳолиси Суғдиёна аҳолиси билан бир хил бўлган”<sup>18</sup>.

<sup>18</sup> Пугаченкова Г.А. Древности Мианкаля.-Ташкент: Фан, 1989. С-9



Қадимда Суғд- суғдиёна деб аталган ўлканинг асосий шаҳарларидан бўлмиш ҳозирги кунда Оқдарё, Иштихон номи билан бизга маълум бўлган туманда Дабусия, Ванг, Офаринкент, Даҳбед, Хартанг, Иштихон, Доиж (ҳозирги Лойиш), Соғарж каби жойлар узоқ тарих давомида мавжуд бўлиб, манбаълар орқали бизга ўтмишнинг ижтимоий-сиёсий, иқтисодий ҳамда этник лавҳаларидан сўзлайди.

Манбаларда бу ҳудуд Иштихон, Соғарж, Офаринкент каби муҳим стратегик аҳамиятга молик қадимий шаҳарларига эга бўлиб, улар ўз даврида воҳанинг маъмурий, иқтисодий, савдо-ҳунармандчилик ва маданий марказлари ҳисобланганлиги таъкидланади.

Ўрта Осиёнинг бошқа ҳудудларидаги каби Миёнкол воҳасида ҳам турли элат ва қабилаларнинг кўчиб келиб жойлашуви орқали бу ерда этник жараёнлар бўлиб ўтган.

XVI асрга оид баъзи манбаларда маълум вақт давомида Миёнколнинг марказий ва юқори қисми Офаринкент, қуйи қисми эса Суғди Хурд деб аталишда давом этганлиги таъкидланади. Воҳанинг ғарбий ҳудудлари эса, Иштихон шаҳри билан биргаликда Анҳор тумани тасарруфида бўлган. XVIII асрнинг иккинчи ярмига келиб эса, бу ҳудудда Офаринкент тумани қаторига Пайшанба ва Янгиқўрғон туманлари кўшилган.

Сўғдиёнада мил.авв. II-I асрларга тегишли бир гуруҳ бош суяклар ўрганилган, улар шимолий Бақтриянинг кушон уруғларига тегишли чорвадор аҳолига мансублигидан дарак беради. Юежи қабилалари асосан брахекифал европоидлари бўлиб, улар Бақтрияга Сўғдиёна орқали ўтганлиги туфайли уларнинг излари Суғдда ҳам учраши бежиз эмас.

Андроново уруғ жамоалари тезда бутун Зарафшон водийси бўйлаб кенг тарқалади. Уларнинг маданият излари Зарфшон водийсининг деярли барча ҳудудларида мавсумий манзилгоҳлар, қабристон ва ёлғиз қабрлар кўринишидаги ёдгорлик сифатида бизгача етиб келган<sup>19</sup>.

Зарафшон тоғ тизмаларининг водийга яқин жойида, қадимдан Канчач, Ёри ва Жилау полуметалл конлари мавжуд бўлиб, археологик маълумотларга кўра, ана шу маъдан конлари энеолит ва бронза даврида Саразм металлургия марказини таркиб топишига олиб келган. Қадимги Саразм аҳолисининг анъанавий машғулоти деҳқончилик бўлиб, улар Отчопар сойи ҳосил қилган Ойимкўл атрофида зироатчилик билан шуғулланганлар. Ойимкўлнинг шимоли то Зарафшон дарёсининг соҳилига қадар бободехқонларнинг экин майдонлари бўлиб, кейинчалик бу жойларда ўзбек ва

<sup>19</sup> А.Асқаров "Ўзбек халқининг келиб чиқиш тарихи" Тошкент "Ўзбекистон" 2019 йил б-226



тожикларнинг ёнма-ён ва аралаш Авазали, Гуруч ва Соҳиб Назар қишлоқлари қад кўтаради. Уларнинг жанубий ва шарқий қисмида адирликлар бўлиб, бу жойлар Авазали ва бошқа қишлоқ аҳолисининг лалмикор деҳқончилик далалари бўлган. Ана шу адирликлар майдонида энеолит ва бронза даврларида бободехқонларнинг қишлоқлари жойлашган. Бу жойлар қадимда “Сари-замин” аталиб, ёдгорлик суғдча “Саразм”, яъни Зарафшон дарёси водийсининг бошланиши маъносини англатган<sup>20</sup>.

Кушонлар даври Сўғдиёнасининг ўтроқ аҳолиси шарқий ўрта ер денгизи типиде эди. Сўғдиёнанинг маҳаллий чорвадор аҳолиси ҳам улардан фарқ қилмас эди. Чунки уларнинг этник илдизлари қон қардошликка бориб туташар эдилар.

Баъзи манбаълар эса Офаринкент тарихини хиёнийларга бориб тақайди. Хиёнийларнинг бир қисми III асрда Орол ва Каспий денгизининг шимолий минтақаларидан келиб, Сўғдиёнани (асосан унинг марказий ҳудуди Зарафшон воҳасини) эгаллаганлар. Иккинчи бир гуруҳ олимлар фикрига кўра уларнинг кушонлардан бир қисми, Эрон типли халқлар эканлигини такидлайдилар. Учинчи гуруҳ олимлар хиёнийларни хунлардан ажралиб чиққан (хиёнийлар) этник гуруҳ деб қарайдилар. Хиёнийларнинг бир гуруҳи III-IV асрларда Юебан хунларидан ажралиб Мовароуннаҳрга келиб Зарафшон воҳасини эгаллаган бўлишлари керак. Бизнингча кейинг гуруҳ олимларининг фикрлари ҳақиқатга яқин бўлишлари керак<sup>21</sup>. Энди шу ўринда бир савол туғилади албатта бу тепалик ҳақида шундай чалкаш маълумотлар борки бунга тарихий ҳақиқат назаридан жавоб топиш яна археологик тадқиқотлар натижасидан кейинги хулосага қолади.

Тарихда юежиларни эроний типли қабилалар сифатида ўрганиб келинди. Аммо уларнинг шарқий Туркистондан (туркий тип дунёсидан) чиқиб, Даван, Уструшона ва Суғдиёна вилоятларидан оралаб, дастлаб шимолий Ҳиндистонгача кириб борганларида улар туркийда сўзлашганлар ва Мовароуннаҳр аҳолисини этник таркибида туркий этнос улуши сезиларли даражада ташкил этган<sup>22</sup>.

Маҳмуд Кошғарий ҳам Чочнинг шимолидаги Исфижоб(Сайрам)дан то Тароз ва Боласоғун (Еттисув)гача бўлган ҳудудларнинг туркий аҳолиси орасида Самарқанд ва Бухоро томонлардан кўчиб келган суғдийлар ҳам яшашини таъкидлайди. Суғдийларнинг турклашиш жараёни айнан илк ўрта асрларда, айниқса хиёнийлар, кидарийлар, эфталийлар ҳамда турк ҳоконлиги даврида жадал кечди. Суғдларнинг турклашиш жараёни шунчалар жадаллашдики, илк ўрта асрлар даври йилномаларида баъзан суғдийлар туркларнинг бир қабиласи сифатида тилга олина бошлайди<sup>23</sup>.

<sup>20</sup> А.Асқаров “Ўзбек халқининг келиб чиқиш тарихи” Тошкент “Ўзбекистон” 2019 йил б-233

<sup>21</sup> К. Шониёзов. «Қарлуқ давлати ва қарлуқлар» Тошкент 1999 йил б-172-173

<sup>22</sup> А. Асқаров «Ўзбек халқининг этногенези ва этник тарихи» Тошкент “Ўзбекистон” 2019 йил б-384

<sup>23</sup> А.Асқаров “Ўзбек халқининг келиб чиқиш тарихи” Тошкент “Ўзбекистон” 2019 йил б-387



Суғд шаҳар ва қишлоқлари гавжум, ерлари обод ва унумдор, улар оралаб ўтган канал ва ариқлар тоза, сувлари зилолдек мусаффо, ҳар бир аҳоли пункти боғларга ўралган бўстон эди. “Суғдда канал бўйларида жойлашмаган, экин экилмайдиган, деҳқончилик билан шуғулланилмайдиган, аҳоли зич яшамайдиган, улуғвор қасрлари ва мустаҳкам обод қишлоқлари бўлмаган биронта ҳам аҳоли манзили бўлмаса керак” деб ёзади Ибн Ҳавқал<sup>24</sup>.

Мовороуннаҳр шаҳарларининг аҳоли сони масаласида ёзма манбаъларда деярли маълумотлар учрамайди. Уларни катта шаҳар, ўртача катталиқдаги шаҳар, кичик шаҳар, қалъа-қўрғон каби категорияларга бўлиб ўрганилса-да, аммо аҳоли сони ҳақида маълумотлар учрамайди. Масалан, марказий Суғдда X асрда 13 та шаҳар бўлиб, Самарқанд Марказий Суғднинг бош шаҳри ҳисобланган. Панжикент, Иштихон, Кушон, Дабусия ва Робинжон каби шаҳарлар ўртача катталиқдаги шаҳарлар туркумига киритилган. К.Шониёзовнинг тахминий ҳисоб-китобига кўра, ўша кезларда Самарқанд шаҳрида 100-110 минг атрофида аҳоли яшаган деб фараз қилинса, Панжикентда 40 минг атрофида аҳоли яшаган. Ундан кейинги Иштихон, Кушон, Дабусия ва Робинжонда эса 10мингдан ортиқ аҳоли яшамаган. Кичик шаҳарларда эса 6-7 мингдан ортиқ аҳоли яшамаган. Шунда Зарафшон ўрта оқимидаги барча шаҳарларда аҳолининг сони 230 мингдан ошмайди. Бу рақамга қалъа-қўрғонлар ва қишлоқ аҳолиси кирмайди<sup>25</sup>.

В.В.Бартольд араб ва форс манбаларига асосланиб, Зарафшон воҳасида мавжуд бўлган 223та қишлоқ номларини келтиради. Шулардан 101 таси Самарқанд вилоятида бўлган. Вилоятда аҳолининг тиғиз яшашини ҳисобга олинса, у ҳолда Зарафшоннинг ўрта оқимида яна юздан ортиқ қишлоқлар бўлган<sup>26</sup>.

Сўғдиёнанинг марказий қисмини шартли равишда икки вилоятга бўлиш мумкин:

1. Зарафшон воҳасининг ўрта ва юқори қисми –Самарқанд вилояти, манбаъларда Самарқанд Суғди дейилади;
2. Шу дарёнинг қуйи оқимлари (Кармина ва ундан кейинги ҳудуд – Бухоро вилояти ёки Бухоро воҳаси). Нурота, Қорақўл ҳам Бухоро вилояти таркибида бўлган<sup>27</sup>.

Зарафшон дарёсининг ўрта оқимларидаги йирик шаҳарлардан яна Иштихон, Дабусия, Кушон, Рабинжон тилга олинади. Бу шаҳарларнинг аҳолиси, тахминан 10-15 минг кишига яқин бўлган. Қишлоқлар ҳам оз бўлмаган. В.В. Бартольд асарларидан бирида араб географларининг асарларига асосланиб, Зарафшон водийсидаги мавжуд

<sup>24</sup> А.Асқаров “Ўзбек халқининг келиб чиқиш тарихи” Тошкент “Ўзбекистон” 2019 йил б-397

<sup>25</sup> К. Шониёзов. “Ўзбек халқининг шаклланиш жараёни” Тошкент “Шарқ” 2001 йил б-200

<sup>26</sup> А.Асқаров “Ўзбек халқининг келиб чиқиш тарихи” Тошкент “Ўзбекистон” 2019 йил б-398

<sup>27</sup> К. Шониёзов. «Қарлуқ давлати ва қарлуқлар» Тошкент 1999 йил Б-83



223та қишлоқнинг номини келтиради, шулардан 101таси Самарқанд вилоятида қайд этилган. Таъкидлаб ўтиш жоизки, араб географлари фақат йирик қишлоқларни тилга олганлар, 5-10 та хонадони бўлган, сийрак жойлашган қишлоқлар уларнинг назаридан чеккада қолган, албатта.

Самарқанд вилоятининг шаҳар ва қишлоқларида яшовчи аҳолининг асосий қисмини ўзбек ва тожик халқлари ташкил қилган. Буларнинг бири оз ёки кўп бўлган дейишга ҳеч асос йўқ. Манбаларда бу халқлар бир-биридан ажратилмаган, улар ҳамма вақт ўзаро дўст-иноқ яшаганлар<sup>28</sup>.

Турғун аҳолининг асосий қисмини ўзбек ва тожик халқлари ташкил қилган, буларнинг бири оз ёки кўп бўлган, дейишга ҳеч асос йўқ. Бу ҳудудда араблар ҳам яшаганлар, лекин улар ўша даврларда сон жиҳатидан унча кўп бўлмаган<sup>29</sup>.

Араб ва форсий тилли манбаларда қайд этилишича, туркий халқлар қайси ҳудудда яшамасинлар сўғдийлар ва уларнинг кейинги авлодларидан бири тожиклар ҳам ўша ерларда яшаб келганлар. Шунинг учун ҳам Махмуд Кошғарий (XI аср) ўз даврида кенг тарқалган қуйидаги халқ мақолини келтиради; “Тотсиз(сўғдийсиз) турк бўлмас, бошсиз бўрк бўлмас”. Бошқача қилиб айтганда, Бош бўрксиз бўлмагандек, турк ҳам сўғдийсиз бўлмаган<sup>30</sup>.

Туркий аҳоли билан шаҳар ва қишлоқларда бирга яшаган сўғдийлар турк ва сўғд тилини баравар билганлар. Сўғдийликларнинг айрим гуруҳлари туркий халқлар билан кўп йиллар ёнма-ён (баъзан аралаш) яшаб, кейинчалик ўз тилларини унутиб, туркий тилда сўзлаганлар. Бу жараён билан туркийлашиш жараёни ҳам туркийзабон аҳолини сон жиҳатидан бир мунча кўпайишида маълум ҳисса қўшилган. Ўз навбатида туркий тилли этносларнинг айрим гуруҳлари сўғд тилини яхши ўзлаштириб олганлар<sup>31</sup>.

Хитой солномаларига кўра, чжоуву (чжао-у) ларнинг Кан хонадони вакиллари билан Самарқанд ихшидлари сулоласи, Бухоро, Хоразм, Кушония, Марв каби мулкларнинг ҳукмдорлари етишиб чиққан. Бу сулоланинг 22 вакили 400 йил давомида Бухорони, Кан сулоласининг Самарқанд тармоғи эса милонинг I асридан Кушония, Иштихон, Кеш, Нахшаб, Уструшона, Чоч, Хоразм, Фарғона ва Амударё жанубидаги мулкларни бошқарган<sup>32</sup>.

хитой манбаларидан бири “Суй шу” да: “Кан(Самарқанд) ҳукмдорлари чжаовулар ўрнини туркий “ўн ўк” сулоласи вакиллари эгаллади деб, бежиз таъкидламаган. Агар хитой манбаларида чжаоу (t'siau-miu) ва мусулмон манбаларидаги (\* - جموكjamug) айнан бир хил бўлса, Ўрта Осиёни бошқарган

<sup>28</sup> К. Шониёзов. Қарлуқ давлати ва қарлуқлар. Тошкент 1999 йил Б-83

<sup>29</sup> К. Шониёзов. “Ўзбек халқининг шаклланиш жараёни” Тошкент “Шарқ” 2001 йил б-200-201

<sup>30</sup> К. Шониёзов. “Ўзбек халқининг шаклланиш жараёни” Тошкент “Шарқ” 2001 йил б-262

<sup>31</sup> К. Шониёзов. “Ўзбек халқининг шаклланиш жараёни” Тошкент “Шарқ” 2001 йил б-262

<sup>32</sup> А. Отахўжаев. “ Илк ўрта асрлар Марказий Осиё цивилизациясида турк-сўғд муносабатлари” Тошкент 2010. Б-66





хонадоннинг этник мансублиги ойдинлашади. О.И. Смирнованинг фикрича, гарчи улар туркий қавм юэчжилардан бўлсалар-да, Ўрта Осиё муҳитида йиллар давомида кучли эронлашиш жараёнини бошидан кечирганлар. Юэчжи каби “келгиндилар” эса асрлар давомида маҳаллий маданиятни ўзлаштириб, этномаданий синтезда хусусан, суғдийлар маданияти шакллантиришда фаол иштирок этишган. Шундан хулоса қилиш мумкинки, юэчжиларга мансуб Суғднинг ҳукмрон доиралари маҳаллий аҳоли билан ассимиляциялашиб кетган<sup>33</sup>.

Суғдаклар қадимги ипак йўлидаги кўплаб шаҳарларда яшаб, уларнинг кўплари батамом туркийлашиб кетган. Буларнинг каттагина гуруҳи Боласоғун шаҳрида ҳам яшаган. Боласоғун суғдаклари ҳақида гапириб “улар Самарқанд ва Бухоро ўртасидаги Суғддан бўлиб, кейин туркклашиб кетган одамлар”, деб ёзган эди Маҳмуд Кошғарий<sup>34</sup>.

IX-X асрларда Мовороуннахрнинг иқтисодий ва маданий жиҳатдан ривожланган худудлардан яна бири Суғд (Сўғдиёна) эди. Бу ўлканинг тараққий этишида воҳани кесиб оқадиган Зарафшон дарёси ва ундан сув оладиган катта-кичик каналлар- ариқларнинг аҳамияти бениҳоят катта бўлган. Бу ариқлар туфайли воҳадаги ерлар, боғ-роғлар, дарахтзорлар, мевазорлар муттасил сув билан таъминланиб келинган. Воҳани ўраб олган тоғ олди минтақаларида (хусусан, Зарафшон дарёсининг ўрта ва юқори қисмида) аҳолини буғдой, арпа ва бошқа донли экинлар билан таъминлайдиган ҳосилдор лалмикор ерлар мўл эди. Бу ерлардан олинадиган донли маҳсулотларнинг бир қисми бозорга-сотишга ҳам чиқарилган. Тоғли ва тоғ олди роёнларида серўт яйловлар ҳам оз бўлмаган. Бу яйловлар йирик шохли моллар, от йилқи ва қўй-эчкиларни боқишга қулай эди.

Воҳага туташ чўлларда асосан кўчманчи ва ярим кўчманчи чорвадорлар (асосан туркий халқлар) жойлашган бўлиб, улар қўй-эчки, туя ва от йилқиларни кўплаб сақлаганлар. Чорвадорлар билан бирга воҳада турғун яшовчи аҳоли (ўзбек ва тожик халқларининг аجدодлари) доимий иқтисодий алоқада бўлиб, бозор орқали ўз молларини пуллаб ёки алмаштириб турганлар. Шу йўсинда олиб борилган ўзаро муносабатда воҳа аҳолисининг иқтисодий ва маданий жиҳатдан ривожланиб боришини таъминлаган<sup>35</sup>.

Шундай қилиб авваллари Ним Суғд, Офаринкент, кейинчалик Миёнкол тарзида шуҳрат қозонган ўлкада Соғарж баъзан Соғирж деб номланган аҳоли яшайдиган жой ҳам бўлган.

Илк ўрта асрларда Суғднинг Марказий – Самарқанд Суғди, Ғарбий – Бухоро Суғди ва Жанубий – Қашқадарё (Кеш ва Насаф) қисмлари ўзига хос тараққиёт босқичида эдилар. Хусусан, Бухоро Суғди мустақил равишда 585-782 йилларда

<sup>33</sup> А. Отаҳўжаев. “ Илк ўрта асрлар Марказий Осиё цивилизациясида турк-суғд муносабатлари” Тошкент 2010. Б-67

<sup>34</sup> К. Шониёзов. Қарлуқ давлати ва қарлуқлар. Тошкент 1999 йил Б-69

<sup>35</sup> К. Шониёзов. Қарлуқ давлати ва қарлуқлар. Тошкент 1999 йил Б-81



кадимий бухорхудотлар унвони остида Эларслонийлар сулоласи томонидан бошқарилди. Бу воҳа турк-суғд симбиози, интеграцияси ва ассимиляциясининг марказига айланди. Жанубий Суғд – Кеш ва Насаф мулклари эса Суғд тарихида муҳим ўрин тутдилар. Хусусан, Суғднинг марказлашувини бошлаб берган Кеш ихшиди Шишпир анъаналари, Самарқанд ихшиди Авархуман томонидан давом эттирилди. Суғд конфедерацияси вужудга келди. Иштихон, Кабудан, Маймурғ, Кушония каби Суғд конфедерацияси мулклари ўз фаолиятини марказ Самарқандга

боғлади. Суғднинг конфедератив маъмурий бошқаруви сиёсий, иқтисодий, ижтимоий ва этномаданий соҳада турк-суғд муносабатларини, уларнинг давлат ва жамият ҳаётидаги тенг иштирокини холис баҳолаш имконини берди<sup>36</sup>.

Суғд конфедерациясининг нисбатан кичикроқ мулклари *Иштихон ва Кабудан* Сюань Цзан ва Хой Чаолар маълумотларида Цао (Иштихон) ва Цзенбудана (Кабудан) деб, билан қайд этилган. Уларнинг “урф-одатлари ва (ишлаб чиқарган) маҳсулотлари Самокиен (Самарқанд) билан ўхшаш”, ҳукмдорларининг ҳарбий гвардияси - чокарлари бўлган. Ҳокимлари (то VII аср ўрталаригача) Кан(Самарқанд) подшолари уруғларидан – чжао улардан тайинланган, Самарқандда ўтказиладиган барча тадбирларда, жумладан олтинчи ойда бўладиган аждодлар руҳига бағишланган зардўштийлар эҳромидаги қурбонлик маросимларида иштирок этганлар<sup>37</sup>. Бу мулклар Бухоро ёки Кешдан фарқли асосан марказга тобе ҳисобланган.

Иштихон Самарқанд-Бухоро йўлидаги муҳим стратегик шаҳар, ихшидлар қароргоҳи ҳам эди. Шу боис Ғурак ўз ўғли Туғарни Иштихонга ҳоким қилиб юборганди. Иштихон ҳунармандчилик ва савдо маркази сифатида ҳам машҳур бўлиб, унинг маҳсулотлари 742 йилда Хитойга юборилган совғалар орасидан ўрин олган<sup>38</sup>.

Суғд конфедерациясида Зарафшоннинг ўрта оқимида жойлашган Кушония мулки сиёсий, иқтисодий ва маданий марказлардан бири бўлган. Кушония Суғднинг обод шаҳарларидан бўлиб, Зарафшон воҳасининг маданий марказларидан бири ва аҳолиси Суғднинг бошқа мулкларига нисбатан бадавлат бўлган. Маълумотларга кўра, Кушония ҳокимининг тахти олтиндан ясалган. Ҳукмдор саройи деворларидаги тасвирда: шимолда Хитой императорлари, шарқида - ҳинд брахманлари ва турк хоқонлари, ғарбида - форс шоҳлари ва Рим императорлари акс эттирилган. Бир бинонинг ўзида ҳам Рим, Эрон, Марказий Осиё, Ўрта Осиё, Хитой ва Ҳинд ҳукмдорларининг тасвирланиши бирорта бошқа жойда учрамайди. Бу манзара

<sup>36</sup> А. Отахўжаев. “ Илк ўрта асрлар Марказий Осиё цивилизациясида турк-суғд муносабатлари” Тошкент 2010. Б-156

<sup>37</sup> А. Отахўжаев. “ Илк ўрта асрлар Марказий Осиё цивилизациясида турк-суғд муносабатлари” Тошкент 2010. Б-81

<sup>38</sup> А. Отахўжаев. “ Илк ўрта асрлар Марказий Осиё цивилизациясида турк-суғд муносабатлари” Тошкент 2010. Б-82



Кушония Суғддаги етакчи мулк ёки Суғд ихшидлари қароргоҳи бўлганини кўрсатади. Тасвирлардаги Суғднинг ўз қўшилари ва савдо шериклари билан муносабатлари акс этиши Самарқанд Афросиёбидаги “элчиларни кутиш маросими”ни эслатади. Кушония ҳам дастлаб Кан сулоласи хонадони вакиллари чжао-улар томонидан, VII аср иккинчи ярмидан эса Суғднинг туркий сулоалари томонидан бошқарилган<sup>39</sup>.

И б н Ҳ а в қ а л К у ш о н и я н и С у г д н и н г э н г г ў з а л ш а х р и с и ф а т и д а т а ʼ р и ф л а с а , Х а с р а р а б м у х а р р и х л а р и у н и “ С у г д н и н г ю р а г и ” д е б , а т а г а н л а р <sup>40</sup>.

Янгикент мавзеи – Ним суғд ёки шайбонийлар замонида Миёнқол деб аталган туман қишлоқларидан баъзан Янгикўрғон деб ҳам аталган. Баъзи маъумотларда биз Самарқанд Суғдини учратамиз. Бу жой Ёрёйлоқдан то Бухорогача бўлган ерлар. Самарқанд Сўғдининг Миёнқолда жойлашган қисми Ним Суғд (ярим соғд) ёки Сўғди хурд (кичик Сўғд) деб аталган<sup>41</sup>. Шунинг ҳам уқтириб ўтиш жоизки бу ерда жойлашган аҳолининг аксарий қисмини IX-X асрлар давомида мусулмон динини қабул қилиб ўтроқлашиб қолган туркий халқлар ташкил қилган.

Бу ерда Суғдаклар ҳам яшаб улар қадимдан ипак йўлидаги кўплаб шаҳарларда яшаб, уларнинг кўплари батамом туркийлашиб кетади.

Ўзбек халқи этник таркибида устувор ўрин олган туркий аجدодларимиздан яна бири- қарлуқлардир. Қарлуқларнинг Ўрта Осиё ҳудудларига кириб келиши бир неча хронологик босқичларда юз берган. Уларнинг биринчи гуруҳи милодий VI асрдан бошлаб Фарғона водийси, Тошкент воҳаси ва Тохаристонга келиб ўрнашиб, маҳаллий аҳоли билан араллашиб, қоришиб, ўтроқлашиб кетган<sup>42</sup>. Иккинчи гуруҳ қарлуқлар мўғуллар босқини даврида Ила дарёси ҳавзаси ва Еттисувдан Тошкент ва Зарафшон воҳаларига, Шимолий Тохаристонга келиб ўрнашиб, бу ерларда олдиндан келиб қолган уруғ-аймоқлари билан қўшилиб кетадилар<sup>43</sup>.

Қарлуқ ва чигилларнинг катта гуруҳи VIII асрнинг охири ва IX аср бошларида ўтроқлаша бошлаган эди. Буларнинг йирик бир гуруҳи VIII асрда Зарафшон воҳасида яшаб, кейинчалик шу ерда ўтроқлашиб қолган<sup>44</sup>.

Қарлуқ, чигил ва бошқа қардош қабилаларнинг катта қисми ўтроқлашиб деҳқончилик билан, шаҳарда яшовчилари эса хунармандчилик, савдо-сотик ишлари билан шуғулланиб келганлар. Уларнинг бир қанчалари IX-X асрларда

<sup>39</sup> А. Отахўжаев. “ Илк ўрта асрлар Марказий Осиё цивилизациясида турк-суғд муносабатлари” Тошкент 2010. В-83

<sup>40</sup> Бартольд В.В. К истории орошения Туркестана. – С. 197-198.

<sup>41</sup> Ҳофиз Таниш ал-Бухорий «Абдуллонома» Шарқ . 2000 йил. 373-бет

<sup>42</sup> К. Шониёзов. “Ўзбек халқининг шаклланиш жараёни” Тошкент “Шарқ” 2001 йил б-394

<sup>43</sup> К. Шониёзов. “Ўзбек халқининг шаклланиш жараёни” Тошкент “Шарқ” 2001 йил б-339

<sup>44</sup> К. Шониёзов. “Ўзбек халқининг шаклланиш жараёни” Тошкент “Шарқ” 2001 йил б-264



кўчманчи ва ярим кўчманчилар бўлиб чорвачилик, овчилик билан кун кечириб келганлар.

Вақт ўтиши билан қарлуқлар яшаётган ҳудудда қарлуқ тили кўпчилик қабилалар тилига таъсир қилиб, бу тил кейинги авлодларнинг элат тили бўлиб келган.

Қарлуқлар ва уларга қардош халаж ва чигил қабилалари XIV-XV асрларда Зарафшон воҳасида, Тохаристонда яшар эдилар. Улар Мовороуннахрнинг сиёсий ҳаётида муҳим роль ўйнаганлар. Дашти Қипчоқда қолиб кетган қарлуқлар гуруҳи Шайбоний кўшинлари билан бирга XVI аср бошларида Мовороуннахрга кириб келадилар<sup>45</sup>.

XI асрнинг 30-йилларида жанубий рус даштларига кўчиб кетган узлар то мўғул босқинига қадар қипчоқлар таркибида бўлган. Мўғуллар ҳукмронлиги даврида (XIII-XIV асрлар) қипчоқлар таркибида Волга дарёсининг шарқий соҳилларида яшаб, Дашти Қипчоқ ўзбеклари иттифоқига кирадилар. XVI аср бошларида 92 бовли Шайбоний ўзбеклари қаторида қипчоқлари билан биргаликда Ўрта Осиё ҳудудларига кириб келган. Зарафшон водийсига жойлашган қипчоқлар орасида қорауз уруғ жамоаларининг бўлиши бунга далолатдир<sup>46</sup>.

Самарқанд вилоятидаги шаҳарлар қанчалик тараққий этган бўлсада, бу шаҳарлар ўрта асрлардаги йирик шаҳарлар даражасига кўтарила олмаганлар, чунки, бу вилоят асосан, қишлоқ хўжалик маҳсулотларини етиштиришга асосланган бўлиб, савдо-ҳунармандчилик маркази бўлмиш Самарқанд шаҳрини таъминлаб келган, деб фикр юритадилар тадқиқотчилар. Улар вилоят шаҳарларининг тараққий этмаганлиги сабабини яна қуйидагича тушунтирадилар:

1. Самарқанд Сўғдининг аҳолиси нисбатан сийрак, яъни зич бўлмаган ва шунинг учун бу ҳудуддаги шаҳарлар унча тараққий этмаган.
2. Тижорат-ҳунармандчилик шаҳри бўлган Самарқанднинг кўшни бўлиши вилоятдаги бошқа шаҳарларнинг ўсишига ҳалақит қилган ва шунинг учун ҳам бу вилоятдаги шаҳарлар қишлоқ даражасидан юқорига кўтарила олмаган<sup>47</sup>.

«Ҳар бир номнинг ўз тарихи бор, бу тарихни ўқиб олгандагина шаҳарми ёки қишлоқ сизнинг кўз олдингизда намоён бўлади. Унинг вужудга келган кундан тортиб, шу кунгача бўлган тараққиёти, ўзгариши ва унинг номи нима учун шундай номланганлигини тушуниб олади» деб такидлайди Б. Ўринбоев<sup>48</sup>

<sup>45</sup>А.Асқаров "Ўзбек халқининг келиб чиқиш тарихи" Тошкент "Ўзбекистон" 2019 йил б-453-454

<sup>46</sup>А.Асқаров "Ўзбек халқининг келиб чиқиш тарихи" Тошкент "Ўзбекистон" 2019 йил б-458

<sup>47</sup>К. Шониёзов. "Ўзбек халқининг шаклланиш жараёни" Тошкент "Шарқ" 2001 йил б-199

<sup>48</sup>Б.Ўринбоев «Самарқанд вилояти топонимларининг изоҳи» Самарқанд 1997йил 3 бет

Офаринкент (Пиримкент)- баъзан Фиринкент деб ҳам атаганлар. Офаринкент VII асрда Гуракнинг укаси Офарин номига қурилган ва унга тортиқ қилиниб шу ерга ҳоким этиб тайинланган<sup>49</sup>

Зарафшон дарёси бўйлаб Самарқанд билан Бухоро оралиғида кўплаб ўзбек уруғлари қаторида энг кўп сонни ташкил этган хитой уруғи яшаган. Улар Каттакўрғон билан Кармана оралиғида зичроқ жойлашган. Қипчоқлар эса улардан шарқда Каттакўрғон билан Самарқанд оралиғида, Миёнколда кўпроқ яшашган. Хитой-қипчоқлар бир бири билан аралашиб кетганлиги сабабли, уларни европа тарихчилари бир уруғ деб билишган<sup>50</sup>.

XIX асрнинг 70- йилларида Зарафшон водийсида тадқиқотлар олиб борган рус тадқиқотчиси В.В.Радлов “Ўрта Зарафшон водийсида қипчоқлар кўпинча Янгиқўрғон атрофларида, Самарқанд билан Каттакўрғон оралиғида яшашади, шунинг учун Янгиқўрғон, Қипчоқ Янгиқўрғон дейилади, хитой-қипчоқлар бир-бирлари билан шунчалик аралашиб кетганки, улар ўзларини бир уруғ деб ҳисоблашади, агар улардан қайси уруғга мансубсан деб сўрасанг ҳамиша бир хил “Хитой-қипчоқман” деган жавобни оласан”-деб маълумот беради.<sup>51</sup>

Ўрта Осиёда хитой-қипчоқлар биринчи бор XVII асрнинг иккинчи ярмида тилга олинади. Қипчоқлар Сирдарёнинг ҳавзасидан XVII асрнинг охири XVIII асрнинг бошларида кўчиб келишган бўлиб, уларнинг кўпчилиги Зарафшон водийсига жойлашганлар. Шундай қилиб, Зарафшон водийсида XVIII асрнинг бошларида хитой-қипчоқ уруғини ташкил қилганлар<sup>52</sup>.

Найманча – Найманча ҳозирги Пиримкент қишлоғи таркибида бўлиб у найман қабиласи номи билан аталган. Найманлар, ўзбеклар, қozoқлар, қирғизлар, ноғайлар ва бошқа халқлар таркибига кирган А.Гребинкин маълумотига қараганда XIX асрнинг 70 йилларида ўзбек найманлари Зарафшон водийсида (63 қишлоқ), Фарғона водийси ва Хоразмда яшаган ва 3 та уруғга қўштамғали, садирбек ва увоҳ тамғали уруғларга бўлинганлар . Найман сўзи мўғилча бўлиб «саккиз» демакдир. Баъзиларнинг фикрича саккиз ўғил номли туркий қабилани мўғиллар найман деб атаганлар. Этнограф Н.А.Аристов найман қабиласи Сибирдаги найма дарёси номи билан аталган дейди<sup>53</sup>.

Ўтарчи- Ўтарчи қабиласи XV-XVI асрлар манбаларида чунончи Мулла Сайфиддин Ахсикандийнинг «Мажму ат-тавориҳ», «Бобурнома», «Абдуллонома»,

<sup>49</sup> Ҳофиз Таниш ал-Бухорий «Абдуллонома» шарҳ 2000 й. 374-бет

<sup>50</sup> Иванов П.П. Восстание китай- кипчаков в Бухарском ханстве 1821-1825 гг. М-Л. Изд. АН СССР.1937 с-27.

<sup>51</sup> К.К. Пардаев. Ўрта Зарафшон (Миёнкол) воҳасининг XIX-XX аср бошларидаги ижтимоий-сиёсий, иқтисодий ва маданий ҳаёти. Дисс. ЎЗМУ. 2003 й. В-31

<sup>52</sup> .К. Пардаев. Ўрта Зарафшон (Миёнкол) воҳасининг XIX-XX аср бошларидаги ижтимоий-сиёсий, иқтисодий ва маданий ҳаёти. Дисс. ЎЗМУ. 2003 й. В-32

<sup>53</sup> С. Қорабоев “Географик номлар ма’носи” Тошкент 1974 йил. 82-бет



«Убайдуллонома» каби асарларда учрайди. Дашти қипчоқ ўзбекларидан бўлган ўтарчи қабиласи XV-XVI асрларда Мовароуннахрга келиб Фарғона водийси, Бухоро, Самарқанд вилоятларида тарқоқ яшаганлар<sup>54</sup>.

Қадимги қанғиллар Чингизхон босқинига қадар Хоразм ва Самарқанд атрофида яшаганлар. Уларнинг Дашти қипчоқ қабиласи (гуруҳи) Амир Темур даврида Зарафшон водийси ва Тошкент воҳасига кўчиб келиб, маҳаллий аҳоли билан аралашиб ўтrockлашиб кетади. Худди шу пайтда эса Ўтарчи қишлоғи шаклланди ва кўчманчи қабилалар бу ерларга жойлашиб чорв ачилик ва деҳқончилик билан шуғуллана бошладилар.

Биз манбаъларни ўрганар эканмиз жуда кўп қабилалар келиб бу ерларда яшаганлигини исботловчи далилларни кўрамиз.

XVI-XVII асрларда ва ундан кейин ҳам Ўзбекистон ҳудудида расмий тил ўзбек тили эди. Тожик тили ўзбек аҳолисининг маълум қисми учун (хусусан Зарафшон водийсининг айрим шаҳар ва тоғли қишлоқларида) иккинчи тил ҳисобланган.

Шундай қилиб ҳали биз Миёнқол зиж жойлашган бўлишига қарамай унинг лаҳжалари шевалари бир-биридан фарқ қилишини кўришимиз мумкин. Хусусан Говбанд қишлоғида ҳали ҳам форсий забонлик сезилиб турса унинг ёнгинасидаги Ойтамғали қишлоғи қарлуқлар лаҳжаси яни кўпроқ адабий шевада гаплашади. Ўтарчи, Пониқи, Мавлум қишлоқлари эса қипчоқлар шевасида сўзлашиб, уларни гап оҳангидан сўзлашишларидан бир-биридан ажратиб олишимиз мумкин бўлади десак адашмаган бўламиз.

Ушбу мавзуга доир хулосамиз шундан иборатки, Миёнқол воҳасининг этник келиб чиқиши ва қabila уруғларнинг ўтrockлашуви хусусидаги изланишлар ҳамир учидан патир маъносида бўлиб, эга бўлган далил ва манбаъларимизга таяниб, баъзи фикрларимизни илгари суришга эришдик холос. Миёнқол воҳасининг очилмаган қирраларини ўлкашунослик тарихи, лингвистик нуқтаи назардан ўрганиш учун филологлар тарихчи ўлкашунослар ва археологлар олдида чуқур изланишлар тадқиқотлар олиб боришни тақозо қилади. Бу заминдаги сирли сандиқ сифатида ўзини ошкор этмаган кўплаб воқеа, ходисаларни тарих кўзгусида бор бўйи билан халқимизга кўрсатмоқ тарихнинг оқ доғларини саҳифаларга олиб чиқмоқ учун катта саъй ҳаракатлар қилиш талаб этилади. Тарих жумбоқларини ечиш, тарих ҳақиқатини миш-мишлардан тозалаш уни асл ҳолатида намоёиш этиш айни нина билан қудуқ қазишдан кўра машаққатли ишдирки, тарихчи археолог, манбашунос ва шу йўналишга дахлдор барча мутахассислар кучни бирлаштириб сафарбар қилгандагина бу тилсим тарих ўзини тўла намоён қилади. Акс ҳолда тилсим, тарихий тепаликларни тер тўкиб унинг очқич калитига эга бўлинмас экан, мунгли ва жим-житлик оламининг

<sup>54</sup> С. Қорабоев "Географик номлар ма'носи" Тошкент 1974 йил. 163-бет



бир қисми сифатида ўзини намоён қилишда давом этади. Ўз тарихини билмаган инсон ўзини инсон деб аташи гумон.

### Адабиётлар рўйхати

1. Ҳофиз Таниш ал-Бухорий «Абдуллонома» шарқ 2000 й.
2. А.Асқаров “Ўзбек халқининг келиб чиқиш тарихи” Тошкент “Ўзбекистон” 2019 йил
3. К. Шониёзов. «Қарлуқ давлати ва қарлуқлар» Тошкент 1999 йил
4. К. Шониёзов. “Ўзбек халқининг шаклланиш жараёни” Тошкент “Шарқ” 2001 йил
5. А. Отахўжаев. “ Илк ўрта асрлар Марказий Осиё цивилизациясида турк-суғд муносабатлари” Тошкент 2010.
6. Б.Ўринбоев «Самарқанд вилояти топонимларининг изоҳи» Самарқанд 1997йил
7. Пугаченкова Г.А. Древности Мианкаля.-Ташкент: Фан, 1989
8. Иванов П.П. Восстание китай- кипчаков в Бухарском ханстве 1821-1825 гг. М-Л. Изд. АН СССР.1937
9. К.К. Пардаев. Ўрта Зарафшон(Миёнкол) воҳасининг XIX-XX аср бошларидаги ижтимоий-сиёсий, иқтисодий ва маданий ҳаёти. Дисс. ЎЗМУ. 2003 й.
10. С. Қорабоев “Географик номлар ма’носи” Тошкент 1974 йил
11. Бартолд В.В. Сочинения Т.И. “Туркистан в эпоху монгольского нашествия сочю” Т, Изд. вост. лит.1963



## Natural treatment of bronchial asthma and allergic diseases

Keywords - Night cough . shortness of breath. allergic history. state of mind.  
 Seasonal.allergic reactions. Trager fac tors. waking up due to coughing

**O`rinboyev Bahodir Berdiyovich**

«EMU  
 UNIVERSITY»  
 Treatment the work

206-« A»  
 Group student

We all know that 45% of the population of Uzbekistan, i.e. 11 million people suffer various degrees of environmental disorders. On October 21, 1991, «State environmental expert» was established . So far , the relationship of nature and society has undergone drastic qualitative changes .”It has come to this level because the leaders in this system are incapacitated “, says head of state SH .M . Mirziyoyev . Water-level of the Aral Sea decreased to 29 meter. Saline level increased from 25 to 300 times . This condition has led many people to initially develop allergies and asthmatic conditions. This disease is increasing year by year. Our honorable president Sh .M.Mirziyoyev is currently doing good deeds . In order to improve the well-being of the people suffering from ecological problems, they are sent to one of the most convenient places to improve their health , to Zamin mountains. Hotels and sanatoriums are being build here in order to provide comfort to the patients . In particular ,the Navoi Mining and Metallurgical Combined Health Center was put into operation. In order to contribute this noble work of our president , I studied the method of natural treatment of patients with ‘Allergic bronchial asthma’ . I interviewed with patronage nurses working in the “Miromon Mirziyoyev medical association in the Zamin district of Jizzakh region and I presented a questionnaire that I created when I went to 112 households for early detection of patients with Bronchial asthma and allergic cases.

The questionnaires are as follows:

### Questionnaire -1

№	Question	Yes	No
1	Difficulty exhaling or wheezing		
2	Night cough		
3	Waking up in night cough		



4	Increased cough in physical exertion		
5	Exacerbation of cough in a certain season		
6	Cough or chest tightness in certain allergen		
7	Recovery for 10 days in colds		
8	The level of effect of consumption of cold medicines		
9	Does cough , shortness of breath go away when taking the medicine		

If the patient answers "yes" to one of these questions, they are suspected and to the patient questionnaire 2 - is issued.

№	Question	Yes	No
1	Night and day cough in the respiratory system		
2	Shortness of breath		
3	Chest tightness		
4	Smoking, smoking of people in the house		
5	Allergic anamnesis a)in generation b) in family c) personal		
6	Target factor (allergens to the animal, at work)		
7	Effects of cold weather		
8	Seasonal allergic reactions		
9	Psychology		
10	Eating (drinks, chocolate etc.)		
11	I am familiar with bronchial asthma .		

The number of people who answered "yes" to this questionnaire was 25. I divided them into 'A' and 'B' groups. Abu Ali ibn Sina recommended mixing sesame seeds with oil and taking one spoon three times a day before meals for 10 days. Currently ,allergies are treated with various hormones ( prednisolone , glucose) . As a result of this , various complications are occurring. For example ,it leads to excessive obesity ,high blood pressure and metabolic disorders. I treated "Bronchial asthma and allergic " patients without any complications.

"A" group . They were 12 people. They were considered to be patients over 30 years old , whose complaints were related to the respiratory system. They spent 30

minutes under the fir every morning. Because the juniper tree produces phytoncide from itself at this time. This substance is formed in the lower part of the young variety in the spring months. Dust grains are located at the bottom of spiral-shaped coins that pass under the domes. The seeds produce 0.5-2 %essential oil,9.5%PHYTOCHEMICALS AND SIMOLA.

“B” group. Patients belonging to this group are patients allergic to drugs, they were 5 people. They were children between 10 and 15 years old. Long-term of use of drugs breaks metabolism. Antibiotics kill the microbes in the gut that make B vitamins. Qimiz and goat's milk are rich in such vitamins. It is recommended to drink 1-2 glasses of qimiz or goat's milk every day before meals.

“C” group. There were 13 patients belonging to this group, and their professional activity is related to dust. They were over 21 years old and their complaint is changes in the skin. I advised these patients to bathe in boiling frankincense water if blisters and redness appeared on their skin. For this, frankincense fruit and branches are crushed and put in boiling water. Bathing in this green tea-coloured water is beneficial. These procedures were continued for 10 days.

**13 out of 15 people in group “A” recovered completely.**

**4 out of 5 people in group “B” recovered completely.**

**All of patients in group “C” recovered completely.**

According to world statistics, 32-50% of people get sick with allergies in a year. In the statistics of Uzbekistan, this indicator corresponds to 32.7 percent.

Allergic diseases are mainly divided into three types -These are caused by plant pollen, food products (especially citrus fruits), and household detergents. The most common method is seasonal allergy (pollinosis). These plants develop as a result of the effect of pollen on the organism. Basically, this type of disease occurs in the spring season, that is, during the flowering period of plants. There are 600-800 dusts that cause pollinosis in one square meter of air. The occurrence of the above disease is not age-specific, it can be seen in people of all ages. If we take the total percentage of pollinosis, 85% of it occurs in spring.

04:53

According to scientists, people may suffer from diseases such as allergic rhinitis, bronchitis, and asthma as a result of pollinosis. As the initial symptoms of pollinosis, it is possible to encounter hoarseness, coughing, itchy eyes, throat, ears, nose, eyes and nose. As a result, a person's breathing becomes a little more difficult, and bronchial asthma may occur.

In addition, in order to avoid pollinosis, a person should fully follow the rules of hygiene. That is, a person should develop methods of protection depending on the situation. For example, as the most effective and reliable means of protection against plant dust, it is necessary to wear disposable face masks, wash hands and face at least 5 times a day during the season. In households with pets, it is necessary to moisten the yard frequently and take measures to prevent dust. World experience shows that during the flowering period (March-April months) going to cool places, i.e. frequent vacations in mountainous areas, helps to get rid of pollinosis. Allergic diseases are most likely to be caused by pollen from trees and shrubs such as birch, maple, poplar, willow, cherry, maple, viburnum, elder, farzizia, magonia, hibiscus, which are common in the conditions of Uzbekistan. Landscape plants grown at home should be washed with water frequently. In addition, the geranium flower, which is present in many households, also causes pollinosis. In order to avoid pollinosis, it is necessary to use daily weather information on the Internet and take protective measures depending on the situation. In addition, there are allergic diseases that can be seen on human skin. These occur as a result of the negative effect of synthetic fabrics on the human body (face masks, clothes). Symptoms of the disease include skin itching, rashes, and body redness. The only way to avoid this is to use non-synthetic fabrics.

What measures should patients with allergies take during the season? - Patients with allergies should walk as far as possible from allergens, eat a diet, take their medicines on time, do not take medicines without a doctor's recommendation, take any medicine with a test, do sports regularly, exercise their body gradually, should follow a healthy lifestyle. - Allergy and cold symptoms are similar. Many people have allergies and take cold medicine. This again harms the body. How to tell the difference between an allergy and a cold?

Allergy and cold symptoms are similar. Many people have allergies and take cold medicine. This again harms the body. How to tell the difference between an allergy and a cold? - The following symptoms are observed in a person whose body has started an allergic process.

- Congestion (runny nose);
- redness of the eyes;
- strong or weak cough, dry throat;
- itching, burning of the ears.

The biggest difference between allergy and other diseases is that although the above symptoms are similar to the symptoms of a cold or flu, unlike them, the body temperature of a person with an allergy does not rise. If the above situation continues for 3-4 days and



the body temperature rises, this indicates that the infection has been added to the allergic process in the body.

**Brief content:** In a typical allergy, the eyes water and itch, skin rashes and itching, lameness and stuffy nose are observed. Reactions such as an anaphylactic reaction can be life-threatening. Diagnosis is based on symptoms, and the type of allergen (allergy-causing substance) can be determined by skin tests. People with severe and severe allergies should carry epinephrine in syringes and antihistamine tablets with them. It is best to identify the allergen and avoid it. Sometimes immunotherapy against a specific allergen can cause desensitization (loss of reaction) in a person. Severe reactions are urgently treated in a hospital. Allergens cause an allergic reaction on the human skin, mucous membranes (food, nose, throat, eyes, respiratory tract), food and blood as a result of injection. The first substance that interacts with allergens in the human body is an antibody called immunoglobulin E. They associate with leukocytes called basophils in the blood and with cells called mast cells in the tissue. When there is first contact with an allergy-causing substance (allergen), there is usually no reaction. In this case, sensitization, that is, sensitivity to this allergen increases. The next time there is contact again, these cells produce biologically active substances (histamine, prostaglandin and leukotriene). It is these substances that cause signs of swelling and inflammation in the tissue. So, let's make a short summary: an external allergen just starts a "war" in the body. The rest are complex processes connected to each other in the human body, which can be a danger to human life.

**sabablari allergy Hereditary factors.** Almost the same gene mutation has been found in people with allergies. In addition, having a family allergy to a substance also confirms its genetic factor. **Environmental factors:** Allergens affecting the skin Allergens in food Hawodagi ifloslanish va allergenlar Effects of bacteria and viruses. Bacteria and viruses train the immune system and teach the body to respond to foreign substances in safe ways. If the number of children in the family is small, they grow up in clean conditions and start taking antibiotics from a young age. Allergies are more common in children like this. **Allergy symptoms** Eye irritation and itching Itchy and runny nose Aksa urish Itchy skin Rashes on the skin. My ass (torva, nettle) comes out more often. This condition occurs as a result of fluid in the veins passing under the skin. Allergies can cause shortness of breath and trigger asthma Anaphylactic reactions can be life-threatening. The airways become dilated, making it difficult to breathe, and the blood vessels dilate, causing a dangerous drop in blood pressure.

**Allergy and diagnostics** Medical examination and medical history. The patient and their relatives can ask the following questions: Do close relatives have allergies? When does allergy occur and how long does it last? At what age are allergies observed? What triggers an allergy (physical cocktail, dust, animal, food, drug, etc.)? What treatment methods were used and what was the benefit? Sometimes a blood test. An increase in the amount of eosinophils in the blood confirms the presence of an allergy. The presence of an allergy is determined by various diagnostic tests. **Diagnostic tests:** Skin tests : a solution made of various allergens is dropped on the skin and the skin is scratched with a needle. If there is an allergy to a certain substance, a rash appears in that area. If an allergy is not detected in



this case, the solution is injected into the skin. Prior to intradermal delivery, the patient will need to stop taking antihistamines and beta blockers. Detection of specific allergens in blood with immunoglobulin E serum. Provocative test. Provocation - provocation. That is, try to call the allergy in the patient with things that call the allergy. This is not necessary for making a diagnosis, but for confirming the disease and documenting it.

What is asthma? Asthma is a chronic disease that affects both children and adults. The air passages in the lungs narrow due to inflammation and contraction of the muscles around the small airways. This causes asthma symptoms - coughing, wheezing, shortness of breath and a feeling of tightness in the chest. These symptoms are episodic and often worse at night or during exercise. Asthma symptoms can also be exacerbated by other common triggers. Such provoking factors in different people can be viral infections (colds), dust, smoke, fumes, weather changes, grass and tree pollen, animal hair and bird feathers, strong-smelling soaps and perfumes.

The first signs and symptoms of the disease Directly asthmatic attacks are accompanied by such signs: dry cough (when the condition improves, it produces sputum with dense white inclusions); increased breathing and heart rate; choking, severe shortness of breath; the chest swells with deep breaths; the veins in the neck become puffy; difficulty breathing, which can appear both gradually and abruptly; heavy sweating, cold sweat; weakness, drowsiness; pre-fainting state; cyanosis of the skin of the face; body temperature rises to 37-37.5 degrees; feeling of tightness in the chest; anxiety, panic; some patients have high blood pressure; when exhaling, whistles and wheezing are heard. A characteristic posture that a patient with an asthma attack seeks to take is a sitting position with a slight inclination forward, while the person breathes heavily and rests his elbows on his knees. Small children do not always take this position, for example, a baby can lie quietly on his back, actively behave and play even with an asthmatic attack. First aid for asthma The global strategy for the treatment and prevention of bronchial asthma also implies the adoption of measures to alleviate the patient's condition during attacks. So, it is necessary to calm the person, give the medicines prescribed by the doctor (usually in an inhaler) and warm water, which should be drunk in small sips. It is necessary to convince the patient in a calm state to wait until the drugs work, panic will complicate the situation. You should not force a person to lie down - in a sitting position, asthma attacks are transferred easier and faster. If the measures taken do not alleviate the patient's condition, you should immediately call an ambulance. Before the arrival of doctors, you should try to calm the patient, with special attention you need to treat a child with an asthmatic attack.

Immediately you need to call an ambulance team if a person has a critical condition: cyanosis of the skin and puffiness of the veins on the neck are observed, signs of clouding of consciousness appear, the patient suffocates, instinctively tries to expand his chest and take in air, jerks his shoulders and chin. If the attack does not stop and a life-threatening condition occurs, urgent hospitalization may be necessary. The asthmatic condition is

stopped by intensive drug exposure, some patients may need oxygen masks and special medical equipment to make breathing easier. In the case when an asthmatic attack overtook the patient, when he is alone, and there is no one to help, you should remember the rules for stopping a dangerous condition on your own: If you have symptoms that prevent an asthma attack (changes in breathing, wheezing, chest tightness), you should use an inhaler or take a drug prescribed by your doctor. Next, you should try to calm down, sit down and take a comfortable position, close your eyes and breathe slowly. It is necessary to alternately relax the muscles of the body without holding the breath. You need to start with the face, then move on to the arms and legs, then try to relax the whole body. It is necessary to try to stabilize breathing: do not swallow air with your mouth, inhale through closed lips so that a whistle is heard during exhalation. To ease the attack, you should lean forward, resting your feet on the floor, and elbows on your knees, then take a deep breath and hold your breath for a couple of seconds, then cough into a handkerchief to get rid of sputum. If, after the measures taken, the condition does not improve, it is necessary to call an ambulance. Drug therapy for asthma Therapy of bronchial asthma with drugs involves the intake of basic and symptomatic complexes of drugs. The basic course is aimed at the mechanism of the disease, controls the very course of the disease, while symptomatic therapy is the treatment and prevention of exacerbation of bronchial asthma.

Management strategies Stress, anxiety, and depression are likely to interrupt a person's regular asthma self-management routines and increase the risk of an exacerbation. However, very few studies have examined the benefit of psychological-based interventions for people with severe asthma. Preliminary findings from a qualitative study into Australian's experiences of living with severe asthma suggest that most participants stressed the importance of adherence to medications, and fear of the unpredictable nature of their condition seems to drive taking their medication. There is general support for the use of psychological therapies, including relaxation and breathing techniques, to complement pharmacological therapy. Benefit is demonstrated in some clinical trials, but the evidence is not consistent. Despite this weak evidence base, the rationale for psychological therapies is plausible but further robust studies are needed. One promising therapy is Cognitive Behavioural Therapy (CBT); a talking therapy that aims to help people recognise how their behaviour affects their thoughts and feelings. However, a recent Cochrane systematic review on CBT was not able to produce recommendations for clinical practice, due to low quality of included trial. Only one trial specifically focused on CBT for people with severe asthma (Yorke et al. 2017). This trial included small patient groups and reported high attrition. It was designed to assess the feasibility and acceptability of CBT for people with severe asthma and was not powered to detect effectiveness



**In conclusion ,I would like to inform you that in the future I would like to carry out large-scale work for the development of medical tourism in the town of Zamin.**

**Including,1. Establishment of “phytobars” from natural herbs in touristic areas . 2 . Organization of resorts in order to improve the conditions of treatment of respiratory tracts in mountainous areas. In order to improve medical culture , to inform people about phytobars from natural herbs and established resorts in the territory of Zamin. I believe that these works contribute to the policy of our honourable president to a certain extent , show their results in the development of tourism.**

#### **List of references:**

**P.K.Zokirov .“The flora of Uzbekistan” 1969**

**Abu Ali ibn Sino “Medical education “1991**

**O’. Ubaydullaye v. “Usage of Zamin herbs in treatment” 1998**



## G'ARB VA SHARQ MUTAFAKKIRLARI ILMIY ASARLARIDA SAN'ATNING INSON ONGI VA TAFAKKURIGA TA'SIRI HAQIDAGI QARASHLARI.

**Qalandarova Nilufar G'iyosiddinovna**

Navoiy viloyati Xatirchi tumani XTB tasarrufidagi 26-umumiy o'rta ta'lim  
maktabining tasviriy san'at fani o'qituvchisi

**Annotatsiya:** *Ushbu ilmiy maqolamizda g'arb va sharq mutafakkirlarining ilmiy asarlari, hamda qarashlarida san'at(estetika) g'oyalarining birlashtiruvchi, hamda farqlovchi jihatlari haqida ilmiy izlanish olib borilgan. Ularning asarlarini qiyosiy taxlil qilish orqali estetik g'oyalarining bugungi kun uchun qanchalik dolzarbligi ochib berilgan.*

**Annotatsiya:** *В данной научной статье проведено научное исследование объединяющих и дифференцирующих аспектов идей искусства (эстетики) в научных трудах западных и восточных мыслителей. Путем сравнительного анализа их произведений выявлена актуальность их эстетических идей на сегодняшний день.*

**Abstract:** *In this scientific article, scientific research was conducted on the unifying and differentiating aspects of the ideas of art (aesthetics) in the scientific works of Western and Eastern thinkers. Through a comparative analysis of their works, the relevance of their aesthetic ideas for today has been revealed.*

**Kalit so'zlar:** *san'at, estetika, I.Kant, emotsional, Suqrot, Aristotel, mimesis, V.Gegel, D.Didro, Abu Nasr al-Farobiy, Ibn Sino, O. Balzak, Lev Tolstoy. N.G.Chernishevskiy.*

**Ключевые слова:** *искусство, эстетика, И. Кант, эмоциональность, Сократ, Аристотель, мимесис, В. Гегель, Д. Дидро, Абу Наср аль-Фараби, Ибн Сина, О. Бальзак, Л. Толстой. Н. Г. Чернышевский.*

**Keywords:** *art, aesthetics, I. Kant, emotional, Socrates, Aristotle, mimesis, V. Hegel, D. Diderot, Abu Nasr al-Farabi, Ibn Sina, O. Balzac, Leo Tolstoy. N. G. Chernyshevsky.*





Estetika tarixida san'atning mohiyati xususida juda ko'p tortishuvlar bo'lgan: "Antik davr mutafakkirlari estetikaning asosiy muammolarini shakllantirdilar va estetikaning muhim tushuncha va atamalarini yaratganlar. Taqlid, ilxom, go'zallik, tragediya, komediya, ixtizo, me'yor, mutanosiblik, ideal kabi tushunchalar qadimgi yunonlar tomonidan shakllantirilgan va keyinchalik estetika va san'atshunoslik adabiyotlariga muhrlangan. Antik estetika o'z davrini badiiy jarayonlarini falsafiy idrok etishga bo'lgan urinishlari orqali vujudga kelgan. O'z davrining zamonaviy san'ati va buyuk muammolari bilan bo'lgan aloqadorlik antik tafakkurni bag'oyat qiziqarli jihatlarini bizga namoyon etadi".

Suqrot voqealardagi estetik xususiyat, ya'ni narsa va hodisalarning estetik xossasi ularning foydaliligi bilan bog'liq degan fikrni ilgari surgan, haykaltarosh Kliton bilan bo'lgan suhbatlarda ham, Suqrot uning realizm bilan yo'g'rilgan asarlarini ko'rib, qoyil qoladi. Suqrot: sening haykallaringda katta hayot bor, chunki sen ularga tirik odamlarning xususiyatlarini jo etasan, deydi. Demak, haykaltarosh o'z asarlarida qalb holatini ifodalashi kerak<sup>55</sup>. Badiiy hayotning turli sohalari haqida Suqrot juda kuchli, tizimli, oqilona fikrlar aytdi. U barcha sohalar, xususan, badiiy ijod, gimnastika, musiqa, raqs, she'riyat, dostonchilik san'ati mohiyatini tushuntirdi. U san'at asarlarining odamlarga faqat estetik zavq berib qolmay, ularni adolatli, vatanparvar, bag'rikeng, mehr-shafqatli, yolg'onchi, munofiq, zolimlarga nafratli, el-yurtga sadoqatli etuk insonlar qilib tarbiyalashga yordam beruvchi qudratli vosita ekanligini isbotlab berdi.

Aristotelning "mimesis"<sup>56</sup> ta'limotiga ko'ra san'at voqelikka taqlid qilib obraz yaratishdir. Mimesisning maqsadi – Aristotel fikricha, bilimlarni egallash va taqlid qilish orqali ongni qo'zg'atish, predmetni anglash va mushohada etishdir. Platon estetikasida

<sup>55</sup> Ўша манба. – С.89-91.

<sup>56</sup> Мимисес (тақлид назарияси) – концепцияси антик эстетикада Пифагорчилар, Демокрит, Афлотун, Аристотель томонидан ишлаб чиқилган бўлиб, ижодкорнинг бадий тамойили, санъат мимесис-тақлидга таянади. Муסיқа-осмон самоларининг ўйғунлиги, тикувчилик санъати – ўргимчакларга тақлид, кўшиқ куйлаш қушларга тақлид, ўй куриш қалдирғочларга тақлид, шеърият барча ҳақиқат ва фаровонликка тақлид этишдир.



absolyut go‘zallik ilohiy g‘oyaning erdagi soyasi tarzida zikr etiladi.

O‘rta asrlar va uyg‘onish davri Evropa mutafakkirlari ijodida san‘at va uning mohiyati, san‘atni anglash Avreliy Avgustin (354-430)ning san‘at to‘g‘risidagi qarashlarida, keyinchalik, uyg‘onish davrida (XIV-XVI a.) Dante, Petrarka, Bokkachcho, Rafael, Rembrant, Leonardo da Vinchi, Mikelanjelo, Rable, Servantes, Shekspir, Leon Battista Albertilarning asarlarida nazariy va amaliy jihatdan har tomonlama o‘rganildi, ilmiy-tarixiy asoslari yaratildi. Masalan, Leonardo da Vinchi, Kampanellolar san‘atga barkamol inson ma‘naviyatini shakllantiruvchi omil sifatida qaraganlar. Leonardo da Vinchi o‘z nazariy qarashlarida “oyna”, “ko‘zgu” g‘oyasini ilgari surgan. Shuningdek, Leon Battista Alberti (1404-1472) san‘at nazariyasini yaratadi, go‘zallik va estetik tushunchalarni mohiyatini uyg‘unlik bilan bog‘laydi. “Uyg‘unlik go‘zallik va nafislikning asosidir. Zero uyg‘unlikning vazifasi va maqsadi umuman aytganda, tabiatan har xil bo‘lgan qismlarni muayyan mukammal qiyoslash orqali tartibga solish, toki ular bir-biriga mos holda go‘zallikni yaratsinlar... unga o‘zini namoyon etishi va taraqqiy topishi uchun keng imkoniyat maydoni mavjud: u butun inson hayotini qamrab oladi, barcha narsalarning tabiatiga singib ketadi. Zero, nimaniki tabiat yaratgan ekan-hammasi uyg‘unlik qonuni bilan o‘lchanadi”. Uyg‘onish davri faylasuf va ijodkorlari san‘atning shaxs takomilidagi rolini yuqori baholadilar. Ular ilgari surgan g‘oyalar keyingi davrlar estetikasida ham davom ettirilgan.

**“U aylanmoqda! - deydi Galiley, hakamlar qarshisida tiz cho‘kar ekan. Shunday bo‘lsada, ijodkorlarning cheksiz ta‘bi nozikligi – bu ularning boyligidir, nafrati - himmatidir; ilmiy ziddiyatlar, adabiy bahslar – iste‘dodini uyg‘otuvchi maslakdir. Agarda ular bir-biri haqida fisqi-fasod qilsa, eng qisqa muddatda asl hissiyot ularni yana birlashtiradi. Agarda ularning birlamchi hissiyoti g‘araz bo‘lsa, bilingki, g‘araz ularning san‘atga bo‘lgan ehtirosidir; lekin tezda ichki kuchli va xaqqoniy ovozlarni eshitgan holda ular haqqoniy mulohaza qilib iliq fikrlar va vijdonan to‘g‘ri baholar, tahsinlar o‘qiydi”<sup>57</sup>.**

<sup>57</sup> Бальзак об искусстве. – Москва-Ленинград: Искусство, 1941. – с.199-200.

I.Kant va V.Gegel san'atning inson va jamiyat hayotidagi o'rnini falsafiy nuqtai nazardan tahlil qiladi. Kant fikricha: "San'at inson faoliyatining uyg'unlashgan sohasidirki, bunday uyg'unlikni hissiyot va aql birligiga asoslangan estetik maqsadga muvofiqlik yuzaga keltiradi". Muallif hissiyot tushunchasini estetika bilan bog'lash zarurligini aytadi. Shuningdek, XVIII asrda Evropa, xususan, Germaniyada keskinlashib borayotgan ijtimoiy ziddiyatlar, boshlanib kelayotgan ma'naviy inqirozga zamin yaratilayotganini teran anglab etadi va bunday xavfning oldini olish, bartaraf etish uchun yangicha falsafa, dunyoqarash zarur deb biladi. Nemis faylasuf olimlari mana shunday keskinlashuvni go'zallik qonunlari, adabiyot va san'at orqali echimini topishga intiladilar.

Kant "...inson ongining nazariy aqldan yuqori, transendental (aprior) bilish qobiliyati mavjudligi va bu qobiliyat tafakkur bilan emas, balki, inson qalbi, e'tiqodi va adabiyot g'oyalari bilan bog'liqligi haqidagi g'oyalarni ilgari surgan". Demak, san'atni insonning estetik ongi va estetik faoliyati tashkil etadi. Ushbu ikki xususiyatning mavjud bo'lishi insonni ezgu ishlarga, haqiqat uchun kurashga, go'zallikni targ'ib etishga qaratilgandir.

Gegelning falsafiy ta'limotida san'at haqiqatni targ'ib etuvchi va teran insoniy maqsadlarni ifodalash usullaridan biridir deb ta'riflanadi. Estetik his-tuyg'uni ruh, haqiqatni ifodalash vositasi, tashqi shakli deb emas, balki mohiyatni o'zida mujassamlashtiruvchi mazmun sifatida olib qaraydi. "San'at asari sof hissiyot emas, deb ta'kidlaydi faylasuf, - balki, hissiyotda namoyon bo'ladigan ruhdur"<sup>58</sup>.

I.Kantning fikricha, narsa va predmetlarni idrok etish jarayonida paydo bo'lgan zavq, rohat hech qachon ob'ektga aloqador emas, u sub'ektga xos bo'lib, ob'ektning sub'ektiv, nisbiy maqsadga muvofiqligini belgilaydi. Biror predmetning formasi shu predmet haqidagi tasavvurga binoan zavq bag'ishlar ekan, bu rohat shu formani idrok etayotgan yagona sub'ekt uchungina emas, bu haqda o'z fikrini bildirganlarning barchasi uchun ahamiyatli bo'ladi. Ana shundagina predmet go'zal deyiladi, undan olingan zavq haqida mulohaza bildira olish qobiliyati esa did bo'ladi deb ta'kidlaydi. Ayrim faylasuflar (I. Kant)

<sup>58</sup> Гегель Г.В. Философия духа. Том.3. - Москва: Мысл, 1977. - С.54.

ta'kidlaganidek, estetik hissiyot tug'ma, azaldan berilganmi yoki Didro aytganidek, ijtimoiy "tajriba", "kuzatish" natijasimi?

D.Didro (1713-1784) estetikasida, odamzod his etish va fikrlash qobiliyati bilan tug'iladi, fikrlash qobiliyatining dastlabki qadami idrok etilgan narsalarni birlashtirish, taqqoslash, moslashtirish orqali tahlil qilishdir. Inson yaxshi va yomon, qodir va zaif, qobil va noqobil ehtiyojlar bilan tug'iladi. Bizning ehtiyoj va qobiliyatlarimiz mashqi tug'ilishimiz bilanoq boshlanadi, bizda mutanosiblik, simmetriya, tartib uyg'unlik tushunchalarining paydo bo'lishiga yordam beradi. Mana shu tushunchalarning barchasi sezgi organlarimiz orqali tajriba yordamida hosil qilinadi. Insonning estetik tuyg'ulari Didro fikriga ko'ra, kishini o'ragan voqelikka, hayotning turli-tuman hodisalariga bog'liq. Go'zallik sezgilari, tushunchalari tajriba orqali, oddiy narsalarni his qilish, taqqoslash va o'zaro aloqadorligini anglash orqali vujudga keladi. Didro, san'atni tabiatga taqlid etish sifatida talqin etadi. Mazkur g'oyani konsepsiya darajasiga ko'taradi, shuningdek, teatr, aktyor-analitik konsepsiyalarini ham ishlab chiqadi.

Tabiat go'zalligi ustunmi yoki san'at go'zalligi yuqorimi degan savolga Gegel san'at go'zalligini himoya qilib fikr bildirgan. Gegel qarashlarida san'atning bunchalik yuqori baholanishi uning ma'naviy, ruhiyat va inson iqtidorining ilohiy bir qudrat ekanligini inkishof etish bilan izohlanadi. Har qalay, Gegel fikrining e'tiborga molik tomoni shundaki, san'at tabiat va jamiyatga nisbatan tamomila yangi dunyo hisoblanadi va u hech qachon tabiat va hayotning aynan va mexanistik in'ikosi bo'lmagan. Ana shuning uchun san'atkor talantining o'ziga xos ijodkorlik kuchi va nuri turli sirli pardalar bilan o'ralgan.

A.Shopengauer san'atni mustaqil tarzda "mushohada qilish turi", maqsadi – g'oyani aks ettirish, mohiyati shundaki, unda bir hodisa minglab hodisa uchun javobgar, badiiy g'oyani mantiqiylik emas, balki intuitiv idrok va tasavvur tashkil etadi deydi.

Garchi, nemis klassik estetikasida san'at va go'zallik Kant tomonidan "beg'araz erkin faoliyat", Shillerning "insonning o'yinga bo'lgan ehtiyoji", Gegelning "Mutlaq g'oyani hissiy ifodalash", Shopengauerning "mushohada qilish turi" kabi turli nazariy qarashlar orqali ta'riflangan bo'lsa-da ularning barchasiga xos san'atning erkin ijodiyot namunasi,

insonning voqelikka estetik munosabatlarining badiiy bahosi ekanligi haqidagi fikr qaror topdi. Ular san'atni "erkinlik timsoli", insonning ma'naviy-ruhiy erkinligi ifodasi sifatida talqin etishdi.

Rus manbalarida san'atni ijtimoiy hodisa sifatida ta'riflab, uning voqelikka o'xshatib badiiy obrazlarda aks ettirish xususiyatini birinchi o'ringa qo'ydilar. San'atning mohiyati haqidagi bahs uzluksiz davom etdi. San'at – odamning odamga o'z his-tuyg'ularini o'tkazish vositasi, deb tushuntiradi Lev Tolstoy. N.G.Chernishevskiyning go'zal chehrani tasvirlash bilan chehrani go'zal tasvirlashning farqi borligini ta'kidlasa-da Hegelga qarama-qarshi tarzda hayotdagi go'zallik san'atdagi go'zallikdan yuqori turadi, degan fikrni ham ilgari surib, san'atni "hayot maktabi" deb bildi.

Umuman olganda yangi davrda Evropa ma'rifatparvarlari nafosat falsafasi, olmon mumtoz estetikasi, romantizm estetikasi, realizm estetikasi, rus mumtoz nafosat falsafasi, eng yangi davrda hayot falsafasi, ruhiy tahlil estetikasi, ekzistensiyachilik estetikasi, yangikantchilik estetikasida san'at to'g'risida bildirilgan nazariyalar badiiy-estetik tafakkur taraqqiyotida muhim ahamiyatga ega bo'lgan.

O'rta asrlar Markaziy Osiyo badiiy-estetik tafakkuri taraqqiyoti madaniyat, ilm-fan taraqqiyoti bilan belgilanadi. "Bu erda turli ilmiy, diniy muzokaralar avj oldi, turli mamlakatlardan kelgan ilm vakillari tomonidan keng ilmiy muhokamalar uyushtiriladigan bo'ldi, ilmgohlar vujudga keldi, kitob ko'chirish, turli tillardan arab tiliga ilmiy kitoblarni tarjima qilish natijasida, maxsus tarjimonlar maktabi vujudga keldi, asar yozishga qiziqish kuchaydi. Bu davrda birinchi akademiya – "Donolik uyi" tashkil topdi va bu erda turli ilmlarning rivoji uchun keng imkoniyatlar yaratildi. Unda xalifalikning turli o'lkalaridan kelgan arab, yahudiy, fors, turk, hind, yunon olimlari birgalikda ish olib bordilar"<sup>59</sup>. Umuminsoniy qadriyatlarga e'tiqod, insonparvarlik tamoyillariga sodiqlik ruhi mustahkam tizimga aylana boshladi. Markaziy Osiyo xalqlari tarixida "Uyg'onish birinchi navbatda, qaramlikdan qutulish, mustaqil tafakkur, mustaqil ijod, mustaqil ma'naviylik mustaqillikning samarasi bo'ldi"<sup>60</sup>. O'rta asrlar Markaziy Osiyo estetikasi o'zining

<sup>59</sup> Ўзбекистон фалсафаси тарихи. I жилд. – Тошкент: Ношир, 2013. – В.63.

<sup>60</sup> Ўша жойда. – В.68.



go‘zallikka bo‘lgan sharqona munosabati bilan, an’anaviylik va zamonaviylikni sintez qilgan yuksak ta’limot sifatida katta ahamiyat kasb etadi.

IX-XI asrlarda Markaziy Osiyoda ilm-fan, san’at va madaniyatning gullab yashnashida olamga va inson mohiyatini estetik anglashga bo‘lgan intilishning ahamiyati katta bo‘lgan. Qadimiy “Afrosiyob” harobalaridan topilgan qazilmalar o‘sha davr ijodkorlarining VII asrda ham turg‘un bo‘yoqlarni bilganliklarini va mukammal rivojlangan tasviriy san’atga ega bo‘lganliklarini yaqqol namoyon qiladi.

Buyuk mutafakkir alloma Abu Nasr al-Farobiy (873-950)ning ijodida san’at: amaliy va nazariyga ajratilgan. Aristotel fikriga qo‘shilgan holda, san’atni taqlidiylikdir deb biladi. Bu taqlidiylik idrok etuvchida hissiyot va tasavvurni uyg‘otadi. San’atkor o‘z hayoliy kuchi, ijodiy qudrati bilan umumiy g‘oyalarni yakka qiyofalarda in’ikos ettiradi. San’at insonni taqlidiylikka o‘rgatadi. Ya’ni inson hayotida doimo taqlidiylikka buysunadi, doimo yaxshilikka intilib yashaydi, o‘zida yaxshi va go‘zal fazilatlarni shakllantirib, go‘zal hatti-harakatlarni, go‘zal qilmishlarni o‘rganadi, doimiy tarzda o‘z-o‘zini ustida ishlash lozimligini ta’kidlaydi<sup>61</sup>. San’at turlari xilma xil predmet, alohida yo‘nalish va usullardan iborat bo‘lishiga qaramasdan, ular odamlar tasavvuri va sezgilarini bir maqsadga – taqlid qilishga yo‘naltiradi degan fikrni ilgari surgan. Alloma “go‘zal fazilatlar”, “go‘zal ishlar” kabi iboralarga o‘z asarlarida juda ko‘p e’tibor qaratgan. “She’r san’ati”, “Shoirlarning she’r yozish san’ati qonunlari haqida” risola, “Musiqqa haqida katta kitob” asarlarida san’atning yuzaga kelishida garmoniya, mukammallik, kaos, ichki va tashqi ta’sir, maromli harakat, taqlidning o‘rniga alohida e’tibor qaratgan.

Balzak “T.Manro qarashlari arab tilida ijod qilgan boshqa bir O‘rta Osiyoning yirik olimi Farobiy fikrlari bilan hamohangdir. Manro tomonidan san’atga qiyoslangan oshpazlik, attorlik mollari bilan shug‘ullanish, o‘zini tuta bilish qoidalarini o‘rganish, Farobiydagi san’at darajasiga ko‘tarilgan tikuvchilik, tibbiyot, notiqlik san’ati va x.k.lar aslida badiiy ijod emas, aksincha, dunyoni anglashning har xil shakl va usullaridir va ularda estetik element mavjud bo‘lib, ular faqatgina maqsadga muvofiqlik qonuniyatlariga emas, balki,

<sup>61</sup> Абу Наср Форобий. Фозил одамлар шахри. – Тошкент: А.Қодирий номидаги Халқ мероси нашриёти, 1993. – Б.112-113.

go‘zallik qonuniyatlariga ham asoslanadi. Ammo, Farobiy va Manro fikrlarida ratsionallik ham mavjud”<sup>62</sup>, deb ta’kidlaydi. Garchi, Markaziy Osiyo xududlarida estetika fan sifatida shakllanmagan bo‘lsada, biroq o‘rta asrlarning yirik qomusiy allomalari ijodida san’atning mohiyati keng tadqiq etilgan.

Jahon ilm-fani rivojiga munosib hissa qo‘shgan qomusiy olim Ibn Sino (980-1037) asarlarida san’atning insonga ham ma’nan, ham jisman ta’sir ko‘rsatishini asoslab bergan. Ibn Sinoning 3 ta asari san’atga taalluqli bo‘lib, “Fan ash-she’r” asarida she’r san’ati taqlidiy fikr natijasida uch xil yo‘l bilan yuzaga keladi, ya’ni “lahn-uyg‘unlik”, “kalom-so‘z” (majoziy obrazli so‘z), “vazn”. She’r san’ati inson fe’l-atvori, ruhiyatiga kuchli ta’sir ko‘rsatadi, insonni to‘lqinlantiradi, ya’ni inson hissiyotga beriladi, taajjubga tushadi, g‘arazli ishlardan tiyiladi deydi. SHuningdek, she’rga quyidagicha ta’rif beradi: “She’r deb, obrazli so‘zlardan iborat bo‘lgan maromli, bir-biriga teng, vaznlari qaytariladigan, oxirgi tovushlari bir-biriga o‘xshash bo‘lgan satrlarga aytiladi”. Musiqa san’ati esa insonga lazzat bag‘ishlaydi, harakatga keltiradi, go‘zallikni xis qilishga undaydi. Allomaning “Salomon va Ibsol”, “Yusuf qissasi”, “Qush risolasi” asarlarida inson g‘am, alam bilan emas, xursandchilik, kulgi bilan yashashi lozim, inson umrini gul obraziga o‘xshatadi, inson ham gul kabi insoniyat hayotiga mazmun, go‘zallik va xushbuy tarovat baxsh etadi deb ta’kidlaydi. Ibn Sinoning san’at haqidagi nazariyalari “Umar Xayyom, Mirzo Bedil singari Sharqning buyuk ruboiynavislariga namuna bo‘lib xizmat qildi”.

**Xulosa o‘rnida shuni aytishimiz mumkinki, san’at shunday tafakkur, nazariy aqldan yuqori turuvchi transendental bilimni hosil qiluvchi inson faoliyatining sohasiki, unda aprior his-tuyg‘u va aprior aql, tafakkur o‘zaro ichki uyg‘unlikda (garmoniya) go‘zallik va ulug‘vorlik mezoni bilan baholanadigan transendental (ilohiy, intuitiv) bilim hosil qiladi. Ma’naviy jarayon sifatida, san’at o‘z murakkab ichki tizimi tufayli inson tafakkurining barcha yorug‘ va qorong‘u, baland va past, chuqur va yuzaki holatlarini ifodalaydi. U odamlarda tasvirlangan, ifodalangan narsa, hodisa va kechinmalarning estetik qadriyatligini namoyon qiladi, narsa-hodisalarga**

<sup>62</sup> Борев Ю. Эстетика. – Москва: Политиздат, 1988. – С.33.



**nisbatan estetik baholash qobiliyatini shakllantiradi. O'quvchi va tomoshabin voqelikni san'atkor ko'zi bilan ko'rishga majbur bo'lsa-da uning estetik didi, olam, tabiat va inson mohiyatini anglaydigan estetik ongini shakllantiradi.**

### **Foydalanilgan adabiyotlar ro'yxati.**

1. Abu Nasr Forobiy. Fozil odamlar shahri. - Toshkent: A.Qodiriy nomidagi xalq merosi nashriyoti, 1993. - B.112-113.
2. O'zbekiston falsafasi tarixi. I jild. - Toshkent: Noshir, 2013. - B.63.
3. Академия художеств Узбекистана, 2001. – С.132-133.Ахмедова Э., Габидулин Р. Культурология. – Ташкент: Мировая культура.
4. Бальзак об искусстве. – Москва-Ленинград: Искусство, 1941. – С.199-200.
5. Борев Ю. Эстетика. – Москва: Политиздат, 1988. – С.33.
6. Гегель Г.В. Философия духа. Том.3. – Москва: Мысл, 1977. – С.54.





## “САВАТ” БОЛАЛАР ФОЛЬКЛОР РАҚС – КОМПОЗИЦИЯСИННИНГ БАДИИЙ ТАЛҚИНИ

Барно Холиқова,

Сирдарё вилояти, Гулистон

шаҳридаги 1-муסיқа ва санъат

мактаби рақс синфи ўқитувчиси

**Аннотация.** Мазкур мақолада “Сават” болалар фольклор рақс композициясининг маърифий – тарбиявий аҳамияти ва ифода услублари тадқиқ қилинди.

**Калит сўзлар:** болалар рақси, фольклор элементлари, янги Ўзбекистон, маданий мерос, тарих, миллий ўзлик, маросим.

Азал – азалдан фольклор халқнинг ўз ўтмишини билиш ва истиқболини тўғри белгилаб олишига хизмат қилувчи муҳим омил ҳисобланади. Хусусан, болалар фольклор рақслари ватанни севиш ва у билан фахрланишга даъват этади, миллий кадриятларни асраб – авайлашга ундайди. Зеро, ўз маънавий бойликларини эъзозлаган миллатнинг илдизи бақувват, иродаси мустаҳкам бўлади.

Асрлар давомида аجدодларимиз томонидан шакллантириб келинган болалар фольклор рақслари миллий маданиятимизнинг ажралмас қисмига айланган. Профессор И.Жабборовнинг фикрича, “миллий руҳият, ижтимоий онг, оилавий ва маънавий ҳаётнинг ҳозирги давр талабига жавоб бера оладиган даражада ривожланиши, шубҳасиз, халқнинг эркинлиги, унинг давлат тузилиши билан бевосита боғлиқ”<sup>63</sup>.

<sup>63</sup>Жабборов И. Ўзбеклар (анъанавий хўжалиги, турмуш тарзи ва этномаданияти). Т.: “Шарқ” нашриёти., 2008. -Б. 8.



Кўхна Туронзаминда, Сирдарё бўйларида яшаган қабилаларнинг ҳам бошқариш қонунлари, ўзига хос урф – одатлари бўлган. Муҳтарам Президентимиз тўғри таъкидлаганларидек, “Қадимий Турон худудида сак – массагетларни руҳлантириб, душманларга қарши аёвсиз жангга бошлаган, Тўмариснинг учига куч кўшган қудрат куч халқ орзуси эмасмиди?”<sup>64</sup>

Истиклол шарофати билан фольклор санъатининг йўқолиб бораётган турларини қайта тиклаш, уларни халқимиз ва ёш авлод онгига етказиш борасида катта ислохотлар амалга оширилди. Энг муҳими, бу жараён ҳамон давом этмоқда. Айниқса, ҳар йили Мустақиллик ва Наврўз байрамларини нишонлашга бағишланган тантанали тадбирларда уларни оммалаштиришга қаратилган эътибор туфайли асрлар давомида оғиздан – оғизга, аجدодлардан – авлодларга ўтиб келаётган фольклор кўшиқ – рақсларнинг кенг тарғиб қилинаётганлиги миллий маданиятимиз ва маънавиятимиз тараққиёти учун амалий аҳамиятга эга бўлмоқда. Уларнинг кенг миқёсда оммавийлашиб бориши санъатимиз ва маданиятимизни мазмунан бойитмоқда, миллатимизнинг маънавий қиёфасини асраб қолишга, ёшларимизни ватанга муҳаббат, юртга садоқат руҳида тарбиялашга ўзининг ижобий таъсирини ўтказмоқда.

Маънавиятни асрашнинг энг муҳим имкониятларидан бири маданий мерос, анъана ва урф – одатлардир. Уч қисмдан иборат “Сават” болалар рақс – композициясида Сирдарё вилоятига хос бўлган меҳнат жараёнлари, айнан халқимиз орзулари замирида шаклланган меҳмондўстлик, бағрикенглик, меҳр – оқибат каби кадриятлар тараннум этилади.

Композициянинг биринчи фасли “Сават тўқиш” бўлиб, унда ибтидоий даврда Сирдарё бўйларида ўсган қамишлар, уларни ўришдан тортиб, ўша қамишлардан тўқилган илк саватларнинг тарихи, дастлабки болалар ўйинлари

<sup>64</sup> Мирзиёев Ш. Янги Ўзбекистон стратегияси. Т.: “Ўзбекистон” нашриёти.,2021. -Б. 16.



кўрсатилади. Мутахасисларнинг фикрича, “Миллий ўйинлар ёшларни тарбиялашда муҳим ўрин тутди. Чунки, ҳар бир миллатнинг ўйини жойнинг шароит ва имкониятлари, урф – одатлари ва яшаш тарзини ўзида мужассамлаштирган бўлади. Ўзбек миллий ўйинлари ёшларда чاقқонлик, тез фикрлаш, топқирлик каби ижобий хислатларни шакллантиришга хизмат қилиши кўп бора исботланган”<sup>65</sup>.

Аждодларимиз ҳаётидаги турли хил одатлар, ҳаёт тарзи рақслардаги бир қатор эпизодларнинг шаклланишига асос бўлган. Дарахт экиш учун жой тайёрлаш, кекса отахонларнинг дуоси билан ниҳол қадаш, унга сув қуйиш, новдаларни парваришладан бошлаб то сават тўқишгача бўлган жараён рақс ҳаракатларида ифодаланади.

“Сават тўқиш” рақси қуйидагича ижро этилади:

1. Иштирокчилар 8 – 10, 12 – 14 ёшли 10 нафар қизалоқлар ва 2 нафар ўғил боладан иборат.
2. Чанқовуз садолари остида 2 та қизалоқ саҳнага югуриб чиқади.
3. Саҳнада 2 та қиз ерда ўтириб, “Бештош” ўйнаётган бўлади.
4. Икки томондан яна иккитадан қиз чиқади.
5. Панжаларини кенг очганча аввал ўнг томонга;
6. Кейин чап томонга қўлларида “Бештош” ўйинининг ҳаракатларини кўрсатишади;
7. Чанқовузга доира садолари қўшилади.
8. “Бештош” ўйнаётган қизлар ўрниларидан туриб, дугоналарига қўшилишади.

<sup>65</sup>Мавлонов А. Миллий ўйинлар – беназир бойлик. Муқаррама Турғунбоеванинг ижоди ва унинг ўзбек саҳна хореографияси ривожини учун қўшган ҳиссаси. Т.: “Мумтоз сўз” нашриёти., 2014. -Б. 174.

- 9.2 та қиз чиройли саватча кўтариб, сахнага чиқади.
- 10.Сахнадаги қизлар сават кўтарган дугоналарини ўраб олишади.
- 11.Бир – бирига гап бермай, чуғурлаб, саватчи қизалоқларга саволлар беришади;
- 12.Сават кўтарган қизлар имо-ишоралар билан сават тўқиш ҳаракатларини кўрсатишади.
13. Чанқовуз ва доира садолари алмашиб, қизлар ҳаракатига жўр бўлиб туришади.
- 14.Қизлар қўлларини кенг ёйганча, “қанот” ҳаракатини ифодалаб, сахнанинг иккинчи томонига ўтишади.
- 15.Ўсаётган дарахтни, шамолни тасвирлашади.
- 16.Сахнанинг бир чеккасида кичкина белкуракларда ерни юмшатаётган болалар ва кекса отахон кўринади.
- 17.Юмшатишган ерга сув қуюб, отахоннинг дуоси билан ниҳолни экишади.
- 18.Қиз ва ўғил болалар биргалашиб, ниҳолни парваришлаш, унга сув қуйиш ҳолатларини кўрсатишади.
19. Дарахт сал улғайгач, авайлаб, унинг ён шохларини кесиб олишади.
- 20.Доира садолари тезлашади.
- 21.Қиз ва ўғил болалар баҳслашиб, сават тўқишга киришиб кетишади.
- 22.Доира ритмлари тезлашади, қизлар бир – бирларини даврага тортиб, рақсга тушишади.
- 23.Тайёр саватчаларга дарахтда пишган мевалардан солишади.
24. Саватларни бир – бирига узатиб, қўл ушлашиб, биргаликда рақсга тушишади.
- 25.4 та қиз саватни икки қўллаб боши баробар кўтариб, тўрт қадам олдинга ўтишади.

26.4 та ўғил бола қўлларида таёқ билан чиқиб, “Таёқ” рақсини ижро этишади.

27. Яна 4 та қиз гул териш ҳаракатини ифодалаб, саватчи қизларнинг ёнига ўтишади.

27. Икки томондан саватни ушлаб, биргаликда рақсга тушилади.

Мазкур ҳаракатлар орқали болаларни ўраб турган табиат, воқеа ҳодисалар ҳақида мажозий маънода сўз юритилади. Ҳар бир ҳаракат ва имо – ишора ўзига хос мазмун касб этади. “Сават” рақслар туркумининг бош мавзуси энг аввало болаларни миллий урф – одатлар билан яқиндан таништириш, уларни меҳнатсеварлик, эзгулик, меҳр – оқибат, умуминсоний қадриятларга муҳаббат руҳида тарбиялашдир.

Сирдарё вилояти болалар фольклор рақслари ранг - баранг бўлиб, турли жумбоқли ўйинлар, топишмоқлар, предметли ва маиший рақслар каби турларни ўз ичига олади.

### **Фойдаланилган адабиётлар:**

1. Мирзиёев Ш. Янги Ўзбекистон стратегияси. Т.: “Ўзбекистон” нашриёти., 2021.
2. Ўзбекистон Республикаси Президентининг “Рақс санъати соҳасида юқори малакали кадрлар тайёрлаш тизимини тубдан такомиллаштириш ва илмий салоҳиятни янада ривожлантириш чора-тадбирлари тўғрисида”ги Қарори. ЎЗА, 2020й., 4 февраль.
3. Жабборов И. Ўзбеклар (анъанавий хўжалиги, турмуш тарзи ва этномаданияти). Т.: “Шарқ” нашриёти., 2008.
4. Мавлонов А. Миллий ўйинлар – беназир бойлик. Мукаррама Турғунбоеванинг ижоди ва унинг ўзбек сахна хореографияси ривожини учун қўшган ҳиссаси. Т.: “Мумтоз сўз” нашриёти., 2014.

## O'QISH DARSLARIDA BADIY ASAR MAZMUNINI TAHLIL QILISHGA O'RGATISH

Erkinova Guljaxon Olimovna

Andijon davlat pedagogika instituti Ta'lim - tarbiya nazariyasi va metodikasi  
(boshlang'ich ta'lim) 2-kurs magistranti

**Annotatsiya:** Zamonaviy maktablarda badiiy asarni tahlil qilish metodikasi takomillashtira borildi: takroriy bayon qilish mashqlari kamaytirildi, ijodiy va o'qilgan matn yuzasidan o'z fikrini bayon qilish ko'nikmasini o'stiradigan mashqlar ko'paytirildi, asar qismlari ustida emas, balki yaxlit asar ustida ishlanadigan bo'ldi, asar g'oyasi va obrazlarini tushuntirishda o'quvchilarning mustaqilligi ortdi, matn ustida ishlashda xilma-xil topshiriq turlaridan, ta'limda texnika vositalaridan va ilg'or pedagogik texnologiya usullaridan ko'proq foydalanila boshlandi.

**Kalit so'zlari:** badiiy asar, o'qish darsi, tahlil qilish, asar g'oyasi, metodik qoidalar, bilish faoliyati, adabiy janr.

Boshlang'ich sinflarda badiiy asar quyidagi muhim metodik qoidalar asosida tahlil qilinadi:

1. Asar mazmunini tahlil qilish va to'g'ri, tez, ongli, ifodali o'qish malakalarini shakllantirish bir jarayonda boradi (asarning mazmunini tushuntirishga oid topshiriq o'qish malakalarini takomillashtirish topshirig'i ham hisoblanadi)

2. Asarning g'oyaviy asoslari va mavzusini, uning obrazlari, sujet chizig'i, kompozitsiyasi va tasviriy vositalarini tushuntirish o'quvchilarning shaxs sifatida umumiy kamol topishiga yaxshi xizmat qiladi, shuningdek, bog'lanishli nutqning o'sishi (lug'atining boyishi va faollashishi)ni ta'minlaydi.

3. O'quvchilarning hayotiy tajribasiga tayanish asar mazmunini ongli idrok etishning asosi va uni tahlil qilishning zaruriy sharti hisoblanadi.

4. O'qish o'quvchilarning bilish faoliyatini faollashtirish, atrof- muhit haqidagi bilimlarini kengaytirish va ilmiy dunyoqarash asoslarini shakllantirishning samarali vositasi sifatida qaraladi.

Asarni tahlil qilishda hisobga olish zarur bo'lgan muhim omillardan biri uning o'quvchilarga hissiy ta'siridir. O'quvchilar muallifning asosiy fikrini tushunibgina qolmay, muallif hayajonlangan voqeadan ham hayajonlansinlar. Matnni tahlil qilish o'quvchida fikr qo'zg'atishi, hayotiy tajribasining muallif qayd etgan dalillarga to'g'ri kelish- kelmasligini



aniqlashi zarur. Tahlil davomida asarning estetik qimmatini, badiiy go'zalligi ham alohida qayd qilib o'tiladi.

Boshlang'ich sinflarda asar tahlilida adabiy janr turlari — ertak, hikoya, masal, she'r, doston, maqol, topishmoq bilan birga badiiy til vositalari — sifatlash, o'xshatish, jonlantirish, mubolag'a bilan ham amaliy ravishda tanishtiriladi.

Badiiy asar tilini tahlil qilish orqali o'quvchilarda o'z ona tiliga muhabbat hissi, badiiy asarni ongli o'qish ko'nikmasi o'stiriladi, o'quvchilar nutqi rivojlantiriladi.

Xalq og'zaki ijodida ertak janrining bolalar tomonidan yaxshi qabul qilinib, qiziqib o'qilishining sabablaridan biri ertak tilining ta'sirchanligi, o'tkir sujetlilik va xalq tiliga yaqinligidir. Ertak o'qib bo'lingach, uning badiiy tili ustida ishlashga alohida ahamiyat berish zarur.

2- sinf "O'qish kitobi"da keltirilgan „Kamaychi shoh" ertagida „yov qora bulutday yopirilib kelayotgan ekan", „Kuychi terak" ertagida „Terakning shoxlari xuddi surnay chalgandek ovoz chiqarib, yaproqlari esa shildirab raqsga tushar ekan", „To'rg'aylar qo'shiq aytib, ularga jo'r bo'lar ekanlar", „Oh, deb nola qilibdi terak", „Ustun ularning nag'malariga jo'r bo'lib, sho'x-sho'x kuy chalibdi" kabi badiiy vositalar yordamida tasvirlangan manzaralar juda ko'p. Ular ustida ishlash o'quvchi nutqini o'stirish bilan birga ularni fikr yuritishga, mulohaza qilishga ham o'rgatadi.

Ertaklarda o'xshatishlar, jonlantirish va mubolag'alardan foydalanilgan. O'quvchilarga ularni izohlab berish, keyinchalik matndan toptirish, qayta hikoyalashda ulardan nutqlarida foydalanishga o'rgatish zarur.

Asar o'qib bo'lingach, badiiy til vositalari ustida ishlanadi. Chunki ularning ma'nosi matndan, asar mazmunidan anglashiladi. Ayniqsa, masallarda allegoriyani ochishda ko'chma ma'noli so'zlardan ko'p foydalaniladi. Ular bolalarga masal mazmunini tushunishga xalal bergani uchun ayrim ko'chma ma'noda ishlatilgan so'zlar asarni o'qishdan oldin tushuntiriladi.

Maqol janrida ham ko'chma ma'noli so'zlar ko'p qo'llanadi. Misol uchun „Yurt boshiga ish tushsa, Er yigit hozir" maqolida boshiga so'zi metafora yo'li bilan ma'nosi ko'chgan, o'quvchilarga uning ma'nosi qanday usul bilan ko'chganligi aytilmaydi, faqat boshqa ma'noda qo'llanganligi o'z ma'nosi bilan taqqoslangan holda o'quvchilarga o'rgatiladi.

Tarixiy asarlarda ham ta'sirchan, tasviriy- bo'yoqdor so'zlar ko'p uchraydi. Iboralar doim ko'chma ma'no ifodalab, nutqning ta'sirchanligini oshiradi. Matndan iboralar aniqlangach, ma'nosini izohlashdan tashqari, ularga ma'nodosh yoki qaram a- qarshi ma'noli iboralarni toptirish ham yaxshi samara beradi.



Topishmoqlarda ham jonlantirish va o'xshatishlar juda ko'p. Masalan, „Ayoz bobo novvot sotdi, Olgan edim, qo'lim qotdi" topishmog'ida o'xshatish, bu yerda “muz-novvot”ga o'xshatilgan. Boshqa bir topishmoq: „Chiq-chiq" ishlab tolmaydi, tunda uxlab qolmaydi", bunda jonlantirish qo'llangan.

„O'jar toshbaqa" masalida ham badiiy til vositalari mavjud. Xususan, „Kosang joningga huzur", „Senga qalqon usti- bosh", „Parcha go'sht bo'lib yurar", „Jish Toshbaqa" kabi ibora, birikma va gaplar uchraydiki, ular ustida ishlashda ulardagi ma'noni boshqacha yo'sinda bayon ettirish, o'zaro taqqoslash, ta'sirchanligidagi farqni aniqlatish katta ta'limiy ahamiyat kasb etadi. Masalan: „Kosang joningga huzur“ — Kosang joningni, sog'lig'ingni asraydi“ kabi.

O'qish kitoblarida turli janrdagi badiiy asarlar va ilmiy- ommabop maqolalar berilgan. Istalgan asarning obyektiv mazmuni butun borliq, mavjudot, uning turli tomonlari, dalillar va ularning bir- biriga ta'siri hisoblanadi. Badiiy asarda hayot obrazlar orqali tasvirlanadi. Shuni ta'kidlash kerakki, badiiy asar markazida inson, uning jamiyat va tabiatga munosabati turadi.

Badiiy asarda borliqni, voqelikni obrazlar vositasida tasvirlash, obyektiv mazmun va subyektiv bahoni aniq materialda berish haqidagi qoidalar metodika uchun katta nazariy-amaliy ahamiyatga ega.

Birinchidan, badiiy asar ustida ishlashni tashkil qilishda obrazlar va muallifning asarda tasvirlangan voqealarga munosabati o'qituvchining diqqat markazida turadi. O'quvchilar voqelikni obrazlar orqali tasvirlashning o'ziga xos xususiyatlarini tushuna boradilar.

Ikkinchidan, har qanday badiiy asarda aniq tarixiy davrdagi voqealar tasvirlanadi. Shuning uchun asarda tasvirlangan voqealarga tarixiy yondashilgan taqdirdagina matn to'g'ri o'qish, qatnashuvchi shaxslarning xatti- harakati sabablarini tushunish, dalillar va voqealarni haqqoniy baholash mumkin. Buni boshlang'ich sinflarga tatbiq etganda, avvalo, bolalarni asarda tasvirlangan davr bilan qisqacha tanishtirish, keyin o'quvchilarda qatnashuvchi shaxslarning xatti- harakatini ular yashagan davr va ijtimoiy omillarni hisobga olgan holda baholashni o'stirish zarur.

Uchinchidan, yozuvchining hayoti va qarashlarini o'quvchilarning yoshlariga mos ravishda tanishtirish maqsadga muvofiq.

To'rtinchidan, badiiy asarni tahlil qilishda o'quvchilarni asarning g'oyaviy yo'nalishini tushunishga o'rgatish muhimdir, bu asarni to'g'ri idrok etish uchun, matn ustida ishlash ko'nikmasini, o'quvchilarning dunyoqarashini shakllantirish uchun zarur. Muallif badiiy asarda tasvirlangan hayotiy dalillarga, ijtimoiy hodisalarga, jamiyatning u yoki bu tabaqasi vakillariga o'z munosabatini ifodalashga harakat qiladi. Yozuvchining hayotiy materiallarga bahosi aniq dalillar asosida yaratilgan badiiy asarning g'oyaviy mag'zini tashkil etadi.



Asarning g'oyaviy yo'nalishi yozuvchining dunyoqarashiga bog'liq. Asarning tarbiyaviy ahamiyati, o'quvchiga ta'sir kuchi uning g'oyaviy yo'nalishiga bog'liq.

Psixolog olimlarning ko'rsatishicha, badiiy asarni idrok etish uchun uni tushunishning o'zigina yetarli emas. Asarni idrok etish murakkab jarayon bo'lib, asarga, unda tasvirlangan voqelikka qandaydir munosabatning yuzaga kelishini o'z ichiga oladi. Kichik yoshdagi o'quvchilar adabiy qahramonga ikki xil munosabatda bo'ladi:

- Adabiy qahramonga emotsional munosabat.
- Elementar tahlil qilish.

Asarda qatnashuvchi shaxslarga baho berishda o'quvchilar o'z shaxsiy tushunchalaridan foydalanadilar. Qahramonning boshqa fazilatlarini baholash uchun ularda so'z boyligi, tajriba yetishmaydi. O'qituvchining vazifasi o'quvchilar payqay olmagan sifatlarni ko'rsatish va o'quvchilar nutqiga kiritishdir. Yana bir narsaga e'tibor berish maqsadga muvofiq:

1. O'quvchilar asar qahramoniga munosabatlarini ifodalashda u harakat qilgan sharoitni hisobga olmaydilar.

2. Qahramonning nima uchun shunday qilishi kerakligini tushunolmaydilar, uning uchun maqsadga muvofiq ish olib borishlari zarur.

Turli janr badiiy asarlar qurilishi, uslubdagi o'ziga xos narx ega bo'lib, hujjat o'quvchilarga ta'siri ham har xil bo'ladi. Tabiiyki, har bir janrga oid asar matni lingvistik ham o'ziga xos xususiyat ega. Masalan, she'riy asarlar matni matnidan, ertak matni she'r matnidan, ilmiy- ommabop maqola matni masal janriga taaluqli asarlar matnidan tubdan farq qiladi. Shunga ko'ra, turli janrdagi badiiy asarlarni o'qishda o'qituvchidan unga mos usullar talab qilish.

Badiiy asar ustida ishlash murakkab jarayon bo'lib o'qituvchi o'qish darslarining ta'lim- tarbiyaviy vazifalari badiiy asarning o'ziga xos xususiyatlari va o'quvchilarning tayyorgarligini hisobga olishni taqozo qiladi. Badiiy asarda barcha komponentlar o'zaro bog'langan bo'ladi. Asarda obrazlar rivojlanib boradi. Voqealar rivojlanib borgan sari qahramonlarning yangi- yangi tomonlari ochila boradi. Bu xususiyatlari asar ustida ishlashda uni yaxlit o'qishni, idrok etishni, ya'ni sintezni talab qiladi. Asar boshidan oxirigacha o'qilgandan so'ng analiz qilinadi, so'ng yana yuqori sifatli sintezga o'tiladi.

Asarni o'qishga kirishishdan oldin o'quvchilarni badiiy asarni o'qishga tayyorlash lozim bo'ladi. O'quvchilar asar mazmunini to'g'ri idrok etishlari uchun hayot haqida ma'lum tasavvurga ega bo'lishlari zarur. Buning uchun davolash ishlari o'tirish. Tayyorgarlik ishlarining vositalaridan iborat bo'ladi: O'quvchilarning asarda aks ettirilgan voqea-hodisalar haqidagi tasavvurlarini boyitish, matni o'ngli idrok saqlash ta'sir ko'rsatadigan



yangi ma'lumotlar berish, badiiy asarda tasvirlangan faktlarni o'quvchilar o'z hayotida kuzatishlari bilan bog'sharo it olish lariga ya. Yozuvchining hayoti bilan tanishtirish, yozuvchiga, uning hayotiga ijodiga harakat uyg'otish. O'quvchilarni asarni emosional idrok tayyorlash.

Badiiy asar ustida ishlashning 2- bosqichi asar tahlilidir. Asarni tahlil qilishning asos yo'nalishi matnning aniq mazmuni (voqyealar va uning rivojlanishi)ni, kompozisiyani, ishtirok etuvchi shaxslarning axloq va karakterli yordami, asarning g'oyasini ishlab chiqishi. Asarni metodik tasvirlardan biri asar mazmunini uningiy-ifodali tahlil qilish bilan bog'liq holda qarashdir. Yana bir asosiy qoida asar ustida ishlash jarayonida ta'lim- tarbiya vositalarini umumiy ravishdagi amalga oshirish. Bu xizmat asar ustida ishlashning asos yo'nalishini tahlil qilish, matnni sinovdan o'tkazish jarayonida o'quvchilarni topshiriqlarni va muhokama qilish uchun kerakli savollarni karakterini aniqlab olish yordam beradi. Asar tahlili jarayonida matn ustida ishlashning turli xil metodlaridan foydalaniladi: O'qishdan oldin, o'qish jarayonida va o'qishdan keyin. Shunday qilib, asar matnini tahlil qilishda, umuman, sifatli asarlarni o'rganishda o'quvchilar shaxsiyiga kuchli ta'sirlarni o'rganishda mos, bilimlarning o'z imkoniyatlarini ta'minlovchi metod va usullardan, tahlillardan o'rganish.

Hulosa qilib aytadigan bo'lsam, o'qish metodikasi adabiyotshunoslik, psixologiya, pedagogika ishlab bergan nazariy qoidalarga asoslanadi. Sinfda o'qishni to'g'ri uyushtirish uchun o'qituvchi badiiy asarning o'ziga xos xususiyatlarini, ta'limning turli bosqichlarida o'qish jarayonining psixologik asoslarini, kichik maktab yoshidagi o'quvchilarning matnni idrok etish va o'zlashtirish xususiyatlarini hisobga olishi zarur.

O'qish darslari o'quvchilarda badiiy asarlarning bir- biridan farqini ajrata olish, yozuvchining hayotiy voqealarini qanday badiiy vositalar orqali aks ettirgani va qanday obrazlar yaratganini aniqlay olish, mustaqil o'qish va asarni tahlil qilish malakasi sinfdan-sinfga o'tgan sari o'stirib boriladi.

O'quvchilar adabiy ma'lumotlarni o'zlashtirish orqali badiiy asarning mazmuni, g'oyasi va ahamiyatini anglab ola boshlaydilar. O'quvchilar adabiy tushunchalarni o'rganish natijasida badiiy adabiyot san'atning bir turi ekanligi, uning hayot bilan aloqadorligini bilib oladilar. Adabiy tushunchalarni shakllantirish bilan birga o'quvchilarning nutqini o'stirish ham muhim o'rin tutadi.

Badiiy asar ustida ishlashni to'g'ri tashkil qilish uchun shakl va mazmun birligi haqidagi qoida ham e'tiborga olinadi.

### Foydalanilgan adabiyotlar ro'yxati:

1. Karimov I. A. "Barkamol avlod – O'zbekiston taraqqiyotining poydevori", T., 1998-yil.



2. Alimov Sh. S. Intensiv metodlar, interfaol metodlar, noan'anaviy dars o'tish usullari, didaktik o'yinlar. Andijon 2009
3. Абдуллаева, Г. Э. О'qish darslarida matn ustida ishlash / Г. Э. Абдуллаева, Зулхумор Курбанова. —Молодой ученый. — 2017.



## **ИНТЕГРАТИВ ДАРС МАШҒУЛОТЛАРИНИ ЎТКАЗИШДА МУЛЬТИМЕДИА ТЕХНОЛОГИЯЛАРНИ ҚЎЛЛАШ**

**Тўйчийева Мафтуна Дурбек қизи**

**Жиззах шаҳар**

**14-сонли мактаб технология фани ўқитувчиси**

**Илмий раҳбар: Нодирова Ҳилола Сирожоновна**

Мултимедиа ( лотинча- кўп ва воситачи— бўлмоқ)- компютернинг матн, график, товушли ва видеомасълумотлар билан ишлашга имкон берувчи қурилмаси. Ана шундай қурилма ўрнатилган компютер мултимедиа компютер дейилади. ҳозирда деярли барча компютерлар мултимедиа қурилмалар билан таъминланган. Буларга СЕ- КОМ, СЕ- КУ компакт дискларини ўқийдиган диск юритувчи қурилмалар, товуш платалари, видеокарталар ва бошқалар киради. Кейинги вақтларда мултимедиа қурилмалар стандартига график тезлатгичлар ва катта ҳажмли универсал компакт дисклар ҳам қўшилди.

Мултимедиа технологияларнинг дидактик имкониятлари ўқув материалларини турли формат, ранглар ва шаклларга эга бўлган матнлар, жадваллар, статик ва динамик графиклар, анимацион моделлар ва интерфаол сервис дастурлари қўллаш ҳисобидан кескин ошади. Дарс мазмунини очиб берувчи жараёнларни тегишли изоҳлар бериб, турли вариантларда намоён этиш ва зарурий ҳолларда орқага қайтариш/ такрорлаш билим олиш суръатини ўқувчилар салоҳиятига, ахборотни қабул қилиш, қайта ишлаш ва хотирада сақлаб қолиш суръатига мослаштириш, таълим жараёнининг муҳим компоненти бўлган кайтар алоқани доимий сақлаб туришга имкон яратади. Мутахассислар аниқлашларича, ўқувчиларнинг оператив хотираси ҳажми анъанавий маъруза натижасида ошиши 36% га ва мултимедиа техноло- гияларига асосланган маъруза натижасида 88% га ошиши кузатилган. Бундан ташқари, 2- нчи ҳолда ўқувчиларда асабий { }3 {ў}риқишнинг камайиши, кайфият яхшиланиши, дарс жараёнида қатнашиш фаоллиги, диққатнинг концентрацияси ва йўналганлиги ҳам сезиларли даражада ошиши кузатилган. Машғулотларни замонавий таълим технологиялари талабларига мослаб илмий-



услугий ва услубий- дастурий жиҳатдан тайёрлаш, кўп қиррали жараён бўлиб, педагогдан Фаннинг фундаментал асосларини чуқур билиш, турдош фанлардан олган билимларини интегратив дарс тамойиллари асосида уйғунлаштириш ва ўқув материалларини фанлараро боғлиқликни очиб берув- чи энг янги маълумотлар билан мунтазам тўлдириб боришни талаб этади. Мультимедиа технологияларига асосланган интегратив дарснинг ўқув ва синов- назорат материалларини тайёрлаш ҳам ўзига хос хусусиятларга эга.

Ўзбекистон Республикасидаги шиддатли ўзгаришлар таълим тизимига ҳам жаҳон миқёсида кенг йўл очиб бермоқда, замонавий информацион технологияларнинг тезкор ривожланиши, глобал телекоммуникацион технологияларнинг такомиллашиб бориши электрон таълим муҳитида инсонни ишга бўлган муносабатини креатив ёндашувини талаб этмоқда. Замонавий дунёнинг инновацияларига мослашиш, доимий янгиланувчи жамият ҳаётига ёш авлодни тайёрлаш ва уни замон талабларига мувофиқ такомиллаштириш жараёнларида фаол иштирок этиш қобилиятини ривожлантириш умумий ўрта таълим муассасаси педагогини муҳим касбий вазифаси ҳисобланади. Ўзбекистон Республикасини янада ривожлантириш бўйича Ҳаракатлар стратегиясида узлуксиз таълим тизимини янада такомиллаштириш, сифатли таълим хизматлари имкониятларини ошириш, меҳнат бозорининг имкониятларига мос юқори малакали кадрлар тайёрлаш сиёсатини давом эттириш, умумий ўрта таълим муассасалари таълим сифати ва самарадорлигини ошириш<sup>10</sup> каби йўналишлар белгиланиб, бу борада умумий ўрта таълим муассасаси педагогларини креативлигини ривожлантириш катта аҳамият касб этади. Саноатнинг, хусусан, мамлакатнинг иқтисодий ривожланиши инсон ресурсларининг креатив қобилиятлардан фойдаланишига боғлиқ. Шу билан бирга, креатив одамларнинг шаклланиши таълим тизимининг вазифаларидан биридир. Креативлик ҳар қандай фаолиятда шахснинг янги, оригинал ғояларни яратиш.

## The effectiveness of Dhikr and Sufi idea of “the Ideal man” in mental wellness. The teachings of Bahauddin Naqshband

Kilicheva Karamat

*Department of Media management and media design, Journalism and Mass Communication University of Uzbekistan, Tashkent, Uzbekistan<sup>1</sup>*

[karomatkilicheva320@gmail.com](mailto:karomatkilicheva320@gmail.com)

**Abstract.** Spirituality is an integral factor of mental and physical health. And Sufism is a philosophical religious movement in Islam. The ultimate aim of Sufism is union with God, which is reached with the practice of Islam. Therefore, the objective of this paper is to review past studies regarding Sufi principles and specifically the practice of dhikr, and investigate their potential in mental/psychological condition. This article will also highlight the principles of some of the most widely known Sufis, namely Bahauddin Naqshband, Khoja Ahror Wali, and Khoja Abdulkhaliq Ghijduvani.

**Keywords:** *Sufism, dhikr, spiritual healing, tasawwuf, Sufi Order, Naqshbandi Order, Bahauddin Naqshband, Khoja Ahror Wali, Khoja Abdulkhaliq Ghijduvani*

### Introduction

Human experience in mental and physical wellness has a spiritual dimension. Back then, it was considered by the majority scientists that psychology and psychiatry are not related to spirituality and religion. However, recent studies strongly suggest that spiritual and religious practices are actually helpful to cope with stressful events of life. Many psychologists now believe that religion and spirituality are important factors in life (Verghese, 2008). Sufism is a progressive doctrine that originated in the Islamic world in the mid-eighth century. In Islam, Sufism is considered to be the path followed by individuals who have strived to acquire divine qualities and live in accordance with requirements of God’s knowledge and love, and subsequently experience spiritual delight (Gülen, 2006). The science of Sufism

has its own history and its own process of formation. It is not limited to the theoretical side, but also implements the principles of Sufism through the teachings, which one of best features of Islamic mysticism. This implementation is called “*tasawwuf*” in theory, and “*tareeqah*” in practice (Sharipova & Gulamova, 2021).

Sufi Orders began to be established approximately in the 12<sup>th</sup> and 13<sup>th</sup> centuries and were founded all around the Muslim world, from North Africa to Central Asia. The head of an order is called *sheikh* or *pir*. Those sheikhs or pirs taught their disciples (*Murids*) the theoretical principles of Sufism and performed with them Sufi rituals of *dhikr* (Joshon, 2000). The sect and doctrine founded by Bahauddin Naqshband in the 14<sup>th</sup> century is called Naqshbandi Order. On the basis of the teachings of the Bahauddin Naqshbandi sect, the main criteria that lead mankind to greatness are the ideas of intelligence, strong intellect, spiritual gesture, generosity, honest labor and awareness. From this point of view, the teachings of the Bahauddin Naqshband sect have their own special pedagogical direction and have complex historical and spiritual roots. Khoja Ahror Wali also made significant contributions to the theory and practice of mysticism. The interpretation of Qur'anic verses and the interpretation of hadiths have a special place in his cultural heritage. There are 356 saints in the Muslim world, 3 of whom are recognized as The Great Saints (*Qutb ul-Aqtab*). One of these three was Khoja Ahror Wali (Bokir, 1995).

### **The teachings of Bahauddin Naqshband**

Hazrat Muhammad Bahauddin Shah Naqshband was one of The Seven Pir known in the world of Islamic spirituality. The name *Naqshband* is sometimes considered to be connected with embroidering craft, since he in fact assisted his father in embroidering. However, it is commonly believed to refer to correcting the divine name of Allah to the qalb by means of *dhikr*. Allah gave Bahauddin Naqshband the prophecy of "*Balogardon*" (the repellent of calamities). As Qur'an and Hadith keep protects one from calamities, the teachings of the Bahauddin Naqshband sect are based on the both Qur'an and Hadith (Komilov, 2009).

The humanistic ideas expressed in the Naqshbandi Order and their characteristics are described as follows:

- Bahauddin Naqshband's motto "*Dil ba yoru, dast ba kor*" (Heart in God, hands in work) encourages an individual to live an honest life with honest labor. In this case, humanity has the right to develop its family, the spiritual maturity of a man begins with the family, to work hard for the welfare of the country, to engage in trade. Therefore, this Order developed and spread at a rapid pace.
- This feature of Naqshbandi Order teaches young individuals such qualities as diligence, appreciation of honest work. The teachings of Naqshbandi set out exemplary ideas for finding an honest earning through honest labor (Sobirova, 2020).

The motto "*Dil ba yor, dast ba kor*" (Heart in God, hands in work) reveals aspects of Naqshbandi Order that differ in all directions in the world of Islamic spirituality and mysticism. For instance:

- (1) In the world of mysticism, mainly people have renounced the pleasures of this world and have been preoccupied with greed and secularism. Bahauddin Naqshband, on the other hand, explained that the closest way to attain the guardianship of Allah is to live in a society with honest labor and to embroider Allah in the heart at all times.
- (2) A human can attain spiritual wealth through the careful acquisition of knowledge and profession. For this reason, Bahauddin Naqshband emphasizes that enlightenment and profession are a powerful influence on the spiritual maturity and development of society (Komilov, 2009; Bokir 1995).

Abdul Khaliq Ghijduvani, who was also one of The Seven Pir, was the spiritual teacher of Bahauddin Naqshband and taught "*Dikr-i Khufiya*" (characterized by search for divine enlightenment and silent dhikr). (Bokir, 1995; Nazarov, 1998). The "Dhik-ri Khufiya" of the teachings of the Naqshbandi Order represents the following qualities and attributes:

- (1) The best of dhikr deeds is superior to almsgiving and zakat, and consist the "*Ishq Allah*" is the highest love, and its owner looks at all people, nature, the whole being and its products with the eyes of true love. His heart will be rich only in positive qualities, attributes. Such people are able to dedicate their lives to those around them



because they have a deep understanding of the value of the event by following the path of honest living even in their daily lives.

- (2) The true remembrance of the true qalb makes the “*dhikr-i dhakir*” (literally the “mentioner”) a man of good manners and noble attitudes, and helps him overcome lustful desires.
- (3) From a socio-secular point of view, human communication (treatment, attitude) eliminates all negative traits such as lying, jealousy, greed, and prevents a person from joining evil groups of people.
- (4) From a religious point of view, dhikr removes a person's ignorance and forms the fortress of Allah in his heart.
- (5) From a socio-psychological point of view, “Dhikr-i Khufiya” frees the memory from unpleasant, negative perceptions. Also teaches an individual self-awareness and self-management.

At the heart of the mystical teachings of Bahouddin Naqshband (1318-1389) is the idea of forming a perfect man. The tax he created, that is, the principle of teaching Talib-i Ilm, consists of three stages: *muqallid*, ideal and perfect. The *muqallid* (imitator) follows what he hears. The ideal cannot get out of his body. The perfect cannot be perfect without the upbringing of the perfect.

## Conclusion

The ideas of Sufism guide an individual towards spiritual self-realization and provide spiritual nourishment for the freedom of the soul, the freedom of thought. In the eyes of mystical sheikhs, it is not enough to be aware of the Shari'a and the teachings in order to reach the truth first, a spiritually mature person should be intelligent, enlightened, and knowledgeable. The doctrine of Naqshbandi is distinguished by its closeness to life, richness in moral ideas, in particular, the reflection of the dreams and aspirations of people. The principles of Sufi scholars (Pirs) have not lost their significance today. By following the teachings of Naqshbandi Order, people can be generous, compassionate, and be united in



the socio-political, economic and cultural development of society. In today's society, the word "self-awareness" is frequently used.

## References

Al-Haramain, E. (2011). Shifting orientation in Sufism: its development and doctrine adjustment in history. *IJIMS, Indonesian Journal of Islam and Muslim Societies*, 1(2), 273-296.

Bokir, M. (1995). Bahouddin Balogardon [Bahauddin Balogardon]. In M. Hasaniy (Eds.), (pp. 25). Yozuvchi.

Gülen, F. (2006). *Key concepts in the practice of Sufism, Emeralds of the heart*. Second Edition. The Fountain: Fairfax, Tughra publisher.

Haque Nizamie, S., Ul Haque Katshu, M.Z., & Uvais, N.A. (2013). Sufism and mental health. *Indian Journal of Psychiatry* 55, 215-223.

Joshon, M.A. (2000) *Tasavvuf va nafs tarbiyasi* [Tasawwuf and nafs education]. (pp. 80). Cho'lpon.

Komilov, N. (2009). *Komil Inson* [The Perfect Man]. In B. Sharipov & L. Igamova (Eds.), *Tasavvuf* (pp. 9-22). Movarounnahr.

Sobirova, Z.M. (2020). The role of Sufism teaching in spiritual education of youth. *The American Journal of Social Science and Education Innovations*, 2(8), 553-556

Vergheese, A. (2008). Spirituality and mental health. *Indian Journal of Psychiatry*, 50(4), 233-237.

## BOSHLANG'ICH TA'LIMDA DIDAKTIKANING O'ZIGA XOS XUSUSIYATLARI VA AHAMIYATI

**Tosheva Shaxnoza**

Surxondaryo viloyati Uzun tumanidagi 19-umumiy o'rta ta'lim maktabi  
boshlang'ich fani o'qituvchisi

### Annotatsiya

Ushbu maqolada boshlang'ich ta'lim didaktikasining o'ziga xos xususiyatlari to'g'risida mulohaza yuritilgan va metodik tavsiyalar berilgan.

**Kalit so'zlar:** ta'lim, boshlang'ich, didaktika, tushuncha, xususiyat, bilim, ko'nikma, samara, malaka, yondashuv, o'qitish, metod.

### KIRISH

O'zbekistonda amalga oshirilayotgan ta'lim islohotlari jarayonida boshlang'ich ta'limni rivojlantirish asosiy yo'nalishlardan biri hisoblanadi. Buning uchun boshlang'ich ta'lim didaktikasi asoslarini idrok etib olish maqsalga muvofiqdir.

Didaktika pedagogika fanining muhim tarkibiy qismidir. "Didaktika" so'zi lotincha bo'lib, o'qitish nazariyasi va qonuniyatlarini o'rganadi. Didaktikaning asosiy kategoriyalari quyidagilardan iborat:

3) o'qitish;

4) ta'lim berish; 3) o'qish. Didaktikaning o'qitish kategoriyasi ta'limni ilmiy va tizimli qonuniyatlar asosida tashkil qilishni ifodalaydi. Mazkur kategoriya pedagogikaning negizi hisoblanadi.

Didaktikaning ta'lim berish kategoriyasi quyidagilarni bildiradi: - bilim berish;

- ma'lumotlar uzatish;
- o'quvchilarning o'quv-bilish faoliyatini tashkil etish;
- o'qish jarayonida yuzaga keladigan muammolarni hal etish;
- o'quvchilarning ijodkorligi va mustaqilligini shakllantirish;
- o'quvchilarning o'zlashtirishini baholash.

## ADABIYOTLAR TAHLILI VA METODOLOGIYA

Ta'lim berish kategoriyasi o'qituvchining (pedagogning) faoliyati natijasida amalga oshiriladi. Didaktikaning o'qish kategoriyasi quyidagilarni ifodalaydi:

- o'quvchilarning davlat ta'lim standartlariga muvofiq bilim, ko'nikma va malakalarni egallashi;
- o'quvchilarning berilgan topshiriqlarni bajarishi;
- o'quvchilarning ongi, dunyoqarashi va mustaqil fikrining shakllanishi.

O'qish kategoriyasi ta'lim oluvchilar faoliyati bilan amalga oshiriladi. Didaktikaning asosiy vazifasi o'quv faoliyatini amalga oshirishdir. O'quv faoliyati quyidagilarni qamrab oladi:

- bilimlar majmuini berish va egallash;
- o'quv faoliyatini turli vositalar va metodlar asosida tashkil etish; - o'quvchilarning savodxonligini oshirish;
- o'quvchilarning bilish tajribasini kuchaytirish.

Didaktikaning o'quv faoliyatidagi samaradorligi ichki va tashqi mezonlar bilan belgilanadi. Bunda ichki mezon ta'limni muvaffaqiyatli o'zlashtirishdan iborat, tashqi mezon esa ta'limning umumiy samaradorligi bilan belgilanadi. Bu mezonlar asosida o'quv faoliyati tartibga solinib boriladi va unda sifat hamda samaradorlik darajalariga ko'ra o'quv faoliyati baholanadi.

Didaktika nazariyasi va amaliyotiga doir bir necha tadqiqotlar amalga oshirilgan. Bu borada ayniqsa chex pedagogi Yan Amos Komenskiyning (XVII asr) "Buyuk didaktika" asari muhim hisoblanadi. Bu asarda quyidagilar didaktikaning asosiy tamoyillari sifatida asoslab berilgan: a) bolaparvarlik; b) xalqparvarlik; f) insonparvarlik; g) bag'rikenglik.

Didaktikaning mazkur tamoyillari hozirgi zamon ta'lim va tarbiya jarayonida qabul qilingan bo'lib, ular pedagogik qonuniyatlar sifatida qaraladi. Bunday yondashuv natijasida butun dunyo ta'lim tizimida gumanizm ideal g'oya sifatida qabul qilingan.

Unga ko'ra, ta'lim olish va ta'lim berishda insonning yoshi, jinsi, irqi, millati va ijtimoiy mavqei hisobga olinmaydi. Shu jihatdan keyingi 4 asr davomida pedagogika fani insonparvarlik san'ati sifatida e'tirof etib kelinmoqda.

O'zbekiston sharoitida o'quv faoliyati didaktikaning qonuniyatlari va tomoyillariga qat'iy amal qilingan holda tashkil etilgan. Shu sababli mamlakatimiz ta'lim tizimi xalqlarning ilg'or rivojlanib boruvchi ta'limi ro'yxatiga kiritilgan. Boshlang'ich ta'lim didaktikasining xususiyatlari. O'zbekiston pedagogik fanlari tarkibida boshlang'ich ta'lim didaktikasi o'ziga xos xususiyatlarga ega. Bunda asosiy xususiyatlar quyidagilardan iborat:

- 7-11 yoshli o'quvchilarni bilim olamiga olib kirish;
- mazkur yoshdagi o'quvchilarni jamiyatning talab va ehtiyojlariga mos ravishda o'qitish;
- boshlang'ich ta'limda eng zamonaviy va maqbul o'quv fanlarini qo'llash.

Shuningdek, boshlang'ich ta'lim didaktikasida asosiy e'tibor o'qitish va o'quvchilarning bilimlarni o'zlashtirishiga qaratiladi. Shu sababli 2020-2021 o'quv yilidan boshlab boshlang'ich ta'lim davlat standartlari qayta ko'rib chiqildi va o'quv fanlari maqbullashtirildi. Misol uchun, o'zbek pedagogikasi tarixida ilk bor "Tarbiya" o'quv fani yaratildi va ta'lim jara'enga tatbiq etildi. Boshlang'ich sinflarda mazkur fan o'quvchilarning ongi, dunëqarashi va axloqini milliy va umuminsoniy qadriyatlar uyg'unligiga asosan shakllantirishga yo'naltirilgan.

Boshlang'ich ta'lim didaktikasida o'qitishning sifat va samaradorligiga erishish bosh maqsad hisoblanadi. Shu jihatdan o'zlashtirish jarayoni quyidagi darajalar asosida baholanadi:

- 3) fanlarning (hodisalarning, voqelikning, faktlarning) o'quvchilar tomonidan farqlanishi va o'zlashtirilishi;
- 4) fanlar materiallarini tushunishi va ular asosida o'quvchilarning o'z bilimlarini boyitib borishi.

O'zbekiston boshlang'ich ta'lim didaktikasida o'qituvchilarning individual o'qitish uslublari muhim o'rin tutadi. Unga ko'ra, hozirgi kunda O'zbekiston boshlang'ich ta'limida bin nechta fan o'qituvchilari o'quv faoliyati bilan shug'ullanmoqda. Mazkur o'qituvchilarning har biri o'zining individual o'qitish uslubiga ega. Ayni paytda, boshlang'ich ta'lim davlat standartlariga muvofiq o'qituvchilarning turli o'qitish uslublari pedagogik qonuniyatlar asosida umumiy lashadi. Bunda quyidagi qonuniyatlar asosiy vazifani bajaradi:

- mavzularning tushuntirish va o'rgatish metodlari asosida yoritilishi;
- har bir o'quvchining mavzularni o'zlashtirishga erishilishi;
- o'quvchilarning yoshi, jismoniy va ruhiy imkoniyatlariga mos o'quv vositalarining tanlanishi;
- o'quvchilarni mustaqil ta'lim olishga yo'naltirilishi.

## NATIJARAR

O'zbekiston Respublikasi Prezidenti Shavakat Mirziyoyevning tashabbusi bilan jamiyatda kitobxonlik qadriyati qayta tiklandi. Buning natijasida boshlang'ich ta'lim didaktikasida ham yangilanish ro'y berdi. Unga ko'ra, boshlang'ich sinf o'quvchilarning kitob o'qishlari va ularni muhokama qilishlari boshlang'ich ta'lim didaktikasining tarkibiy qismiga aylandi. Bugungi kunda pedagogik olimlarning oldida boshlang'ich sinf o'quvchilari o'qishi zarur bo'lgan adabiyotlar majmuini tuzish va kitobxonlikning didaktik



muammolarini hal qilish vazifasi turibdi. Shu sababli oliy pedagogik ta'lim jara'ida bo'lajak boshlang'ich sinf o'qituvchilari boshlang'ich ta'lim didaktikasi asoslari va yordamchi didaktik adabiyotlar xususiyatlari to'g'risida aniq bilimga ega bo'lishi kerak.

Boshlang'ich ta'lim didaktikasida o'qitishning oddiydan murakkablikka tamoyiliga asoslaniladi. Bunda o'quvchilarning bilim darajasi va ko'nikmasi bosqichma-bosqich rivojlanib borishiga asosiy e'tibor qaratiladi.

Hozirgi zamon texnologiyasining rivojlanishi natijasida boshlang'ich ta'limda masofaviy ta'lim, kompyuterli texnologiyali ta'lim kabilar keng qo'llanilmoqda. Shu sababli bunday texnologiyali ta'lim turlarining didaktikasini ishlab chiqish zaruriyat bo'lib turibdi. Bu borada bizning yondashuvimiz quyidagicha: kompyuter kabi texnik imkoniyatlar boshlang'ich ta'limda maqsad emas, balki vosita bo'lishi kerak. Bunday yondashuv 7-11 yoshli o'quvchilarning texnik vositalardan oqilona foydalanish ko'nikmasini shakllantiradi.

Boshlang'ich ta'lim didaktikasi samaradorligi. O'zbekiston sharoitida boshlang'ich ta'lim didaktikasining samaradorligi quyidagilar bilan belgilanadi: a) o'quv jarayonini eng yuqori talablar asosida tashkil etish;

b) boshlang'ich ta'limni professional o'qituvchilar bilan ta'minlash;

d) boshlang'ich ta'lim davlat standartlarini qat'iy bajarish.

## MUHOKAMA

Mazkur mezonlarga binoan boshlang'ich ta'lim didaktikasining samaradorligiga erishiladi. Keyingi paytlarda boshlang'ich ta'limda texnik vositalarni va zamonaviy texnologiyalarni keng qo'llanilayotganligi bois boshlang'ich ta'limning samaradorligi aynan ana shu jarayon bilan baholanmoqda. Biroq, boshlang'ich ta'lim didaktikasining samaradorligi eng avvalo O'qituvchilarning faoliyati bilan baholanishi kerak. Chunki o'qituvchining asosiy maqsadi o'quv fanlarini talab darajasida o'qitish, tushuntirish va uning yo'nalishlarini baholab borishdan iborat. Shu jihatdan boshlang'ich ta'lim didaktikasida texnik vositalar va zamonaviy texnologiyalar samaradorlikka erishishning ikkilamchi asosi hisoblanadi.

Oliy pedagogik ta'lim jarayonida bo'lajak boshlang'ich sinf o'qituvchilari boshlang'ich ta'lim didaktikasining samaradorligiga erishish ko'nikmasini egallashi taqozo etiladi. Buning uchun talabalar quyidagilarga amal qilishi kerak:

- boshlang'ich ta'lim didaktikasi bo'yicha bilimlarni egallash;
- boshlang'ich ta'lim didaktikasiga doir qo'shimcha adabiyotlarni o'qish;
- "Boshlang'ich ta'lim" jurnali va "Ma'rifat" gazetari bilan muntazam tanishib borish;
- Ustozlardan boshlang'ich ta'lim didaktikasiga doir maslahatlar olish.

## XULOSA

O'zbekiston sharoitida umumiy didaktika masalalari yaxshi tadqiq etilgan. Ayni paytda, boshlang'ich ta'lim didaktikasi bo'yicha ilmiy ishlanmalar kam. Shu sababli oliy pedagogik ta'lim jarayonida talabalarning boshlang'ich ta'lim didaktikasi muammolari bo'yicha ilmiy tadqiqotchiligini kuchaytirish dolzarb bo'lib turibdi.

Boshlang'ich ta'lim didaktikasining umumiy samaradorligi 4-sinf bitiruvchilarining bilim va ko'nikma darajasi bilan belgilanadi. O'zbekiston Respublikasi Prezidenti Shavkat Mirziyoevning tashabbusi bilan boshlang'ich ta'lim bitiruvchilarini umumiy, Prezident va ixtisoslashtirilgan maktablarga tayyorlash vazifasi qo'yildi. Shu ma'noda boshlang'ich ta'limni bitiruvchilar ushbu ta'lim maskanlarining qaysi birida ko'p o'qishiga qarab boshlang'ich ta'lim didaktikasining umumiy samaradorligi baholanishi tarkib topdi. Bu yangilik boshlang'ich ta'lim didaktikasi samaradorligida asosiy mezonlardan biri sifatida qaralmoqda.

Shunday qilib, hozirgi zamon "Boshlang'ich ta'lim didaktikasi" mazmuni o'ziga xos xususiyatlarga egaligi bilan pedagogik fanlar tarkibida muhim o'rin tutadi.

## FOYDALANILGAN ADABIYOTLAR

10. O'zbekiston Respublikasi Prezidentining O'qituvchi va murabbiylar kuni munosabati bilan so'zlagan Murojaat nutqi.// "Xalq so'zi" gazetasi 2020 yil 1 oktabr soni.
11. Abdullayeva B. va boshq. *Общая педагогика*. – Т.,2017.
12. Kupisevich Ch. *Основы общей didaktiki*. – М.,1986
13. Jabborova Onahon Mannapovna, Jumanova Fotima Uralovna, Mahkamova Shohida Rahmatullayevna. (2020). Formation of artistic perception of future teachers. *International journal of psychological and rehabilitation*, 24(4), 4087-4095.
14. Jabborova Onahon Mannapovna. (2019). Psychological and pedagogical foundations of the formation of the artistic perception of students in secondary schools. *European journal of research and reflection in educational sciences*, 7(10), 9-14.
15. Jabborova Onahon Mannapovna, Ismoilova Dilafuz Muhiddinovna. (2020, may). Optimization of primary education. *ACADEMICIA: An international multidisciplinary research journal*, 10(5), 1229-1232.
16. Mardonov Sh.K., Jabbarova O.M. Zadachi urokov izobrazitelnogo isskustva v nachalnoy shkole. *Academic research in educational sciences*, Issue 3, 2020, pp 862870.
17. Tojiboeva Gulmira Rifovna, Pulatova Dildora Turgunovna. Pedagogik kompetentlik: nazariya va amaliyot. *Academic research in educational sciences*, Issue 3, 2020, pp 209215.



18. Musurmonov Raxmatulla, Musurmanova Maluda. O'qituvchilarning kasbiy kompetentligini rivojlantirishda innovatsiyalar. Academic research in educational sciences, Issue 3, 2020, pp 777-783.





## Negativizm va inqiroz

*Yaxyoyeva Muxayyo Hikmatullo qizi*

*Termiz davlat universiteti 2-bosqich talabasi*

*Qayumova Go'zal Narzullayevna*

**Annotatsiya:** Nutq rivojlanishining tezroq sur'ati ulardagi inqirozning konstruktiv komponentining erta shakllanishiga olib keladi. Oila tuzilishi omillariga kelsak, inqirozning konstruktiv komponenti yolg'iz bolalarda va onalar tarbiya jarayonida faol ishtirok etadigan oilalarda yaxshiroq shakllanadi. Negativistik ko'rinishlarga oilaning to'liqligi va oiladagi bolalar soni omillari ta'sir ko'rsatadi - to'liq oilalarda, shuningdek, uchta bolali oilalarda (ikki bolaga nisbatan), ota-onalarning norozilik xatti-harakatlarini engish osonroq. Aka-uka va opa-singillari bo'lgan bolalar inqirozga nisbatan rashk va somatik reaksiyalarni ko'rsatish ehtimoli ko'proq. Moslashuv davridan keyin maktabgacha ta'lim muassasalariga tashrif buyurish inqirozning konstruktiv tarkibiy qismini shakllantirishga yordam beradi.

**Kalit so'zlar:** Yosh krizis namoyon bo'lishi, "yutuqlar bilan faxrlanish", krizisning salbiy belgilari, nevrotik reaksiyalar, oila tuzilishi, to'liq/to'liq ota-ona, aka-uka, sotsializatsiya.

**Anotation:** A faster temp of language development in leads to the earlier formation of the constructive component of the crisis. With regard to the factors of family structure, the constructive component of the crisis is better formed in children with- out siblings and in families where mothers are actively involved in the upbringing process. The factors «complete/one-parent family» and «amount of children» influence on the negativistic manifestations of the crisis — in complete families and families with three children (compared with two) parents better cope with child's protest behavior. Children with siblings often manifest jealousy and somatic reactions to the crisis. Going to kindergarten after a period of adaptation promotes the formation of constructive component of the crisis.

**Keywords:** age crisis, manifestations of the childrens crisis, «pride of achievement», negativistic symptoms, neurotic reactions, family structure, complete/one-parent families, siblings, socialization.

Более быстрый темп развития речи приводит к более раннему формированию у них конструктивной составляющей кризиса. Что касается факторов структуры семьи, то конструктивная составляющая кризиса лучше сформирована у единственных детей и в семьях, где матери активно включены в процесс воспитания. На негативистские проявления влияют факторы полноты семьи и количества детей в семье — в полных семьях, а также в семьях с тремя детьми (по сравнению с двумя) родителям легче справиться с протестным поведением. У детей, имеющих сиблингов, чаще проявляются ревность и соматические реакции на кризис. Посещение дошкольных образовательных учреждений после периода адаптации способствует формированию конструктивной составляющей кризиса.

**Ключевые слова:** возрастной кризис проявления лет, «гордость за достижения», негативист-ские симптомы кризиса, невротические реакции, структура семьи, полная/неполная семья, сиблинги, социализация.

Bizga yaxshi ma'lumki, inqirozli holat odam hayoti va faoliyatining buzilishidir. Uning oqibatida noadekvat ijtimoiy xulq – atvor, xatti – harakatlar, shuningdek asab – psixik va somatik holatining buzilish kelib chiqadi. Shaxs inqirozli holatdan odatiy hayot tarziga qaytish uchun ko'p kuch talab qilinadi, chunki odam inqirozga nisbatan munosabatini o'zining xulq –atvorni o'zgachaligi bilan adashtirishi mumkin.

Krizis - erta va maktabgacha yoshdagi bolalik o'rtasidagi chegara - bolalar hayotidagi eng qiyin bosqichlardan biri. Bu ijtimoiy munosabatlarning o'rnatilgan tizimini yo'q qilish, o'z "men" ni taqsimlash inqirozi. Bu yosh juda muhim hisoblanadi, chunki bir necha oy ichida bolaning xatti-harakati va uning boshqa odamlar bilan munosabatlari sezilarli darajada o'zgaradi. Amerikalik psixolog E.Eriksonning fikricha, aynan shu yoshda bolalarda iroda, mustaqillik va mustaqillik shakllana boshlaydi.



Vygodskiy batafsilroq ishlab chiqilgan. U bunday davrlarning 3 ta umumiy xususiyatini aniqlaydi:

1. Qo'shni asrlardagi krizisning boshlanishi va tugashini tavsiflovchi chegaralar nihoyatda noaniq - uning boshlanishi va tugash davrini aniqlash qiyin. Biroq, davrning o'rtasida, qoida tariqasida, to'satdan keskinlashuv boshlanadi - inqirozning o'ziga xos apogeiyasi va hayotning barqaror bosqichlaridan yorqinroq farqlanish holati.

2. Inqiroz davrlarini boshdan kechirayotgan bolalarning ko'pchiligini ta'lim olish qiyin deb topiladi. Bolalar yaqinda ularning tarbiyasi va ta'limining normal jarayonini ta'minlagan pedagogik ta'sir tizimidan chiqib ketganga o'xshaydi. Tanqidiy yillarda bolalarning rivojlanishi ko'pincha boshqalar bilan ko'proq yoki kamroq o'tkir to'qnashuvlar va og'riqli ichki nizolar bilan birga keladi.

3. Bu davrlardagi rivojlanish barqaror asrlardan farqli o'laroq, bunyodkorlik ishlaridan ko'ra ko'proq halokatli bo'ladi. Shaxsning progressiv shakllanishi susayadi va rivojlanishning oldingi bosqichida shakllangan narsaning yo'qolishi va qisqarishi jarayonlari birinchi o'ringa chiqadi.

Uning "3-yil inqirozi" asarida L.S. Vygodskiy "yetti yulduzli alomatlar" ni tasvirlab berdi, bu 3 yil inqirozining boshlanishini ko'rsatadi.

1 alomat - negativizm. Istisnosiz, bolalarning barcha harakatlari oqsoqollar aytganiga zid ravishda sodir bo'ladi: u faqat kattalardan biri tomonidan taklif qilingani uchun hech narsa qilishni xohlamaydi, ya'ni. bu harakatning mohiyatiga emas, balki kattalarning bu harakatni taklif qilishiga to'g'ridan-to'g'ri javobdir. Salbiy reaksiya oddiy itoatsizlikdan 2 ta muhim jihatdan farq qiladi. Birinchidan, bu erda ijtimoiy munosabatlar birinchi o'ringa chiqadi, ya'ni. negativizm insonga qaratilgan. Ikkinchidan, o'z affektiga zid harakat qilish qobiliyati mavjud.

Inqirozining 2-alomati o'jarlik bo'lib, uni qat'iyatlilikdan ajratish kerak. Bu bolaning biror narsani talab qilganda bunday reaksiyasi, u buni chindan ham xohlagani uchun emas, balki



talab qilgani uchun. O'jarlikning motivi shundaki, bola o'zining dastlabki qaroriga bog'liq va yo'q uni tark etmoqchi. O'jarlik 2 ballni qat'iylikdan ajratib turadi: 1-chi - motivatsiyaga munosabat (negativizmga o'xshash), ya'ni. bola, qoida tariqasida, istamagan narsani talab qilishi mumkin; 2 - o'ziga nisbatan yangi munosabat - bola o'zi aytgani uchun shunday harakat qiladi va o'z qaroriga oxirigacha amal qiladi.

Bu yoshning 3-alomati - qaysarlik. Ushbu alomat 3 yillik inqiroz uchun asosiy hisoblanadi. Bu tendentsiya ko'proq tarbiya me'yorlariga, 3 yoshdan boshlab shakllangan turmush tarziga qarshi qaratilgan, balki ma'lum bir shaxsga yoki ma'lum bir ko'rsatkichga ziddir - bu shaxssizdir.

4 alomat - irodalilik. Bu mustaqillikka haddan tashqari moyillikning namoyon bo'lishidan iborat. Endi bola hamma narsani qilishni va o'zi qaror qilishni xohlaydi. Bu istak ko'pincha bolalarning qobiliyatlariga mos kelmaydi va bu kattalar bilan ziddiyatlarni keltirib chiqaradi.

5 alomat - norozilik - g'alayon. Bolalarning harakatlari o'ziga xos bo'ysunmaslikni oladi, go'yo bola atrofdagilar bilan urushayotgandek. Janjal va mojarolar odatiy holga aylanadi.

6 alomat - amortizatsiya. Bolaning ko'z o'ngida ilgari o'ziga xos, qiziquvchan, qadrli bo'lgan narsa qadrsizlanadi. Xulq-atvor normalari, eski odatlar va boshqalar qadrsizlanishi mumkin. Bunday harakatlar bolalarning boshqa odamlarga va o'zlariga bo'lgan munosabatini o'zgartirayotganligini ko'rsatadi. U psixologik jihatdan oilasidan ajralgan.

7-alomat - despotizm. Bola oila a'zolari ustidan despotik hokimiyatni amalga oshirishga harakat qiladi. U o'z talablarini qo'yadi: nimani xohlamaydi, nimani xohlaydi; nima qilinadi, nima bo'lmaydi; ular nimaga majburdirlar va nimalarni bajarishga majbur emaslar.

Bolalar inqirozning barcha xususiyatlarini istisnosiz ko'rsatishi shart emas. 3 yillik inqiroz - avtoritar tarzda o'zini tutadigan ota-onalarga qarshi isyon, normalarga qarshilik va eskirgan vasiylik - axir, bola o'sdi. Bu mustaqillikni xohlaydigan va o'z "men" ni namoyon qilish imkoniyatlarini talab qiladigan bolaning noroziligi. Birinchi belgi - bu so'zning bolaning

lug'atida paydo bo'lishi. Bolalar 2 yildan keyin o'zlarini shu tarzda chaqira boshlaydilar, shuning uchun yosh inqirozining xususiyatlari avvalroq paydo bo'lishi mumkin.

Bizning fikrimizcha, muhim va yangi qoida K. N. Polivanova tomonidan etti yil inqirozi misolida barcha toifadagi alomatlarining psixologik ma'nosini tushuntirish edi. Shunday qilib, salbiy alomatlarining ma'nosi shundaki, yaqin kattalar bilan yaxlit munosabatlarda qoidaga bo'lgan munosabat ajralib turadi. Ota-onalarga nisbatan negativizm yangi xulq-atvorni shakllantirishning o'ziga xos shakli sifatida tushunilishi mumkin, deb taxmin qilingan.

Salbiy xulq-atvoriga ega bo'lgan ayollar inqiroz alomatlari "o'chirilgan" tengdoshlariga qaraganda maktabga yaxshiroq tayyorlanishadi. Biz, shuningdek, yetti yoshli inqirozning boshlanishi bolaning aqliy rivojlanishining umumiy sur'ati bilan bog'liqligini aniqladik va bu inqiroz hayotning yettinchi yilida maktabga yuqori darajada tayyor bo'lgan bolalar tomonidan yanada yorqinroq boshdan kechiriladi. tayyorgarlik daraja past bo'lgan bolalarda inqiroz belgilari kamroq aniqlanadi. Haqiqatan ham, negativistik alomatlar bolaning rivojlanishida ham o'z ahamiyatiga ega, yagona savol - ularning zo'ravonlik darajasi, ularning konstruktiv alomatlar bilan aloqasi va ular qabul qilishi mumkin bo'lgan xatti-harakatlarning o'ziga xos shakllari.

Bu tabiiy ravishda inqirozning muvaffaqiyatli kechishi mezonlari haqida savol tug'diradi. Bunday mezonlar sifatida quyidagi mezonlarni ajratib ko'rsatish mumkin: inqirozning konstruktiv komponentining jiddiyliigi; uni o'z vaqtida hal qilish; vaziyat va ular paydo bo'lgan mikroguruh ichidagi salbiy alomatlarining kontsentratsiyasi; nevrotik reaksiyalarning yo'qligi; reaksiyalarda patologik stereotipning tabiatining yo'qligi; bolaning normal ijtimoiy moslashuvi. Shunday qilib, mahalliy fanda yoshga bog'liq inqirozlar psixologiyasi rivojlanishining hozirgi bosqichida ushbu davrlar "rivojlanish akti" ma'nosiga ega bo'lgan normativ deb hisoblanadi. Inqirozlarning asosiy neoplazmalari aniqlangan, asosiy simptomlarning turli toifalari o'zlarining psixologik ma'nosiga ega ekanligi ko'rsatilgan. Madaniyatlararo aspektidagi o'zaro munosabatlarning o'ziga xosligi

shundaki, Xitoy namunasida rad etish va infantilizatsiyaga bo'lgan munosabat, nevrotik reaksiyalardan tashqari, negativistik belgilar bilan ham o'zaro bog'liqdir. Shunday qilib, bolaning qabul qilinishi qanchalik yuqori bo'lsa, salbiy xatti-harakatlar kamroq ifodalanadi ( $p < 0,01$ ). Bolaning infantilizatsiyasiga bo'lgan munosabat qanchalik katta bo'lsa, o'jarlik ( $p < 0,01$ ) va norozilik qo'zg'oloni ( $p < 0,05$ ) shunchalik aniq bo'ladi. Bolalarning salbiy hissiy ko'rinishlarini baholash, bola infantilizatsiya qilinganida yuqoriroq va nazorat ostida, ayniqsa rus namunasida.

Shunday qilib, tadqiqotning gipotezasi umuman tasdiqlandi. Bolaning hissiy jihatdan qabul qilinishi qanchalik yuqori bo'lsa, uning xatti-harakatlarida salbiy va nevrotik reaksiyalar kamroq namoyon bo'ladi. Yuqori nazorat bolalarda nevrotizmga olib kelishi mumkin, lekin ayni paytda bu kattalarga nisbatan munosabatning o'zgarishi bilan bog'liq bo'lib, bu "yutuqlar bilan faxrlanish" ni anglatadi. Biz o'g'il bolalar uchun infantilizatsiyaga bo'lgan munosabatning salbiy oqibatlari haqida gapirishimiz mumkin: u qanchalik baland bo'lsa, nevrotik reaksiyalar shunchalik aniq bo'ladi va bolaning ob'ektiv dunyoga munosabati qanchalik sekin o'zgaradi, ya'ni konstruktiv komponent kamroq aniqlanadi. inqiroz. Xitoylik bolalarda rad etish va infantilizatsiyaga bo'lgan munosabat, nevrotik reaksiyalardan tashqari, negativistik alomatlar bilan ham o'zaro bog'liqdir. Salbiy alomatlarining ma'nosini bir ma'noda talqin qilish qiyin. Bir tomondan, ular nevrotik reaksiyalar va ota-ona munosabatlarining kamroq konstruktiv ko'rsatkichlari bilan bog'liq. Boshqa tomondan, ular inqirozning konstruktiv komponenti bilan ham o'zaro bog'liq bo'lib, ular o'z navbatida nevrotik reaksiyalar bilan ham bog'lanishi mumkin. Bu shuni ko'rsatadiki, inqiroz davridagi rivojlanish bir vaqtning o'zida turli yo'nalishlarda davom etadi va qarama-qarshi tendentsiyalarni birlashtiradi. Olingan ma'lumotlar inqiroz davrida ota-ona va bola munosabatlarini optimallashtirish uchun ishlatilishi mumkin. Kelajakda biz oila omillarining keng doirasini (shu jumladan, oilaning o'zaro ta'sirining turli xususiyatlarini va oila tuzilishini batafsilroq tahlil qilishni) o'rganish bilan bolalik inqirozlari bo'yicha bir qator tadqiqotlarni rejalashtirmoqdamiz.

Foydalangan adabiyotlar:



1. Sh.M.Mirziyoyev. Konstitutsiya - erkin va farovon hayotimiz, mamlakatimizni yanadataraqqiy ettirishning mustahkam poydevoridir. –Toshkent: O'zbekiston, 2017. – B.22.2
- 2.Акимова М.К., К.М.Гуревич. Психологическая диагностика. –Москва, 2005;
- 3.Abdurasulov R., Qarshiboyeva G., Ibaydullayeva U. Psixologik maslahat. O'quv-uslubiy qo'llanma. –Toshkent: BAYOZ, 2017. –B.168.;
- 4.Abdurasulov R., Meliyev X., Rixsiyeva M . Maktab psixologining kundalikkitobi. Metodik qo'llanma. –Jizzax: Sangzor, 2005. –B.116.;
- 5.Вагин И.О. Психология жизни и смерти. –Москва: Харьков. 2001.;

## KASHKAR RUBOB

*Bmsm No. 10, Uchkuduq district, Navoi region*

*Head of the Sakha Orchestra, folk instrument section*

*The teacher is the son of Muqimov Shahboz Zahir*

**Abstract:** This article provides information about rubob, types of rubob, and kashkar rubob, which is one of the Uzbek folk instruments.

**Keywords:** rubab, Uzbek, Tajik, Uyghur, Afghan rubab

## INTRODUCTION

It is known that musical instruments are the material and spiritual wealth of nations. For example, each nation has its own musical instruments that celebrate its national heritage and traditions created over time through national melodies and through examples of practical art created specific to the nation's national spirituality. It should be recognized that the world of Uzbek musical instruments is rich and colorful in terms of meaning and material. In addition, the history and heritage of the nation, which is high in spirituality, is also great. It is known from history that Uzbek folk instruments were formed in a colorful and unique way, and musical instruments suitable for all branches of music were formed and developed over centuries.

## MAIN PART

Rubob is a stringed instrument. It is clicked with Nohun (mediator). Widespread among Uzbek, Tajik, Uyghur, Afghan and other eastern peoples. According to some scientists, the modern violin was created in ancient times from a 2-stringed bow. Currently, there are three types of rubob: Kashgar rubob, Afghan rubob, and Pamir rubob. Afghan rubobi is also called Tajik or Bukhara rubobi.<sup>2</sup>

### The ruler of Kashgar



Kashkar rubob is spread from Kashkar. That's why it is called Kashkar Rubobi. The length of the Kashgar ruby is 80-100 cm. The bowl-shaped bowl of the Kashgar rubob is made from the wood of hardwood trees such as mulberry. The top of the cup is covered with skin. The handle of the Kashgar rubob is long and the end is curved. In front of the calyx there are two horn-like protuberances. They not only give shape, but also serve as a support for the left hand when playing high notes. There are 19 to 24 veils in a Kashgar rubobi bundle. Curtains in old rubabs are made of gut, while curtains of modern rubabs are made of metal. The Kashgar ruby has five strings. The 5 strings of the Kashgar rubob are usually tuned in the interval of a quarta-quinta. The bottom two strings are played in pairs. It is tuned to make a 1-"lya" sound when played open. The 3rd and 4th strings are also played in pairs. These strings are tuned to produce a 2-"mi" sound when played open.

The 5th string is usually a nylon string and is tuned to make a 3- "si" sound when played open. The range of the Kashkar rubob is about 3 octaves.

Rubab's voice is resounding. The ease of mastering the performance, the development of skilled rubobchi-composers (Muhammadjon Mirzayev and others) caused the popularization of this sound among amateur and professional musicians in Uzbekistan and Tajikistan from the 1940s.

Rubob prima, a reworked modern type of Kashgar rubob, is close to the Russian domra in terms of its capabilities, and is tuned in the range of 4 metal tori fifths. It is used in an orchestra and as a solo piece. Uzbek composers Muhammadjon Mirzayev, musicians A. Bobokhanov, N. Kulabdullayev, composers Ibrahim Hamroyev, Mustafa Bafoyev and others created works of various genres for Kashgar rubobi.<sup>1</sup>

## CONCLUSION AND DISCUSSION

In conclusion, it should be said that the Uzbek cultural heritage is rich in musical instruments, and each of them has a long history, structural development, and technical improvement. According to performance criteria, Uzbek folk instruments are divided into two groups. The first group includes all traditional folk instruments. The second group



includes improved, i.e. reconstructed (reconstructed) instruments in connection with the cultural development of the 20th century. The Kashgar rubob also has its own history, playing styles and even a modern appearance.

## REFERENCES

1. UzME, Tashkent, 2000-2005
2. [www.wikipedia.uz](http://www.wikipedia.uz)



## Tarbiya usullari va shakllari

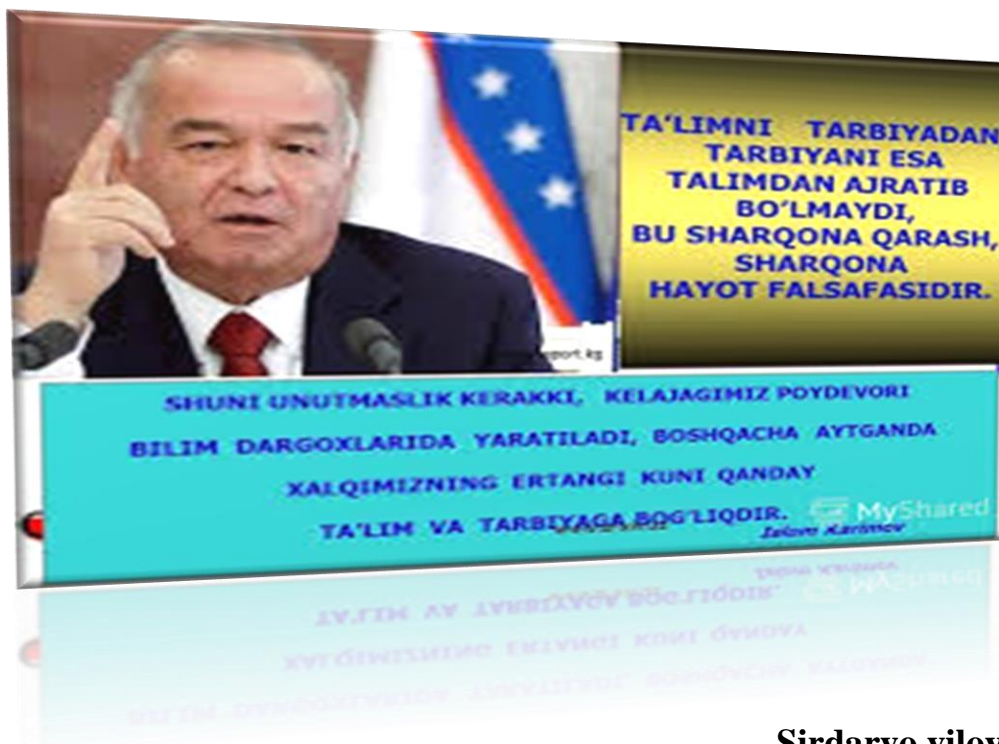

Sirdaryo viloyati Xovos tumani

27-umumiy o'rta ta'lim maktabining

O'quv tarbiya ishlari bo'yicha direktor o'rinbosari

Raxmatov Sadiriddin Xabibullayevich

**Annotatsiya:** Ushbu maqola tarbiya metodlari (usullari) o'qituvchi-tarbiyachining o'quvchilarga ta'sir ko'rsatish usullari, ularga ijobiy xulq-atvor ko'nikmalari va malakalarni singdirish maqsadida ularning hayoti va faoliyatini tarbiyaviy jihatdan to'g'ri tashkil etish yo'llari haqida.

**Kalit so'zlar:** tarbiya, tarbiya metodlari, tarbiya metodlarining turlari, ijtimoiy ongning shakllantirishga xizmat qiluvchi metodlar, odatlantirish va faoliyatda mashqlantirish metodlari, tarbiyada rag'batlantirish va jazolash metodlari.

Хавосский район Сырдарьинской области

27-я общеобразовательная школа

**Заместитель директора по образованию**

**Рахматов Садириддин Хабибуллаевич**

**Аннотация:** Воспитательные приемы (методы) данной статьи – это способы воздействия учителя-воспитателя на учащихся, привитие им положительных поведенческих навыков и умений, правильно с воспитательной точки зрения организовать их жизнь и деятельность. способы.

**Ключевые слова:** воспитание, методы воспитания, виды методов воспитания, методы, служащие формированию общественного сознания, методы привыкания и обучения деятельности, методы поощрения и наказания в воспитании.

**Khavos district of Syrdarya region**

**27th general secondary school**

**Deputy Director of Education**

**Rakhmatov Sadiriddin Khabibullayevich**

**Abstract:** The educational methods (methods) of this article are the ways of the teacher-educator to influence the students, to instill in them positive behavioral skills and skills, to organize their life and activities correctly from an educational point of view. about the ways.

**Key words:** education, methods of education, types of education methods, methods that serve to form social consciousness, methods of habituation and training in activities, methods of encouragement and punishment in education.

**Tarbiya biz uchun yo hayot – yo mamot,  
yo najot – yo halokat, yo saodat  
yo falokat masalasidir.**

**Abdulla Avloniy**

## REJA:

### I.Kirish.

### II.Asosiy qism.

1. Tarbiya metodlari haqida tushuncha.
- [2. Tarbiya metodlarining maqsadi va mazmuni.](#)
- [3. Tarbiya metodlarining tasnifi.](#)
- [4. Tarbiyada ibrat-numana ko'rsatishning tutgan o'rni.](#)
- [5. Tarbiyada rag'batlantirish va jazolash metodlari.](#)

### III.Xulosa

#### 1. Tarbiya metodlari haqida tushuncha.

Maqsad, mazmun, shakl kategoriyalari tarbiya jarayonining mohiyati (u nimaga qaratilgan, nimani to'ldiradi, nimaga yo'naltirilgan, qanday shaklda tugallanadi)ni ochib beradi. Biroq, tarbiya mohiyatini yoritishda qanday qilib tarbiyalash savoli bilan aloqador yana bir muhim kategoriya ham mavjud. Bu tarbiya metodi tushunchasidir.

**Tarbiya metodi** (yunoncha «metodos» – yo'l) tarbiya maqsadiga erishishning yo'li. Maktab amaliyotiga tatbiq etilganda, metodlar – bu tarbiyalanuvchilarning ongi, irodasi, tuyg'ulari va xulqiga ta'sir etish usullaridir.

Tarbiyaning mutlaqo yangi metodlarini yaratishga bironta tarbiyachining kuchi etmaydi. Metodlarni takomillashtirish muammosi doimo mavjud, har bir tarbiyachi o'zining imkoniyatiga ko'ra uni hal qiladi, tarbiya jarayonining aniq shart-sharoitlariga mos ravishda o'zining xususiy qarashlarini ifoda etish asosida umumiy metodikani boyitadi. Tarbiya metodlarini bunday xususiy takomillashtirish **tarbiya usullari** deb ataladi. Tarbiya usullari – umumiy metodning bir qismi, alohida harakati, yanada aniqlashuvi. Obrazli aytganda, usullar – bu qo'yilgan maqsadga tezroq erishish uchun tarbiyachi o'zining tarbiyalanuvchilari bilan yo'l ochadigan o'rganilmagan so'qmoq. Agar uni boshqa tarbiyachilar ham foydalana boshlasa, u holda asta-sekin usullar keng ustunli yo'llar – metodlarga aylanishi mumkin. Tarbiya metod va usullarini bilish, ularni to'g'ri qo'llay olishni egallash – bu pedagogik mahorat darajasini belgilovchi muhim tavsiflardan biri. Tarbiya metod va usullarining aloqadorligi ana shunda.

Amaliyotda **tarbiya vositalari** tushunchasi ham ajratiladi. Usullar deganda ta'sir ko'rsatishlar birligi, vosita deganda, usullar yig'indisi tushuniladi. Vosita – bu usul ham emas, metod ham emas. Masalan, mehnat – tarbiya vositasi, biroq uni ko'rsatib berish, mehnatni baholash, ishdagi xatoni ko'rsatish – bu usullar. So'z (keng ma'noda) – tarbiya vositasi, biroq replika taqkoslash – usullar. Bu bilan bog'liqlikda ba'zan tarbiya metodlari



qo'yilgan maqsadni muvafaqqiyatli amalga oshirish uchun foydalaniladigan usul va vositalar tizimi sifatida aniqlanadi. Xuddi shuningdek metodning tuzilishida usullar va vosita albatta mavjud bo'ladi.

## 2. Tarbiya metodlarining maqsadi va mazmuni

Metodning ijobiy va salbiysi bo'lmaydi, tarbiya jarayonida ma'lum yo'lni yuqori darajadagi samarali va samarasiz deya baholash mumkin emas. Metodning samaradorligini u qo'llanilayotgan sharoit nuqtai nazaridan baholash mumkin.

Tarbiya metodlarini maqsadga muvofiq tanlash bir qator omillarga bog'liq.

**1. Tarbiyaning maqsad va vazifalari.** Maqsad nafaqat metodlarni oqlaydi, balki ularni aniqlab beradi. Maqsad qanday bo'lsa, unga erishish metodlari unga muvofiq bo'lishi zarur.

**2. Tarbiya mazmuni.** Unutmaslik kerakki, aynan bitta vazifa turli xil fikrlar bilan to'ldirilgan bo'lishi mumkin. SHuning uchun metodlarni umuman mazmun bilan emas, balki aniq fikr bilan bog'lash g'oyat muhimdir.

**3. Tarbiyalanuvchilarning yosh xususiyatlarini hisobga olish.** U yoki shunga o'xshash vazifalar tarbiyalanuvchilarning yoshi bilan bog'liqlikda hal qilinadi. Yosh bu oddiygina qancha yashaganligi son ko'rsatkichi emas. Unda egallangan ijtimoiy tajriba, psixologik va ahloqiy sifatlarning rivojlanganlik darajasi o'z aksini topadi. Aytaylik, mas'uliyat tuyg'usini boshlang'ich ta'lim, o'rta ta'lim va o'rta maxsus, kasb-hunar ta'limi muassasalarida ta'lim olayotgan o'quvchilarda ham shakllantirish mumkin. Biroq har bir bosqichda mazkur sifatni shakllantirish borasida turli metodlar qo'llaniladi.

**4. Jamoaning shakllanganlik darajasi.** O'zini o'zi boshqarishning jamoa shaklining rivojlanishi bilan bog'liqlikda pedagogik ta'sir ko'rsatish metodlari ham o'zgarimasdan qolmaydi. Bizga ma'lumki boshqaruvning moslashuvchanligi tarbiyachining tarbiyalanuvchilar bilan muvafaqqiyatli hamkorligining zaruriy sharti.

**5. Tarbiyalanuvchilarning individual o'ziga xosliklari.** Umumiy metodlar, umumiy dasturlarning o'zi tarbiyaviy o'zaro ta'sir etishning asosi bo'la olmaydi. Ularni individual va shaxsiy tuzatish zarur. Insonparvar pedagog har bir shaxs o'ziga xosligini rivojlanishiga, o'ziga xosligini saqlashga, o'zining «Men»ini amalga oshirishiga imkon beradigan metodlarni qo'llashga harakat qiladi.

**6. Tarbiyaviy shart-sharoitlar.** Unga moddiy, psixofiziologik, sanitar-gigienikdan tashqari sinfdagi yuzaga keladigan munosabatlar: jamoadagi iqlim, pedagogik rahbarlik usuli va boshqalar tegishlidir. Ma'lumki, mavhum shart-sharoitlar bo'lmaydi, ular hamisha aniq. Ularni birlashuvi aniq holatlarda ko'rinadi. Tarbiya amalag oshadigan sharoit pedagogik vaziyatlar nomini oldi.

**7. Tarbiya vositalari.** Tarbiya metodlari tarbiya jarayonining tarkibiy qismlari sifatida yuzaga chiqadigan tarbiya vositalaridan tashkil topadi. Metodlar ular bilan mustahkam bog'langan va birgalikda qullaniladigan boshqa tarbiya vositalari ham mavjud. Masalan,

metodlarni samarali qo'llanilishi uchun zaruriy yordam beruvchi ko'rgazmali qo'llanmalar, tasviriy san'at asarlari va musiqa san'ati, ommaviy axborot vositalari.

**8. Pedagogik malakani egallaganlik darajasi.** Tarbiyachi odatda faqat o'zi biladigan va qo'llashni egallagan metodlarni tanlab oladi. Ko'plab metodlar murakkab bo'lganligi bois, o'kituvchida ko'p kuch ishlatishni talab etadi. Bunday mas'uliyatdan bo'yin tovlaydigan pedagoglar ularsiz faoliyatni tashkil etishga harakat qiladi. Natijada turli obrazli, xilma-xil maqsad, vazifa, sharoitlardan kelib chiqib metodlardan foydalanishga qaraganda samarasi past bo'ladi.

**9. Tarbiya vaqti.** Qachonki, vaqt kam, maqsad esa katta bo'lsa, «kuchli harakatlantiruvchi» metodlar qo'llaniladi, qulay sharoitlarda esa, tarbiyaning «ayaydigan» metodlaridan foydalaniladi. Tarbiyani «kuchli harakatlantiruvchi» va «ayaydigan» metodlarga bo'linishi shartli: birinchisi tanbeh berish va majbur qilish bilan, ikkinchisi nasihat qilish va doimiy o'rgatish bilan bog'liq.

**10. Kutiladigan natija.** Metodni tanlayotganda, tarbiyachida muvafaqqiyatga erishishiga ishonch bo'lishi kerak. Buning uchun qo'llanilayotgan metod qanday natijaga olib kelishini oldindan ko'ra bilish kerak.

### 3. Tarbiya metodlarining tasnifi

Zamonaviy pedagogikada ba'zilar amaliy vazifalarni hal etishga, ba'zilar faqat nazariy vazifalarni o'zida aks ettiradigan o'nlab tarbiya tasniflari mavjud.

Metodlar o'ziga xos xarakteriga ko'ra ishontirish, mashq, rag'batlantirish va tanbeh berishga bo'linadi. Mazkur holatda metodning umumiy xarakterli belgisi uo'zida yo'nalganlikni, o'ziga xoslikni, qo'llanishga yaroqlilikni aks ettiradi. Bu tasnifga metodlarning ko'proq umumlashganligi bilan ajralib turuvchi tarbiyaning umumiy metodlari mustahkam tutashib ketadi. U o'zida ishontirish, faoliyatni tashkil etish, o'quvchilarning xulq-atvorini rag'batlantirish metodlarini qamrab oladi. I.S. Marenkoning tasnifida tarbiya metodlari guruhlar quyidagicha nomlanadi: tushuntirishli-reproduktiv, muammoli vaziyatli, o'rgatish va mashq metodlari, rag'batlantirish, to'sqinlik qiluvchi, boshqarish, o'zini-o'zi tarbiyalash.

Tarbiyalanuvchilarga ta'sir etishi natijalariga ko'ra metodlarni ikki guruhga bo'lish mumkin:

1. Axloqiy me'yorlar, motivlarni hosil qilishga, tasavvur, tushuncha, g'oyalarni shakllantirishga ta'sir etuvchi.

2. Xulq-atvorning u yoki bu turini aniqlaydigan odatlarni hosil qilishga ta'sir etuvchi.

Metodlar tarbiyaning maqsad va mazmuniga bog'liq bo'ladi. Tarbiya metodlari barkamol shaxs fazilatlarini tarkib toptirishga qaratilgan bo'ladi. Shuning uchun tarbiyalanuvchilarning rivojlanganlik darajasini hisobga olish tarbiya metodlaridan samarali foydalanishning muhim shartlari hisoblanadi.



O‘quvchilar u yoki bu tarbiyaviy ta’sirga turlicha munosabatda bo‘ladi. Bu ularning alohida xususiyatlariga, tarbiyalanganlik darajasiga, tarbiya metodlarining qay darajada o‘rinli va samarali tanlanganligiga hamda mohirona qo‘llanganiga bog‘liq. Tarbiya metodlarini to‘g‘ri tanlash tarbiya vazifalarini ijobiy hal qilishda o‘quvchilarning o‘z-o‘zini tarbiyalash faolligini oshirishga yordam beradi. Masalan, o‘qituvchi birinchi sinf o‘quvchilari bilan ishlash jarayonida o‘quvchilarni ular uchun yangi bo‘lgan mehnat faoliyatini o‘rgatishda o‘quvchilarning xulq-atvor qoidalarini, ularda kun tartibi aniq bo‘lishi muhimligini, ularga o‘quvchilarning qat’iy tartibga amal qilishi zarurligini tushuntirish metodidan foydalanadi. Tushuntirish bilan bir qatorda sinfga to‘g‘ri kirib kelishga, ularni o‘qituvchi va o‘quvchilar bilan salomlashishga, tartib-intizomni saqlashga mashq qildirib boradi. Shuning bilan birgalikda birinchi sinf o‘quvchilarini yuqoridagi jarayonlarga dars vaqtida odatlantirib boradi. Bu jarayonda ularning amalga oshirgan ijobiy ishlari, o‘quv ishi natijalari rag‘batlantirib borishni taqozo etadi. Ko‘rinib turibdiki, o‘qituvchi o‘quvchilar bilan tarbiya jarayonini olib borganda turli xil usul va metodlarni qo‘llaydi. Tarbiya metodlarining xilma-xilligi ularni turlarga ajratish, tasnif qilish zarurligini ko‘rsatadi. Shuning uchun ularning alohida xususiyatlarini hisobga olib guruhlarga ajratish mumkin. Tarbiyaviy natijalarga erishishni istagan har bir o‘qituvchi (tarbiyachi) tarbiya metodlari va ularning mohiyatini puxta o‘zlashtirib olish maqsadga muvofiqdir.

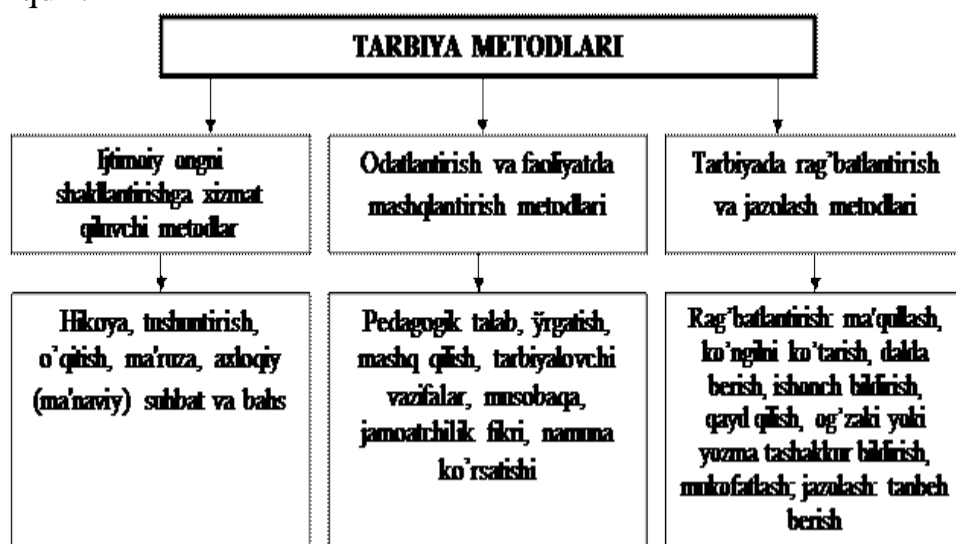

1-shakl.

Birinchi guruh metodlarining vazifasi o‘quvchining ijtimoiy ongiga hayot, axloq, mehnat qilish munosabatlari qoida va me‘yorlari haqida tushuncha hosil qilish va bilim berishdan iborat. Tarbiya jarayonida ushbu qoida va me‘yorlar shaxsning e’tiqodi, ishonchi va hayotiy qarashlariga aylanadi. Ushbu guruhga ma’naviy, axloqiy, estetik, mafkuraviy,



huquqiy, jismoniy, ekologik, iqtisodiy va h.k. mazmundagi suhbatlar hamda namuna ko'rsatish metodlarini kiritish mumkin.

Ikkinchi guruh metodlari yordamida o'quvchida ma'naviy mazmunga oid odatlar hosil qiladi. O'quvchi xulqida ijtimoiy tarbiyaning mazmuniga muvofiq ma'naviy odatlar asosida, faoliyat zaminida tarkib topadi.

Faoliyat o'quvchilarning ijtimoiy munosabat va ijtimoiy xulq-atvor tajribasi bilan boyituvchi muhim manba bo'lib hisoblanadi. Ikkinchi guruh metodlari orasida pedagogik talab metodi ahamiyatlidir. Pedagogik talab turli vazifalarni bajarilishi, ya'ni ijtimoiy xulq-atvor me'yorini ifodalash, u yoki bu faoliyatda qatnashib bajarilishi zarur bo'lgan aniq bir vazifani amalga oshirish, u yoki bu harakatni olib borishga undovchi bo'lishi mumkin.

Talablar bevosita yoki bilvosita qo'yilishi mumkin. Bevosita talablar qat'iy buyruq yoki ko'rsatma, ishchanlik, yo'l-yo'riq beruvchi tavsifdagi ko'rinishda bo'ladi. Bilvosita talablar kechinma, intilish tuyg'usini uyg'otishi ko'zda tutilgan holda maslahat, iltimos, ta'na qilish, faoliyatiga nisbatan qiziqish uyg'otish tarzida namoyon bo'ladi. Talablar o'quvchida u yoki bu darajaja ong, asos, maqsad hamda e'tiqod mavjudligini nazarda tutadi. Ayni vaqtda o'qituvchi o'quvchilarga nisbatan qo'yiladigan talablarning me'yorida bo'lishiga qat'iy ahamiyat berishi lozim.

Foydali faoliyat va maxsus tashkil qilinadigan vazifalar jarayonida ijobiy xulq-atvor va xarakterlarga o'rgatib boriladi.

O'rgatish – bu ijtimoiy xulq-atvorni odatiy shakliga aylantirish maqsadida o'quvchilar tomonidan rejali va tizimli tarzda tashkil etiladigan turli harakatlar, tashkil etiladigan amaliy ishlarga undovchi faoliyatdir.

O'rgatish o'quvchilarni tarbiyalash va rivojlantirishning barcha bosqichlarida samarali vosita sanaladi. Faoliyatda mashqlar mehnat, ijtimoiy faoliyat, jamoa faoliyati hamda o'zaro munosabat odatlarini tarbiyalashga qaratilganligidir. Mashq qilish o'rgatish bilan yaqin aloqada bo'ladi. Agar o'rgatib borish negizida bolaning faoliyat jarayonini egallashi yotsa, u holda mashq qilish faoliyati shaxs uchun alohida ahamiyat kasb etadi. Mashqlantirish o'rgatib borishga suyangan holda ko'p bora takrorlashni, mustahkamlashni va takomillashtirib borishni nazorat qiladi, bular esa bora-bora ijtimoiy xulq-atvorning asosi bo'lib qoladi.

Tarbiyaviy amaliyotda ko'pincha maxsus pedagogik vaziyatlarni yuzaga keltirish zaruriyati tug'iladi, bunda mustaqil tanlash uchun imkon bo'ladi. Pedagogik vaziyatlarda o'quvchilar o'z fikri va xulq-atvorini qayta o'zgartirishi lozim bo'lgan sharoit yaratiladi.

Ikkinchi guruh metodlari orasida musobaqa o'quvchilar amaliy faoliyatlarini tashkil qilish metodlari samaradorligini oshirishning zarur va muhim sifati hisoblanadi. Musobaqa faoliyatining barcha sohalarida o'quvchilarning faolligi va ijodkorligini rivojlantirishga, o'quvchilar jamoasi faoliyatini muayyan maqsadga yo'naltirishga ko'maklashadi.



Musobaqa to'g'ri tashkil qilinganda jamoa hissi muvaffaqiyatli shakllanadi, intizom va o'quvchilarning uyushqoqligi mustahkamlanadi.

Musobaqaning alohida turi bo'yicha, shuningdek, tizimli tarzda ham uyushtiriladi: chunonchi, eng yaxshi sinf, eng yaxshi guruh, eng yaxshi jamoa, eng yaxshi maktab va h.k.

Tarbiya jarayonida o'quvchilarning o'zlari tashabbus va g'ayrat ko'rsatishi asosida musobaqani tashkil etishlariga, uning sharti va ko'rsatkichlarini ishlab chiqishlariga erishish muhimdir. Shuningdek, jamoaning umumiy muvaffaqiyati, qabul qilingan majburiyatning bajarilishi, musobaqa natijalarini stendlarda aks etishini ta'minlash to'g'risida g'amxo'rlik qilish zarur. Musobaqani rasmiy axborotlar uchun tashkil etish maqsadga muvofiq emas. Jamoatchilik fikri musobaqa faoliyatining muhim asosi bo'lib qoladi.

Birinchi va ikkinchi guruh metodlarini o'zaro bog'liq holda qo'llanishi orqali ong va xulq birligi yuzaga keladi, ammo bu o'z-o'zidan vujudga kelmaydi, balki o'qituvchining tashkilotchilik mahorati hamda uning o'quvchi ongi, xulqiga ta'sir etadigan vositalar xususiyatlari, ahamiyatini ko'ra olishiga bog'liq. Bir so'z bilan aytganda bugungi o'quvchi tarbiya natijasida ertagni komil inson, ya'ni jamiyatning barkamol a'zosiga aylanadi. Buning uchun uning ongi va tafakkuri rivojlanib, ijobiy fazilatlarni o'zida shakllantirib borishi lozim.

Xo'sh, inson ongi va u borliqni, atrof-muhitni anglashi uchun qanday faoliyat darajasiga yetishi kerak?

Inson ongi – uning idroki, aql orqali hayotiy va dunyoviy haqiqatni fahmlash asosida ma'naviy istiqbolli faoliyat darajasidir.

Aql kishining o'z idroki, qalbi va fikri asosida dunyoviy, hayotiy haqiqatlarni anglash va ularga o'z faoliyatida ma'naviy-insoniy nuqtai nazardan amal qilishdir.

Uchinchi guruh metodlariga shunday metodlar kiradiki, bularda tarbiyalanuvchilardagi ijobiy xulq-atvorni rag'batlantirish, salbiy xislatlarni tuzatish yoki oldini olish, ularning his-tuyg'ulari va maqsadlariga bevosita ta'sir ko'rsatishda foydalaniladi. Ushbu guruhga rag'batlantirish va jazo berish kabi metodlar kiradi.

#### **4. Tarbiyada ibrat-numana ko'rsatishning tutgan o'rni**

Farzandlarimizning kelajakda komil inson bo'lib yetishishlarida oila va jamiyatda yaxshi tarbiya olishning o'rni beqiyosdir. Ota-ona, ustoz-murabbiylar, rahbar va yoshi kattalar qancha madaniyatli, odobli bo'lsa, shu jamiyat va muhitda o'sayotgan shaxslar ham shunchalik odobli bo'lib yetishadi. Bunday sermas'uliyat ijtimoiy ishni amalga oshirish, ya'ni yoshlarimizning odobli, xushxulqli, vijdoni pok kishilar bo'lib yetishishlari uchun o'z xulq-atvorimiz bilan ularga yaxshi ibrat va namuna bo'lishimiz bugungi kunning dolzarb masalasi hisoblanadi. Ilgarigi zamonda shunday maqol bor edi: «Domlaning aytganini qil-u, qilganini qilma». Hozir bu maqol eskirdi: o'smir va o'spirinlar ko'pincha ustozlari va kattalarning tashqi yashash tarzidan o'rnak oladilar, ya'ni ular «domlaning qilganini... qilishadi». Bu o'rinda ularning quyidagi haqli e'tirozlarini inobatga olish zarur.: «Nima



uchun chekmagin, ichmagin deyishadi-yu, o'zlari chekishadi, ichishadi?», «Nima uchun rost gapirgin deydilar-u, o'zlari yolg'on so'zlaydilar?», «Nima uchun to'g'ri, halol bo'lish kerak deydilar-u, o'zlari pora oladilar?». Agar o'qituvchi va boshqa ana shunday so'zda to'g'ri-yu, amalda noto'g'ri ish tutishsa, shogirdlari qanday qilib uni hurmatlaydi? Undan nimani o'rnak qilib oladilar? Shu ma'noda tarbiyachi har vaqt o'z so'ziga amal qilishi va so'zining ustidan chiqishi kerak. Ibratning aynan ana shu jihati komil inson tarbiyasida katta ahamiyatga ega.

Ibrat tarbiyasi insonni qadimdan qiziqtirib kelgan. Bu ayniqsa, Yunonistonning ma shhur mutafakkirlari – Aflotun va Arastuning nomi bilan bog'liq pandnomalaridan keng o'rin olgan. Jumladan, Sharq mamlakatlarida Aflotunning Arastuga, Arastuning Iskandarga nasihati va vasiyatnomalari yaxlit asar sifatida tarqalgan. Arastuning aytishicha, tarbiyachi ning o'zi tarbiya ko'rgan, insoniy fazilatlarni egallagan bo'lishi darkor. «Shuni bilginki, - deydi Arastu,

- ta'lim-tarbiya bilan shug'ullanuvchi odam o'zi tarbiya ko'rmagan bo'lsa, boshqalarni tarbiya qilo lmaydi. Xulqi yaxshi kishi boshqalarni yaramas, va iflos ishlarga boshlay olmaydi. Agar s en o'z o'quvchingni tarbiyalamoqchi bo'lsang, avval o'z ruhingni yaxshilashdan boshla. Mabodo o'zgalar aybini bartaraf etmoqni ixtiyor etsang, bundan oldin o'z nafsingni nuqso n va illatlardan tozalashing zarur. Ammo ko'zi ojiz bo'lgan kishi qanday qilib ko'rga yo'l ko'rsata oladi? Xor va tuban kishi boshqalarga obro' va qadr-qimmat ato qila oladimi?».

Bulardan tashqari Sharq mamlakatlarida axloq va ta'lim-tarbiyaga oid «**Rushnoinoma**», «**Qobusnoma**» Farididdin Attorning «**Pandnoma**»si, O'bayd Zakoniyning «**Sad pand**» kabi asarlari keng tarqalgan. Ilk o'rta asrlarda Arastu va uning izdoshlarining risolalari arab tiliga tarjima qilindi va ularning ta'limotlari Al-Kindiy, Farobiy, Beruniy, Ibn Sino, Umar Xayyom, Nasriddin Tusiy, Jomiy, Navoiy va boshqa Sharq faylasuflari tomonidan o'rganildi va boyitildi.

Demak, bugungi yoshlarimizning kamoloti va unga mos dunyoqarashi muntazam ravishda takomillashib, rivojlanib borishida ibrat-namunaning o'rni beqiyosdir. Bu o'z navbatida Ozod va Obod Vatan, erkin va farovon hayot yaratuvchilarining ongli a'zolarini tayyorlashni kafolotlaydi.

## 5. Tarbiyada rag'batlantirish va jazolash metodlari

**Rag'batlantirish metodlari** – o'quvchilarning harakatlarini ijobiy baholashni ko'zda tutadi. Rag'batlantirish quvonch, qoniqish, qanoatlanish kechinmalarini paydo qiladi, tetiklik va g'ayrat bag'ishlaydi, o'z kuchiga ishonchni mustahkamlaydi, ijobiy xatti-harakatlarni rag'batlantiradi, o'z faoliyati va xulqiga mas'uliyatini oshiradi. Rag'batlantirish metodlari xilma-xil bo'lib, ular tarkibiga ma'qullash, ko'ngil ko'tarish, dalda berish, ishonch bildirish, qayd qilish, og'zaki va yozma tashakkur bildirish, mukofatlash va boshqalar kiradi.



Rag'batlantirish pedagogik talablarni hisobga olgan holda qo'llanilishi lozim. Har qanday rag'batlantirish o'quvchining jamoa oldidagi chinakkam xizmatlariga muvofiq bo'lishi lozim. Rag'batlantirish vaqtida o'quvchining alohida xususiyatlarini, jamoada tutgan o'rnini hisobga olish va u ketma-ket bo'lmasligi kerak. Haddan oshirib maqtash jamoaga nisbatan taqqoslash talabchanlikni bo'shashtirib yuborish, bular o'quvchida man-manlik, xudbinlik sifatlarining yuzaga kelishiga sabab bo'ladi. Rag'batni tashkil etishda o'quvchining muvaffaqiyati bilan birga uning jamoadagi o'rnini, axloqiy qiyofasi, shuningdek, mehnatga, jamoa topshiriqlariga, jamoaning o'ziga munosabati borasidagi jamoa fikrini inobatga olish ham talab etiladi.

**Jazo berish metodlari** – bu o'quvchilarning xatti-harakati va faoliyatiga salbiy baho berishdir. Jazo berish axloq me'yorlariga qarama-qarshi faoliyat va xatti-harakatlarni muhokama etishni ifodalaydi. Jazo berish noma'qul xatti-harakatlarning oldini olish, axloqni tuzatishi, jamoa oldida uyalishi, o'zini gunohkor deb bilish hissini uyg'otishi mumkin. Jamoa tomonidan yoki uni qo'llab-quvvatlashi asosida jazo berish metodlari ham hilma-xil bo'lib, ular jumlasiga tanbeh berish, koyish, uyaltirish, qizartirish xatti-harakatlarni jamoa o'rtasida muhokama qilish, muayyan faoliyatidan chetlatish va boshqalar kiradi.

Jazo berish ham pedagogik talablarga amal qilish zarur. Berilayotgan jazo maqsadga muvofiq bo'lib, o'quvchilarning aybiga, salbiy xatti-harakatiga qarab berilishi lozim. Jazo berish chog'ida salbiy xatti-harakatning sabablari uning jamoaga yetkazadigan zarari, o'quvchining shaxsiy xususiyatlarini inobatga olish lozim.

Jazo berish o'quvchining manfaatlaridan kelib chiqmasligi yoki uning uchun xizmat qilmasligi lozim. Jazo jamoa tomonidan ham berilishi mumkin. Barcha hollarda ham o'quvchini jismoniy va ruhiy azobga solmasligi, uni tahqirlanmasligi, sha'nini yerga urmasligi, huquqini paymol etmasligi kerak.

Tarbiya metodlari sharoitni, vaqtni, shuningdek, o'zaro bir-biriga ta'sirini hisobga olgan holda qo'llash maqsadga muvofiq tarbiya metodlari, tarbiya vositalari bilan juda yaqin aloqada hatto, bir-biriga singib ketgan bo'lsada, ular bir-biridan farq qiladi. Tarbiya vositalariga tarbiyaning maqsadga muvofiq tashkil qilingan faoliyat turiga kiradi.

O'yin, o'quv mehnati, sport va boshqa faoliyat turlari shunday vositalar hisoblanadi. Bundan tashqari tarbiya jarayonida turli predmetlar, moddiy va ma'naviy madaniyat namunalari, axborot hamda texnik vositalardan ham tarbiya vositasi sifatida foydalaniladi. Chunonchi, ko'rgazmali, o'quv qurollari badiiy-ilmiy adabiyotlar, san'at asarlari, radio, televideniye, kompyuter, magnitofon, slaydo, shuningdek, kishilar ham tarbiya vositasi bo'lib xizmat qilishi mumkin.

Tarbiya vositalaridan foydalanish doimo unga muvofiq keluvchi tarbiya metodlaridan foydalanishni taqozo etadi, chunki ular yordamida ong, his-tuyg'u, xulq-atvor tarkib toptiriladi. O'quvchining turli ko'rinishdagi faoliyati uyushtiriladi.



Bugungi kunda tarbiya jarayonida axborot va texnika vositalaridan foydalanishga alohida diqqat-e'tibor qaratilmoqda. Ulardan maqsadga muvofiq va samarali foydalanish o'quvchilarning ma'naviy kamol topishiga olib keladi.

Yuqorida bildirilgan mulohazalarga tayangan holda mavzu yuzasidan quyidagi xulosalarga kelish mumkin.

1. Tarbiya jarayonining asosini, ijtimoiy hayotining obyektiv talablarini, shaxsning ijtimoiy mohiyatini hamda tabiatini aks ettiruvchi qonuniyatlar tashkil etgani bois tarbiya jarayonini ilmiy asoslangan tarzda olib borish uning qonuniyatlarni chuqur o'rganishni talab etadi.

2. Tarbiya jarayonining muvaffaqiyati uni tashkil etishda qanday tamoyillarga ko'ra ish ko'rilayotganligiga ham bog'liq. Tarbiya tamoyillari yosh avlodni tarbiyalash maqsadidan kelib chiqqan va komil insonni tarbiyalashning mazmuni, metodlari va yo'nalishiga qo'yiladigan eng muhim talablarni belgilab beruvchi asosiy g'oya va qoidalar yig'indisidir.

3. Tarbiya jarayonini tashkil etishda o'qituvchi tomonidan qo'llaniladigan metodlar ham muhim ahamiyatga ega bo'lib, ular ijtimoiy jamiyat tomonidan ta'lim muassasalari oldiga qo'yilgan yosh avlodni har tomonlama barkamol, erkin, ijodkor, mustaqil fikr egasi etib tarbiyalash vazifalari bilan belgilanadi. Tarbiya metodlari o'zaro o'hshash jihatlariga ko'ra uch guruhga bo'linadi. Tarbiya jarayonida qo'llaniladigan tarbiya vositalari metodlari ahamiyatini kuchaytirishga xizmat qiladi.

## Esda saqlab qolish uchun zarur bo'lgan tushunchalar:

**Metod** – lotincha *metodos* so'zidan olingan bo'lib, tadqiqot yo'li, nazariya, ta'limot tushunchalarini anglatadi. O'qitish va tarbiyalashning real jarayonlariga xos bo'lgan ichki yo'llari, uslublari, vositalari majmui tushuniladi.

**Tarbiya metodlari** – metod lotincha *metodos* – yo'l so'zidan olingan. Metod tadqiqot yo'li, nazariya, ta'limot deb tarjima qilinadi. Ilmiy tushuncha sifatida «metod» so'zi keng ma'noda muayn maqsadga erishish yo'li tushuniladi.

**Rag'batlantirish** – talabaning namunali xulqi uchun boshqalarga ibrat qilib ko'rsatish, faxriy yorliqlar bilan taqdirlash, devoriy gazetada talaba to'g'risida kichik ma'lumotnoma berish, uning suratini maxsus doskaga qo'yish, ota-onasining nomiga tashakkurnoma yuborish.

**Mashq** - bolalar faoliyatini oqilona, maqsadga muvofiq ravishda va har tomonlama tashkil qilish, ularni axloq mezonlari va xulq atvor qoidalarini bajarishga oatlantirish

**Jazolash** – tarbiyalanuvchining xatti-harakati va faoliyatiga salbiy baho berish.

**English:**

**Method** – It is derived from the Latin word methods, which means research, theory and teaching. It is understood that a set of tads of the inner paths that are specific to the real processes of instruction and upbringing as a scientific concept, the term “method” is broadly understood as a means of achieving a specific goal.

**Teaching methods** – the way to achieve the educational goal. When applying to school practice, the methods are influenced on the consciousness, will, emotions and behavior of these pupils.

**Incentive** – give exemplary behavior to student’s behavior, award certificate with honorary diploma, give a briefcase on the poster to send a photo to a special board on behalf of his parents.

**Exercise** – balanced and comprehensive organization of children’s activities, their adaptation to compliance with ethical standards and conduct rules.

**Punish** – negative attitudes towards behavior and behavior of the pupil.

**Tarbiya usuli** tarbiyachi va tarbiyalanuvchilarning hamkorlikdagi faoliyat va o’zaro ta’sir ko’rsatish usullaridir.

### **Nimalarni tarbiya vositasi deb hisoblash mumkin?**

**Tarbiya vositalari** biron - bir tarbiyaviy masalani maqsadga muvofiq yo’l bilan hal qilishni tashkil etish uchun ishlatiladi. (Ko’rsatmali ko’nikmalar, kitoblar, radio,televideniye). Bundan tashqari o’quvchilar jalb qilingan faoliyat turlari kinofilmlar, san’at asarlari, o’kuvchining jonli so’zi, bolalar o’yini, sport, badiiy havaskorlik to’garaklari va boshqa faoliyat turlari tarbiya vositalari bo’lishi mumkin.

Tarbiya vositalari tarbiyaviy maqsadlarni amalga oshirish uchun o’qituvchi - tarbiyachining tarbiya tizimiga kiritilishi lozim. Masalan, maktab kutubxonasi tarbiya vositasi bo’lishi uchun o’qituvchi va kutubxonachi yozuvchilar bilan uchrashuv, o’qilgan va yangi kitoblarning muhokamasini, taqdimotini uyushtirishi lozim.

### **Tarbiya usullarini to’g’ri tanlashning tarbiya jarayonidagi ahamiyati qanday?**

Tarbiya natijasi tarbiya jarayonining usullari, uslubi, vositalari va shakllaridan mohirona foydalanishga bog’liq. Tarbiyachilar ta’sir etishning bola shaxsiyatiga mos usulini eng maqbul usulini tanlab olishi, uning shaxsini o’zgartirishi uchun kerakli shart - sharoit yaratishlari lozim. Tarbiya usullari har bir bolaga har qaysi bolalar jamoasiga alohida munosabatda bo’lishni nazarda tutadi.

Xalq pedagogikasi o’zbekona axloq, odob va tarbiyaning murakkab barcha qirralarini o’zida mujassamlashtiradi. Xalq pedagogikasida turli xil tarbiya usullari va vositalaridan foydalaniladi. Bu usul vositalar nihoyatda rang - barang bo’lib, ko’p tomonlari bilan ilmiy pedagogikaning shakllanishida ham o’z ta’sirini ko’rsatgan.



Xalq pedagogikasida qo'llanilgan juda xilma-xil tarbiya usullari quyidagi tarzda umumlashtirilgan.

1. Tushuntirish (maslahat berish, uzr so'rash, yaxshiliklar haqida so'zlash, o'rnak bo'lish).
2. Nasihat berish (o'git, undash, ko'ndirish, iltimos qilish, oq yo'l tilash, yaxshiliklar haqida so'zlash, rahmat aytish, duo qilish).
3. Namuna bo'lish (maslahat so'rash, o'rnak bo'lish).
4. Jazo (ta'kidlash, ta'na - gina, tanbeh berish va h.k.)

**arbiya usullarini o'rganish, tahlil qilish** bu usullardan pedagogik jarayonda foydalanish ko'nikma va malakalarni egallashni osonlashtiradi. Ularni shartli ravishda quyidagi guruhlarga bo'lish mumkin:

1) ijtimoiy ongni shakllantiruvchi usullar, 2) faoliyat jarayonida ijtimoiy xulq va tajribalarni shakllantirish usullari, 3) o'z - o'zini tarbiyalash usullari, 4) rag'batlantirish usuli va jazolash usullari.

**Ijtimoiy ongni shakllantiruvchi usullar.** Bu guruhga o'quvchilarda ilmiy dunyoqarash, e'tiqodni ma'naviy va siyosiy g'oyalarni shakllantirish maqsadida ularni ongi, hislari, irodasiga ta'sir ko'rsatish usullari kiradi. Bu guruh usullarining mohiyati shundan iboratki ular orqali jamiyat o'quvchilar ongiga qanday talablar qo'yayotgani yetkaziladi. Yoshlarning dunyoqarashini shakllantirish, hayot mazmunini tushunib olishlariga ko'maklashish uchun ijtimoiy ongni shakllanti-ruvchi usullar ishlatiladi. O'quvchilarda siyosiy onglilik va ijtimoiy faolligini tarbiyalash lozim. Tushuntirish bu ijtimoiy ongni shakllan-tirishda eng muhim ishlatiladigan omildir.

Tushuntirishning vazifasi o'quvchilarni yuksak madaniyatli milliy g'ururli qilib tarbiyalashga yordam berishdan iborat.

Tushuntirishda o'quvchilarda mamlakatimiz fuqarosining o'z davlatiga nisbatan huquqlar va burchlar bilan bog'langanligi borasida ma'lumotlar beriladi. Bunda davlat bayrog'i, gerbi, madhiyasi, konstitutsiyasiga sadoqat ruhida tarbiyalashning roli katta.

**Suhbat va hikoya.** O'quvchi shaxsini g'oyaviy - axloqiy shakllantirishda o'qituvchining jonli so'zi eng ta'sirli usul hisoblanadi. Suhbat turli mavzularda uyushtirilishi mumkin. Axloqiy mavzular (kishilarning jamiyatdagi axloq mezonlari, o'zini tutish qoidalari), estetik mavzularda (tabiat go'zalligi hamda inson go'zalligi), siyosiy mavzularda (davlatning ichki va tashqi siyosati), ta'lim va bilimga oid mavzularda (koinot hayvonot dunyosi).

Suhbat davomida o'quvchilarni qalbidagi fikrlarini aytishga jasoratini uyg'otishga, o'quvchilarni fikrlashga majbur qiluvchi savollar berish juda muhimdir. Bu borada bahs va munozaralarning ahamiyati katta.



**Hikoya.** O'quvchilar, odatda hayotdan va boy badiiy adabiyotdan olingan aniq misol bilan to'liq hikoyalarni tinglaydilar. Ularga axloq mezonlari, tarix qoidalari, Vatanimizning tarixiy, tabiiy boyliklari, san'at haqida hiqoya qilib berish mumkin. Badiiy adabiyot, radio, televideniye, Internet tarmoqlaridagi, gazeta va jurnallardagi maqolalar ham qimmatli material bo'ladi. Suhbat ham, hikoya ham o'quvchilarning yoshiga mos mavzularda ular tushunadigan so'zlar orqali ravon va jonli o'tkazilishi kerak.

**Namuna.** O'quvchilar o'z atrofidagi kishilarda hamma yaqin axloqiy sifatlarni ko'rishlari va namuna olishlari nihoyatda muhimdir. O'qituvchining shaxsan o'zi namuna bo'lishi ayniqsa yoshlarga katta ta'sir ko'rsatadi. Ular o'qituvchining darsida va hayotda o'zini qanday tutishini, muomala qilishini, o'z vazifalarini qanday bajarishini kuzatib yuradilar. O'quvchilar o'zlariga yaqin kishilarning xulq atvoriga taqlid qiladilar. Xulq atvor bolalarda yaxshi sifatlarning, ba'zan esa yomon sifatlarning ham tarkib topishiga ta'sir ko'rsatadi. Shuning uchun o'qituvchi va ota - onalar har qanday holatda ham o'zlarini tuta bilishlari kerak. Maktablarda ishlab chiqarish ilg'orlari bilan uchrashuvlar o'tkaziladi. Bolalar o'z ota - onalarining ishlab chiqarishdagi muvaffaqiyatlari bilan faxrlanadilar. Ularga taqlid qilishga intiladilar. Namuna xalq pedagogikasida ham keng foydalanilgan. Ota - bobolarimiz o'z farzandlarini hamisha yaxshilardan, donolardan, ulug' kishilardan ibrat olishga da'vat qilib kelganlar. Masalan, «Qush inida ko'rganini qiladi», «Onasini ko'rib qizini so'ra», «Axloqni axloqsizdan o'rgan», «Bola oldida birovlarning g'iybatini qilma, bolang g'iybatchi bo'ladi». Shu oddiy iboralar ostida qancha fikrlar jamlanib yotganligining guvohi bo'lamiz.

**Faoliyat jarayonida ijtimoiy xulq tajribalarini shakllantirish usullari.** Bola rivojlanishining o'zligini bilishning asosiy omili bu faoliyatdir. Faoliyat nuqtai nazaridan yondoshilgan qoida maktab hayotining hamma jabhalarida ta'lim - tarbiya jarayonlariga singib ketadi. Faoliyat o'quvchilar bilimlarini mustaqil egallashga undaydi, ularni qay ixtisosga moyilliklarini aniqlashga ijodiy faoliyat tajribasini hissiy qadriyat munosabatlarini o'zlashtirishlariga yordam beradi. O'quvchilarni birinchi sinfdan boshlab imkoniyat darajasidagi foydali mehnat bilan shug'ullanishlariga erishish lozim. Bunday mehnat ko'pchilik jamoa bo'lib bajarilganida yaxshi natija beradi.

**Mashq va o'rgatish usullari.** Bolalar faoliyatini oqilona maqsadga muvofiq ravishda va har tomonlama tashkil qilish mumkin. Mashq- bolalarni axloq mezonlari va xulq- atvor qoidalarni bajarishga odatlantirishdir. O'quvchilar odatlarni yaqinlaridan meros qilib olmaydilar, balki ular bilan muntazam muloqotlari tufayli taqlid qilish tarbiya orqali hosil qilinadi. Oxir oqibatda odat ehtiyojga aylanadi.

**Mashq** - muayyan hatti- harkatlarni ko'p marotaba takrorlashni o'z ichiga oladi. Mashq natijasida ko'nikma, odat, yangi bilimlar hosil qilinadi. Mashq va odatlantirish o'quvchi uchun ongli ijodiy jarayondir.

**O'rgatish.** Ijodiy xulq- atvorning odatiy shakliga aylantirish maqsadida o'quvchilarning bajarishlari uchun rejali izchil tarzda tashkil qilinadigan turli harakatlar





amaliyot ishlaridir. O'rgatish bir necha izchil harakatlar yig'indisidir. O'qituvchi bu harakatlarni ko'rsatib berishi, tushuntirishi lozim. Tarbiya amaliyotida mashq qilishning turli xillari mavjud. Faoliyatda mashq qilish mehnat ijtimoiy faoliyat, jamoadagi faoliyat, o'zaro munosabat odatlarini tarbiyalashga qaratilgan. Kun tartibi mashqlari maktabda, oilada o'rnatiladigan kun tartibiga amal qilish, shu bilan bog'liq o'z istak va harakatlarini boshqarish va bo'sh vaqtdan to'g'ri foydalanish odatiga o'rgatadi.

**Topshiriq.** O'quvchilarning mehnat topshiriqlarini jamoa bo'lib bajarishlari ularda ijtimoiy xulq tajribalarini shakllantirishda alohida ahamiyat kasb etadi.

**Pedagogik talab** - bu usul tarbiyaning eng muhim usullaridan biridir. Talab - bu o'quvchining turli vazifalarni bajarishi; ijtimoiy xulq atvor mezonlarini ifodalashi; u yoki bu faoliyatla qatnashib bajarilishi zarur bo'lgan aniq bir vazifa sifatida namoyon bo'lishi; u yoki bu haraktda rag'batlantiruvchi yoki uni to'xtatuvchi bo'lishi; oqilona harakatlarga undovchi bo'lishi mumkin[1].

**O'z - o'zini tarbiyalash usullari.** O'quvchida o'z - o'zini tarbiyalashga, ya'ni o'z ustida ongli batartib ishlashga ehtiyoj paydo bo'lgandagina tarbiya jarayonini samarali deb hisoblasa bo'ladi. O'z - o'zini tarbiyalash o'quvchilarning o'zini - o'zi idora qilishi organlari faoliyatida qatnashishlari, ularning ijtimoiy faollik mavqeini shakllantirishning ta'sirchan vositasidir. O'quvchilar o'qishda, tarbiyada, dam olishda o'z - o'zini tarbiyalash usullaridan foydalanadilar, o'z-o'zini tarbiyalash tashabbuskorlik va mustaqillikka undaydilar. O'z - o'zini tarbiyalash sifatleri bola bunga tayyor bo'lganda, u o'zini shaxs deb anglay boshlagach, amaliy ishlarga mustaqillik ko'rsata boshlagan vaqtda paydo bo'ladi.

**O'z - o'zini tahlil qilish-** o'z shaxsini, fazilatlarini tahlil qilishga xatti - harakatlari haqida o'ylashga o'rgatadi. O'z - o'zini nazorat qilish uchun o'quvchi o'zining yurish - turishi, intizomi, ijobiy odatlarining ortib borishi va aksincha salbiy odatlarining kamayib borishi haqida muntazam ravishda kundaligiga yozib boradi.

**O'z- o'zini baholash-** o'quvchining qobiyalitini o'z kuchi bilan yuzaga chiqishiga yordam beradi. O'z - o'zini baholash o'zining imkoniyatlarini hisob - kitob qilish, baholash, chetdan turib xolisona baho berish, o'zidan qoniqish hosil qilishda yordam

beradi.

Tarbiyada **rag'batlantirish usulidan qanday foydalaniladi, uning qanday turlari va ahamiyati bor?** degan savol ko'pchilikni qiziqtirsa kerak. O'quvchi bolalarning har biri o'sib kamol topib borayotganidan xursand bo'layotganini sezish kerak. Faqat shundagina bola o'zining olg'a siljib borayotganini ko'ra biladi. Bunga erishish uchun rag'batlantirish usulidan foydalaniladi. Rag'batlantirish bolaga ishonishga, unga bo'lgan ijobiy qobiliyat va fazilatlarining kuchini e'tirof etishga asoslangan. Rag'batlantirish o'quvchining ko'nglini oladi, uni quvontiradi, yanada yaxshiroq bo'lishga undaydi.

Rag'batlantirishning quyidagi turlari mavjud.



O'quvchining kuchi yetadigan mas'uliyatli topshiriq berish orqali bolaga ishonch bildirish; Maqtash: (ota - ona, jamoa oldida); Esdalik sovg'a berish; Maqtov yorlig'i berish; Stipendiya bilan taqdirlash; teleko'rsatuvlarda maqtash; Hurmat taxtasiga rasmini qo'yish; Qo'llab-quvvatlash; Ma'muriyat va jamoaning minnatdorchiligi; Musobaqalarda bayroq ko'tartirish; Gazetada e'lon qilish ; Televideniya ko'rsatuv uyushtirish; Rag'batlantirish pedagogik talab asosida bo'lishi lozim. Tarbiyalovchi oshirib maqtashi, boshqa o'quvchi- yoshlarga taqqoslab kesatishga yo'l qo'ymasligi, rag'batlantirishga bo'lgan talabchanligini oshirish lozim.

**Jazolash** - tarbiyalanuvchining xatti - harakati va faoliyatiga salbiy baho berishdir.

Jazo - bu tarbiyalanuvchi manfaati uchun qo'llaniladigan tarbiya usuli.

Tanbeh berish - eng yengil jazo chorasi bo'lib hisoblanadi.

Ogohlantirish - noma'qul xatti - harakatlarning oldini olish uchun ishlatiladi.

Hayfsan berish - tanbeh va ogohlantirish kutilgan natija bermasa, o'quvchi intizomni buzaversa, hayfsan beriladi.

Uyaltirish - odamning eng nozik sezgilaridan biri uyat, or - nomus sharmu hayodir.

Odamda izzat - nafs, odamiylik qancha kuchli bo'lsa, o'zini - o'zi avvalo hurmat qilsa unda or - nomus kuchli bo'ladi.

Xalqimiz uyat - o'limdan qattiq deb bejiz aytmagan. Shu sababli bolani ha deb uyaltirmasdan boshqa vositalarni ham qo'llash kerak.

Jazo haqqoniy me'yorda qo'llanilsa samarali bo'ladi.

Shunday qilib: Tarbiya jarayoni inson hayotida rivojlanib, takomillashib boradi. Yuqorida ta'riflab berilgan tarbiya tamoyillari va umumiy metodlari o'quvchilarga pedagogik ta'sir ko'rsatish sohalarining hammasini qamrab olmaydi.

Pedagogika fani va amaliyoti har doim rivojlanib boradi, shuning uchun ham tarbiya jarayoni ham, uning qoida va usullari ham takomillashib boraveradi. Tarbiyaning samarasi bu qoida va usullarning to'g'ri qo'llanishiga, bu vosita va usullar muayyan ijtimoiy guruhda tarbiya tizimidan qanchalik o'rin olganiga, ularning tarbiya vazifalari va maqsadlariga qanchalik javob berishiga bog'liqdir.

## **Muammoli pedagogik vaziyatlarni yeching.**

1. 2- sinfda har xil buyumlar: qalam ruchka, rezinka va boshqalar yo'qola boshladi. Bir kuni sinfdagi qizchaning bosh kiyimi yo'qoldi. O'qituvchi topilmalar byurosining faoliyati haqida gapirib berdi. Bolalar topib olingan narsalar qaytarib berilishi to'g'risidagi kattalardan eshitgan misollarni aytishdi.

O'qituvchi qanday tarbiya metodini qo'llagan. Bu metodning samaradorligi nimalarga bog'liq. Har doim ham ushbu metod samara beradimi?

2. Muallim quyidagicha hikoya qiladi: «O'g'lim (9 yosh) qorong'idan va balandlikdan qo'rqadi. Men imkon boricha uni ko'proq ana shu qo'rquvni yenga oladigan sharoitga qo'yaman: Goho ob-havo qandayligini bilib kelish uchun kechqurun hovliga, goho go'yo esdan chiqqan narsani olib kelish uchun qorong'i xonaga yuboraman.

O'yin paytida ayrim paytlari chuqurlikka sakraymanda, «Daraxtning hov anavi novdasini menga olib ber. Uni emas, narigi, yuqoridagisini» deyman.

O'qituvchi to'g'ri qiladimi? Bu qanday tarbiya metodi.? U nima uchun samarali?

3. Dars boshlanishidan oldin o'qituvchi yerda g'ijimlangan qog'oz parchasi yotganini ko'rib, bir o'quvchiga «qog'ozni ol», deb murojaat qildi. O'sha o'quvchi sekin partadan turib «men tashlamaganman, nega olarkanman» deb, yana joyiga o'tirdi.

O'qituvchi nima qilishi kerak? Sinfning ta'sirlanishi qanday bo'ladi va bu nimaga bog'liq?

5. O'qituvchi o'zini-o'zi darsdan chiqarib yuborgan holni eshitganmisiz? Bunga quyidagi voqea sabab bo'lgan edi: o'qituvchi dars o'tish uchun sinfga kirsam, tanaffusda navbatchilar sinfni darsga tayyorlamagan, doska o'chirilmagan, latta yo'q, bo'r yo'q. O'qituvchi : «Shunday oddiy masalani hal qila olmagan yomon o'qituvchi dars o'tishi mumkin emas», - deb sinfdan chiqib o'qituvchilar xonasiga ketdi. Uch minutdan keyin esa sinf o'quvchilaridan vakillar borib, o'qituvchidan kechirim so'rab, uni sinfga qaytishini iltimos qilishdi.

Vaziyatni tahlil qiling. O'qituvchi to'g'ri yo'l tutdimi? O'quvchilarda ongli intizomni tarbiyalash usullari qaysi hollarda samara beradi?

## **Rag'batlantirish metodi nima va uning qanday turlari mavjud?**

### Rag'batlantirish metodlari

O'quvchilarni tarbiyalashda rag'batlantirishning o'rni katta. Rag'batlantirish o'quvchi ning ruhini, kayfiyatini ko'taradi, ularni tetiklantiradi, g'ayratiga g'ayrat qo'shadi, o'z kuchiga ishonchini orttiradi. Maktab tajribasida rag'batlantirishning turli shakllari qo'llaniladi: ma'qullash, ko'ngilni ko'tarish, ishonch bildirish, maqtash, yozma tashakkur , mukofotlash. Bundan tashqari jamoat tashkilotlari faoliyatida raqbatlantirish shakllari mavjud, Ma'qullash: boshni qimirlatib ma'qullash yuv va qo'l harakatlari bilan "ball i", "barakallo", "rahmat", "juda soz" kabi so'zlar orqali.



Ko'ngilni ko'tarish, dalda berish ba'zan o'qishda va ishda muvaffaqiyatsizlikka uchragan paytda o'quvchilar ko'nglini ko'tarish va dalda berish kerak bo'ladi. Ishonch bildirish. O'quvchi kuchi yetadigan biror vazifani topshirish. Masalan, nazorat ishini yig'ishtirish va h.k.

Qayd etish. O'quvchilar xulqinng yaxshilanib borayotganligini qayd etish. Devoriy gazeta, maktab uzelida va h.k. Maqtash. Kishini maqtash juda foydali deydi M.Gorkiy, - chunki bu narsa uning o'ziga bo'lgan hurmatini oshiradi, o'z kuchiga ishonchni orttiradi. Sinf yig'ilishi, hurmat daftariga, maktab hurmat taxtasiga yozish, rasmini qo'yish shakllari ham mavjud. Mukofotlash. Yoshma tashakkur va minnatdorchilik xatlari.

## 5. Jazolash metodi va uning turlarini tushuntirib bering.

Jazolash metodlari

O'quvchilarni tarbiyalash metodlari orqali majbur etish, jazolash tadbirlari ham mavjud. Turli odobsizlik, jaholatlardan o'zini tiyish, o'zini tuta bilish faqat ishontirish yo'li bilan emas, balki majbur etish va turli jazo choralari qo'llash yo'li bilan ham tarbiyalanadi. Maktabda qo'llanadigan jazo choralari: o'qituvchi, sinf rahbari, maktab direktori va o'rinbosarlarining tanbehi, parta sinf doskasi yoniga tikka turkizib qo'yish, bajarilmagan topshiriq yoki uy ishini darsdan so'ng bajartirish uchun olib qolish, pedagogika kengashiga chiqarish xulqiga quyilgan bahoni pasaytirish, sinfni iflos qilgani uchun uni tozalashga majbur etish, bir sinfdan boshqa sinfga va maktabga o'tkazish va h.k. Bundan tashqari do'q-po'pisa qilish, uyaltirish qizartirish, qoplash yullari ham qo'llaniladi.

Xulosa qilib aytganda, mustaqil jamiyatning baxt-saodati yo'lida halol mehnat qilish; jamiyat boyligini saqlash va ko'paytirish yo'lida har bir kishining tinmay g'amxo'rlik qilishi, ijtimoiy burchni yaxshi anglash; jamiyat hayotida va shaxsiy hayotda halollik va rostgo'ylik, axloqiy sofdillik, odamiylik va kamtarlik, milliy va irqiy adovatlarga aslo yo'l qo'ymaslik va shu kabilar tarbiya jarayonining muhim hislatlaridir.

### Foydalanilgan adabiyotlar:

1. Mirziyoyev Sh. Milliy taraqqiyot yo'limizni qat'iyat bilan davom ettirib, yangi bosqichga ko'taramiz. – Toshkent: "O'zbekiston" NMIU, 2017. – 592 b.
2. Karimov I.A. Barkamol avlod orzusi. Toshkent: Sharq, 1997.
3. Karimov I.A. Yuksak manaviyat – yengilmas kuch. – Toshkent: Ma'naviyat, 2008. – 174 b.



4. Abdurahmonov A. Saodatga eltuvchi bilim. «Ma'rifat gulshani» gazetasi, 6 (11) – 2007 yil.
5. To'raqulov X.A. Kamolot sari. Jizzax, 2007, 181-182 betlar.
6. To'raqulov X.A. Pedagogik tadqiqotlarda axborot tizimlari va texnologiyalari. Toshkent: Fan, 2006, 250 bet.
7. O'zbekiston Milliy ensiklopediyasi. 8-jild, 270 bet.
8. Quronov M. Otalar kitobi.
9. Hasanboyev J. va boshq. Pedagogika. Toshkent: Fan, 2006, 284 bet.
10. Hasanboyev J. va boshq. Pedagogika: Oliy o'quv yurtlari uchun darslik. – Toshkent: Fan, 2009. - 480 b.

## Umumiy o'rta ta'lim maktablarida o'quvchilarni kasb tanlashga yo'naltirish



**Sirdaryo viloyati Xovos tumani  
27-umumiy o'rta ta'lim maktabining  
ma'naviy-ma'rifiy ishlar bo'yicha direktor o'rinbosari  
Urolov Fozil Shodmonovich**

**Annotatsiya:** Mazkur maqolada umumiy o'rta ta'lim maktablarida o'quvchilarni kasb-hunarga yo'naltirishning pedagogik asoslari yoritib berilgan. Shuningdek maqolada o'quvchilarni kasbga to'g'ri yo'naltirishdagi mavjud muammolar, amaliyotdagi kamchiliklar ularni bartaraf etish yo'llari haqida qisqacha fikr yuritilgan.

**Kalit so'zlar:** Umumiy o'rta ta'lim, kasb-hunar, ijtimoiylashtirish, o'z-o'zini baholash, texnologik ta'lim, uzluksiz tizim.

**Хавосский район Сырдарьинской области**

**27-я общеобразовательная школа**

**заместитель директора по духовно-просветительской работе**

**Уролов Фозил Шодмонович**

**Аннотация:** В данной статье рассмотрены педагогические основы профессиональной ориентации учащихся общеобразовательных школ. Также в статье кратко рассматриваются существующие проблемы в правильной ориентации студентов на профессию, пути устранения недостатков на практике.

**Ключевые слова:** общее среднее образование, профессия, социализация, самооценка, технологическое образование, непрерывная система.

**Khavos district of Syrdarya region**

**27th general secondary school**

**deputy director of spiritual and educational affairs**

**Urolov Fozil Shodmonovich**

**Abstract:** This article describes the pedagogical foundations of vocational orientation of students in general secondary schools. Also, the article briefly discusses the existing problems in the correct orientation of students to the profession, the ways to eliminate shortcomings in practice.

**Key words:** General secondary education, profession, socialization, self-evaluation, technological education, continuous system.

**REJA:**

## 1. Kirish.

### Asosiy qism.

1. Maktab o'quvchilarini kasbga yo'naltirishning ayrim jihatlari haqida.
2. O'quvchilarni kasbga yo'naltirishning nazariy asoslari.
3. Darsda va darsdan tashqari mashg'ulotlarda kasb tanlashning o'ziga xos xususiyatlari
4. Kasb madaniyati.
5. Kasbiy-yo'naltirilgan o'qish texnologiyasi.
6. **Xulosa**

Kasb-hunarga yo'naltirishdan maqsad o'sib kelayotgan yosh avlodni ongli ravishda kasb tanlashga tayyorlashdir. Ularni kasb hunarga yo'naltirish orqali, bo'lajak kasbiy qarorlarni shakillantirish, kasbni erkin va mustaqil tanlashlari uchun kasb-hunarga yo'naltirish ishlariga mustahkam zamin yaratuvchi ilmiy-amaliy tizim sifatida qarash lozim. Bu tizim orqali har bir o'quvchi shaxsini kasbga yo'naltirishda individual xususiyatlarni ham xalq manfaatlari nuqtai nazardan mehnat reurslarini to'laqonli ta'minlash zaruratini hisobga olish kerak. Lekin bugungi kunda umumiy o'rta ta'lim maktablarida o'quvchilarni kasbga yo'naltirishning ilmiy amaliy tizimi yetarlicha ishlab chiqilmagan, ilmiy pedagogik asoslari talab darajasida yaratilmagan. Bundan tashqari hozirgi kun talablari asosidagi tezkor yangiliklar, zamonaviy texnologik o'quv qo'llanmalar, dars ishlanmalari, ko'rgazmali vositalarning kamligi,

kasb tanlash mezon va me'yoring belgilanganligi, kasb tanlash bo'yicha tezkor aloqning o'rnatilmaganligi kabi muammolar dolzarb masalardan biridir. Kasb tanlash uchun o'quvchi o'z imkonoyatlarini baholay olish ko'nikmasiga, ya'ni qiziqishi mos kasblar bo'yicha ma'lumotga ega bo'lishi, bu kasblarning imkoniyatlari, kelajagi haqida axbort va yangiliklardan xabardor bo'lishi zarur. Ushbu talablardan kelib chiqqan holda, O'zbekiston Respublikasi Vazirlar Mahkamasining 2003-yil 29-oktabrda "Umumiy o'rta va o'rta maxsus, kasb-hunar ta'limiga izgil o'tishni ta'minlashga doir qo'shimcha chora tadbirlari to'grisida"gi 473-sonli qaroriga uzluksiz ta'lim tizimida maktab bitiruvchilarining o'z kasbiy qiziqish va layoqatlari asosida ta'limning keyingi turi va bosqichlariga jalb qilinishi, o'zining tayyorlov yo'nalishlariga to'g'ri va samarali yo'naltirishning muhim masalasi sifatida qabul qilindi.

Mazkur hujjatlar mazmunida qayd etilganidek "umumiy o'rta ta'lim maktablarida o'quvchi yoshlarni kasb-hunarga yo'naltirish bu ularni qiziqishlari va mayilliklari, layoqatlari hamda qobiliyatlariga mos holda kasb-hunar tanlashlariga ko'maklashish bilan bir qatorda o'smirlarni kasbiy o'zligini anglash va hayot yo'lini tanlashda maslaxat beruvchi omil" sifatida qaralishi nazarda tutilgan. Hukumat qaroralarining ijrosini ta'minlash yuzasidan o'quvchilarning kasbiy qiziqishi va layoqatini shakillantirishda, ularni ta'limning keying turiga to'g'ri jalb qilish uchun kasbga yo'naltirishda qo'llaniladigan o'quv-metodik qo'llanmalar, ilmiy-uslubiy tavsiyalar, me'yoriy hujjatlar, jamiyatda qadimdan mavjud bo'lgan hamda yangilanib, o'zgarib borayotgan kasblar haqidagi ma'lumotlarni ta'lim-





tarbiya jarayoniga zamon bilan hamnafas yetkazish samaradorligiga bog'liqdir. Shu bois ayni vaqtda O'zbekiston Respublikasi Xalq ta'limi vazirligining o'quvchilarni kasb-hunarga yo'naltirish tizimida tashkil etilgan huquqiy me'yoriy hujjatlar mazmunini yanada takomillashtirish vazifalarini hal etishi borasida bir qator ilmiy-amaliy yangiliklar amalga oshirilmoqda.

Jumladan, umumiy o'rta ta'lim maktablari o'quvchilarning qiziqishlari va mayiliklari, tug'ma layoqatlari hamda qobilyatlarini aniqlash borasida "O'quvchilarni kasb-hunarga yo'naltirishda qo'llaniladigan psixologik-pedagogik tashxis metodikalari"ning yangi taxrirdagi majmuasi yaratildi. "Kadrlar tayyorlash milliy dasturi"ni amalga oshirish va Vazrlar maxkamasining 2004 yil 9 iyuldagi "2004-2009 yillarda maktab ta'limini rivojlantirish Davlat umummilliy dasturini amalga oshirish chora tadbirlari to'g'risida"gi 321-sonli qaroriga asosan o'quvchilarni kasb -hunarga yo'naltirish va psixologik-pedagogik tashxis ishlari samaradorligini oshirish, ularni psixalogik-pedagogik tashxis qilishning ilmiy-metodik asoslarini ishlab-chiqarish, amalga tadbqiq etish mqasadida xalq ta'limi vazirligining 2006-yil 17 martda "O'quvchilarni kasb-hunarga yo'naltirish va psixalogik-pedagogik Respublika tashhiz markazining tashkiliy va metodik asoslarini takomillashtirish to'g'risida"gi

60-sonli buyrug'i asosida o'quvchilarni kasb-hunarga yo'naltirishning zamon talablari darajasida, ilmiy-metodik kengashi, o'quv-me'yoriy xujjatlarning yangi tahriri ishlab chiqildai.

Shuningdek, o'quvchi-yoshlarni kasb-hunarga yo'naltirish ishlarini samarali tashkil etishda, ushbu jarayonni ta'lim muassasalarida amalga oshiruvchi o'qituvchilar, pedogog hodimlar hamda aholi o'rtasida (mahalla, ota-onalar) profilaktika ishlarini olib borish maqsadida hamkorlik ishlari amalga oshirilmoqda. Bularning zamirida o'quvchi yoshlarni kasbiy qobilyati va layoqatini aniqlash asosida ularni kasbiy qarorlarini shakillantirishga qaratilgan yaxlit faoliyat jarayonida ta'limning keyingi turi va bosqichiga to'g'ri yo'naltirish yotadi. O'quvchilarni kasbiy qarorlarini shakillantirish-bu o'quvchi-yoshlarga o'zlashtirilgan nazariy bilimlarni amalyotga malakali mutaxassislar ko'magida kasbga bo'lgan layoqatiga ishonch hosil qilish, kasbiy vazifalarni qo'llay olish tajribasini hosil qilish, kasbiy madaniyat sifatleri (kasbiy idrok, kasbiy bilimdonlik, kasbiy tafakkur, kasbiy salohiyat va hakoza)ni tarbiyalashga yo'naltirilgan izchil, tizimli, uzluksiz hamda maqsadga muvofiq tashkil etiladigan pedagogik faoliyat jarayonidir. Chunki, o'quvchilarni kasb hunarga to'g'ri yo'nalganligini tashkil etish murakkab, uzoq muddatli dialektik jarayon bo'lib,uning metodik jihatdan to'g'ri tashkil etilishi ko'zlangan maqsadga erishish muvaffaqiyatini kafolatlaydi.

Mavjud obektiv va subektiv omillardan unumli faydolana olish ham o'quvchilarga kasb-hunarni to'g'ri tanlashlariga hissa qo'shadi. Bundan tashqari uzluksiz ta'lim tizimini joriy etilishiga yangi akademik litsey va kasb-hunar kollejlarning ishga tushirilishi natijasida umumiy o'rta ta'lim maktablarining 11-yillik ta'limga o'tishga bitiruvchilarni ta'limning keyingi turi va bosqichiga to'liq qamrab olish samaradorligini ta'minlash mazkur



jarayonlarni tashkil etishga nisbatan yangicha yondashuvni qaror topdirish ta'lim islohatlari doirasida dolzarb masala sifatida qo'yilmoqda. O'quvchi-yoshlar o'ratasida kasb-hunarga to'g'ri yo'naltirishni tashkil etishga nisbatan yangicha yondashuv o'z mohiyatiga ko'ra texnologik bo'lishi lozim. Chunki muayyan faoliyatga nisbatan texnologik yondashuv ushbu faoliyatning yaxlit jarayoni to'g'risida oldindan to'laqonli ma'lumotga ega bo'lish imloniyatini beradi. Minglab kasblar olamidani o'quvchi tanlagan kasbiy qarori bo'yicha turli vaziyatlarni oqilona baholash asosida faoliyat mazmuniga ma'lum o'zgarishlar, yangiliklar kiritib, tarbiyalanuvchilarga mavjud bo'lgan kasbiy sifatlarini hisobga olish va ularni boyitish xususida qat'iy fikrga ega bo'lishi, kasb-hunarga yo'nalganligini samaradorligini muhim omillari bo'la oladi. Kasb-hunarga yo'naltirishni tashkil etishga nisbatan texnologik yondashuv-bu o'quvchi oshlar tomonidan o'zlashtirilgan nazriy amaliy ko'nikma va malakaga aylantirish, ularga faol kasbiy yo'naltirishni tashkil etish tajribasini yuzaga keltirish hamda kasbiy qobiliyat va layoqatlari asosida kasbiy qarorlarni rivojlantirishga yo'naltirilgan

faoliyat jarayonida amalyotchi psixolog va kasb-hunarga yo'naltiruvchilar uchun kasb-hunarga yo'naltirishni tashkil etishda zamonaviy pedagogik texnologiyalardan samarali foydalanish majmuyi bo'lib xizmat qiladi. U quyidagi tarkibiy tuzilmaga asoslanadi.

Yoshlarga ta'lim-tarbiya beruvchi o'qtuvchi, ustoz, murabbiy, ta'lim hodim, mutaxassis, raxbar nafaqat bilimdon, balki eng avvalo, yuksak insoniy sifatlar sohibi bo'lishi lozim. Darhaqiqat o'quvchi yoshlarning fanga qiziqishi yoki kasb-hunar tanlashni, uni o'rnganish, malakali mutaxassis bo'lib yetishishiga ta'lim-tarbiya beruvchilarning ma'lakali mutaxassis bo'lib yetishida ta'lim-tarbiya beruvchilarning ma'naviyasi axloqiy fazilati bilimda maxorati mehnat sevarligi fidoiyligi bir so'z bilan aytganda, ijtimoiy-madaniy komolati muhim ahamatga ega. Shuningdek ularning kasb madaniyati ham alohida o'rin tutadi. Zero mutaxassis hodimning maxoati yoki kasb madaniyati qanchalik yuksak bo'lsa, uning faoliyati shunchalik samarali bo'ladi.

Ma'lumki, hamma kasblar uchun bir xilda ta'luqli bo'lgan odob-qoidalar yoki madaniyat mavjud. Masalan, o'qituvchining kasb madaniyati ham o'ziga xos xususiyatlarga ega. Ta'lim-tarbiya beradigan o'qituvchi nafaqat bilimdon, balki tarbiyalangan, ya'ni madaniyatli ham bo'lishi lozim. Demak, mamlakatimizning buyuk kelajakini yaratuvchi yoshlarni tarbiyalovchi mutaxassis xodimlar, eng avvalo, insoniy sifatlar sohibi bo'lishi, kasb madaniyatini mukammal egallashlari lozim.

### **Maktab o'quvchilarini kasbga yo'naltirishning ayrim jihatlari haqida**

Hozirgi kunda yoshlarni ish bilan ta'minlash, kasbga yunaltirish davlatimiz siyosatining ustivor vazifalaridan biri bo'lib turibdi. Bu borada maktab bitiruvchilarini kasbga yo'naltirish, iqtidoridan kelib chiqib to'g'ri kasb tanlashi katta ahamiyatga ega.

Ma'lumki, har qanday jamiyatning ravnaqi, ijtimoiy, siyosiy, iqtisodiy barqarorligi, fuqarolarining aqliy va axloqiy salohiyatini yuksak darajada rivojlanganligiga bog'liq. Zero, jamiyatimizning ma'naviy yangilanishida, ijtimoiy yo'naltirilgan bozor iqtisodiyotini



shakllantirishda jahon hamjamiyatiga qo'shilishini ta'minlaydigan demokratik xuquqiy davlat qurish kadrlar tayyorlashning milliy masalasi ustuvor mezon sifatida muhim rol o'ynaydi

Inson bolasi kamolga yetgani sari ilmga, ma'rifatga talpinadi. Dastlabki saboqni ham u maktabdan oladi. Ammo kelajagimiz egalari bo'lgan yoshlarga ta'lim berish ularni o'qitish bilan bog'liq ayrim muammolar bugungi kunda kishini o'ylantirib qo'yayotgani tabiiy. Chunki zamonaviy shiddatkor jamiyat esa yetuk bilimdon mutaxassis kadrlarga muxtoj bo'lib boraveradi.

Kasbiy shakllanish jarayonining dastlabki va ayni damda o'ta muhim bosqichi bo'lajak kasbni tanlash, ya'ni aniq bir kasbiy qarorga kelishigacha bo'lgan davrni o'z

ichiga oladi. Ravshanki, yoshlarning kasb tanlashga tayyorgarlik darajasi, faqatgina yosh xususiyatlariga bog'lik emas, u ma'lum yoshga kelib o'z o'zidan shakllanib qolmaydi. Yoshlarning kasb tanlashga pedagogik-psixologik bilim, ko'nikma, malakalar, shuningdek, jamiyatning ta'siri orqali tayyorlash va tarbiyalash lozim. Mazkur jarayonda shaxsdan kasbga doir bilimlarga ega bo'lish talab qilinadi. Shuning uchun xam o'quvchilarni kasblar olamiga doir bilimlar bilan qurollantirish hamda amaliy ko'nikma va malakalarni hosil qilish lozim. Buning uchun kasblarga doir qo'llanmalar, tarqatma materiallar bilan ta'minlash lozim. Shundagina kasb tanlash jarayonida yuzaga keladigan turli qiyinchilik, ziddiyat, to'siqlarni oldini olgan holda o'quvchi-yoshlarni ongli ravishda kasbga yo'llash imkoniga ega bo'lamiz.

Texnologiya fani o'qituvchisi texnologik ta'lim jarayonida kasb va mehnat turlari haqidagi ma'lumotlarni muayyan mavzularga bog'lagan holda o'quvchilarga yetkazishi lozim. O'quvchilarning qiziqishlariga asoslangan holda o'tkaziladigan mashg'ulotlar orasida muayyan kasblarga oid to'garaklar alohida o'rin egallaydi. Bunday to'garaklar aksariyat hollarda mehnat va kasb ta'limi o'qituvchilari tomonidan olib boriladi. Bular jumlasiga texnik-ijodkorlik, yosh rassomlar, yosh texnologlar, yosh fiziklar kabi to'garaklarni kiritish mumkin. O'qituvchi bunday to'garaklarda o'quvchilarning loyihachilik, texnik-ijodkorlik, ixtirochilik kabi qobiliyatlarini rivojlantirish ustida tizimli ish olib borish imkoniyatiga ega. Texnologiya o'qituvchisi o'z ish faoliyatida pedagogik-psixologik tashxisga alohida o'rin ajratishi lozim. Pedagogik-psixologik tashxis jarayonida o'qituvchi maktab rahbariyati va psixologi, o'quv-ishlab chiqarish muassasasi hamda kasb-hunar kollejlari mutasaddilari bilan hamkorlikda har bir o'quvchining tanlagan kasbi bilan shaxsiy sifatleri orasidagi mutanosiblikni aniqlashi kerak.

Texnologiya fani o'qituvchisi o'zining o'quvchilarni kasbga yo'llashga oid faoliyatini sinf rahbarlari, fan o'qituvchilari, maktab rahbariyati va psixologi, ota-onalar, mahalla faollari, hududdagi kasb-hunar kollejlari ma'muriyati faoliyati bilan mujassamlashtirgan holda amalga oshirishi kerak. O'quvchilarni kasb-hunarga to'g'ri yo'llashda mehnat xonasi, laboratoriya va ustaxonalar ham alohida ahamiyatga ega. Mehnat fani o'qituvchisi ularni zamonaviy talablar asosida jihozlashga alohida e'tibor qaratishi lozim, chunki o'quvchilarda muayyan mehnat va kasb turi haqidagi bilim, tushuncha va tasavvurlar ularning jamiyat

hayotida tutgan o'rni haqidagi ma'lumotlar dastlab shu yerda hosil bo'ladi. Ma'lumki, mehnat va kasb-hunarga bo'lgan muhabbat, e'tiqod, barcha o'quv fanlari tarkibida shakllantiriladi. Shuning uchun ham texnologik ta'lim darslarida fanlararo aloqadorlikka alohida e'tibor qaratish talab etiladi. Mehnat o'qituvchisining o'quvchilarni kasb-hunarga yo'llash orqali ijtimoiylashtirishga oid faoliyatini turli o'quv fanlari o'qituvchilari va sinf rahbarlarining bu sohadagi ishlari bilan uyg'unlashtirish muhim pedagogik ahamiyatga ega. Buning uchun:

- turli o'quv fanlari, fan to'garaklari va sinfdan hamda maktabdan tashqari tadbirlarning imkoniyatlaridan unumli foydalanish;
- texnologik bilimlar, umummehnat va kasbiy ko'nikmalar yordamida o'quvchilarni kasbga yo'naltirish orqali ijtimoiylashtirishga erishish;
- o'quvchilarning muayyan maqsadga yo'naltirilgan ijtimoiy ahamiyatlilik darajasi yuqori bo'lgan o'quv topshiriqlarini bajarishlarini ta'minlash;
- jamiyat hayoti uchun ahamiyatli bo'lgan mehnat va kasb-hunarning turli sohalariga o'quvchilarning qiziqishlarini tabaqalashtirilgan yondashuv asosida shakllantirishga erishish;
- o'quvchilarni munosib kasb-hunarga yo'naltirish maqsadida, maktab o'qituvchilari, firmalar, ishlab chiqarish korxonalari, ijodiy jamoalar, kasb-hunar kollejlari hamda tashxis markazlari hamkorligini yo'lga qo'yish. Bunday hamkorlik natijasida o'quvchilar orasida ijtimoiy ahamiyatlilik darajasi yuqori bo'lgan kasblar targ'ibotini amalga oshirish imkoni paydo bo'ladi.

Texnologiya o'qituvchisi maktab amaliyotchi psixologi o'z kasbiy faoliyati jarayonida quyidagilarni amalga oshirishi lozim:

- o'quvchilarni jamiyat hayoti va taraqqiyoti uchun zarur bo'lgan kasb-hunar turlari bilan tanishtirish;
- kasblarning demografik xususiyatlari haqida ma'lumot berish;
- o'quvchilarni kasbga yo'llash bo'yicha pedagogik-psixologik xarakterdagi maslahatlar uyushtirish;
- o'quvchilarda ularning shaxsiy sifatlarini hisobga olgan holda muayyan kasblar bo'yicha barqaror qiziqishlarni shakllantirish;
- o'quvchilarni o'z kasbiy faoliyati natijasida shuhrat qozongan mashhur shaxslar va ularning jamiyat va insoniyat taraqqiyotiga qo'shgan hissalarini bilan tanishtirish;
- o'quvchilarga kasblarning jamiyatni iqtisodiy, ijtimoiy, ma'naviy jihatlarini rivojlantirishdagi o'rni haqida malumot berish;
- o'quvchilarning ota-onalari bilan ularning farzandlarini munosib kasbga yo'llash bo'yicha suhbatlar o'tkazish;
- o'quvchilarni noto'g'ri kasb tanlashning salbiy oqibatlaridan xabardor qilish;

- o'quvchilarda dastlabki umummehnat va kasbiy ko'nikmalarni shakllantirish va sinab ko'rishlari uchun qulay sharoitlar yaratish;
- o'quvchilarni to'g'ri kasbga yo'llash maqsadida, ularning shaxsiyati, mehnat turi va kasblarga bo'lgan qiziqishlarini o'rganish;
- o'quvchilarni kasbga yo'llash jarayoni samaradorligini ta'minlash maqsadida, maktabda muayyan kasblar, ularning ijtimoiy-iqtisodiy ahamiyati haqida hikoya qiluvchi ko'rgazmalar, anjumanlar, uchrashuvlar tashkil etish;
- o'quvchilarning shaxsiy-kasbiy qiziqishlarini aniqlash maqsadida muntazam pedagogik-psixologik tashxis o'tkazish va h.k.

Kasb tanlashda maktab amaliyotchi-psixologining ham olib borayotgan targ'ibot-tashviqot ishlarning o'z ahamiyati bor. Chunki barcha o'quvchilar ham kasb tanlashda aniq bir fikrga kela olmaydi. Buning o'ziga yarasha turli xil sabablari bor. Bu o'rinda men o'zim ishlayotgan maktab bitiruvchi sinf o'quvchilari bilan davra suhbatlari, anketa surovnomalari o'tkazdim. Masalan:

Kasbga yunaltirishni qachondan boshlash kerak? degan savolga quyidagi diagrammadagi ko'rinishda javoblar olindi. O'quvchilarning 57 %i maktabdanoq kasbiy yo'naltirishni amalga oshirishni boshlash kerak deb hisoblaydi. O'quvchilarning 22 %i buni bog'cha paytidan boshlash kerak, 14 %i esa tanlash bosqichini kolledjdan boshlash kerak deb hisoblaydilar.

Kasbga yo'naltirishni kim amalga oshirishi kerak degan savolga o'quvchilarning javobi qo'yidagicha taqsimlandi: psixologlar (32 %), o'qituvchilar (28%) va ish beruvchilarning o'zlari (13%). Bundan tashqari, 13%i bu ishni aholi bandligini ta'minlash markazi zimmasiga topshirish kerak degan fikrni bildirishgan. "Boshqa" javob variantini tanlagan ishtirokchilarning 14%i, quyidagi javob variantlarini berdilar: ota-onalar, shaxsning o'zi, yuqorida aytib o'tilganlarning barchasi, ota-onalar o'qituvchilar bilan birgalikda, ushbu masalada ko'plab tuzilmalarning integratsiyalashgan yondashuvi va sherikligi bo'lishi zarur.

Faoliyatim davomida bunday surovnomalar va anketalarning bir qanchasini o'tkazdim. Ko'rinib turibdiki maktab o'quvchilarini kasb tanlashida o'qituvchilar hamda amaliyotchi psixologlar faoliyatini ahamiyati juda katta.

Bugungi kunda o'quvchilarni kasb-hunarga yo'naltirish pedagogik faoliyatning ajralmas qismi bo'lib, bu jarayon oiladan, maktabgacha ta'lim muassasalaridan boshlanib, o'rta maxsus kasb-hunar kollejarigacha davom ettiriladi. O'z vaqtida kasbga yo'naltirish o'quvchining hayotdagi o'rnini yaxshiroq egallashida muhimdir. Psixologik diagnostika va pedagogik tashxis ishlari ham ushbu soha bilan shug'ullanadi. O'zbekiston Respublikasining «Ta'lim to'g'risida»gi Qonunida endilikda bizga faqatgina har tomonlama rivojlangan bola bo'libgina qolmasdan, balki har tomonlama sog'lom, aqlan rivojlangan bolani tarbiyalashda va unga bilim berish va kamolga yetkazishda har bir insonning asosiy burchi ekanligi uqtiriladi. O'qituvchining mahorati o'quvchilarning hayotda o'z o'rnini



topishlarida, kerakli mutaxassis, jamiyatning intellektual salohiyatli kadrlari bo'lib yetishishlarida, ularning kasbiy madaniyatini shakllantirishda va kasb-hunarga yo'naltirishda muhim ahamiyat kasb etadi. Buning uchun o'qituvchilar shaxsiy va kasbiy, umummadaniy, maxsus kompetensiyaga ega bo'lishlari, shaxsiy-kasbiy sifatlarni rivojlantirishlari, o'z ustilarida doimiy ishlashlari, pedagogik qobiliyat va pedagogik texnikani, pedagogik mahorat namda insonparvarlikni takomillashtirishlari talab etiladi. Kasb-hunar tanlashda maqsadning to'g'ri qo'yilishi yartm g'alabadir. Bu g'alabani yuzaga chiqarishdagi qo'llanilgan vositalar, metodlar samaraliligi, sinovdan o'tgan bo'lishi ayni muddaodir. Kasbga yo'naltirish o'quvchi shaxsi, barkamol inson rivojlanishi, manfaatlar, qiziqishlarni amalga oshirish muhiti, harakatlantiruvchi mexanizmlar bilan bog'liqdir. Kasb tanlash inson hayotidagi muhim qadamlardan biridir. Odatda insondan hayotimizdagi asosiy qadriyatlar nima deb so'ralsa, u "sevimli insonlar" va "sevimli ishim"deb javob beradi. Shuning uchun kasb tanlashda adashishkechirilmaz xato. Ko'p hollarda bu xatolik inson o'z-o'zini yaxshi bilmasligidan kelib chiqadi. Ko'ngilga yoqadigan ish topish va bu ishda muvaffaqiyat qozonish uchun, avvalambor o'zining xohish va moyilligini aniqlab olish kerak, keyin shunday kasb tanlash kerakki uning xohish, moyilligiga mos tushishi kerak. Har [qaysi insonda turli layoqat](#), temperament, yashashdan maqsadi bo'ladi. Ba'zi birlar butun bir korxonani muvaffaqiyat bilan boshqaradilar, boshqalar uchun esa bitta mas'uliyatli qaror qabul qilish ham azobli kechadi. Bundan shunday xulosa kelib chiqadiki, bir odamga to'g'ri kelgan kasb ikkinchi insonga to'g'ri kelmasligi mumkin. Hayotda xohishi, qiziqishi, layoqati, qadriyatlar tizimi, mobilligi, xarakteri bir-biriga to'la mos keladigan insonlar yo'q, faqat o'xshash insonlar bor, ya'ni ularning ko'pchiligida shaxs tipi (turi) bir-biriga to'la mos tushadi. Bu o'xshashlik har qaysi odam uchun qaysi sohada muvaffaqiyat qozonish, qaysinisida esa ishlolmasligi haqida tasavvurga ega bo'lishi kerakligi uchun muhim shart-sharoitdir. Bugungi dolzarb muammolardan biri o'quvchilarni kasb-hunarga yo'naltirish, psixologik – pedagogik tashxis ishlari samaradorligini oshirish va maxsus ehtiyojga muhtoj bolalarning jamiyat ehtiyojidan kelib chiqib, kasb-hunarga to'g'ri va ongli ravishda yo'naltirish masalalarini qamrab olgan amaliy- uslubiy yordam, yo'naltiruvchi tavsiyalar berish zarur. Kasb-hunarga yo'naltirish ishlari butun pedagog jamoaning, mahalla ahlining, oilaning, barcha- barchaning ishidir. Kasblarni to'g'ri va ongli tanlashda pedagog va psixologlarning o'rni ahamiyatlidir. Shu jumladan, psixologlar "Kasb tanlash motivini aniqlash", "Xolland", D.D.S., ya'ni Differensial-diagnostik so'rovnoma, "Qiziqishlar xaritasi" kabi metodikalarni o'tkazgandan so'ng, boladagi qiziqish, moyilliklari, layoqatlari, motiv va qobiliyatlari namoyon bo'ladi. Bolalardagi qiziqish, qobiliyat aniqlangandan so'ng, bolani shu tanlagan kasbi bo'yicha yo'naltirish lozim, chunki boladagi bor layoqat, [qobiliyat rivojlantirilsa](#), u o'z kasbining ustasi, mahoratli kasb egasi bo'lib yetishadi. Ingliz bioximigi S.Rouz, kishi qobiliyatining rivojlanishi uchun to'siqlar biologiyaga qaraganda, sotsial sharoitda ko'proqdir deb ta'kidlaydi. Ingliz psixologi D.Kidjin ham aynan shunday xulosaga kelib, tarbiyaning kishi intellektual rivojlanishiga hal qiluvchi ta'siri haqida so'z yutiladi. Ikkinchi konsepsiyaning vakillari qobiliyatni butunlay hayot va tarbiyaning sotsial sharoiti belgilaydi, deb uqtiradilar. Masalan, Gelvetsiy o'z vaqtida, tarbiya yordamida geniy yaratsa bo'ladi, degan edi. Hozirgi



zamon olimlaridan amerikalik U.Eshbi, kishining qobiliyati yashab turgan vaqtida stixiyali ravishda o'z-o'zidan va ongli ravishda ta'lim-tarbiya jarayonida shakllanadi, shularning natijasi o'laroq masalalarni yechish uchun tegishli dastlabki rejalar va programmalar vujudga keladi, deb ta'kidlaydi. Ijodiy programma va zo'r ishchanlik qobiliyati mavjud bo'lsa, faoliyatda eng yuksak yutuqlarga erishiladi. Masalan Firmen, qobiliyat muhitga bog'liq, deb hisoblaydi. Muvaffaqiyatli faoliyatning eng muhim shartlaridan biri tasvirlayotgan narsangga nisbatan muhabbatingdir, deb yozgan edi mashhur rassom Yu.Neprinsev. Mashhur peyzajchi, tabiat kuychisi V.V.Meshkov ham ana shu fikrda edi. Rassomga fidokorlik, ijod o'tida yonish zarurdir. Agar bu o't kuchli bo'lsa, rassom ehtirosli va hayajonlantiruvchi rasm ishlashni oxiriga yetkaza oladi, chunki asar nafaqat aql va o'tkir kuzatuvchanlik bilan, balki ishga halol munosabatda bo'lish bilan bunyod etiladi. I.Repin rassomlikka shunchalik ehtiros bilan berilib ketgan ediki, hatto mehmonlar huzurida dam olayotganida ham qalami qo'lidan tushmas edi. O'ng qo'li charchab qalam bo'lishi va rivojlanishi uchun zamindir. Hatto kishi asosiy hayotiy faoliyat sifatida bitta muayyan faoliyatni tanlab olganda ham bu faoliyatda yuksak muvaffaqiyatlarga erishishiga har tomonlama rivojlanganligi sabab bo'ladi. Ko'pchilik yirik yozuvchilar, yuqorida ko'rsatilgandek, faqat professional yozuvchi sifatida mashhur bo'lganlar, lekin ular yanada aniqroq, jonliroq, yorqin adabiy obrazlarni yaratishga yordam beruvchi vosita sifatida rasm solishga, rassomlikka va muzikaga murojaat qilganlar (A.S.Pushkin, M.Yu.Lermontov va boshqa ko'pgina yozuvchilar). Masalan, Repinning musiqani tushunishi va uni ehtiros bilan sevishi, yorqin badiiy kartinalar yaratishida musiqiy obrazlar unga yordam bergani bizga ma'lum. Kishining har tomonlama rivojlangan bo'lishi o'z imkoniyatlarini to'g'riroq baholash va shunga muvofiq ravishda asosiy faoliyatini aniqlab olishga imkon beradi. Bundan tashqari, u hamma qobiliyatlarning rivojlanishini ta'minlaydi, ular hammasi birgalikda hatto bitta muayyan faoliyatda bitta qobiliyatning mazkur faoliyatda bergan samarasiga qaraganda, haddan tashqari yuqori samara beradi. Agar qobiliyat-bu shaxs xususiyatlarining "ansambli" bo'lsa, iste'dodning oliy darajalari-talantlik va geniallik-odamning yuksak darajada rivojlangan qobiliyatlari "ansambli" bo'ladi. Qobiliyatning eng yuqori darajasi "talant" deb ataladi. Talant – insonga qaysidir murakkab faoliyatni muvaffaqiyatli, mustaqil va o'ziga xos tarzda amalga oshirish [imkonini beruvchi qobiliyat](#), tabiiy iqtidor hamohangligidir. Talant haqida xalqning o'zida "Xudo bergan" degan gap bor. O'z navbatida tabiiy iqtidor, qobiliyat, talant hayotiy kasbiy tajriba va zo'r mehnat bilan uyg'unlashsa mahorat shakllanadi. Agar qobiliyatning yuqori darajada namoyon bo'lishi "talant" deb atalsa, talantning yuqori darajada namoyon bo'lishi buyuklikdir. Buyuklik – bu inson ijodiy kuchining yuksak darajada namoyon bo'lishi. Nemis faylasufi Shopengauer bu haqda shunday deydi: "Hech kim tekkiza olmagan mo'ljalga tekkizgan mergan- talantdir, hech kim ko'rmagan mo'ljalga tekkizgan mergan - buyukdir". Maktab o'quvchilari bir-birlaridan o'z qobiliyatlari bilan farqlanadilar. Qobiliyat notekis rivojlanadi, rivojlanishning vaqtincha to'xtab qolishi ko'pincha jadal rivojlanish bilan almashinadi. Bu hol individuallashni, maxsus pedagoglik nazokatini talab qiladi. Ba'zan birovlariga oshiqcha talablar qo'yib, qo'shimcha topshiriqlar berish lozim, boshqalarga esa yordam berish kerak, toki ularning qobiliyati tezroq rivojlanib, bilimlar



bilan yanada to'lsin, kerakli xususiyatlari, kompensatsiyalovchi (tiklovchi) mexanizmlari shakllansin. Shuni esda tutish kerakki, tani sog', psixik jihatdan sog'lom bolalar orasida qobiliyatsizlari bo'lmaydi, balki ular orasida faqat shundaylari bo'ladiki, ularning nimaga qobiliyatli ekanini biz bilmaymiz. Shu sababli bolalarni sabot bilan o'rganish va ular qobiliyatini baholashga optimistik ravishda yondoshish-qobiliyat tarbiyachisining zaruriy fazilati bo'lib hisoblanadi. Qobiliyat muayyan izchillikda namoyon bo'lishi va rivojlanishini hayot tajribasi ko'rsatib turibdi. Hammadan oldin musiqaviy qobiliyat ro'yobga chiqadi, hamma buyuk musiqachilar 4-5 yoshidanoq muvaffaqiyat bilan kuy chalishni bilar edilar. Undan keyin 6-8 yoshdan rassomlik qobiliyati yuzaga chiqadi. Bu yoshdagi bolalarda koloritli original rasm namunalari solishini kuzatish mumkin. Iste'dodli bolalarning rassomlik asarlari ko'rgazmalarini o'tkazish dunyo tajribasida keng tarqalgandir. Demak, ma'lum tabiiy imkoniyatlar mavjud bo'lganda har tomonlama rivojlanganlik chinakam talant va geniallikning rivojlanishi uchun asosiy shart-sharoitdir. Hatto, ochiq-oydin tabiiy imkoniyatlar mavjud bo'lmaganda ham, shaxsning har tomonlama rivojlangan bo'lishi kishi qobiliyatining o'zi tanlagan yagona faoliyatga nisbatan yuqori darajada rivojlanishi va faoliyatda ancha yuksak ko'rsatkichlarga erishishini ta'minlaydi. Biz bolalarimizni kasb tanlashiga befarq bo'lmasdan maktab psixologi, rahbariyati, qolaversa sinf rahbarlari bilan tez-tez uchrashib, boladagi moyillikni, qobiliyatni rivojlantirishimiz lozim. Sinf rahbarlari ham har bir o'quvchisini darslarda, tashkiliy ishlarda kuzatib, bolani o'rganib, maktab psixologi va ota-onalar bilan hamkorlikda ish olib borishi lozim. Maktab psixologi olingan test natijalari bilan sinf rahbarlari va o'qituvchilarni xabardor qilishi va kerakli maslahatlarni berib borishi, o'quvchilarni o'zida bor qobiliyat va moyilliklaridan xabardor qilib ikkilanishlar oldini olishi lozim. Kerak bo'lsa ota-onalarni ham test natijalaridan, bolalarining bor qobiliyatlaridan xabardor qilishi darkor. "Biz o'z iste'dodli fidoi bolalarimizni kasb va bilim cho'qqilarini zabt etish uchun qanot berishimiz kerak. O'zbekiston Respublikasi "Kadrlartayyorlash milliy dasturi"da belgilangan vazifalarni yuksak darajada bajarish borasida, o'quvchilarni kasb-hunarga yo'naltirishda kasb-hunar ta'lim muassasalarining ahamiyati muhim sanaladi. Bu borada Yurtboshimiz I.A.Karimovning quyidagi fikrlarini ta'kidlamoqchimiz: "O'rta maxsus, kasb- hunar ta'lim muassasalari har – bir xududning o'ziga xos, jo'g'rofiy, [etnik xususiyat](#), ehtiyojlaridan kelib chiqib, tashkil etilishi hamda unda tahsil olayotgan o'quvchilarning ota – onalari bag'rida o'qib, kasb – hunar egallashlari qolaversa, o'sha xududning madaniy – ma'rifiy markaziga aylantirish, yoshlarni chinakkam barkamol kadrlar qilib tayyorlashga bo'lgan talabdandir" deya e'tirof etganlar. Ushbu fikrlari orqali jamiyat va davlat rivojlanishida yoshlarni har tomonlama yetuk mutaxassis kadrlar qilib tayyorlash ertangi kunimiz uchun zamin yaratilishiga ishonch bildirganlar. Shunday ekan, bu borada kasb-hunar muassasalarida o'quvchilarni kasb-hunarga yo'naltirish tadbirlarining o'rni va ularni o'tkazishning mazmun mohiyatiga to'xtalmay iloji yo'q. Kasb-hunar ta'lim muassasalari umumiy o'rta ta'lim maktab bitiruvchilarini kasb-hunarga yo'naltirishda tadbirlarni tashkil etish va ularni o'tkazib borishdan maqsad, o'quvchi yoshlarni kasblar dunyosiga olib kirish, tanishtirish, qiziqtirish hamda qobiliyati, moyilligi bor o'quvchilarni ongli tarzda kasb tanlashlariga zamin yaratib beruvchi omil bo'lib sanaladi. Kasbga old ma'lumotlarni tahlil qilish,





natijalarni solishtirish, birlashtirish, o'quvchining kasbiy axborot bazasini boy'itishda qo'llanilgan filmlar, innovatsion yangiliklar vaziyatni baholay olishga yordam beradi. Shuningdek, tasavvur, qiziqish, ehtiyoj, qobiliyat, bilim, ko'nikma, odatlar bilan uzviy bog'laydi. Hozirgi kunda kasb-hunarga bag'ishlangan targ'ibot-tashviqot ishlari, kasbiy bilim va ta'limga yo'naltirilib, o'quvchilarning fikrlarini, ota-onalarning hamkorligini seminar-treninglar, ma'ruzalar va suhbatlar uyushtirish, kasb-hunarning ijtimoiy ahamiyatini yoritish, anjuman, radio va teleko'rsatuvlarda chiqishlar, qiziqish va havaslarini orttirish individual [muloqotlarni uyushtirishdan](#), mazmunli tashkil etishdan iboratdir. Bunda psixologik xizmatni keng tatbiq qilish, o'quvchilarni kasb-hunarga yo'naltirish xonalarini zamon talabi darajasida shakllantirish maqsadga muvofiqdir. Maktab amaliyotchi psixologlari kursining tinglovchilari fikrlaridan kelib chiqib, o'quvchilarni kasb-hunarga yo'naltirishda quyidagilarga e'tibor qaratish maqsadga muvofiqdir:

- O'quvchilardagi kuchli ehtiyojni sezish va ular qiziqqan kasb doirasida individual suhbatlar olib borish.
- Kasblarning turlari, hududdagi, viloyatdagi, respublikadagi, jahondagi mavjud kasblar bo'yicha axborotlar berish, bolaning ijodkorligi, diqqati, iroda-matnati, qat'iyiligi, sabri, tashabbusi-iqtidori, intizomi va dunyoqarashiga ko'ra zaruriy maslahatlarni uzluksiz olib borish.
- O'quvchilarimiz o'zgaruvchanligini inobatga olib, ularga to'g'ri yo'l ko'rsatuvchi ibratli shaxslar bilan uchrashuvlar tashkil etish.

Mustaqillik yillaridagi kasbiy sohalar bilan bugungi kundagi zamonaviylikka asoslangan kasblar o'rtasida farqlar sezilmoqda. Qizlarni har tomonlama kamolotga boshlovchi kasb-hunarlar shu darajada ko'payib ketdiki, endilikda o'g'il bolalar uchun ham turli to'garaklar, markazlarning ochilishiga bo'lgan talab ortmoqda. Ayniqsa, nafaqat qizlarni oilaviy hayotga tayyorlash kerak, balki o'g'il bolalarni ham oila qurishga, jamiyatda o'z o'rnini topishga yo'naltirilgan kasb-hunar markazlari ochilishi ham ayni muddaodir. Professor Tursunali Qurbonovning «Ota bo'lish osonmi?» nomli kitobini barcha o'quvchilar, balog'at yoshidagi o'spirinlar o'qishlarini juda-juda istardim. Chunki kasb-hunarga yo'naltirish insonni jamiyatga foydasi tegishiga, yomon yo'llardan qaytarishga turtki beradi. Xalqimizning «Yigit kishiga qirq hunar oz», «Hunardan kelsa boylik, turmush bo'lar chiroylik» kabi maqollari bejiz aytilmagan. Hamma jabhalarda ham kasbini to'g'ri tanlagan va sevgan inson katta yutuqlarga erishgan, ulkan kashfiyotlar qila olgan. Sportchilarimiz va turli soha egalarining qo'lga kiritgan muvaffaqiyatlarini keltirish mumkin. Ularning bari fidoyi kasb egalari bo'lib, tinimsiz mashqlar, samarali ijod tufayli yurtimizni butun jahon tanishiga ulkan hissa qo'shmoqdalar. O'zga yurtlarda O'zbekiston baytoga ko'tarilib, madhiyamiz yangraganda faxrlanish tuyg'ulari paydo bo'lib, insonning



shu kasb va uning egasiga havasini orttiradi. Qolaversa, mamlakatimizda maorif sohasi, ta'lim-tarbiyaning uzluksiz tizimida, jumladan, maktab sohasida jiddiy o'zgarishlar yuzaga keldi. Ota-onalarda ham farzandining kelajagiga bo'lgan qiziqishi ancha oldin sezila boshladi. Mehnat bozorining qishloqlarda shakllantirishning hududiy xususiyatlarini hisobga olgan holda kasb-hunar ta'limining to'g'ri yo'lga qo'yilishiga kirishildi. Bu borada muammo ko'p bo'lishiga qaramay, o'n ikki yillik umumiy o'rta ta'lim yo'nalishi o'quvchilarda kasbga yo'naltirish va ta'limning amaliy yo'nalganligi yetarli darajada bo'lishini ta'minlashga harakat boshlandi. [Natijada](#), yigit va qizlar o'z qobiliyatlari, istaklari ijodiy mehnat moyilliklariga monand hayot yo'lini belgilay olishga harakat qilmoqdalar. O'quvchilarda alohida qobiliyatni topish, ajratish va aniqlashda maktab amaliyotchi psixologidan tortib, shahar-tuman XTMMTTEB tashxis bo'lim-markazlarigacha, hamkorlik tashkilotlarigacha harakat qilmoqdalar. Chunki kasb-hunarga yo'naltirish – umumiy o'rta ta'lim maktablarida yoshlarni yurtimizning munosib egalari qilib tarbiyalashda muhim bosqichdir. Ayni paytda har bir yosh haqiqiy qiziqish va qobiliyatini, ehtiyoj-xohishini bilib olishi kerak. O'qituvchi bo'lishni orzu qildimi, u shu kasbning mehnati va zahmatini tasavvur qila olishi, ruhan tayyor bo'lib, eng kerakli bo'lgan bilimlarni egallab borishi shart. Hunarga qiziqdimi, tanlagan kasbidan uyalmasligi, zamonaviy kasb deb o'ylashi, jamiyatdagi ehtiyojini bilishi, o'rganishi talab etiladi. Tanlangan har bir kasb uchun xohish va iste'dod zarur. Evaziga nima olish mumkin? Kelajagi qanday bo'ladi? kabi savollarga javob topilishi kerak. Kasb-hunarni to'g'ri tanlash uchun yoshlar o'zlarining imkoniyati, qobiliyati, shaxsiy xislatlarini hisobga olishlari zarur. O'quvchilar, ko'pincha, kasb tanlashda obro'li insonlarga, ota-onalari, aka-opalariga taqlid qiladilar. Kelajaklari haqida tasavvurlar qiladilar. Bu jarayonni maktabdagi psixologik xizmat davom ettiradi. Yuqori malakali kadr bo'lishda kasb tanlashning ahamiyati katta ekan, bunda quyidagilarga e'tibor berish maqsadga muvofiqdir:

–aniq	berish	maqsadga	muvofiqdir:
	maqsadni	belgilay	olish;

– vazifalarni aniqlash;

- mazmun-mohiyatini tushunish;

– samaraliligini tasavvur etish;

– muammolardan qo'rqmaslik;

– baho bera olishi kasbiy faoliyatda muhim rol o'ynaydi.

O'quvchining shaxsiy va professional tayyorgarligida, samarali aniq metod va ta'sir etuvchi xususiyatlarni aniqlashda, maslahat [va tavsiyalar berishda](#), qiyinchiliklar sabablarini aniqlashda, asoslab berishda, kasb madaniyatini shakllantirishda ota-onalar, o'qituvchilar va tarbiyachilar jamoasi, maktab amaliyotchi psixologining, mahoratli pedagogning o'rni muhim. Bunda pedagogik korreksiya va diagnostikadan foydalanish ham maqsadga muvofiq. Bu psixologiyaning eng yaxshi rivojlangan va muhim yo'nalishi bo'lib, o'quvchilarning aqliy rivojlanish darajasini aniqlash, o'z-o'zini baholash, «Psixologik himoya usullari»dan foydalanish, psixik holatlarni, xarakterning asosiy sifatlarini



o'rganishda muhim. Kasb-hunarga old suhbatlar jarayoni o'quvchilarning qiziqish havaslarini, tasavvurlarini, xayol va tafakkurlarini o'rganishda muhim bo'lsa, testlar o'quvchini o'rganishda, uning xususiyatlarini, qobiliyatlarini, xarakterlarini, tafakkur va mulqotchanliklarini, o'zaro munosabatlarini o'rganishda muhimdir. Hozirgi kunda aqlan zukko, qobiliyatli, izlanuvchan, mustaqil, mulohazali yigit va qizlarga qulay shart-sharoitlar, imkoniyatlaryaratilgan. Zamon talablariga javob beruvchi kasb-hunar maskanlarida o'qitish ishlarida mahoratli pedagoglarning o'rni beqiyos. Zero, insonning o'z o'rnini topishi bugungi kundagi dolzarb muammodir. O'quvchining o'z imkoniyatlariga [ishonch hosil qilishi](#), qiyinchiliklarni yengib chiqishinun «Nima uchun shu kasbni yoqtiraman?» mavzuidagi davra suhbatlarini o'tkazish, kasbning yaxshi va yomon tomonlarini tahlil etish, tanqidiy ko'z bilan qarashga chorlash o'quvchi va o'qituvchi uchun ahamiyatlidir. O'quvchining, eng avvalo, o'z-o'zini to'g'ri anglashi va tushunishi, baholashi, munosabatlar o'rnatishi, «Kim bo'lsam ekan?» savoliga aniq javob topishi, mehnat jarayonida o'z-o'zidan qoniqishi, ongli kasb tanlashi o'zi va jamiyat uchun foydalidir. O'quvchilarni kasb-hunarga yo'naltirishda quyidagi muammolarga ham duch kelinmoqda:

- maktablarda kasb tanlash haqidagi maxsus fanlarning yo'qqigi;
  - maktab amaliyotchi psixologlarning tajribasizligi;
  - hamkorlikdagi uzilishlar;
  - O'quvchilarni kasb-hunarga yo'naltirishda har biriga alohida yondashuv yo'qligi;
  - kasbiy tayyorgarlik madaniyati va pedagoglar mahoratining yetishmasligi.
- Shunday ekan, O'quvchilarni kasb-hunarga yo'naltirishdagi muammolarni hal etishda quyidagi tavsiyalarga amal qilish samaralidir:

1) kasb-hunarga yo'naltirishda pedagogik korreksiya va diagnostikadan foydalanish zarur;

2) yoshlarni kasb-hunarga tayyorlashda mahoratli pedagoglar, psixologlar, rahbarlar, otanonalar, faollar hamkorligidagi uzviylikni ta'minlash, umumiy rahbarlik nazorat tizimini to'g'ri tashkil etish;

3) korxonalariga amaliyot uchun borishning sifat darajalarini ko'tarish;

4) maxsus kechalar, davra suhbatlari, ko'rik-tanlovlarni mazmunli tashkil etish;

5) o'quvchilarning har yili kasbiy, tibbiy, pedagogik, psixologik ko'rikdan o'tishlariga jiddiy e'tibor qaratish;

6) shahar-tuman XTMMTTEB qoshidagi tashxis markazlarini va umumiy o'rta ta'lim maktablaridagi kasbga yo'naltirish [xonalarini zamonaviy](#), innovatsion, kompetensiyaviy yondashgan holda bezatish;

7) ta'lim muassasalarining o'quv-moddiy negizini takomillashtirish.

## XULOSA

Xulosa o'rnida shuni aytish mumkinki, kasb-hunarga yo'naltirishda kuzatish orqali hayotni o'rganish, xarakter, qobiliyat, kayfiyatlarni kuzatish bilan turli tuzatishlar olib boriladi.



Insonning tashqi ko'rinishlari: harakatlari, so'zlashi, boshqalar bilan aloqasi, xulq-atvori o'rganiladi. Belgilangan reja yoki dasturga muvofiq kuzatish asosiy maqsadga tezroq yetkazadi. Maktab psixologi olingan test natijalari bilan sinf rahbarlari va o'qituvchilarni xabardor qilishi va kerakli maslahatlarni berib borishi, o'quvchilarni o'zida bor qobiliyat va moyilliklaridan xabardor qilib ikkilanishlar oldini olishi lozim. Kerak bo'lsa ota-onalarni ham test natijalaridan, bolalarining bor qobiliyatlaridan xabardor qilishi darkor. "Biz o'z iste'dodli fidoyi bolalarimizni kasb va bilim cho'qqilarini zabt etish uchun qanot berishimiz kerak. O'zbekiston Respublikasi "Kadrlartayyorlash milliy dasturi" da belgilangan vazifalarni yuksak darajada bajarish borasida, o'quvchilarni kasb-hunarga yo'naltirishda kasb-hunar ta'lim muassasalarining ahamiyati muhim sanaladi. Bu borada Yurtboshimiz I.A.Karimovning quyidagi fikrlarini ta'kidlamoqchimiz: "O'rta maxsus, kasb- hunar ta'lim muassasalari har – bir xududning o'ziga xos, jo'g'rofiy, etnik xususiyat, ehtiyojlaridan kelib chiqib, tashkil etilishi hamda unda tahsil olayotgan o'quvchilarning ota – onalari bag'rida o'qib, kasb – hunar egallashlari qolaversa, o'sha xududning madaniy – ma'rifiy markaziga aylantirish, yoshlarni chinakkam barkamol kadrlar qilib tayyorlashga bo'lgan talabdandir" deya e'tirof etganlar. Ushbu fikrlari orqali jamiyat va davlat rivojlanishida yoshlarni har tomonlama yetuk mutaxassis kadrlar qilib tayyorlash ertangi kunimiz uchun zamin yaratilishiga ishonch bildirganlar. Shunday ekan, bu borada kasb-hunar muassasalarida umumiy o'rta ta'lim maktab bitiruvchilarini kasb-hunarga yo'naltirishda tadbirlarni tashkil etish va ularni o'tkazib borishdan maqsad, o'quvchi yoshlarni kasblar dunyosiga olib kirish, tanishtirish, qiziqtirish hamda qobiliyati, moyilligi bor o'quvchilarni ongli tarzda kasb tanlashlariga zamin yaratib beruvchi omil bo'lib sanaladi.

Shuni ta'kidlab o'tishishimiz joizki yoshlarimizni to'g'ri kasbga yo'naltirish, bu eng muhim vazufalardan biri ekanligini yana bir bor ta'kidlab o'tmoqchiman . Inson to'g'ri kasb tanlash orqali o'z oilasiga, jamiyatga juda katta naf keltishi isbot talab qilmaydigan qonuniyatdir.

Xulosa o'rnida shuni ta'kidlab o'tishishimiz joizki yoshlarimizni to'g'ri kasbga yo'naltirish, bu eng muhim vazufalardan biri ekanligini yana bir bor ta'kidlab o'tmoqchiman . Inson to'g'ri kasb tanlash orqali o'z oilasiga, jamiyatga juda katta naf keltishi isbot talab qilmaydigan qonuniyatdir.

### Foydalanilgan adabiyotlar

1. G'oziyev E., Mamedov K. Kasb psixologiyasi. - T.: O'zMU, 2003. 156-b
2. Yusupova F.I. O'quvchilar individual tayyorgarligini amalga oshirishning pedagogik-psixologik jihatlari. "Xalq ta'limi" jurnali. 2005. №5. 90-93-b.
3. Shakhlo Khakimovna Kharatova "USE OF INNOVATIVE TECHNOLOGIES IN THE EDUCATIONAL PROCESS" Science and Education ISSUE 3, March 2022;



4. Maxmudova.D. "O'quvchilarni kasbga yo'naltirishga oid pedagogik faoliyat element lari orasidagi uzviylik va uzluksizlikni ta'minlash". Xalq ta'limi jurnali. №3 son, 57-58 bet.
5. G'oziyev E., Mamedov K. Kasb psixologiyasi. - T.: O'zMU, 2003. 156-b
6. Maxmudova .D. "O'quvchilarni kasbga yo'naltirishga oid pedagogi k faoliyat element lari orasidagi uzviylik va uzluksizlikni ta'minlash". Xalq ta'limi jurnali. №3 son, 57-58 bet.
7. [http s://t.me/dokument](http://t.me/dokument)

## BOSHLANG'ICH TA'LIMDA INNOVATSION TEXNOLOGIYALARNI JORIY ETISH

*Sirdaryo viloyati Sayxunobod tumani 13-umumiy o'rta ta'lim maktabining boshlang'ich ta'lim fani o'qituvchisi Davlatova Zamira Tagayevna*

### Annotatsiya:

Ushbu maqolada boshlang'ich ta'limda innovatsion texnologiyalarni joriy etish boshlang'ich sinflarda foydalanish mumkin bo'lgan innovatsion texnologiyalarning didaktik tamoyillari, dars jarayonida interfaol metodlardan foydalanish va boshlang'ich sinflarda innovatsion pedagogik texnologiyalardan foydalanishning ahamiyati haqida ma'lumot berish.

**Kalit so'zlar:** interfaol metodlar ,innovatsiya, pedagogik texnologiya, didaktik tamoyillar.

Lug'aviy jihatdan "innovatsiya" tushunchasi ingliz tilidan tarjima qilinganda (innovatsion) "yangilik kiritish" degan ma'noni anglatadi. "Innovatsiya" tushunchasi mazmunan aniq holatni ifodalaydi. Innovatsiya- muayyan tizimning ichki tuzilishi.

Ta'lim oluvchida yangi g'oya, me'yor, qoidalarni yaratish, o'zga shaxslar tomonidan yaratilgan ilg'or g'oyalar, me'yor qoidalarni tabiiy qabul qilishga oid sifatlar, malakalarni shakllantirish imkoniyatini yaratadigan ta'lim. Innovatsion ta'lim jarayonida qo'llaniladigan texnologiyalar innovatsion ta'lim texnologiyalari yoki ta'lim innovatsiyalari deb nomlanadi. Ta'lim innovatsiyalari - ta'lim sohasi yoki o'quv jarayonida mavjud muammoni yangicha yondoshuv asosida yechish maqsadida qo'llanilib, avvalgidan ancha samarali natijani kafolatlay oladigan shakl, metod va texnologiyalar. Ta'lim innovatsiyalari "innovatsion ta'lim" deb ham nomlanadi. "Innovatsion ta'lim" tushunchasi birinchi bor 1979-yilda "Rim klubi"da qo'llanilgan.

Boshlang'ich ta'limda innovatsion texnologiyalardan foydalanish yo'llari Hozirgi kunda ta'lim jarayoniga innovatsion texnologiyalar va interaktiv metodlarni qo'llashga qiziqish toboro keng tus olmoqda. Bunday metodlarni qo'llash ta'lim samaradorligi vata'sirchanligini oshiradi, o'quvchilarning o'qish motivlarini o'stiradi. Innovatsiya- yangilik kiritish, yaratishdir. Demak, an'anaviy ta'limdagi kabi bir xil shablonlar asosida emas,

balki yangiliklar asosida ta'lim jarayonining ta'sirchanligini oshirishga qaratilgan ish shaklidan foydalanish innovatsiya demakdir.

Ta'limda pedagogik texnologiyalarga asoslanish va innovatsiyaga intilish, o'quvchilarni faollashtirishga qaratilgan turli interaktiv metodlardan foydalanish ta'lim maqsadini samarali amalga oshirishga yordam beradi. Ta'lim jarayonini innovatsion metodlardan foydalanib tashkil etish uchun avvalo darsning rejasi va loyihasi aniq ishlab chiqilishi zarur. Dars loyihasini tuzishda o'qituvchi o'zining ish shakllari va o'quvchilarning ko'nikmalarini egallash jarayonidagi ishlari doirasini aniq belgilab olishi lozim. Shuningdek, u qanday o'qitish metodlaridan foydalanishi ham muim ahamiyatga ega. Metod tanlashda ko'proq interaktiv metodlarga e'tibor qaratish ta'lim samaradorligini oshiradi. (Interaktiv so'zi inglizcha-interaction, ya'ni inter-aro, o'zaro, asta harakat ma'nosini anglatadi.) Interaktiv usullar - bu o'zaro harakat, ya'ni hamkorlik asosida o'qitish demakdir.

Innovatsion texnologiyalardan dars jarayonida foydalanishning o'ziga xosligi shundaki, ular o'qituvchi va o'quvchilarning birgalikdagi faoliyati orqali amalga oshiriladi. O'qitish jarayoni o'qituvchi hamda o'quvchilar faoliyatini o'z ichiga oladi. O'qituvchining faoliyati o'quv materialini bayon qilish, o'quvchilarning fanga bo'lgan qiziqishini orttirish, fikrini teranlashtirish va e'tiqodini shakllantirish, o'quvchilarning mustaqil mashg'ulotlariga rahbarlik qilish, ularning bilim, ko'nikma va malakalarini tekshirish hamda baholashdan iborat. "Baliq skeleti" texnologiyasi Ushbu texnologiya baliq model chizmasi orqali namoyish etilib, bunda o'quvchilar o'rtaga tashlangan muammoni har tomonlama ochib berishga harakat qiladilar. Baliq skeleti chizmasi vatmanga chizilib uning tepa qismiga yechilishi kerak bo'lgan muammo yoziladi. Pastki qismiga muammoni hal etilish yo'llari yozib boriladi. Masalan, yo'l harakati darslarida "Yo'l qoidalari" mavzusida "Svetofor nima uchun kerak?" muammosi qo'yilsa, bolalar o'z fikrlari bilan baliq sklitini boyitib boradilar. O'zbekiston Respublikasining "Ta'lim to'g'risida"gi Qonuni va "Kadrlar tayyorlash milliy dasturi" yosh avlodni tarbiyalashning asosiy istiqbol va yo'nalishlarini belgilab berdi. "Kadrlar tayyorlash milliy dasturi" da ta'limni tubdan isloh qilishning asosiy yo'nalishlari



ko'rsatib berildi. Unda “ Uzluksiz ta'lim ijodkor, ijtimoiy faol, ma'naviy boy shaxs shakllanishi va yuqori malakali raqobatbardosh kadrlar ildam tayyorlanishi uchun zarur shart – sharoitlar yaratadi”, deb ko'rsatilgan. Shuningdek, dasturda : “Ta'lim berishning ilg'or pedagogik texnologiyalarini, zamonaviy o'quv – uslubiy majmualarini yaratish va o'quv – tarbiya jarayonini didaktik jihatdan ta'minlash ” umumiy o'rta ta'limning asosiy vazifalaridan biri sifatida belgilangan edi.

Darhaqiqat, innovatsion yondashuvlar va zamonaviy pedagogik texnologiyalar ta'lim jarayonining unumdorligini oshiradi. Bugungi davr axborot uzatish hajmi va tezligi jihatlaridan chegaralanmagan butunjahon axborot tarmog'idan faol foydalanishi bilan xarakterlanadi. Multimedialardan va animatsiyalardan keng foydalanish o'quvchilarni darslarga bo'lgan qiziqishi va bilim saviyasini oshiradi.

O'quvchilarga kompetensiyalarni har bir dars ko'lamida puxta singdirib borishimiz kerak. Bunda biz o'qitishda yangi ped texnologiyalardan, innovatsion g'oyalardan, interfaol uslublar va kreativ yondashuvlardan o'rinli ravishda o'z vaqtida foydalana bilishimiz lozim.

#### Foydalanilgan adabiyotlar:

1. Abduqodirov A.A., Begmatova N.X. Ta'lim muassasalarida multimedia texnologiyasidan foydalanish uslubiyoti (Uslubiy qo'llanma)– Qarshi: 2011.
2. Tolipov O' Usmonboyeva M. Pedagogik texnologiyalarning tatbiqiy asoslari. - T.:Fan 2006
3. Babayeva D. Nutq o'stirish nazariyasi va metodikasi. TDPU. 2018.
4. Internet ma'lumotlar.





## TA'LIM MUASSASALARIDA AMALIYOTCHI PSIXOLOGLAR MUTAXASSIS SIFATIDA ISH YURITISHNING NAZARIY AMALYOTI

**Azizova Manzura Mahmudovna Namangan viloyati Chust tuman XTBga qarashli  
66-umumiy o'rta ta'lim maktabining amaliyotchi psixologi**

### Annotatsiya

Mazkur maqolada amaliyotchi psixologlarning egallashi lozim bo'lgan xususiyatlari va mutaxassis sifatida jamiyat hayotidagi o'rni muhokama qilingan. Shuningdek, amaliyotchi psixologlarning axloqiy va kasbiy tamoyillari yoritib berilgan.

**Kalit so'zlar:** psixolog, amaliyot, jamiyat, kasb, professional, etika, estetika, psixologik xizmat, intellektual ,korreksiya;

### Asosiy qism

Hech kimga sir emaski , psixologik xizmat zamonaviy ta'lim tizimining uzviy tarkibiy qismi bo'lib, u bolalarni o'qitish va tarbiyalashda ularning intellektual va shaxsiy imkoniyatlarini, bolaning moyilligi, qobiliyati, qiziqishlari va moyilligini o'z vaqtida aniqlash va maksimal darajada foydalanishni ta'minlaydi. Maktabgacha ta'lim muassasasi psixologi, birinchi navbatda bolani biladigan va chuqur tushunadigan ikkalasini ham tushunadigan shaxsdir. Aqliy rivojlanish, shuningdek, uning yosh xususiyatlari va individual farqlar bilan ajralib turadi. Shu bilan birga, u kattalar psixologiyasiga rahbarlik qilishi kerak chunki maktabgacha ta'lim muassasasidagi bola doimo kattalar bilan muloqotda bo'ladi. Maktabgacha ta'lim muassasasida psixologning asosiy vazifalari – bolalarning jismoniy va ruhiy salomatligini muhofaza qilish, ularning hissiy holatini ta'minlash har bir bolaning qobiliyatlarini erkin va samarali rivojlantirish uchun qulay shart-sharoit yaratilarni yaratishdan iboratdir.

Bugungi kunda ko'pchilik umumiy o'rta ta'lim maktablari o'zining psixologlariga ega. Biroq shunga qaramay direktor va o'qituvchilar ko'pincha psixologning qo'lidan nima kelishi mumkinligini yaxshi tasavvur etolmaydilar. Ularga psixolog hamma muammolarini

bir zumda hal qilib beradigandek tuyuladi. Ammo psixologning maktabda ish boshlaganidan keyin maktabda tashqi jihatdan hech narsa o'zgarmaganini ko'rishgach, ularda «Maktab psixologining o'zi nima keragi bor?» degan tipdagi savollar tug'iladi. Shuni alohida ta'kidlash kerakki, maktabdagi amaliy ish uchun psixolog o'rgangan nazariy bilimlar yetmay qoladi. Maktabga kelib qolgach, psixologlar ko'pincha amaliyotning ular oldiga qo'ygan muammolaridan dovdirab qoladilar. Shunday ahvolga tushib qolmasligi uchun psixolog avvalo maktabga nima maqsadda borayotganligini aniqlashtirib olishi kerak.

Psixologik xizmatning umumiy maqsadlaridan kelib chiqib, psixolog umumiy o'rta ta'lim maktabida quyidagi vazifalarni bajarishi talab etiladi:

1. Bolalarning har-bir yosh bosqichida shaxs sifatida va intellektual jihatdan to'laonli rivojlanishini ta'minlash, ularda o'z-o'zini tarbiyalash va rivojlantirish qobiliyatini shakllantirish:

2. Har bir bolaga individual yondashuvni va uning psixologik-pedagogik o'rganilishini ta'minlash:

3. Bolaning intellektual jihatdan va shaxs sifatida rivojlanish jarayonida yuz berishi mumkin bo'lgan chetga chiqishlarni profilaktika qilish.

Shunday qilib, psixolog maktabga avvalo bolalar uchun keladi. Lekin bu psixolog o'qituvchilar bilan ishlamaydi, degani emas. Psixolog maktabda yengib o'tishi kerak bo'lgan birinchi to'siq - bu maktabning pedagogik jamoasiga qo'shila olishdir. Bordi-yu psixolog bu murakkab organizmga qo'shilib keta olmasa, o'z ishida muvaffaqiyatga erishishi dargumondir.

Dastlabki qadamlarni qo'yishda ota - onalar bilan aloqa o'rnatish juda muhim. Dastlabki aloqa ixtiyoriy xarakterda bo'lishi va o'zi murojaat qilgan ota-onalar bilan amalga oshirilishi kerak. Buning uchun psixolog alohida kun va soatlarni ajratishi lozim. Demak, umumiy o'rta ta'lim maktabida ishni boshlashdan avval psixolog:

1.O'zining pedagoglar jamoasi va maktab ma'muriyati bilan bo'lgan munosabatlarni to'g'ri yo'lga qo'yishi.

2.O'z ishining asosiy maqsadi - bu bolaning optimal rivojlanishini ta'minlash ekanini doim yodda saqlashi.

3.O'zining faoliyatida profilaktik ishga u bilan bevosita bog'liq bo'lgan diagnostik va rivojlantiruvchi ishga alohida e'tibor bilan qarashi (axir kasalni tuzatgandan uning oldini olgan ma'qulroq) lozim bo'ladi. O'qituvchi psixologning mijozi va yaqin hamkori sifatida O'qituvchilar ham alohida e'tibor talab qiladigan ob'ektdir. Amaliyot shuni ko'rsatadiki, odatda o'qituvchilar psixolog bilan hamkorlik qilishga tayyor bo'ladilar. Hamma gap psixolog o'zini qanday tutishiga borib taqaladi. Bunda psixologning o'qituvchilarga nisbatan egallaydigan pozitsiyasi juda muhim rol o'ynaydi.

Psixolog pozitsiyasining asosiy komponentlari quyidagilardan iborat:

- a) pedagog bilan bo'lgan munosabatga ustanovka;
- b) pedagoglarni qanday bo'lsa shundayligicha qabul qilishga ustanovka.
- v) sub'ekt - sub'ekt munosabatlaridan iborat tenglik va hamkorlik xarakteridagi munosabatlarga ustanovka.

Mana shunday pozitsiya pedagoglar bilan bo'lgan konstruktiv hamkorlikni ta'minlay oladi. Dastlabki kezlarda psixolog o'qituvchilarga o'z yordamini haddan tashqari faollik bilan tiqishtirmasligi zarur. Kamtarona ravishda, agar zarur bo'lsa, yordam berishga tayyorligini ma'lum qilsa, shuning o'zi kifoya.

Kimdir darrov hamkorlikka shoshiladi kimdir birozdan so'ng kimgadir umuman psixolog yordami kerak bo'lmaydi. O'qituvchilar bilan ishlashda bolada ro'y berayotgan ijobiy o'zgarishlarga asosan o'qituvchi sababchi bo'layotganini ta'kidlab turishi kerak. Psixologning ishi «soyada» qolishi kerak. SHunda u pedagoglar orasida tan olinadi. O'qituvchilar bilan olib boriladigan individual ishlardan tashqari ular bilan seminarlar shaklida psixologik targ'ibot ishlarini olib borish maqsadga muvofiqdir. Bundan ko'zlangan



asosiy maqsad kimgadir o'z bilimlarini ko'z-ko'z qilish emas, balki pedagoglarning psixologik madaniyatini oshirishdir.

Ushbu mashg'ulotlarni shunday tashkillashtirish kerakki, o'qituvchilar passiv tinglovchi bo'lib qolmasinlar. Buning uchun har bir psixologik ma'lumotga ularni o'z tajribalaridan misollar keltirishga undash kerak. Oxirida esa biror bir hazil aralash testni bajarish hammaga yaxshi kayfiyat baxsh etadi. Har qaysi maktab psixologi oldidagi savol shuki «O'zim yordamimni taklif qilaymi yoki o'qituvchilar murojaat qilishini kutaymi?» Mayli bu savolga har kim o'z vaziyatidan kelib chiqib javob bera qolsin. Lekin psixolog bir narsani unutmasini, o'qituvchilarning unga murojaat qilishi ularning pedagogik staji va tajribasiga bog'liq emas. Bu ko'proq ularning shaxsiy fazilatlariga: muloqotga kirishuvchanlik darajasi, xavotirlanuvchanlik, qiziquvchanligi yangilikka ochiqqligi va boshqalarga bog'liq.

### **Foydalanilgan adabiyotlar**

1. Boymurodov, N. (2008). Amaliy psixologiya. Yangi asr avlodi. 2019
2. Davletshin, M. (2002). Umumiy psixologiya. TDPU.
3. Tolibjonovich, M. T. (2021) SHARQ UYG'UNLANISHI VA UNING MADANIYATI MEROS: XORIJIY TADQIQOTCHILARNING NARSASI. ResearchJet Journal of Analysis and Ixtirolar, 2(05), 211-215.
4. Jabbor Usarov. (2019 yil, iyun). O'quvchilarni rivojlantirish uchun o'qitish usullaridan foydalanish Qobiliyatlar. Progressiv fanlar va texnologiyalar xalqaro jurnali, 15 (1), 272-274



## BOSHLANG'ICH SINIF ONA TILI DARSLARIDA NUTQIY KO'NIKMALARNI RIVOJLANTIRUVCHI O'QUV TOPSHIRIQLARNI ISHLAB CHIQISHNING ILMIIY-METODIK ASOSLARI

Toshkent shahar Sergeli tumanidagi  
300-IDUM boshlangich sinf o'qituvchisi

Jamoliddinova

Nodira

Muhamedtursunovna

**Annotatsiya:** Maqolada boshlang'ich sinfda ona tili darslarida nutqiy ko'nikmalarni rivojlantirish. Nutqning turlari, o'quvchilar nutqini o'stirishning ahvoli, nutq o'stirishda noan'anaviy usullardan foydalanish haqida so'z yuritiladi.

**Kalit so'zlar:** nutq, nutq o'stirish, erkin fikrlash, so'z, bog'lanishli nutq, tashqi nutq, ichki nutq.

**Nutq-** kishi faoliyatining turi, til vositalari (so'z, so'z birikmasi, gap) asosida tafakkurni ishga solishdir. Nutq o'zaro aloqa va xabar, o'z fikrini his hayajon bilan ifodalash va boshqalarga ta'sir etish vazifasini bajaradi. Yaxshi rivojlangan nutq jamiyatda kishi faoliyatining muhim vositalaridan biri sifatida xizmat qiladi. O'quvchi uchun nutq maktabda muvaffaqiyatli ta'lim olish qurolidir. Nutq o'stirish nima? Agar o'quvchi va uning tildan bajargan ishlari ko'zda tutilsa, nutq o'stirish deganda tilni har tomonlama (talaffuzi, lug'ati, sintaktik qurilishini bog'lanishli nutqni) faol amaliy o'zlashtirish tushuniladi. Nutq faoliyati uchun, shuningdek, o'quvchilar nutqini o'stirish uchun bir nechta shartlarga rioya qilish zarur:

1. Kishi nutqining yuzaga chiqishi uchun talab bo'lishi kerak. O'quvchilar nutqini o'stirishning metodik talababi, o'quvchi o'z fikrini, nimanidir og'zaki yoki yozma bayon qilish xohishini va zaruriyatini yuzaga keltiradigan vaziyat hisoblanadi.
2. Har qanday nutqning mazmuni, materiali bo'lishi lozim. Bu material qanchalik to'liq, boy, qimmatli bo'lsa, uning bayoni shunchalik mazmunli bo'ladi. Shunday ekan, o'quvchilar nutqini o'stirishning ikkinchi sharti nutqqa oida mashqlarning materiali haqida bo'lib, o'quvchining nutqi mazmunli bo'lishi uchun g'amxo'rlik qilish hisoblanadi.



3. Fikr tinglovchi tushunadigan soʻz,soʻz birikmalari,gap,nutq birliklari yordamida ifodalansagina tushunarli boʻladi.Shuning uchun nutqni muvaffaqiyatli oʻstirishning uchinchi sharti-nutqni til vositalari bilan qurollantirish hisoblanadi.Oʻquvchilarga til namunalari berish,ular uchun yaxshi nutqiy sharoit yaratish zarur.Nutqni eshitish va undan oʻz tajribasida foydalanish natijasida bolalarda taʼlim metodikasi asoslanadigan ongli ravishda “tilni sezish” shakllanadi.

Nutq oʻstirishning metodik sharti nutqiy faoliyatning keng tizimini yaratish,yaʼni,birinchidan,yaxshi nutq namunasini idrok etish,ikkinchidan,oʻrgangan til vositalaridan foydalanib,oʻz fikrini bayon etish uchun sharoit yaratish hisoblanadi.

### **Nutq oʻstirishda uch yoʻnalish aniq ajratiladi:**

- 1) soʻz ustida ishlash;
- 2) soʻz birikmasi va gap ustida ishlash;
- 3) bogʻlanishli nutq ustida ishlash.

Koʻrsatilgan uch yoʻnalish parallel olib boriladi: lugʻat ishi gap uchun material beradi; soʻz, soʻz birikmasi va gap ustida ishlash bogʻlanishli nutqqa tayyorlaydi. Oʻz navbatida bogʻlanishli nutq hikoya va insho lugʻatini boyitish vositasi boʻlib xizmat qiladi. Yozma nutqni rivojlantirish ogʻzaki nutqqa qaraganda ancha murakkab jarayon sanaladi. Chunki u oʻquvchilardan grammatik va mazmun jihatidan toʻgʻri jumla qurishni, har bir soʻzni oʻz oʻrnida toʻgʻri qoʻllashni,fikrni ixcham, izchil, ifodali, uslub jihatidan sodda va ravon ifodalashni, bayon qilingan fikrlar asosida xulosalar chiqarishni talab etadi. Bu nutqning murakkab tabiati yana shundaki, u imlo, tinish belgilari va uslub bilan bogʻliq. Soʻzni toʻgʻri yozish, tinish belgilarini oʻrinli qoʻllash, fikrni uslub talabiga muvofiq bayon qilish oʻquvchidan katta masʼuliyatni talab etadi. Shu sababli nutqning bu turi ancha sekin va murakkab kechadi. Yozma nutqning oʻziga xos xususiyatlaridan yana biri uni tekshirish, tuzatish, takomillashtirish mumkinligidir. Bu jihatdan u ogʻzaki nutqqa qaraganda ancha qulay imkoniyatlarga ega. Oʻquvchi yozma nutqdagi xato va kamchiliklar ustida ishlaydi, ularni bartaraf etadi, keyingi ishlarida bu xato va kamchiliklarga yoʻl qoʻymaslikka intiladi. Oʻqituvchi shuni ham unutmaslik lozimki, koʻpincha oʻquvchilar yozma ishlarda imlo va

tinish belgilariga katta e'tibor berib, matnning mazmuni ustida yetarli ish olib bormaydilar. Matnlarda ko'pincha mavzuga aloqasi bo'lmagan fikrlar ustunlik qilib, asosiy fikr e'tibordan chetda qoladi. Shuning uchun ona tili mashg'ulotlarida o'quvchilar diqqati faqat imlo va tinish belgilariga emas, balki bayon qilinayotgan fikrning asosli dalillarga ega bo'lishi, materialning to'g'ri joylashtirilishi, fikrning nutq sharoitiga mos holda to'g'ri bayon qilinishiga ham qaratilishi lozim.

**Nutq turlari:** kishilar tildan fikr bayon qilish quroli sifatida foydalanadilar. Ular o'z fikrlarini ovoz bilan eshittirib bayon qilishdan oldin u haqda o'ylab oladilar. Bu **ichki nutq** hisoblanadi. Ichki nutq eshittirilmagan va yozilmagan "o'ylangan" (fikrlangan) nutqdir, bu nutq fikrlovchi kishining o'ziga qaratiladi. **Tashqi nutq** tovushlar yordamida eshittirilib yoki grafik belgilar bilan yozilib, boshqalarga qaratilgan nutqdir. Ichki va tashqi nutqning fiziologik tabiati bir xil; farqi-tashqi nutqda nutq a'zolarining harakati natijasida tovush chiqariladi yoki yozib bayon etiladi; ichki nutqda nutq a'zolarining harakati tovushsiz yuzaga keladi.

Ichki nutq materialni tushunish va yodda saqlashga yordam beradi, tashqi nutqni o'stirishda birdan-bir zaruriy vosita hisoblanadi. O'ylash, fikr yuritish ichki nutq asosida bo'ladi. Ichki nutq o'quvchini tashqi nutqqa, javobgarlikni his qilib gapirishga o'rgatadi. Ichki nutq jarayonida o'ylash o'quvchining nutqi va tafakkurining o'sishida muhim vositadir. Maktabda o'quvchilarning tashqi nutqigina emas, balki ichki nutqi ham o'stiriladi. Bolalar ichda o'qishga o'rganadilar va ichki nutqda materialni o'zlashtiradilar, turli vazifalarni o'zlari hal qiladilar, asosiysi — o'zlarining og'zaki va yozma fikrlarini tayyorlab oladilar. Fikrni ifodalash usuliga ko'ra nutq og'zaki va yozma bo'ladi. Og'zaki nutq yozma nutqdan quyidagicha farqlanadi: og'zaki nutq tovush nutqi, yozma nutq esa grafik nutqdir. Og'zaki nutqda eshitish sezgisi, yozma nutqda esa ko'rish va harakat (qo'l harakati) sezgisi asosiy o'rin tutadi. Og'zaki nutq ham, yozma nutq ham kishilarning o'zaro aloqa quroli sifatida xizmat qiladi, ammo og'zaki nutq aniq hayotiy sharoitda. bevosita aloqa jarayonida yuzaga keladi; yozma nutqdan bevosita, aniq sharoitdan ajratilgan holda ham, kishi ishtirokisiz ham foydalaniladi. Og'zaki nutq ko'pincha **dialog tarzida**, yozma nutq esa **monolog tarzida**



bo'ladi. Yozma nutq logik izchillikka rioya qilgan holda, ayrim til shakllarini tushirib qoldirmay, ortiqcha takrorga yo'l qo'ymay bayon qilishni talab etadi. Shuning uchun yozma nutq ancha murakkab va mavhum hisoblanadi.

Nutq haqida bir nechta tushunchalar mavjud. Masalan: "Nutq tafakkur bilan chambarchas bog'langandir. Nutq bo'lmasa, tafakkur ham bo'lmaydi, til materialini bo'lmasa, fikrni ifodalab berib bo'lmaydi" 8

### **Nutq — o'quvchilar tafakkurini o'stirishdagi muhim vosita.**

Nutq fikrni bayon etish vositasi bo'libgina qolmay, uni shakllantirish quroli hamdir. Fikr nutqning psixologik asosi vazifasini bajaradi, uni o'stirish sharti esa fikrni boyitish hisoblanadi. Aqliy faoliyat tizimini egallash asosidagina nutqni muvaffaqiyatli o'stirish mumkin. Shuning uchun o'quvchilar nutqini o'stirishda materialni tayyorlash, takomillashtirish, mavzuga tegishlisini tanlash, joylashtirish va mantiqiy fikrlashga yo'naltiradigan ish turlariga katta ahamiyat beriladi. Tafakkur til materialini yordamida nutqiy shakllantirilsa va buyon etilsagina, muvaffaqiyatli o'sadi. Tushuncha so'zlar yoki so'z birikmalari bilan ifodalanadi, shunday ekan, u til vositasi bo'lgan so'zda muhim aloqa materialiga aylanadi. Kishi tushuncha ifodalaydigan so'z (so'z birikmasi)ni bilsagina, shu tushunchaga asoslangan holda tashqi nutqda fikrlash imkoniga ega bo'ladi. Nutqda fikr shakllantiriladi, shu bilan birga, fikr nutqni yaratadi. „Nutq tafakkur bilan chambarchas bog'langandir. Nutq bo'lmasa, tafakkur ham bo'lmaydi. Til materialini bo'lmasa, fikrni ifodalab berib bo'lmaydi": Fikrni nutqiy shakllantirish uning aniq, tushunarli, sof, izchil, mantiqiy bo'lishini ta'minlaydi. Tilni egallash shu tilning fonetikasani, lug'at tarkibini, grammatik qurilishini bilib olish, fikrni takomillashtirish uchun, tafakkurni o'stirish uchun shart-sharoit hozirlaydi. Bilimlar, dalillar, har xil axborotlar tafakkurning ham, nutqning ham materialidir. Nutq tafakkur jarayonini o'rganishning muhim vositasi bo'lib xizmat qiladi. Nutqdan o'quvchi fikriy rivojining asosiy o'lchovlaridan biri sifatida foydalaniladi. O'quvchining barcha o'quv predmetlaridan materialni o'zlashtirishi va umumiy aqliy rivojlanishi haqida fikr yuritganda, u yoki bu mavzuni o'quvchi o'z nutqida (yozgan inshosida, axborotida, qayta hikoyalashda, savollarga bergan javobida) qanday bayon eta





olishiga qaraladi. Shunday qilib, nutqni tafakkurdan ajratib bo'lmaydi, nutq tafakkur asosida rivojlanadi; fikr nutq yordamida pishib yetiladi, yuzaga chiqadi. Ikkinchi tomondan, nutqning o'sishi fikrni shakllantirishga yordam beradi, takomillashtiradi. Har bir o'quvchi nutqini rivojlantirib, shakllantirib borish, albatta, mehnat talab etadi. O'qituvchi buning uchun o'quvchilar bilan muntazam ishlashi, ularning xato va kamchiliklarini muntazam bartaraf etib borishi kerak. Zero, har bir mukammal, yetuk shaxs o'qituvchilar qo'l ostidan yetishib chiqadi.

### **Foydalanilgan adabiyotlar:**

1. Karima Qosimova, Safo Matchonov, Xolida G'ulomova, Sharofat Yo'ldosheva, Sharofjon Sariyev. Ona tili o'qitish metodikasi. T: "Noshir", -2009.
2. Ivanov P.I. Umumiy psixologiya. ---- " O'qituvchi", 1967. 306-bet. 3. <http://ilmiy.bmti.uz>.



## Саноат корхоналари инновацион салоҳиятига таъсир қилувчи омиллар доц. С.А. Набиева, ТДТУ

Корхоналар инновацион салоҳиятининг шаклланиши ва ривожланиши ёки даражаси ўзгариши маълум бир омиллар таъсири натижасида содир бўлади. Корхона инновацион салоҳиятини бошқаришни объектив ва ҳар томонлама тадқиқ этиш давомида, унга таъсир ўтказувчи омилларни аниқлаш ва тизимлаштириш муаммоси долзарб ва етарлича ишлаб чиқилмаган бўлади.

*Инновацион салоҳият* омили деганда, корхона инновацион ўсишининг жадаллиги ва тавсифига таъсир ўтказувчи шартлар, сабаб ва кўрсаткичларни тушунамиз. Бунда инновацион жараён, кўплаб омилларнинг ўзаро таъсири натижаси сифатида майдонга чиқади.

Корхона инновацион салоҳиятининг шаклланиши ва амалга оширилиши, илмий-тадқиқот ва тажриба-конструкторлик ишланмаларидан то маҳсулотнинг оммавий ишлаб чиқариш ёки инновацион технологияларни қўлланилишигача, инновацион жараённи жадаллаштирувчи омиллар ва шароитлар мажмуининг ўзаро тизимли таъсири билан боғлиқ.

Инновацион салоҳият амалга ошириладиган ва тугатилиш босқичларидаги мавжуд инновацион лойиҳаларда, шунингдек, инновацион фаолиятнинг ривожланиш элементларининг барчасини ўзаро боғловчи воситаларни қамраб олувчи инфратузилмада акс этади.

Инновацион салоҳиятнинг шаклланиши ва амалга оширилиши, инновацияларнинг ишланиши ва тарғиб қилинишини секинлаштирувчи ва рағбатлантирувчи омиллар макро-, мезо-, микробосқичларга таъсир ўтказиши.

Макро ва мезобосқич омиллари инновацион лойиҳаларнинг муваффақиятли амалга оширилишини белгилаб беради. Давлат ва ҳудудий органларнинг асосий вазифаси, инновацион соҳага инвестициялар оқимини таъминлашга қулай иқтисодий шарт-шароитларни яратиш ҳисобланади. Инновацион фаолиятнинг микробосқичда ривожланиши, минтақа ва мамлакат иқтисодиётининг ўсиш нуқталарини шакллантирувчи, минтақавий тизимларнинг самарали ривожланиши орқали амалга оширилади.

Инновацион салоҳиятга бевосита таъсир кўрсатувчи микробосқич омилларини батафсил таҳлил қилиб ўтамиз.

Илмий адабиётлар таҳлили шуни кўрсатадики, инновацион салоҳиятга таъсир ўтказувчи омилларнинг таснифи айни вақтда ишлаб чиқилмаган. Кўплаб муаллифлар корxonанинг инновацион салоҳиятига таъсир ўтказувчи омилларга ўз эътиборини қаратган. Т.Г. Филосова ўз китобида, саноат корхоналарида инновацияларга тўсқинлик этувчи қуйидаги омилларни қайд этиб ўтган:

- иқтисодий-молиявий ресурслар билан кам таъминланганлик, давлат томонидан кам молиялаштирилиш, инновацияларни тарғиб қилишга юқори сарф-



харажатлар, иқтисодий хавфнинг юқори даражаси, инновациялар қайтимларининг узоқ муддати;

- ишлаб чиқариш - малакали кадрлар етишмаслиги, янги технологиялар, сотиш бозорлари тўғрисида зарур маълумотларнинг йўқлиги, ташкилотнинг инновацияларни тезда қабул қила олмаслиги, бошқа ташкилотлар, корхоналар ва илмий ташкилотлар билан ҳамкорликни яхши йўлга қўйилмаганлиги ёки йўқлиги;

- бошқа омиллар - инновацион маҳсулотга истеъмолчилар томонидан паст нархдаги талаб, инновацион фаолиятда етарлича қонуний ва меъёрий-ҳуқуқий асосларнинг, тартибга солишнинг йўқлиги, давлат томонидан инновацион фаолиятни етарлича рағбатлантирилмаслиги, сустривожланган инновацион инфратузилма, технология бозорида ривожланишнинг йўқлиги.

Бошқа бир олим, А.А. Бовин эса ташкилотнинг инновацион муҳитга қуйидаги таъсир ўтказувчи омилларни келтириб ўтади ва таҳлил қилади:

- ижтимоий инфратузилма (ишчиларнинг таълим, тиббий ва маданий иншоотлардаги хизматлардан фойдаланиш имконияти);

- алоқа соҳаси (алоқа, ахборот ресурсларидан фойдаланиш имконияти мавжудлиги);

- табиий - географик шароитлар (транспорт, моддий-техник, энергия, ёқилғи ва хомашё ресурсларининг мавжудлиги);

- технологик ва илмий-техник соҳа (ишланмалар бозорининг мавжудлиги, илмий-тадқиқот институтлари ва бошқаларнинг мавжудлиги);

иқтисодий ва молиявий соҳа (инновацион фаолиятнинг давлат томонидан миллий ва минтақавий даражада қўллаб-қувватланиши, инновацион ишланмалардан манфаатдор инвесторларнинг мавжудлиги);

- сиёсий-ҳуқуқий соҳа (инновацион ва илмий-техник соҳани ҳуқуқий тартибга солишда миллий, минтақавий режа ва дастурларнинг мавжудлиги);

- хўжалик юритишнинг стратегик қамрови (бозорнинг муайян сегментида инновацияларнинг пайдо бўлиш тезлиги);

- меҳнат ресурслари бозори.

Иқтисодчилар А.В. Аньшин ва А.А. Дагаев тадбиркорлик тузилмасида янгиликларнинг жорий қилиш имкониятларини белгилаб берувчи омилларни кўриб чиқишади ва уларни иккита ташқи ва ички омилларга ажратишади. Ташқи омиллар, ўз навбатида, уч гуруҳга бўлинади: рақобат, талаб, ишлаб чиқариш-техник омиллар.

Ички омиллар таркибида эса қуйидагиларни ажратиб кўрсатади:

- янгиликларга ташкилот бошқармасининг муносабати;
- бўлимлар ва ходимларнинг ўзаро муносабатларида оддийлик ва тўсиқларнинг йўқлиги;

• мавжуд ташкилий тизимдан ташқаридаги ҳодисаларга эътибор ва уларнинг муҳимлиги;

- ички бўлимларнинг мустақил ҳаракатланиш даражаси;
- бўлимлар ва алоҳида ходимларнинг иқтисодий манфаатдорлиги;
- инновацион лойиҳаларни кўриб чиқишнинг мослашувчанлик даражаси;
- янги бўлимларни ташкил этишда ташаббусларнинг мавжудлиги;
- илмий-техник инфратузилманинг ривожланиш даражаси;
- постинновацион тизим реабилитациясининг мавжудлиги.

Фикримизча, келтирилган таснифлар, корхона инновацион фаолиятига таъсир кўрсатувчи омилларнинг фақатгина кичик бир қисмини қамраб олган. Шунинг таъкидлаш жоизки, илмий адабиётларда инновацион салоҳиятга бевосита таъсир ўтказувчи омиллар аниқланган эмас.

Тадқиқотимизнинг асосий мақсади корхона инновацион салоҳияти ва унинг таснифлаш белгиларининг тизимлаштирилишига таъсир ўтказувчи омилларни аниқлашдан иборат.

Фикримизча, корхона инновацион салоҳиятига таъсир кўрсатувчи омилларни бир қатор белгиларига кўра таснифлаш мақсадга мувофиқ бўлади.

Амалга оширилган тадқиқотлар натижасида муаллиф томонидан, бошқарувчанлик даражасига кўра, корхона инновацион салоҳиятига таъсир ўтказувчи омилларнинг таснифий белгилари таклиф қилинган.

Келиб чиқиш манбаларига кўра, омиллар табиий-иқлимий, ижтимоий, молиявий-иқтисодий, саноат-технологик, илмий-техник ва ташкилий-бошқарув гуруҳларига бўлинади.

Табиий-иқлимий омиллар саноат корхоналари инновацион фаолияти натижаларига катта таъсир ўтказиши. Корхона инновацион фаолияти ривожланиши ва инновацион салоҳиятнинг ўсишига сув таъминоти билан таъминланганлиги, қулай иқлим, иш шароитлари, йирик ёқилғи ва хомашё манбаларининг мавжудлиги катта ҳисса қўшади.

Табиий-иқлимий шароитнинг мураккаблиги, ишчи кучининг етишмаслиги, ишлаб чиқариш кучлари, транспорт ривожланиш даражасининг пастлиги, аксинча корхона инновацион салоҳияти ривожланишига тўсқинлик қилиши, билан биргаликда, корхона инновацион салоҳият даражасига салбий таъсир кўрсатувчи юқорида келтирилган муаммолар ечими учун жуда катта маблағ талаб қилади.

Ижтимоий омилларга демографик вазият, ижтимоий кескинлик даражаси, ишчиларнинг яшаш шароити, корхонада соғломлаштириш, спорт ва маданий ҳордиқ ишларини ташкиллаштириш, кадрларнинг маданий, таълимдаги умумий даражаси ва бошқаларни киритиш мумкин. Булар корхона ишлаб чиқариш ресурсларининг



самарали ва тўлароқ кўлланишига, инсон капиталининг коорпоратив ривожланиши ва шаклланишини таъминлашга хизмат қилади.

Молиявий-иқтисодий омиллар маблағ, хомашё, материаллар билан таъминланганликни, қўшимча маблағларни жалб қилиш имкониятлари даражасини аниқлайди. Инновацион салоҳиятнинг молиявий-иқтисодий омилларини тадқиқ қилиш, энг аввало, корхонанинг инновацион ривожда молиявий имкониятларини тадқиқ қилиш имкониятини, корхонанинг ҳозирги ва келажакдаги молиявий ҳолатида инновацион стратегия ривожланишининг йўналишини олдиндан ишлаб чиқиш имкониятини беради.

Саноат-технологик омиллар корхонанинг ишлаб чиқариш ресурслари ва технологияларининг самарали ва тўлиқ фойдаланишини аниқлаб беради.

Илмий-техник омилларга ИТТКИ ўтказилиши, интеллектуал мулкнинг мавжудлигини қамраб олади.

Ташкилий-бошқарув омиллар таҳлили инновацион инфратузилманинг ривожланиш даражасини, самарали инновацион менежментни, инновацияларни бошқаришда маркетинг стратегиясини, инновацияларни молиялаштиришни ташкиллаштиришни, инновацион фаолият вазифаларига ташкилий тузилманинг мос келишини аниқлашга ёрдам беради.

Оммалаштириш даражасига кўра омиллар умумий ва махсус омилларга ажратилади. Умумий омиллар, иқтисодиётнинг барча тармоқларида кўлланиладиган омилларни қамраб олади. Махсус омиллар бўлса, корхона ёки иқтисодиётнинг алоҳида тармоқлари шароитида кўлланиладиган омилларни ўз ичига олади. Омилларнинг бундай тақсимланиши инновацион салоҳиятнинг янада аниқроқ баҳоланишини, ишлаб чиқариш тармоқлари ва алоҳида корхоналарнинг афзалликларини ҳисобга олишга имкон яратади.

Ўз таркибига кўра омиллар оддий ва мураккаб турларга бўлинади. Оддий омиллар корхона кўламини, ўз ичига олувчи соҳани, ишлаб чиқариш турини қамраб олса, мураккаб омилларни бир қанча унсурларга ажратиш мумкин. Масалан, молиявий инновацион салоҳият ўз таркибига давлатнинг молиялаштиришини, кредитлашни ва ташкилотнинг ўз маблағларини қамраб олади.

Шунингдек, омилларни расмийлаштириш имкониятларига кўра таснифлаш мумкин. Расмий таъриф ва тавсифларга мос келадиган, яъни миқдорий кўрсаткичлар шаклида баҳоланадиган (инновацион салоҳиятнинг ресурслар таркибининг тавсифи) ва расмий таъриф ва тавсифларда қийин намоён бўладиган омиллар, яъни инновацион ғоя ва ечимларни татбиқ қилинишида аниқ бир гуруҳ ходимларнинг имкониятлари, инновацион ривожланишга корхонадаги жамоанинг қаршилиқ даражаси, жамоада синергетик самарадорликни таъминлаш, ишчиларнинг инновацияларни қабул қилишга тайёрлик даражаси каби омилларни келтириш мумкин.



Муддатига кўра инновацион салоҳият доимий ва ўзгарувчан омилларга ажратилади. Доимий омиллар ўрганилаётган ҳодисага унинг содир бўлиш жараёнида (корхонанинг соҳага мансублиги, иқтисодий ва инновацион сиёсатнинг ривожланиши, корхона кўлами, ишлаб чиқариш тури) узлуксиз таъсир кўрсатади. Ўзгарувчан омилларнинг ҳам таъсири вақти-вақти билан намоён бўлади, янги техникани ўзлаштирилиши, маҳсулотнинг янги турлари, ишлаб чиқаришнинг янги технологиялари ва ҳ.к.

Таъсир кўрсатиш кучининг давомийлигига кўра узок муддатли, яъни инновацион салоҳият даражасига узок муддат давомида таъсир ўтказувчи (глобаллашув жараёни ва халқаро меҳнат тақсимоли; давлат инновацион сиёсатининг самарадорлиги; иқтисодиёт, бозор, талаб ва истеъмол ривожланишининг узок муддатли босқичлари) ва қисқа муддатли, яъни инновацион салоҳиятнинг даражасига қисқа муддат давомида таъсир ўтказувчи (бозор конъюнктураси, талаб, қисқа муддатда янгиликларни татбиқ қилишдаги тебранишлар) омилларга ажратиш мумкин.

Инновацион салоҳият даражасига таъсир ўтказиш босқичига кўра, омилларни асосий ва иккинчи даражали омилларга ажратиш мумкин. Асосий омилларга натижавий кўрсаткичларга энг асосий, ҳал қилувчи таъсирларни ўтказувчи омилларни киритишимиз мумкин. Иккинчи даражали омиллар сифатида, шу вазиятдаги шароитларда инновацион салоҳият даражасига ҳал қилувчи таъсирларни ўтказмайдиган омилларни айтишимиз мумкин. Бу ерда шуни эътиборга олиш керакки, вазиятдан келиб чиқиб худди ўша бир омилнинг ўзи ҳам асосий, ҳам иккинчи даражали бўлиши мумкин.

Корхона инновацион салоҳиятига таъсир ўтказиш тавсифига кўра омиллар: инновацияларни сустратирувчи (қонунчилик базасининг мукамал эмаслиги, янгиликларни ишлаб чиқишнинг юқори қиймати, инновацияларни тарғиб этишнинг узок муддати), инновацияларни рағбатлантирувчи (ишлаб чиқариш базасининг сақлаб қолиниши ва кенгайтирилиши, ходимлар малакасининг оширилиши, инновацион маҳсулотга самарали талабнинг мавжудлиги) ва инновацияларга ҳар икки тарафлама (иқтисодиётдаги молиявий инқироз ҳолатлари) таъсир ўтказувчи омиллар сифатида таснифланади.

Инсон фаолиятдан келиб чиқиб омилларни объектив ва субъектив омилларга ажратиш мумкин. Объектив омиллар, масалан, инсоннинг хоҳиш иродасига боғлиқ бўлмаган турли сув тошқинлари, ер силкинишлари, тўфонлар, вулконлар каби табиий офатлар кирса, субъектив омиллар юридик ва жисмоний шахсларнинг фаолияти билан боғлиқ. Ишлаб чиқариш тизимига кўра инновацион салоҳиятнинг омиллари ички ва ташқиларга ажратилади.

Бизнинг фикримизга кўра, инновацион фаолиятга таъсир ўтказувчи омилларни яна бир хусусият, бошқарув даражасига кўра ҳам таснифлаш лозим. Корхонанинг инновацион мақсадларини маълум бир инновацион салоҳият даражасида амалга



ошириш мумкин. Шунинг учун ҳам, корхона инновацион салоҳиятини келтириб чиқаришга, сақлашга, ундан фойдаланишга ва уни баҳолашга жуда катта эътибор қаратилмоқда. Корхона инновацион салоҳиятининг максимал даражаси омилларнинг муайян комбинациялари орқали шаклланади.



## МАВЗУ : ХОРИЖИЙ ТИЛЛАРНИ ЎРГАТИШДА ПЕДАГОГИК ТЕХНОЛОГИЯЛАР ВА ИНТЕРФАОЛ УСУЛЛАР

АМАРБАКИЕВ РУСТАМ НАРИМАНОВИЧ – СИРДАРЁ ТУМАНИДАГИ 8-МАКТАБ ХОРИЖИЙ ТИЛ ЎҚИТУВЧИСИ

**АННОТАЦИЯ :** Ушбу мақолада бугунги кунда хорижий тилларни ўқитишда педагогик технологиянинг ахамияти ва қўлланиши ҳақида фикр юритилади. Таълим жараёнида интерфаол усуллар ва уни амалга оширишда ўқитувчида мавжуд бўлиши керак булган компетенция ҳақида тавсиялар берилади.

**ТАЯНЧ СУЗЛАР :** Хорижий тиллар, педагогик технологиялар, таълим жараёни , компетенция , инновация, метод, таълим мазмуни.

Таълим-тарбия жараёнини самарадорлигини ошириш орқали келгуси тараққиётни янада ривожлантириб, мустахкамлашга асос солинади. Хар бир ўқитувчи яхши биладикки, дарс ўқув-тарбия жараёнининг асосий шаклидир. Шунинг учун ўқитувчи, аввало, дарс утиш ва дарсни такомиллаштириб бориш ҳақида ўйлайди , изланади.

Таълимда юқори самарадорликка эришиш учун ўқитишнинг ноанъанавий методлардан, яъни замонавий педагогик технологияларнинг турли методларидан дарс мавзусига мос равишда фойдаланиш мақсадга мувофиқдир. Бу мураккаб ва узоқ давом этадиган жараён бўлиб, ўқитувчининг машаққатли меҳнати билан босқичма-босқич маҳорат пиллапоярларини эгаллаб, унинг юксак педагогик даражасига кўтарилишидир. Юқори кўрсаткичга эришишни мақсад қилган ўқитувчи, аввало, ҳар бир дарсга ижодий ёндашиши, дарс жараёнида кўзда тутилган барча босқичларни эркин амалга ошира оладиган касбий маҳоратга эга бўлиши керак. Касбий маҳорат эса ўқитувчи шахсидаги табиий имкониятлар, педагогик-психологик иқтидор, ўз ишига маъсулият билан қараш, ўқувчидаги ўзгаришларни ўз вақтида сезиш , бола шахси, ўқувчилар жамоасига тўғри таъсир эта олишнинг амалий намоён бўлишидир.

Замонавий дарсда педагогик технология методларини қўллаш орқали дарс давомида қўшимча маълумотлар асосий мавзуни қамраб олиши керак. Бунинг учун хар бир дарсда педагогик технологиянинг ўтилаётган мавзуга мос ва қулай бўлган методларидан фойдаланиш керак. Бу фаолиятни амалга оширишда ўқитувчидан юксак педагогик маҳорат талаб қилинади.

Технологиялардан фойдаланиб, ўқитишнинг бир қанча ўзига хос афзалликлари мавжуд. Бундан ташқари , у ўқитиш тизимини анча самарадорлигини оширади ва ўз





навбатида тил ўрганаётган ўқувчини замон билан ҳамнафас бўлиб, олга интилишига кўмаклашади. Технология аста-секинлик билан анъанавий ўқитишнинг ўрнини эгалламоқда. Бугунги кунда телевизион дастурларда бир қанча инглиз тилини ўргатишга кўмаклашувчи янги дастур ва кўрсатувлар мунтазам равишда узатилиб келинмоқда.

Шуни ҳам алоҳида таъкидлаб ўтиш керакки, бугунги кунда ўқитишнинг самарадорлигини ошириш учун Ўзбекистонда янги замонавий инновацион технологиялардан фойдаланишнинг янги методлари жорий қилинди. Мультимедиа асосида чет тили ўргатилаётган ўқувчи турт кўникмани ривожлантириш, қизиқарли материаллар орқали ҳам кўриб, ҳам эшитиб ўрганиш имконияти пайдо булди. Бундан ташқари ўқувчи жонли ҳаракатларни кўриб баъзи сузларнинг маъносини таҳлил қила олади ва уни тушинишга ҳаракат қилади. Албатта ҳар қандай чет тили дарсларида замонавий технологиялар компьютерларда ҳам қандай чет тили дарсларида замонавий технологиялар компьютер, радио, СД, ДВД қўллаш таълим жараёнини янада олга силжиб, усиб келаётган ёш авлодга чет тилларни тезроқ ўрганишнинг имкониятини беради.

Инглиз тили дарслари давомида баъзи ўқитувчиларнинг технологияларни қўллашни билмасликлари ва фойдаланмасликлари, ўқувчиларнинг бир мунча зериктиришига олиб келади. Айнан шу сабабли яъни ўрганувчининг иштиёқини сўндирмаслик учун дарс давомида технологиялардан ва камида компьютердан фойдаланиш ўрганувчининг қизиқишини ортиб боришини янада таъминлайди. Бундан келиб чиқадики, дарс давомида технологиялардан шунчаки фойдаланиш эмас, балки уларни ўз ўрнида қўллай билиш ва технологиялардан фойдаланиш ўқувчи билимини оширишга хизмат қилишини таъминлаш асосий вазифа ҳисобланади.

Сузлашиб ва ёзиб ўрганишда ҳам технологиядан фойдаланган ҳолда дарс утиш жараёни мультимедиадан фойдаланиб, ўрганувчиларга видеофильмлар, роликлар намойиш қилиш ва уни муҳокама қилиш жуда самарали усул ҳисобланади. Бунда ўрганувчиларга таниш булган лугат ишлатиши, яъни мураккаб сўзлар иштирок этган булса сузларга изох бериш, янги сўзлар билан боғлиқ булган машқлар бажариб олинган, видеоматериални намойиш этиши мумкин.

Муаммоли таълим технологияси. Муаммоли вазият яратиш, саволлар қўшиш, масалар ва топшириқларни таклиф қилиш, муҳокама юритиш ва ҳулосанинг тўғрилигини тасдиқлашдир.

Интерфаол метод технологияси. Ўқувчиларнинг ижодкорлигига таяниш, дарсда эркин баҳс-мунозара шароитини тугдиришга қаратилган. Бунинг учун синф кичик гуруҳларга бўлинади ва дарс давомида шу гуруҳлар билан ишланади.



Дидактик ўйинлар технологияси. Дарсда турли дидактик ўйинларни қўллаш орқали жонланиш, фаол ҳаракат ва қизиқиш уйғотиш.

Синов дарслари. Ўқувчиларнинг муайян билим ва кўникмаларини тест топшириқлари ёки назорат варақлари орқали синаш мақсадида ўтказиладиган дарслар.

Ўқувчиларнинг келгусидаги муваффақияти, уларнинг ҳар томонлама камол топиши, кўп жihatдан бошлангич таълимнинг сифатига боғлиқ. Дарс жараёнида янги услублар, ўқитишнинг интерфаол усуллари жорий қилинаётгани, юртимизда маънан ва жисмонан баркамол авлодни вояга етказишга хизмат қилади.

### Фойдаланилган адабиётлар:

1. Хорижий талларни ўргатишда педагогик технологиялар. А.Э.Кенжабаев
2. Инновацион таълим жараёнида болаларда экологик тушунча ва тасаввурларни шакллантириш. 2016 йил. Д.Т.Пулатов

МАВЗУ : Бошлангич синфларда хорижий тилларни ўқитишда педагогик технологиялар

Муқимова Махфуза Хамидовна - Сирдарё туманидаги 22- сонли умумтаълим мактабининг инглиз тили ўқитувчиси

**АННОТАЦИЯ:** Мақола бугунги кунда бошлангич синфларда хорижий тилларни ўқитишда педагогик технологияларнинг ахамияти ва қўлланиши ҳақида фикр юритилган. Таълим жараёнида турли интерфаол усулларни қўллашда ўқитувчида мавжуд бўлиши керак бўлган компетенцияни шакллантириш бўйича тавсиялар берилган.

**ТАЯНЧ СУЗЛАР :** хорижий тиллар, педагогик технологиялар, таълим жараёни, компетенция , инновация, метод, таълим мазмуни

Республикамизда жахон ҳамжамиятига янада интеграциялашувиغا йўналтирилган тизим яратиш мақсадида Ўзбекистон Республикаси Президентининг 2012 йил 10 декабрдаги «Чет тилларни ўрганиш тизимини янада такомиллаштириш чоратadbирлари тўғрисида»ги ПҚ-1875-сонли қарори тасдиқланди. Кадрлар тайёрлаш миллий дастурида халқнинг бой, интеллектуал мероси ва умумбашарий кадриятлари, замонавий маданият, иқтисодиёт ,фан , техника ва технологияларнинг ютуқлари асосида кадрлар тайёрлашнинг мукамал тизимини шакллантириш Ўзбекистон тараққиётининг муҳим шартидир, деб алоҳида таъкидлади.

Бугунги тарққийёт хар бир ўқитувчидан ўзига хос ижодкорлик, малака ва тажрибани таказо этмоқда. Бу уз навбатида хорижий тиллар фани ўқитувчилари зиммасига катта маъсулият юклайди. ПҚ-1875 – сонли қарорини тизимли амалга ошириш мақсадида бошлангич синфларда хорижий тилни ўқувчиларга ўргатишдан мақсад ,уларнинг шу тилда сўзлашиш , ёзиш , тинглаб ва ўқиб тушиниш каби куникмаларни шакллантириш билан бир қаторда болаларнинг тафаккури, мулоқот маданияти, билим олишга қизиқиши ,фаоллик ,мустақиллик,мехнатсеварлик ,қизиқувчанликни уйғотишга қаратилади.

Болаларнинг аклий ва нутқий қобилиятини муваффақиятли ўстириш келгусида фанларни пухта ўзлаштиришга имконят яратади. Ўқувчиларда чет тили орқали мустақил ва ижодий фикрлаш кўникмаларини шакллантиришда илгор педагогик технологиялар ўзига хос ахамият касб этади.. Бугунги кунда ўқитувчига кўйиладиган муҳим талаблардан бири ҳам илгор педагогик технологиялар билан



танишиш , амалда қўллаш вaш улар орқали болаларни мустақил фикрлашга ўргатишдан иборат.

Узликсиз таълим тизимининг хамда бўгинларида хам ўқитувчи дарс жараёнида ноанъанавий дарсларда педагогик технологиялардан фойдаланади, лекин бошлангич синфларда хорижий тилларни ўқувчиларга ўргатишда хорижий тил ўқитувчиси ўқувчиларнинг психологик, педагогик ва физиологик ривожланиш қоидаларини билиб, ўрганиб дарснинг мақсад ва мазмунидан келиб чиқиб, педагогик технологияларни дарсда қўллаш мақсадга мувофиқдир.

ўқитувчи дарс жараёнида педагогик теъхнологияларни ишлатишда қуйидагиларга эътибор бериш лозим:

- ўқувчилар онгида муайян мавзу асосида янги тушунчаларни хосил қилиш;
- янги мавзуга оид коида, атамалар мохиятини очиб бериш;
- янги мавзунини ўтилган мавзулар билан изчилликда етказиш;
- ўқувчиларнинг фикрлаш даражасини ривожлантириб бориш;
- таълимий ўйинларнинг изчиллиги, хилма-хиллиги ва қизиқарли бўлишига эришиш;
- шу машгулотнинг ўзида янги билим асосида шаклланган кўникмаларини текшириб бориш;
- ўқувчиларнинг психологик хусусиятларини ҳисобга олиш;
- дарс жараёнида ўқувчилар иштирокини кучайтириб бориш;

Келажакимиз булган ёшларнинг эркин фикрловчи, баркамол шахс булиб шаклланиши учун уларни ҳар томонлама ривожлантириш зарур. Жумладан, хорижий тилларни ўрганиш даражалари мазкур мақсадни амалга оширишда ўқувчиларнинг психологик, жисмоний ва ижтимоий жихатларини ўрганиб, ўзларини эркин тутиши ва фикрини мустақил ифодалашда тўсиқ буладиганг салбий психологик ҳолатларни аниқлаш ва бартараф этишда қўлланилиши лозим.

Бошлангич синф ўқувчилари дарсларининг тугри, аниқ , изчил самарали булиши учун бугунги кунда ўқитувчи қуйидагиларга эътибор бериши лозим. Педагогик технологиялардан фойдаланиш орқали ўқувчиларнинг билим , кўникма ва малакаларни пухта ўзлаштириши, таълимнинг тушунарлилик, изчиллилик ва киришимлилик, назарияни амалиёт билан боғлаш, кўргазмалилик, бугунги куннинг янги ёндашувлари, мультимедиа ўқувчиларнинг онглилигини амалга ошириш орқали таъминланади.

Мактаб ёшдаги ўқувчиларда инглиз тили саводхонлигини тўғри ташкил эти шва узлуксиз тамойиллари асосида ривожлантириб бориш уларнинг келажакда хорижий тил ўрганишга қизиқиш билан ёндашишга ва самарали равишда инглиз тилида сузлашувга ўргатади. Бу эса хорижий тил ўқитувчисига ўзига хос машаққатли меҳнатни талаб қилади. Педагогик технологиялардан ўқитувчи дарс жараёнида мажбурий фойдаланиши шарт эмас. Педагогик технология дарс мазмуни, мақсадига қараб ишлатилса, у ижобий самара беради. Ўнг ёшдан сунг, хорижий тилларни ўрганувчи болаларнинг факат 5 % гина сўзларни тугри талаффуз этиши мумкин. Шунинг учун ҳам хорижий тилларни ўрганишни эрта бошлаш самарали ҳисболанади. Хорижий тилни педагогик технологиялари орқали ўқитиш ёшларни келажакда мустақил фикрга эга баркамол авлод бўлиб тарбияланишида муҳим аҳамият касб этиши лозим

## ФОЙДАЛАНИЛГАН АДАБИЁТЛАР:

1. Бошлангич синфларда хорижий тилларни ўқитишда педагогик технологиялар. А.Кенжебаев
2. Бошдангич синфларда чет тилларни ўқитишнинг психологик асослари ва самарали технологиялари. Илмий методик қўлланма

MAVЗУ : Маънавий-ахлоқий тарбия асослари

КАРИМОВА РАЪНО ҚЎШНАЗАРОВНА - Сирдарё вилояти Сардоба тумани Халқ таълими бўлими методисти

АННОТАЦИЯ: Бола тарбиясида оиланинг ўрни. Меҳнатнинг тарбиядаги муҳим жиҳатлари ва унинг болага ақлий ва жисмоний тарбия бериши, маънавий ва маърифий ишларнинг болага таъсири. Ота- онанинг болага тўғри тарбия бериши, маҳалланинг ва мактабнинг тарбиядаги роли.

ТАЯНЧ СУЗЛАР : Ахлоқий тарбия, жамият, маънавий тарбия, истиқбол, тафаккур.

“...Болаларнинг юз чиройлигига она қорнидаёқ замин тайёрланади. Бундан кейин у чиройлиликни ўзгартирадиган куч йўқ...”

Оила муаммоси кишилиқ жамиятининг ҳамма босқичларида умумдавлат аҳамиятга эга бўлган. Ота- она фарзанд туғилишидан олдинёмон ҳаракатлардан олдин тийилиши, аёл учун ёқимли шарт –шароит яратилиши лозим. Шундагина соғлом фарзанд дунёга келади. Соғлом туғилган фарзанд ота-онанинг бахти, жамият кўркидир.

Инсоннинг умри узлуксиз, босқичма-босқич ривожланиш хусусиятига эга. Лекин ҳаётнинг мазмунли бўлишида бериладиган таълим-тарбиянинг дастлабки пойдевори- оилада- ота-она томонидан яратилади. Хўш, бола қандай одоб-ахлоққа доир билимни оилада олиши керак, бу билимларнинг салмоғи нима билан ўлчанади.

Уларни:

- яхши ҳулқ атворни ўргатиш ва тарбиялашда;
- авлод ва қариндошлар ҳақида меҳр уйғотувчи икки оғиз ширин сўзда;
- меҳнат инсон кўрки эканлигида;
- халқ ўйинларида;
- боболар ўғитларида кўриш ва илғаш мумкин;

Ота-она фарзандларини билимли, маълум касб-хунар эгаси комил инсон бўлиб етишишини орзу қилади.

Оилада фарзандларни баркамол этиб тарбиялаш учун ҳамма ота-оналар ҳам педагогик билим ва махоратга тўлиқ эга деярмаймиз. Шу сабабли мактаб маъмурияти маънавий ва маърифий тарбия ишлари раҳбарлари томонидан ёш ота-оналар учун қисқа курс, семинар, баҳс уюштиришлари ва илғор оилавий тажрибаларни оммалаштиришлари лозим. Шу сабабдан ёш ота-оналар учун фарзанд тарбиялаш, унинг одоб-ахлоқи ва маънавий юксаклигига доир қуйидаги йўналишларни белгилайди.

Одоб дастлаб ота-онанинг болага меҳр кўзи билан қарашидан бошланади. Ота-она аввало ўз хатти-харакатлари орқали ёмонлик келтирувчи воқеани у содир бўлишидан аввал олдини олишлари керак. Болага радио-телевизор орқали кўрган ва кўча-кўйда бўлган ёмон воқеаларга изох бериб, ўз муносабатларини билдиришлари лозим. Эшитган эртас ва ўқиган асарларидаги ёмон шахслар, ҳамда яхши инсонларнинг фазилатларини изохлаб, сабабини тушинтириш муҳимдир.

Инсон меҳнати билан руҳан шод ва ҳаёти мазмунлидир. Биз ота-оналар болаларни руҳан меҳнат қилишга ўргатсак, уни кундалик ҳаётига зеркиш, хуноб бўлиш, инжиқлик ва тажанг бўлиб юриш ҳолатига мутбало бўлишдан ҳалос қилган бўламиз. Болага ёшига мос меҳнат турларини берсак, у ақлий ва жисмоний соғлом бўлиб ўсади. Оила аъзоларининг меҳнати тақсимотига кўра топшириқлар берилиши зарур.

Меҳнат- тарбия воситаси. У инсон ҳаётининг кўрки ҳисобланади. Оилада дастлаб болаларда меҳнатга муҳаббатни оддий топшириқлардан бошлаш муҳим. Оилада ақлий меҳнатни жисмоний меҳнат билан яқинлаштириш керак. Бола жисмоний бажарган меҳнатидан завқланиб, хурсанд бўлиши лозим.

Болаларни кўча ва жамоат жойларида хатти-харакатларининг одоб доирасида бўлишида ота-она қуйидагиларга амал қилиши керак. Атрофдагиларга салом бериб, таъзим қилиш. Кўча қоидаларига амал қилиш, кўчага чиққанда ҳар тарафга қараб, аланг-жаланг бўлмай, уйга қайтиш. Кўчада юрганда бирор нарсага зарар етказмаслик, синдирмаслик, гулларни узмаслик, учраган нарсага чизмаслик, жамоат жойларда қаттиқ гапирмаслик ёки қаҳқаҳа кулгилар одобдан эмаслигини ўргатиш лозим.

Тарбия қакидаги гоё авлод-аждодларимиздан бизга етиб келган буюк мергос бўлиб, у комил инсонни вояга етказиш муҳимдир. Тарбия туғилган кундан бошланиши лозимдир.



Тарбия- тарихий ва ижтимоий ходисадир. Тарбия инсонларнинг фаолияти жараёнида уларнинг онги ва иродасинми ўстиришга хизмат қилади. Шу билан бирга , тарбия ижтимоий ходиса бўлиб, инсоният тараққиётининг турли босқичларида узига хос мазмун ва амалга ошириш шаклига эгадир.

Маънавий-марифий тарбия ишлари раҳбарлари , ўқитувчи , тарбиячилар тарбиявий тадбирларни мазмундорлигини таъминлашда бой миллий ва умуминсоний кадриятлардан кенг фойдаланиши, тарбиявий таъсирга эга булган манбаларни ажрата билиши керак.

Маънавий баркамолликнинг кўринишларидан бири- меҳнатсеварликдир. Халол меҳнат кишиларни кўтаради, инсон ҳаётининг туб моҳиятини ташкил этади.

Маънавий баркамол инсоннинг яна бир фазилати Каттага ҳурмат,качикка шавқатли бўлишдир.

#### ФОЙДАЛАНИЛГАН АДАБИЁТЛАР:

1. И.Каримов. Ўзбекистон келажаги буюк давлат. 1992 йил
2. Маънавий ва ахлоқий тарбия асослари. Ж.Хасанбоев.М.Турапова



## Abdulla Qodiriy ijodi va shaxsiyatida qishloq xo'jaligining o'rni va roli .

“Abdulla Qodiriy Aqliy mehnat kishilariga har mahal ham nasib

Bo'lavermaydigan darajada jismoniy mehnatga o'ch kishi edi.

(Yozuvchi; Oybek hotiralaridan )

### Annotatsiya

Mazkur maqolada Ulug` O`zbek dibi atoqli yozuvchi Abdulla Qodiriy ijodi va shaxsiyatida qishloq xo`jaligining o`rni haqida atroflicha fikr yuritiladi va adib ijodining o`ziga xos xususiyatlari haqida ham fikr yuritiladi bu maqola nafaqat adabiyotga qiziquvchi adabiyotshunoslar uchun balki qishloq xo`jalik xodimlari keng kitobxonlar uchun ham muhim hisoblanadi.

**Kalit so'zlar:** Kolxoz, Dehqon, jamiyat, qishloq xo`jaligi, chopiqchi, “Obit ketmon” qissasi, birigada;

### Asosiy qism

a'lumki, 10-aprel o'zbek adabiyotining atoqli vakili o'zbek romanchilik maktabining asoschisi Abdulla Qodiriy tavallud topgan kun...

Shu bilan birga 1-aprel 1914-yil esa adibning matbuot sahifalarida ilk marta Abdulla Qodiriy nomi ostida birinchi habari chop etilgan kun ham hisoblanadi. Ana shu ulug` sanalarga bag'ishlab bir narsalar qoralashni niyat qilib yurardik , shu niyatda bugun qo'lga qalam olishga jur'at etdik.

Istiqlol yillarida adib nomini adabiyolashtirish borasida ko'p ishlar amalga oshirildi . 1994-yil Adib nomiga davlat mukofoti ta'sis etilishi , yozuvchiga o'limidan so'ng , Mustaqillik va Navoiy , buyuk ximatlari uchun ordenlar bilan taqdirlanishi , turli ko'chalar va muassasalarning adib nomlarini va hokazolarni sanab o'tishi mumkin .Bu hayrli ishlar ayniqsa so'nggi ikki yil davomida o'zgacha qiyofa kasb etdi . Jumladan muhtaram Prezidentimizning 2018 –yil 3-dekabrda adib nomini adabiyolashtirish borasida farmoniga asosan vatanparvar adib xotirasiga ehtirom ko'rsatish milliy adabiyotimiz rivojiga qo'shgan beqiyos hissasini ulug'lash maqsadida poytaxtimiz markazida Abdulla Qodiriy nomidagi madaniyat va istiroxat bog'i oldida ijod maktabi va muzey barpo etilishi boqqa kiraverishda buyuk yozuvchiga ehtirom tariqasida yozuvchi haykali o'rnatilishi xuddi shuningdek, adib yashab ijod qilgan uyda ham adib uy muzeyi tashkil etilishi nafaqat



adabiyotimiz ixlosmandlarining el-yurtimiz butun xalqimizni quvontiradigan hammani ko'nglidagi ish bo'ldi deb ayta olamiz .Shunidek, ijod ijod maktabi negizida

“ Turon” kutubxonasining qayta tashkil etilishi ham mamlakatimiz manaviy dunyosi ma`rifati borasida katta bir hayrli ish bo'ldi.

Bularning hammasi albatta, ulug' adibimizning , millatimiz , adabiyotimiz ,va eng muhimi tilimiz oldida qilgan buyuk xizmatlari oldida ozlik qiladi . albattabiz Bugun ushbu maqolamizda adib qalamiga mansub , go'zal hikoyalar –yu o'sha mashhur birinchi o'zbek romanlari “O'tgan kunlar “ , “Mehrobdan chayon “ romanlarini tahlil qilishi,niyatida emasmiz bu borada xurmatli adabiyotshunos olimlarimiz tadqiqot ishlarini olib borishgan va olib borishyapti ham. Qodiriy ijodini tahlil qilish fikridan yiroqmiz.Yuqoridagi amalga oshirilgan ishlarni eslatib o'tishdan maqsad shunchaki Abdulla Qodiriy hazratlarining muborak nomlarini abadiylashtirish borasida amalga oshirilgan ishlar bilan aziz yurtdoshlarimizni yana bir bor tanishtirib o'tish edi. Bu maqolamizda Abdulla Qodiriy ijodi va shaxsiyatida jismoniy mehnat qishloq xo'jalikning o'rni qanchalik darajada ahamiyat kasbetganligi to'g'risidagi mulohazalarimizni jurnalxonlar, gazetxonlarimiz bilan o'rtoqlashish xolos.

Xo'sh... Abdulla Qodiriy shaxsiyatida jismoniy mehnat va qishloq xo'jaligi qay darajada muhim ro'l o'ynagan .Eng avvalo shuni ta'kidlab o'tishimiz joizki , Abdulla Qodiriy hech qachon yozuvchilikni tirikchilik manbai deb bilmagan . Hattoki o'sha vaqtda yozuvchilarga beriladigan moddiy yordamlarni ham boshqalarga ulashadi , yozuvchi Oybekni rafiqasi hozirgi Toshkent davlat agrar universiteti ( sobiq Toshkent qishloq xo'jaligi instituti)ning professori Zarifa Saidnosirova o`zining “ Oybegim mening ” nomli hotiralar da kitobida shunday xotiralarni keltiradi”...bir gap yozuvchilar uyushmasida a'zolarga yordam deya o'sha qiyichilik hech qayerdan oziq ovqat non yetishmaydigan bir zamonlarda yozuvchilarga ozgina bo'lsada yengilik qilish maqsadida asal tarqatishdi shunda Abdulla aka o'zlariga atalgan ulushlarini ham mening o'z bog'imda asal bor, yetarli deya bizga ulashgani va shu muhitda bizga juda katta yordam bo'lganda deya xotirlab yozadi; Z.Saidnosirova Yuqorida maqolamizga yozuvchi Oybekning xotiralarini epigraf qilib olgan edik, o'sha hotiralarida yozuvchi yozgandi Qodiriy “Aqliy mehnat kishilariga har doim ham nasib qilavermaydigan darajada jismoniy mehnatga o'ch kishi edi, deb yozgan hotirasidan ham Qodiriyning naqadar qishloq ho`jaligidan bo`lgan tajribali Dehqon yozuvchi bo`lganligini bilib olishimiz mumkun.

Balki, shuning uchunmikan yozuvchining qishloq ho`jaligi borasida, qishloq ho`jaligi hayotidan olib yozilgan asarlari ocherk, qissa va fe`letonlari o`ta ishonchli ta`sirli yozilib, o`z davrida yozuvchiga katta shuhrat keltirishida muhim ro'l o`ynagan bo`lsa ajabmas.



Bu boradagi yani biz soʻz yuritadigan qishloq hoʻjaligi borasidagi Abdulla Qodiriyning eng katta asari “Obid ketmon” qissa yoki uni hajm jihatdan roman desa ham boʻladi qissasi hisoblanadi.

Bu qissa oʻzbek adabiyoti tarixida kolxoz qishloq hoʻjaligi agrar hayotimizdan olib yozilgan toʻngʻich ulkan asar hisoblanadi.

-uni yozuvchi yelkalarida ryukzak ,qishloqma-qishloq , yalang oyoq yurib, dala dashtlarni kezib, qoʻllarida ketmon paxta chopiqlarida qatnashib, bobodehqonlarimiz bilan suhbatlashib yozganlar (Habibulla Qodiriy “Otam haqida” kitobidan olindi Toshkent; 1985-yil qayta toʻldirilgan ikkinchi nashr bundan kegin keltiriladigan qoʻshimchalar ham shu nashrdan olindi. M.Yarashov)

Abdulla Qodiriy qishloq hoʻjaligi hayotidan olib yozilgan ushbu asarini asosan oʻziga tajriba oʻrganish maqsadida Toshkent viloyatining shimolidagi koʻkterak va uning atrofidagi boshqa qishloqlarni tanlab oladi. U yerlarga bir necha bor yayov chiqib, bir necha kunlab turadilar kolxoz, qishloqlar bilan tanishadilar.

Oʻz davrining eng sohibkor dehqon keksalari bilan tanishib suhbatda boʻladilar tajriba oʻrganadilar.ana shunday insonlardan biri deya eslaydi; H.Qodiriy – Koʻkteraklik Inogʻomjon ota ismli keksa sohibkor dehqon bilan tanishib u bilan to umrining ohirigach doʻst boʻlib qoladi. Oʻsha Inogʻomjon ota A.Qodiriyning koʻkterakda nimalar qilgani ushbu asarni yaratilishi toʻgʻrisida hotirlab shunday degan ekan-“Abdulla akamlar (garchi yoshi ulugʻ boʻlsada adibga hurmat tariqasida “Aka” deb murojaat qilar ekan) koʻkterakda bir necha vaqt guzarda, kolxoz idorasida rais, xosilot ,buxgalter, hisobchilar bilan soʻzlashib yurdilar aʼzolar bilan birigada aylanib yurib, ish boshida boʻldilar, aʼzolar bilan tanishdilar. Shunday bir kulgu yodimda: bir kuni tushki payt Abdulla akamlar bilan aylanib bir birigadaga bordik. Aʼzolar paxta chopish qilishardi u kishi ularning tepasiga borib Xorma- bor boʻl qilib, ishga razm solib turdilar chopiqning qoida usulini soʻradilar kegin bir ketmonchini - “qani siz ketmonni berib, dam olib turingchi bir oʻzimni sinab koʻray dedilar kulib va ketmonni olib chopiq qila boshladilar. Chopiqchilar Abdulla akamning bu ishqibozliklaridan kulishdi, yiroq yaqindan koʻz tashlab tomosha qilishdi. Chopiqchilarning koʻplari Abdulla akamning jismoniy mehnatga haddan ziyod ishqibozliklariga tan berib qoyil qolishdi va kulishdi...”

Darhaqiqat Abdulla Qodiriy ijodida ham shaxsiyatida ham qishloq hoʻjaligi masalasi muhim roʻl oʻynaganini yuqorida keltirilgan hotiralardan bilib olish qiyin emas.

Modomiki mavzuimiz Abdulla Qodiriy ijodi va shaxsiyatida qishloq hoʻjaligi masalasida ekan yana yozuvchining shu mavzudagi asarlariga hususan, ana shu mavzudagi yirik nasriy asari “Obid Ketmon” Qissasiga va shu haqidagihotiralarga koʻproq quloq tutishga va shu bilan birgalikda ushbu asari qahramonini Abdulla Qodiriy bilan



qiyoslashga ehtiyoj sezamiz o`zimizda... Dadam deya; yozadi Habibulla Qodiriy o`sha "Otam haqida" nomli hotira kitobida " -men Kolxozda yurganimda xaqiqatdan ham Obid Ketmonning ba`zi xususiyatlariga ega bo`lgan bir tipni ko`rdim deyдилar. Shuningdek, o`rni kelib, muallifning o`zlarini ham, qisman bo`lsada Obid Ketmonga timsol qilib ko`rsak bo`lmasmikan?..

Ahir u kishi ham ko`p vaqtlarini peshona bog`lab quyoshda yer chopish, tepa buzib zambil G`altakda tuproq tashish yer chopish yer ochish, Dehqonchilik qilish, qishloq ho`jaligi ishlari bilan muntazam shug`illanganlar . shirkat a`zosi va uning rahbarlaridan biri bo`lganlarku ... "deya yozadilar. Ushbu hotiralarga qo`shimcha ravishda shuni ham aytishimiz mumkinki, biz Toshkent davlat agrar universiteti talablari bilan Abdulla Qodiriy uy muzeylariga tashrif buyurganimizda Adibning nabirasi, O`zbekistonda hizmat ko`rsatgan madaniyat hodimi Xondamir Qodiriy biz bilan suhbat jarayonida: -Qodir bobomizdan qolgan katta bog`imizning eng tekis suv chiqadigan joylarini lalmi joylarini buvamizning aka ukalari Rahimberdi va Quadratilla ammakilarimizga ro`zg`ori og`ir men har holda yozuvchiman deya yordam bo`lsin deya bo`lib berib o`zlariga esa eng qiyalik suv chiqishi amri mahol bo`lgan o`nqir- cho`nqir joylarni o`zimizga qoldirib mana hozir biz turgan qiyofaga keltirish uchun yoz faslidagi asosiy vaqtlarini manashu qirlarni o`z qo`l kuchlari yordamida tekislash suv chiqarishga sarflab o`tkazarkanlar deya; so`zlab otdilar -Xondamir Qodiriy.

Shu o`rinda Yana bir haqiqatni aytib o`tishni joiz deb bilamiz maqolamizni boshlarida eslaganimizdek, Abdulla Qodiriy hech qachon yozgan asari orqasidan keladigan mablag`ga qiziqmagan. Tirikchik manbai esa o`z qo`l kuchi bilan mehnat qiladigan bog`i orqasidan bo`lgan bu borada ham, Habibulla Qodiriy juda chiroyli bir hotira yozadilar..

"..Issiq saraton yoz kunlari edi bir kuni peshin choqlarda shiypon ro`parasida tepalik tokzor ichiga ekilgan jo`hori, mosh, loviyalarni Dadam bilan chopiq qilish bilan band edik ittifoqo Jurnalist Ismoil Obidov qo`lida eski qora charm portfelda darvozadan asta kirib keldi va Dadamning yuqorida ekanliklarini bilib to`g`ri ish joyimizga chiqib to`htadi ko`rishib xorma, bor bo`l qilishdi hol ahvol so`rashib oralarida tahminan shunday qisqacha suhbat bo`lib o`tdi.. - kechirasiz- dedilar Dadam ishda davom qilib, ozgina qoldi bitirib quyay so`ng uyga tushamizda nami issiqda darrov qochadi, chopiq qiyinlashadi.

Ishlayver, ishlayver ishim zarur emas dedi; I.Obidov Dadamning tezkor shaxt ishiga qarab turdida achingan ohangda dedi:

-Men senga hayronman Abdulla !

-Xo`sh nega dedilar Dadam ishida davom etib

-Sen o`zing kimsan, yozuvchimi? Dehqonmi?

Dadam kuldilar: -unisi ham, bunisi ham

-Yo`q sen kulma dedi u jiddiy -o`zing yozuvchi bo`sang ...og`ir mehnat qilish senga



nechun kerak?

Dadam yana kuldilar:

-Oilani boqish uchun..

-Oilani yozuvchilikdan boqib bo'lmaydimi?

-Bo'ladi –dedilar dadam horg`in ohangda va ishidan to`htab ketmon dastasiga suyanib jiddiylashdilar, aytinchchi Ismoil Obiy yozganlarim sizga yoqadimi ?

-Ha juda yoqadi

-Ko`rdingizmi axir ketmon bilan mehnat qilib oila boqmaganimda , yozganlarimni sevib o`qimas edingiz..ya`ni pul topish niyatida qilingan yozuvchilikda va umuman biror manfaat bilan o`lchanadigan sa`natda sifat bo'lmaydi.

Albatta bu so`z bilan men hammani og`ir og`ir mehnatga chaqirmoqchi emasman. Biroq , o`zim yoshlikdan bunga o`rganganman. Og`ir mehnat menga aslo halal bermaydi aksincha jisman ruhan o`zimni sog`lom tetik sezaman degan hotiralarida yozgan edi....H.Qodiriy "Darhaqiqat, Yozuvchining Donishmandona aytgan so`zlari bugungacha o`z qadrini yo`qotgani yo`q o`sha so`zlariga o`rni kelganda kichik mulohazalarimizni qo`shmoqchimiz.

Darhaqiqat , yozuvchining yuqoridagi donishbanoma aytgan so`zlari bugungacha o`z qadrini yo`qotgani yo`q.O`sha so`zlariga o`rni kelganda kichik mulohazalarimizni qo`shmoqchimiz.Yuqoridagi Qodiriy aytganlaridek biror manfaat bilan o`lchanadigan ijodiy ishda sifat bo'lmaydi ming afsuski , bugungi kunlarimizda bir ikki marta ekranlarda yoki matbuotda ko`rinib o`zlaridan qo`shtirnoq ichida "yuldu"yasab olgan "ijofkorlarimiz" ming mazza matrasiz bachkana kino, sahna asari kabi manfaat yo`lida yaratgan " ijod namunalari" ko`rganingda atoqli adibimizning qanchalar to`g`ri fikrlarini aytganiga imkon keltirasan kishi ..

Abdulla Qodiriy yaratgan har bir asarini ko`ngil ehtiyojidan kelib chiqqan holda yaratganlar . Moddiy tomonini o`ylab ham ko`rmagan, balki shuning uchun ham adibimiz yozgan asarlarbasrlar osha o`z qadrini yo`qotmay o`quvchilari sonini ko`paytirib borayotganligining sababi bo`lsa ajab emas.

Abdulla Qodiriy hazratlarining jismoniy mehnatga haddan ziyod o`ch ekanligini shu mavzuda yozgan asarlarini sanaydigan , esliydigan tahlil qiladigan bo`lsak bir kitobga tartib berishimizga to`g`ri keladi, shuning uchun ularni topib o`qishni hurmatli kitobxonlarga havola etamiz.



## Foydalanilgan adabiyotlar

1. “Abdulla Qodiriy zamondoshlari xotirasida” to`plab nashrga tayyorlovchi X. Qodiriy-Toshkent G`.G`ulom Nomidagi adabiyot va sa`nat nashriyoti 1986-yil
2. Abdulla Qodiriy 5 jildlik asarlar to`lami 3-jild “Obid ketmon” qissa kolxoz xayotidan Toshkent 2018 –yil “Info capital group” nashriyoti
3. Abdulla Qodiriy 5 jildlik asarlar to`lami 5-jild “Otam Xaqida” (X.Qodiriy xotiralar) Toshkent 2018 –yil “Info capital group” nashriyoti
- 4 Abdulla Qodiriy kichik asarlar to`plab nashrga tayyorlovchi X. Qodiriy, SH. Turdiyev Toshkent G`.G`ulom Nomidagi adabiyot va sa`nat nashriyoti 1969-yil
- 5 **Sobir Mirvaliyev** Abdulla Qodiriy kashfiyoti Toshkent “Mashhur press” nashriyoti 2018-yil

**Muhammadali YARASHOV,**

**Respublika yosh olimlar kengashi a`zosi,**

**Toshkent davlat agrar universiteti talabasi, matbuot va media bo`limi yetakchisi ,**

**Urgut tumani “Murodqishloq” MFY yoshlar yetakchisi.**

## TA'LIM SOHASIDA ONA TILI VA ADABIYOT TA'LIMINING MAQSADI VA VAZIFALARI, O'QUVCHILARNING TAYYORGARLIK DARAJASIGA QO'YILADIGAN ZARURIY MINIMAL TALABLAR

**Roza Gafurovna Ostonova**

Toshkent shahar Uchtepa tumanidagi 193- sonli IDUMning ona tili va adabiyot fani  
o'qituvchisi

### **Annotatsiya**

Ta'limning barcha bosqichlarida ona tilini o'qitishning asosiy maqsadi o'rganuvchilarning kundalik, ilmiy va kasbga oid sohalarda faoliyat olib borishi uchun kommunikativ kompetentsiyasini shakllantirishdan iboratdir. Ona tili darslarini har bir mavzu doirasida o'zaro turdosh va boshqa fanlar bilan bog'langan holda tashkil etish, o'quv jarayonining mazmunli bo'lishini ta'minlaydi.

**Kalit so'zlar:** integratsiya, integrativ yondashuv, metod, tadqiqot, fanlararo aloqadorlik, yangi texnologiyalar.

Ona tili kommunikativ kompetentsiyasi – ona tili bo'yicha egallagan bilim, ko'nikma va malakalarni muloqot jarayonida qo'llash qobiliyati.

Kompetentsiyalar quyidagi guruhlarga ajratiladi:

Lingvistik kompetentsiya -til sathlari (fonetika, leksika, grammatika) haqida bilimlar va tilning ifoda vositalarini (o'qish texnikasi, o'zgarlar fikrini va matn mazmunini anglash, fikrni yozma shaklda bayon etish) egallashni nazarda tutadi.

Sotsiolingvistik kompetentsiya -so'zlovchining biror bir nutqiy vaziyat, kommunikativ maqsad va xohish-istagidan kelib chiqqan holda kerakli lingvistik shakl, ifoda vositalarini tanlash imkonini yaratadi.

Pragmatik kompetentsiya - kommunikativ vaziyatda tushunmovchiliklar paydo bo'lganda takroran so'rash, uzr so'rash va hokazolar orqali murakkab vaziyatlardan chiqib

keta olish, egallangan bilimlarning amaliy imkoniyatlaridan o‘rinli foydalana olish qobiliyatini nazarda tutadi.

O‘quvchining mustaqil fikrlashi, o‘zgaralar fikrini anglashi, nutq va muloqot madaniyati rivojlanishi uchun ona tili ta‘limi standart talablariga javob berishi, ona tilini kommunikativ va lingvistik kompetentsiyasi bo‘yicha etarli darajada egallashlari ko‘zda tutiladi.

Shu maqsadda ushbu o‘quv fanining asosiy mazmunida quyidagi talablar ko‘zda tutiladi:

1. Ona tilidan muloqot malakasini egallash (kommunikativ kompetentsiya).
2. Til materialini va vositalarini nutqda qo‘llay bilish uchun etarli bilimlarni o‘zlashtirish (grammatik kompetentsiya).

Ushbu mazmun asosan kommunikativ kompetentsiyani egallash orqali ona tilini o‘rgatishning umumta‘limiy maqsadini ko‘zda tutadi.

Kommunikativ kompetentsiya.

Ona tili fanidan Davlat ta‘lim standarti shu til bo‘yicha egallanadigan nutqiy faoliyatning asosiy uch turi: o‘qish, gapirish va yozish amallari bo‘yicha har bir sinfda taqozo etiladigan bilim va ko‘nikmalar me‘yorini belgilab beradi. Bunda o‘quvchining notanish matnni ifodali o‘qiy olishi, o‘zgaralar fikrini va matn mazmunini anglash hamda uni og‘zaki qayta bayon qila olish darajasi, fikrni mantiqiy izchillikda ifodalay olishi, tilning ifoda vositalaridan o‘rinli va unumli foydalana bilishi, imloviy savodxonligi kabi kompetentsiyalarni egallab borish dinamikasi nazarda tutiladi.

2. Grammatik kompetentsiya.

Standartda nutqiy faoliyatning har bir turi yuzasidan til materialini, til vositalari va grammatik bilimlar, hosil qilinadigan zaruriy ko‘nikma va malakalar belgilanadi. Bunda o‘rganilayotgan o‘zbek tilining fonetikasi, leksikasi va grammatikasi bo‘yicha nutqning og‘zaki va yozma shakllaridan keng va to‘g‘ri foydalanish uchun zarur bo‘lgan ilmiy-amaliy



ma'lumotlar berish, o'zbek tilida to'g'ri talaffuz, imlo va punktuatsiyaning asosiy qoidalarini o'zlashtirish, muayyan bir xabarni yoki ma'lumotni turli shakllarda bera olish, kundalik hayot uchun zarur bo'lgan ish qog'ozlarni yuritish, badiiy, ilmiy, siyosiy asarlarni o'rganib, ular haqidagi fikr mulohazasini shaxsiy munosabatini og'zaki va yozma shakllarda to'g'ri bayon eta olish imkoniyatlaridan o'rinli foydalanish talab etiladi.

Ona tili ta'limi mazmuni yuqoridagi ikki tarkibiy qismni o'z ichiga oladi va 1-4-, 5-9-sinflar hamda akademik litsey va kasb-hunar kolleji DTS larining har birida o'zining ifodasini topadi. Ona tili uzluksiz ta'lim tizimida boshlang'ich ta'lim maktabgacha ta'limdan keyingi bosqich sanaladi.

Uzluksiz ta'limning boshlang'ich va umumiy o'rta, o'rta maxsus ta'lim bosqichlarida til ta'limining lisoniy, lingvopsixologik, sotsiopsixologik va paralingvistik xususiyatlari, muhimi, umumdidaktik hamda o'ziga xos metodik xususiyatlardan kelib chiqqan holda hosil qilinadigan kommunikativ, grammatik va umumtarbiyaviy vazifalar belgilanadi, xususan maktabni bitirib chiqqan yoshlar ijtimoiy, iqtisodiy va madaniy hayotning barcha jabhalarida, muloqot va munosabatning hamma turlarida ona tilidan erkin, samarali va to'g'ri foydalana olish, uning cheksiz imkoniyatlaridan to'laqonli bahramand bo'lish, zaruriy ko'nikma va imkoniyatlariga ega bo'lishlari zarur.

Ona tili fani bo'yicha uzluksiz ta'lim tizimining majburiy ta'lim bitiruvchilarga qo'yiladigan majburiy minimal talablar

Bilishi kerak bo'lgan:

Grammatik bilimlar: Fonetika, leksikologiya, so'zning tarkibi, so'z yasalishi, morfologiya, sintaksis, yozuv va imlo, tinish belgilari, bog'lanishli nutq, nutq uslublari, uslubiyatga oid tushunchalar, ularning muhim belgilari, tushunchalar bilan bog'liq grammatik atamalarni bilish.

Nutqiy kompetentsiya. O'qish - harflarni to'g'ri talaffuzi, so'zlarni to'g'ri o'qilishi, gap ohangi, gapdagi tinish belgilarining talaffuzi, sanash va ajratish ohanglaridan to'g'ri

foydalanish, soʻz urgʻulari, murakkab tipdagi ilmiy atama va ramzlarni toʻgʻri talaffuzi, mumtoz adabiyot namunalarini, soʻz, ibora va atamalarni toʻgʻri talaffuzi, maʼnosini anglash.

Fikrni ogʻzaki bayon qilish- ogʻzaki nutqning toʻgʻri, ravon, aniq, tushunarli va taʼsirchan boʻlishi, monologik nutq, dialogik nutq mantiqiy jihatning aniq boʻlishi, matn mazmunining mos boʻlishi.

Fikrni yozma shaklda bayon qilish- matndagi gaplarning mazmunan oʻzaro bogʻliqligi va aloqadorligi koʻrsatilgan mavzu doirasida birlashishi, harf va tinish belgilarini toʻgʻri yozish, husnixatda qatorlarni toʻgʻri joylashtirish, soʻzlar orasidagi oraliqni toʻgʻri belgilash, tasvirda tilning ifoda vositalaridan foydalanish, matnda soʻzlarni takrorlashdan saqlanish va maʼnodoshlarini qoʻllay olish, matnda xatboshilarining yaxlitligi va fikr izchilligini taʼminlash, uyadosh soʻzlardan foydalana olish, diktant, bayon, insho, maqola, ish qogʻozlari (xat, tabriknoma, tushuntirish xati, tilxat, ariza, maʼlumotnoma, hisobot, ishonch xati, axborot) ni yozish, sodda va murakkab reja tuzish, yozma ishga epigraf tanlash, xatboshini toʻgʻri belgilash, til birliklarini fonetik, lugʻaviy, morfologik, sintaktik, tahlil qilish.

Adabiy taʼlim oʻz oldiga bir qator maqsadlarni qoʻyadi. Majburiy taʼlim tizimidagi adabiy taʼlim asosan sof ilmiy maqsadlarni emas, balki maʼnaviy-axloqiy yoʻnalishlar ustuvorligini koʻzda tutadi. Oʻquvchilar milliy adabiyotning, shuningdek, jahon adabiyotining eng sara namunalarini oʻqish va tahlil qilish asosida ezgulik va yovuzlik, yaxshilik va yomonlik, goʻzallik va qusur haqidagi xilma-xil talqinlarga duch kelishadi, ularga ongli va jonli munosabat bildirishadi, shular asosida oʻzlaridagi axloqiy-maʼnaviy fazilatlar majmuining shakllanishi va rivojiga imkon topishadi. Ularga nisbatan ochiq hayotiy munosabatlarni aks ettirish zaruriyati esa oʻquvchilar ogʻzaki hamda yozma nutqlarining rivojida muhim omil vazifasini ado etadi.

Adabiyot fani boʻyicha uzluksiz taʼlim tizimining bitiruvchilariga qoʻyiladigan majburiy minimal talablar



Bilishi kerak bo'lgan:

Tushunchalar: Adabiyotning soʻz sanʼati ekanligi, uning estetik, tarbiyaviy, taʼlimiy ahamiyati, badiiy soʻz qudrati, soʻzning ifoda imkoniyatlari, soʻz orqali inson ruhiy olami, his-tuygʻulari hamda tabiat manzaralarining tasvirlanishi, adabiyot va maʼrifat, adabiyot va maʼnaviyat, adabiyot va tarbiya, xalq ogʻzaki ijodi, mumtoz va zamonaviy adabiyot, jahon adabiyoti namunalari va ularning ijodkorlari, adabiy tur va janrlar haqida umumiy bilimga ega boʻlish.

Adabiy –nazariy bilimlar: xalq ogʻzaki ijodi: maqol, topishmoq, tez aytish, ertak, rivoyat, hikoyat, masal, lof, latifa, afsona, xalq qoʻshiqlari, doston va uning turlariga xos qonun-qoidalar; epik tur va uning janrlari: hikoya, qissa, romanga xos nazariy tushunchalar; lirik tur va uning janrlari: sheʼr, ruboiy, qitʼa, gʻazal, tuyuq, muxammas, masnaviy va boshqalarga xos qonun-qoidalar; dramatik tur va uning janrlari: drama, komediya, tragediyaga xos nazariy tushunchalar; syujet, kompozitsiya, obraz, prototip, badiiy asar tili, ijodiy metod, uslub, sheʼriy sanʼatlar va ularga oid nazariy qoidalar.

Adabiy jarayonlar: adabiyot soʻz sanʼati ekanligini, oʻzbek adabiyoti tarixi, xalq ogʻzaki ijodi, mumtoz sharq adabiyoti, zamonaviy adabiyot, jahon adabiyoti, adabiy-badiiy asarlar mazmuni, gʻoyasi va muammosi, ijodkorlarning hayoti va ijodi, asosiy va ikkinchi darajali voqealar, asar qahramonlarini tavsiflash, oʻzaro qiyoslash, matnning tezis va rejalari, muallif nuqtai nazari, asarga nisbatan oʻz nuqtai nazarini asoslash, adabiyot tarixining asosiy tamoyillari, adabiy qahramonlarning maʼnaviy olami, jahon adabiyoti, oʻzbek adabiyotining jahon adabiyotidagi oʻrni, roman janri, badiiy asarda milliy ruh ifodasi, ruhiy tahlil, adabiyotdagi komil inson tasviri, tashxis, musammat, lirik qahramon obrazi, tragik obrazlar va hayot haqiqati, soʻz sanʼatining obrazlilik, tarixiy-adabiy jarayonga xos asosiy qonuniyatlar, adabiy tur va janrlar, muayyan bir badiiy asarning turi va janri, asar badiiyatiga xos xususiyatlar.



## Foydalanilgan adabiyotlar

1. Abduqodirov A. Umumiy o'rta ta'lim maktablarida yangi axborot texnologiyalardan foydalanish muammolari. Uzluksiz ta'lim jurnali, 2002. № 4, 60-73 betlar.
2. Abduraimova M. Ona tili ta'limida ilg'or pedagogik texnologiya. – Toshkent, 2005. 3-26 betlar.
3. Avloniy A. Turkiy guliston yoxud axloq. – T.: O'qituvchi, 1992.
4. Azizxo'jaeva N. O'qituvchi tayyorlashning pedagogik texnologiyasi. – T.: TDPU, 2000.
5. Aytmatov Ch., Shoxonov M. Cho'qqida qolgan ovchining ohi-zori. – T.: Sharq, 1998.

## BOSHLANG'ICH TA'LIMDA MILLIY O'QUV DASTURINI TATBIQ ETISH

Toshkent shahar Sergeli tumanidagi  
300-IDUM boshlangich sinf o'qituvchisi  
Asadova Munira Yerdanovna

**Annotatsiya:** Ushbu maqolada boshlang'ich ta'limda Milliy o'quv dasturini tatbiq etish haqida keng yoritilgan.

**Kalit so'zlar:** Milliy o'quv dasturi, mustaqil faoliyat, variativ o'quv dasturlari, kontekst, madaniy savodxonlik, Singapur modeli.

**Annotation:** this article provides information on the implementation of the National Curriculum in Primary Education

**Keywords:** national curriculum, independent activity, variable curricula, context, cultural, literacy, Singapore model.

**Аннотация:** в этой статье представлена информация о реализации Национальной учебной программы в начальном образовании

**Ключевые слова:** национальный учебный план, самостоятельная деятельность, вариативный учебный план, контекст, культурная грамотность, сингапурская модель.

**“Yoshlarimizning mustaqil fikrlaydigan, yuksak intellektual va ma'naviy salohiyatga ega bo'lib, dunyo miqyosida o'z tengdoshlariga hech qachon bo'sh kelmaydigan insonlar bo'lib kamol topishi, baxtli bo'lishi uchun davlatimiz va jamiyatimizning bor kuch va imkoniyatlarini safarbar etamiz”.**

**Sh.M.Mirziyoyev**

Bugungi davr dunyo ta'limi oldiga ham katta vazifalarni qo'yimoqda. Bunda qo'yilgan asosiy talab yosh avlodni ma'naviy-axloqiy va intellektual rivojlantirishni sifat jihatidan yangi darajaga ko'tarish, tez o'zgarayotgan dunyoga moslashishni o'rgatishdan iboratdir.

Shu bilan birga o'quv-tarbiya jarayoniga ta'limning innovatsion shakllari va usullarini joriy etishga qaratilgan.

Bugungi kunda respublikamiz maktablarida Milliy o'quv dasturi bo'yicha juda ko'plab ishlar amalga oshirilmoqda. Yangi milliy o'quv dasturi avvalgilaridan nimasi bilan farq qiladi? Ushbu savolga Respublika ta'lim markazi direktori Shuhrat Sattorov AOKA press-xolida o'tgan brifingda javob qaytardi:

- Avvalgi o'quv dasturlari mazmuni 90% nazariyadan iborat bo'lib, o'qitish metodikasi yodlatishga yo'naltirilgan.
- Yangi Milliy o'quv dasturi mazmuni 50% nazariya 50% amaliyotdan iborat bo'ladi va o'quvchining mustaqil faoliyatini qo'llab-quvvatlaydi.
- O'quv dasturlarida baholash esa faqat eslab qolgan bilimlar hajmini aniqlagan. Yangi dastur asosida o'quvchilarda shakllangan ko'nikmalar baholanadi.
- Fanlar soni va o'quv yuklamalari optimallashtirilib, o'quvchilar qiziqishiga ko'ra fanlarni tanlab o'qish imkonini beruvchi variativ o'quv dasturlar asosida hayotga va kasbiy faoliyatga tayyorlash imkoni yaratiladi.
- Milliy o'quv dasturi asosida fanlar chiziqli tartibda emas, spiralsimon tarzda o'qitiladi. Ya'ni mavzular takroriy emas, bir-birini mantiqan davom ettiruvchi hamda soddadan murakkabga tomon yo'naltirilgan tarzda kiritiladi.

O'zbekistonda maktab ta'lim sifatini yaxshilash uchun Milliy o'quv dasturi tomonidan qo'shilgan hissa sezilarli darajada, masalan:

- o'quv dasturini keng isloh qilish uchun kelishilgan yaxlit hujjat loyihasini taqdim etadi;
- o'quv dasturlarini ishlab chiqish uchun asos bo'lib xizmat qiladi;
- o'qituvchilar uchun kuchli pedagogik vosita bo'lib xizmat qiladi. O'quv natijalari va o'quv dasturlarining mazmuni har ikkala o'quvchining va o'qituvchilarning qiziqishini ta'minlashi uchun ishlab chiqilgan bo'lib, bilim va ko'nikmalarni shakllantirish ishtiyoqini uyg'otadi;

- haqiqatdan ham "vakolatga asoslangan" modelni rag'batlantiradi;
  - o'qituvchilar doimiy ravishda osongina baholanadigan aniq tuzilgan, o'lchanadigan vakolatlar bilan ishlashda o'quvchilarning ishonchini va ko'nikmalarini shakllantiradigan amaliy yondashuvlardan foydalangan holda sezilarli taraqqiyotga hissa qo'shishi mumkin;
  - darslarni rejalashtirish va o'tkazish uchun baholashdan foydalanadigan va tabaqalashtirilgan mazmun o'quvchilarning o'ziga xos ehtiyojlarini qondira oladigan o'quv va o'qitish uslubini rag'batlantiradi. Pedagogikaga yondashuvning bu o'zgarishi vakolatga asoslangan o'quv dasturini samarali amalga oshirishning kalitidir;
  - barcha fan yo'nalishlari bo'yicha yuqori ilmiy darajani qo'llab-quvvatlaydi. Milliy o'quv dasturi asosan O'rta ta'limning Xalqaro Umumiy Sertifikati (IGCSE) va A-Darajasi bilan mos keladi va agar yangi o'quv dasturi ingliz tilida o'qitilsa va xalqaro malakalar qabul qilingan bo'lsa maktab bitiruvchilari yetakchi xalqaro universitetlarda (shu qatori Buyuk Britaniya, Yevropa Ittifoqi va Amerika Qo'shma Shtatlaridagi o'quv muassasalarda) o'qishni davom ettirishi mumkin;
  - xalqaro standartlar va ilg'or amaliyotga ko'proq mos kelish uchun xalqaro eng yaxshi amaliyot va innovatsion ta'lim islohotlaridan foydalanadi;
  - muhim manbalardan foydalangan holda tayyorlangan, dalillarga asoslangan o'quv materiallariga kirishni ta'minlaydi;
  - sezilarli darajada kuchli javobgarlikni o'rnatadi;
  - O'zbekiston o'zining ta'lim natijalarini yetakchi xalqaro taqqoslovchilar bilan taqqoslashini ta'minlaydi;
  - o'quv dasturini isloh qilish jarayoni ham tizimli, ham o'lchovli bo'lishini ta'minlash uchun amalga oshirish uchun batafsil yo'l xaritalarini o'z ichiga oladi.
- Xalqaro baholash taqqoslashlarida yutuqlarni yaxshilash bo'yicha milliy kun tartibini hisobga olgan holda (masalan, PISA / TIMSS va boshqalar), yutuqlar va taraqqiyot darajasi sezilarli darajada yaxshilanishi muhimdir. Taklif etilayotgan Milliy o'quv dasturi standartlari akademik ko'rsatkichlarni barcha fan sohalari bo'yicha avvalgi standartlarga qaraganda ancha yuqori darajada ushlab turadi va dunyoning yetakchi ta'lim tizimlariga mos



keladi. Milliy o'quv dasturi yuqori ko'rsatkichlarni doimiy ravishda qo'llab-quvvatlagan Singapur kontekstiga katta e'tibor qaratadi.

Ushbu model boshqa joylarda amalga oshirilgan jiddiy ishlarni davom ettirish imkoniyatini beradi. Bu harakatlarning takrorlanishiga yo'l qo'ymaydi, shuningdek, O'zbekiston sharoitiga moslashuvchan ko'p manbali yondoshuvga imkon beradi. Biron bir kontekstda har qanday yondashuvning muvafaqiyati boshqasida muvafaqiyatni kafolatlama ham, ushbu model muhim manbalar bilan ishlab chiqilgan dalillarga asoslangan yondashuvlardan foydalanish imkoniyatini beradi

Ushbu model O'zbekistonga Singapur va Amerika Qo'shma Shtatlari tajribasi asosida yaxshi moliyalashtirilgan va sinchkovlik bilan kuzatiladigan ta'lim yondashuvlaridan foydalanishga imkon beradi, bu esa O'zbekistondagi yangi modelni yaratish noldan kelib chiqadigan xarajatlarni sezilarli darajada kamaytiradi. Ba'zi fan sohalarida bu sezilarli moslashishni talab qilishi mumkin ammo bu asosan kontekstdan mustaqil bo'lgan tabiiy fanlar, texnologiya, muhandislik, san'at va matematika (STEAM) kabi fanlarda unchalik sezilmaydi. Milliy o'quv dasturi doimiy ravishda dunyodagi eng samarali ta'lim tizimlaridan biri bo'lgan Singapur ta'lim tizimi saboqlariga asoslangan. Ko'pgina mamlakatlar, shu jumladan Buyuk Britaniya, Avstraliya, Isroil va Kanada, standartlarni, xususan, STEAMni oshirish uchun Singapur modelini qo'lladilar.

Madaniy savodxonlikni xaritalash metodikasi O'zbekistondagi muayyan fanlarning o'quv dasturlari mazmuni va tegishli standartlarni aniqlash uchun taklif etiladi. Madaniy savodxonlik ma'lum bir madaniyatni anglash va unda erkin qatnashish qobiliyatini anglatadi.

Milliy o'quv dasturi xalqaro standartlarga muvofiq ishlab chiqilgan bo'lsada, maktablarda baholash yuqori darajada olib borilmasa, uning samaradorligi sezilarli darajada pasayishi mumkin. Agar o'qituvchilar ishni yuqori darajada baholasa, o'quvchilar tashqi imtihonlarda muvaffaqiyatsiz bo'lishlari mumkin; Agar o'qituvchilar ishni o'ta murakkab standart asosida baholasalar, o'quvchilar qiyin ahvolga tushib qolishlari mumkin; Agar o'qituvchilar baholari bemantiq bo'lsa, bu ichki baholash ma'lumotlarini va maktab, mintaqa va mamlakat



darajasidagi aralashuvlarni sezilarli darajada buzishi mumkin. Ushbu xatarlarni bartaraf etish uchun nisbatan past narxlarda amalga oshiriladigan taqqoslash vositalari tavsiya etiladi. Sinov modellari o'qitish metodikasi va o'quv dasturining mazmuniga ta'sir qiladi, shuning uchun Moo'quv dasturi va ta'lim standartlarini ishlab chiqishni yakunlash uchun ushbu masalani hal qilish kerak. PISA, TIMSS, PIRLS kabi yirik namunalarga asoslangan xalqaro baholash, avvalambor, o'quvchilar faoliyatini boshqa ta'lim tizimlari bilan taqqoslashga qaratilgan. Ushbu baholashlar, hisobot berish uchun foydali vositalar bo'lishiga qaramay, har tomonlama baholash vositasi yoki sinf amaliyoti bilan aloqa qilishning bevosita vositasi sifatida foydalanishga mo'ljallanmagan.

Yangi darsliklarni ishlab chiqish yuqori darajada mahalliyashtirilgan kontentni yaratishga imkon berishi mumkin bo'lsa-da, u past sifatli kontentga, xarajatlarning ko'payishiga va tender, shartnomalar tuzish, shartnomalarni boshqarish va hokazolarga tegishli muvofiqlik muammolariga olib kelishi mumkin. Ushbu muammolar, vaqt cheklangan bo'lsa, sinov paytida ayniqsa salbiy oqibatlariga olib kelishi mumkin. Ushbu yondashuv bilan maktablarda foydalanish uchun "kartografik" manbani ishlab chiqish mumkin. Unda hal qilinishi kerak bo'lgan turli xil vakolatlar haqida umumiy ma'lumot beriladi va keyinchalik ular bir qator manbalardan olingan oldindan qo'llanilgan darsliklarda aniq tarkib bilan bog'lanadi. Bu potentsial ravishda tejashni ta'minlashi va tasdiqlangan manbalardan foydalanishi mumkin, ammo, shubhasiz, avvalgi modelga qaraganda kamroq "mahalliyashtirilgan" bo'lishi mumkin.

Xulosa qilib aytganda, pedagogdan juda ko'p kasbiy va insoniylik xislatlari talab etiladi. Masalan, bugungi kunda Milliy o'quv dasturi asosida 1-2-sinf ona tili va o'qish savodxonligi darslarini tashkil etishda eng samarali interfaol metodlardan foydalanib darslarni tashkillashi, oz vaqtda ko'p natijaga erishish usullaridan foydalanishi, o'quvchilarini darsga qiziqitira olishi, dars jarayonida ko'zlangan maqsadga erisha olishi va o'quvchilarni Vatanga muhabbat ruhida tarbiyalash talab qilinadi. Shuning uchun o'qituvchi o'z ustida tinimsiz va muttasil ishlashi, o'zini isloh etib borishi, bilimi va xulqini doimiy takomillashtirib borishi zarur. Zero, mamlakatimizda o'qituvchilarga yetarlicha shart-sharoitlar yaratilmoqda.

Prezidentimizning “O‘zbekistonda bugundan boshlab, eng hurmatli, eng e‘zozli inson — bu muallim!” yoki “O‘qituvchini hurmat qilmaganni men ham hurmat qilmayman!”<sup>23</sup>, deb ta’kidlab turganligining o‘zi biz pedagoglarga katta kuch-quvvat bag‘ishlashi kerak, deb o‘ylayman.

#### **FOYDALANILGAN ADABIYOTLAR:**

1. Prezident Shavkat Mirziyoyevning 1-oktabr O‘qituvchi va murabbiylar kuniga bag‘ishlagan tantanali marosimdagi nutqi. 2021 yil 1 oktabr.
2. Yangi milliy o‘quv dasturi avvalgilaridan nimasi bilan farq qiladi? AOKA press-xolida o‘tgan brifing. 2020-yil.
3. Recommendation to National Curriculum Framework Uzb. Milliy o‘quv dasturi haqida ma’lumotlar majmuasi.
4. G‘afforova T Boshlang‘ich ta’limda zamonaviy pedagogik texnologiyalar: O‘quv qo‘llanma. Toshkent. Tafakkur, 2011.
5. Muslimov N. va boshqalar. Innovatsion ta’lim texnologiyalari – Toshkent: 2015. – 208 bet.
6. Qosimova K. va boshq. Ona tili o‘qitish metodikasi. Toshkent-2009.
7. Saidaxmedov N. Yangi pedagogik texnologiyalar. Toshkent, 2003.
8. Internet ma’lumotlari: [www. ziyonet.uz](http://www.ziyonet.uz)
9. [www.pedagog.uz](http://www.pedagog.uz)

## BOSHLANG'ICH SINIF ONA TILI DARSLARIDA LINGVISTIK MASHQLARNING O'RNI

Toshkent shahar Sergeli tumanidagi  
300- IDUM boshlang'ich sinf o'qituvchisi  
Nazarova Qunduz Sherqobilovna

**ANNOTATSIYA:** ushbu maqolada boshlang'ich sinf ona tili darslarida lingvistik mashqlarning ahamiyati haqida fikr yuritiladi.

**Kalit so'zlar:** Grammatik mashqlar, lingvistik mashqlar, malakali kadr, ta'lim usullari, mashqlar tizimi.

**АННОТАЦИЯ:** в этой статье обсуждается важность лингвистических упражнений на уроках родного языка в начальной школе.

**Ключевые слова:** грамматические упражнения лингвистические упражнения, квалифицированный персонал, методика обучения, система упражнений.

**ANNOTATION:** this article discusses the importance of linguistic exercises in elementary school mother tongue lessons.

**Keywords:** grammar exercises, linguistic exercises, qualified personnel, teaching methods, exercise system.

Mamlakatimizda yosh avlod ta'lim-tarbiyasiga alohida e'tibor qaratilmoqda. O'g'il-qizlarning zamonaviy bilim olishi, yuksak ma'naviyatli bo'lib ulg'ayishi uchun zarur sharoit yaratish borasidagi ishlar izchil davom ettirilmoqda.

Prezidentimiz Shavkat Mirziyoyev – “Bugungi kunda shiddat bilan o'zgarib borayotgan hayot oldimizga qo'yayotgan bir-biridan murakkab va muhim masalalarni hal qilish haqida o'ylar ekanmiz, ularning yechimi aynan ta'lim-tarbiya bilan, yoshlarning dunyoqarashini zamonaviy bilim, yuksak ma'naviyat va ma'rifat asosida shakllantirish bilan bog'liq ekaniga yana bir bor ishonch hosil qilamiz” – deb ta'kidlaydilar.

Boshlang'ich sinflarda o'tiladigan ona tili va o'qish savodxonligi, matematika, tarbiya, tabiiy fanlar darslari o'z mohiyati, maqsad va vazifalariga ko'ra ta'lim tizimida alohida o'rin tutadi. Negaki ularning zaminida savodxonlik va axloqiy-ta'limiy tarbiya asoslari turadi.



Shuning uchun ham boshlang'ich ta'lim darslarida o'quvchilar qiziqishini oshirishga alohida e'tibor berish lozim. Chunki bolalar boshlang'ich sinflardan oq "dars" degan muqaddas so'zdan bezib qolmasliklari lozim. Bugungi kunda o'quvchilarda so'z va gapga lingvistik munosabat nazariy bilimlarni o'zlashtirish, mavhum tafakkurni o'stirish jarayonida shakllantiriladi va tilning semantik hamda grammatik tomonining bir-biriga ta'sirini anglashni bildiradi.

O'quvchilar tilni ularda til birliklariga, xususan, ularning asosiylari bo'lgan so'z, morfema, so'z birikmasi, gapga lingvistik munosabatni parallel shakllantirish bilan birga ongli o'zlashtiradilar. So'zga lingvistik munosabat so'zni tovush-harf tomonidan tahlil qilib, uning tovush va grafik tomoni o'rtasidagi bog'lanishini aniqlash, so'zni morfemik tahlil qilish va so'zga leksik ma'no berishda morfemaning o'rnini tushunish; so'zni grammatik tahlil qilish va shu so'zning muayyan so'z turkumiga oid ekani bilan uning grammatik belgilari o'zaro bog'liqligini tushunish ko'nikmasining shakllanishiga qarab o'sib boradi.

Lingvistik munosabat o'quvchilarda asta-sekin shakllantirib boriladi, ularda bilish, tushunib olish saviyasi ham har xil bo'lishi mumkin. Masalan, II sinf o'quvchilari gapdagi so'z birikmalarini topadilar, ammo u so'z birikmasidagi so'zlar o'zaro qanday, ya'ni nimalar yordamida bog'langanini tushuntira olmaydilar. IV sinf o'quvchilari gapdagi so'z birikmasini topadilar va so'z birikmasi tarkibidagi so'zlar o'zaro so'z o'zgartuvchi qo'shimchalar (kelishik, shaxs-son qo'shimchalari) yoki ohang yordamida bog'langanini tushuntiradilar, ya'ni bog'lanish grammatik vositalar bilan ifodalanishini ko'rsatadilar. Bu so'z birikmasi tarkibidagi so'zlarning bog'lanish mohiyatini elementar darajada tushunish bo'lib, uni yuqori sinflarda chuqurroq (so'z birikmasi tarkibidagi so'zlarning bog'lanish turlari, bosh va ergash so'zning xususiyatlarini) tushunadilar.

O'qituvchi o'quvchilarda so'zga, so'z birikmasi va gapga lingvistik munosabatni ta'lim jarayonida maqsadga muvofiq o'stirib boradi, xususan, o'rganiladigan kategoriyani o'quvchi tushunib olishiga g'amxo'rlik qiladi.

Bugungi kunda til ta'limini lingvistik mashqlarsiz tasavvur etib bo'lmaydi. Ulardan ona tili o'qitishning hamma bo'g'inlarida, o'quv-tarbiya jarayonining barcha bosqichlarida

foydalaniladi. Garchand, lingvistik mashqlarning qo'llanish doirasi keng bo'lsada, haligacha ularning hamma e'tirof etgan ta'rifi, tarkibiy qismlari, tiplari va tizimi xususida aniq tasavvurlar mavjud emas. Lingvistik mashqlar o'quvchilarda irodani tarbiyalashning asosiy omillaridan biridir. Iroda, psixologlarning ta'biri bilan aytganda, ko'zlangan maqsadga erishish uchun o'z faoliyatini ongli tashkil etish, faoliyat jarayonida uchragan qiyinchiliklarni bartaraf etish vositalarini, usullarini izlashni taqozo etadi. O'z mehnatining maqsadini tushunish, unga erishish uchun harakat qilish, intilish bola faoliyatining asosiy tarkibiy qismlari bo'lib, ular mashq qilish natijasida tarkib topadi. Bunga mashqlarni yetarli darajadagi qiyinchilik va murakkablikda o'tkazish yo'li bilan erishiladi. Ammo ona tili metodikasi fanida mashqlarning qiyinligi va murakkabligi masalasi haligacha o'rganilgan emas. Lingvistik mashqlardan til bilimlarini o'rganish, mustahkamlash, takrorlash, tekshirish, umumlashtirish maqsadlarida foydalaniladi. Shuningdek, ular bolalarda orfoepik, orfografik, uslubiy, punktuatsion va shu kabi malakalar hosil qilishning yetakchi omili sanaladi. Maktabda tilning fonetika, leksika hamda grammatikaga oid bilimlar va ular asosida turli-tuman nutq ko'nikmalari ustida ish qilinadiki, bularni grammatik mashqlar deyish an'anaviydir. Biroq ular tilning birgina grammatika sohasiga tegishli bo'lganligi bois cheklangandir. Binobarin, uning istilohi o'rnida «lingvistik mashq» istilohini ishlatish ma'quldir. Lingvistik mashq yoshlarni hayotga tayyorlash jarayonining tarkibiy qismi, til ta'limini amalga oshirishning yetakchi yo'li hisoblanadi. Mashq ma'lum makonda (sinfda o'qituvchi rahbarligida) va zamonda (darsda) o'tkaziladi. U ongli hayotning alohida soniyalari, hayotning o'zi demakdir.

Mashqlar tizimi tushunchani o'zlashtirish bosqichiga va uning xususiyatiga mos ravishda mashq turini tanlash, uning murakkablasha borishini va o'quvchilar mustaqilligi o'sib borishini hisobga olgan holda mashqlarni bajarish izchilligini aniqlashni ko'zda tutadi. Bu tizim mashqlarning o'zaro bog'lanishiga asoslangan. Lingvistik mashqlar turli asosga ko'ra tasnif qilinadi, shuning uchun mashqning har xil turi hosil bo'ladi. Agar bilimni shakllantirish xarakteriga asoslanilsa, lingvistik mashqlar ikki katta guruhga bo'linadi:

1) *morfologik mashqlar* (bunga leksik-morfologik mashqlar ham kiradi);



2) sintaktik mashqlar.

Agar o'quvchilar faoliyatining xarakteri, ya'ni mashq jarayonida o'quvchilar bajaradigan aqliy omillar xarakteri asos qilib olinsa, mashqlar analitik, sintetik, taqqoslashga, guruhlashga, umumlashtirishga oid mashqlarga bo'linadi.

Mashqning o'ziga xos xususiyatlarini aniqroq belgilash uchun yuqoridagi ikki asos hisobga olinadi. Masalan, mashqning vazifasi aralash berilgan so'zlardan gap tuzishni va gap bo'laklarini ajratishni talab etsa, bu mashq bilimni shakllantirish turiga ko'ra *sintaktik mashq*, faoliyat xarakteriga ko'ra *sintetik-analitik mashq* hisoblanadi.

Boshlang'ich sinflarda sof morfologik yoki sof sintaktik mashq juda kam ko'llaniladi, shuning uchun ham vazifaning yetakchi tomoni hisobga olinadi. Masalan, matnga mazmunga mos otni qo'yish, qaysi kelishik ekanini ko'rsatish talab etilsa, bu *leksik-morfologik mashq*dir. O'quvchi otning qaysi kelishikda ekanini aniqlash uchun u bog'langan so'z (fe'l yoki ot)ni aniqlashi (so'z birikmasini ajratishi) talab etiladi, shunga ko'ra bu mashq *sintaktik mashq* hisoblanadi.

Grammatik tahlil analitik mashqqa kiradi. Grammatik tahlil so'z turkumiga ko'ra (morfologik) tahlilni, gap bo'laklariga ko'ra (sintaktik) tahlilni o'z ichiga oladi.

Gap bo'laklariga ko'ra tahlil o'quvchilar o'zlashtirgan sintaktik bilimlarning me'yoriga qarab chuqurlashib boradi.

Amaldagi dasturga ko'ra, I sinf o'quvchilari "ega" va "kesim" atamalaridan foydalanmaydilar, ammo ular gapning bosh bo'laklarini amaliy ravishda topish ko'nikmasiga ega bo'ladilar, ya'ni gap kim yoki nima haqida aytilganini bildirgan so'z (ega)ni, u haqda nima deyilganini anglatgan so'z(kesim)ni topadilar. Masalan, *Bolalar olmalarni terdilar* gapini tahlil qilishda o'quvchilar quyidagicha fikr yuritadilar: "Gap bolalar haqida aytilgan. Kimlar? – *bolalar* (so'zning tagiga bitta to'g'ri chiziq chizadilar). *Bolalar* – nima qildilar? – *terdilar* (so'zning tagiga ikki to'g'ri chiziq chizadilar). *Bolalar terdilar* – gapning asosiy qismi; nimalarni? (terdilar) – *olmalarni*".

II sinfda I sinfdagidek muhokama qilinadi, faqat mazmuni chuqurlashtiriladi. Masalan, II sinf o'quvchisi "*Chiroyli gullar adirlarni bezadi*" gapini quyidagicha tahlil qiladi:



“Gap gullar haqida aytilgan. Nimalar? – *gullar* – ega (tagiga bir chiziq chizadi). Paxtalar haqida nima deyilgan? *Ochildi* – nima qildi? – kesim (tagiga ikki to’g’ri chiziq chizadi). Qayerlarni? (bezadi) – *adirlarni* – ikkinchi darajali bo’lak, gapni to’ldirayapti (tagiga uzoq chiziq chizadi). Qanday? (gullar) – *chiroyli* (gullar) ikkinchi darajali bo’lak, egani izohlayapti. *Gullar bezadi* – gapning asosi. *Chiroyli gullar* va *adirlarni bezadi* – so’z birikmasi”.

III-IV sinflarda sintaktik tahlil sifat jihatidan o’zgarmaydi, ammo so’z birikmasini ajratishga ahamiyat beriladi.

Xulosa qilib aytganda, bugungi kunda o’qituvchilar o’quvchilarni har tomonlama barkamol shaxs qilib tarbiyalash uchun ta’lim jarayoniga zamonaviy yondosha olishi kerak. Boshlang’ich sinflar ona tili darslarida lingvistik mashqlarni bajarish jarayonida ham noan’anaviy usullarni olib kirish va uni ta’lim mazmuniga singdirish, dars o’tishning yangi-yangi usullarini topish Davlat ta’lim standartlari talablarini bajarishga zamin yaratadi. Inson shaxsini har tomonlama kamol toptirish, o’sib kelayotgan yosh avlodda umuminsoniy va milliy qadriyatlarga hurmat tuyg’usini uyg’otishda, milliy tilga, o’z xalqining an’analariga iftixor hissini kamol toptirishda ona tili darslarining o’rni beqiyosdir. Shunday ekan, biz ham o’z darslarimizni tashkil etishda aynan shu maqsadlarni ko’zlagan holda ish olib boramiz.

### Foydalanilgan adabiyotlar:

1. Prezident Shavkat Mirziyoyevning 1-oktabr O’qituvchi va murabbiylar kuniga bag’ishlagan tantanali marosimdagi nutqi. 2021 yil 1 oktabr.
2. N.Shayxislamov Gender tilshunosligining fundamental nazariy asoslari va gender masalalari. “ONA TILI DARSLARIDA FILOLOGIK MASHQLARNING TUTGAN O’RNI” 144-146-betlar.
3. Yulchiyeva. Z. “Ta’lim fidoiylari” 434-436-betlar 2022-yil “BOSHLANG’ICH SINFLARDA ONA TILI DARSLARINI TASHKIL ETISHDA INNOVATSION TA’LIM TEXNOLOGIYALARIDAN SAMARALI FOYDALANISH” 434-436-betlar 2022-yil
4. Qosimova K. Boshlang’ich sinflarda ona tili o’qitish metodikasi.



Toshkent “O‘qituvchi” 2004.

5. Avliyakov N.X., Namozova N.J. Muammoli o‘qitish texnologiyalari. – T.: “Fan va texnologiyalar” nashriyoti, 2008. – 80 b.

6. G‘afforova T Boshlang‘ich ta’limda zamonaviy pedagogik texnologiyalar: O‘quv qo‘llanma. Toshkent. Tafakkur, 2011.

7. Muslimov N. va boshqalar. Innovatsion ta'lim texnologiyalari – Toshkent: 2015. – 208 bet.

8. Internet ma’lumotlari: [www. ziyonet.uz](http://www.ziyonet.uz)

9. [www.pedagog.uz](http://www.pedagog.uz)



## TASVIRIY SAN'AT FANING O'QUVCHILARNI ESTETIK JIHATDAN TARBİYALASHDAGI O'RNI

Rasm chizmoq – fikr yuritmoq demakdir.

P.P.Chistyakov



Toshkent viloyati Bo'ka tumani

2-umumiy o'rta ta'lim maktabi

Tasviriy san'at o'qituvchisi

Ibroximova Gulchehra Xaytqulova

**Annotatsiya:** Maqolada o'quvchilarni estetik jihatdan tarbiyalashda tasviriy san'at faning va o'qituvchining o'rni, maktabda o'qitiladigan tas'viriy san'at o'quv fanining maqsad-vazifasi - mazmun-mohiyatiga ko'ra turlari, tasviriy san'at o'quvchilarda ma'naviy dunyoqarashni, g'oyaviy e'tiqodni shakllantirishda, fikrlash qobiliyatini, ko'rish xotirasini, ijodiy tasavvurni, badiiy didni, estetik hissiyotni o'stirishi haqida fikrlar berib o'tiladi.

**Kalit so'zlar:** Estetik, ijodiy tasavvur, badiiy did, estetik hissiyot, badiiy tarbiya, ma'naviy zavq, ijodiy tafakkur, rang birikmalari, klassifikatsiyalash, ko'z xotirasi, realistik rasm, dizayn, badiiy bezash.

**Бокинский район, Ташкентская область**

**2-я общеобразовательная школа**

**Учитель рисования**

**Иброхимова Гульчехра Хайткулова**

**Аннотация:** В статье роль изобразительного искусствознания и педагога в эстетическом воспитании учащихся, цель и задача преподаваемого в школе предмета изобразительного искусства - виды по содержанию и сущности, изобразительное искусство. о развитии у учащихся духовного мировоззрения, мировоззренческих убеждений, мыслительных способностей, зрительной памяти, творческого воображения, художественного вкуса, эстетического чувства.

**Ключевые слова:** Эстетика, творческое воображение, художественный вкус, эстетическое чувство, художественное воспитание, духовное наслаждение, творческое мышление, цветовые сочетания, классификация, зрительная память, реалистическая живопись, замысел, художественное оформление.

**Boka district, Tashkent region**

**2nd general secondary school**

**Art teacher**

**Ibrokhimova Gulchehra Khaitkulova**

**Abstract:** In the article, the role of the visual art science and the teacher in the aesthetic education of students, the purpose and task of the visual art subject taught at school - types according to the content and essence, visual art It is given ideas about the development of students' spiritual outlook, ideological belief, thinking ability, visual memory, creative imagination, artistic taste, and aesthetic feeling.

**Key words:** Aesthetics, creative imagination, artistic taste, aesthetic feeling, artistic education, spiritual pleasure, creative thinking, color combinations, classification, eye memory, realistic painting, design, artistic decoration.

## Reja:

### I.Kirish.

### II.Asosiy qism.

- 1.Tasviriy san'at fanning o'quvchilarni estetik jihatdan tarbiyalashdagi o'rni
2. Tasviriy san'at darslarida o'quvchilarda badiiy ijodkorlikni rivojlantirish
3. Tasviriy san'at darslarida didaktik prinsiplardan foydalanish yo'llari

### III.Xulosa

#### Kirish.

**Tasviriy san'at** - rangtasvir, haykaltaroshlik, grafikani birlashtirgan nafis san'at turi; voqelikni uning osongina ilg'ab olinadigan fazoviy shakllarda ko'rgazmali obrazlarda aks ettiradi. Tasviriy san'at turlari o'z xususiyatlariga qarab real borlikni ob'yektiv mavjud sifatlari — hajm, rang, fazo, shuningdek, predmetning moddiy shakli va nurhavo muhiti, harakat va o'zgarishlari xissini yaratadi, bunda tasvirning hissiy konkretligidan illyuzionizmga. o'tish mumkin. Tasviriy san'at faqat ko'rish mumkin bo'lgan narsalarnigina tasvirlab qolmay, balki asarlarida hodisalarning vaqtinchalik rivoji, uning u yoki bu qismi (fabula), erkin hikoyanavislik, dinamik harakatlarni ham aks ettirib, dunyoni g'oyaviy o'zlashtirish imkoniyatlarini kengaytiradi. Tasviriy san'at insonning ruhiy kiyofasini, uning o'zgaralar bilan o'zaro munosabatlarini, tasviriy holatning psixologik va emotsional mazmunini ham yoritadi. Ba'zan mavjud bo'lmagan, rassom tasavvurining mahsuli bo'lgan obrazlarni ham yuzaga keltiradi. Insoniyat tarixidagi turli davrlarni aks ettiradi. Davrning faqat hissiy holatigina emas, balki uning g'oyaviy mohiyati, siyosiy, falsafiy, estetik va etik g'oyalari ham Tasviriy san'atning mazmuniga aylanadi. Tasviriy san'at obrazlarining ko'rgazmaliligi rassomga hayotning muayyan hodisasiga o'z munosabatini yuksak darajada ifodalashiga imkon beradi; shu tufayli hayotni bilishning faol shakli sifatida jamiyatning ijtimoiy hayotida, ma'lum tizimning ommaviy ongini qaror topishida muxim rol o'ynaydi. Olamni bilishning shakllaridan biri sifatida ijtimoiy ongni shakllantiradi hamda xalq orzuumidlarini ifodalash shakli sifatida ham katta ahamiyat kasb etadi. Zamonaviy sharoitda umumgoyaviy kurashlarning bir bo'lagi sifatida namoyon bo'ladi.

Insoniyatning mehnat faoliyati, e'tiqodlari, diniy qarashlari zaminida Tasviriy san'at paydo bo'lgan va rivojlangan. Qad. tosh asrining ilk bosqichidayoq inson o'z ehtiyoji uchun zarur bo'lgan buyumlarni yaratish,





libos, turar joylar tayyorlash jarayonida qulaylik, maqsadga muvofiqlik tushunchalari rivojlanib, ritm, simmetriya hissi ortdi. Marxumlar bilan vidolashuv, dafn marosimlarida marxumlar qabriga turli buyumlar ko'yish odatlarida Tasviriy san'atning fazoviy fikr yuritish, fazoviylik, kenglik, olam tushuncha va tasavvurlari shakllanib bordi. Tosh, suyak, keyinchalik sopoldan ishlangan turli shakl va haykallarda, qoyatoshlarga, gor devorlariga chizilgan, rangda ishlangan rasmlarda ibtidoiy insonning mehnat faoliyati, dunyo, borliq haqidagi o'yxayollari, o'zga dunyo to'g'risidagi tasavvurlari mujassamlashgan (qarang [Ibtidoiy san'at](#)).

Ijtimoiy jamoa tuzumining inqirozi hamda mehnat taqsimotining yuzaga kelishi, aqliy mehnat jismoniy mehnatdan ajralishi Tasviriy san'at rivojida muhim o'rinni egallaydi. Tasviriy san'at inson faoliyatining ma'lum sohasiga aylanib davr ruhiyati, uning siyosiy, ma'naviy va nihoyat estetik qarashlarini aks ettiruvchi manbaga aylandi. Qad. Sharq mamlakatlarida, jumladan Qad. Misrda Tasviriy san'at insonning dunyo, borliq to'g'risidagi tushuncha va tasavvurlarini, xudolar darajasiga ko'tarilgan fir'avnlarni ulug'lash quroliga aylandi. Yunonistonda Tasviriy san'at jamiyatning erkin fuqarosiga qaratilgan va antik mifologiyaning g'oyalarini plastik moddiylashtirilgan ko'rinishida kamol topdi, Qad. Rim realizmida murakkab inson jismi namoyon bo'ddi.

Insoniyat sivilizatsiyasining muhim o'choqlaridan hisoblangan O'rta Osiyo, uning ajralmas qismi O'zbekiston hududida ham Tasviriy san'at ijtimoiy hayotda muhim o'rin egallab, davr hamda inson tafakkuridagi nozik o'zgarishlarni o'zida aks ettiradi. Zarautsoy rasmlari, Xorazm, Sug'd, Baqtriya mahobatli haykal va rangtasvirlari shuning dalilidir.

O'rta asrlar Tasviriy san'ati uslub jihatidan rangbarang, turlari keng va xilmaxil, bu davrda mahobatli haykaltaroshlikning nodir namunalari yuzaga keldi. Hindiston, Indoneziya, HindiXitoy o'lkalarida betakror haykaltaroshlik asarlari yaratildi. O'rta Sharq mamlakatlarida miniatyuraning o'ziga xos turi yaratilgan bo'lsa, O'rta asr Yevropa madaniyatida haykaltaroshlik va rassomlik diniy e'tiqod va dunyoqarashlar zaminida o'ziga xos yo'nalish va, mazmun kashf etdi, ikona san'ati ravnaq topdi. Roman uslubi va gotikaaa barpo etilgan me'moriy obidalarda san'atlar sintezining ajoyib namunalari yaratildi.

13—16-asrlar Tasviriy san'atida dunyoviy mavzu va qarashlarning kuchayib borishi tasvirlarda borlikda mavjud shakl va ko'rinishlarning ortishi bilan belgilanadi. Shu harakat va taraqqiyotda Tasviriy san'atning qonunqoidalarini ilmiy asosda o'rganishga qiziqish ortdi. Optika, anatomiya, perspektiva, nursoya nazariyasiga oid muhim tadqiqotlar qilindi. Moybo'yoq texnikasi mukammallashdi, ijodkorlar antik san'at an'alariga tayangan holda Uyg'onish davri insonparvarlik g'oyalarini moddiylashtirishga harakat qildilar.

17—19-asrlarda Tasviriy san'at uslub jihatidan rangbarang, milliy mahalliy maktablar rivoji bilan san'at olamining kengayishi boshlandi. Bu davrda, ayniqsa, monumental san'at o'zining haqiqiy gullash davrini boshidan kechirdi, rassomlar, me'morlar, haykaltaroshlar, hunarmandlar san'atlar sintezining ajoyib namunalari yaratdilar. Bu yutuklarda rassom va haykaltaroshlarning o'rni aloxdda. Tasviriy san'at tur va janrlari ko'paydi, realistik yo'nalishdagi janrlar (portret, manzara, natyurmort, maishiy janr) yetakchi o'ringa chiqq

boshladi. Uygʻonish davri Tasviriy sanʼatiga xos boʻlgan vazminlik, chiziq, rang, faktura mutanosibligi oʻrnini joʻshqin shakl va ranglar oʻyini egallab bezakdorlik xususiyatlarining ortishi kabilar kuzatiladi. 17-asrdan Tasviriy sanʼatda klassitsizm yoʻnalishi hukm surgani holda borliqni oʻziga oʻxshash shakllarda aks ettiruvchi asarlar yaratilishi ortib bordi. Akademik taʼlim tizimining yoʻlga qoʻyilishi professor sanʼat maktablarining taraqqiyotini taʼminladi. Mumtoz (klassik) realistik (akademik) sanʼat uslublaridan chekinish, noanʼanaviy uslublar izlashga intilish boshlandi. Bu hol impressionizm, postimpressionizm va boshqa uslublarning shakllanishi va rivojlanishida oʻz ifodasini topdi.

20-asr Tasviriy sanʼati murakkab va ziddiyatli. Bir tomonda klassik realistik sanʼatning talab va uslublari saklangani holda uni ifodaviyligiga eʼtibor qaratilishida, ishlangan har bir obrazni chuqur majoziy mazmunlar bilan toʻldirishga intilish kuzatilsa, aksincha noanʼanaviy Tasviriy sanʼat uslubida yangi ifoda va tasvir vositalarini topishga, butunlay yangicha sanʼat yaratishga intilish xarakati kuchliligi namoyon boʻlmoqda.

Oʻzbekiston Tasviriy sanʼat i jahon hamjamiyatida sodir boʻlayotgan jarayonlar bilan hamnafas boʻlib, gʻar bir ijodkor oʻz qarash va kechinmalarini yangicha uslub va shakllarda ifoda etishga intilishi bilan xarakterlanadi.

Umumiy taʼlim maktablarida tasviriy sanʼat darslari estetik tarbiyaning asosiy vositalaridan xisoblanib, oʻquvchilarni maʼnaviy barkamol etib tarbiyalashda katta ahamiyatga egadir. Tasviriy sanʼat darslarida oʻquvchilar ilmiy bilim asoslarini egallaydilar, borliqni oʻzlashtiradilar, bu esa ularni gʻoyaviy, aqliy, axloqiy, estetik jihatdan tarbiyalashda samarali taʼsir koʻrsatadi.

Maʼlumki, maktabda oʻqitiladigan tasʼviriy sanʼat oʻquv fanining maqsad-vazifasi - mazmun-mohiyatiga koʻra:

1. Borliqni idrok etish (1- 4-sinflarda);
2. Badiiy qurish-yasash (1-4-sinflarda);
3. Narsani oʻziga qarab tasvirlash;
4. Kompozitsion faoliyat;
5. Sanʼatshunoslik asoslari (sanʼatni idrok etish) kabi dars mashgʻulotlar asosida faoliyat koʻrsatadi.



Tasviriy sanʼat darslari oʻquvchilarda maʼnaviy dunyoqarashni, gʻoyaviy eʼtiqodni shakllantirishda aloxida ahamiyat kasb etadi. U fikrlash qobiliyatini, koʻrish xotirasini, ijodiy tasavvurni, badiiy didni, estetik hissiyotni oʻstiradi. Maktabda oʻqitiladigan tasviriy sanʼat darslarining har bir turi (narsaning oʻziga qarab rasmini chizish, dekorativ rasm chizish, mavzu asosida rasm chizish, tasviriy sanʼat haqida suhbat) oʻquvchilar ijodiy qobiliyatining oʻsishiga, dunyoqarashining shakllanishiga yordam beradi, yaʼni shaxsni har tomonlama kamol toptiradi.



Tasviriy san'atning asosiy vazifalaridan biri o'quvchilarga estetik, xususan, badiiy tarbiya berishdir. Estetik tarbiya - bu o'quvchilarning hayotdagi, tabiatdagi, san'atdagi, jamiyatdagi go'zalliklarini to'liq idrok etish qobiliyatini tarbiyalashdir. Go'zallik kishilarning aqliga, qalbiga, irodasiga ta'sir etib, ma'naviy dunyoqarashini boyitadi.

Estetikaning isonlarning ijodiy faoliyatlaridagi roli benihoya kattadir. Hayotga estetik munosabatda bo'lish ilhomning asosi hisoblanib, mehnatni quvonch va ma'naviy zavq manbaiga aylantirishga yordam beradi.

Estetik tarbiya jarayonida kishilarning qarashlari, his-tuyg'ulari, didi shakllanadi. Bu shakllanish esa g'oyaviy-siyosiy tarbiya bilan, ijodiy tafakkurning rivojlanishi bilan chambarchas bog'liqdir.

Hozirgi vaqtda maktablarimizning asosiy vazifalaridan biri o'quvchilarda borliqni faqat ijodiy o'zlashtirishga bo'lgan ehtiyoj va qobiliyatni shakllantirishni na emas, balki ularda go'zallik qonunlari asosida borliqni qaytadan qurish hissini tarbiyalash hamdir. Jamiyatimizdagi har bir inson qaysi sohada ish olib borayotganligidan qat'iy nazar go'zallik va nafislikni ko'ra bilishi va tushuna bilishi kerak. O'quvchilarning estetik jihatdan tarbiyalash maqsadida o'qituvchi ularga tabiatdagi go'zallikni, shakllarning turli-tumanligini ko'rsatadi. Bolalarga quvonch, hayajon baxsh etgan tabiat go'zalliklari, so'z bilan tasvirlab bo'lmas rang birikmalari uzoq vaqtlargacha ularning xayolida saqlanadi. Manzaraning, daraxt shoxlarining, barglarning, gullarning o'ziga qarab rasmini chizish, ularning o'ziga xos xususiyatlarini o'rganish orqali bolalar tabiatga ko'proq qiziqadigan bo'ladilar. Bunday darslar bolalarga dunyoni keng va atroflicha ko'ra olishga, shuningdek ko'rish orqali olgan taassurotlari doirasini kengaytirishga, narsalar haqida aniq va to'liq tushunchalar hosil qilishga yordam beradi. Rasm chizish jarayonida bolalar narsalarning shakli, mutanosibliigi, fazodagi holatlari, rangi va och-to'qlik nisbatlarini diqqat bilan o'rganadilar.

Tasviriy san'at mashg'ulotlari o'quvchilarning ko'rish orqali idrok etishini o'stiradi. Ko'z orqali idrok etishni rivojlantirish deganda, biz maqsadga muvofiq kuzatish qobiliyatini tushunamiz, ya'ni narsa va hodisalarni solishtirish, ularning farqi va umumiy tomonlarini aniqlash, narsalarni shakl va tashqi ko'rinish jihatidan klassifikatsiyalashni anglaymiz. Olib borilgan ilmiy tadqiqotlar shuni ko'rsatmoqdaki, odamlar tashqaridan olayotgan har qanday ma'lumotlarining 90% dan ortiqrog'ini ko'z orqali oladi. Bu kishilar hayotida ko'zning roli beqiyos ekanligini ko'rsatib turibdi va u ko'zning imkoniyatlari o'rganishni talab etadi. Maktabda esa ko'z xotirasini, uning imkoniyatlarini rivojlantirishda boshqa fanlarga qaraganda tasviriy san'at fani ancha ustun turadi. Shu nuqtai nazardan qaraganda tasviriy san'atning insonlar hayotidagi roli yanada oydinlashadi.

Maktablarimiz dunyoviy ta'limga asoslangan bo'lib, har bir fanning oson, qisqa, asosli o'qitilishining pedagogik sharoitini yarata oladigan didaktik prinsiplarga amal qiladi. Bu prinsiplar: ilmiylik, izchillik, tarbiyaviylik, sistemalilik, ketma-ketlik, onglik-faollik, ko'rgazmalilik, ijodkorlik, nazariyot bilan amaliyotning uzviyligi va yangi o'quv materiallari, o'quv fanlarini bir-biriga bog'liq holda o'qitishdan iborat bo'ladi.2

Shunday qilib, maktabda tasviriy san'atni o'qitish orqali bir qator ta'lim va tarbiyaviy vazifalar amalga oshiriladi. Bu vazifalarni amalga oshirish jarayoni o'z o'rnida o'quvchilar tafakkurini rivojlantirish imkonini beradi, ularning tevarak-atrof haqidagi tushunchalarini umumlashtiradi va chuqurlashtiradi. Shular asosida bolalarda materialistik dunyoqarash shakllantiriladi. Maktabda tasviriy san'atni o'qitish realistik rasm chizishni o'rganish odamlarga qanday imkoniyatlar yaratishini atroflicha ko'rsatishni maqsad qilib qo'yadi. O'quvchilarga rasm chiza bilish har qanday ishda, har qanday mutaxassislikda qo'l kelishini tushuntirib berish kerak. Masalan: insonlarda yozishdan oldin chizish qobiliyatining shakllanganligini (ibtidoiy davrdagi qoyatoshlardagi tasvirlar), xozirda tasviriy faoliyatning boshqa fanlarni tushuntirishda qo'llanilishi, teatr, kino, multfilm, arxitektura, mashinasozlik, o'yinchoqlar, o'quv qurollarini dizaynlari, kitoblarni badiiy bezash ishlarida, xona interyer dizayni va ishlab chiqarishning boshqa ko'pgina soxalarida qo'llanilishini kuzatishimiz mumkin. Maktabda tasviriy san'atning asosiy amaliy vazifalaridan biri o'quvchilarni real rasm chizish usullari bilan qurollantirishdir. Buning uchun o'qituvchi o'quvchilarga rasm chizish qurollari bilan qanday muomalada bo'lish, to'g'ri va egri chiziqlarni qanday o'tkazish, hajmli buyumlarni tekislikda qanday

tasvirlay olish yo'llarini o'rgatadi. O'qituvchi o'quvchilarning ijodiy qobiliyatlarini o'stirishni o'z oldiga vazifa qilib qo'yar ekan, o'qituvchi bolalar bilan ishlashning to'g'ri metodikasini ishlab chiqishi lozim bo'ladi.

Tasviriy san'at darslarida o'quvchilarda badiiy ijodkorlikni rivojlantirish.

Ijodkor shaxsning rivojlanishi, uning badiiy qobiliyatlari san'at fanini o'qitishning maqsad va vazifalari bilan bevosita bog'liq. Umumiy ta'lim maktablarida tasviriy san'at darslari estetik tarbiyaning asosiy vositalaridan xisoblanib, o'quvchilarni ma'naviy barkamol etib tarbiyalashda katta ahamiyatga egadir. Tasviriy san'at darslarida o'quvchilar ilmiy bilim asoslarini egallaydilar, borliqni o'zlashtiradilar, bu esa ularni g'oyaviy, aqliy, axloqiy, estetik jihatdan tarbiyalashda samarali ta'sir ko'rsatadi. Tasviriy san'at darslari o'quvchilarda ma'naviy dunyoqarashni, g'oyaviy ` 54 «Zamonaviy dunyoda innovatsion tadqiqotlar: Nazariya va amaliyot» nomli ilmiy, masofaviy, onlayn konferensiya e'tiqodni shakllantirishda aloxida ahamiyat kasb etadi. U fikrlash qobiliyatini, ko'rish xotirasini, ijodiy tasavvurni, badiiy didni, estetik hissiyotni o'stiradi. Maktabda o'qitiladigan tasviriy san'at darslarining har bir turi (narsaning o'ziga qarab rasmini chizish, dekorativ rasm chizish, mavzu asosida rasm chizish, tasviriy san'at haqida suhbat) o'quvchilar ijodiy qobiliyatining o'sishiga, dunyoqarashining shakllanishiga yordam beradi, ya'ni shaxsni har tomonlama kamol toptiradi. Tasviriy san'atning asosiy vazifalaridan biri o'quvchilarga estetik, xususan, badiiy tarbiya berishdir. Estetik tarbiya - bu o'quvchilarning hayotdagi, tabiatdagi, san'atdagi, jamiyatdagi go'zalliklarini to'liq idrok etish qobiliyatini tarbiyalashdir. Go'zallik kishilarning aqliga, qalbiga, irodasiga ta'sir etib, ma'naviy dunyoqarashini boyitadi. Estetikaning isonlarning ijodiy faoliyatlaridagi roli benihoya





kattadir. Hayotga estetik munosabatda bo'lish ilhomning asosi hisoblanib, mehnatni quvonch va ma'naviy zavq manbaiga aylantirishga yordam beradi. Estetik tarbiya jarayonida kishilarning qarashlari, his-tuyg'ulari, didi shakllanadi. Bu shakllanish esa g'oyaviy-siyosiy tarbiya bilan, ijodiy tafakkurning rivojlanishi bilan chambarchas bog'liqdir. Hozirgi vaqtda maktablarimizning asosiy vazifalaridan biri o'quvchilarda borliqni faqat ijodiy o'zlashtirishga bo'lgan ehtiyoj va qobiliyatni shakllantirishnigina emas, balki ularda go'zallik qonunlari asosida borliqni qaytadan qurish hissini tarbiyalash hamdir. Jamiyatimizdagi har bir inson qaysi sohada ish olib borayotganligidan qat'iy nazar go'zallik va nafislikni ko'ra bilishi va tushuna bilishi kerak. O'quvchilarning estetik jihatdan tarbiyalash maqsadida o'qituvchi ularga tabiatdagi go'zallikni, shakllarning turli-tumanligini ko'rsatadi. Bolalarga quvonch, hayajon baxsh etgan tabiat go'zalliklari, so'z bilan tasvirlab bo'lmaydigan rang birikmalari uzoq vaqtlargacha ularning xayolida saqlanadi. Manzaraning, daraxt shoxlarining, barglarning, gullarning o'ziga qarab rasmini chizish, ularning o'ziga xos xususiyatlarini o'rganish orqali bolalar tabiatga ko'proq qiziqadigan bo'ladi. Bunday darslar bolalarga dunyoni keng va atroflicha ko'ra olishga, shuningdek ko'rish orqali olgan taassurotlari doirasini kengaytirishga, narsalar haqida aniq va to'liq tushunchalar hosil qilishga yordam beradi. Rasm chizish jarayonida bolalar narsalarning shakli, mutanosibligi, fazodagi holatlari, rangi va och-to'qlik nisbatlarini diqqat bilan o'rganadilar. Tasviriy san'at mashg'ulotlari o'quvchilarning ko'rish orqali idrok etishini o'stiradi. Ko'z orqali idrok etishni rivojlantirish deganda, biz maqsadga muvofiq kuzatish qobiliyatini tushunamiz, ya'ni narsa va hodisalarni solishtirish, ularning `55 «Zamonaviy dunyoda innovatsion tadqiqotlar: Nazariya va amaliyot» nomli ilmiy, masofaviy, onlayn konferensiya farqi va umumiy tomonlarini aniqlash, narsalarni shakl va tashqi ko'rinish jihatidan klassifikatsiyalashni anglaymiz. Olib borilgan ilmiy tadqiqotlar shuni ko'rsatmoqdaki, odamlar tashqaridan olayotgan har qanday ma'lumotlarining 90% dan ortiqrog'ini ko'z orqali oladi. Bu kishilar hayotida ko'zning roli beqiyos ekanligini ko'rsatib turibdi va u ko'zning imkoniyatlari o'rganishni talab etadi. Maktabda esa ko'z xotirasini, uning imkoniyatlarini rivojlantirishda boshqa fanlarga qaraganda tasviriy san'at fani ancha ustun turadi. Shu nuqtai nazardan qaraganda tasviriy san'atning insonlar hayotidagi roli yanada oydinlashadi. Maktablarimiz dunyoviy ta'limga asoslangan bo'lib, har bir fanning oson, qisqa, asosli o'qitilishining pedagogik sharoitini yarata oladigan didaktik prinsiplarga amal qiladi. Bu prinsiplar: ilmiylik, izchillik, tarbiyaviylik, sistemalilik, ketmaketlik, onglik-faollik, ko'rgazmalilik, ijodkorlik, nazariyot bilan amaliyotning uzviyligi va yangi o'quv materiallari, o'quv fanlarini bir-biriga bog'liq holda o'qitishdan iborat bo'ladi. Shunday qilib, maktabda tasviriy san'atni o'qitish orqali bir qator ta'lim va tarbiyaviy vazifalar amalga oshiriladi. Bu vazifalarni amalga oshirish jarayoni o'z o'rnida o'quvchilar tafakkurini rivojlantirish imkonini beradi, ularning tevarakatrof haqidagi tushunchalarini umumlashtiradi va chuqurlashtiradi. Shular asosida bolalarda materialistik dunyoqarash shakllantiriladi. Maktabda tasviriy san'atni o'qitish realistik rasm chizishni o'rganish odamlarga qanday imkoniyatlar yaratishini atroflicha ko'rsatishni maqsad qilib qo'yadi. O'quvchilarga rasm chiza bilish har qanday ishda, har qanday mutaxassislikda qo'l kelishini tushuntirib berish kerak. Masalan: insonlarda yozishdan oldin chizish qobiliyatining





shakllanganligini (ibtidoiy davrdagi qoyatoshlardagi tasvirlar), xozirda tasviriy faoliyatning boshqa fanlarni tushuntirishda qo'llanilishi, teatr, kino, multfilm, arxitektura, mashinasozlik, o'yinchoqlar, o'quv qurollarini dizaynlari, kitoblarni badiiy bezash ishlarida, xona interyer dizayni va ishlab chiqarishning boshqa ko'pgina soxalarida qo'llanilishini kuzatishimiz mumkin. Maktabda tasviriy san'atning asosiy amaliy vazifalaridan biri o'quvchilarni real rasm chizish usullari bilan qurollantirishdir. Buning uchun o'qituvchi o'quvchilarga rasm chizish qurollari bilan qanday muomalada bo'lish, to'g'ri va egri chiziqlarni qanday o'tkazish, hajmli buyumlarni tekislikda qanday tasviray olish yo'llarini o'rgatadi. O'qituvchi o'quvchilarning ijodiy qobiliyatlarini o'stirishni o'z oldiga vazifa qilib qo'yar ekan, o'qituvchi bolalar bilan ishlashning to'g'ri metodikasini ishlab chiqishi lozim bo'ladi.

## **Tasviriy san'at darslarida didaktik prinsiplardan foydalanish yo'llari**

Har bir fan o'qituvchisi kabi san'at o'qituvchisi ham pedagogika nazariyasi va uning prinsiplarini mukammal o'rganishlarini talab qiladi.

Didaktika (grekcha didasko - o'qitaman) ta'lim va ma'lumot haqidagi fandır. Insonning tarbiyasi rivojlanishi va shaxs sifatida shakllanishida ta'lim va ma'lumot muhim ahamiyatga ega. Didaktika fani ta'lim va ma'lumotning muhim muammolarini o'rganish bilan birga «kimni o'qitish kerak», «nimaga o'rgatish kerak», «qanday o'qitish kerak» kabi savollarga ham javob bo'ladi.

Hozirgi davrda ham didaktikaning muhim vazifasi ta'limning mazmunini bir asosiy masala barkamol shaxsni tarbiyalash masalasiga qaratish bo'lib qoldi.

Ko'pgina tasviriy san'at o'qituvchilarning darslarida didaktik o'yinlar zarur. Tadqiqotlar shuni ko'rsatdiki, didaktik o'yinlar bolaning 1

ko'rish va sezish qobiliyatini sezilarli darajada oshiradi. Keling tasviriy san'at darslarida didaktik o'yin turlarini ko'rib chiqsak:

1. "Teginishni bilish" o'yini.

Didaktik vazifa: ob'yektlarni shakli va rangi orqali idrok etish qobiliyatini rivojlantirish.

O'yin vazifasi: Qanday sabzavot yoki meva ekanligini bilish, xato qilmaslik.

Materiallar: Meva va sabzavotlar to'plami, mato sumkasi.

O'yin harakatlari: Savatda sabzavot va mevalar yotadi. Bolalar o'z navbatida keladi, qo'lini sumkaga tushiradi, mahsulotni sezadi. Bu uning shakli, qattiq yoki yumshoq, uning yuzasi, silliq yoki qo'pol, odatda qanday rang ekanligini va oxir-oqibat u qanday sabzavot yoki meva ekanligini aytishi kerak. Vazifani to'g'ri bajargan kishi meva yoki sabzavot shaklida belgi oladi.

## 2. "Quvnoq naqsh" o'yini.

Didaktik vazifa: Naqsh va uning elementlari haqidagi tushunchalarni

mustahkamlash, estetik hisni rivojlantirish, ritm, shakl, rang hissi.

Materiallar: Sabzavotlar, mevalar, gullar, barglar.

O'yin harakatlari: Har bir jamoa oldida sinf doskasida naqsh yaratish bo'yicha jamoaviy ish uchun toza qog'oz chizig'i biriktirilgan. O'qituvchining buyrug'iga ko'ra, har bir jamoaning birinchi vakillari o'z guruhlariga mos keladigan, naqshning birinchi elementini tanlaydi va biriktiradi. Keyin ikkinchi vakillar, uchinchi va boshqalar paydo bo'ladi, har bir kishi naqshning bir elementini tanlaydi va biriktiradi, shakli va rangi hisobga olinadi. Talabalar o'yin qoidalarini buzmasdan ishni to'g'ri, chiroyli va tezkor bajaradigan jamoa g'alaba qozonadi.



## 3. "Mening do'stlarim" o'yini.

Didaktik vazifa: O'zbek xalq ertaklari va qahramonlari haqidagi tushunchalarni mustahkamlash, estetik hisni rivojlantirish, ritm, shakl, rang hissi.

Materiallar: "O'yinchoqlar" dekorativ chizig'i, ertak qahramonlariga asolangan multiplikatsiya (applikatsiya).

Darsning vazifalari: Qadimgi o'zbek xalq va zamonaviy ertak qahramonlari va hayvonlarining yaxshi va chiroyli dunyosi haqidagi fikrni chuqurlashtirish.

## 4. "Sovuq va issiq ranglar" o'yini.

Didaktik vazifa: rang va uning tulari

haqidagi tushunchalarni mustahkamlash, estetik hisni rivojlantirish, ritm, shakl, rang hissi.

O'yin harakatlari: Talabalar ikki guruhga bo'linadi. Bir guruh qor malikasining tojini bezash uchun ranglarni tanlashi kerak, ikkinchi guruh esa qushning patlarida ranglarni tanlaydi. Har ikki guruh ranglar aralashmasi qanday rang hosilasini topadi. Ranglar hosilasini topgan guruh g'alaba qozonadi.

## 5. Crossword "kalit so'zni toping" o'yini

Didaktik vazifa: badiiy atamalar zahirasini to'ldirish. O'yin harakatlari: o'zaro faoliyat jumboqni hal qilish va kalit so'zni o'qish. Ularni tuzishda talabalar lug'atlar, turli xil adabiyotlar bilan ishlash qobiliyatlarini rivojlantiradilar. Crossword jumboqlarini, testlarni yaratish va hal qilish jarayoni asosiy tushunchalarning mazmunini egallashga yordam beradi.

Ta'kidlash joizki, so'nggi paytlarda psixologlar, o'qituvchilar, o'yin inson hayotida barcha davrlarini qamrab olishi, bu yosh belgisi emas, balki uning hayotiy faoliyatining muhim shakli ekanligini belgilaydilar.

## XULOSA

Birinchi Prezident I.A.Karimov o'zining "Yuksak ma'naviyat-yengilmas kuch" asarida tasviriy san'at quyidagi fikrlarni bildiradi: "...Hozirgi kunda milliy ma'naviyatimiz rivojini tasviriy san'at namunalarisiz tasavvur etib bo'lmaydi.



xaqida

Uyg'onish davri rassomlari "qo'l bilan emas, balki bosh bilan chizamiz" - deb aytganlar. Ular bu fikrga tajribaga tayanish, bilish va tasvirlash, tabiatni intuitiv tushunish asosida kelganlar. Bugungi kunda tasviriy san'at fani insonning fikrlash faoliyati tabiatini ochib bermoqda. Boshlovchi rassomning inson bosh shaklini tasvirlashi uchun plastik anatomiya yordam beradi. Har gal o'quv topshiriqlarini bajarishida boshlovchi rassom yangilikni bilib oladi, boshqacha o'rganadi, odamlar yuziga professional nazar bilan qaraydi, portretni tasvirlash san'atida yangi ko'nikmalarni egallaydi, boshqacha aytganda turli maqsadlar faol ijodiy faoliyatga kirib keladi. O'quv tasvirini chizishda birinchi asosiy metodik ko'rsatmani pedagog berishi kerak. Keyinchalik esa, rassomning ijodiy faolligi rivojlanib, unda o'z tasvirlash usuli paydo bo'ladi. Bunga esa o'quvchilar tajribali pedagog yordamida erishishlari mumkin, pedagog esa buning uchun umumiy ko'rsatmalardan individual ko'rsatmalarga o'tishi kerak va har bir o'quvchi qobiliyatini hisobga olishi kerak.

## Foydalanilgan adabiyotlar

1. Abdurasulov S, Tolipov N. "Tasviriy sanat o'qitish metodikasi (amaliy mashg'ulotlar)" Toshkent-2007 yil
2. Abdirasilov S. Boymetov B, Tolipov N. Tasviriy san'at. T.:Cho'lpon, 2006yil
3. Boymetov B, Abdurasulov S. Chizmatasvir. T.: G'.G'ulom - matbuot ijodiy uy. 2004 yil
4. Avliyakulova N.M. "Tasviriy sanat o'qitish metodikasi" o'quv qo'llanma. 2021yil
5. Sultonov X. E. "Rangtasvir" (Akvarelda naturmort ishlash, o'quv qo'llanma T.:"VNESHINVESTROM" MChJ, 2019.
6. B.N. Oripov. Tasviriy san'atni o'qitishning zamonaviy pedagogik texnologiyasi, didaktikasi



## TEXNOLOGIYA FANINING ZAMONAVIY O'QITISH VAZIFALARI

Surxondaryo viloyati Uzun tumanidagi 19-umumiy o'rta ta'lim maktabida boshlang'ich fani o'qituvchisi  
Safarova Mavjuda

### ANNOTATSIYA

Ushbu maqolada texnologiya darslari haqida umumiy tushunchalar haqida fikr yuritiladi. Bundan tashqari, texnologiya darslarini hayotimiz tutgan o'rni va texnologiya darslarida zamonaviy texnikalardan foydalanish maqolaning asosiy mazmunini tashkil qiladi.

**KALIT SO'ZLAR:** texnologiya darslarida, texnikalar, ko'nikma, o'quv predmeti, ta'lim muassasalari, umummehnat;

### KIRISH

“Texnologiya” darsligi insonlar hayotida muhim o‘rin tutuvchi amaliy mehnat faoliyatiga tayyorgarlik ko‘rishda muhim o‘rin tutadi. Voyaga yetib, qaysi kasbni egallamang, kim bo‘lmang, “Texnologiya” fanidan olgan bilim va ko‘nikmalaringiz Sizga hayotda, albatta, naf keltiradi.

O'qituvchining yangi mavzuga tayyorgarlik ko'rishida texnika va texnik usullarni tanlashi – bu ularning o'zaro almashinuvini vaqt va didaktik maqsad bo'yicha muvozanatlashtirish demakdir. Pirovard natijasida o'quvchilar aqliy va amaliy faolligining yuqori darajasini ta'minlashga sharoit yaratiladi. To'g'ri qo'llanilgan texnikalar ob'ektiv voqelikka oid bilimlarmi chuqurlashtiradi va yaxlit hamda mashg'ulotning ilmiy- nazariy darajasini oshiradi. Ketma-ket saralangan o'qitish metodlari ma'lum darajada bilish va kasbiy qiziqishini rivojlantirishga, mustaqil amaliy faolyatni faollashtirishga olib keladi.

### ASOSIY QISM

Mehnat ta'limining tarbiyaviy ahamiyati juda katta bo'lib, o'quvchilarda mehnatsevarlik, ma'suliyat, intizomlilik, burch hissi, jamoatchilik hissini tarbiyalashda,



o'quvchilarning aqlie o'sishida eng muhim iroda va ahloqiy sifatlarnirig rivojlanishiga yordam beradi. Mehnat ta'limida mehnatga psixologik tayyorlik, mehnat faoliyatining to'g'ri motivlari asosida tarbiyalaydi, shaxsning har bir ongli mehnatkash uchun zarur bo'lgan sifatlari shakllanashida yordam beradi. O'quvchilar o'rtasida yo'lga qo'yilgan o'zaro yordam esa, ularda do'stlik, birodarlik, umumlashish, jamoatchilik kabi fazilatlarni tarbiyalaydi.

O'quvchilarning fanni o'zlashtirish jarayonida darsliklar, o'quv-uslubiy qo'llanmalar, ma'ruza matnlari, texnik vositalardan unumli foydalanish, Grafaproektor yordamida slaydlardan va elektron materiallar yoki boshqa texnik vositalarda foydalanishda pedagogik texnologiya yutuqlarini qo'llash, zamonaviy axborot texnologiyalaridan foydalanish, interfaol usullarni, ta'limiy vositalarni va ta'limiy o'yinlarni ta'lim jarayoniga tadbiq etish muhim ta'limiy ahamiyatga ega.

Texnologiya darslarida zamonaviy (innovatsion, pedagogik va axborot) texnikalarning qo'llashning asosiy bo'limlari «Texnologiya va dizayn», «Servis xizmati» hamda «Qishloq xo'jalik asoslari» yo'nalishlari berilgan. Siz ulardan birini to'liq o'rganasiz. Shuni e'tiborga olish kerakki, «Texnologiya va dizayn» yo'nalishi uchun darslikda «Elektrotexnika ishlari» hamda «Uy-ro'zg'or buyumlarini ta'mirlash» nomli boblar berilgan. Bu boblarni «Qishloq xo'jalik asoslari» yo'nalishlarini o'rganayotgan o'quvchilar ham o'rganadilar. Siz mashg'ulotlar va uyushtiriladigan sayohatlar davomida ko'plab sohalarga oid kasbhunar turlari bilan tanishasiz. Kelajak hayotingizda shu kabi kasb-hunarlardan birini egallab, o'z sohasining mohir ustasi bo'lib yetishasiz. Bu bilan siz jamiyatimiz ravnaqi uchun o'z hissangizni qo'shasiz.

Ta'lim sohasidagi ilmiy-pedagogik adabiyotlarda texnologiya, pedagogik texnologiya, texnologik yondoshuv, ta'limni texnologiyalastirish, texnologik tayyorgarlik haqida so'z yuritilib, ularga turlicha talqin va ta'riflar beriladi. Menimcha, avvalo «texnologiya» so'zining ma'nosini bilish maqsadga muvofiq.

«Texnologiya» soʻzining grek tilidan tarjimasi tayyor mahsulot, buyumlar olish maqsadida ishlab chiqarishning mos keladigan qurilma va jihozlari bilan xom-ashyo va materiallarini ishlov berish usullari majmuasini tizimlashtiruvchi fanni anglatadi. Shuning uchun boʻlsa kerak, baʼzida uni «texno» - hunar yoki sanʼat, «logos» - fan deb, buyum olish uchun xom-ashyolarga ishlov berish sanʼati haqidagi fan sifatida eʼtirof etishadi. Shu nuqtai nazardan boʻlsa kerak, Yevropa mamlakatlarida, jumladan Germaniya va Rossiya maktablarida «Mehnat taʼlimi» oʻquv predmetini «Texnologiya» yoki «Texnologik taʼlim» deb yuritilishi maqsadga muvofiq hisoblayman.

Bundan tashqari, oʻquvchilarni texnologiya darslarida texnik ijodkorlikni, qobiliyatini, tafakkurini rivojlantirish, dars jarayonida turli va tabiiy hamda metall va metallmas materiallarga texnologiya asosida ishlov berish usullarini oʻrgatish orqali kasb-hunarga yoʻnaltirishni yanada kuchaytirish, xalq hunarmandchiligi asoslari, roʻzgʻorshunoslik, elektrotexnika ishlarini bajarishda kasb-hunarga yoʻllash boʻyicha bilim, koʻnikma va malakalarni egallash hamda ularni hayotda qoʻllay olish layoqatini shakllantirish koʻzda tutilgan.

Umumiy oʻrta taʼlim muassasalarida texnologiya oʻquv fanini oʻqitishning asosiy maqsadi - oʻquvchilarda texnik-texnologik hamda texnologik jarayon davomida bajariladigan operatsiyalar yuzasidan olgan bilim, koʻnikma va malakalarini mustaqil amaliy faoliyatida qoʻllash, kasb-hunar tanlash, milliy va umuminsoniy qadriyatlar asosida ijtimoiy munosabatlarga kirisha olish kompetensiyalarini shakllantirishdan iborat.

Umumiy oʻrta taʼlim muassasalarida texnologiya oʻquv fanini oʻqitishning asosiy vazifalari:

- materiallar va ularning xossalari, xususiyatlari hamda texnik obyekt va texnologik jarayonlarga oid maʼlumotlarni oʻrganish;
- texnik obyekt hamda texnologik jarayonlarda maxsus va umummehnat operatsiyalarini bilish;
- texnologik jarayonlarni boshqarish, maxsus va umummehnat operatsiyalarini amaliyotda qoʻllay olish;

- texnik va kreativ fikrlashni, intellektual qobiliyatlarini shakllantirish;
- texnologik jarayon va tayyorlangan mahsulotlarni bajarish ketma-ketligi hamda mahsulot sifatini tahlil qila olish;
- buyum va jarayonlarni bajarishga oid xulosalar chiqarish hamda mehnat operatsiyalarini, mahsulot sifatini baholay olish;
- ongli ravishda kasb tanlashga tayyorlash ishlarini amalga oshirishda tayanch va texnologiya faniga oid kompetensiyalarni shakllantirish hamda rivojlantirishdan iborat.

## XULOSA

Dars o`qish jarayonida ta'lim vositalarida zamonaviy tenikalardan unumli foydalanish, o`tilgan materialni yaxshi eslab qolishga, mustaqil fikrlay oladigan o`quvchining shakllanishiga, ta'lim mazmunini o`zlashtirishga yordam beribgina qolmasdan, balki tanqidiy va mantiqiy fikrlashning shakllanishiga, rivojlanishiga yordam beradi. O`z-o`zini baholash o`sadi, muloqotga kirishish ko`nikmasi takomillashadi.

## FOYDALANILGAN ADABIYOTLAR

- 1.Sanaqulov X.R., Xodiyeva D.P. Satbayeva «Mehnat va uni o`qitish metodikasi». Darslik. T.: TDPU. 2015-yil.
2. Mavlonova R. A., Sanaqulov X.R., Xodiyeva D.P. Mehnat va uni o`qitish metodikasi. O`quv qollanma. T.; TDPU. 2007-yil.
- 3.M. Ochilov. Yangi pedagogik texnologiyalar. T., 2000 y.
- 4.N.Djamilova va O.U.Xasanboeva “Pedagogika fanlarini o`qitish metodikasi” T., 2009y
- 5.Ishmuxamedov R.J. Innovatsion texnologiyalar yordamida ta'lim samaradorligini oshirish yo'llari. T.2004

## Matematika darslarida didaktik o'yinlar.

-Xolmatova Ozoda Olimovna-  
Zarafshon shahar 1- sonli  
XTCHO'IDM  
matematika fani o'qituvchisi

**Annotatsiya:** Uchbu maqolada men darslarimda foydalanadigan ba'zi didaktik matematik o'yinlar haqida gapirmoqchiman, chunki matematika darslarida didaktik o'yin nafaqat o'quvchilar diqqatini o'ziga jalb qiladi, o'ylantiradi, balki bolaning mustaqilligini, tashabbuskorligini va irodasini rivojlantiradi. G'ayratli bolalar dastur materialini osonroq o'zlashtiradilar, muayyan bilim, ko'nikma va malakalarni egallaydilar. Shuning uchun matematika darsiga o'yin va o'yin mashqlarining kiritilishi o'quv jarayonini qiziqarli qiladi, bolalarda quvnoq kayfiyat yaratadi, o'quv materialini o'zlashtirishdagi qiyinchiliklarni yengib o'tishga yordam beradi.

**Kalit so'zlar:** didaktik o'yin, tashabbuskorlik, "Jonli matematika", "Aytmayman", "Kim tezroq, kim aniqroq?!", "O'zingizni sinab ko'ring", "Bo'linadi- bo'linmaydi", "So'zni to'ping".

Maktabning birinchi yillarida matematika eng qiyin, ba'zi bolalar uchun esa sevilmaydigan fanga aylanadi. Buning sababi, ayrim bolalarda aqliy faoliyatning tahlil, sintez, umumlashtirish, taqqoslash, tasniflash va farqlash kabi funktsiyalari hali ham etarli darajada rivojlanmagan. Bolalarning muvaffaqiyatli ta'lim olishi uchun birinchi bosqichlarda ularning o'quv faoliyatiga qiziqishini uyg'otish, ularni o'ziga jalb qilish, faollashtirish kerak. Mavzuga bo'lgan qiziqishni uyg'otishning eng samarali vositalaridan biri didaktik o'yindir.

Darsda o'yin texnikasi va vaziyatlarni amalga oshirish quyidagi asosiy yo'nalishlarda amalga oshiriladi: didaktik maqsad o'quvchilar oldiga o'yin topshirig'i shaklida qo'yiladi; o'quv faoliyati o'yin qoidalariga bo'ysunadi; o'quv materialini uning vositasi



sifatida ishlatiladi, o'quv faoliyatiga raqobat elementi kiritiladi, bu didaktik vazifani o'yinga aylantiradi; didaktik vazifani muvaffaqiyatli bajarish o'yin natijasi bilan bog'liq.

Didaktik o'yinlarning ahamiyati:

- kichik yoshdagi o'quvchilarning kognitiv qiziqishini sezilarli darajada oshiradi;
- dars yorqinroq, hissiy jihatdan to'yingan bo'ladi;
- o'rganish uchun ijobiy motivatsiya shakllanadi;
- ixtiyoriy diqqat rivojlanadi, mehnat qobiliyati oshadi;
- jamoada ishlash qobiliyatini rivojlantirish

O'yin texnologiyasining ta'lim jarayonida tutgan o'rni va roli, o'yin va o'quv elementlarining uyg'unligi ko'p jihatdan o'qituvchining pedagogik o'yinlarning funktsiyalari va tasnifini tushunishiga bog'liq.

**Kognitiv faoliyatning tabiatiga ko'ra** didaktik o'yinlarni quyidagi guruhlariga bo'lish mumkin:

1. bolalar bajarishni talab qiladigan o'yinlar. Ushbu o'yinlar yordamida bolalar modelga muvofiq harakatlarni bajaradilar (raqamli iboralarni o'ylab toping, naqsh qo'ying, shunga o'xshash rasmni chizing)
2. harakat talab qiladigan o'yinlar. Ular hisoblash ko'nikmalarini shakllantirishga qaratilgan ("Matematik baliq ovlash", "Labirint", "Qanday qilib tepaga chiqish kerak", "Oynani to'ldirish", "Kemaning yo'nalishini aniqlash")
3. qidiruv va ijodkorlik elementlarini o'z ichiga olgan o'yinlar ("Diraviy misollar to'plash", "Matematik tirtil")

**Amaldagi materialning tabiatiga ko'ra** didaktik o'yinlar shartli ravishda ob'ektlar bilan o'yinlar, stol o'yinlari va so'zli o'yinlarga bo'linadi.

**Funktsiyaga ko'ra** didaktik o'yinlar quyidagilarga bo'linadi:

1. tarbiyaviy;
2. nazorat qilish;
3. umumlashtirish.

**Agar** o'quvchilar unda qatnashsa, yangi bilim, ko'nikma va ko'nikmalarga ega bo'lsa yoki ularni o'yinga tayyorgarlik jarayonida egallashga majbur bo'lsa, o'yin tarbiyaviy bo'ladi. Bundan tashqari, bilimlarni o'zlashtirish natijasi qanchalik yaxshi bo'lsa, kognitiv faoliyat motivi nafaqat o'yinda, balki matematik materialning mazmunida ham aniqroq namoyon bo'ladi.

O'yin **nazoratdan iborat bo'lib, didaktik maqsadi - ilgari olingan bilimlarni takrorlash, mustahkamlash, tekshirish.** Unda ishtirok etish uchun har bir o'quvchi ma'lum matematik tayyorgarlikka ega bo'lishi kerak.

**Umumlashtiruvchi** o'yinlar bilimlarni birlashtirishni talab qiladi. Ular turli xil o'quv vaziyatlarida harakat qilish ko'nikmalarini egallashga qaratilgan fanlararo aloqalarni o'rnatishga hissa qo'shadilar.

**Ishtirokchilar soniga ko'ra** didaktik o'yinlar: jamoaviy, guruhli va individual bo'lishi mumkin.

Didaktik o'yinlardan darsning alohida bosqichlarida, o'yin momentlari sifatida foydalanish mumkin.

Men didaktik o'yinning ahamiyatini bolalarda qanday reaksiya uyg'otayotganiga qarab emas, balki har bir o'quvchiga nisbatan ta'lim muammosini hal etishda qanchalik samarali yordam berishini hisobga olgan holda aniqlayman.

Dars uchun har qanday didaktik o'yinni tanlashda men quyidagi **savollarni** o'ylayman :

1. O'yinning maqsadi. Uni amalga oshirish jarayonida qanday ko'nikma va malakalar shakllanadi? O'yin davomida qanday tarbiyaviy maqsadlar qo'yiladi?
2. Bu mening sinfimdagi o'quvchilar uchun mumkinmi?
3. O'yinda barcha bolalar teng ishtirok etadimi?

#### 4. O'yinni sarhisob qilish.

Darsda didaktik o'yin o'tkazish uchun, agar kerak bo'lsa, men har bir guruhga kuchli va zaif o'rganish qobiliyatiga ega bo'lgan o'quvchilarni kiritish uchun oldindan guruhlar tuzaman. Har bir guruhga mas'ul shaxsni ajrataman. Qoidaga ko'ra, bu yaxshi o'rganish imkoniyatiga ega bo'lgan yoki guruh ishini tashkil eta oladigan eng uyushgan o'quvchi.

Og'zaki mashqlarni darslarda muhim o'rin tutaman. Bunga barcha o'quvchilarni jalb qilish uchun men signal kartalaridan foydalanaman. Ular o'quvchilarni intizomga solishga yordam beradi va shu bilan birga materialni o'zlashtirish haqida ma'lumot oladi. Ularning yordami bilan siz o'yin shaklida ko'plab og'zaki mashqlarni bajarishingiz mumkin.

Darslarimda quyidagi o'yinlardan foydalanaman.

#### "Jonli matematika"

Barcha o'quvchilar 0 dan 9 gacha raqamlar bilan kartaga ega. Men misolni o'qidim ( $9 \times 8$ ). 72-raqamli kartaga ega bo'lgan o'quvchi o'rnidan turadi yoki qo'lini ko'taradi. Bo'lish uchun misollar keltirgan ma'qul, chunki javoblarda bir xonali sonlar olinadi. O'yin jismoniy faollikni talab qiladi, shuning uchun uni darsning o'rtasida jismoniy daqiqa o'rniga o'tkazishingiz mumkin.

#### "Aytmayman"

O'yin shunday qurilgan: bolalar, masalan, bir vaqtning o'zida 20 dan 50 gacha hisoblashadi. Masalan, 6 ga bo'linadigan raqamlar o'rniga ular: "Men aytmayman!" !«. Men bu raqamlarni doskaga yozaman. Yozuv paydo bo'ladi: 24, 30, 36, 42, 48. Keyin, har bir raqamni yozib olgan holda, o'quvchilar misollarni nomlaydilar:  $24:6=4$ ,  $30:6=5$  va hokazo. Ushbu o'yin diqqatni o'zgartirish mexanizmlarini maqsadli shakllantirishga yordam beradi.

"O'zingizni sinab ko'ring"

Men har qanday raqamlarni ko'paytirish natijalari yozilgan kartalarni tayyorlayapman, masalan, 195. Men kartani ko'rsataman va o'quvchilar bunday javob bilan ko'paytirish uchun misol yozadilar.

"Bo'linadi- bo'linmaydi"

Men har xil raqamlarni ko'rsataman va agar raqam qoldiqsiz, masalan, (4) ga bo'linadigan bo'lsa, o'quvchilar qarsak bilan tasdiqlashadi.

"So'zni to'ping"

Doskada o'ng va chap tomonda teng miqdordagi misollar mavjud. Doskaga ikkita jamoa chiqadi. Signalda chaqirilganlarning har biri misollardan birini echadi va tayyorlangan kartalar orasidan misolning javobiga mos keladigan raqamga ega kartani tanlaydi (kartaning orqa tomonida xat yozilgan). Birinchi bo'lib so'zlarni tuzgan jamoa g'alaba qozonadi.

Ushbu o'yinda fanlararo aloqa ham amalga oshiriladi, chunki lug'at so'zlari yoki har qanday qoida uchun so'zlarni tuzish mumkin.

Bular matematika darslarida o'quvchilarning faolligini faollashtiruvchi ish turlarining bir qismidir. Yuqorida tavsiflangan vazifalarni bajarayotganda, bolalar o'ylaydi, taqqoslaydi, tahlil qiladi. Va bu bilimlarni yanada mustahkam va ongli ravishda o'zlashtirishga yordam beradi.

### Qo'llanilgan adabiyotlar:

1. Azizxo'jaeva N.N. Pedagogik texnologiya va pedagogik mahorat. -T.: TDPU. 2006 y.



2. Madyarova S. A. va boshq. Pedagogik texnologiya va pedagogik mahorat.- T.: IQTISOD-MOLIYA, 2009, 240 b.
3. Sayidahmedov N. Yangi pedagogik texnologiyalar. -T.: “Moliya ” nashriyoti, 2003 y. – 171 b.
4. Ochilov M. Yangi pedagogik texnologiyalar. - Qarshi. “Nasaf”, 2000 y.-80 b.
5. Tolipov U., Usmanbayeva M. Pedagogik texnologiya:nazariya va amaliyot.-T.: “Fan”. 2005.
6. Farberman. B.L. Ilg‘or pedagogik texnologiyalar.- T.:2001
7. Dadamirzaev G'. Pedagogik texnologiyalar bo'yicha izohli tayanch so'z va iboralar. Metodik qo'llanma. - Namangan, NamMPI, 2008 yil, 30 bet.
8. [www. ziyonet.uz](http://www.ziyonet.uz)



## RELYATIVISTIK DINAMIKA ELEMENTLARI

Abdiraxmonov Abdig'ani Mavlon o'g'li

O'zMU fizika fakulteti fizika yo'nalishi 3-kurs talabasi

**Annotatsiya:** Ushbu maqolada relyativistik dinamika elementlari haqida soʻz yuritilib, inersial sanoq sistemasi va nisbiylikning mexanik prinsipi hamda tezliklarni qoʻshishning relyativistik qonuni koʻrib chiqilgan.

**Kalit soʻzlar:** sanoq sistemalar, inersial sanoq sistemalari, jism harakati, noinersial, moddiy nuqta, sterjen uchlari, sanoq sistemalari, nisbiy harakatlanish.

Jismning toʻgʻri chiziqli tekis harakati yoki tinch holati nisbiy boʻlib, u sanoq sistemasiga bogʻliq. Aytaylik, bir - biriga nisbatan biror tezlanish bilan harakatlanayotgan ikki sanoq sistemasi mavjud boʻlsa, ushbu sistemalarning birinchisida tinch holatini saqlayotgan jism ikkinchi sistemada tezlanish bilan harakatlanadi. Demak, Nyutonning birinchi qonuni barcha sanoq sistemalarida bajarilavermas ekan. Lekin shunday sanoq sistemalar mavjudki, ularda erkin yoki kvazi erkin jism oʻzining tinch holatini yoki toʻgʻri chiziqli tekis harakatini saqlaydi. Bunday sanoq sistemalarini inersial sanoq sistemalari deb ataladi. Nyutonning birinchi qonuni bajariladigan sanoq sistemalarini inersial sanoq sistemalari deb, aks holda esa noinersial sanoq sistemalari deb atay olamiz.

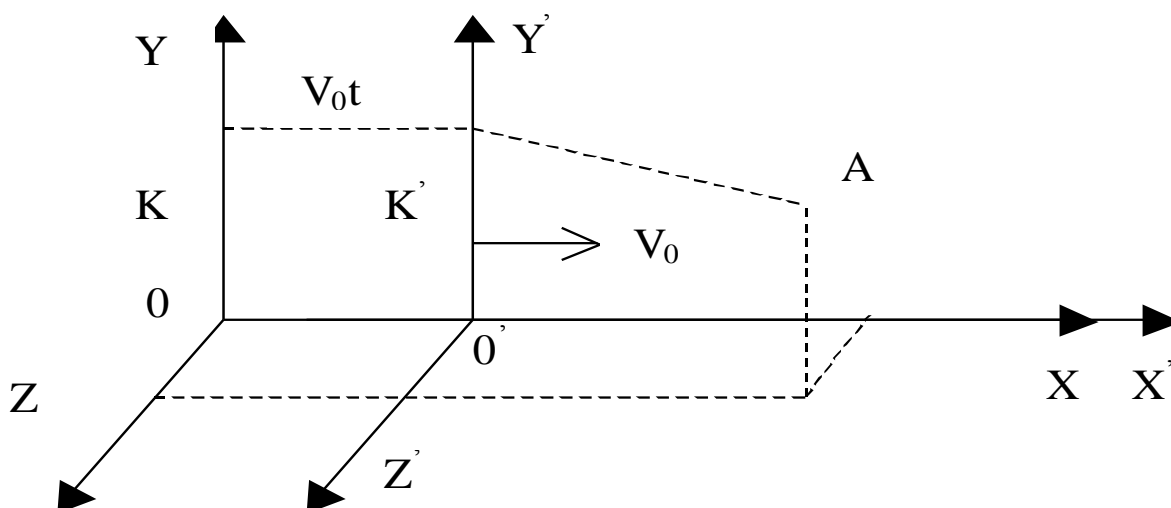

1-rasm



## Biror inersial sanoq sistemasiga nisbatan to'g'ri chiziqli tekis harakat qilayotgan ixtiyoriy sanoq sistemasi ham inersial sanoq sistemasi bo'ladi.

1 – rasmda K sistemaga nisbatan K' sanoq sistemasining to'g'ri chiziqli tekis harakati ko'rsatilgan.

Jism harakati sanoq sistemasiga nisbatan aniqlanadi. Sanoq sistemasini tanlash kuzatuvchining ixtiyorida. Shuning uchun bir harakatni turli sanoq sistemalariga nisbatan tekshirish natijasida bu sanoq sistemalaridan birortasini boshqalarga nisbatan imtiyozli deb hisoblash mumkinmi? Bu savolga javob berish maqsadida etarlicha aniqlik bilan inersial sanoq sistemasi deb hisoblash mumkin bo'lgan K sistemaga nisbatan K' sanoq sistemasining to'g'ri chiziqli tekis harakatini tekshiraylik. Soddashtirish maqsadida K' sistema K sistemaga nisbatan  $V_0$  tezlik bilan OX o'q yo'nalishida harakatlanadi, deb hisoblaylik (1-rasm).

$t = 0$  vaqtda ikkala sanoq sistemasi bir-birining ustiga tushadi.  $t \neq 0$  da K sanoq sistemasining boshi (ya'ni  $O^1$  nuqta) K sanoq sistemasida  $X = V_0 \cdot t$ ;  $u = 0$ ;  $z = 0$  koordinatalar bilan aniqlanuvchi nuqtada joylashgan bo'ladi. U holda moddiy nuqta (A) ning ixtiyoriy paytda ikkala sanoq sistemasidagi koordinatalari Galiley almashtirishlari deb ataladigan quyidagi munosabatlar bilan o'zaro bog'langan:

$$x = x' + v_0 t; \quad u = u'; \quad z = z'; \quad t = t'; \quad (1)$$

bundagi  $t$  va  $t'$  mos ravishda K va K' sanoq sistemalaridagi soatlar ko'rsatayotgan vaqtlar. Agar vaqt hisobi ikkala sanoq sistemalarining boshlari ( $O$  va  $O'$  nuqtalar) biri – birining ustiga tushib turgan paytdan boshlansa, ikkala sistemadagi bir xil soatlar bir xil vaqtlarni ko'rsatishi (ya'ni  $t = t'$ ) tabiiy hol ekanligiga o'rganib qolganmiz.

Demak, bir sanoq sistemasidan (K) dan ikkinchi sanoq sistemasi ( $K^1$ ) ga o'tganda koordinatalar o'zgaradi, ya'ni koordinatalar nisbiy kattaliklardir. Vaqt o'tishi esa sanoq sistemalarining nisbiy harakatlanishiga bog'liq emas, ya'ni vaqt absolyut kattalikdir.

Endi biror sterjen uzunligini ikkala sistemada aniqlaylik.

Sterjen uchlari (A va B nuqtalar) ning K sistemadagi koordinatalarini mos ravshda  $X_1, U_1, Z_1$  va  $X_2, U_2, Z_2$  deb belgilasak, uning uzunligi

$$l = \sqrt{(x_2 - x_1)^2 + (y_2 - y_1)^2 + (z_2 - z_1)^2} \quad (2)$$

bo'ladi.  $K^1$  sanoq sistemasi esa K ga nisbatan OX yo'nalishida  $V_0$  tezlik bilan harakatlanaydi. Shuning uchun  $K^1$  da sterjen uchlarning koordinatalari mos ravishda

$$\begin{aligned}
 x_1^1 &= x_1 - V_0 t & x_2^1 &= x_2 - V_0 t \\
 y_1^1 &= y_1 & y_2^1 &= y_2 \\
 z_1^1 &= z_1 & z_2^1 &= z_2
 \end{aligned}$$

bo'ladi.

Natijada sterjenning  $K^1$  sanoq sistemasidagi uzunligi uchun



$$l' = \sqrt{(x_2^1 - x_1^1)^2 + (y_2^1 - y_1^1)^2 + (z_2^1 - z_1^1)^2} = \sqrt{(x_2 - x_1)^2 + (y_2 - y_1)^2 + (z_2 - z_1)^2} \quad (3)$$

Ifodani hosil qilamiz (2) va (3) larni o'aro taqqoslab

$$l = l' \quad (4)$$

degan xulosaga kelamiz. Umuman, bir sanoq sistemasidan ikkinchi sanoq sistemasiga o'tganda biror kattalikning qiymati o'zgarmasa, bu kattalik mazkur almashtirishga nisbatan invariant deyiladi. U holda (4) ifodaga asosan, quyidagini ayta olamiz: uzunlik Galiley almashtirishlariga nisbatan invariantdir.

Harakatlanayotgan moddiy nuqtaning K va K' sanoq sistemalaridagi tezliklarining proeksiyalari orasidagi bog'lanishni topish uchun (1) ifodalardan vaqt bo'yicha hosila olamiz:

$$\begin{aligned} V_x &= \frac{dx}{dt} = \frac{d}{dt}(x' + V_0 t) = V_x^1 + V_0 \\ V_y &= \frac{dy}{dt} = \frac{d}{dt}(y') = V_y^1 \\ V_z &= \frac{dz}{dt} = \frac{d}{dt}(z') = V_z^1 \end{aligned} \quad (5)$$

Bu munosabatlarni vektor ko'rinishda

$$\vec{V} = \vec{V}^1 + \vec{V}_0 \quad (6)$$

shaklda yozish mumkin.

Bu (6) ifoda tezliklarning qo'shilish qonuni bo'lib, uni quyidagicha tavsif qilish mumkin: moddiy nuqtaning K sanoq sistemasidagi tezligi ( $\vec{v}$ ) shu nuqtaning K' dagi tezligi ( $\vec{V}^1$ ) va K' ning K ga nisbatan tezligi ( $\vec{V}_0$ ) ning vektor yig'indisiga teng.

(5) ifodalardan vaqt bo'yicha hosila olsak, moddiy nuqtaning K va K' sanoq sistemalaridagi tezlanishlarining proeksiyalari orasidagi bog'lanishni hosil qilamiz:

$$\begin{aligned} a_x &= \frac{dV_x}{dt} = \frac{d}{dt}(V_x^1 + V_0) = \frac{dV_x^1}{dt} = a_x^1 \\ a_y &= \frac{dV_y}{dt} = \frac{d}{dt}(V_y^1) = a_y^1 \\ a_z &= \frac{dV_z}{dt} = \frac{d}{dt}(V_z^1) = a_z^1 \end{aligned} \quad (7)$$

Vektor ko'rinishda (7) ifodalarni

$$\mathbf{a} = \mathbf{a}' \quad (8)$$

shaklda yozamiz. Demak, moddiy nuqtaning K sanoq sistemasidagi tezlanishi ( $\mathbf{a}$ ) va K' sanoq sistemasidagi tezlanishi ( $\mathbf{a}'$ ) bir xil ekan. Boshqacha aytganda, tezlanish Galiley almashtirishlariga nisbatan invariantdir.



Tajribalarning ko'rsatishicha, barcha inersial sanoq sistemalarda jism massasi bir xil qiymatga ega va u harakat tezligiga (yorug'lik tezligidan ancha kichik tezliklar nazarda tutiladi) bog'liq emas:

$$m = m' . \quad (9)$$

Nyuton mexanikasida o'rganiladigan kuchlar, xususan elastiklik kuchi yoki torishish kuchi jismning ayrim qismlari orasidagi masofaga bog'liq. Masofa (uzunlik) Galiley almashtirishlariga nisbatan invariant. Ba'zi kuchlar, masalan, ishqalanish kuchlari o'zaro ta'sirla shuvchi jismlar tezliklarning farqiga bog'liq. Tezliklar farqi, (6) munosabatga asosan, bir inersial sanoq sistemasidan ikkinchisiga o'tilganda o'zgaraydi ( $V_2 - V_1 = V'_2 - V'_1$ ). Shuning uchun klassik mexanikada kuch Galiley almashtirishlariga nisbatan invariantdir, ya'ni

$$\vec{F} = \vec{F}' . \quad (10)$$

Dinamikaning asosiy qonuni – Nyutonning ikkinchi qonuni

$$\vec{F} = m \cdot \vec{a} \quad (11,a)$$

ga etibor bersak, undagi barcha kattaliklar [(8), (9) va (10) ga qarang.] Galiley almashtirishlariga nisbatan invariant. Binobarin, dinamika asosiy qonunining K sanoq sistemasiga nisbatan  $V_0$  tezlik bilan harakatlanayotgan K' sanoq sistemasidagi matematik ifodasi

$$\vec{G}' = m' \cdot \vec{a}' \quad (11,b)$$

Mazkur qonunning K sanoq sistemasidagi ifodasiga to'liq mos keladi. Demak, barcha inersial sanoq sistemalarida ayni bir mexanik hodisa bir xil tarzda sodir bo'ladi va mazkur inersial sanoq sistemasida o'tkaziladigan mexanik tajribalar yordamida sanoq sistemasi tinch turganligini yoki to'g'ri chiziqli tekis harakatlanayotganligini aniqlab bo'lmaydi.

Asrimiz boshida fizik olimlarni hayratga solgan mazkur muammoni hal qilish uchun Puankare va undan mustaqil ravishda Eynshteyn quyidagi xulosaga keldilar: Galiley almashtirishlaridan farqlanadigan yangi almashtirishlardan foydalanish zarurki, bu almashtirishlarga nisbatan Maksvell tenglamalarining ifodalari o'z ko'rinishlarini o'zgartirmasliklari lozim. Bunday o'zgarishlarni Eynshteyn quyidagi ikki prinsip asosida keltirib chiqardi:

1. Nisbiylik prinsipi, fizik qonunlar (mexanik, elektromagnitizm, optika... qonunlari) barcha inersial sanoq sistemalarida o'rinlidir. Boshqacha aytganda ayni bir fizik hodisani inersial sanoq sistemalarining birida kuzatish tufayli olingan natijalar boshqa inersial sanoq sistemalarida olingan natijalardan farqlanmaydi. Galileyning nisbiylik prinsipi ham xuddi shuni ta'kidlar edi, lekin unda faqat mexanik hodisalar (barcha fizik hodisalar emas) haqida mulohaza yuritilgan edi.

2. Yorug'lik tezligining doimiylik prinsipi. Yorug'likning vakuumdagi tezligining qiymati barcha inersial sanoq sistemalarida bir xil bo'ladi. U yorug'likning tarqalish



yoʻnalishiga hamda yorugʻlik chiqaruvchi jism va kuzatuvchining harakatiga bogʻliq emas. Bu prinsip klassik mexanikadagi tezliklarni qoʻshish qoidasiga mutloqa ziddir.

Nisbiylik nazariyasining zaminida yotuvchi ikki prinsipning birinchisiga asosan, fizika qonunlari barcha inersial sanoq sistemalarida bir xil koʻrinishga ega boʻlishi, yaʼni Lorens almashtirishlariga nisbatan kovariant boʻlishi lozim. Eynshteynning koʻrsatishicha, moddiy nuqta dinamikasining asosiy qonuni

$$\frac{d\vec{p}}{dt} = \vec{F} \quad (12)$$

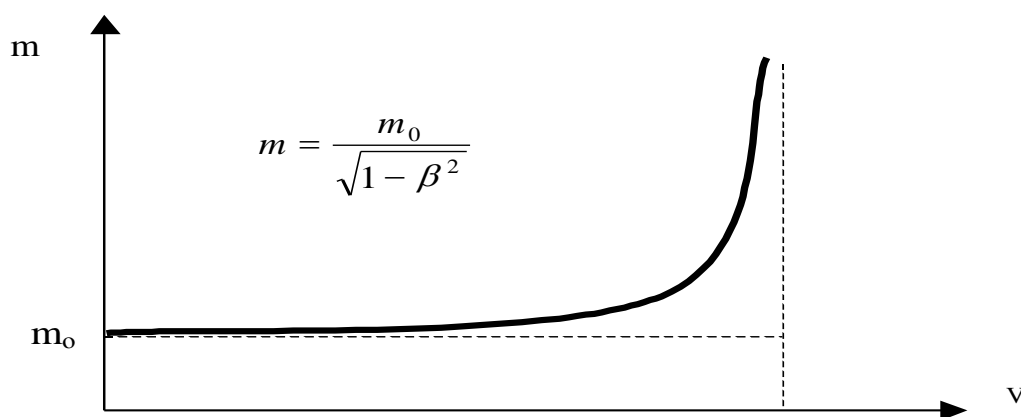

2-rasm

Lorens almashtirishlariga nisbatan kovariant boʻlishi uchun, moddiy nuqta impulsi

$$\vec{p} = \frac{m_0 \vec{V}}{\sqrt{1 - \beta^2}} \quad (13)$$

ifoda bilan xarakterlanishi lozim. Bu ifodadagi

$$m = \frac{m_0}{\sqrt{1 - \beta^2}} \quad (14)$$

kattalikni (yaʼni  $V$  tezlik bilan harakatlanayotgan jism massasini) relyativistik massa deb,  $m_0$  ni esa tinch xolatdagi jism massasi deb ataladi. Baʼzan, qisqaroq qilib,  $m_0$  ni jismning tinchlikdagi massasi deb xam ataladi. Jism relyativistik massasining uning harakat tezligiga bogʻliqligi 2 - rasmda tasvirlangan.

**Harakat tezligi ( $V$ ) yorugʻlik tezligi ( $S$ ) ga yaqinlashganda relyativistik effekt keskinroq namoyon boʻladi, jismning massasi nihoyat tez ortib boradi,  $V = C$  da esa massaning qiymati cheksiz katta boʻladi. Shuni ham qayd qilaylikki harakat tezligiga monand ravishda jism massasining relyativistik ortishi zamonaviy tezlatkichlarda juda katta tezliklargacha tezlatilgan zarralar misolida tekshirilgan va tasdiqlangan.**



### 3. Tezliklarni qo'shishning relyativistik qonuni. Hodisalar orasidagi interval

Lorens almashtirishlariga asoslangan mexanikani Nyuton mexanikasidan farq qilish maqsadida relyativistik mexanika deb yuritiladi. Relyativistik mexanika qoidalari klassik mexanika qoidalaridan farqlanadi. Xususan, K inersial sanoq sistemasiga nisbatan  $\mathfrak{G}_0$  tezlik bilan  $OX$  o'q yo'nalishida to'g'ri chiziqli tekis harakatlanayotgan  $K^1$  sanoq sistemasidagi moddiy nuqtaning  $OX$  o'qi yo'nalishidagi harakat tezligi  $\mathfrak{G}'$  bo'lsin. Mazkur moddiy nuqtaning K sanoq sistemasidagi tezligi ( $v$ ) ning qiymati, klassik mexanikadagi tezliklarni qo'shish qoidasiga asosan ((6) ifodaga q.)  $\mathfrak{G} = \mathfrak{G}_0 + \mathfrak{G}'$  shaklda aniqlanar edi. Relyativistik mexanikadachiq Bu savolga javob berish uchun  $\mathfrak{G}$  va  $\mathfrak{G}'$  orasidagi munosabatni aniqlaylik. Moddiy nuqtaning K sanoq sistemasidagi tezligini

$$\mathfrak{G} = \frac{dx}{dt} \quad (15)$$

$K^1$  sanoq sistemasidagi tezligini esa

$$\mathfrak{G}' = \frac{dx'}{dt'} \quad (15')$$

shaklda yoza olamiz. Lekin  $\frac{dx}{dt}$  ni  $dx$  va  $dt$  differensiallarning nisbati deb qarash va bu differensiallarni Lorens almashtirishlarini xarakterlovchi (13) dan foydalanib topishimiz mumkin:

$$dx = \frac{dx' + \mathfrak{G}_0 dt'}{\sqrt{1 - \beta^2}}; \quad dt = \frac{dt' + \frac{\mathfrak{G}_0}{c^2} \cdot dx'}{\sqrt{1 - \beta^2}}$$

Buni hisobga olgan holda (15) ni quyidagicha yozamiz.

$$v = \frac{dx}{dt} = \frac{dx' + V_0 dt'}{dt' + \frac{V_0}{C^2} dx'} = \frac{\frac{dx'}{dt'} + V_0}{1 + \frac{V_0}{C^2} \frac{dx'}{dt'}} = \frac{V' + V_0}{1 + \frac{V_0 V'}{C^2}} \quad (16)$$

Demak, klassik mexanikadagi  $\mathfrak{G} = \mathfrak{G}_0 + \mathfrak{G}'$  qoidani relyativistik mexanikada qo'llab bo'lmaydi. Binobarin, (16) ifodada yorug'likning vakuumdagi tezligi ( $c$ ) dan katta tezliklarni inkor etuvchi nisbiylik nazariyasining prinsipi o'z aksini topgan. (16) - ifoda relyativistik mexanikada tezliklarni qo'shish qonunini ifodalaydi.

#### Foydalanilgan adabiyotlar:

1. Abdurazzoqov A. A., Nazirov E. N. "Yosh fizik ensiklopedik lug'ati" Toshkent - 1989.
2. A.K.Kikoin, I.K.Kikoin "Molekulyar fizika" Toshkent – 1978.



3. L.C.Jdanov va N.I.Xlebnikov “Fizika kursi texnikumlar uchun” ikkinchi qism. Toshkent – 1967.
4. [www.ziyonet.uz](http://www.ziyonet.uz)
5. [www.uzvip.uz](http://www.uzvip.uz)



## MAVZU : ЧЕТ ТИЛИНИ БИЛИМ ДАРАЖАСИНИ АНИҚЛАШ

Хайиткулова Сайёра Нарзуллаевна- Сирдарё туманидаги 13-сонли умумтаълим мактабининг инглиз тили ўқитувчиси

**АННОТАЦИЯ :** Таълим бераётган кадрларнинг чет тилини билиш даражасини аниқлаш ва уларни таълимга булган эҳтиёжини аниқлаб, қандай тартибда уларга сертификатларни кулга киритиш. Уларга куйиладиган тест синовларни тартиби хақида тушунча берилади. Тест синовларида олган балларига баҳо бериш тартиби ва сертификатлар олиш учун белгиланган коидаларга риоя қилиш тартиби ёритилди

**ТАЯНЧ СЎЗЛАР:** сертификат ,синов , электрон , ариза , коммуникация, талаб, натижа.

Халқ тизимидаги мактабларда, афсуски, йиллар давомида йиғилиб қолган муаммоларимиз бор. Уларнинг асосийларига ечим сифатида ўқитувчиларнинг чет тилларни билиш салоҳияти ва малакасини ошириш вазифаси қўйилди. Бугун айрим мактабларда чет тилларни ўқитиш сифати қониқарсиз.

Юртимизда хорижий тилларни ўргатиш бўйича келажак учун мустаҳкам пойдевор бўладиган янги тизимни йўлга қўйиш вақти-соати келди. Бунинг учун мактаб, лицей, коллеж ва олий ўқув юрти битирувчилари камида иккита чет тилини мукамал билиши зарур.

Шу мақсадда Вазирлар Маҳкамаси ҳузурида Хорижий тиллар агентлиги ташкил этилаётгани жуда муҳим аҳамият касб этади. Мазкур агентлик олдида катта вазифалар белгилаб берилди. У дунёда самарали натижа берган ўқитиш методикалари, дастур ва дарсликларини таълим тизимига жорий этиб, хорижий тилларни мукамал ўзлаштиришга кўмаклашади. Агентлик хорижий тилларни билиш рейтингини юритган ҳолда чет тили ўқитувчилари учун малака талаблари ва баҳолаш мезонларини ишлаб чиқади.

ўқитувчиларга муносиб шароитлар яратиш, малакасига қққараб рағбатлантириш, халқаро сертификатнинг дастлабки ва ўрта даражасини олганлар ойлик маошига 40 фоиз, юқори натижа кўрсатганларга 50 фоиз устама берилиши билим ва таълим бериш сифат кўрсаткичлари ошишида ижобий натижа кўрсатади.

Вазирлар Маҳкамасининг 9 сентябрдаги қарори билан Президент соврини учун « Хорижий тилларни ўқитиш бўйича энг яхши мактаб» танловини ўтказиш тартиби



тўғрисидаги низом тасдиқланди. Низомга кура , Хорижий тилларни ўқитиш бўйича энг яхши мактаб танлови хар йили инглиз, немис, француз тиллари ўқитилаётган мактаблар ўртасида ўтказилиб келинмоқда. Танловда хар бир мактабдан битта тил бўйича битта терма жамоа иштирок этади. Терма жамоа 7-9 синфларда ўқийдиган 5 нафар ўқувчидан ташкил топади. Республика босқичида 1- ўринни қўлга киритган мактаб Президент соврини сохиби сифатида эълон қилинади.

Таълим тизининг барча босқичларида чет тилларни узлуксиз ўрганишни ташкил қилиш, шунингдек, ўқитувчилар малакасини ошириш, ҳамда замонавий ўқув-услубий материаллар билан таъминлаш янада такомиллаштиришни тақазо этади. Замонавий педагогик ва ахборот-коммуникация технологияларидан фойдаланган холда ўқитишнинг илғор услубларини жорий этиш йўли билан, ўсиб келаётган ёш авлодни чет тилларга ўқитиш, шу тилларда бемалол сузлашишни ўргатишдан иборатдир.

Чет тилини билиш даражасини аниқлаш:

- чет тилини билиш даражаси тест синови, ёзма иш ва оғзаки суҳбат ўтказиш йўли билан аниқланади., у қуйидаги билимлардан иборат
- « тинглаб тушиниш » бўлими- оғзаки нутқни қабул қилиш кўникмаларини эшитилган матнлардаги асосий фикр ва детални тушиниш маҳоратини текширади;
- «ўқиш» булими –ўқилган матнлардаги асосий фикр ва детални тушиниш маҳоратини текширади;
- «лексик грамматик компетенциялар» булими – грамматик тузилишни ва луғат захирасини фарқлаш ҳамда улардан туғри фойдаланиш маҳоратини текширади;
- « ёзма иш » булими – тегишли даражадаги грамматик тузилишдан ва талабгорнинг луғат захирасидан фойдаланган холда берилган мавзулар бўйича бир-бири билан боғланган матнлар тузиш маҳоратини текширади;
- « гапириш »- бўлими- тегишли даражадаги грамматик тузилишдан ва луғат захирасидан фойдаланган холда берилган саволларга мос жавоб бериш ва ўз нуқтаи назарини асослаш маҳоратини текширади;
- тест синовини ўтказиш учун топшириқлар Ўзбекистон Республикаси узлуксиз таълим тизимининг давлат таълим стандартига мувофиқ хар бир даража уун Давлат тест маркази томонидан ишлаб чиқилади;
- Чет тилини билиш даражасини аниқлаш юзасидан талабгорларни тест синовларига мустақил тайёрлаш учун зарур материаллар Давлат тест марказининг Интернет жаҳон ахборот тармоғидаги расмий веб-сайт ига жойлаштирилади;



- тест синовини ўтказиш тартиби Давлат тест маркази томонидан белгиланади;

Чет тилини билиш даражаси тўғрисидаги давлат намунасидаги B2 ва ундан юқори даражадаги малака сертификатга эга булган умумий урта, ўрта махсус, касб-хунар таълими муассасалари педагоглари аттестация жараёнида малака синови учун белгиланган максимал балл билан баҳолаш ва синовдан озод этилиши кўрсатилган.

Хар қандай ҳолатда ўқитувчининг сифати мувафаққиятни таъминловчи омил ҳисобланади. . . агарда ўқитувчиларни материалларни инглиз тилида етказиб беришга ўргатишаётган бўлишса ва улар ўзларига ишонса, талабалар таълим олади, бироқ бунинг акси бўлса, яъни улар ўзларига ишонмаса , бу фожиа.

## Фойдаланилган адабиётлар:

1. Мактабда инглиз тилини ислохатлар кутмоқда. 2019 йил
2. Инглиз тилини билиш даражасини аниқлаш. 73-сонли қарор 2022 йил 16 декабрь
3. Чет тилини билиш даражасини аниқлаш ва малака сертификатини бериш тартиби тўғрисидаги Низомни тасдиқлаш ҳақида



## ТЕМА : РАЗВИТИЕ РЕЧИ И МЕТОДИКА ПРЕПОДАВАНИЯ РУССКОГО ЯЗЫКА В УЗБЕКСКОЙ ШКОЛЕ

РУЗИКУЛОВ АСИЛБЕК ТУРДИМУРАДОВИЧ- учитель русского языка и литературы в 13 -школе Сырдарьинской области

**АННОТАЦИЯ:** Статья посвящена проблеме развитию речи школьников с узбекским языком обучения и актуальным вопросам методики преподавания русского языка как неродного.

**ОПОРНЫЕ СЛОВА:** методика, система обучения, воспитания, аспекты преподавания.

Важнейшей задачей обучения русскому языку в узбекской школе является развитие связной речи учащихся, что обусловлено принципом коммуникативной направленности обучения. Решения коммуникативных задач должно привести к тому, чтобы оканчивающие национальную школу хорошо владели родным и русскими языками.

На сегодняшний день, трудно представить урок без современных педагогических технологий. Современные подходы к модернизации национального образования, внедрение стандартов нового поколения определяют приоритетные цели и задачи, решение которых требует высокого уровня познавательными потребностями, нацеленных на саморазвитие и самореализацию, умеющих оперировать полученными знаниями, ориентироваться в современном информационном пространстве, продуктивно работать, эффективно сотрудничать, адекватно оценивать себя и свои достижения. На современном этапе развития общества перед школой стоит задача всестороннего развития личности ученика, обладающей необходимым набором знаний, умений и качеств, позволяющих ему уверенно чувствовать себя в самостоятельной жизни.

Учителю русского языка и литературы в национальной школе постоянно приходится работать- это развитие связной речи в неродном языке. Очень важным в развитии речи учеников является формирование навыков связного изложения мыслей в устной и письменной форме.

Порой ученик свободно говорящий по-русски, затрудняется или стесняется если предложить ему передать свои высказывания на письме- в виде небольшого сочинения- рассуждения или письма к товарищу.



Преподавания русского языка в начальных классах узбекской школы предполагает формирование у учащихся навыков, позволяющих их понимать на слух элементарную русскую речь, свободно воспроизводить её простейшие образцы в пределах учебной сферы.

Главная задача каждого учителя – развить у учащихся интерес к учению, научить учиться. Учителю необходимо не только доступно всё рассказывать и показывать, но и научить ученика мыслить, привить ему навыки практических действий. Этому помогут способствовать эффективные методы и приёмы обучения. Для того, чтобы оно устойчиво, динамично и эффективно развивалось, необходимо постоянно организационно изменяться и двигаться вперёд.

Обучение должно быть построено как процесс «открытия» каждым школьником конкретного знания. Учитель должен организовать учебный процесс так, что из пассивного слушателя ученик превратился в самостоятельную, критически мыслящую личность. В настоящее время важно обеспечить общекультурное, личностное и познавательное развития ребёнка.

Активные методы обучения- это методы, которые побуждают учащихся к активной мыслительной и практической деятельности в процессе овладения учебным материалом. Особенности активных методов обучения состоит в том, что в их основе заложено побуждение к практической и мыслительной деятельности, без которых нет движения вперёд в овладении знаниями.

Методика преподавания русского языка- это наука о принципах, путях и средствах обучения русскому языку. Методика начального обучения нерусских учащихся имеют свою специфику в отличии от методики русского языка в русской школе.

Сознательность усвоения русского языка, в частности, грамматических понятий, занимает важное место в узбекской школе. Ученик должен уметь пользоваться на практике всеми изученными правилами. Прочные навыки могут быть выработаны лишь процессе активной работы учащихся. Активность при усвоении учебного материала в свою очередь способствует воспитанию внимания.

Практическая направленность преподавания русского языка и связь с теорией с практикой- основные задачи обучения русскому языку нерусских учащихся. Практическое знание русского языка в нашем многонациональном государстве является необходимым условием, требованием самой жизни.

На уроках русского языка в классах первой задачей является создание у детей элементарной словарной и артикуляционной базы; вторая задача- научить понимать на слух простые фразы и несложный разговор; третья задача- научить отвечать на простые вопросы и задавать такие же; четвёртая задача- научить школьников



связному рассказыванию, в основе которого лежит построение типовых словосочетаний и предложений; пятая задача- научить усваивать содержание текста, без чего нельзя добиться осмысленности и сознательности чтения.

#### ИСПОЛЬЗОВАННАЯ ЛИТЕРАТУРА:

1. Абдурахманова И.Э перевод как средство обучения на уроках родного русского языка. В 777-9 классах. 1996 год
2. А.Азизов. Сопоставления русского и родного языка 1989 год
3. В.Адрианова. Совершенствования обучения русской устной речи в узбекских школьникова

## BOSHLANG'ICH SINIF O'QUVCHILARINI IXTIROCHILIK QOBILİYATLARINI SHAKLLANTIRISHDA TRIZ TEXNOLOGIYASINING SAMARALI USULLARI

**G'aniyeva Maftuna Abduaziz**

**GulDU tayanch doktoranti.**

**Annotatsiya:** Mazkur maqolada Boshlang'ich sinf o'quvchilarida ixtirochilik qobiliyatini shakllantirishda TRIZ texnologiyasining samarali usullaridan foydalanishning ahamiyati xususida so'z yuritilgan.

**Kalit so'z:** TRIZ texnologiyasi, ixtirochilik qobiliyati, matematik bilim, sintez

Bugungi kunda pedagoglarga qo'yiladigan zamonaviy talablar ta'limni rivojlantirishga yo'naltirilgan bo'lib, uni tashkil etishning kognitiv, o'yin, izlash va tarbiyaviy o'zaro ta'sir elementlari sintez qilinadigan yangi shakllaridan foydalanish zarurligini taqozo etmoqda. Ixtirochilik qobiliyatli bolalarni aniqlash va rivojlantirish, ularning potentsial imkoniyatlarini ro'yobga chiqarishni ta'minlaydigan shart-sharoitlar yaratish davlat va jamiyatning ustuvor ijtimoiy vazifalaridan biridir. Bugungi kunda matematika zamonaviy insoniyat bilimlarining eng muhim yo'nalishlaridan biri ekanligi shubhasiz haqiqatdir. Matematikada bolalarning intellektual rivojlanishi uchun katta imkoniyatlar mavjud: aqliy operatsiyalar (tahlil, taqqoslash, tasniflash), jarayonlar (xulosa chiqarish, umumlashtirish, fikrlash va hk) va nutq. Ushbu imkoniyatkar dashqari o'qituvchi tomonidan qo'llanadigan innovatsion texnologiyalar, didaktik o'yinlar, axborot texnologiyalaridan foydalanish o'qituvchilarning darsda kutilgan natijaga erishishida muhim ahamiyat kasb etadi.

O'quvchilarda ixtirochilik qobiliyatlarini shakllantirishning mavjud usullarida bolalar tomonidan mantiqiy xarakterdagi vazifalarni bajarishga juda kam joy ajratilgan, ular vaqti-vaqti bilan qo'llaniladi.



Bunday vaziyatdan chiqish yo'lini TRIZ texnologiyalaridan boshlang'ich sinf matematika darslarida faol foydalanishda ko'rishimiz mumkin, chunki yangi, g'ayrioddiy narsalarni yaratish qobiliyati bolalik davrida, tasavvur va fikrlash kabi yuqori aqliy funktsiyalarni rivojlantirish orqali yotadi. TRIZ texnologiyasi aniq matematik tushunchalarni shakllantirishga foydali ta'sir ko'rsatadigan ijodiy salohiyatni rivojlantirish bilan shug'ullanadi.

TRIZ metodikasi taxminan 50 yil oldin Genrix Saulovich Altshuller tomonidan ixtiro qilingan va ishlab chiqilgan. Dastlab, u texnik muammolarni hal qilishda yordam berish uchun yaratilgan va fikrlash, moslashuvchanlik, izchillik, mantiqiy qurilish va o'ziga xoslikni rivojlantirishga hissa qo'shgan. Ushbu texnikaning asosiy vazifasi bolani qutidan tashqarida o'ylashga va o'z echimlarini topishga o'rgatishdir.

TRIZ yangi texnik g'oyalar ishlab chiqarishni aniq fanga aylantiradi, chunki qidiruv o'rniga ixtirochi vazifalarni hal qilish mantiqiy operatsiyalar tizimida bekor qilinadi. Tizim vositasidan foydalanishingiz mumkin bo'lgan "ijodiy tushunishlar" ni kutish mantiqsiz va isrofgarchilikni kutish mumkin emas, bu to'g'ri yo'nalishda va juda katta qiziqish uyg'otadi.

TRIZning maqsadi nafaqat bolalarning tasavvurini rivojlantirish, balki ularni sodir bo'layotgan jarayonlarni tushunib, sistematik fikrlashga o'rgatish, tarbiyachilarga atrofdagi dunyoning birligi va qarama-qarshiligini tushunishga qodir bo'lgan ijodiy shaxs sifatlarini konkret amaliy tarbiyalash vositasi berish va ularning kichik muammolarini hal qilishdir.

TRIZ texnologiyasida o'quvchilar bilan ishlashning asosiy vositasi pedagogik izlanishdir. O'qituvchi tayyor bilimlarni bermasligi, haqiqatni unga ochib bermasligi, uni qanday topishni o'rgatishi kerak. Agar bola savol bersa, darhol tayyor javob bermang. Aksincha, siz undan bu haqda nima deb o'ylashini so'rashingiz kerak. Uni mulohaza qilishga taklif qiling va yetakchi savollar bilan bolani o'zi javob topishga undang. Agar u savol bermasa, o'qituvchi ziddiyatni ko'rsatishi kerak. Shunday qilib, u bolani javob topishingiz kerak bo'lgan vaziyatga tushiradi.

Boshang'ich sinfdan matematik kontsepsiyalarni shakllantirish, o'quvchilarning ixtirochilik, fikrlash va matematik qobiliyatlarni sezilmasdan rivojlantirib borish uchun



qo'llanadigan TRIZ texnologiyasiga asoslangan o'yinlardan foydalanish maqsadga muvofiqdir.

Masalan, quyidagi o'yinlardan keng foydalaniladi: 1. "Nima bo'lgan - nima bo'ldi" ob'ektining rivojlanish yo'nalishini aniqlash uchun o'yinlar Savol: 15 raqami bo'lgan va endi 5 raqamiga aylandi. D:  $15-10=5$  Savol: qaysi raqamni olsak 5 raqami hosil bo'ladi. Savol: 15 raqami bor edi, ammo hozir 10 ga teng. Savol: 10 raqamini olish uchun nima qilish kerak?

D:  $15-5 = 3$

Bu o'yinni asosan boshlang'ich 1- sinflarda qo'llashimiz mumkin.

TRIZ texnologiyasiga asoslangan matematik o'yinlarning turlaridan biri bu Dienes blokklari, Kuisener tayoqchalari, hisoblash tayoqchalari, Nikitinning kubiklari va kvadratlari, turli xil jumboqlar bilan o'quv o'yinlari. Bu o'yinlardan dars davomida foydalanish o'quvchilarning ixtirochilik qobiliyatini o'stiradi, balki, mantiqiy tafakkur qobiliyatlarini rivojlantiradi.

Gieneshning mantiqiy bloklari (LBD) mavhum - didaktik vositalar. Bu o'yin rang, shakli, kattaligi, qalinligi bilan bir-biridan farq qiladigan shakllar to'plami. LBD'lar berilgan xususiyatlarga ega to'plamlarni modellashtirishga imkon beradi, masalan, qizil bloklar, kvadrat bloklar va hk. To'plamlarini yaratish. Bloklarni guruhlash, keyin esa ularni berilgan xususiyat bo'yicha tasniflash mumkin: bloklarni kattaligi bo'yicha guruhlariga ajratish (katta va kichik, rang (qizil va qizil emas) va Bolalar uchun to'plamdagi yanada murakkab operatsiyalar (birlashma, qo'shilish, qo'shish, kesishish) aniqlanishi mumkin.

Bundan tashqari jumboq o'yinlari yoki geometrik konstruktorlar azaldan ma'lum bo'lgan. O'yinning mohiyati - ob'ektlarning siluetlarini modelga yoki dizaynga muvofiq tekislikda tiklash. Zamonaviy pedagogikada bunday jumboq o'yinlari ma'lum: Tangram, Sehri doiralar, Pifagor jumboqlari, Kolumbus Egg, Vetnam o'yini, Pentamino, Yurak yoki barg. Barcha o'yinlarni umumiy maqsad, harakat usullari va natija birlashtiradi.

Matematikada sinfda ishlashda TRIZ-dan foydalanish samaradorligiga vaqti-vaqti bilan yangi texnikani qo'llaganimizdan so'ng ko'zlagan natijaga erishmiz. Bunday sinflardagi



bolalarni sun'iy ravishda qo'zg'atishga hojat yo'q. Bolani g'ayrioddiy dunyoga olib borish, biz bir vaqtning o'zida uning uchun ixtirochilik tasavvurini rivojlantiramiz va tadqiqotlar va qidiruv vaziyatlari natijasida biz matematik qobiliyat va tushunchalarni shakllantiramiz.

Dars davomida bolalar TRIZ texnologiyasi samaradorligi tufayli bilim va ko'nikmalarni egallaydilar. Bu holda eng samarali quyidagi texnik va usullar hisoblanadi:

### 1. Aqliy hujum.

Bu usul odamning assotsiativ qobiliyatlarini faollashtiradigan izlanishning inertial yo'nalishidan qochishga imkon beradi. Ushbu usul ayniqsa, boshlang'ich sinf o'quvchilarda ma'lum bir mavzu bo'yicha ko'p sonli g'oyalar berish, muammoning asl yechimini tanlash qobiliyatini shakllantirishga imkon beradi.

### 2. Morfologik tahlil.

Bolalarda ma'lum bir mavzu doirasida ko'p sonli turli xil toifadagi javoblarni berish qobiliyati shakllanadi. Fikrlash harakatchanligini shakllantirish, o'zgaruvchanlik printsiptini bola tomonidan o'zlashtirish.

### 3. Sinektika.

Shaxsiy assimilyatsiya / empatiya / - ob'ektga hamdard bo'lish qobiliyati.

Ramziy o'xshashlik - ob'ektni xarakterlash uchun belgilar, taqqoslashlardan foydalanish.

To'g'ridan-to'g'ri o'xshashlik - bu boshqa bilim sohalarida shunga o'xshash jarayonlarni izlash.

### 4. Tizim operatori.

Bolani o'tmishi, hozirgi va kelajagi bo'lgan ob'ektga nisbatan mustaqil fikr yuritishga undaydi.



TRIZ texnologiyasi universal vosita sifatida deyarli barcha faoliyat turlarida (ta'lim jarayonida ham, o'yinlarda ham, ) ishlatilishi mumkin. Bu orqali maktab yoshidagi bolaning ongida dunyoning yagona, uyg'un, ilmiy asoslangan modelini shakllantirishga imkon beradi. Muvaffaqiyatli vaziyat yaratiladi, qaror natijalari almashiniladi, bir bolaning qarori boshqasinnig fikrini faollashtiradi, tasavvur doirasini kengaytiradi, uning rivojlanishini rag'batlantiradi

Shunday qilib, TRIZ inson faoliyatining barcha sohalarida va barcha asrlarda qo'llaniladigan samarali usul hisoblandi. Bu tizimli muammolarni hal qilishga, shuningdek tanqidiy fikrlashni rivojlantirishga imkon beradi.

#### **Foydalanilgan adabiyotlar:**

1. Dimitrova T.V “Boshimda yuzta xayol” 1996-y
2. Voltov A.V “Ta'lim muassasasining asosiy ta'lim dasturining modellari: Mintaqalar tajribasi” Moskva 2011-y
3. [www.google.uz](http://www.google.uz)
4. [www.minikar.ru](http://www.minikar.ru)



## Мавзу : Педагогик фаолиятда низоли вазиятлар. Стресс ва уларни бошқаришнинг психологик асослари.

### РЕЖА :

#### I. Кириш.

#### II. Асосий қисм:

1. Жамоодаги низо ва уни ечимга олиб келиш.
2. Низоли вазияларнинг турлари.
3. Стресс ва уларни бошқаришнинг психологик асослари.
4. Жамоодаги низони бошқариш тартиблари.

#### III. Хулоса.

#### IV. Фойдаланган адабиётлар

#### V. Мундарижа

### Аннотация

Малумки, ҳар қандай фаолият тури Менежмент асосида курилади, чунки шу фаолиятни амалга оширишда кузланган мақсадга эришиш, бажариладиган вазифаларни тақсимлаш, ижросини назорат қилиш, шунингдек, самарадорликка эришиш учун шу фаолиятда иштирок этувчилар манфаатларини ҳимоя қилиш, рағбатлантириш чора тадбирлари Менежмент жараёнида ташкил этилади ва мувофиқлаштирилади. Низо купинча тажовуз, таҳдид, мунозара, душманлик, уруш ва ҳ.к.лар билан тенглаштирилиб, доимо номақбул ҳодиса сифатида қабул қилинади, унга имкони борича йул қуймаслик, ёки тезлик билан вужудга келган пайтда ҳамла этиш зарур деб ҳисоблайдилар. Низога нисбатан бундай муносабат "Низодаги шахс", "Ёшлар ва низолар ечими", "Илмий менежмент" ва "Жамоодаги низо ва уни ечимга олиб келиш" номли укув қулланмага мансуб муаллифлар асарларида акс эттирилган. Мен ҳам ушбу мавзуда яъни педагогик фаолиятда низоли вазиятларнинг келиб чиқиш ахволлари ва унинг олдини қай тарзда олиш чораларини урганиб чиқиб, уларнинг ҳал этиш йуллари ва асосларини ёритиб беришга ҳаракат қилганман.

### КИРИШ:

Инсон уз ҳаётида болалик давриданок бошқа инсонлар билан турли ижтимоий муносабатларга киришади. Чунки, инсон ҳаёти бошқалар билан буладиган турли узлуксиз муносабатлардан иборат булган жараёндир. Ана шу муносабатлар эса ҳар доим ҳам бир текис, силлик ва тинч давом этавермайди. Ҳаётнинг бир текис давом





этишини турли низо ва зиддиятлар бузиб туради. Биз уни фан тилида конфликтлар деб атаймиз. Низо ҳар бир инсон ҳаётига алоқадор бўлган узига хос жараён бўлиб, ҳеч бир инсон узини комил ишонч билан низоли вазиятлардан муҳофаза қилмаган, деб айта олмайдимиз, чунки инсон уз ҳаёти давомида турли конфликтлар билан тукнаш келади. Низолар табиий ҳодиса бўлиб, бу вазиятдан чиқишда оқилона йул тутишинсон тарбияси, унинг шаклланишининг зарурий талабларидан биридир. Сунгги вақтларда инсонга бўлган турли илмий – техник, маънавий – иқтисодий таъсирларнинг ҳаддан зиёд ортиб бориши, замонавий ҳаётда яшаш тарзининг мураккаблик мураккаблик томон ортиб бораётганлиги одамлар тукнаш келиши мумкин бўлган турли конфликт вазиятларни ҳам юзага келтиради. Болалик даврида уйинчокларни ташлаш, бировларга ҳасад қилиш ёки угил болаларнинг жанжал қилиб урушганини қуп қузатгансиз. Мана шундай низолар кейинчалик оилада, эру – хотин, қайнона – келин, ака – опалар, яқинлар, дустлар, турли ижтимоий гуруҳлар уртасида, шунингдек меҳнат жамоасида ҳам вужудга келиши мумкин. Жамоада содир бўлиши мумкин бўлган низоларнинг узига хос хусусиятлари мавжуд. Бу низолар мана шу жамоада ишлаётган барча ходимларга уз таъсирини утказмай қолмайди.

Инсоний муносабатларнинг ҳар қандай тизимида ҳам фикрларнинг ранг-баранг бўлиши ва улар ўртасида фарқларнинг бўлиши муқаррар ҳолдир. Фикрлар ранг-баранглигининг асосий сабаблари сифатида қуйидагиларни кўрсатиш мумкин:

1. Алоҳида шахс ва жамоатчилик манфаатларининг мос келмаслиги;
2. Айрим алоҳида жамоа аъзолари хатти-ҳаракатларининг ижтимоий, гуруҳий номаларга зид келиши (тартибсизлик, интизомнинг бузилиши, ишнинг самарасизлиги ва ҳоказолар);
3. Жамоа аъзолари қарашларидаги номувофиқликлар;
4. Ишни ташкил этиш ва меҳнатга муносабатдаги фарқлар;
5. Ишчи ходимлар ўртасидаги вазифаларнинг тўғри тақсимланмаганлиги.

Низо – мулоқот иштирокчиларининг ҳар бири учун муҳим бўлган муаммони ҳал этиш вақтида улар ўртасида вужудга келган қарама-қаршилик ва курашнинг кескин кучайиб кетиш жараёнидир. Низонинг асосимулоқот иштирокчиларининг бири иккинчисининг ўз эҳтиёжларини қондириш, ўз мақсадларига эришиш жараёнига тўсқинлик қила бошлаши туфайли поайдо бўлади ва бу низоли вазият сифатида қаралади. Мулоқот иштирокчиларининг Ушбу низоли вазиятда вужудга келган тўсикни бартараф этиш учун амалга оширувчи ҳаракатлари низони, яъни очикдан очик қарши курашни келтириб чиқаради. Демак низонинг формуласини қуйидагича ифодалаш мумкин:

Муаммо Қ низоли вазият қ низо.

Жамоада ёки шахслараро низо ва унинг моҳияти Жамоада *низолар* – ўзаро таъсир кўрсатаётган кишиларнинг қарама-қарши туриши, бунда фикрлар, позициялар, қарашлар тескарилигини тушунамыз.

Низолар турли хил кўринишда бўлади

- Низоларнинг кимлар орасида юзага келишига кўра фарқлари шахслараро, гуруҳлараро, шахсий, этник, миллий;
- хусусиятига кўра: очик, ёпиқ, узок муддатли, қисқа;
- Деструктив ва конструктив низолар

### **Конструктив низолар:**

Фикрлар қарама-қаршилиги намоён бўлаётганда зиддият манбаи яширинмаган бўлса, низо жамоа ҳаётида ижобий рол ўйнаши мумкин. Низонинг айнан шу хусусиятини олимлар "низонинг конструктивлиги" деб аташади. Конструктив низода қарама-қаршилиқ ижобий натижага йўналади, асосланган қарорларни қабул қилишга ёрдам беради ва жамоадаги ўзаро муносабатларни ривожлантиради

### **Деструктив низолар:**

Шахсий ғурурлари диққат марказида бўлиб, низонинг асл сабаби четда қолиб кетади.

### **Деструктив низо.**

Унинг келиб чиқиш сабаблари қуйидагилардан иборат;

- -шахсий хусусиятларни бир-бирига мос келмаслиги туфайли вужудга келади
- - муносабатларнинг бузилишига олиб келади
- -иштирокчилар сони ортиб боради
- -қарама-қарши томонга нисбатан негатив баҳолар кучайиб боради
- -низо жараёнидаги объектнинг шахсга кўчиши осон юз беради

### **Продуктив низонинг келиб чиқиш сабаблари қуйидагилардан иборат**

- -нуқтаи - назарларнинг бир-бирига мос келмаслиги сабабли вужудга келади;

- -муаммони кенгроқ қарши олишга олиб келади;
- -оптимал ечимнинг топилишига ёрдам беради;
- - шахсга кўчирилмайди.

### **Низоли вазиятларнинг бир нечта турлари мавжуд:**

- 1) Таъсирнинг йўналишига кўра: вертикал ва горизонтал низолар;
- 2) Низони ҳал қилиш усулига кўра: антогонистик ва келишувга олиб келадиган низолар – компромисс;
- 3) Намоён бўлиш даражасига кўра: очик, яширин, потенциал, асосли.
- 4) Иштирокчилар сонига кўра: шахсий, шахслараро, гуруҳлараро;
- 5) Келиб чиқиш табиатига кўра: миллий, этник, миллатлараро, ишлаб чиқариш, ҳиссий-эмоционал.

Конструктив низолар - муносабатларнинг яхшиланиши, муаммонинг икала томон учун ижобий ҳал этилишига олиб келади. Деструктив низолар – муносабатларнинг ёмонлашувига, муаммонинг ҳал этилмаслигига олиб келади. Давом этишига кўра узоқ муддатли - рўёбга чиқиш босқичи чўзилиб кетган низо, қисқа муддатли – рўёбга чиқиш босқичи узоқ давом этмайдиган низо турлари фарқланади. Психологлар мулоқотдаги низоларни олдини олиш учун қуйидаги қоидаларга амал қилиш лозимлигини уқтириб ўтадилар:

- танқид ва айбловни кўп ишлатмаслик, кўп нолийвермаслик;
- фикрни қисқароқ гапларда ифодалаш;
- эътиборли тингловчи бўлиш;
- овознинг имкон қадар самимий жаранглашини таъминлаш;
- қатъий фикр билдиришдан сақланиш;
- буйруқ оҳангидан воз кечиш;
- «ҳеч қачон» ва «ҳар доим» сўзларидан эҳтиёткорлик билан фойдаланиш;
- ижобий эмоцияларни сақлаб туриш, кўпроқ табассум қилиш.

**Низоли ҳолатларда шахс эгаллаган позициясига кўра тоифаларга ажратилади:**

- 1) Намойишкорона тоифадаги низоли шахс;



- 2) Ригид тоифадаги низоли шахс;
- 3) Бошқариб бўлмайдиган тоифадаги низоли шахс;
- 4) Аниқликни талаб этадиган тоифадаги низоли шахс;
- 5) Низосиз тоифадаги низоли шахс;
- 6) Мақсадга йўналтирилган тоифадаги низоли шахс.

Раҳбар фаолиятидаги энг муаммоли масалалардан бири-бу ходимлар билан бўладиган зиддият, низолар. Ушбу масала бўйича таниқли психологлар Ершов А.А.(Шахс ва жамоа: Жамоадаги шахслараро низоларни бартараф этиш), Кичанов И.М. (Зиддиятлар: ёқлайдиганлар ва қаршилар.), Смолин Г.Л. (Зиддиятларни тадқиқ қилиш тамойиллари) бир неча ишларни амалга оширганлар. Бизнинг асосий мақсадимиз-раҳбарларда низога нисбатан конструктив муносабатларни шакллантириш, зиддият ҳам бошқарувнинг асосий воситаси эканлигини англатиш, низоларни бартараф этилмаса жамоадаги ишни тўғри йўлга солиш қийин эканлигини тушунтириш.

Айрим раҳбарлар зиддиятни келиб чиқиш механизмларини чуқур ўрганмайди, баъзилари эса зиддиятдан қочади, бефарқ бўлади. Бу иккала қараш нотўғри. Бефарқлик низоларнинг чуқурлашиб кетишига олиб келади. Сиз жамоада содир булган зиддиятдан ташқарида булла олмайсиз. Агарда сиз конфликтга умуман аралашмасангиз ҳам, сиздан унга нисбатан уз муносабатингизни билдиришингиз суралганда, хохланг – хохламанг зиддиятга нисбатан уз фикрингизни, уз хулосаларингизни айтишга мажбур буласиз. Бу эса кайсидир масалаларда бир ёки бошка томоннинг манфаатларини устун куйишингизга, бирор томоннинг ёнини олишингизга сизни мажбур этади. Агарда сиз мақсадли равишда жамоадаги конфликтдан узингизни олиб кочиб, узингизни бетараф деб эълон қилганингизда ҳам, хар куни уша жамоада булганингиз учун, конфликтнинг кандай ривожланаётганлиги, томонлар узини кандай тутаётганлигини беихтиёр кузатиб борасиз, охир оқибат узингизни хақиқатдан ҳам зиддиятдан ташқаридаман, деб хис қила олмайсиз.

Жамоада вужудга келган хар турли конфликтларга нисбатан пассив эмас, фаол ёндашган маъкул. Сиз узингизнинг бир томоннинг ёнини олган, ёки иккинчи томон учун буйсунган холда эмас, балки, манна шу конфликтли вазиятни вужудга келтирган муаммони аниқлашга саъй - харакат қилиб, бутун жамоа диккатини шахслараро муносабатларни тафтиш қилишга эмас, балки муаммони аниқлашга, унинг ечимини кидиришга, томонлар манфаатларини узаро яқинлаштиришга, хар икки томонни ҳам қониқтирадиган, муаммонинг ягона ечимини кидиришга сафарбар этишимиз лозим булади.



Зиддият сабабларидан баъзи вазиятларни кўриб чиқиш мумкин.

1-вазият: Раҳбарнинг хонасида мажлис бўлмоқда. Мусобақа натижалари ҳақидаги масала кўрилмоқда. 3-ошхонанинг фаолияти яхши бўлгани учун энг биринчи ўринни уларга берилмоқчи бўлинди. Бошқарма раҳбарларидан бири эса бу қарорга қарши фикр билдириб, бу ошхонада тайёрланадиган овқатнинг калорияси(куват) пастлигини билдирди. Шунда ошхона бошлиғи ўрnidан туриб, қарши фикр билдирган раҳбар унинг ошхонасига тез-тез кириб овқатланиб юришини, ҳар доим ўзининг ичкари хонасида унга сифатли овқат беришини, аммо бир марта кирганда вақти йўқлиги учун умумий овқатланиш хонасида овқат берилгани учун у хозир қарши бўлаётганини айтиб ўтди. Мана-зиддият. Бу низонинг илдизи шахсий адоват натижасидага бориб тақалади. Зиддият базаси илгари ошхонанинг ўзида пайдо бўлган, деган хулосага келиш мумкин. Бу низоли вазият бўлиши мумкин. Зиддиятда оппонент-бахсда шахсга нисбатан қарши фикрлар билдирадиган киши, ҳам ошхона бошлиғи, ҳам унга қарши фикр билдирган раҳбар бўлиб ҳисобланади. Лекин улар шахс сифатида эмас, бири ошхона бошлиғи, бири бошқарма аъзоси сифатида оппонентлик ролини ўйнайди. Зиддиятли вазиятларда камида иккита оппонент қатнашиши керак. Зиддиятни ҳал қилиш учун оппонентлардан бири “кучли” бўлиши лозим. Аниқроғи, оппонент фикри кучли, асосли, бошқаларни ишонтирадиган бўлиши керак. Зиддият кучи мақсаднинг даражасини таққослашда акс этади. Юқоридаги вазиятда бошқарма аъзоси ошхона ҳақида фикрларини ёзма равишда қолдириб кетса ҳам бўларди. Шунда юқоридаги зиддият келиб чиқмаган бўлар эди. Чукни ошхона бошлиғи ҳам бошқарма аъзоси ҳам иш юзасидан бўладиган муносабатлар доирасидан чиқиб кетганлар. Улар шахсий муносабатлар асосида низога дуч келдилар.

Зиддиятлар бошқа шахсларга юқиши “наслдан наслга ўтиши” мумкин. Масалан, айрим ҳолларда ишнинг келажаги учун фойдали бўлиши, айрим низонинг сабаби йўқолса ҳам у қайтадан вужудга келиши мумкин. Низоли вазият ҳолда шахснинг ўзига –соғлиғига зарар бўлиши мумкин. Низодан сўнг кишининг кайфияти пасаяди, қўли ишга бормаслиги мумкин. Зиддиятли вазиятни тўрт қисмга бўлиш мумкин: объектив мақсадга йўналтирилган, объектив мақсадга йўналтирилмаган, субъектив мақсадга йўналтирилган ва субъектив мақсадга йўналтирилмаган. Юқоридаги вазиятда (ошхона бошлиғи билан бошқарма ходими ўртасидаги можаро) объектив мақсадга йўналтирилган вазият тури амалга оширилган. Объектив зиддият ҳеч қачон субъектив зиддиятга айланмаслиги керак.

2-вазият: қорхонанинг барча бўлимларидаги бошлиқлар цех бошлиғидан шикоят қилдилар. У барча бўлимлардан келадиган маҳсулотни яшиқларга жойлаб жўнатиши керак. Улар озгина адашса ҳамманинг иши бекор бўлади. Натижада ҳеч ким мукофот ололмайди. Лекин техник назорат бўлими бошлиғи мукофотга алоқаси бўлмагани учун назоратни кўчайтирмайди. Кераксиз бўлиб қолган маҳсулот учун масъулиятни цех бошлиғи ўз зиммасига олмайди. Объектив ҳолат бўйича бу зиддият доимо бўлиб

келади. Юқоридаги бўлимлардаги бошлиқлар цехларда бўлаётган низоларини яхши тушунмайдилар. Бу зиддиятни бартараф қилиш учун ташкилий жадвални қайтадан кўриб чиқиш керак. Назорат бўлими марказлашган тартибда бўлиши лозим.

Кичик-кичик зиддиятларга эътибор берилмаса, бартараф қилинмаса у катта зиддиятга айланиб, ривожланиб кетиши мумкин.

Ташкилий-технологик, иқтисодий, микро- ижтимоий тизимлар бўйича зиддиятли вазиятлар кишилар иродасига боғлиқ бўлмаган ҳолда юзага чиқади. Тасаввур қилинг, сизни бошқа жойга ишга ўтказишди. Агар янги иш жойингиз ўйингизга узоқ бўлмаса, эски ишингизга ўхшаса бу сизни қониқтиради. Лекин янги ишингиз яхши бўлгани билан аввалги танишларингиз бу ерда йўқ, янги жойда янги танишлар билан мулоқотда бўлишингиз керак. Кишилар янги ишга кирганда у ердаги ҳолатни ўрганиб чиқади. Вақти келиб у бу жойни тарк этади, унинг ўрнига янги ходим ишга келади. Бу ҳолат давом этади, бу ишчи ўринга бири келиб, бири кетади. Агар бош бухгалтер раҳбарнинг йиғилишига кириб кетса, уни ҳеч ким ўрнида ўтирмайди демайди. Ҳар бир киши ўз вазифасини бажараверади. Иш ўрни ташкилотнинг таркибий қисми ҳисобланади. Ҳар бир мажбурият ҳуқуқ билан белгиланиши керак.

Ҳар бир мажбурият ва ҳуқуқ бир-бири билан мувозанатли бўлиши керак, яъни ҳар бир мажбурият ҳуқуқ асосида таъминланган бўлиши лозим. Ишлаб чиқаришда маҳсулотлар етарли бўлмаса зиддиятлар келиб чиқиши мумкин. Иш тўхтаб қолганда ҳам низолар келиб чиқади. Раҳбар буни олдини олиш учун ҳаракат қилиши керак. Гуруҳ бўлиб ишланадиган жойларда бир ишчининг ишга келмаслиги бутун жамоага салбий таъсир этиши мумкин. Келмаган ишчининг ўрнига бошқа ишчи ишлагиси келмайди, ”нимага мен уни ўрнига ишлашим керак?” “бу менинг мажбуриятимга кирмайди” каби талабларни қўйиши мумкин. Бундай ҳолатда раҳбар билан ишчи ўртасида зиддият келиб чиқиши мумкин. Ҳар бир раҳбар ходимларнинг бажарган ишини сифатига қараб мукофотга тавсия қилиши керак. Рағбатлантириш масаласини ўринбосарлари билан келишган ҳолда белгилаши лозим. Акс ҳолда зиддият, низолар келиб чиқиши мумкин. қорхонада ташкилий масъулият энг муҳим стимул (кўзғатувчи) бўлиб хизмат қилади.

Иш ўринлари ўртасидаги боғлиқликни кўриб чиқадиган бўлсак, бу алоқалар учга бўлинади: технологик, ахборот, иерархик. Ташкилий -технологик тизимда технологик алоқалар ишлаб чиқариш жараёни билан боғлиқ. Технологик алоқа кишиларнинг неча йилдан буён ишлаётганига, хулқ-атвор психологиясига, малакасига боғлиқ. зиддиятни келиб чиқишига сабаб бўлувчи омиллардан бири-бу битта ходимга бир неча бошлиқларнинг кўрсатма беришларидир. Оқибатда ходим кимни кўрсатмасини бажаришни билмай қолади. Оппонентлар бу ерда раҳбарлардир. Жамоада ходимлар қанчалик кам бўлса раҳбар улар билан низога бормай ишлай олади. Жамоа аъзолари кўп бўлса, раҳбар фақат шароитни яратиш билан боғлиқ

вазифаларнигина бажаради. Чунки ходимлар билан бевосита мулоқотда бўлиш имконияти бўлмайди.

Раҳбар қўл остидаги ўринбосарлар қанчалик кўп бўлса, уларнинг ҳар бири бошлиқнинг кўзига камроқ кўринишга ҳаракат қиладилар. Чунки раҳбар уларни хаотик (тартибсиз) бошқаради. Айрим раҳбарлар барча ишни, ҳатто бошқарувни ҳам ўринбосарларига топшириб қўяди. Ўзи масъулиятдан қочиб юради. Лекин бундай усулда иш олиб борилса зиддиятлар келиб чиқиши мумкин.

Зиддиятнинг келиб чиқишига сабаб бўлувчи манбалардан бири- бу бошқарувда вазифаларнинг тўғри, аниқ тақсимланмаганлигидир.

Ташкилий-технологик ва иқтисодий хизматлар ўртасидаги ўзаро муносабатларни урта типини ажратиш мумкин:

1. Ташкилий-технологик мақсад устуворлиги. Масалан, бош муҳандис, директор ўринбосари каби лавозимдагиларда бу устуворлик кучли бўлади.
2. Устуворлик иқтисодий тизимда ҳам бўлади. Чунки барча ташкилотлар иқтисод асосида кўрилади. Масалан, артеллар, хўсўсий ишлаб чиқариш, кооперативлар.
3. Ташкилий-технологик ва иқтисодий мақсадлар тенг ҳуқуқли бўлиши керак. Агар бири(бош экономист) иккинчиси(бош муҳандис)нинг устидан бошлиқ бўлиб қолса зиддият келиб чиқиши мумкин. Шунинг учун бу лавозимлар тенг ҳуқуқли бўлиши мақсадга мувофиқдир.

**Низо рўй бергач уларни бартараф этиш учун қуйидагиларга амал қилиш тавсия этилад:**

- 1) Вазминликни сақлаб қолиш;
- 2) Низонинг асосий сабабини аниқлашга интилиш;
- 3) Шахсий соҳадаги тўқнашувга йўлқўймаслик;
- 4) Ҳар бир сўз ва иборадан эҳтиёткорлик билан фойдаланиш;
- 5) Компромисс учун очиқ бўлиш;
- 6) Суҳбатдошнинг ҳар бир гапини диққат билан тинглаш ва таҳлил қилиш.

Сиз жамоада содир булган зиддиятдан ташкарида булла олмайсиз. Агарда сиз конфликтга умуман аралашмасангиз ҳам, сиздан унга нисбатан уз муносабатингизни билдиришингиз суралганда, хохланг – хохламанг зиддиятга нисбатан уз фикрингизни , уз хулосаларингизни айтишга мажбур буласиз. Бу эса кайсидир масалаларда бир ёки бошқа томоннинг манфаатларини устун қуйишингизга, бирор томоннинг ёнини олишингизга сизни мажбур этади. Агарда сиз мақсадли равишда жамоадаги конфликтдан узингизни олиб қочиб, узингизни бетараф деб эълон

килганингизда ҳам, хар куни уша жамоада булганингиз учун, конфликтнинг кандай ривожланаётганлиги, томонлар узини кандай тутаетганлигини беихтиёр кузатиб борасиз, охир окибат узингизни хакикатдан ҳам зиддиятдан ташкаридаман, деб хис кила олмайсиз.

## ПСИХОЛОГИЯ ФАНИДА СТРЕСС ТУШУНЧАСИ:

Стресс термини XX асрнинг 40 йилларига келиб оммавийлашди. Биринчи бўлиб стресс бўйича 1932 йил физиолог Уолтер Кенон ва 1936 йил йилда врач Ганс Сельелар чуқурроқ тушунча беришга ҳаракат қилганлар. Канадалик олим Г.Селье «стресс хар доим ҳам зарарли эмас, баъзида инсон организмга ёрдам, фойда бериши мумкин» деган фикрни беради.

Стресснинг ижтимоий, психик ва физиологик стресс шакллари мавжуд. Стрессдан химоя қилувчи установакалар каталоги

**Кўрсатма:** стрессор ҳолати хавф солаётган оғир шароитларда кўйидаги каталогдан олдиндан танишиб ўтирмасдан 7 тадан 10 тагача пунктги танлаб олинг (яхшиси танлаб олган пунктлардаги фикрларни ёзиб олганингиз макул) ва шошилмасдан ўқиб, Ушбу фикрлар тўғрисида яхшилаб уйланг.

- Мен кандай кўринаман, деган фикрни миянгиздан чиқариб ташланг, асосийси-иш
- Қадингиз ҳолатини текширинг
- Ўз ҳаётингиздаги асосий мақсадни эсланг
- Гуёки ҳеч нарса бўлмагандай ишни давом эттиринг
- Ҳаёл сўраётганингиз йўқма?
- Бошқа вариантни изланг.
- «Ўз-ўзидан бўлади»-деган қонунга итоат этинг
- Ўйлаб кўринг, майда-чуйдаларни асосий деб ҳисоблаётганингиз йўқми?
- Менинг адресимга бўлган танқид-ўз-ўзимни мукамаллаштиришга бўлган шахсий резервидир.
- Баъзида чекиниш –доно ҳаракат қилишдир.
- Тушуниш-бу юксакликка кўтарилмоқдир.
- Паст товушларга қулоқ солинг



- Энг ёқимли нарса-кўпинча энг хавфли нарсадир
- Ўзингизни азаблаб қийнаманг, бу ожизларнинг иши
- Нолиманг.
- Кўчаларда айланиб юринг
- Ортиқча нарсани ўйлаб топманг
- Чуқур-чуқур нафас олинг
- Воқеага юмор билан ёндашинг
- *Скарлет О, Харанинг* “Мен бу нарса тўғрисида эртага уйлайман” формуласини эсланг

### **Рахбарлар томонидан жамоа этикасининг бузилиши.**

Меҳнат жамоасида ходимлар бир – бирларига узаро ҳурмат ва бир – бирларига зарар етказмасликка ҳаракат қилиб, ишлашлари лозимдир. Аммо шунга қарамадан, баъзан улар уртасида, купрок жамоа раҳбарининг уз қулидаги ходимларига нисбатан жамоа этикасининг бузулиш ҳоллари учраб туради. Улар қуйидагилардан иборатдир;

- Раҳбарнинг уз қулида ишлаётганларга нисбатан димоғдорлиги, узиникатта тутиши, уларни беҳурмат қилиши;
- Берган ваъдалари устида турмаслик;
- Уз фикрларидан узгача булган қарашларини ёқтирмаслик, уларни инкор этиш, уларни билдирган кишиларни таъкиб остига олиш;
- Танқид ва уз – узини танқидни бугиб қуйиш;
- Уз қулидаги ходимлар ҳуқуқларини чеклаш;
- Ходимларга уларнинг лавозим вазифаларидан ташқари шахсий мажбуриятларни юклаш ва уларнинг бажарилишини талаб этиш;
- Барча учун муҳим булган баъзи маълумотларни яшириб, улардан жамоани беҳабар қолдириш ( масалан, штатлар қисқариши, ёки, чет элга хизмат сафарига бориш учун келган хабар);
- Инсон нафсониятини пастга урадиган танқид билан шугулланиш;
- Ходимлар орасига атайлаб галва ва нифок солиб қуйиш;
- Ходимларни гуруҳ – гуруҳ қилиб, улар уртасидаги низоларни келтириб чиқариш;



- Ходимнинг вақтини тежамаслик (масалан, ходим агар раҳбар билан муҳим масала юзасидан маслаҳатлашмоқчи бўлса, уни бир неча кун кутишга мажбурлаш);
- Хонасига кирган одам билан уз коғозларидан куз узмай суҳбатлашиш ;
- Кирган одамга «утиришни» таклиф этмаслик ва бошқ ;

### **Жамоада конфликтни бошқариш тартиблари:**

1. Конфликтни вужудга келганини, унинг мавжудлигини тан олиш ва уни урганиш.
2. Конфликтга тортилган ходимлар, бевосита конфликт иштирокчилари ҳамда конфликтга алоқадор бўлмаган, аммо манна шу жамоа ходимларининг зиддият тугрисидаги ҳолис фикр – мулоҳазаларни урганиш
3. Конфликтнинг асл мазмунини, нима сабабдан келиб чиққанлигини аниқлаш. Зиддиятнинг шахслараро ёки томонлараро конфликт эканлигини белгилаш. Шунингдек, жамоадаги осойишталикни бузиш, жамоага уз салбий таъсирини утқишишга, сабаб бўлаётган одам мавжудлиги ёки йуклигини аниқлаш. Умуман конфликт вазиятининг субъектив ва объектив келиб чиқиш сабабларини урганиш. Объектив сабаблар (масалан, компьютернинг бузилиб қолганлиги, электр чирогининг учи қолганлиги, коғозларнинг етишмовчилиги в ах.к.) мавжудлиги аниқланса, уларнинг олдини олиш чораларини куриш.
4. Конфликт ечимларини режалаштириш. Конфликт ечимини топиш буйича турли альтернатив усуллар, йуллар ва сценарийларни ишлаб чиқиш. Конфликтнинг қандай ривожланиб ва усиб бориши мумкинлигини аниқлаш. Конфликтнинг олдини олиш чораларини куриш.
5. Конфликт жараёнида барча ходимларни жалб қилишга ҳаракат қилиш. Қупчилик ҳолларда биргаликда зиддият мазмуни, унинг келиб чиқиши ва унинг ечимини топиш буйича ҳамкорликда чора – тадбирларни белгилашнинг узи конфликт вазиятни юмшатишга, томонлар манфаат ларини уйғунлаштиришга, умумий мақсадларни топишга, шунингдек, уйғунлик асосида томонларни янгитдан бир – бирига очик муҳокамага қуйиш, ҳар бир ходимнинг фикр ва қарашлари самимий баён қилинишига эришиш қарашлардаги плюрализмга эришиш, конфликт ечими буйича ҳар бир томон қарашларининг йулга қуйиш жамоадаги ҳар турли кескинликлар, мавҳумлик,



гина – кудрат, гийбат, хафагарчилик, фикрларнинг ичда қолиб кетиши, галамислик, фитна, бухтон ва аниқ булмаган маълумотларнинг тарқалишини олдини олади.

6. Бутун жамоадаги диккатни конфликтнинг мазмунини, муаммонинг мохиятини англашга қаратиш ва йуналтириш яхши натижа беради. Чунки конфликт – бу ҳаётнинг ёки жамоадаги фаолият жараёнининг охири эмас. Жамоа бундан кейин ҳам биргаликда, ҳамкорликда ишлаши лозим. Иш юзасидан эса турли зиддиятлар бўлиши мумкин. Иш юзасидан булган зиддиятларга иш жараёнини яхшилаш учун вужудга келган янги вазият, иш унумдорлигини ошириш имконияти, меҳнат жараёнларидаги низоларни олиб ташлаш орқалиянги муносабатларни урнатиш жараёни сифатида қараш уринлидир. Конфликт келиб чиқишидан сунг вужудга келган янги вазият айнан янги қарорлар учун йул очиқ беради. Йигилиб қолган муаммоларни юзага чиқаради. Уларнинг ечимини топишга бутун жамоани йуналтиради. Ташкилотдаги муҳит қанча осуда ва тинч қуринмасин унинг ички ривожланиш тамойилларида конфликтлар режалаштирилган ва табиий урнаштирилган бўлади. Конфликт жамоадаги муаммони ёрқин ва аниқ қуриш, уни ҳис қили шва унинг ечимини топи шорқали, янги илғор ва тараккиёт тамойилларини белгилаб олиш учун шарт – шароитлар яратади. Бу ҳолат – конфликт мазмунида яширинган унинг яратувчанлик имкониятларини қурсатади. Агар ташкилот раҳбари жамоада иш жараёнида юзага келиши мумкин булган зиддиятларни олдиндан башорат қила олса ёки вужудга келган конфликтларни яратувчанлик тамойиллари асосида ривожлантира олса, жамоа ичидаги зиддиятлардан қурқмаса, манна шу ташкилотда усиш ва улғайиш таъминланган бўлади.
7. Конфликт ечими доирасида қабул қилинган қарорларнинг бажарилишини таъминлаш ва конфликт вазиятни ҳамкорликда қабул қилинган ечимга олиб келиш . Хар бир томоннинг амаллари аниқ, узаро мувофиқлашган, бир – бирини тулдирган, адолатли ва оддий бўлиши зарур. Ечимни уз вақтида топиш конфликтнинг қучайиб кетмаслигини таъминлайди.
8. Конфликт вазият буйича белгиланган қарор ва ҳулосаларнинг уз вақтида белгиланган қарор ва ҳулосаларнинг уз вақтида жорий этилишини таъминлаш зарур. Конфликт вазиятда бир марта қарор қабул қилиб, муаммо уз ечимини топди деб уйлаш нотугридир. Бу қарорларнинг бажарилишигина



конфликтнинг хакикий ечими булла олади. Вазият конфликт ечими топилганини курсатиши мумкин, аммо анна шу конфликт ечими амалга оширилдими, бу сизнинг кейинги саъй-харакатларингизга бевосита боғлиқ булади.

## **Жахл ва газабни жоловлаш буйича 10 фойдали маслахат**

### 1. Паузадан фойдаланинг.

Агар сиз жахл туфайли узингизни йукотиб, газабга берилиб кетаётганингизни сезсангиз, пауза килинг. Хамсухбатингизга жуда жахлингиз чикаётганини айтиб, «Мен – тасдик»лардан фойдаланинг. Албатта кейинрок яна кайта мавзу мухокамасига кутулишга харакат килинг.

### 2. Жисмоний машқлар билан узингизни чалгитинг. Кучага чикиб сайр килинг, велосипеда учишингиз мумкин, тошлар кутаринг, сузинг, тункалар ёринг, тока чикинг, телевизор каналларини пульта сиз узгартиринг, бирор машқ килиш билан газабингизни енгиб чикинг.

### 3. Санаб курунг. Газаб устун келаётганида, ичингизда 10 гача санаб курунг ёки 2000 гача. Диккатингизни ракамлар тартибига бери шоркали сиз барибир жахлдан тушасиз.

### 4. Хат ёзинг. Агар кимдандир жахлингиз чикаётган булса, унга ёзинг. Унга юрагингиздаги хама дард аламларингизни тукиб солинг, уни сукишга эринманг. Хатни ёзиб булгандан кейин, укиб чикинг – да, кейин йиртиб ташланг.

### 5. Медитация килинг. Кулай жойлашиб олинг. Тинчланинг, кузларингизни юминг. Чукур нафас олинг. Нафасни бироз ушлаб туринг. Аста – секин нафас чикаринг. Хаёт мазмуни хакида уйлаб курунг. Сизни нима рохатлантиради?! Узок ва чиройли улкаларга учиб кетаётганингизни тасаввур килинг. Агар сиз машхур эстрада хонандаси булсангиз зур буларди-а?! Йук ундан – да зур орзу-хаваслар хам бор. Сиз ката бизнесменсиз. Маблагларингизни хайрия ишлари учун сарфламокчисиз. Етим болалар учун махсус мактаб курдингиз. Якинда сизнинг фабрикангиз очилди. Канча одам иш билан таъминланди. Ушанда сизни хафа килган одам билан канака гаплашишингизни узингиз биласиз.

6. Ижод билан шугулланинг. Газабнинг расмини чизинг. Газабингиз хакида шеър ёзинг. Уз газабингиз ижод оркали чикиб кетишига ёрдам беринг.
7. Исик ванна ёки душ кабул килинг.
8. Сухбатлашув ва дардлашув.Якин дустингиз билан гаплашиб куринг. Дустингизга уз хиссиётларингиз хакида гапириб куринг. Баъзан дил изхори хар кандай усулдан купрок ёрдам беради.
9. Уй хайвонингизни эркаланг. Уй хайвонлари тинчланишнинг яхши воситасидан бири хисобланади. Уз кучугингиз билан уйнанг ёки мушугингиз билан мудраб олинг, кушларингиз билан гаплашиб куринг, баликларингизнинг сузишини томоша килинг в.х.
10. Диккатингизни бошка нарсага каратинг. Узингизни бирор иш билан машгул килиб куринг. Телевизор куринг.мусика тингланг. Кинога боринг. Компьютерда утиринг. Сизни хавотирга солаётган фикрлардан узингизни чалгитиш учун бирор бошка нарса билан шугулланинг.

Низоларни бошкариш инсондан узига хос малакаларни талаб килади. Аммо конфликтларни бошкаришга урганган инсон хар доим уз хаётини, атрофдагилар хаётини муаммолардан тозалаб, уларнинг тугри, адолатли ва осуда яшашлари учун мукобил шарт шароитлар вужудга келтира олади. Низо бартараф этилмай муносабатлар бутунлай тугалланса, буни фақат позиция (нуқтаи назар)ларнинг бир-бирига тўғри келмаслиги туфайли рўй берган ходиса деб ҳисоблаш лозим. Демак биз ўзаро мулоқотда низоларнинг пайдо бўлмаслигига ҳаракат қилмоғимиз, сухбатдошимизни тўғри тушунмоғимиз керак. Шундагина атрофдагилар билан бўладиган мулоқотимиз муваффақиятли амалга ошади.

Мавзу буйича мавжуд илмий ва укув адабиётларини тахлил килиш ҳамда педагогик жараённи кузатиш оркали куйидаги хулосага келдим. Мактаб жамосида низоларнинг келиб чикмасликнинг мухим вазифаси педагоглар орасида маънавий вазиятни яхшилашдир. Бунинг учун мактаб ва жамоат ташкилотларининг раҳбарлари педагогларнинг хаёти, фаолияти, муамала-муносабатлари кайси омил (фактр) ва шарт- шароитларига боғликлигини аниқлаб билиб олшлари зарур. Характерига кура объектив ёки субъектив шароитлар, омиллар булиши мумкин.Узбекистон Ресубликасида ёшларни уқитиш ва тарбиялашда мақсад бирлиги; давлт таълим тизимини устувор йуналишда каторига киритиб, хар йили

бюджетдан катта микдорда маблаглар ажратаётгани макталарнинг укув моддий базасини мустахкамлашга корхоналар, муассалар эътибори жалб қилинаётгани; муаллимларнинг моддий ахволи, обрусини, педагогик махоратини ошириш борасидаги гамхурликлар педагогик жамоаларда муомала одобини шакллантириш учун объектив факторлардир. Лекин айнан бирор мактабда мавжуд муомала одобини шу мактабнинг узига хос шарт-шароитларига, купинча хар бир муаллимнинг педагогик маданияти ва махоратига, мактаб рахбарларининг билимдонлиги, ахлокий маданияти, ахлокий киёфаси, бошқарув услуги, муроасага кела билиши, низоли вазиятларни бартараф этиш усуллари, норасмий алоқаларнинг характери кабиларга боглик булади.

Жамоада низоли вазиятлар келиб чикмаслигининг шаклланишига жамоат ташкилотларининг роли каттадир. Улар муаллимнинг обрусини ошириш, жамоат ишларига фаол катнаштириш йули билан уқитувчининг ахлокий ва педагогик маданияти, масъулиятини оширишга кумак беради. Жамоат ташкилотлари мактабда мехнат интизомини мустахкамлаши, уқитувчиларга талабчанликни, уларнинг масъулият хиссини ошириш, кадр-кимматини саклаш, кобилият ва талантини намоиш этишига кумаклашиши зарур. Муаллим хар сузини уйлаб гапириши, бошқаларнинг, касбдошларининг сузи, фикри, мулохазаларини тинглай билиш шунингдек уз ишлаётган жамоасида турли хил низоларни келтирмаслик хам педагогик жамоада узаро муомала-муносабатларини яхшилашга, шунингдек жамоада турли хил низоларни келиб чикишини олдини олишга хизмат килади.

#### Фойдаланилган асосий адабиётлар:

1. Природа феноменология и динамика конфликтов в современном мире. Тез.Док. Международной научно – практической конференции. 1993йил 2 – часть – 184 – с.
2. Н.Н.Рыбакова «Конфликт и взаимодействие в педагогическом процессе. Москва. «Просвещение»1991 йил. 64 – с.
3. С.М.Емильянов. «Практикум по конфликтологии» СПб .Питер. 2000 йил – 360 с.
4. А.Я.Анцупов,А.А.Малышев «Введение в конфликтологию». Москва. 1996 йил.-551 –с
5. Бурдыгина Т.Н., Королёва Е.В., Юрченко П.Г. Проблемные ситуации в школе и способы их решения: практическое пособие. – М.: АРКТИ, 2006. – 234 с.
6. Ғозиев Э. Умумий психология. Тошкент, 2002.
7. Ғозиев Э. Психология. Тошкент, «Ўқитувчи», 2003.
8. Давлетшин М.Г. Умумий психология. Тошкент, ТошДПУ, 2002.
9. Каримова В. Ижтимоий психология ва ижтимоий амалиёт. Тошкент, 1989.

#### Кўшимча адабиётлар:



1. Карнеги Д. Муомала сирлари. Тошкент, «Наврўз», 1992.
2. 2. Қосимов С., Мўминов Н. Раҳбарлик қобилияти ва бошқарув масалалари. Тошкент, 2001.
3. 3. Адизова Т. Бошқарув мулоқоти психологияси. Тошкент, 2000.
4. 4. Эргашев П. Мулоқот психологияси (маърузалар матни). Тошкент, 2003.

### Интернет манбалари:

1. <http://www.yspu.yar.ru>.
2. <http://www.lib.psichology.msu.ru>
3. <http://www.lib.psichology.ru>
4. 3.<http://www.lib.psichology.rin.ru>
5. 4.<http://www.lib.psichology.narod.ru>

## QARIYALARDA PARKINSON KASALIGIDA XAMSHIRALIK PARVARISHI.

G'ANIEVA NODIRA SALIMOVNA

ZUBAYDULLAEVA GULCHAMAN SALIMOVNA

KATTAQO'RG'ON ABU ALI IBN SINO NOMIDAGI JAMOAT SALOMATLIGI  
TEXNIKUMI.

ANNOTATSIYA:

Ushbu maqolada qariyalarda parkinson kasaligida xamshiralik parvarishi va shifokor tafsiyalari va eng so'ngi davo choralari haqida fikrlar yoritilgan.

KALIT SO'ZLAR:

Parkinson kasalligi, inson, sog'lom odam, aterosklerotik, ensefalit, meningit, D vitamini, Akupunktur.

Qariyalarning dardini eshita, tushuna olish, ular bilan insoniy muloqotga kirisha bilish, bemor oldida javobgarlikni to'la his etib, uning sog'lig'ini ijobiy tomonga o'zgartirish shu kunning talabidir. Hamshiralik ishini fan va sanoat darajasiga ko'targan amerikalik nazariyotchilardan biri V. Xenderson tibbiyot hamshiralarning noyob vazifasi – inson, sog'lom odam yoki bemorga o'zining sog'lig'ini tiklashi, mustahkamlashi, umrini osoyishta yashab o'tishiga ko'mak bera oladigan darajada malaka va bilimga ega bo'lishdan iborat, deb hisoblaydi.

Butun dunyodagi zamonaviy olimlar, aniq sabablarni aniqlash va sabablari noaniq va xilma-xil Parkinson kasalligining oldini olish uchun imkoniyat topish uchun muvaffaqiyatsiz harakat qilmoqda. Bularning eng keng tarqalgan qismlari quyidagilardir:

- tomirlardagi aterosklerotik o'zgarishlar, shuningdek boshqa qon tomir o'zgarishlari;
- miyyani (ayniqsa takroriy) va miyaning ta'sir ko'rsatadigan boshqa shikastlanishlarini;
- ensefalit, meningit va miyaning boshqa yallig'lanish kasalliklari;





- miyaning neyronlarning genetik mutatsiyasiga;
- yaqin va uzoq qarindoshlaridan meros olish;
- toksik moddalar inson organizmiga toksik ta'sir ko'rsatadi;
- organizmdagi D vitamini etishmovchiligi, tez-tez yoshlik davrida kuzatiladi.

Parkinson kasalligi ikkinchi eng keng tarqalgan neyrodegenerativ kasallik va eng keng tarqalgan harakat buzilishi. Parkinson kasalligining o'ziga xos xususiyati mushaklarning nazoratini asta -sekin yo'qotishi, bu esa oyoq -qo'llar va boshning titrashiga, qotib qolishga, sekinlik va muvozanatning buzilishiga olib keladi. Semptomlar yomonlashganda, yurish, gapirish va oddiy vazifalarni bajarish qiyinlashishi mumkin.

Parkinson kasalligining rivojlanishi va buzilish darajasi odamdan odamga farq qiladi. Parkinson kasalligi bilan og'rigan ko'p odamlar uzoq umr ko'rishadi, boshqalari esa tezroq nogiron bo'lib qoladilar. Parkinsonning yiqilish bilan bog'liq shikastlanishi yoki pnevmoniya kabi asoratlari. Biroq, Parkinson kasalligi bo'lgan va bo'lmagan patentsial populyatsiyalarni tadqiq qilish shuni ko'rsatadiki, kasallikka chalinganlarning umr ko'rish davomiyligi umumiy aholi soniga teng.

Parkinson kasalligiga chalinganlarning aksariyati 60 yoshdan katta. Umumiy umr ko'rish davomiyligi oshgani uchun, kelajakda Parkinson kasalligi bilan kasallanganlar soni ko'payadi. Katta yoshli Parkinson kasalligi tez-tez uchraydi, lekin erta boshlangan Parkinson kasalligi (21-40 yoshda) va voyaga etmagan Parkinson kasalligi (21 yoshgacha) boshlanishi mumkin.

Parkinson kasalligi ko'p hollarda qariyalarda yuzaga keladi. 50 yoshlarda o'tgan ko'plab odamlar uchun bu kasallik tahdidi kun sayin ortib bormoqda. Kasallikning boshlanishiga ta'sir etishi mumkin bo'lgan asosiy omil - bu irsiy kasallikdir.

Jismoniy mashqlar yoki maxsus tibbiyot jismoniy madaniyat uzoq vaqt davomida to'liq motorning funksional imkoniyatlari bo'lgan odamni yashash imkoniyatini berishga imkon beradi. Jismoniy mashqlar majmuasi hamshira tomonidan individual ravishda tanlanadi.

Hamshira ushbu quyidagi terapiya usullaridan foydalanishni tavsiya etib o'zi ham qariyalar bilan kasallikni yengadi. Ya'ni:

- Akupunktur;
- An'anaviy tibbiyot yordamida davolash;
- Suyuq azot bilan neyronlarni muzlatish.

Bugungi kunda kasallik davolanmaydi. Ammo kasallikning namoyon bo'lishi va rivojlanishini kamaytirishga qaratilgan ma'lum bir terapiya mavjud.

- Sog'lom turmush tarzi. Alkogol va nikotin yo'q. Bundan tashqari, ko'plab dorilar alkogol bilan birlashadi. Toza havo. Kichik sayohat, sekin qadam.
- Tegishli parhez. Quvvat muvozanatli bo'lishi kerak, juda ko'p vitaminni o'z ichiga oladi. Yarayin, oqsillar va uglevodlar faoliyatiga qarab. Menyudagi tolalar bo'lgan mahsulotlarni kiritganingizga ishonch hosil qiling. U shirin va sho'rlikni kamaytirish kerak. Yog 'ovqatini rad eting. Etarli suyuq iching. Quvvatni kuniga 6 ta qabulda bo'linadi.
- Massaj
- O'rtacha jismoniy mashqlar. Majmuada qo'rqqoq mushaklarni cho'zish mashqlari bo'lishi kerak. Ajratishlarsiz, bo'g'imlarning ishini yaxshilash uchun aylanma



harakatlar. Nafas mashqlari. Piyoda yurish. Sinflar uchun dumbbelllar kichik vazn uchun mos keladi. Vaqt o'tishi bilan yuk biroz ko'tarilishi mumkin.

Umumiy gimnastikani bal raqsi bilan almashtirish mumkin. Parkinsonizm bilan og'rigan bemorlar uchun maxsus raqs terapiyasi mavjud. Guruhlarda maxsus rejalashtirilgan darslar mavjud. Raqslar nafaqat tanalarini, balki psixologik aloqada ham yordam beradi.

Kasalxonaga yotqizish to'g'ri qaror bo'ladi. Nazorat ostida davolanish usulini yanada samarali tanlash mumkin. Parkinsonni davolashda hamshiralar parvarishi juda ham zarur. Agar kasallikning taraqqiyotining rivojlanishi dori-darmonlar bilan to'xtatilmasa, shifokor maxsus elektrodlardan aziyat chekayotganlarning miyasida joylashtirishni hamshiralarga aytib. Hamshiralar parvarishni so'ngi bosqichini qo'llaydi. Ushbu maxsus elektrodlar bilan miya bilan pulslar va signallarga xizmat qilishadi va o'z faoliyatini o'rnatadilar. Bugungi kunda bu kasallikni to'xtatishning eng samarali usuli hisoblanadi.

### Foydalaniladigan adabiyotlar:

1. Иргер П.М. Нейрохирургия: darslik– М., 1982
2. Ромоданов А.П., Мосийчук Н.М., Рудяк К.Э. – Нейрохирургия: дарслик – Киев -1992
3. Руководство по нейротравматологии. / А.Н.Коновалов – М.2004
4. Лебедев В.В. Руководство по неотложной нейрохирургии – М., Медицина, - 1987
5. Микронеурхирургия (англ.) .
6. Хирургия ЦНС под ред. Угрюмова В.М.1 том, 2 том.1969. (в библиографии).
7. Ромоданов А.П., Рудяк К.Э. –Опухоли головного и спинного мозга Киев- 1980 – 995 с.
8. Арутюнов А.И. Руководство по нейротравматологии., ч.1, 1978; ч.2, 1979.
9. Арндт А.А., Нерсисянц С.И., Основы нейрохирургии детского возраста, 1968.
10. Неврологическая хирургия (англ.) .
11. А.П Гайдар Практическая нейрохирургия. 1996.
12. А А Скоромец Топографическая диагностика заболеваний нервной системы.1982.

## Comparative study of phraseological expressions with the component “rest” in the English and Uzbek languages

Nadirova Hilola Sirojonovna  
Djizzakh SAMBHRAM University

**Annotatsiya:** Qabul qilingan izlanishlar zamonaviy tilshunoslikning dolzarb muammolariga bag'ishlangan bo'lib, turli til guruhlariga mansub Indo-Evropana oilasining ikki tilidan biri bo'lgan roman-german (ingliz tili) va turkiy (o'zbek tili). Tadqiqotning maqsadi, ikkala qiyoslangan tillarda (ingliz va o'zbek tillarida) «rest» fe'llarning tarkibiy qismlari bilan frazeologik birliklarning qiyosiy tahliliga asoslangan bo'lib, ularning so'zma-so'z nuqtai nazaridan ham, ularning tipologik o'xshashliklarini va farqlarini ochib beradi hamda matn tarkibidagi operatsion birliklarga alohida e'tibor qaratilgan.

**Kalit so'zlar:** ifodalangan birliklar; universitet ta'limi; qiyosiy aspekt; semantik tasnif; talabalarning ta'lim olishlari; umumiy va o'ziga xos xususiyatlar.

**Аннотация:** Исследования посвящены современным проблемам современной лингвистики и являются одним из двух языков индоевропейской семьи языков: римско-немецкий (английский) и турецкий (узбекский). Целью исследования является изучение сравнительного анализа компонентов глаголов «rest» на обоих сравнительных языках (английском и узбекском), а также их литературной точки зрения, их типологических сходств и объясняет разницу между операционными единицами в тексте.

**Ключевые слова:** фразеологизмы; университетское образование; сравнительный аспект; семантическая классификация; студенческое образование; общие и специфические характеристики.

**Annotation:** The undertaken research is devoted to an actual problem in modern linguistics, comparative study of phraseology on the material of one of the two languages of the Indo-European family, which belong to different language groups: German (English) and the Turkish (Uzbek language). The purpose of the study is that based on a comparative analysis of phraseological units with components – “rest” verbs in the two compared languages (English and Uzbek) to reveal their typological similarities and differences, both in terms of expression, and in terms of content, paying at the same time special attention to the operation units in the text.

**Key words:** phraseological units; university education; comparative aspect; semantic classification; student's education; common and specific characteristics.

Any analysis of a phraseological unit, anyway, involves an appeal to the problem of its meaning. The obvious fact that words undergoing the process of phraseology are included in the complex semantic processes [1,66]. The study of phraseology with the general seme – condition of rest is quite relevant, as the condition of rest, along with the movement are one of the most frequently used semes, as evidenced by the wide variety of verbs and phraseological units with the same value [2,56]. The purpose of the study is that based on comparative analysis of phraseological units with components – “rest” verbs in the two compared languages (English and Uzbek) to reveal their typological similarities and differences, both in terms of expression, and in terms of content. The objective predetermined a number of research tasks: - Identify the phraseological units of the type studied in the two compared languages, using common criteria and uniform terminology; [3, 158] - Identify phraseological semantic groups of phraseology with the “rest” verb in English and Uzbek languages; - To determine the total and differential in filling phraseological semantic groups with English and Uzbek phraseological units with “rest” verbs.

The most useful in the formation of phraseological units are the following “rest” verbs: to sleep, to lie, to rest, to sit. “Rest” verbs have a semantic capacity and different variety of direct and figurative meanings, and are included as main components of the set phrases.

After the analysis of the English and Uzbek phraseological units with “rest” verbs were identified as a semantic group: the human condition.

Let’s describe in detail of the group:

### **Human condition.**

Everyone can be in different conditions: mental, emotional, physical. Changing, they accompany human life in its relations with the people, society, etc. This group includes idioms, indicating the emotional and physical condition of the person.

#### **1. The emotional state.**

The emotional state of a person can be both positive and negative. However, most of the “rest” verbs in phraseological units transmit only negative emotions.

English idioms with the components «**to lie**» and «**to sit**» express predominantly a state of anxiety, anguish and helplessness:

*Lie at smb's heart;*

*Lie at smb's door;*

*Lie heavy on one's conscience;*

*Lie on one's back;*

*Sit on thorns.*

The verb «**to sit**» in the English language can also express positive emotions such as joy, *delight, happiness*:

*Sit on a cloud;*

*Sit on top of the world.*

Uzbek idioms with the verb «**uxlash**», «**yotish**», «**o'tirib qolish**» transmit only negative feelings such as envy, despair, anger and displeasure:

*Hasaddan ko'zga uyqu kelmaslik* – anyone feels acute envy of someone else's success;

*O'tirib qolish* – expression of despair, impotence, inability to do anything to get out of a difficult or hopeless situation.

Only one idiom in Uzbek language with the verb «**yotib qolmoq**» can transmit a positive emotional state:

*Ko'zga uyqu kelmaslik* - passionately wants something, wants the implementation of something.

## 2. The physical state.

Phrases with the component «**to sleep**», «**to lie**» in English and «**uxlash**», «**hordiq olish**», «**yotish**» indicate a variety of human conditions, including the states of sleep and death.

### a. State of sleep.

In English idioms with the verb «**to sleep**», in the first instance, disclose a method and a way of sleep, as well as the state of insomnia:

*Sleep like a baby;*

*Sleep like a log(top);*

*Sleep with one eye open;*

*Not to sleep a wink.*

In the Uzbek language idioms with the verb «**uxlamoq**» corresponding to the verb «**to sleep**» with the method and image of sleep are also numerous:

*O'likdek uxlamog*

*Arqonday cho 'zilib uxlamog*

*Shirintoylardek uyquda.*

## **b. State of death.**

In Uzbek idioms with component «**uyquga ketmoq**» and «**yotmoq**» in most cases indicate the condition of death:

*Umrbod uyqu;*

*O'likdek uxlash;*

*Qabrda orom olmoq;*

*Oxirgi marotaba uyquga ketish;*

*Tobutda yotish;*

*Qabrda yotish.*

The verb «**orom olish**» or «**hordiq olish**» in the Uzbek language, which can be interpreted as «**to sleep, to indulge in sleep, to rest, to die**» within a phraseological unit also expresses the state of death:

*Mangu dam olish;*

*Uzoq uyquga ketish;*

*Xudo panohida tinch dam olish.*

As we can see, in the Uzbek language such idioms are numerous. However, on the other hand, in the English language, there are only three phraseological units with components «**to sleep**» and «**to lie**», corresponding to the verb «**uxlamoq**» and «**yotmoq**» within the meaning of the state of death:

*Lay smb. to sleep;*

*Sleep the sleep that knows no breaking (waking);*

*Lie in state.*

Idioms, revealing the state of rest, relaxation process, a complete physical and peace of mind can be divided into two sub-groups at the same time: the physical and the emotional. Since peace in most cases means relaxation and recreation of a person both physically and mentally. However, idioms, revealing the state of a person resting are scarce both in English and in Uzbek.

In English, these idioms are expressed by the verb «**to sleep**» and «**to rest**», the verb «**hordiq olmoq**» in the Uzbek language, which corresponds to the verb «**to sleep**» and «**dam olmoq**», corresponding to the verb «to rest» in the English language:

*Have one's sleep out – uxlab turmoq;*

*Rest in peace;*

*Rest on one's laurels;*

*Yaxshi hordiq olmoq.*

Having considered all phraseological units with different verbs of rest in English, as well as phraseological units in Uzbek language, we concluded that the most common “rest” verbs are "to lie", "to sit" in the English language and their corresponding verbs "yotmoq" and "o'tirmoq" in the Uzbek language. These “rest” verbs are active components in each of the phraseological semantic groups. Since these “rest” verbs, both in English and Uzbek languages in addition to their initial meanings (rest) within a phraseological unit can reveal a variety of conditions. However this can't be said about the verb "to sleep" and "to rest", because our study made it apparent that the main meaning of these verbs is just rest.

## References

1. Verdiyeva, Z. (1986). Semantic fields in Modern English: Textbook. Allowance for ped. Institutions. M.: Higher School.
2. Gatiatullina, Z. (1968). A comparative study with EF component - a verb of motion: Abstract. Dis. ... Cand. Philology. Science / Z.Z.Gatiatullina. - M., 1968.
3. Kunin, A. (2005). English-Russian phrasebook. 6th edition M.: Living language.
4. Molotkov, A. (1986). Phraseological dictionary of Russian language. 4th edition, M.:





Russian language.

5. Cambridge International Dictionary of Idioms. – Cambridge University Press, 1998. – 587 p.



## Инглиз ва ўзбек тиллардаги мақолларнинг мавзу жиҳатдан бир-бирига ўхшаш жиҳатлари

Эргашев Фазлиддин

Жиззах SAMBHRAM Universiteti

2-bosqich talabasi

Илмий раҳбар: Сиддиқов Меҳрож

Инглиз ва ўзбек мақолларида халқнинг ўтмишидан бугунги кунгача бўлган барча ўзбек ва инглиз миллатига хос урф-одатлар ўз аксини топган ва халқ оғзаки ижодининг намуналари сифатида мақоллар бу вазифани бажаришда етакчилик қилади. Миллатни ўзлигини кўрсатувчи миллий қадриятларни, халқнинг маданиятини ифодаловчи омиллардан бири бу халқ оғзаки ижодидир. Халқ оғзаки ижодининг энг муҳим жиҳатларидан бири бўлмиш мақоллар тилшунослик ва фолклоршиносликда ўрганилаётган энг муҳим мавзулардан биридир. Мақоллар халқ донишмандлигининг нодир намуналари сифатда оғзаки бадиий ижодининг кенг тарқалган мустақил жанридир. Мақоллар халқнинг асрлар давомида ҳаётий тажрибаларида синалган ижтимоий-сиёсий, маънавий-маданий, ахлоқий-фалсафий қарашларининг ғоят ихчам, лўнда, сиқик ва образли ифодасидан туғилган ҳодисадир. Мақоллар махсус ижод қилинмайди, балки маълум бир шароит тақозаси сифатидаги ҳукм бўлиб юзага келади. Улар инсонларнинг турли соҳалардаги фаолиятлари жараёнида узок муддатли синовлардан ўтган турмуш тажрибаларининг ҳосиласи, барқарор ва ўзгармас, тўғри ва ҳаққоний хулосаси тарзида юзага келганлигини кўрсатади. **Мақол** атамаси **арабча-қавлун-гапирмоқ, айтмоқ** сўзидан олинган бўлиб, айтилиб юрилидиган ифода ва ибораларганисбатан қўлланилади. Барча томонидан деярли бир хилда тушуниладиган ибора, ифодалар асосан мақол жанрини ташкил қилади. Халқ мақоллари омманинг муайян воқеа, ҳодисалар ҳақида хулосаларини ҳукм ва тавсияларини ўзида мукамал тарзда мужассамлаштирган ўзига хос бадиий шаклга эга бўлган ифода ва иборалардан иборатдир. Дунёда ўз мақолларига эга бўлмаган халқнинг ўзи йўқ. Чунки ҳар бир халқ



хаётий тажрибаларини мақоллар шаклида авлодларга қолдиради. Шунинг учун ҳам турли халқлар оғзаки ижодида мазмун ва шакл жиҳатдан бир-бирига яқин ҳамда ҳамоҳанг мақоллар кўп учрайди. Чунки ҳар бир халқ ҳаёти ва тарихида жуда кўп ўхшашликлар, умумийликлар мавжуд.

Инглиз тилида мақол атамаси асосан **“proverb”** сўзи орқали ифодаланади. Баъзан кўплаб атамаларда: **adages, dictum, maxims, mottoes, precepts, saws** сўзлари орқали ҳам мақол тушунчасини беришимиз мумкин. Ўзбек мақоллари сингари инглиз халқ мақоллари ҳам инглиз фолклорларнинг энг кенг тарқалган жанрларидан биридир. Кўпинча тузилиши фолклорларда ўрганилиши ва яна бошқа жиҳатлари билан ўзбек мақолларига ўхшаш ҳолда умумий жиҳатларини кўрсатади. Яъни инглиз тилида мақол **“proverb”**, матал **“saying”** ва топишмоқ **“riddle”** лар бир-бирига яқин халқ оғзаки жанрлар ҳисобланади. Мақоллар ўз ва кўчма маъноларда қўллана олиш имкониятига эга бўлса маталлар фақат кўчма маънода қўлланилади.

Мақоллардаги **панд насиҳат характери** жонли ва кучли таъсирчанлигини оширади. Масалан: Инглизча **“A bad excuse is better than none”** ўзбек тилига-хоҳламасдан кечирим сўраш, умуман сўрамагандан яхши деб таржима қилинади. Ўзбекча муқобил варианты сифатида **”Яхши гап билан илон инидан чиқар, ёмон гап билан мусурмон динидан “** мақолини келтирамиз. Ўзбек ва инглиз халқ мақоллари мавзу жиҳатдан жуда ранг-барангдир. Агар барча инглиз ва ўзбек халқ мақоллари келтирилган тўпламларини кўриб чиқадиган бўлсак, уларда ўзбек халқи ҳаётининг ҳар бир жабҳасида учрайдиган нарсалар ва турли хил ҳодисаларнинг мақолларда ифодаларишига гувоҳ бўламиз.

Ватанпарварлик - **“Every bird likes its own nest”, “Булбул чаманни севар-Одам ватанни”**

Тўғрилиқ ва эгрилик: **“Ill gotten, ill spend” - “Ҳаромдан келган ҳаромга кетар”**

Яхшилик ва ёмонлик: **“Forgive and forget” - “Ёмонликни яхшилик билан енг”**



Дўстлик ва душманлик: **“A friend in need is a friend indeed”- “Жонга куйган жондан дўст, жонга куймас қандай дўст”**

Гўзаллик ва хунуклик: **“Beauty will buy no beef”-“Чиройига нон ботириб еб бўлмас”**

Оила: **“ A good wife makes a good husband”-“Эрни эр қиладиган ҳам хотин, қора ер қиладаган ҳам хотин”**

Демак, ўзбек ва инглиз мақолларида мавзу жиҳатдан бир-бирига ўхшаш мақолларнинг эквивалентларини топиш мумкин. Натижада ҳар қандай мавзудаги мақолни олманг, ҳар иккала тилда ўз муқобил вариантыга эгадир. Бунинг асосий сабаби шуки, барча инсониятга хос хислатлардир. Дунё миллатлари орасида инглиз халқининг характери мағрур ва ҳурмат талаблиги билан ажралиб туради. Бу жиҳат мақолларда ҳам кўринади.

Инглизча: **“Better go to heaven in rags than hell in embroidery.”**

Ўзбекча: **“Бой бўлиб безиллагунча, Қул бўлиб қўпориб юр”-**

**Dog does not eat dog-Қарға қарғанинг кўзини чўқимайди**

**Barking dog seldom bite-Кўп вовиллаган ит тишламайди**

**When the cat is away, the mice will play-Мушук йўқ бўлса сичқон байрам қилади.**

Ўзбек мақолларида “ит” ва “мушук” образларни кўпроқ салбий маънода, салбий образда ишлатилади. Масалан: **Ит ҳурар қарвон ўтар-The dog bark, but caravan goes on.**

Инглизча келтирилган **“Every cloud has a silver lining”** аслида ўзбек тилига ҳар бир булутнинг кумуш ҳошияси бор деб таржима қилинади. Келтирилган таржима орқали бирор ибратли фикрни дарҳол англаб олиш бироз қийин. Инглизчадан ўзбекчага таржима қилинган мақол оддий бир гапдек бўлиб қолади. Агар берилган таржимани мазмунан таҳлил қиладиган бўлсак, булутнинг кумуш ҳошиясига эга эканлиги аслида



ёмғирнинг ёғиши билан баҳоланади. Бир қарашда мақолда ишлатилган сўзлар “cloud”, “булут”, “silver”, “кумуш” ҳеч қандай салбий маънога эга эмас. Бироқ мақолнинг умумий мазмунидан келиб чиқадиган бўлсак об-ҳавнинг булутли бўлиши салбий ҳолатни ифодалайди, булут бўлиб ер-у заминга ёмғир ёғиши ва бу орқали халққа ризқ-насиба келиши ижобий ҳодиса сифатида баҳоланади. Кўчма маънода ифодаланган булутнинг кумуш ҳошияси ёмғир ёғиб элга ризқ улашиши, табиатни мусаффо қилиши ва баъзан инсонлар қалбидаги ғуборни ювиш билан баҳоланади.

Хулос, инглиз ва ўзбек халқ мақоллари бу халқимизни маданий меросидир. Улар ўзбек ва инглиз халқининг барча ўй фикрлари, дунёқараши, турмуш тарзи феъл атвори ва эътиқоди акс этади.

### Фойдаланилган адабиётлар рўйхати

1. Ўзбекистон миллий энциклопедияси Тошкент-2003 (5-жилд)
2. О.Сафаров Ўзбек халқ оғзаки ижоди Тошкент-2000-256б
3. The oxford dictionary of English proverbs William George Smith 2002
4. Oxford concise dictionary of proverb oxford university press 2003-364p
5. [www.phrases.org.uk/meanings/proverb](http://www.phrases.org.uk/meanings/proverb)

## STEAM bizga nimani o'rgatadi ?

Subhonov Dilshod

Jizzax SAMBHRAM Universiteti

2-bosqich talabasi

Ilmiy raxbar: Raxmankulova Dilora

Bugungi kunda STEAM-ta'lim dunyodagi asosiy tendensiyalardan biri sifatida rivojlanmoqda va amaliyot yondashuvni qo'llashda beshta sohani yagona o'quv sxemasiga integratsiyalashga asoslangan. Bunday ta'limning shartlari uning uzluksizligi va bolalarning guruhlarda o'zaro muloqot qilish qobiliyatini rivojlantirish bo'lib, bunad ular fikrlarni to'plashi va fikrlar almashadi. Shuning uchun, asosiy ta'lim dasturiga quyidagilar Lego-texnologiyalar, bolalar tadqiqotlari kabi mantiqiy fikrlashni rivojlantirish modullari kiradi.

Albatta maktabgacha ta'limni ham shaklan, ham mazmunan yangilashga qaratilgan bu kabi innovatsiyalar ota-onalardan tortib barcha pedagoglar bola tarbiyasi, uning ta'lim olishga tayyorgarligiga zamon talablaridan kelib chiqqan holda yondashuvini talab etadi. Maktabgacha ta'lim muassasalari guruhlarida tashkil etiladigan rivojlanish (rivojlanish) markazlaridagi jarayonlar bolalarning doimiy ravishda yangi bilimlarni o'zlashtirishga, mustahkamlashga yordam beradi. Bolalarni o'z bilimini mustaqil ravishda to'ldirib borish, kechayotgan yangilanish jarayonlariga munosib moslashib borishga o'rgatish rivojlanish markazlarining asosiy maqsadidir. Dastur asosida tashkil etiladigan rivojlanish markazlari bolalarda quyidagilarni tarkib toptiradi:

- o'zgarishlarni qabul qilish va amalga oshirish;
- tanqidiy fikrlash;
- tanlashni amalga oshirish;
- muammolarni eta olish;
- ijodiy, tafakkur va ixtirochilik imkoniyatlarini namoyon etish;



-odamlar, jamiyat, mamlakat, atrof-olam to'g'risida g'amxo'rlik qilish. Bugungi dunyo kechagi kabi emas, ertangi kun ham bugungi kabi bo'lmaydi!

Inson faoliyati barcha sohalarida dinamik rivojlanayotgan texnologiyalar joriy etilmoqda.

Zamonaviy bolalarning 65 foizi bugungi kunda mavjud bo'lmagan kasblarni egallaydi. Kelajakdagi mutaxassislar texnologiya, ilm-fan va muhandislikning turli xil sohalaridan kompleks ta'lim va bilimlarga muhtoj bo'ladi.

STEAM farzandlarimizga - ixtirochilar, kashfiyotchilarning kelajak avlodi, olim sifatida tadqiqotlar olib borish, texnologiyani shakllantirish, muhandis sifatida loyihalash, rassom sifatida yaratuvchi, matematik sifatida analitik fikr yuritishni o'yin orqali yuzaga keltiradi.

**STEAM bolalarda quyidagi muhim xususiyatlar va ko'nikmalarni rivojlantirishga quyidagicha yordam beradi:**

-Muammolarni keng qamrovli tushunish;

-Ijodiy fikrlash;

-Muhandislik yondashuv;

-Tanqidiy fikrlash;

-Ilmiy metodlarni tushunish va qo'llash;

-Dizayn asoslarini tushunish.

-Bu yondashuv kelajakda bolalarda hayotiy muammolarni hal etishda yordam beradi. Ko'pgina rivojlangan davlatlarda, jumladan AQSH, Yaponiya, Izrail, Singapur, Rossiyada maktabgacha ta'lim muassalarida bolalarni ijodiy va

- ixtirochilik qobiliyatlarini rivojlantirish maqsadida mazkur yondashuv metodlaridan samarali foydalanib kelinmoqda.

- **STEAM** yondashuvi tufayli bolalar tabiatni tushunib, dunyoni muntazam o'rganishadi va shu bilan qiziqishlarini, muhandislik fikrlash uslubini, tanqidiy vaziyatlardan chiqish qobiliyatini, jamoaviy ish qobiliyatini rivojlantirish va liderlik, o'z-

oʻzini namoyon qilish asoslarini oʻrganishadi, oʻz navbatida, bolalar rivojlanishining tubdan yangi darajasini taʼminlaydi.

Bunda bola rivojlanishining oʻziga xosligiga doir, bolalar qiziqishlariga javob beruvchi faoliyat turlari, yaʼni ularning aqliy, ijtimoiy va maʼnaviy etuklik darajasi nazarda tutiladi. Bunday faoliyat turlari bolalarning tabiatga qiziqishlariga, tajribadan qoniqish hosil qilishlariga va oʻz gʻoyalarini tajribada sinab koʻrish xoxish-istaklariga qaratilgandir. Bunda bolalarda paydo boʻlgan savollarga oʻzlari javob topishiga yordam berish muhim ahamiyatga ega. Negaki, savolga javob izlash barobarida bolada qiziqish, dalillash va eʼtibor berish avtomatik tarzda faollashadi. Bunda tarbiyachining roli savolni soddalashtirmasdan va bolani koʻp axborot bilan chalgʻitmasdan uni qoniqtiradigan javob topish yoʻllarini birgalashib qidirishdan iboratdir.

Rivojlanish markazlaridagi taʼlim jarayonida bolalarning oʻzlari tegishli rivojlanish markazini ixtiyoriy tanlay boshlaydilar. Bolalarni mustaqil guruhlarda ishlashi, individuallashtirishda tarbiyachi shunday faoliyat turlarini oʻylab topadiki, unda barchaga birdek koʻrsatma berilsa-da, biroq har bir bola undan kelib chiqqan holda oʻzi mustaqil ravishda muvaffaqiyatga erishishiga imkon beriladi.





## O`qituvchining pedagogik mahorati va qobiliyati

**To`raqulova Xolida Ilhomovna**

Jizzax shahar 29- umumta`lim maktabi

boshlang`ich sinf o`qituvchisi

**Ilmiy raxbar: p.f.n (PhD) To`raqulov Ulug`bek Xolbo`tayevich**

Ta'lim – tarbiya tizimining bugungi kundagi asosiy vazifasi o`sb kelayotgan yoshlarni vatanparvar, zamonaviy bilim, ko`nikma va malakalarni o`zlashtirgan hamda jamiyatda o`z munosib o`rnini egallashga qodir bo`lgan – komillikka intiladigan barkamol avlodni voyaga etkazishdir.

Bugungi kunda ilm – fan, texnika va ishlab chiqarish sohalarining tez sur'atlarda jadallik bilan rivojlanishi barcha talim muassasalarida ta'lim – tarbiya sifatini mazmun jihatidan yangi bosqichga ko`tarishni talab etmoqda. Bu o`z o`rnida har bir tizim xodimi, ayniqsa, o`qituvchilar zimmasiga yanada yuksak mas'uliyat va vazifalarni yuklaydi. Negaki, rad qilib bo`lmaydigan bir haqiqat borki – qilingan barcha sa'y – harakatlar oxir – oqibat o`qituvchi mehnati orqali o`z natijasini namoyon etadi. Shunday ekan, pedagoglardan vijdonan mehnat qilish, kelajagimiz oldidagi mas'uliyatlilik, ko`rsatilayotgan yuksak e'tiborga munosib javob berish va doimiy ravishda o`z ustida ishlab mahoratini oshirib boorish talab etiladi. Bu esa farzandlarimizning chuqur bilim egallashlarida asosiy rol o`ynaydigan sifatli darsda namoyon bo`ladi.

Bugun har bir o`qituvchi o`ziga ishonib topshirilgan har bir soat darsni mahorat bilan tashkil etishi, darsni muqaddas deb bilishi va unga zarracha xiyonat qilib bo`lmasligini his etishi lozim. O`qituvchining darsga puxta tayyorgarligi ta'lim muvaffaqiyati va samarasi garovidir. Shunday ekan, har bir o`qituvchi darsga sifatli va puxta tayyorgarlik bilan kirishi va bor kuch va imkoniyatini ishga solib tashkillashtirishi muhim ahamiyatga egadir. Chunki, har bir fan o`qituvchisi faoliyati asosini sifatli dars o`tish, o`quvchilarga yaxshi ta'lim – tarbiya berish tashkil etadi.

V.A. Suxomlinskiy o'zining «CHin insonni qanday tarbiyalash kerak» degan asarida «O'qituvchining mehnatini biror narsa bilan qiyoslab ham, taqqoslab ham bo'lmaydi», tikuvchi bir soatdan keyinroq uz ishining hosilini kuradi., pulat erituvchi bir necha soatdan sung olovdagi metal oqimidan shodlanadi. Bu uning orzusini yuksak chuqqisi yer haydovchi, don sepuvchi g'allakor bir necha oydan keyin dalada ustirgan boshoqlari va bir siqim donidan zavqlanadi. O'qituvchi esa o'z ijodining mahsulini ko'rish uchun yillab mehnat qilishi kerak. O'qituvchi har bir minut, har bir daqiqada o'zining o'ttizta yoki qirqta tarbiyalanuvchisidan har birin i ko'rib turishi, u shu daqiqada nimalar o'ylayotganligini, qanday g'am-alamlar uni tashvishlantirayotganligini bilishi kerak-degan fikrlarni bayon etadi. Pedagogik mahorat bir qator komponentlardan tarkib topadi. U pedagogika va psixologiya buyicha ilmiy bilimlarni, ya'ni kasbiy bilimlar, kasbiy qobiliyat, pedagogik etika va pedagogik texnikani o'z ichiga oladi. Pedagogik mahoratning asosiy negizi bu – kasbga oid bilimlarni puxta uzlashtirishdan iboratdir. Pedagogik mahoratni egallashda psixologiya va pedagogika faniga doir bilimlar katta rol uynaydi. Ilmiy psixologik va pedagogik bilimlar sistemasining mavjudligi o'qituvchiga faqat o'z sinfini hamda ayrim o'quvchilarni urganish va ularning tug'ri fe'l atvorlarini tushunishgagina emas, balki bolalar jamoasi va uning har bir a'zosini rivojlanish istiqbolini ham belgilash imkonini beradi.

Muvaffaqiyatli ishlash uchun har bir o'qituvchi pedagogik mahoratga ega bo'lishi zarur. Pedagogik mahorat egasi oz mehnat sarf qilib, katta natijaga erishadi. Ijodkorlik hamisha uning hamkori bo'ladi. Pedagogik ishga qobiliyatli, iste'dodli kishidagina pedagogik mahorat bo'lishi mumkin. Qobiliyat esa faoliyat jarayonida paydo bo'ladi va rivojlanadi. Pedagog o'z faoliyatini tashkil etishida pedagogik qobiliyatlar muhim sanalib ularning har birining qay darajada yahshi rivojlanganligi o'qituvchining mahoratini o'sib borishidagi asosiy omil hisoblanadi. Demak har bir o'qituvchi qanday qobiliyatlarga ega bo'lishi kerak? Shu o'rinda V.A.Krutetskiyning pedagogga xos qobiliyatlarni umumlashtirib, ularning turlari ko'rsatib o'tamiz:

1. Didaktik qobiliyatlar – o‘quv materiallarini aniq, ravshan, oson tushuntirish, o‘quvchilarda fanlarga qiziqishni uyg‘otish, mustaqil fikrlash ko‘nikmalarini shakllantiruvchi qobiliyat.

2. Akademik qobiliyatlar – matematika, fizika, biologiya, kimyo, ona tili, adabiyot, tarix va b. fanlar asoslarini puxta o‘zlashtirishga imkon beradigan qobiliyat.

3. Perseptiv qobiliyatlar – shaxsning ichki dunyosiga kira bilish, psixologik kuzatuvchanlik, o‘quvchining vaqtinchalik psixik holatlari bilan bog‘liq nozik jihatlarini tushuna olish qobiliyati.

4. Nutq qobiliyati – shaxsning o‘z his-tuyg‘ularini nutq, shuningdek, mimika, pantomimika yordamida aniq va ravshan ifodalab berish qobiliyati.

5. Tashkilotchilik qobiliyati – o‘quvchilar jamoasini uyushtira bilish, jamoani jipslashtira olish, pedagogik faoliyatni to‘g‘ri tashkillashtirish qobiliyati.

6. Avtoritar qobiliyat – o‘quvchilarga hissiy-irodaviy ta’sir etish orqali ular o‘rtasida obro‘ qozonish imkoniyatini yaratuvchi qobiliyat.

7. Kommunikativ qobiliyat – o‘quvchilar bilan muloqotda bo‘lish, ularga to‘g‘ri yondoshishning samarali yo‘lini topish, birgalikda maqsadga muvofiq o‘zaro pedagogik aloqa bog‘lovchi pedagogik taktning mavjudligini ifodalovchi qobiliyat.

8. Pedagogik xayol – pedagogning o‘quvchilar shaxsini tarbiyaviy jihatdan loyihalashtirishda o‘z xatti-harakatlari natijalarini oldindan ko‘ra olishni ta’minlovchi qobiliyat.

9. Diqqatni taqsimlay olish qobiliyati – pedagogning bir vaqtda o‘z diqqatini bir qancha jarayonga qarata olishini tavsiflovchi qobiliyat.

Xulosa o‘rnida aytish mumkinki, qobiliyatli va mahoratli o‘qituvchi oldida hozirgi kun talabi asosida vatanimiz ravnaqi uchun xizmat qila oladigan, buyuk vatanni dildan sevadigan va bu yo‘lda o‘z jonini ham ayamaydigan yoshlarni vatanga mehr – muhabbat ruhida tarbiyalash vazifasi turadi.

## Axborot texnologiya kommunikatsiyalari-LMS

**Abdug'aniyeva Visola**

**Jizzax SAMBHRAM Universiteti**

**BSc yo'nalishi 2-bosqich talabasi**

**Ilmiy rahbar:Nadirova Hilola Sirojonovna**

O'zbekiston mustaqillikka erishgach, hayotimizning barcha jabhalarida bo'lganidek, ta'lim tizimida ham juda katta islohotlar amalga oshirildi, ayniqsa, ta'lim-tarbiya jarayoniga zamonaviy axborot kommunikatsion texnologiyalarini olib kirish, ta'limni kompyuterlashtirish muammolarini hal qilish alohida ahamiyat kasb etadi. Hozirgi paytda ta'limga axborot kommunikatsion texnologiyalarini jadal tatbiq etish, ta'lim jarayonini kompyuterlashtirish, yetakchi pedagogik- uslubiy g'oyaga aylangan. Oliy ta'lim tizimida ijodkorlik va tashabbuskorlik qobiliyatiga ega bo'lgan, yuksak malakali, yangi texnika va texnologiyalarga tez moslanishga layoqatli, kelajakda kasbiy va hayotiy muammolarni mustaqil hal qila oladigan kadrlarni tayyorlashda ta'lim jarayonida fanlar bo'yicha zamonaviy o'qitish metodlarini yaratish va ular bilan fan manbalarini ta'minlash muhim ahamiyatga ega. Hozirgi kunda tayyorlanayotgan mutaxassislarning axborot hamda kommunikatsiya tarmoqlari bo'yicha ma'lumotlari shu fanlarda o'qitilayotgan an'anaviy bo'limlar bilan chegaralanib qolmasligi zarur. Hozirgi zamon ziyoli kishisidan o'quv multimedia ilovalarini hayotga keng tatbiq etish bo'yicha zarur bilimlarga ega bo'lishi, birinchi galda esa multimedia vositalari va ularning imkoniyatlari haqida bilimlarga ega bo'lishi va ulardan hayotda amaliy foydalanish hamda hal qilinayotgan masalaning zarur yechimini o'qib bilishni talab etiladi. Bugungi kunda o'quv multimedia ilovalariga bo'lgan qiziqish keskin ortib bormoqda. Kompyuter texnikasining oxirgi paytlarda rivojlanib borishi ularning o'quv multimedia ilovalarini amalda tadbiq'iga keng istiqbol yaratdi. Hozirgi kunda multimediyaga vositalaridan foydalangan masofaviy ta'limni tashkil qilish, o'rganuvchilarning mustaqil fikrlashlari va bilim olishlari sifatini yaxshilaydi. Rivojlangan davlatlarda ta'lim tizimining rivojlanib borishi tahlilidan shuni ko'rish mumkinki,

zamonaviy axborot va telekommunikatsion texnologiyalarning rivojlanib borishi bilan bir qatorda masofaviy o'qitish modeli ham shakllanib bormoqda. Ta'lim muammolari bilan shug'ullanuvchi mutaxassislar masofaviy ta'limni XXI asrdagi ta'limning asosiy shakllaridan biri deb hisoblamoqdalar. Masofaviy o'qitishning asosiy shakllaridan biri axborot texnologiyalaridan foydalanish bo'lib, u dasturlangan ta'lim g'oyasini rivojlantiradi, ta'lim texnologik variantarining hali o'rganilmagan yangi qirralarini ochadi. Axborot texnologiyalari bu o'quvchiga axborotni tayyorlash va uzatish jarayoni bo'lib, uning vositasi kompyuter hisoblanadi. Masofaviy ta'lim jarayonidagi ta'lim tizimini boshqaruvchi dasturiy mahsulot bo'lgan LMS (Learning Management System) tizimlaridan foydalangan holda tashkil etish mumkin. Bunday e-learning sistemalarni, ko'pincha, boshqaruv ta'limoti (Learning Management Systems - LMS) yoki virtual yaratish qurollari (Virtual Learning Environments - VLE) deb ataladi. LMS - bu nafaqat onlayn-kurslarni tuzish va ishlash, balki, uning yordamida o'quv veb saytlari bilan ishlash uchun mo'ljallangan aslahalar omboridir LMS tizimi masofali o'quv jarayonida keng qamrovli imkoniyatlar va o'quv jarayonida qo'l keladigan ko'plab o'quv materiallarining keng ko'lamda yoritilishi, bilim saviyasini tekshirish va boshqaruvida ishlash imkonini yaratadi.

Hozirgi kunda LMS tizimida taxminan 2 mln nafar faoliyat olib boruvchilar qayd etilgan, 200-ta davlatda 70-tildagi 46 ming o'quv portallari va 300 nafar dasturchi-ishlab chiqaruvchilar faoliyat olib bormoqda. LMS yordamida bir o'qituvchining yetarlicha sa'y-harakatlari bilan elektron o'quv kursini yaratish mumkin. LMS kurslarini yaratish uchun avvalambor ma'ruza matnlari, amaliy va laboratoriya ishlari, taqdimotlar, audio va video uchun materiallar tayyor bo'lsa, ularni LMS ga yuklashingiz mumkin. LMS da elektron ma'lumotlaringizni joylashtirish va o'z kursingizni yaratish juda oson. LMS larkibda moduli mavjud bo'lib, u uning nisbatan murakkab qismlaridan biri hisoblanadi. Ta'lim jarayonida aloqa ta'lim muhitining juda muhim bo'lgan qismi bo'lsa, natijaviy baholar esa ta'limning zaruriy qismlaridan biri hisoblanadi. Test yaxshi loyihalangan bo'lib, o'quvchilar manbani kerakli darajada o'zlashtirib olishlari uchun o'qituvchiga zarur bo'lgan ma'lumotlarni taqdim qiladi. Agar teskari aloqa yetarlicha tezkor bo'lsa, u holda uning yordamida o'zlarining ishini

baholash va keyingi faoliyatini belgilab olish imkonini berishi mumkinligi sababidan test jarayoni o'quvchilar uchun zarur bo'lgan qurolga aylanishi mumkin . Ishlab chiqaruvchular LMS tarkibda moduliga katta hajmdagi parametrlarni qo'shganlar. Bu narsa birinchi tarafdin testni sozlashni bir necha marta murakkablashtirsa, ikkinchi tarafdin esa testni nihoyatda egiluvchan qilishga imkonini beradi. Test yaxshi loyihalangan bo'lib, o'quvchilar manbani kerakli darajada o'zlashtirib olishlari uchun o'qituvchiga zarur bo'lgan ma'lumotlarni taqdim qiladi. Agar teskari aloqa yetarlicha tezkor bo'lsa, u holda uning yordamida o'zlarining ishini baholash va keyingi faoliyatini belgilab olish imkonini berishi mumkinligi sababidan test jarayoni o'quvchilar uchun zarur bo'lgan qurolga aylanishi mumkin. Tizimni ishlab chiqaruvchilar LMS tarkibda "Test" moduliga katta hajmdagi parametrlarni qo'shganlar. Bu narsa birinchi tarafdin testni sozlashni bir necha marta murakkablashtirsa, ikkinchi tarafdin esa testni nihoyatda egiluvchan qilish imkonini beradi. Testlash jarayoni interfeysini o'zgartirish mumkin. O'quvchilar testni bir yoki bir necha martalab bajarishlari mumkin. List moduli 2 ta komponent (qism, jihoz) dan tashkil topgan: test va savollar ombori. Test savollar bazasidan qo'shilgan turli tipdagi savollardan tashkil topadi. Har bir urinish avtomatik ravishda belgilanadi. O'quvchi testni tugatganidan so'ng test savollariga to'g'ri javoblarni ko'rishi mumkin. Bundan tashqari ushbu modulga o'qituvchiga baho qo'yish uskunasi tegishlidir . Savollar ombori ajratilgan yoki kursga belgilangan mavzular to'g'ri kelishi intizomi tartibiga qarab tuziladi. Savollar turli tipda berilishi mumkin. Masalan: bir variantli javobi bilan, ko'p variantli javobi bilan va javob yozish imkoniyati borligi. Bundan tashqari o'quvchilar mazkur savol-javobini tushuntirib berishlari mumkin. Masofali kursni loyihalashda savollar omborini bo'limlar, semestrlar va boshqa tashkiliy sxemalar kabi mavjud mavzularda yaratish mumkin. Test elementlari test topshiriqlari majmuini yaratish imkonini beradi. Testlar topshiriqlari to'g'ri - noto'g'ri, qisqa matnli javob, yozishmalar, insho va boshqalarni tashkillashtirishda ko'mak beradi. Barcha savollar ma'lumotlar bazasida saqlanadi va keyinchalik o'sha kursda (yoki boshqalarda) qayta Ishlatilishu mumkin. Sinovlar o'qituvchilar tomonidan (to'g'ri javoblarni ko'rsatish)



yoki nazorat qilish (baholash) bo'lishi mumkin.LMS Moodle tizimida savollar bankini yaratish jarayoni juda ko'p vaqt va internetga doimiy ulanishni talab qiladi.

Bir so'z bilan aytganda axborot asrida rivojlanish talaygina.Bu yo'lda albatta biz yoshlarning o'rni beqiyos.Ta'lim tizimiga yangiliklar kiritilar ekan,biz bundanda ko'proq izlanishda bo'lishimiz lozim.

## Фанларни ўқитишда инновацион ёндашув.

Сиддиков Меҳрож

Жиззах SAMBHRAM Университети

2-босқич магистранти

Инновация тушунчасига берилган бир қанча таърифларнинг таҳлилига кўра, инновациянинг ўзига хос мазмуни ўзгаришларни ташкил этади, инновацион фаолиятнинг асосий функцияси ўзгартиришдан иборат деган хулоса келиб чиқади.

“Инновация” ва “инновацион жараёнлар” иборалари ўзаро яқин ва ўхшаш, лекин бир хил маънони англатмайди. Инновацион жараён инновацияларни вужудга келтириш, амалиётга татбиқ этиш ва оммалаштириш фаолиятлари билан боғлиқ.

Ўқитувчилар касбий компетентлиги асосан инновацион жараёнларда ривожланади. Адабиётларда инновация бўйича жуда кўп тушунчалар келтирилган. Масалан, унинг мазмуни ва моҳияти, ички тузилишига кўра техникавий, иқтисодий, ташкилий, бошқарув ва бошқа инновация турларига ажратилган. Инновациянинг белгилари сифатида, унинг кўлами ( глобал ва локал кўлами), ҳаётий даврининг ўлчамлари ( босқичларга ажратиш ва таҳлил қилиш ), амалиётга татбиқ этиш жараёни қонуниятлари ажратиб кўрсатилган.

Ўқитувчилар касбий компетентлигини ривожлантириш мақсадида инновацион жараёнларни ташкил этиш ҳамда кўзланган натижаларга эришишда, энг аввало, ўқитувчи фаолиятидаги мавжуд муаммоларни ўрганиш ва таҳлил қилиш, мавжуд муаммоларни бартараф этишда бажарилиши зарур бўлган вазифаларни, мақсадни аниқлаш, шунингдек, ўқитувчининг имконияти ва эҳтиёжларидан келиб чиқиб инновацион жараённинг мазмун ва моҳиятини белгилашнинг сифати ва бажарилиш самарадорлиги раҳбарларнинг фаолиятига қай даражада боғлиқ бўлса, ўқитувчилар касбий компетентлигини ривожлантириш йўналишларида белгиланган мақсадларга кўра юқори натижаларга эришиш уларнинг инновацион фаолияти ҳамда инновацион жараёнларга қизиқишларига шу даражада боғлиқ бўлади.



Таълим муассасаларида ўқитувчилар касбий компетентлигини ривожлантириш йўналишларида ташкил этиладиган инновацион жараёнларни самарали бошқариш, мазкур жараёнга ўқитувчиларнинг қизиқишларини ривожлантириш ҳамда кўзланган натижаларга эришишда инновацион жараёнларни олдиндан лойиҳалаштириш ва бунда инновацияларнинг ўзига хос хусусиятларини инобатга олиш зарур.

Ўқитувчиларнинг касбий компетентлигини ривожлантириб боришда, энг аввало, кўзланган мақсадга эришишда муассасанинг истиқбол мақсади ва имкониятларини ўқитувчилар манфаати билан уйғунлаштиришни ҳамда таълим муассасасининг фаолиятини замонавий ўзгаришларга мослаштириб бориш, таълим инновацияларини жорий этишни назарда тутувчи узоқ муддатли бошқарув дастурларини бошқарув жараёнига татбиқ этиш зарур.

Умумий ҳолда, таълим муассасасида ўқитувчиларнинг инновацион фаолиятини ташкил этишга объектив ва субъектив омиллар сабаб бўлади. Объектив омилларга давлатнинг янги таълим сиёсати, таълим соҳасидаги фундаментал ва амалий тадқиқотлар, таълим муассасасининг инновацион фаолият йўналишидаги тажрибаларини келтиришимиз мумкин.

Субъектив омилларга ижтимоий-ҳудудий эҳтиёж, таълим муассасаси фаолиятининг ривожланиш жараёни, ўқитувчиларнинг билим, кўникма ва малакалари, илмий салоҳиятининг ўсиши, бошқарув хусусиятларининг ўзгариши мисол бўлади.

Таълим муассасаси ўқитувчиларининг инновацион фаолиятини ташкил этишнинг педагогик шартлари сифатида қуйидагиларни келтириш мумкин:

- инновацион фаолиятнинг ўзига хос хусусиятларини акс эттирувчи назарий-педагогик қоидалар мажмуини ишлаб чиқиш;
- назарий-педагогик қоидалар мажмуи инновацион фаолиятнинг асослари билан белгиланиши;
- инновацион фаолиятнинг мақсади, вазифаси, мазмуни ҳамда уни ташкил этиш тамойилларини ўз ичига олиши.

Таълим муассасаси ўқитувчиларини инновацион фаолиятга жалб этувчи омиллар инновацион фаолиятга уларни мотивлаштириш ( ундаш ) воситалари сифатида хизмат қилади. Ўқитувчиларнинг инновацион фаолиятини ташкил этиш ишлари асосий мақсадга эришишга йўналтирилган бўлади ва шу муносабат билан таълим муассасасида асосий ўзгаришлар вужудга келади.

Мазкур йўналишда инновацияларни татбиқ этиш методлари ва воситаларига:

- ўқитувчиларнинг педагогик фаолиятини таҳлил қилиш асосида уларни инновацион фаолиятга ва унинг натижавийлигига ишбилармон ўйинлари орқали ишонтириш;
- ўқитувчиларнинг инновацион жараёнларни ташкил этишга қизиқишини шакллантириш;
- илғор тажрибаларга эга бўлган малакали ўқитувчилар фаолиятини кузатишга йўналтириш;
- ўқитувчиларнинг ўзаро бир-бирини кузатиши ва назорат қилиши учун турли чора-тадбирлар белгилаш;
- устоз-шогирд институтини амалиётга татбиқ этиш;
- инновацион фаолият амалиёти бўйича ахборотлар билан таъминлаш;
- инновацион фаолиятни лойиҳалаштириш ва моделлаштириш йўналишидаги семинарлар, маслаҳатлар;
- инновацион фаолият стратегияларини шакллантиришга кўпроқ тажрибага эга бўлган ўқитувчиларни жалб этиш мисол бўлади.

Ўқитувчиларнинг касбий компетентлигини ривожлантиришнинг инновацион моделларини татбиқ этиш самарадорлигининг аҳамиятли кўрсаткичлари уларнинг ўқув-методик қўлланма ва кўрсатмалар тайёрлаш, турли хил тадқиқотлар ишларини бажаришдаги фаоллиги, яъни инновацион фаолият кўрсатиш кўникмаларини шаклланганлигини ифодалайди.

Таълим муассасалари педагог ходимларининг инновацион фаолиятини ташкил этиш ва бошқаришда таълим муассасаси раҳбарларини инновацион фаолиятга ундовчи ва мазкур йўналишдаги иродавий хатти-ҳаракатларини таъминловчи асослар тўртта асосий гуруҳга ажратилади:

- биринчидан, бу янгилик киритиш натижасида вужудга келадиган, хурмат-эътибор, ҳокимият, ваколат ва мавқе билан тўғридан-туғри боғлиқ бўлган шахсий қизиқишлар;
- иккинчидан, ташкилий тизимнинг самарали ривожланишига мос равишда ўзини-ўзи касбий ривожлантиришга интилиш;
- учинчидан, жамоанинг таълимий муҳитда инновацион жараёнларнинг аҳамиятини англаши;
- тўртинчидан, инновацион фаолиятнинг мазмун ва моҳиятини тушуниш ва мантиқан заруриятини қабул қилиш.

Ҳозирги кунда амалга оширилаётган замонавий ижтимоий-иқтисодий ислохотлар бевосита таълим тизимига ўз таъсирини кўрсатади. Таълимни янгилаш ва узвийлигини таъминлаш уни демократлаштиришни, ижтимоийлашуви ва инсонпарварлашувини, бошқарувда маъмурий буйруқбозлик тизимидан воз кечишни, интегротив жараёнларни кучайтириш, таълимнинг ишлаб чиқариш билан алоқасини такомиллаштиришни назарда тутади. Бу жараёнлар ижтимоий-маданий вазиятларнинг объектив ўзгаришлари билан боғлиқ ҳолда мазкур тизимнинг инновацион фаолиятларга бўлган эҳтиёжини белгилайди.

## USE OF INNOVATIVE TECHNOLOGIES AT PHYSICS LESSONS

Toshbekov Jamshid G'ulom o'g'li

Student 2<sup>nd</sup> of Pedagogical University in  
Jizzakh

Supervisor: Raxmankulova Dilora  
G'ulomovna

Sambhram University in Jizzakh

### Abstract

The article highlights the role and importance of the use of innovative technologies in the teaching of repetition and generalization in the teaching of physics. As well the article is devoted to the issues of effectiveness of education through conducting lessons implementing modern pedagogical technologies.

**Keywords:** repetition, generalization, levels of mastery, mass, force, weight, Newton's laws.

### Introduction

By increasing the efficiency of the educational process, the foundation will be laid for further development and strengthening of future development. Every teacher knows that a lesson is a basic form of the educational process. Therefore, the teacher, first of all, thinks about passing the lesson and improving the lesson, is searched. Today, at a time when educational reforms are underway in the country, improving the quality of teaching mathematics and science, substantiating the level of mastery of students based on pedagogical technologies by clearly defining educational, pedagogical, developmental and interest goals at modern lessons and further active, creative, innovative ideas young people need to be educated. It is known that the definition of content in modern physics lessons is organized and conducted on the basis of state educational standards, curriculum, textbooks and manuals, information from Internet sources. In order for the content of physics to correspond to the level of scientific and technical progress, advanced production technologies, culture of the society, the physics teacher must choose specific material from different sources, get acquainted with the problems in the field, organize

their study without violating the logic of the subject. In doing so, he must compare the material he has identified with both the syllabus and the textbook.

### Material and Methods

The most important main issues that need to be studied and mastered, and the materials presented in the form of information are identified. Depending on their level of complexity, the essence of physical concepts, quantities, mathematical expressions, and experiments are determined. In modern review and generalization lessons from the basics of physics, the material should be selected in such a way that the knowledge is not ready in the form of conclusions, but allows students to independently find the right answer to the questions posed. In creating such conditions, it is necessary to be able to use and apply innovative pedagogical technologies, to take into account the nature of science. It is known that innovation (innovation) is the introduction of news. A.I. Prigogin understands innovation as purposeful changes that introduce new, relatively stable elements into a particular social unit - organization, population, society, group, which is an innovative activity. A new direction in the development of education - the term "innovative pedagogy" and its specific research appeared in Western Europe and the United States in the 60s of the twentieth century [1].

Given that students majoring in physics and mathematics will become scientists or engineers in the future, it is not enough to organize practical training in this form. In order for students to gain an excellent knowledge of physics, they need to present quality and assessment issues in addition to traditional ones in the classroom.

Qualitative issues require a correct understanding of the underlying process and an understanding and description of the interdependence of processes based on physical laws. [2]

### Discussion

Physics is always moving from theory to practice. Therefore, the lesson can be presented in the form of a laboratory without directly explaining the topic, and then the question of the content and on what basis it is based can be brought to the attention of students. Or by placing the tools randomly on the lab table, students are asked to choose the tools they need for the job. This method can be used in small groups using interactive methods.

So, there are some problems with the use of innovative pedagogical technologies in the organization and conduct of repetition and generalization lessons in physics in general secondary schools. Including:



-Adequacy of information about physical quantities, concepts, mathematical expressions, formulas, units, measuring instruments, which should be systematized, determined and revived in the classes of physics through repetition and generalization, should be taught on the basis of new methods. should be remembered for a long time and be sufficient for use in the subsequent sections of physics;

- The need to use new methods of an analytical nature, which serve to distinguish similar concepts (body weight, gravity, body mass);

- It is necessary to restore the known rules and apply them to the desired result;

- Given that the methods used in the lessons of repetition and generalization are based on the topics covered, the lessons should not be boring, but require high levels of mastery, independent inquiry, critical thinking, and the development of creative activity in students. In this case, the basic concepts taught in the "Dynamics Department" in our example, body mass, body weight, interaction, force, gravity, relativity of motion, etc., are expanded and deepened in all other branches of physics.

The following handouts are also helpful and effective for using in Physics classes.

1 "Sound sources". Sound appears in sound sources (musical instruments, loudspeakers, human vocal cords, etc.). To learn how the sound is formed, we take a metal ruler and place it on the edge of the desk with the tip protruding long. We hold the rest by hand. When we release the long end, we see that the line tip is starting to vibrate. Does it make a sound? We repeat the experiment by pushing the tip of the ruler over the desk. In this case, a sound is heard. As we reduce the vibrating part of the ruler, the sound becomes more audible. This occurs when the ruler vibrates at least 16 times per second. Consequently, objects that can vibrate more than 16 times per second can be sound sources.

2 "Concepts and magnitudes that characterize vibration." Any repetitive action is called a repulsive action. The number of oscillations per second is called the oscillation frequency. The frequency is denoted by the letter  $n$  (new). If an object oscillates 1 time in 1 second, its frequency is assumed to be 1 Hertz (Gts). 1 Gts

= 1 / second The human ear can sense sounds from 16 Gts to 20,000 Gts. 16 Gts and Ki

The less sounds are called infrared and ultrasound over 20,000 Gts. Ultrasound is heard by dogs, horses and some other animals.

3 "Camerton". A device that emits sound at a specific frequency is called a tuning fork. The tuning fork was invented in 1711 by the English musician J. Shorom and was used to tune musical instruments. The tuning fork consists of a two-horned metal rod with a handle in the middle. When a rubber stick hits a branch of the tuning fork, a certain sound



is heard. To make sure the tuning fork vibrates, we hang a light balloon on the string and touch it to the second branch of the tuning fork. You can see that the balloon is also vibrating when a sound comes from the tuning fork. It is mounted in a wooden box to amplify the sound coming from the tuning fork. This box is called a resonator. The sounding mouth of a man is like a tuning fork. When the tongue is a vibrating body, the oral cavity and throat act as resonators.

4 "Sound receivers". Examples of the natural receptors of sound are the auditory organs of humans and animals. There is a special membrane inside the ear that vibrates when sound is received from it, and signals from it are transmitted to the brain. The sensitivity of the human ear varies. Young people and the elderly do not hear at the same time. Similarly, the frequency ranges in which animals hear sound is different. The dolphin receives ultrasounds up to 200,000 Gts. An artificial instrument that receives sound is a microphone. The word "microphone" is derived from two Greek words: micros - small and phone - sound. In the microphone, sound vibrations are converted into electrical vibrations, which are then amplified in special amplifiers. It is also possible to test students' knowledge by distributing handouts based on the mastered texts using Charkhpalak technology.

And also, when passing the topic "Swimming conditions of objects" using the method of "find a partner" (this experiment can be done in several ways), put the necessary tools on the table in a mixture, and each group is given a separate task for each method. selects and does the work independently. Some demonstration experiences do not have to be demonstrated by the teacher. He can give it to students as homework. For example, topics such as "Law of refraction of light", "Diffusion", "Dispersion of light" can be assigned in this way. Students are given the following task:

1. Go home, put a glass of water in it and put a pencil or your finger in it and observe. You repeat the experiment 3 times. What did you see? Write in your notebook.
2. Paint a container of water and write down what you see in your notebook. Or spray some pungent liquid into the room and write in your notebook how you felt.
3. Go home and take a chicken patty and hold it in your eyes and look at the sun. What did you see? Write in your notebook. Another method. Having a silent experience on a topic that was sent or read to you the day before, "What was that? Explain this. Who was the first to make this discovery?" and develop students' independent thinking skills.

## Conclusion

All in all, the purpose of the use of modern technology is to teach students to think logically in the classroom, to express themselves freely, to evaluate themselves, to work



individually and in groups, the transition of the teacher to a real teaching activity, that is, not to teach the child, but to guide students in their work on learning, mastering knowledge, making them comfortable, easy, to achieve a continuous improvement of the quality of students' knowledge and the level of their pedagogical skills, as well as the rapid selection and effective application of methods, the correct selection and effective application of methods in practice. Thus, the application and correct organization of pedagogical technologies at the lessons of generalization and consolidation in physics, knowledge of the basic laws of nature on a scientific basis, the development of students' mastery. It provides a broader level creative and logical thinking, the study of natural phenomena by comparison, teaches to systematize the acquired knowledge, and in the future serves to nurture creative and active youth.

## References

1. Azizxo'jaeva N.N. Pedagogical technologies and pedagogical skills. - T.: Literary Foundation of the Writers' Union of Uzbekistan, 2006. - p.52.
2. Tursunmetov Q.A., Uzoqov A.A., Boriboev I. A set of problems in physics. Curriculum for academic lyceums and professional colleges. 4th edition. Teacher, 2005
3. Ishmuhamedov R.J., Abdukodirov A.A., Pardaev A.X. Innovative technologies in education. - T.: «Iste'dod», 2008.
4. Yuldashev J.G', Usmonov S.A. Introduction of modern pedagogical technologies. - T.: "Science and technology", 2008. –124-p.
5. Izbosarov V.F., Kamolov I.R. Mechanics. – T.: "LIDER PRESS", 2009



## KICHIK MAKTAB YOSHIDAGI BOLALARNING O'ZIGA XOS XUSUSIYATLARI

Nurmatova Kamilla

Jizzax SAMBHRAM Universiteti

2-bosqich talabasi

Bolaning mustaqil ravishda bajaragan harakatlari natijalarini o'z xatti-harakatlari xususiyatlari bilan taqqoslay olishlari unda o'z-o'zini nazorat etish xususiyatlarini ma'lum darajada shakllanganidan dalolat beradi. O'quv vaziyatlarida bolalar ayrim turdagi masalalarni echish yo'llari bilan tanishadilar va ularni-egallagan zahoti aniq bir masalalarni echishda amaliy foydalanadilar. Pedagogik psixologiyaning asosiy talablarida boshlang'ich sinf ta'limi dasturlaridagi ko'pgina mavzu va bo'limlarni o'rgatish bolalarni ma'lum bir sinfga taalluqli namunalarini o'zlashtirishga yo'naltirish orqali tashkil etilishi kerak deb ta'kidlanadi.

Tadqiqotlarning ko'rsatishicha, boshlang'ich sinf o'quvchilarining masalalarni yechishdagi ayrim yo'l va tushunchalarni yetarlicha egallamaganligi bu tushuncha va yo'llarni shakllantirishda bolalar barcha kerakli o'quv harakatlarini ajarihgga o'rgatilmaganligining natijasidir, o'quv faoliyatida nazorat va o'z-o'zini nazorat etish kichik maktab yoshidagi o'quvchilarda o'quv harakatlarini mustaqil rejalashtirishi va bajarishni shakllanishida juda muhimdir. Bolalar tafakkuri va nutqining rivojlanishida ovoz chiqarib mulohaza yuritishning va bu uslubdan o'quv jarayonida foydalanishning ahamiyati katta. Ovoz chiqarib mulohaza yuritish va o'z echimini asoslab berish aqliy sifatlarni o'sishiga xizmat qilib, kishi o'z mulohozalari va hatti-harakatini tahlil etishi va anglashini rivojlantiradi.

Kichik maktab yoshidagi o'quvchilarda aqliy va o'quv materialini o'zlashtirish imkoniyatlari ancha yuqori hisoblanadi. To'g'ri tashkil etilgan ta'limda bu yoshdagi bolalar o'rta maktab dasturida ko'rsatilgan bilimlarga nisbatan ko'proq bilimlarni tushutishlari va o'zlashtirishlari mumkin. Kichik maktab yoshidagi bolalarning o'ziga xos xususiyatlaridan yana

biri shundaki, shu davrdan boshlab, o'quv materialini o'zlashtirmaslikning dastlabki belgilari ko'zga tashlanadi.

O'zlashtirmaslikning asosiy sabablari; bu aqliy taraqqiyot va o'quvchanlikning birmuncha orqada qolishidir N.S.Leytes mulohazalariga ko'ra inson yoshi ulg'aygan sari aqdiy rivojlanish darajasi birmuncha ko'tariladi, o'quvchanlik esa birmuncha pasayadi. Kichik maktab yoshidagi bolalarning o'quvchanligi, albatta, o'smir va o'spirinlarga nisbatan yuqori, lekin o'smir va o'spirinlarning aqliy rivojlanganligi boshlang'ich sinf o'quvchilariga nisbatan yuqoridir.

O'qituvchining muomala va munosabat uslubi o'quvchining xatti-harakatiga ta'sir ko'rsatadi. O'qituvchining dars jarayonida har bir o'quvchiga ta'sir ko'rsatishi uchun qulay imkoniyati bor. O'quv faoliyatining boshlanishi jarayonida bolaning kattalar va tengdoshlari bilan qiladigan muomala-munosabatlari yangicha tus ola boshlaydi. "Bola-katta" munosabati "bola-ota-onaga" munosabatidan tashqarida yuzaga keladi. Chunki, o'qituvchi bolaga ota-onaga nisbatan ko'proq normativ talablar qo'yadi.

Birinchi bor maktabga kelgan bola hali o'zini to'liq anglashi va o'zi xatti-harakatlarini aniq bilishi qiyin. Faqat o'qituvchigina bolaga me'yorlar quyishi, ularning xatti-xarakatlarini baholashi mumkin. O'z xatti-harakatlarini boshqalar bilan moslashtirishga sharoit yaratishi mumkin. Boshlang'ich sinfda o'quvchilar o'qituvchi tomonidan qo'yiladigan yangi shartlarni qabul qiladilar va ularning qoidalariga to'la amal qilishga harakat qiladilar.

Bola uchun o'qituvchi uning psixologik holatini belgilab beruvchi asosiy figura hisoblanib, bu holat uning nafaqat sinfdagi, balki, umuman tengdogilari bilan bo'ladigan munosabatiga, bu munosabat esa o'z-o'zidan oilasidagi munosabatlariga ham ta'sir ko'rsatadi. Shuningdek, bu munosabatlar uning o'quv faoliyati muvaffaqiyatini ham belgilab beradi. o'qituvchining o'quvchilarga ta'sir ko'rsatishi va munosabatining quyidagi uslubi mavjud.

Avtoritar uslub: bu qatgaqqo'llik bo'lib, bunda o'qituvchi o'quvchilarini so'zsiz o'ziga bo'yso'nishlarini talab etadi. Lekin, nima uchun qattiq qo'l qilayotganini yoki o'quvchilariga nima uchun o'zlarini shundan tuplari lozimligini tushuntirib bermaydi, shuningdek, o'quvchilarni o'z xatti-harakatlarini mustaqil boshqarishga ham o'rgatmaydi, o'qituvchi dars davomida

o'quvchilaridan jim o'tirishini, savollarga doimo qo'l ko'tarib, o'qituvchining ruhsati bilan javob berishini, o'qituvchining ko'rsatmalarini so'zsiz bajarishini talab etadi.

Bunday pedagoglar o'quvchilarning qiziqishlari asosida emas, balki asosan o'quv rejasi asosida dars o'tadilar. Dars davomida ham bahs-munozara uchun deyarli imkoniyat yaratilmagan holda asosan o'qituvchining fikri singdiriladi o'quvchilari bilan muomala munosabatda ham ularning individual psixologik xususiyatlari, jumladan, nerv tizimining qo'zg'aluvchanlik darajasini ham e'tiborga olmaydilar. Bu uslub o'qituvchini sinfdan, o'quvchidan uzoqlashtiradi. Emosional sovuqlik sinfda intizomli o'quvchida yakkalanish, xavotirlik, himoya qilinmaganlik hissini ham yuzaga keltiradi. Bu uslub sinfda yuqori o'zlashtirish ko'rsatkichini berishi, lekin bu o'zlashtirish, asosan, xotira evaziga bo'lib, lekin mustaqil tafakkur, ijodkorlik, hozir javoblik kabi xususiyatlarni rivojlanishdan ortda qolishiga sabab bo'ladi, unda doimiy xavotirlik o'ziga nisbatan ishonchsizlikni keltirib chiqaradi.

Boshlang'ich sinf o'quvchisi uchun eng qiyin qoida bu dars vaqtida jim o'tirishdir. O'qituvchilar o'quvchilarning doimo jim o'tirishga harakat qilishadi, lekin kamharakatli, passiv, quvvati kam bo'lgan o'quvchigina dars jarayonida uzoq vaqt jim o'tira oladi. O'quvchini qanday qilib maktab qoidalariga bo'ysunishga o'rgatish mumkin? Bu borada o'qituvchining o'quvchilari bilan qiladigan murmala-munosabat uslubining ahamiyati juda katta.

Kichik maktab yoshidagi o'quvchilarning mo'him xususiyatlaridan biri ulardagi o'qituvchiga ishonch hissi bo'lib, bunda o'qituvchining o'quvchiga ta'sir ko'rsatish imkoniyati juda kattadir. Bola o'qituvchini aql sohibi, ziyrak, sezgir, mehribon inson deb biladi. O'qituvchining obro'si oldida ota-onalar, oilaning boshqa a'zolari, qarindosh urug'larining nufuzi keskin kamayadi. Shu sababli, bolalar o'qituvchining har bir so'zini qonun sifatida qabul qiladilar. Demak, kichik maktab yoshidagi o'quvchilar rivojida etakchi bo'lgan o'quv faoliyati o'qituvchi shaxsi va o'quvchi bilan munosabat uslubining ahamiyati juda katta.



## ТАЪЛИМ ЖАРАЁНИДА КИЧИК МАКТАБ ЁШИДАГИ ЎҚУВЧИЛАРДА БИЛИШ ФАОЛЛИГИ

JVXTXQTMOHM “Pedagogika va psixologiya, ta’lim texnologiyalari” kafedrasida  
o’qituvchisi Nodira Toshpo’latova Xudjamurodovna

Toshkent viloyati Chirchiq shahar 15- umumiy o’rta ta’lim maktabi boshlang’ich sinf  
o’qituvchisi Xolova Madina Bazarovna

Tafakkurning rivojlanishini kichik maktab yoshidagi bola psixikasining sog’lomligida, uning bilish faolligida ko’rish mumkin. Bolaning qiziquvchanligi, asosan, atrof-olamni bilish, o’rganishga qaratilgan bo’ladi. Bola o’ynab turib, olam sir-sinoatlari, sabab-hodisalari va bog’liqlaridan xabardor bo’lishga intiladi. Masalan, bola o’zi mustaqil ravishda qanday predmetlar suvda cho’kishi, qaysilari esa suzishni tadqiq qila oladi. Bola aqliy munosabatlarda faol bo’lsa, u bugunchalik ko’p savol beradi va bu savollar, asosan, xilma-xil bo’ladi, Bolani qor, yomgir qanday yo’lishi, quyosh kechasi qayerda bo’lishi, mashina qanday qilib yurishi, erdan osmongacha bo’lgan masafani bilishi juda qiziqtiradi. Bu ularning «Nima uchun?», «Qanday qilib?», «Nima orqali?» kabi savollariga javob olishga qaratilgan bo’ladi. Bu yoshdagi bolalar asosan o’zlariga ko’rib turgan narsa haqida chuqurroq fikr yuritadilar. Bu yoshdagi bolalar tafakko’rining asosiy turi obrazli tafakkurdir.

6-10 yoshli bola mantiqiy fikrlay oladi, lekin, bu yosh asosan ko’rganlariga tayanib, ta’lim olishga sezitiv bo’lgan davr hisoblanadi. So’zsiz bugungi jamiyatimizda bolalarning aqliy rivojlanishi yangi bilimlarni tuzilish tipiga ham bog’liq bo’lib, ular ma’lum darajada shakllangan kattalar tomonidan tuziladi. Chunki, aqliy rivojlanish ijtimoiy omillar bilan belgilanadi-individ ijtimoiy munosabatlar bilan o’zgaradi. Bolaning maktabda muntazam ravishda o’qishga o’tishi uning atrof-hayotdagi narsa-hodisalarga nisbatan fikrini va munosabatlarini o’zgarishiga olib keladi. Kichik maktab yoshidagi o’quvchilarning tafakkuri mantiqiy fikrlash, muloxaza yuritish, hukm va xulosa chiqarish, taqqoslash tahlil qilishning turli usullarini qo’llashdek o’ziga xos xususiyatlari bilan maktabgacha yoshdagi bolalar va o’smirlardan farq qiladi. Ta’lim jarayonida



tafakkur operasialariga, mustaqil fikrlashga o'rgatish kichik maktab yoshidagi o'quvchilarni kamol toptirishning garovidir.

O'quv faoliyati psixik funktsiyalarni yuqori rivojlanganlik darajasini talab etadi. Bolaning diqqati, xotira va tasavvuri mustaqil tus ola boshlaydi. Lekin, odatdagi holat va vaziyatlarda bolaga o'z psixik funktsiyalarini yuqori darajada tashkil etish hali birmuncha murakkabdir.

6-7, 10-11 yoshli bolalar bilish jarayonlaridagi ixtiyoriylik irodaviy zo'riqish asosidagina, bola o'zini atrofdagilarning talabi yoki shaxsiy harakatta intilgandagina yuzaga kelishi mumkin.

Boshlang'ich sinf o'quvchilarida diqqatni irodaviy zo'r berish bilan boshqarish va vaziyatga moslash imkoniyati yaxshi bo'lmaydi. Buning asosiy sababi, ularda ixtiyoriy diqqatning kuchsizligi va beqarorligidir. Bolalarda ixtiyorsiz diqqat ko'proq rivojlangan bo'ladi. Boshlang'ich sinf o'quv materiallarining yaqqolligi, yorqinligi, jozibadorligi, o'quvchida baxtiyor his-tuyg'ular uyg'otadi, irodaviy zo'riqishsiz, osongina fan asoslarini egallash imkonini beradi. 1-2 sinf o'quvchilari diqqatining o'ziga xos xo'susiyatlaridan biri uning etarlicha barqaror emasligidir. Shuning uchun ham ular o'z diqqatlarini muayyan narsalarga qarata olaydilar va diqqat obektlar ustida uzoq tura olmaydi.

Ta'lim jarayoni kichik maktab yoshidagi o'quvchilarning ixtiyoriy, barqaror, mustahkam, kuchli, faol ongli diqqatni rivojlantirishga qulay shart-sharoit yaratadi. Bilim olish jarayonida mustaqil aqliy mexnat qilish, misol-masalalar echish, mashqlar bajarish, takrorlash irodaviy zo'r berish jarayonida ixtiyoriy, ongli diqqat tarkib topadi.

Bu yoshdagi bolada ixtiyoriy diqqatni to'plash, tashkil qilish, uni taqsimlash, ongli ravishda boshqarish o'quvi shakllana boshlaydi. Kichik maktab yoshidagi bola ma'lum darajada o'z faoliyatini o'zi mustaqil rivojlantira oladi. U o'z rejasini, u yoki bu ishni qanday ketma-ketlikda bajarishini so'z bilan ifodalab bera oladi. Rejalashtirish so'zsiz bolaning diqqatini tashkil eta oladi va rivojlantiradi. Ularda ixtiyorsiz diqqat ustunlik qiladi. Kichik maktab yoshidagi bolalar so'zsiz o'z diqqatlarini aqliy masalalarga qarata oladilar, lekin bu juda katta irodaviy kuchni va yuqori motivasiyalarni tashkil etilishini talab qiladi.

Bolaning xayoli tevarak-atrof taassurotlari, tasviriy san'at asarlarini etarli darajada aks ettirishda vujudga keladi. Siymolar, shartli belgilar, tabiat manzaralari jamlanib, o'quvchilarda xayol paydo bo'ladi.

O'quv faoliyati boladan berilgan o'quv materiallarini esda saqlab qolishni talab etadi. o'qituvchi o'quvchisiga nimalarni eslab qolishi zarurligi haqida ko'rsatmalar beradi. O'quvchi nimani eslab solishi kerakligini takrorlaydi, uni tushunib olishga harakat qiladi. Lekin bu yoshda ixtiyorsiz xotira, shubhasiz, ustunlik qiladi. Bolannng xotirasida saqlab qolishini asosan uning ishga bo'lgan qiziqishi belgilab beradi. O'quv materialini tushunish, eslab qolishning asosiy sharti hisoblanadi.

Dars jarayonida o'qituvchi turli vaziyatlarni tasavvur qilishni so'raydi. Bu holat. albatta, biron-bir yordamchi qurollar-predmetlar, maketlar, sxemalar bo'lgan taqdirdagina o'quvchi tasavvo'rini rivojlantirishi mumkin. Aks holda bu yoshdagi bolalar mustaqil tasavvur harakatlar qilishga qiynaladilar.

Psixolog Piaje tadqiqotlarida 6-7 yoshli bolalardan turli xil balandlikdagi idishlardagi suv miqdorini belgilash so'ralgan. Bolalar suv miqdorini bir-biri bilan teng bo'lgan idishlarda ko'rganlaridan so'nggina o'z javoblari noto'g'riligini bilganlar. Kichik maktab davrida tasavvur asosan bolalar rasm chizayotganlarida, shuningdek ertak va hikoyalar tuqiyotganlarida rivojlanadi. Kichik maktab yoshidagi bolalar tasavvuri juda keng va xilma-xil bo'ladi. Ayrim o'quvchilar real borliqni tasavvur etsalar, boshqalari esa fantastik obraz va vaziyatlarni tasavvur etadilar. Shu bois kichik maktab yoshidagi bolalarni realistlar va fantazyorlarga ajratish mumkin. Bolalar ko'pincha o'zlariga ma'lum siymolar, syujetlardan foydalangan holda yangi obrazlarni tasavvur etadilar, yaratadilar. Bu tasavvurlar zamirida ularning qurquvni engishi, do'st topishi, xursandchilik hislari yotadi.

Bundan tashqari tasavvur terapevtik natija olib keluvchi faoliyat sifatida ham namoyon bo'lishi mumkin. Bola real hayotda qiyinchiliklarga duch kelib, ulardan chiqib keta olmagan holatda ko'pincha xayolga beriladi. Masalan, mehribonlik uyida tarbiyalanayotgan bola o'zining hamma havas qiladigan oilasi, uyi bo'lishini, bu uyga o'g'rilar kelib qolsa, u qahramonlik qilangani



tasavvur qiladi. o'z tasavvurida yaxshi yoki yomon holatlarni boshidan kechirgan bola o'zining kelgusi xatti-harakatlari motivasiyasi uchun zamin tayyorlaydi.

Kattalarga nisbatan tasavvurning bolalar hayotida ahamiyati juda katta. Bola tasavvur qilib atrof-hayotni chuqurroq bila boshlaydi, o'z-o'zining shaxsiy tajribasidan tasavvur yordamida chetga chiqa oladi, ijodiy layoqati rivojlanadi, shaxsiy xususiyatlarining rivojlanishiga xizmat qiladi.



## TEXNOLOGIK TA'LIM FANINI O'RGATISHGA OID O'QUV-METODIK TA'MINOT RESURSLARINI SHAKLLANTIRISH.

To'raqulov.U.X – ped.fan.fals.dokt.(Phd), TDPU.

**Annotatsiya:** Mazkur maqolada texnologik ta'lim metodikasi fanini o'rganishga oid o'quv-metodik ta'minot tizimini shakllantirishni ilmiy-metodik jihatdan asoslash masalasi qaraladi

Ushbu maqoladan fanlarni o'qitishni takomillashtirish muammosi bilan shug'ullanuvchilar foydalanish mumkin.

**Kalit so'zlar:** texnologik ta'lim; fan; o'quv-metodik; o'rganish; ta'minot resurslar; shakllantirish; takomillashtirish; innovatsion; rivojlangan; kuzatishlar; izlanishlar; birinchi; ikkinchi; toifali; metodik ko'rsatma; tadqiqot; metodikasi; mukammal; tayyorlash; majmua; tavsifa; ko'rsatma; andozalash.

**Аннотация:** В этой статье эта статья считается научной и методической интеграцией системы преподавания методологической поддержки обучения технологических образовательных методов

Эта статья может быть использована в проблеме улучшения преподавания наук.

**Ключевые слова:** технологическое обучение; наука; образовательные и методические; изучение; ресурсы поставки; формирование; улучшение; инновационный; развитый; наблюдения; исследовать; первый; второй; категория; методические инструкции; исследовать; методология; отлично; подготовка; сложный; рекомендуемые; инструкции; шаблон.

**Annotation:** This article is considered to be a scientific and methodological integration of the teaching system for methodological support for teaching technological educational methods.

This article can be used in the problem of improving the teaching of sciences.

**Key words:** technological training; the science; educational and methodical; study; supply resources; formation; improvement; innovative; developed; observations; examine first; second; category; guidelines; examine methodology; excellent; preparation; complicated; recommended; instructions; template.

Ma'lumki, hozirda innovatsion rivojlangan, intellektual salohiyatli yetuk kadrlarga bo'lgan ehtiyoj kun sayin oshib bormoqda. Bunga sabab ular "XXI asr intellektuallashtirilgan asr" ning faol ishtirokchisi bo'lish kerak va bu orqali jamiyat intellektual salohiyatini yuksaltirishga munosib hissa qo'shiladi. Bu borada ilm-fan va texnika-texnologiyalarining tezkorlik bilan rivojlanishi va takomillashuvi uzluksiz ta'lim tizimining turli yo'nalishlaridagi muammolarining optimal yechimlarini topishga keng imkoniyatlar yaratmoqda. Bunday imkoniyatlar muayyan fanlarni o'qitishdan boshlab, to





muayyan yo'nalish bo'yicha bo'lajak mutaxassislarni tayyorlashgacha bo'lgan ta'lim jarayonini takomillashtirish fundamental-didaktik asoslaridan biri bo'la oladi. Bu borada tabiiyki, har qanday fanni o'qitishda yoki ixtiyoriy bir yo'nalishda zamonaviy raqobatbardosh yetuk kadrlarni tayyorlashda ham albatta, ularga tegishli davlat hujjatlari, bo'lajak mutaxassislarga bo'lgan extiyoj hamda ular bo'yicha faoliyat olib borishga (ta'lim berishga) oid ilmiy-metodik ta'minot, keyin boshqa ilmiy-informatsion, o'quv- metodik resurslar, o'quv- didaktik ta'minotlarga e'tibor beriladi. Bunga mamlakatimizda keng imkoniyatlar yaratilgan. Jumladan, ta'lim yo'nlisllari o'quv rejaları va DTS hamda ularga mos har bir fan bo'yicha ta'lim dasturlari ishlab chiqilgan.

Taqdim etilayotgan ushbu maqolada ham texnologik ta'lim metodikasi faning o'quv-metodik ta'minot resurslarini ilmiy-metodik jihatdan asoslash masalasini hal qilish maqsad qilib olingan.

Ushbu sohadagi olib borgan kuzatishlarimiz va izlanishimizlar natijalariga asoslanib qayd etish mumkinki, bunday mavjud imkoniyatlar bilan birga muayyan bir fanni o'qitishni yoki muayyan bir yo'nalishlar bo'yicha mutaxassislar tayyorlashga yanada takomillashtirish uchun qaralayotgan muammoni hal qilishda raqamli ta'lim texnologiyalaridan maqsadli foydalanish kerak [1-4]. Bu orqali ta'lim jarayonini yoki bo'lajak mutaxassislarni tayyorlash jarayonini optimallashtirishga erishish mumkin. Bu esa muayyan fanni o'qitishning yoki bo'lajak mutaxassisni tayyorlashning ilmiy-metodik ta'minotini, shu jumladan o'quv-metodik, o'quv- didaktik, o'quv-axborotli, o'quv-metodik, ta'minotlarni takomillashtirish muammolarini hal qilishni talab etadi.

Bu qayd etilgan ta'minotlarni mukammal tayyorlab olishda o'quv-metodik ta'minot resurslarining ahamiyati beqiyos, ya'ni ular yordamida har qanday o'quv-metodik, qolaversa ilmiy- metodik ta'minotni ham takomillashtirish mumkin bo'ladi. Shuning bilan birga qayd etish mumkinki, o'quv – metodik ta'minot resurslarining majmuasini tayyorlab olish negizida muayyan fanni o'qitishning yoki muayyan bir yo'nalish bo'yicha mutaxassislar tayyorlash jarayoning optimal variantlaridan birini qo'lga kiritish fafolatlanadi.

Shu sababli ham mazkur tadqiqot ishida bo'lajak texnologiya ta'limi o'qituvchisini kasbiy faoliyatga tayyorlashda **Texnologik ta'lim metodikasi** fanini o'qitishining o'quv – metodik ta'minoti resurslarini shakllantirish muammosini hal qilishga kirishdik. Bundan ko'zlangan maqsad o'rganilayotgan fanni innovatsion texnologiyalar negizida o'qitishni takomillashtirish muammosini hal qilishdan iborat.

Qo'yilgan muammoni hal qilishda dastlan texnologik ta'lim metodikasi fanini o'qitishni takomillashtirishning o'quv- metodik resurslarini shakllantirishga harakat qildik va bu tadqiqot ishiga oid resurslarni quyidagidek toifalarga ajratib oldik:

**1. Birinchi toifali resurslar.** Bu o'quv jarayoniga tegishli resurslar bo'lib, unda quyidagidek tarkibiy qismlar bo'ladi: DTS; metodik ko'rsatma; moddiy-texnik ta'minot; ta'lim texnologiyalari; o'qitish algoritimi; o'qitishning asosiy vositalari; o'qitishning yordamchi vositalari; o'quv-metodik ta'minot; o'quv-metodik ta'minot majmuasi modeli; o'quv fani dasturi; metodlar komponentlari; mashg'ulotning na'munaviy tuzilishi; andozalash; o'quv jarayoning texnologik xaritasi; o'quv jarayoniga oid didaktik materiallar va shu kabilar;

**2. Ikkinchi toifali resurslar.** Bu metodik ta'minotga tegishli resurslar bo'lib, unda quyidagidek tarkibiy qismlar bo'ladi: metodik tavsiyanoma va qo'llanma; o'quv-metodik majmua; metodik ta'minotni yaratishning asosiy tamoyillari; metodik ta'minotni shakllantirishga oid nizomlar; o'rgatish vositalari; metodik ishlanmalar (texnologik ta'lim fanini o'qitish metodikasi fanini takomillashtirish bo'yicha); metodik qo'llanmalar (fanlarni o'qitishni takomillashtirish bo'yicha); ta'lim metodlari; ta'limga oid innovatsion metod va texnologiyalar (agar ular mavjud bo'lmasa, u holda texnologik ta'lim metodikasi fanini o'qitishni takomillashtirishga oid innovatsion metod yoki texnologiya ishlab chiqiladi) va h.k

**3. Uchinchi toifali resurslar.** Bu muayyan fanni o'qitishni axborotlashtirishga tegisli resurslar bo'lib, unda quyidagi tarkibiy qismlar bo'ladi: matnli materiallarning electron varianti; kompyuterli ta'lim dasturlari; o'quv mashg'ulotining tashkiliy-tuzilmaviy modeli;

matematik modellar; algoritmlar; konseptual modellar; kasbiy kompyuterli tranajyorlar; multimedia materiallari; kompyuter jamlamasi; axborot tashuv vositalari (disk, fleshka, planshet, mobil telefon va h.k); proektor slaydlar; vebinar texnologiyalardan foydalanishga oid ukuna va apparatlar majmuasi; o'qitishni takomillashtirishning dasturiy vositalari; pedogogik dasturiy vositalar (o'rgatuvchi dasturlar, axborot-qidiruv dasturlari, nazorat dasturlari, ekspert baholash dasturlari va h.k.) va shu kabilar.

Texnologik ta'lim metodikasi fanini o'qitishda bunday o'quv- metodik resurslar majmuasini tayyorlab olish orqali qaralayotgan fanni o'qitishning innovatsion metod yoki texnologiyasini ishlab chiqishga keng imkoniyatlar yaratildi va ayniqsa, ushbu fanni o'qitishning raqamli texnologiyasini shlab chiqishga ham muhim didaktik asos bo'la oladi. Qayd etilgan resurslardan foydalangan holda texnologik ta'lim metodikasi fanini o'qitish jarayonini amalgam oshirish quyidagidek bosqichla asosida – olib borilsa samaraliroq bo'ladi:

- texnologik ta'lim metodikasi fani bo'yicha dasturiy- metodik taminot tizimining samaradorligi ko'rsatgichlarini belgilash va asoslash;
- texnologik ta'lim metodikasi fani bo'yicha dasturiy- metodik tizim ishi natijalarini tahlil qilish va ular asosida lozim topilganda o'quv-metodik resurslari tizimi tuzilishiga tuzatishlar kiritish (korrektirovkalar qilish );
  - mutaxassis- o'qituvchilarga shakllantirilgan o'quv-metodik resurslar asosida mashg'ulot olib borishga tavsiyalar tayyorlash;
  - o'quv- metodik resurslar negizida texnologik ta'lim metodikasi fani bo'yicha mavzularni o'rganishni dastlabki ekspertizadan o'tkazish;
  - texnologik ta'lim metodikasi fani bo'yicha ishlab chiqilgan o'quv- metodik resurslarni amaliyotga joriy etishga topshirish va unga mos metodik tavsiyanoma hamda ko'rsatmalar tayyorlash.

Yuqorida qayd etilgan o'quv-metodik resurslar toifalari texnologik ta'lim metodikasi fanini o'qitishdagi tashkiliy- tuzilmani asoslab olishga imkoniyat yaratdi.



Asosan olingan tashkiliy-tuzilma texnologik ta'lim metodikasi faning o'quv-metodik resurslarini mukammal shakllantirish uchun eng avvalo o'rganilayotgan fanga oid **o'quv-metodik majmua** kerak bo'lishligini ta'kidladi. Bunga sabab o'quv-metodik majmua muayyan fanni o'qitish jarayonining tizimlashgan ko'rsatkichlarini o'z ichiga qamrab oluvchi amaliyotda qo'llaniladigan barcha o'quv-metodik hujjatlari (o'quv rejalar, fan dasturlari, o'quv-metodik qo'llanmalar va h.k.) to'plami bo'lib hisoblanadi. Shuningdek, o'quv-metodik majmuasining **asosiy maqsadi** muayyan fanni o'qitishning optimal variantini ishlab chiqishga didaktik jihatdan qo'llab-quvvatlash bo'lsa uning **asosiy funksiyasi** ta'lim oluvchilarning muayyan fan bo'yicha bilim, ko'nikma va malakalarni egallash va mustaqil bilim olish hamda mehnat faoliyatini rivojlantirish uchun zarur shart-sharoitlardan iborat.

#### FOYDALANILGAN ADABIYOTLAR RO'YXATI

1. To'raqulov U.X. Bo'lajak o'qituvchilarni intellektual faoliyatni tashkil etishga tayyorgarligini takomillashtirish. Ped.fan.fals.dokt. (PhD)...diss.-T., 2020, 187 b.
2. To'raqulov U.X. Bo'lajak o'qituvchilarni intellektual faoliyatga tayyorlashni axborotli qo'llab-quvvatlash// O'zMU xabarlar.-T., 2018.-№ 1/5.-B. 337-340.
3. To'raqulov U.X. Bo'lajak o'qituvchilarni intellektual faoliyatga tayyorlash bosqichlari// ta'lim tizimida ijtimoiy-gumanitar fanlar. IMJ.-T., 2018.-№1.B. 62-66.
4. To'raqulov U.X. Ta'lim mazmunini intellektuallashtirishga innovatsion-integrativ yondashuv// Zamonaviy tadqiqotlar, texnika va texnologiyalarning dolzarb muammolari va rivojlantirish tendentsiyalari: Respublika ilmiy-amaliy anjumani materiallari.-Jizzax, 2019.-B. 338-340.



## DARS MASHG'ULOTLARINI OLIB BORISHNING ALGORITMIK BOSQICHLARI

Xolbo`taeva.V.O. JDPU 4-bosqich talabasi.

**Annotatsiya:** Mazkur maqolada texnologik ta'lim metodikasi fani bo'yicha olib boriladigan dars mashg'ulotlarining algoritmik bosqichlarini ilmiy-pedagogik jihatdan asoslash masalasi qaraladi.

Ushbu maqoladan dars mashg'ulotlarini olib borishni optimallashtirish muammos bilan shug'ullanuvchilar foydalanish mumkin.

**Kalit so'zlar:** algoritmik; dars; mashg'ulotlar; bosqichlar; maqsadlar; ketma-ketlik; mavzu;strategiya; ilmiy-metodik; tizimi oshiriladi; ta'lim; o'zlashtirish; maruza;aniqlash;resurslar; amaliy; topshiriqlar;ko'zlangan maqsad;pedagogik samaradorlik; tavsisiyalar;baholanadi; ko'rsatmaviy; o'quv-metodik; o'qitish algoritmi;o'qitish jarayoni; ishlab chiqish; texnologik xarita; ko'nikma.

**Аннотация:** В этой статье эта статья считается научно-педагогическим обоснованием алгоритмических этапов классов, проведенных технологическим образованием.

Проблема должна использоваться для оптимизации классов этой статьи.

**Ключевые слова:** алгоритмический; урок; классы; этапы; цели; последовательность; тема; стратегия; научно-методический; увеличит систему; образование; мастерство; лекция; идентификация; ресурсы; практично; задания; цель; педагогическая эффективность; оценивается;образовательные и методические; алгоритм преподавания; процесс обучения; разработка; технологическая карта; навык.

**Annotation:** In this article, this article is considered a scientific and pedagogical substantiation of algorithmic stages of classes conducted by technological education.



The problem should be used to optimize the classes of this article.

Key words: algorithmic; lesson; classes; stages; goals; sequence; subject; strategy; Scientific methodical; will increase the system; education; skill; lecture; identification; resources; practical; tasks; target; Pedagogical efficacy; evaluated; educational and methodical; teaching algorithm; learning process; development; routing; skill.

Ma'lumki, ta'lim jarayoni va bu bo'yicha faoliyat yuritishga asoslangan ta'lim tizimi jamiyat taraqqiyotining intellektuallik darajasiga qarab muntazam ravishda rivojlanib, takomillashib boradi, ya'ni bunday jarayon va unga mos tizimlar dinamik tizim sifatida namoyon bo'ladi. Shu ma'noda qayd etish mumkinki ta'lim jarayoni ham muntazam ravishda harakatlanib turuvchi dinamik tizimdan iborat bo'ladi. Shu sababli ham ta'limga oid har qanday muammoning rejalashtirilgan yechimini qo'lga kiritishga oid algoritmik tizimni ishlab chiqish ta'limni optimallashtirish muammosini hal qilishdagi **dolzarb** muammolardan biri bo'lib hisoblanadi.

**Bunga sabab** ta'lim jarayonini optimallashtirish muammosini hal qilishda qo'yilgan maqsad tadqiqot manbai, belgilangan vazifalar, algoritmik tizim va unda foydalaniladigan vositalar doimo o'zaro bog'liqlikda, deb qaraladi.

Taqdim etilayotgan mazkur maqolaga ham texnologik ta'lim metodikasi bo'yicha olib boriladigan dars mashg'ulotlarini olib borishning algoritmik bosqichlarini ilmiy-metodik jihatdan asoslashni maqsad qilib qo'yilgan.

Ma'lumki ta'lim jarayonini optimallashtirishda rejalashtirilgan natijaga erishishlikni kafolatlash qaralayotgan jarayonlar kechishinining algoritmik bosqichlarini yaratish orqali amalga oshiriladi. Shuningdek, algoritmik bosqichlar va unga asoslangan tizimlar ta'lim-tarbiya jarayonlari yoki muayyan yo'nalish bo'yicha bo'lajak mutaxassislarni tayyorlashning barcha bosqichlarida qo'llaniladi va bu qo'yilayotgan muammoning optimal yechimlaridan birini qo'lga kiritishiga ko'rsatmaviy-didak asoslardan biri bo'la oladi.



Ma'lumki, muayyan fanni o'qitish yoki ayni bir yo'nalish bo'yicha mutaxassislarni tayyorlash jarayonlari jamiyat taraqqiyotining intellektuallik darajasiga qarab muntazam ravishda innovatsiyalashib boraveradi. Shuning uchun bunday jarayonlarga oid dars mashg'ulotlarini olib borishning metodologik xarakterga ega bo'lgan algoritmik bosqichlarini ishlab chiqish kerak bo'ladi. Bunga sabab bunday algoritmik ketma-ketliklar ilm-fan va texnika- texnologiyalarning so'nggi yutuqlarini xisobga olgan holda takomillashtirishgan ta'lim jarayonini olib borishga ko'rsatmaviy-didaktik asos bo'la oladi.

Mazkur tadqiqot ishida ham yuqorida bayon qilingan o'quv-metodik ta'minot modeli, o'quv-metodik ta'minot (texnologik ta'lim metodikasi faniga oid), o'quv-metodik ta'minot resurslari (o'quv resurslari, metodik ta'minot resurslari, axborot resurslari) va ularga asoslanib mashg'ulotni olib borishning algoritmik bosqichlarini ilmiy- metodik jihatdan asoslash mumkin.

Ushbu sohada olib borgan izlanishlarimiz natijalariga asoslanib texnologik ta'lim metodikasi fanini o'qitish bo'yicha olib boriladigan mashg'ulotlarning algoritmik bosqichlari quyidagi ketma-ketlik bo'yicha tayyorlash ma'qul ekanligini ko'rsatadi [1-4]:

**Birinchi bosqich:** Bunda mashg'ulot mavzusi aniqlash va mavzuga oid ma'lumotlarini yig'ish jarayoni amalda bo'ladi;

**Ikkinchi bosqich:** Bunda mavzu bo'yicha bosh va maqsadlar ketma-ketligi aniqlab, mavzuni o'rganish strategiyasi ilmiy-metodik jihatdan asoslanib olinadi.

**Uchinchi bosqich:** mavzuga oid yig'ilgan ma'lumotlar mavzuni o'rganishdagi maqsadlar ketma-ketligini e'tiborga olgan holda tizimlashtiriladi hamda ular bo'yicha ta'lim oluvchilarning mavzuni o'zlashtirganligini aniqlash mezonini tayyorlab olinadi.

**To'rtinchi bosqich:** Bunda mashg'ulot maqsadi va vazifalarini e'tiborga olgan holda mavzuga oid resurslarni jamlab olish amalga oshiriladi hamda ulardan ta'lim jarayonida foydalanishiga oid yo'riqnoma va ko'rsatmalarni tayyorlash ham ushbu bosqichda amalgam oshiriladi.

**Beshinchi bosqich:** Bu bosqichda belgilangan mavzu bo'yicha nazorat va amaliy ahamiyatga ega bo'lgan materiallar ta'lim oluvchilarga yetkaziladi va ta'limda ko'rgazmalik tamoyiliga kuchliroq e'tibor beriladi. Bunga hozirda keng imkoniyatlar mavjud bo'lib, ulardan slaydlar, virtual ma'lumotlar, pedagogik dasturiy vositalar kabilar ayni shunday mashg'ulotlarni olib borishni optimallashtirishga muhim didaktik materiallar bo'la oladi.

**Olinchi bosqich:** Bunda mashg'ulot davomida bayon qilinadigan nazariy ma'lumotlar bo'yicha mavzuni o'zlashtirilganligini aniqlash uchun savollar tuziladi va bu savollar yordamida ta'lim oluvchilarning egallagan belgilarini aniqlash masalasi hal etiladi.

**Yettinchi bosqich:** Bunda mashg'ulotga oid amaliy topshiriqlar va mashqlar belgilanib olinadi. Bundan ko'zlangan maqsad ta'lim oluvchilardagi mavzu bo'yicha egallagan ko'nikma va malakalarni aniqlashdan iborat.

**Sakkizinchi bosqich:** Bunda belgilab (asoslab) olingan ketma-ketlikka asoslanib dars mashg'ulotlarini olib boorish jarayoni amalga oshiriladi.

**To'qqizinchi bosqich:** Bunda dars mashg'ulotlarini olib boorish bo'yicha qo'lga kiritilgan pedagogik samaradorlik baholanadi va bu olib borilayotgan mashg'ulot bo'yicha tayyorlab olingan texnologik xarita yordamida amalgam oshiriladi.

**O'ninchi bosqich:** Erishilgan natijalarga asoslanib mashg'ulotni olib boorish baholanadi va ularga oid tavsiyalar tayyorlanadi.

**Bunday** ketma-ketlik o'ziga xos o'qitish algoritmik orqali amalga jshiriladi va jarayonining algoritmidan iborat bo'lib, uning yordamida ta'lim jarayonida axborotlardan samarali ( mantiqiy ketma-ketlik asosida) foydalanishga erishish mumkin bo'ladi.

O'qitish algoritmi mavzuni o'rganishning tashkiliy-tuzilmaviy modelini ishlab chiqishga ko'rsatmaviy asos bo'la oladi. O'quv-metodik ta'minot resurslari negizida o'qitish jarayoniga oid ma'lumotlar bazalarini shakllantirish mumkin bo'ladi.





O'qitish algoritmlari ta'lim jarayoniga oid qator muammolarning yechimlarini hal qilishda quyidagidek keng imkoniyatlarni yaratadi:

- O'qitish algoritmini ishlab chiqish negizida olib boriladigan ta'lim jarayoning uzviyligi va uzluksizligini ta'minlovchi qa'tiy mantiqiy ketma-ketlik yaratiladi;
- O'qitish algoritmini ishlab chiqish negizida ta'limning didaktik asoslaridan amaliyotda foydalanish mexanizmlarini ishlab chiqish va joriy etishga keng imkoniyatlar yaratiladi;
- O'qitish algoritmini ishlab chiqish orqali ta'limda yangicha sifat ko'rsatkichlariga erishish mumkin bo'ladi;
- O'qitish algoritmini ishlab chiqish yordamida o'qitishning asosiy va yordamchi vositalarini ajratib olish mumkin;
- O'qitish algoritmini ishlab chiqish yordamida samarali o'qitish texnologiyalarini yaratishga erishish mumkin va bunda o'qitishga axborot tanlash jarayonlari ham optimallashtiriladi va shu kabilar.

Bu qayd etilgan imkoniyatlarning asosiy negizini texnologik ta'lim metodikasi fanini o'rganish jarayonida foydalaniladigan tabiiy yoki tasviriy ko'rgazmali metariallar, amaliy-laboratoriya mashg'ulotlarida qo'llaniladigan qurol va asboblari, o'quv- kino uskunalari va boshqa apparatlar, shuningdek, mavzuga oid boshqa o'quv materiallaridan maqsadli foydalanish tashkil etadi.

Tadqiqotimizning ushbu qismida **xulosa** o'rni ta'kidlash mumkinki, texnologik ta'lim metodikasi fani bo'yicha dars mashg'ulotlarini olib borishning algoritmik tizimi qaralayotgan fan bo'yicha ta'lim oluvchilarning egallashi lozim bo'lgan bilim, ko'nikma va malakalarini qo'lga kiritishning optimal variantini yaratishga to'liq imkoniyat yaratadi.

Ishlab chiqilgan va ilmiy-metodik jihatdan asoslangan algoritmik tizim universal (metodologik) xarakterga ega. Shuning uchun hamundan boshqa yo'nalishdagi tadqiqot ishlarini bajarishda ham foydalanishga tavsiya etish mumkin.



## FOYDALANILGAN ADABIYOTLAR RO'YXATI

1. To'raqulov U.X. Bo'lajak o'qituvchilarni intellektual faoliyatni tashkil etishga tayyorgarligini takomillashtirish. Ped.fan.fals.dokt. (PhD)...diss.-T., 2020, 187 b.
2. To'raqulov U.X. Bo'lajak o'qituvchilarni intellektual faoliyatga tayyorlashni axborotli qo'llab-quvvatlash// O'zMU xabarlar.-T., 2018.-№ 1/5.-B. 337-340.
3. To'raqulov U.X. Bo'lajak o'qituvchilarni intellektual faoliyatga tayyorlash bosqichlari// ta'lim tizimida ijtimoiy-gumanitar fanlar. IMJ.-T., 2018.-№1.B. 62-66.
4. To'raqulov U.X. Ta'lim mazmunini intellektuallashtirishga innovatsion-integrativ yondashuv// Zamonaviy tadqiqotlar, texnika va texnologiyalarning dolzarb muammolari va rivojlantirish tendentsiyalari: Respublika ilmiy-amaliy anjumani materiallari.-Jizzax, 2019.-B. 338-340.

## ПЕДАГОГ ШАХСИДА ИЖОДКОРЛИК ФУНКЦИЯСИНИ ШАКЛЛАНТИРИШ

**Муллажонов Жавлон**

**Жиззах SAMBHRAM Университети**

**2-боскич талабаси**

Шахс мустақил фикрлаши туфайли воқеликни умумлаштирган холда билвосита ва бевосита акс эттиради. Нарса ва ходисалар ўртасидаги ички мураккаб боғланишлар, муносабатлар, хоссалар, хусусиятлар ҳамда механизмлар тушунади, англаб етади.

Бинобарин, шахс муайян қонун, қонуният ва қоидаларга асосланган табиий ижтимоий ҳодиса ва воқеаларнинг вужудга келиши, кечиши, ривожланиши ҳамда уларнинг оқибатини олдиндан пайқаш, башорат қилиш имкониятига эга. Ҳозирги замон одамнинг билиш ва ақлий фаолиятини оқилона омилкорлик билан ташкил қилишдан ижодий фикр юритиш алоҳида аҳамият касб этади.

Шахс инсонлар оламида яшар эканлар, ўз фаолиятларини турмуш тарзларига мослаштириб борадилар. Мослаштириш эса инсонни ижод қилишга чорлайди. Маълумки инсонлар фаолияти кўп қирралидир. Бу фаолият олам сирларини билишга унинг баъзи соҳадагиларини бўйсундиришга қаратилган. Соҳаларнинг ўзи минг-минглаб жараёнларни ўзида қамраб олади, уларни билиш учун кўплаб авлодларнинг ҳам фаолияти етарли эмас. Шундай бўлсада, ҳар бир авлод ўз замони талабларидан келиб чиқиб янгиликлар яратишга интилади. Ижод ёрдамида бу ютуқларга эришади. Ютуқлар эса моддий ва маънавий кадриятлардан ташкил топади.

Ижоднинг тарихи антик даврга бориб тақалади. Антик даврда биринчилар қаторида ижод жараёнининг моҳияти хусусида тўхталганлардан бири

Афлотундир. Унинг фикрича, ижод - бу инсоннинг ақлий фаолияти борлиқни олий даражада акс этиш нуктасидир. Файласуф Августиннинг фикрича ижод Аллохгагина тааллуқли бўлган жараёндир.

Умуман олганда ижодни тор ва кенг маънода тушунмоқ лозим. Инсонни тор маънода тушунганда уни олимлар фаолиятида эмас, балки хар бир одам инсон фаолиятида ҳам мавжуд бўлишини унутмаслик керак. Демак ижод оддий кундалик илмий мураккаб зиддиятли бўлиши мумкин.

Илмий ижод тизимли бўлиб, унда инсон фаолиятининг кўп кирралари билими, малакаси, тажрибаси, асбоб ускуналар билан қуролланганлиги, адабиётларга бойлиги иш-жой шароитларининг махсуслиги ва бошқалар билан ажралиб туради.

“Ижод—шахс ёки жамиятнинг табиий, ижтимоий ва маънавий оламни инсоннинг мақсад ва вазифаларига унинг эҳтиёжлари, истаклари ва имкониятларига мувофиқ равишда ўзгартириш борасида бунёдкор фаоллиги тушунилади. Ижод - бу шаклланган стереотиплар, одатлар, анъаналар ва шартилиликлар доирасидан онгли равишда чиқиш демакдир”.

Хулоса килиб айтиш мумкинки, ижод - бу изланувчининг маълум янгилик яратиш учун объектга қаратилган шахсий қобилиятдан келиб чиқувчи хиссий билиш ва туйғуларни амалга ошириш жараёнидир.

Турли хил педагогик билим ва кўникмаларни шакллантириш даражаси педагогик махоратнинг умумий даражасини келтириб чиқаради. Н.В.Кузьмина педагогик фаолиятни қамраб олиши мумкин бўлган 5 та даражани ажратиб кўрсатади. Уларнинг биринчиси репродуктив даража, иккинчиси адаптив даража, учинчиси локал-моделлаштирилган ва тўртинчиси тизимли моделлаштирилган даража, бешинчи даража бевосита ўқитувчининг ижодкорлигини қамраб



олинганлиги сабабли унинг мазмун моҳиятини батафсил ёритишга ҳаракат қилдик.

Бешинчи даражани педагогик фаолиятдаги ижодий истакларнинг ривожланишидаги энг юқори босқич сифатида караш тўғри бўлади. Адаптация босқичига педагогик ижодкорликнинг бошланғич даври ва намоён бўлиш шакли сифатида караш мумкин. Ижоднинг нисбатан юқори шакли бир канча тизм ва тузилишлар бутунлигидаги билимнинг турли хил элементлари интеграцияси жараёни деб ҳисоблаш мумкин. Ҳақиқий ижодкорлик даражасининг янги махсулдор усуллари яратишда намоён бўлади. Педагогик ижодкорликнинг тўлдирувчи белгилари янги педагогик усуллари ташкил қилиш тезлиги, уларнинг турли хиллиги қайта қуришга тайёрлигида намоён бўлади.

Л.В.Иванцова педагог-мастер ва педагог мастер бўлмаганларнинг педагогик фаолияти белгиларини солиштириб, шундай хулосага келди, яъни педагог ижодкорлигининг белгилари сонига ўқитувчи ўзининг келажак учун ҳаётий ва касбий кадриятларидаги йўналиш ҳисобига киритишга тўғри келади.

Л.Д.Столяренко ўзининг “Педагогик психология” номли китобида педагогик ижоднинг куйидаги турларини ажратиб кўрсатади.

1. Дидактик ижод - бу ўқув материални танлаш ва тизимлаштиришнинг турли усуллари ўйлаб топиш, унинг берилиши ва ўқувчиларнинг ўзлаштириш методлари бўйича таълим доирасидаги фаолиятидир.

2. Технологик ижод - бу педагогик технологиялар ва лойихалар соҳасидаги фаолият яъни ўқувчилар тарбияси натижалилигини кўтаришга ёрдам берадиган янги педагогик тизим, педагогик жараён ва ўқув вазиятини топиш ҳамда ташкил қилишдир.

3. Ташкилотчилик ижоди - бу режалаштиришнинг назоратнинг кучларни тақсимлаш, ресурслар мобилизацияси, ўқувчи ва педагогни ўзаро таъсири ўртасидаги алоқа ва бошқаларнинг янги усуллари яратиш бўйича



ташқиллаштириш ва бошқариш фаолияти доирасидаги ижоддир. Ташкилотчилик ижоди мақсадга энг қисқа йўлда эришишга ёрдам берадиган барча омиллардан унумли фойдаланишни меҳнатни илмий ташқиллаш- тиришни таъминлайди.

Киши фаолиятида ижодкорликнинг намоён бўлиши унинг шу соҳада эришадиган муваффақиятларининг гаровидир. Ижодкорликнинг ўқитувчи

фаолиятида намоён бўлиши бошқа соҳада фаолият юритувчи кишиларникига қараганда анча мураккаб шу билан бирга кенг камровли ҳамдир. Негаки ўқитувчи бевосита одамлар билан олиб борадиган фаолиятида ижодкорликнинг намоён бўлиши унинг шу одамларнинг келажак ҳаётига таъсири билан боғланади.

В.К.Боярчук ўзининг тадқиқотларида ўқитувчи ижодкорлигининг унинг фаолиятида қай даражада намоён бўлиши ҳамда педагог учун ижод ва изланишнинг нечоғли зарурлиги ҳақида айтиб ўтади. У педагогик ижодкорлик ўқитувчи маълумотларини талабаларга қандай усулда етказиб бера олишда ўз ифодасини топади деб таъкидлаб ўтган.

И.В.Басов ўқитувчининг ижодкорлигининг унинг учун зарур бўлган малакалар қаторида кўради. Унинг фикрича педагог учун зарур бўлган асосий малакаларни қуйидагича изохлайди:

- 1) ўқитувчининг коммуникативлиги;
- 2) диагностика;
- 3) психологик-методик режалаштириш;
- 4) ташкилотчилик;
- 5) гностик (билим етказиб бера олиш);
- 6) изланувчанлик (ижодкорлик);

Ушбу малакаларни ўзлаштириш учун ўқитувчи интеллектуал ривожланишига кенг доирадаги қизиқиш ва кўникмаларга, жонли ва фаол характерга эга бўлиши керак.



С.И.Архангелский “ўқитувчининг асосий вазифаси - ўзининг предмети бўлса, яхши моҳирона дарё бериш, ўқув ахборотларини чуқур тушунтириб бериш, талабаларни билим олишга жалб этиш, уларда меҳнатсеварлик ва тиришқоклик туйғуларини уйғотиш, илмий масалаларни мустакил ечимга йўналтириш, унинг фикр ва қарашлари кенглигини ривожлантиришдир” деб таъкидлайди.

Юқоридаги фикрлардан кўринадики, ўқитувчининг ижодкорлиги унинг шахс хусусиятлари ва сифатлари билан боғлиқ бўлиб, шахснинг индивидуал психологик хусусиятлари ҳамда педагогик услубларнинг ўзига хослиги билан белгиланади. Педагогик ижодкорлик педагогнинг юқоридаги хислатларнинг иштироки натижасида келиб чиқадиган хислатдир.

## Шекспир фожиаларининг ғоявий-бадий хусусиятлари

Хайруллаев Бегзод  
Жиззах Sambhram Университети  
2-боскич талабаси

XVI асрнинг сўнги йилларида инглиз абсолютизми мамлакат тараққиётига тўсқинлик қилувчи тузумга айлана бошлади, инқирозга юз ўгирди. Мамлакатда, айна замонда, буржуа муносабатларига хос бўлган зиддиятлар, қишлоқда деҳқонлар ва майда дворянларнинг ерсизланиши, шаҳарларда эса майда косибларнинг хонавайрон бўлиши ҳам мазкур тузумдан норозилик туғдиради. Айниқса бутун оғирлиги халқ устига тушган урушларнинг тўхтамай давом этиши, кексайган қироличанинг кундан-кун ортиб бораётган зулми норозиликни янада кўчайтиради.

Буржуазия ўзининг *норозилиги*, монархияга қарши курашини дин инқилоби, пуританизм учун кураш ниқоби остида олиб боради. Ҳатто инглиз буржуа революцияси ҳам юзаки қараганда диний мазҳабларнинг кураши сифатида ўтди. Инглиз тарихининг ўша даврига хос бўлган бу ўзгаришлар социал, сиёсий, иқтисодий зиддиятлар давр идеологиясига таъсир этмай, гуманистлар ижодида ўз аксини топмай қолмади. Маълумки, гуманистларнинг идеали кўпни кўрган ва билган, қўлидан ҳар қандай ҳунар, иш келувчи, турли саргузашгларни бошдан кечирган, истеъдодли, умуман «универсал инсон» эди. Аммо, инсон шахсининг дин ва феодал кишанларидан озод этилиши гуманистлар назарида тутган бахтли ҳаётга олиб келмади. Гуманистларнинг орзулари амалгашиб, табиат, жамият, инсон имкониятларидан тўғри фойдаланиб, гўзал ҳаёт қуриш ўрнига фақат ортиб бораётган йиртқичлик ҳукмронлиги ўрнатилганини, адолатсизликиннинг бир тури — феодализм ўрнига иккинчиси — капитализм келиб чиқганини замонанинг доно вакиллари аниқ англайдилар. Афиналик Тимоннинг «Жаҳонда ҳамма ўғри!» деб хитоб қилиши ҳам бежиз эмас эди. Тўғри, на Шекспир ва на унинг замондошлари «феодализм», «капитализм»



деган тушунчаларни билмаганлар, лекин нималар ва кимлар жамият, халқ ва шахсга бахтсизлик келтиришини яхши билганлар. Замона норозилиги, Шекспир трагизми ва Ҳамлет маҳзунлигининг асосин социал сабаблари ҳам худди ана шу гуманистлар идеали билан замона ўртасидаги зиддиятда эди.

Шекспир ўз асарларида фақат субъектив фожиали кечирмаларини тасвирлабгина қолмай, давлат ва жаҳон миқёсидаги объектив фожеа вазиятларини ҳам тасвирлайди. Шекспир трагедияларида фақат якка шахсларнинггина фожеаси берилмайди, уларнинг мазмуни умуман ҳаёт фожиасидир. Ҳамлет, Отелло, Лир, Макбет, Брут, Кориолан, Антоний, Тимон каби трагик қаҳрамонлар турли давр, халқ, табақа вакиллари, уларнинг фожиаси ўша давр инсонияти фожиасидир.

Гегель, «Чин фожиали воқеа бўлиши учун индивидуал озодлик ва мустақиллик принципи уйғонган бўлиши керак, ёки ҳеч бўлмаганда, ўз ҳаракати ва унинг натижаларини ўзи ҳимоя қилинишини ўзича, эркин англаб етиши зарур...»<sup>66</sup>, деган эди. Агар грек трагедиялари асосан жамият билан боғланган бўлса, Уйғониш даври, Шекспир трагедияси асосан шахс, индивидуал характер билан боғлиқ, лекин унинг жисмоний азоби билан эмас, ҳатто ўлим ҳам фожиали факт сифатида қабул қилинмайди. Умуман айтганда, Шекспир асарларида табиат фалокатлари эмас, балки жамиятда инсонлар характери, манфаати тўқнашувидан фожиа келиб чиқади, бир инсон иккинчи одамга қилган ёмонлигидан фожиа туғилади. Шекспир пьесаларида илоҳий тақдир, пешонага ёзилиш каби тушунчаларга ўрин берилмаган. Тўғри, арвохлар, ажиналар, парилар асарларда учрайди, лекин инсон тақдирини улар ҳал этмайди, воқеанинг боришига унчалик таъсир ҳам қилмайди (Ҳамлет отасининг арвоҳи айтганларига ишоимайди). Замонасининг фарзанди бўлган драматург асарларида ғайри табиий кучларнинг иштирок этиши ажабланарли ҳол эмас.

<sup>66</sup> Гегель. Соч., т. XIV, М., 1958, стр. 371 (Таржима – Х.Ф.).



Фожа тушунчасини англаб етиш, ёритиш Шекспир ижодининг балоғатга етиши билан боғлиқ. Хроника («Ричард II», «Ричард III») ва комедияларида («Венециялик савдогар») Евзулик ва Яхшилик кураши шу турдаги бошқа асарларга нисбатан мураккаброқ берилади (Ричард III, Шейлок образлари). Лекин илк давр асарларида, ҳатто «Ромео ва Жульетта»да ҳам фожа ҳаётнинг юзаки кўриниши сифатида тасвирланган: жинояткорлик, фиску-фужурлар кўп одамларга азоб-уқубат, ҳалокат келтиради ва охирида гуноҳкорларининг ҳалокати билан тўхтатади. Шекспирнинг етук трагедияларида фожа келтирувчи юзаки объектив ҳо-дисалар билан бир қаторда қаҳрамонларнинг чуқур руҳий кечинмалари ҳам берилади. Шекспир инсон қалбидаги дард-аламларнинг даҳшатли картиналарини яратади. Ҳамлет, Отелло, Лир, Брутларнинг руҳий кечинмалари фақат юксак даражадаги идрок ва уларни куршаган борлиқ ҳаётни англаб етшининг натижаси эди. Шекспир қаҳрамонларини бир нарса – бир инсоннинг иккинчи инсонга бўлган муносабати ҳаяжонлантиради (Ҳамлетни ларзага солган нарса отасининг ўлими эмас, балки «қандай қилиб Клавдий ўз акасини ўлдирсин?», «Гертруда шунчалик тез қиролни эсдан чиқарсин?» каби саволлар эди).

Шекспир қаҳрамонларини атрофдагиларнинг уларга бўлган муносабати ниҳоятда қизиқтиради. Ана шу масала ўткир фожиалар туғдиради, инсон жамиятда яшаб ёлғиз бўлиши, энг яқинлари ундан юз ўгиришлари мумкин экан (Лир, Тимон). Бошқаларга фойданг тегса яхши, тегмаса ёмон бўлсанг, бундай яхшилиқнинг нима кераги бор? Ана шу фожа вазияти орқали драматург худбинликни фош этади. Агар феодализм жамиятида бу масала бурч сифатида кўйилса, эндиликда ўзини англаб, ўз қадрига етган инсон учун бурч етарли эмас, у бурчдан ташқари инсонин муносабатни ҳам талаб қилади. Лир қизларидан фарзандлик бурчини эмас, балки инсоний иззат-ҳурмат кутади. Шекспир трагедияларидаги фожа инсон шахсининг тараққиётдан келиб чиқади. Манфаатпарастликдан келиб чиққан фожа руҳий сабаблардан келиб

чиққан фожиага нисбатан ҳеч нарса бўлмай қолади. Фожиали қаҳрамонлар кўп фикр юритадилар, онгли равишда ҳаракат қилишга уринадилар, аммо Ҳамлет, Брутлариинг онгли, олижаноб ҳаракатлари фалокат ва ҳалокатга олиб келади. Онгли деб ҳисобланган ҳаракат мақсадга эриштирамаганидек, ҳис-туйғу, муҳаббат (Отелло), кучли ирода (Лир) ҳам бахтли ҳаётга йўл-ланма бўла олмайди.

«Ромео ва Жульетта»да ёмонликнинг илдизи қаҳрамонларда эмас, балки уларни қуршаган ташқи дунёда, ана шу дунё билан тўқнашувда улар ҳалок бўладилар. «Юлий Цезарь» ва «Ҳамлет»да ҳам ёмонлик қаҳрамонларда эмас, уларни қуршаган ҳаёт, муҳит, тузумда, улар ана шу адолатсиз тузумни яхшиламоқчи бўладилар, аммо кураш уларнинг ўзларини ҳам ифлослик ботқоғига ботириши мумкин. Лекин кейинги трагедияларда ёмонлик ҳур-матга сазовор кишилар қалбидан ҳам жой эгаллаган, бу масала Шекспир учун ҳаётнинг энг машъум масалаларининг бири эди.

### **Фойдаланилган адабиётлар**

1. Холбеков М.Н. Шекспир. – Т.: Фан, 2010. 78 б.
2. Athos T. The art of Shakespeare. – London, 1964. - 198 p.
3. Гамлет, принц датский: трагедия в в 5-ти ..... Пер.М.Лозинского. М.: Искусство, 1965. -202 с.
4. Шекспир. Танланган асарлар. 5-жилдлик. – Тошкент: Адабиёт ва санъат нашриёти, 1980-1985.

## Умумтаълим мактаблари ўқитувчиларининг хулқ-атворини ўқувчи тарбиясидаги аҳамияти

Шукурова Гулноза

Жиззах SAMBHRAM Университети

2-боскич талабаси

Бугунги кунда мактабда ўқийдиган фарзанди бўлган ҳар бир оила, ҳар бир шахс умумтаълим муассалари ва унда фаолият олиб борувчилар билан бевосита тўқнашади. Чунки педагогик жараён – бу таълим ва тарбиянинг бирлигини таъминлаш йўли билан таълим мақсадидан унинг натижасига томон амалга ошириладиган ҳаракатдир.

Педагогик жараён тарбиявий муносабатларнинг ташкил этиш усули сифатида иштирокчилар ривожланишининг ташқи омиларини мақсадли йўналтирилган ҳолда танлаш ва фойдаланишдан иборат. Педагогик жараён қаерда ва қандай педагог томонидан амалга оширилишидан қатъи назар битта тузилмага эга бўлади:

Мақсад – тамойиллар – мазмун – усуллар – воситалар – шакллар.

Педагог касби одамнинг шу касбий схемаси тавсифномаси хислатлари бўлган —инсон – инсон типигадаги касбларга тааллуқли. Педагог учун касбий муҳим бўлган сифатлар тузилмаси объектив (касбий билимлар, касбий кўникмалар, психологик ва педагогик билимлар) ва субъектив тавсифномалар (психологик позициялар, установкалар, шахсий хусусиятлар) блокларида акс эттирилиши мумкин. Ҳар қандай ўқув фани педагогининг психологик сурати қуйидаги тузилмавий компонентлар:

- инсоннинг индивидуал сифатлари, яъни унинг индивид сифатидаги хусусиятлар (мижоз, истеъдод нишонлари ва ҳ.к.);
- шахсий сифатлар, яъни унинг шахс сифатидаги хусусиятлари (инсоннинг ижтимоий моҳияти);
- коммуникатив (интерфаол) сифатлар;
- мақомли-позицияли, яъни жамоадаги ўрни, роли, муносабатлари хусусиятлари;



- фаолиятли (касбий-предметли);
- ташқи ахлоқий кўрсаткичларни ўз ичига олади.

Умумий педагогик қобилиятлар тузилмасида учта гуруҳни ажратиш мумкин:

Ўқитувчининг тарбиявий вазифаларини амалга ошириш билан боғлиқ бўлган шахсий қобилиятлар (перцептив қобилиятлар, педагогик тасаввур, ўз-ўзининг психик жараёнларини, эмоционал соҳа ва ахлоқни бошқариш қобилияти).

Мулоқот ва ташкилий вазифаларни амалга ошириш билан боғлиқ ташкилий-коммуникатив қобилиятлар (коммуникатив қобилият, педагогик такт, ташкилий, суггестив қобилиятлар).

Ўқувчиларга ахборот узатиш, уларда фаол, мустақил, ижодий тафаккурни шакллантириш билан боғлиқ дидактик қобилиятлар (болаларга ахборот узатиш қобилияти, экспрессив-нутқий қобилият, академик (билишга оид) қобилиятлар, диққатни тақсимлаш).

Педагог муайян педагогик ҳаракатлар асосида битта эмас, балки хусусиятлар гуруҳини фаоллаштиради. Бунда, албатта, педагогик маданиятнинг ўрни бўлакча. Педагогик маданият тушунчаси остида инсоннинг педагогни касбий ахлоқи ва фаолияти усуллари, педагогик кадрларнинг динамик тизими сифатида қараб чиқиш мумкин бўлган умумий маданий қисми тушунилади. Бу унинг ёрдамида касбий билимлар бериладиган маълумотлилик даражасидир. Педагогик маданият компонентларининг тўртта гуруҳи ажратилади:

Педагогик позиция ва педагогнинг касбий-шахсий сифатлари – бу тегишли ахлоқда намоён бўлувчи борлиқнинг муайян томонларига шахсий муносабат. Педагогик позиция – бу ўқитувчи томонидан қилинадиган муайян ахлоқий танловдир. Педагогик позиция учун икки томон характерли: дунёқарашли (педагог томонидан касбнинг жамоатчилик аҳамиятини англаниши, танловнинг тўғрилигига ишонч, инсонпарварлик тамойилларига йўналиш) ва ахлоқий (педагогнинг қабул қилган қарорлари учун масъулиятни зиммасига олиши, ўқувчи шахсининг ўз-ўзини рўёбга чиқариши учун шароит яратиш). Педагогик позиция педагогни шахсий-касбий сифатлари, унинг қизиқишлари ва маънавий эҳтиёжлари орқали амалга оширилади. У педагогик меҳнатга муносабат, маънавий сифатлар, шахснинг йўналганлигини ўз ичига олади.

Педагогик билимлар ва уларга муносабат, шунингдек, тафаккур. Билимлар методологик, назарий, умумпедагогик, амалий (яъни педагогик жараённинг алоҳида



соҳаларидаги билимлар), хусусий-амалий (алоҳида фанлар бўйича билимлар) бўлади. Билимларга муносабат фикрлаш даражаси билан белгиланади. Педагогик тафаккур танқидий фикрлаш (ўқувчилар билан ўзаро ҳаракатни таҳлил қилиш зарурияти); фикрлашнинг ижодий яратувчан йўналганлиги; муаммоли-вариатив тафаккурни ўз ичига олади.

Касбий малакалар ва педагогик фаолиятнинг ижодий характери. Малакаларнинг куйидаги гуруҳлари ажратилади: ахборотга оид малакалар (ахборотни танлаш ва тузилмага солиш); мақсад қўйиш ва ўқув-тарбиявий фаолиятни режалаштириш малакаси; ташкилотчилик малакалари; коммуникатив малакалари; таҳлил ва ўз-ўзини таҳлил қилиш малакаси; педагогик техникадан фойдалана олиш ва бошқалар.

Ижодий фаолият тажрибасининг кўрсаткичлари, биринчидан, ўқувчилар позицияси билан боғлиқ вазиятни таҳлил қилишнинг яққол ифодаланган малакаси ва иккинчидан, педагогик билимлар ҳамда ғояларнинг янги элементларини ярата олиш, анъанавийдан фарқли бўлган усул ва воситаларни ишлаб чиқариш ҳисобланади.

Шахснинг ўз-ўзини бошқариши ва касбий ахлоқ маданияти (биринчи навбатда, педагогик хушмуомалалик). Ўз-ўзини бошқариш – бу педагогик талаблар, ўқувчиларнинг эҳтиёжлари ва қизиқишларини қон, ўқувчиларнинг эҳтиёжлари ва қизиқишларини қондириш йўналишидаги фаолликка мувофиқ дириш йўналишидаги фаолликка мувофиқ бўлган ахлоқ. У меъёрий (билимлар, тушунчалар ва педагог шахсига талаблар мажмуи), регулятив (педагог томонидан ўз ахлоқида рўёбга чиқариладиган туйғулар, муносабатлар, эътиқодлар) ва фаолиятли-ахлоқий компонентлар (ўз ахлоқини назорат қилиш ва коррекциялаш йўналишида иродавий жараёнларни рўёбга чиқариш) орқали амалга оширилади.

Педагогик фаолият бошқа ҳар қандай фаолият каби муайян стил билан характерланади. Педагогик фаолият стили – бу фаолиятнинг усуллари, йўллари, профессионал тарзда ишлаб чиқилган, бироқ унинг индивидуаллиги билан қўшилиб кетган, унинг мавжуд бўлишини реал шароитларида намоён бўлувчи педагог ахлоқининг ҳаракат тарзининг барқарор тизимидир. Стил фаолиятнинг ўзига хослиги, унинг субъектлари – ўқитувчилар ва ўқувчиларнинг индивидуал-психологик хусусиятлари билан шартланади.

Адабиётларда педагогик фаолиятнинг авторитар, демократик, ножўя ишларга бепарво қаровчи стиллари ажратилади.



Авторитар стил учун синф жамоасига бўлганидай ҳар бир ўқувчининг ҳаётий фаолиятига тааллуқли масалаларни яқка ҳолда ечишга, қатъий ва кенг қамровчи назоратга умумий тенденция характерлидир. Педагог шахсий установакаларидан келиб чиқиб, ўзаро ҳаракатнинг ўрни ва мақсадларини белгилайди, топшириқни бажариш усулларини кўрсатади. Авторитар стилда иш олиб боровчилар ўқувчиларнинг мустақиллиги ва ташаббускорлиги аҳамиятини етарлича баҳоламайдилар. Бу стил ўз амрини ўтказувчи тактика ва васийлик, буйруқ оҳанги ёрдамида рўёбга чиқарилади. Педагогнинг ҳукмини ўтказувчи босимига қарши ўқувчиларнинг ҳаракатлари кўпинча барқарор низоли вазиятларнинг юзага келишига олиб келади. Бундай стил педагог ва ўқувчилар ўртасидаги мулоқот ҳамда муносабатларда ўтиб бўлмас девор, мазмуний ва эмоционал тўсиқларни олдинга суради (—бундайлар билан яхшиси алоқа қилма!!).

Гарчи, умуман олганда, педагогик мулоқотнинг бундай стили салбий баҳога лойиқ бўлса-да, замонавий ижтимоий психология шундай шароит ва вазифалар мавжудки, қачонки авторитар стил бирмунча адекват бўлиши ҳаққоний таъкидланган.

Раҳбарликнинг ножўя ишларга бепарво қаровчи (ёки либерал) стилнинг асосий хусусиятлари шундан иборатки, педагог энг кам даражада фаолиятга киришишга интилади (ўзини четга олади), яъни бу фаолиятнинг натижалари учун ўзидан масъулиятни соқит силади. Бундай педагоглар ўзларининг функционал мажбуриятларини фақат дарс бериш билан чекланганча расмий тарзда бажарадилар. Ушбу стил асосида ўқувчиларга лоқайдлик ва қизиқмасликдан иборат аралашмаслик тактикасини кўзда тутди. Либерал стил ўқувчиларга керакли талабларни ифодаламайди, ўқув жараёнида секин-аста талабларни мураккаблаштириш заруриятини кўрмайди, шунинг учун истиқболда энг кам ютуқлардан қониққанча ўқувчиларнинг олдинга силжишига умид қилиши мумкин эмас.

Демократик стилда педагог ўқувчиларнинг ўзаро ҳаракатдаги роли, ҳар бирини умумий ишни ҳал қилишга жалб қилишга йўналтирилган. Бу стилнинг асосий хусусияти – ўзаро қабул қилиш ва ўзаро ориентация. Бундай стилга риоя қиладиган педагоглар учун ўқувчиларга фаол-ижобий муносабат, уларнинг имкониятлари, муваффақият ва омадсизликларини адекват баҳолаш, ўқувчиларни, уларнинг мақсадлари ва ахлоқлари сабабларини чуқур тушуниш, унинг шахсини ривожланишини олдиндан айтиб бера олиш хосдир. Натижада ўқувчиларда ўзи ва ўз кучларига ишонч, мулоқотчанлик, ўзаро ишончли муносабатлар, гуруҳли жипслик ривожланади. Бундай стилга эга бўлган ўқитувчи ўқувчилар олдида вазифаларни



онгли тарзда қўяди, салбий установакалардан қочади, у баҳолашда холис, мулоқотда кўп қиррали ва ташаббускордир.

Педагогик вазифаларни бирмунча самарали ечишга ўқитувчининг ўқувчиларни индивидуал хусусиятлари, уларнинг шахсий тажрибаси, имкониятлари ҳамда эҳтиёжларининг ўзига хослигини инобатга оладиган айнан демократик стил имкон беради. Бундай стилни касбий ўз-ўзини англашнинг юқори даражасига эга бўлган, ўз ахлоқи ва адекват ўз-ўзини баҳолашни доимий равишда таҳлил қилишга қодир инсонгина ишлаб чиқиши мумкин.

Психологик босим ўтказиш учун қуйидагилардан фойдаланилади: ташаббусни қўллаб-қувватламаслик, ўз мавзуларини киритиш, қарор қабул қилиш учун вақтни қисқартириш, ўзининг имкониятларига шама қилиш ва ҳ.к.

Шахснинг психик муҳитига кириб бориш "қалб торларини чертиш", яъни унинг учун аҳамиятли бўлган кечинмалар (баланд бўлмаган бўй, касаллик, семизлик), ўзининг келиб чиқишидан фахрланиши, қандайдир типдаги одамларга чидамсизлик, хобби, қизиқувчанлиги орқали содир бўлади.

Одамнинг шахсий сифатларидан фойдаланиш унинг ўзи қарор қабул қилиши жараёнини имитация қилишни ўзида акс эттиради. Биринчи қадам – мотивлар рақобатини (ёки долзарблаштириш) ни яратиш. Иккинчи қадам – рақобатлашувчи мотивларни манипуляторга керак бўлган мотив фойдасига ўзгартириш.

Ўқитувчилардаги манипулятив хулқ-атвор ўқувчиларда ҳимоясиз ахлоқ:

омадсизликдан қочиш мотивининг ютуққа эришиш мотивлари устидан устунлик қилишига;

ўз-ўзини паст баҳолаш ва интилишнинг паст даражасига;

юқори хавотирланувчанликка;

ўз-ўзига ишонмасликка;

юзага келган вазиятдан чиқиш йўллари излаш истагининг йўқолишига;

у ёки бу қийинчиликни енгиб ўтишда салбий тажрибанинг юзага келишига кўмаклашади.

Натижада бола ҳимоясиз бўлишга кўникади ва ўз мақсадларига эришиш учун бундан фойдаланади. У бошқаларда ачиниш, ҳамдардлик туйғусини уйғотади, уларни ўзи ҳақида қайғуришга ундайди. Ачинаётган одам юмшоқ кўнгил бўлиб қолади, уни





бошқариш осонлашади. Бундан келиб чиқадики, у ҳам ўзида манипулятив хулқ-атворни намоён эта бошлайди.

Шу ўринда ўқитувчиларнинг умумтаълим мактабларида муваффақиятли иш олиб боришлари учун бир қатор тавсияларни келтирамиз:

Ўқитувчи мактабда фақат ишчи кайфиятини намоёиш этиши даркор. Шахсий муаммолари билан боғлиқ салбий ҳиссиётлар таълим муассасалари остонасида қолмоғи шарт.

Ўқитувчи ҳар қандай турдаги низолардан қочмаслиги лозим, у низоларнинг ечиш жараёнини ижобий оқимга йўналтириши ва низонинг чўзилиб кетмаслигига интилиши керак.

Ўқитувчи барча ўқувчиларга бир хилда адолатли муносабатда бўлмоғи зарур.

Ўқитувчининг бутун фаолияти таълим ва тарбия жараёнига қаратилиши даркор.

Ўқитувчи ўқувчиларни камситмаслиги, синфдошлари олдида уялтирмаслиги, аксинча, уларни ўз даражасигача —кўтаришга уриниши зарур.

Ҳамкасбларига нисбатан ахлоқнинг фақат ассертив шаклини намоён этиши лозим.

Хулоса тарзида шуни айтмоқчимизки, болаларнинг қалбига фақатгина яхшилик уруғларини қадайлик – уйда ота-оналар, мактабгача таълим муассасасида тарбиячилар, умумтаълим мактабларида эса ўқитувчилар ўз фаолиятлари доирасида бунга ўта масъулдирлар.

### **Foydalanilgan adabiyotlar:**

1. Karimov I.A. Istiqlol va ma'naviyat. – Toshkent, O'zbekiston, 1994.
2. Pedagogika /O'quv qo'llanma. Munavvarov A. tahriri ostida. – T.: O'qituvchi.
3. Pedagogika /A.Q.Munavvarovanning umumiy tahriri ostida. – T.: O'qituvchi.
4. Pedagogy, Curriculum, Teaching Practices and Teacher Education in Developing Countries.
5. М.Саипова. Педагоглардаги манипулятив хулқ-атвори. Мақола -2018 йил.



## Ақидапарастликка қарши мафкуравий профилактика

*Суванкулова Маржона*

Жиззах SAMBHRAM Университети

2-босқич талабаси

Мафкуравий тарбия тушунчаси педагогика фанида гарчи мавжуд бўлсада, у ошқор айтилмас эди. Шўро даври таълим тизимида мафкуравий тарбия асосий мезонлардан бири саналсада, бу расман тан олинмас эди.

Ўтиш даврида, айниқса бир мафкурани ўрнига иккинчи бир мафкуранинг келиш жараёнида мафкуравий тарбия жуда муҳимдир.

Мафкуравий тарбия тушунчаси биз учун ҳозирги пайтда янгиликдир, гарчи у тарихий тушунча бўлсада, бемалол айтиш мумкинки, тарбия: ахлоқий, ақлий, жисмоний, эстетик, диний турлари каби мафкуравий тарбия ҳам тарбиянинг муҳим шаклларида биридир. Шу ўринда мафкуравий таълим ва тарбия тушунчаларини ўзаро нисбатан узвийлигини алоҳида таъкидлашимиз керак. Албатта, тарбия азалий ва абадий жараён, таълим маълум босқичларда, маълум даврларда, алоҳида шаклларда олиб бориладиган маърифий жараёндир. Биз мафкуравий тарбия жараёнини кенг масштабда олиб қарамоғимиз шарт. Бу жараённи амалиётга татбиқ этиш таълим масканларида, айниқса ёшлар орасида олиб бориш бирмунча енгилроқдир, лекин аҳолини катта ёшдаги кишилари орасида мафкуравий тарбияни олиб бориш, сингдириш бирмунча қийинчиликлар туғдиради.

Мафкуравий тарбиянинг асосий тизими қуйидагиларни қамраши лозим бўлади:

- Тарбияда улғаяётган инсон шахсини олий ижтимоий қадрият деб тан олиш. Ҳар бир инсоннинг ўзига хослигини ҳурматлаш, унинг ижтимоий ҳуқуқи ва эркинлигини эътиборда тутиш:

- Миллий ўзига хос анъаналарга таяниш, лекин тарбиянинг миллий "бунёдкорлиги" ёш авлоднинг кўпмиллатли ва жаҳон маданияти дурдоналарини қизиқишларини, интилишларини инкор қилмаслик:

- Ёшлар ҳаётини фаолиятида тарбиявий жараённинг асосини ташкил қилиш: Ёшлар таълим даргоҳида нафақат бўлғуси ҳаётга тайёргарлик кўрадилар, балки ана шу ҳақиқий ҳаёт билан ҳамнафас яшайдилар.

- Мафкуравий тарбия миллий мафкуравий тарбия тушунчасини "миллат" доирасида эмас, балки халқ доирасида хазм этиши лозим.

- Мафкуравий тарбия нафақат бирон бир таълим тизими босқичида, балки барча узлуксиз таълим тизимида бир вақтнинг ўзида, бирданига амалга оширилиши лозим бўлади.

Мафкуравий тарбия бош ғоя негизига қурилмоғи зарур.



- Мафкуравий тарбия соф халқчил, инсонпарварлик ва ватанпарварлик ғояларига асосланмоқликни ташкил этади.

Мафкуравий тарбия омилларига мурожаат қилишдан олдин, шу жараёни асосий мақсади нимага қаратилганлигини аниқлаб олиш лозим. Мустақиллик неъматларидан бири - бу эркин фикрлаш, эркин ва мустақил бўлган инсонни тарбиялашдан иборатдир.

Мустақил мамлакатимизни мустақил, ўзига хос ва мос инсонларини шакллантириш, мустақилликни илк онларидан кун тартибидаги асосий масала бўлиб келди.

Ўзбекистоннинг келажакда буюк давлатга айланиши, мустақилликнинг тақдирини миллий истиқлолимиз посбонлари бўлган ёшларимизнинг куч-ғайратлари, ақл-идроклари, амалий тайёргарликлари, ақлий, жисмоний, маданий, маънавий камолотларига боғлиқ эканлиги ўз-ўзидан тушунарлидир. Ёшлар Ватанимиз, миллатимиз ва жамиятимиз келажакдир.

Биринчи Президентимиз "комил инсон" тушунчасига таъриф бериб: "Комил инсон – бу:

-озод ўз ҳақ-ҳуқуқларни яхши танийдиган,

- боқимандаликнинг ҳар қандай кўринишларини ўзи учун ор деб биладиган,  
- ўз кучи ва ақлига ишониб яшайдиган,  
- айна замонда ўз шахсий манфаатларини халқ, Ватан манфаатлари билан уйғун ҳолда кўрадиган» инсон эркинлигини таъкидладилар. 1999 йил 8-декабр конституция кунига бағишланган йиғилишдаги нутқда Президентимиз "Соғлом авлод" ғоясини илгари суриб: "Соғлом авлод деганда, шахсан мен, энг аввало, -

- соғлом наслни,
- нафақат жисмонан бақувват, шу билан бирга, руҳи, фикри соғлом,
- иймон-эътиқоди бутун,
- билимли,
- маънавияти юксак,
- мард ва жасур,
- ватанпарвар авлодни тушунаман" деган эдилар.

Ушбу "Комил инсон" ва "Соғлом авлод" ёки "Баркамол авлод" ни шакллантириш, уларни мафкуравий тарбиялаш жараёнида мафкуравий муҳит бўлиш лозим:

1. Ижтимоий-сиёсий, маънавий-маърифий муҳит. Бу борада Республикаimizда улкан ишлар қилинди. Ижтимоий, иқтисодий, сиёсий ва маънавий соҳада қулай муҳит яратилди.

2. Соғлом ғоялар. 15 йил давомида халқимиз эътироф этган, инсоният тан олган илғор ғоялар шаклланди.

3. Сиёсий онг ва ҳуқуқий маданиятни ўсиши. Бу соҳада сиёсий партияларни, ҳуқуқ тарғибот ишларининг ўрни катта.



4. Ёшларнинг билим даражаси. Ёшларимизнинг билим даражаси ҳам юқори. У тўлиқ жаҳон андозаларига мос келади ва мафкуравий тарбияни қабул қилишга тайёр, ҳатто чанқоқ ҳам.

5. Оддий, одил фикрлашдан-илғор, кенг ижобий, илмий фикрлаш жараёнига ўтиш. Бугунги ёшларимиз ҳозирда илмий фикрлашга одатланишган. Уларни тафаккурлари жуда серқирра ва кенг. Шоира Т.Содиқова айтганлардек: "Бизни болаларимизнинг тафаккури биздан-да юксак, болаларимизнинг болаларини тафаккури, болаларимникиданда юксак бўлмоғи лозим".

Шу маънода ҳозирги, ХХИ аср ёшлари энг бахтли ва омадли, ёшлардир. Ўша ёшларимизни мафкуравий тарбиялаш давримизнинг энг муҳим вазифаларидан биридир. Бизнинг мафкуравий тарбиямиз эса тарбия омилларимизнинг савияси ва шаклига кўп жиҳатдан боғлиқдир.

Мафкуравий тарбия омиллари кўп ва сон-саноксиздир:

- Таълим ва тарбия тизими:

Жамият тараққиёти ва шахс камолоти учун зарур бўлган маънавий ва ахлоқий покланиш, иймон, инсоф, диёнат, ор-номус, меҳр-оқибат, кексаларга ҳурмат сингари чинакам инсоний фазилатлар ўз-ўзидан пайдо бўлмайди. Ҳаммасининг заминиди оилада, умумий таълим мактабларида, халқ таълими тизимининг бошқа тармоқларида ёш авлодга бериладиган таълим-тарбия ётади.

- Оила. Жамиятнинг, давлатнинг, инсоннинг келажаги оиладан бошланади. Оилада сингдирилган тарбия, Ватан, эл-юрт, мустақиллик, озодлик ҳақида бериладиган илк тушунча ва тасаввурлар боланинг мурғак қалбида бир умрга муҳрланиб қолади. Бунда ота-онанинг соводхонлиги, шахсий намунаси алоҳида роль ўйнайди. Бу эса ота-онанинг фарзанд олдидаги, эл-юрт олдидаги бурчини тўғри ва чуқур англашини тақозо этади. Президент ибораси билан айтганда: "ота-онанинг фарзанд олдидаги бурчлари, ўзларининг охиратини обод этувчи қарзлари бор. Дину диёнатли хонадон оқсоқолларидан сўрасангиз, уларни лўнда қилиб санаб беради:

- яхши ном кўйиш,
- яхши муаллим кўлига топшириб, саводини чиқариш,
- илмли қилиш,
- касбли-ҳунарли қилиш,
- бошини икки, уйли жойли қилиш»дан иборат.

- Мактабагача таълим масканлари - бу таълим масканларининг вазифаси бола камолоти асосларини шакллантиришдан, унинг маданий-ахлоқий эҳтиёжларини, дастлабки меҳнат кўникмаларини мустаҳкамлашдан иборатдир. Бу нарса мафкурамиз учун муҳимдир.

- Умумий таълим мактаблари. Ёшларни 50% ёшлик ҳаёти мактабда ўтади. Ундан мафкуравий тарбия жараёнида унумли фойдаланиш, қолаверса тўғри ташкил этиш лозим бўлади.



- Ҳунар-техника, академик лицейлар, ўрта - махсус билим юртлар. Бу даврда ёшларнинг ўзгарувчан, "катта бўлиб" қолган даври келади.

- Олий таълим даргоҳлари. Ёшларни институтлар, университетларда, мустақил шахс сифатида тарбиялаш, мустақил "ҳаёт" даври кечади.

- Маҳалла. Маҳалла халқимизнинг азалий анъаналарига таянган маскан. Кексаларни панд-насиҳати, катталарни шахсий ибрати, жамоанинг ҳамжиҳатлиги мисолида маҳаллада одамлар онгига эзгулик, ватанпарварлик, миллийлик ва инсонпарварлик ғоялари сингдирилиб борилади. Халқимизда "бир болага 7 маҳалла ота-она" деган нақл мавжуд, бу бежиз эмас. Инсон бошқа масканларда ишлайди, ўқийди, ижод қилади, маҳаллада эса яшайди.



## Коммуникатив қобилиятларни ривожлантириш ва ижобий шахс хусусиятларни шакллантириш усуллари.

**Хабибуллаев Шохдиёр**

Жиззах SAMBHRAM Университети

2-боскич талабаси

Инновацион педагогик технологиялар таълим тизими, педагогик жараён ҳамда ўқитувчи ва ўқувчи фаолиятига янгилик, ўзгаришлар киритишни англантиб, бу жараёни амалга оширишда асосан интерфаол услублардан фойдаланилади.

Интерфаол таълим бу ўзаро ҳамкорликдаги ҳаракат эканлигини билдирувчи маънога эга. Интерфаол таълимнинг моҳияти –ўқувчиларни бир-бирларидан ўрганишларига йўналтирилган таълим. Умумий ўрта таълим мактабларида ҳозирда ушбу методдан фойдаланиш кенг оммалашган. Бизнинг мақолада айнан ўқувчиларни ўйин технологияси қўллаш орқали ўқувчиларни ўқув жараёнидаги фаоллигини оширишга қаратилган мавзуга тўхталиш мумкин.

**Ўқувчилар ўртасида коммуникатив қобилиятларни ривожлантиришда ўқув жараёнида қуйидаги усуллардан фойдаланишни тавсия этамиз.**

Бу соҳадаги коррекцион ишлар қуйидаги мақсадларни кўзлайди.

1. Атрофдаги одамларга нисбатан қизиқишни уйғотиш, ҳамдардлик қилиш қобилиятини ривожлантириш.
2. Зўравонликка асосланмаган ҳулқ- атвор моделига таяниб ҳаётий муаммоларни ҳал этиш кўникмаларини ривожлантириш.
3. Ифодали ҳаракатлардан фойдалиниш кўникмаларини ривожлантириш.
4. Мулоқатда ўз эмоционал ҳолатини бошқаришга ўргатиш.
5. Бошқа одамларнинг фикрига нисбатан сабрли муносабатда бўлишга ўргатиш.
6. Ижобий характер хусусиятларини ривожлантириш.

**Новербал мулоқот кўникмаларини ривожлантириш бўйича машқлар.**

1. “ Билмасвой ” Иштирочилардан бири ўртага чиқади, қолган болалар эса унга турли саволлар беради. Бола эса мимика, жестлари ёрдамида “ билмайман” деб жавоб бериши керак.



2. “ Насос ва тўп “. Иштирокчилардан иккитаси жалб қилинади. Уларнинг бири насос ва иккинчиси копток ролини ижро этади. Аввал коптокка насос урилгандаги ҳолат кейин эса хавоси чиқариб юборилган ҳолат ифодаланади.
3. “ Озғин бола ”. Болалар билан суҳбат қурилади. Масалан, эртақ айтиш мумкин. Бир бола бўлган экан, ойиси ширин овқатлар пиширишига қарамасдан уларни емас экан. Бола жудаям озиб кетибди.  
Иштирокчилар озғин бола ҳолатини тасвирлашлари керак.

( сузлаётган бола, мих қоқаётган бола, телефонда гаплашаётган бола).

“ Жасур жангчи”. Кириш, жангчилар ҳақида гапириш мумкин. Жангчи одамларга ёрдам бериш учун баланд ва тор тоғ йўлдан ўтиши керак. Полга тор йўл шаклида чизикча тортилади ва бола жасур жангчининг тор тоғ йўлидан ўтаётганини кўрсатиб бериши керак. Мақсад: Хавотир ва хаяжонни ифода этишни ривожлантириш.

4. “ Иссиқ картошка” Болалар доира қилиб ўтказилади. Рамзий маънода копток олиш мумкин. Қайноқ картошка қўлма- қўл қилиб ўтказилади.

Мулоқотнинг самардорлиги кўп жиҳатдан шахснинг ижобий характер хусусиятларига боғлиқ. Қуйидаги машқлар болаларда ижобий характер хусусиятларини таркиб топтиришга ёрдам беради.

1. “ Вазиятларни ролли ижро этиш”

Мақсад: гуруҳий низоларни, шахсдаги салбий характер хусусиятларни эртақ ва мультфильм қаҳрамонларини таҳлил қилиш орқали коррекция қилиш.

Воситалар: рангли маркерлар, ватман.

Эртақ ёки мультфильм қаҳрамонлари гуруҳ иштирокчилари томонидан таҳлил қилинади, ижобий ва салбий хусусиятлар ажратилади. Уларнинг хатти-харакатлари ва хулқ- атвори қандай оқибатларга олиб келганлиги муҳокама қилинади. Салбий хусусиятлардан воз кечиш усуллари топилади ва ватманга ёзилади.

- 2.” Сехрли буюмлар дўкони ”

Мақсад: болаларда бошқаларни ҳам ўйлаш, меҳрибонлик каби сифатларни ривожлантириш.

Психолог болаларга шундай деб айтади: «Тассавур қилинг сиз сехрли дўконга бориб қолдингиз, у ерда турли ажойиб буюмлар кўп, ҳамма нарсани топиш мумкин. Сиз нима олмоқчисиз ва ким учун? Олган нарсангиз у одамга қандай фойда келтиради ?» в х.к



## **Мулоқот соҳаси коррекцияга мухтож бўлган болаларнинг оиласида тарбия жараёнида йўл қўйиладиган хатолар.**

1. Боланинг муваффақиятсизликлари ва хатолари кўп тилга олинади.
2. Оила аъзолари болага ҳар хил талаб қўяди.
3. Эркалатиш ва юпатишдан бирданига танқид қилишга ўтиш.
4. Боланинг хатти- ҳаракатлари эмас балки шахси кўп танқид қилинади.
5. Жазо сифатида бола билан гаплашмаслик.

## **Билиш жараёнини ривожлантирувчи машғулотлар.**

Ўқувчиларда паст ўзлаштиришни келтириб чиқарувчи сабаблар. қуйидагилардан иборатди.

1. Ўқув мотивларининг шаклланмаганлиги.
2. Билиш жараёнидаги нуқсонлар.
3. Индивидуал типологик хусусиятлар.
4. Ўқитувчининг дарс бериш услуби ҳамда ўқувчиларга бўлган муносабати.
5. Педагогик қаровсизлик.
6. Ўқув ҳаракатларининг шаклланмаганлиги.
7. Ўзини –ўзи ихтиёрий бошқариш усулларининг шаклланмаганлиги.
8. Бармоқлардаги майда моторикани суст ривожланганлиги.
9. Диққат кўламнинг торлиги, тарқоқлиги.
10. Механик ёки узоқ муддатли хотиранинг пастлиги.
11. Ўзига ўзи паст баҳо бериш.
12. Умумий интелектнинг пастлиги.

1 машқ. “ Яширинган буюмлар”. Бир нечта буюмлар (масалан, ўқув қуроллари) болаларга кўрсатиб сўнг усти ёпиб қўйилади. Кейин эса болалардан буюмларнинг номи, ранги, шакли ва нима мақсадда ишлатилиши сўралади. Кейинги сафар буюмларнинг сони ва тури кўпайтириб борилади. ( диққат, хотира, тафаккур)

2 машқ. “SMS”. Болалар билан битта сўз танланади. Ҳар бир бола биттадан ҳарф ролини ўйнайди. Сўз ҳарфлаб айтилганда ҳар бир иштирокчи ўзининг навбати



келганда чапак чалади. Секин-аста ўйин мураккаблаштириб борилади. Масалан, қисқароқ жумла тузиш ва пробел, вергул ҳамда нуқтада ҳамма баробар қарсақ чалиши керак. (эшитиш ва диққати)

3 машқ. “Бўлган ва бўлмаган воқеалар”. Болаларга биро воқеа айтиб берилади. Бўлган воқеаларга чапак чалинади, бўлмаган воқеаларга эса йўқ деб айтилади. (хаёл ва тафаккур).

4. машқ. Хотирани ривожлантириш. Бир – бирига боғлиқ сўзлар ёзилган плакат болаларга кўрсатилади ва унинг иккинчи қисми ёпиб қўйилади. Сўнгра улардан беркитилган сўзларни топиш сўралади. (мантикий хотира)

5. машқ. “Гавда ҳолатлари”. Болалардан бири даврага чиқади, қолган иштирокчилар эса турли ҳолатда туриб оладилар. Сўнгра бола орқасини ўгириб туради, қолганлар эса ўз ҳолатлари ва жойларини ўзгартирадилар. Бола иштирокчиларнинг аввалги ҳолати ва жойни топиши керак.

6. машқ. “Мос расмлар”. Болаларга плакатга ёзилган учта гуруҳга оид сўзлар кўрсатилади. Кейин уларга шу гуруҳларга оид расмлар барилади. Иштирокчилар гуруҳларга оид расмларни кетма-кетликда жойлштириб чиқишлари керак бўлади. (тафаккур)

## Адабиётлар

1. Ишмухамедов Р. Абдуқодиров А. Пардаев А. Таълимда инновацион технологиялар (таълим муассасалари педагог-ўқитувчилари учун амалий тавсиялар). –Т.: Истеъдод, 2008.
2. Психологик тренинглар ишланмаси. Республика ташхис маркази. (амалиётчи психологлар учун). Тошкент-2019.

## “Фан , таълим ва ишлаб чиқариш интеграцияси :

### замонавий қараш ва ёндашувлар”

**Умидахон Кимсановна Алимова.** Андижон тумани 16 – умумий ўрта таълим мактаби Рус тили ва адабиёт фани ўқитувчиси. 90-543-52-67

Ушбу мақолада мактабларда дарсдан ташқари вақтларда ўқувчи қизларни самарали меҳнат билан шуғулланиш, таълим ва ишлаб чиқариш интеграциясини ҳаётда татбиқ этиш технологияси ва методлари ҳақида фикр ва тавсиялар берилган.

Бугунги барқарор иқтисодий тараққиётга эришиш учун инновацион фаолиятни, фан , таълим ва ишлаб чиқариш интеграциясини мактаб ўқувчи қизларнинг замонавий қараш ва ёндашувлари орқали шакллантириш зарурдир. Замонавий ёшлар билими, ташаббускорлиги, тезкор ҳаракатлари орқали жамиятнинг юксалиш ва ривожланиши даражасини белгиламоқда. Глобаллашув жараёнида илм -фан ва ишлаб чиқаришнинг самарали натижаларини кўрсатмоқда. Жамиятимизда аҳоли , айниқса ёш қизларимизнинг маънавий ва маърифий савиясини доимий юксалтириш биринчи даражали вазифалардан биридир.

Мухтарам юртбошимизнинг “Милий тикланишдан - миллий юксалиш сари” ғоясини амалиётда қўллаб-қувватлаш, асосида биз таълим-тарбия жараёнида ёшларни она ватанга садоқат руҳида тарбиялаш, фидойилик, янгича замонавий фикрлаш, мустақил бўлиш тенденцияларини шакллантирмоқдамиз.

Мактабимиз Андижон туманида жойлашган бўлиб, ҳозирда 600 нафар ўқувчиларга замонавий технологиялар асосида таълим бериб келмоқдамиз. Мактабимизда ташкил этилган “5 та муҳим ташаббус ва айнан шу ташаббуснинг бешинчи долзарб масалага алоҳида эътибор қаратганмиз. Яъни, “Хотин – қизларни иш билан таъминлаш масаласи”, қизбола ўқувчиларни жамиятда фаол позицияга эга бўлиш мақсадини кўзлаб, “Ёш шоира”, “Дизайнер”, “Мохир



чеварлар”, “Мастер тўқувчи” “Пазанда” тўғарақлари ташкил этилган. Ҳар ҳафтада тўғарақлар ўзларини янгича тайёрлаган ишларини мактаб ўқувчиларига Галерея шаклида намойиш қилишади. Ёш моҳирлар томонидан тайёрлаган маҳсулотларини ўқувчиларга сотишиб тўплаган маблағларга яна маҳсулот тайёрлаш учун керакли молларни харид қилишади. Ушбу тўғарақларни ташкил этишда раҳбарлик қиламан, уларни мустақил ҳаракат қилишлари учун ҳар бир гуруҳга бир нафардан мастер, яъни шу соҳани мукамал эгаллаган ўқувчини лидер этиб тайинлаганман. Бу тўғарақларга технология фани ўқитувчиси бош бўлиб вазифа ва топшириқларни олдиндан тайёрлаб қўядилар. Амалга оширган ишларимизни вилоят ва туман мактаблари ўртасида семинарлар орқали тажрибаларимизни оммага ёйиб келмоқдамиз.

Ўта-оналар билан ҳамкорлик ишлари йўлаг қўйилган, ушбу йўналиш орқали биз ўқувчи қизларимизни нафақат, бўш вақтларини мазмунли ташкил этишга эришдик, балки ўқувчилар ўртасида мулоқот малакаларини шакллантириш, уларни уй ишларини бажаришдаги кўникмаларини ривожлантиришга ҳаракат қилмоқдамиз. Мактабимиз психологи томонидан машғулотлар давомида уларни мулоқот маданияти, ота-она, ака-ука ва опа сингиллар билан муносабатларга киришиш тренингларини шу пайтда ўтказишга ҳаракат қилмоқда. Бу ишларнинг негизида биз қуйидаги натижаларга эришишимиз мумкин дегн фараз бор:

1. Оилада ота –она ва фарзанд ўртасидаги муносабатларни позитив томонидан ўзгариш эҳтимоли бор, машғулотлар давомида миллий ва умуминсоний қадриятларни уларга тушунтириш, айниқса уларга миллий меросимиз бўлган Ҳадислар, ривоятлардан, ҳаётий воқеликлардан кенг фойдаланиб ҳаётга ижобий нигшоҳ билан қараш кўникмасини ҳосил қилади.

2. Умумий ўрта таълим ўқувчи қизларини мамлакат сиёсий ҳаётининг бўлажак иштирокчилари сифатида тўғарақларда интернет манбаларидан фойдаланиб тўғарақ фаолиятига оид янги маълумотларни машғулотларда фойдаланиш имкони



беради ва ижтимоий – сиёсий билимларга бўлган эҳтиёжини оширишга йўналтирилган фанлар бўйича ҳам фикрлар алмашилади.

3. Ўқувчи қизлар ўртасида китобга бўлган қизиқишларни ривожлантириш малакаси ҳам шакллантирилади. Ахборот коммуникация маркази раҳбари тўғаракларда янги адабиётлар бўйича қизиқарли маълумотлар бериш орқали ўқувчиларни китоба бўлган қизиқишларини ошириш кўникмаси ривожланади.

Зеро, Республикамиз Президенти Ш.Мирзиёевнинг 2020 йил 24 январдаги Олий мажлис палаталари ва халққа Мурожаатномасида алоҳида, таъкидлаб ўтдики, уларнинг фикрлари бугунги давлат сиёсатини исботи деб айтиш мумкин. Уларнинг баёотида қуйидаги сўзлари фикримни янада ойдиланштиради. **“Шарқ донишмандлари айтганидек :“Энг катта бойлик бу ақл – заковат, ва илм, энг катта меърос бу яхши тарбия , энг катта қашшоқлик бу билимсизликдир!”** Шу сабабли ҳаммамиз учун замонавий билимларни ўзлаштириш, чинакам маърифат ва юксак маданият эгаси бўлиш узлуксиз ҳаётий эҳтиёжга айланиши керак. Биз бу йил хотин –қизлар ва ёшларни қўллаб –қувватлаш борасидаги ишларни янги босқичга кўтаришга бутун ақлимиз, кучимиз билан ҳаракат қиламиз.



## *Ma'naviy bilimlarning shakllanishida*

### *musiqiy bilimning o'rni.*

**Yuldasheva Tabassum Baxtiyor qizi**

**Toshkent shaxar, Yashnabot tumani**

**231-sonli maktab musiqa fani o'qituvchisi**

**Ilmiy raxbar: Nodirova Hilola Sirojonovna**

Yoshlarni ma'nan yetuk, tetik va jismonan baquvvat, shunidek insonparvar, vatanparvar, ota onaga mexr muxabbat, ustozlarga xurmat- extirom ruxida tarbiyalashda milliy an'analar, qadriyatlar urf odatlar o'rni beqiyosdir. Jumladan o'zida barcha qadriyatlarni mujassam etgan xalq og'zaki ijodi, mumtoz ashula va raqslar, laparlar, folklor va boshqa qator xalq og'zaki ijodi namunalari yoshlarda milliy ruxni, millatimizga xos ijobiy xususiyatlarni shakllantirib, ularni ma'naviy boyitib, ma'naviy ozuqa bo'lib xizmat qiladi. Eng mashxur o'zida bor qadriyatlarni jamlagan qadriyatlarimizdan biri bu ALLA xisoblanadi. Alla faqat bolani uxlatibgina qolmay, bolaga onaning mexrini uyg'otishga xizmat qilgan.

Urf odat, marosim, an'analar xalqning milliy qiyofasini kursatib beruvchi kuzgu sifatida xizmat qiladi. Chunki ular faqat ezgulikka yunaltirilgan an'analardir. Istiqlol tufayli milliy madaniyatimiz jaxon sivilizatsiyasi taraqqiyotiga bebaxo hissa qo'shgan buyuk bobokalonlarimizning ma'naviyati qaytadan o'rnatildi va tiklandi. Xalqimiz ularni bilishga muyassar bo'ldi. Mustaqillik yillarida xalqimiz ma'naviyatining yulduzlari mamlakatimizda va xalqaro miqyosda keng nishonlandi.

1991-yil Alisher Navoiy tavalludining 550 yilligi

1992-yil Boborahim Mashrab tavalludining 350 yilligi

1993-yil Zaxiriddin Muxammad Bobur tavalludining 510 yilligi

1994-yil Mirzo Ulug'bek tavalludining 600 yilligi

1996-yil Amir Temur tavalludining 660 yilligi

2000-yil Avesto taratilganining 2700 yilligi

Buyuk allomalarimiz, mutaffakkirlarimiz yubeliylari munosabati bilan ularning o'nlab nodir va noyob asarlari o'zbek, ingliz, fransus, nemis va boshqa tillarda nashr etildi, haykallar o'rnatildi, ziyoratgoh maydonlari va boshqa bog'lar yaratildi, va bu obidalar



jaxon memorchilik obidalariga aylantirildi. Bu ajdodlarimiz qo'lyozma manbalarida xam musiqiy bilimning nechog'liq inson qalbini yorituvchi kuch ekanligini bilishimiz mumkin.

Aynan bu voqealarda xam milliy an'analarimiz joo bo'lganligiga xech shubxa yuq. Respublikamiz mustaqillik yillarida milliy qadriyatlarimiz, milliy bayramlarimiz, Navruz bayrami, sumalak pishirish bayrami yoshlarda ayniqsa katta taassurot qoldiradi. Maktab, oliyxohlar xamda maxallalarda bu bayramlar juda keng ko'lamli va uyushqoqlik bilan nishonlanadi. Aytishlaricha sumalak qaynayotgan qozon atrofida nima niyat qilinsa amalga oshar ekan. Bu xam asriy qadriyatlarning yaqqol bir namunasi.

Ma'lumki bugungi kunimizni va albatta mamlakatimizning asosiy po'ydevorini tashkil etuvchi yoshlarsiz tasuvvur etib bo'lmaydi. Respublikamiz yoshlarini rivojlanishlarida aynan mana shunday umuminsoniy qadriyatlarimizning o'rni va mavqei juda baland turadi. Mamlakatimizda shakllanayotgan milliy qadriyatimizning moxiyati va uning bosh maqsadi xam shundan iboratdir.

XXI asrning muxum yutuqlaridan biri bu milliy mafkura va madaniyatni birinchi bosqichga chiqishidir. Yoshlarni milliy istiqlol g'oyalariga sodiqlik ruxida tarbiyalash bugungi kunning eng asosiy maqsadlaridan biridir. Ma'rifatli yoshlar- bu xar bir davlatning ustunlaridan biridir. Barcha zamonlar va xalqlar tarixida yoshlar har doim asosiy rolni o'ynagan. Buyuk ajdodlarimiz xam ma'naviy- ruxiy kamolotga erishishni doimo ogoh va hushyor yashashni, Vatan el yurt sha'ni, tinchligi uchun hatto jon fido etishni hayotining mazmuni deb bilgan.

Shuning uchun Bungay qadriyatlarni biz madaniy meros dib o'rganamiz. Bu merosni yosh avlodga o'rgatishda bog'cha va maktablarning o'rni beqiyosdir. Shuning uchun kuplab mana shungay meroslarimiz buyicha kitiblar va mavzular darsliklar safiga qo'shilmoqda. Bundan asosiy maqsad xam yoshlar ongini faqat shakllantirishdan iboratdir.

Barcha fan, barcha texnika, kashfiyotlar bilim, san'at adabiyot jarayonlaridagi ijobiy tamonlarni madaniy meros o'z ichiga oladi. Chunki bular madaniy merosning negizlarini tashkil qilgan sohalardir. Manaviyat bu guzallik tushunchasi b.n xam uzviy bog'liq tushunchadir. Shuning uchun ma'naviyatni xam xuddi go'zallik singari asrashimiz lozim.



## ЎҚУВЧИЛАРНИНГ БИЛИШ ФАОЛИЯТИ ТАКОМИЛЛАШТИРИШ

**Гафурова Мукадас Артикбаевна**

**Тошкент шаҳри Бектемир тумани**

**348-умумтаълим мактаб ўқитувчиси**

**Аннотация:** мақолада ўқувчиларда математик тафаккурни ривожлантиришда бошланғич таълимнинг мазмунини, таълим фаолияти мазмуни ва тузилиши, ўқув фаолиятини тўғри ташкил этиш масалаларига ёритиб берилган

**Калит сўзлар:** стандарт, кўникма, билим, малака, компетенция, жараён, мактаб, характер, ривожланиш, миқдор, фаолият, тарбия.

Жамиятимиз истиқболда қандай бўлиши ёш авлоднинг билим даражасива фикрлашига боғлиқ. Бошланғич таълим болани етукликка ундовчи, фаол фикрлашга ўргатувчи асосий босқич ҳисобланади. Ўқувчиларда Давлат таълим стандартларига мос кўникма, билим, малака ва компетенцияларни ҳосил қилиш, умуммаданий кўникмаларни шакллантириш, уларни жамият ҳаётига тайёрлаш, фикрлашни ривожлантириш, ватанпарварлик, мустақиллик тамойиллари асосида демократияга содиқлик ҳиссини шакллантириш ўқув жараёнининг асосий вазибаларидан бири ҳисобланади.

Ўрганиш жараёнида оғзаки машқлардан фойдаланишнинг икки жиҳати борлигини ҳисобга олдик: мазмун ва жараён. Ушбу вазиятдан келиб чиқиб, биз ўқувчиларда математик тафаккурни ривожлантириш муаммосини ҳал қилиш учун аниқ таълимни танлашимиз керак. Бу, албатта, оғзаки машқлар



мазмунига таъсир қилади. Бундай технология сифатида биз ривожлантирувчи таълим технологиясидан фойдаланамиз. Чунки келажак мактаби тараққий этувчи таълим мактаби экани кун сайин аён бўлиб бормоқда.

Таълим ривожланишининг характерини аниқлаш, кейин уни амалга ошириш воситаларини аниқлаш кўп жиҳатдан ривожланиш тоифаси билан боғлиқ.

Ривожланиш - бу объектив жараён бўлиб, ташқи ва ички назорат омиллари таъсирида шахснинг миқдорлари, яъни фазилатлари, фазилатлари ва ҳуқуқларини шакллантириш, осондан мураккабга, оддийдан мураккабга, мавҳумдан хусусийга, содда шакллардан ўтиш. ҳаётдан юқори фаолиятга.

Инсон тарбияси ва унинг ақлий ривожланиши ўртасида доимо фаоллик мавжуд. Шунинг учун ҳам бошланғич таълимни ривожлантириш мазмунини такомиллаштириш ёки бойитишда, энг аввало, таълим фаолияти мазмуни ва тузилишини пухта таҳлил қилиш зарур. Кичик ёшдаги ўқувчиларнинг ақлий ривожланиши бу ҳолат билан бевосита боғлиқ.

Шунга кўра биз ўқувчиларнинг мантиқий фикрлашини ривожлантиришда оғзаки машқлар тизимидан фойдаланиш мақсадга мувофиқ.

Оғзаки машқлар машқ қилиш тури бўлиб, ёзма машққа қаршидир, нутқни ривожлантиришга мўлжалланган фаолият турини кўрсатади. Оғзаки машқ бажарилаётганда эшитиш анализаторлари етакчи восита бўлади ва материалларни ёд олиш, тезда жавоб қилиш имкониятларини хосил қилади. У расмийлаштиришни талаб қилмайди, шунинг учун ҳам бошланғич синф ўқувчисининг фикрлашини ривожлантирувчи асосий омил бўлади.

Мантиқий тафаррукни ривожлантириш ўқувчининг ўқув фаолияти билан боғлиқ: биринчидан, улар умумий фаолият концепциясининг санаб ўтилган барча таркибий қисмларини ўз ичига олади; бошқа томондан, бу компонентлар бошқа ҳар қандай фаолиятдан фарқ қилувчи субъектив мазмунга эга.





Мисол учун, агар биз тўғри бурчакли учбурчакнинг майдонини ҳисоблаш формуласини кўриб чиқсак. Мақсад - тўғри бурчакли учбурчакнинг майдони тўғри бурчакли учбурчакнинг ярмига тенг эканлигини исботлаш. Мотив - билиш зарурати. Усул тўртбурчаклар тўртбурчакни ўрганишдан иборат: уни эгиб, диагонал равишда кесиб олинг, олинган учбурчакларни бир-бирининг устига қўйинг ва тўртбурчаклар майдони учун формуладан фойдаланиб, уларнинг тенглигини ўрнатинг. Натижада тўғри бурчакли учбурчакнинг майдони учун формуланинг асосланиши.

Ўқув жараёнида фаолият деганда, янги натижага эришишга қаратилган объект ва субъектнинг ўзаро таъсири тушунилади. Бу таърифдан келиб чиқадики, фаолиятнинг асосини у ёки бу фаолият маҳсулини олиш имконини берувчи технология ташкил этади. Шунини таъкидлаш керакки, технология фаолиятнинг субъекти ҳам, объекти ҳам эмас. Ўқувчилар ўқиш, билим ва

кўникмаларга эга бўлишлари учун уларнинг фаолиятини тўғри ташкил этиш зарур.

Ўқувчи ўқув материални ўқув фаолияти сифатида ўрганади, агар: биринчидан, мавжуд материални ўзлаштиришга бўлган эҳтиёж ва мотивация шаклланса; иккинчидан, агар ўқувчининг фаолияти ўзлаштирилаётган материяни ўзгартириб, уни янги мазмун билан тўлдирishдан иборат бўлса, у инсон фаолиятини тўғри ташкил этишнинг асоси бўлади.

Таълим фаолиятини тўғри ташкил этишнинг биринчи шarti - бу ички эҳтиёжлар ва мотивларнинг мавжудлиги. Ўқув эҳтиёжлари ва мотивлари ўқувчиларни билим олишга йўналтиради. Ушбу босқичда билим ушбу ўқув материални қайта ишлаш натижасида пайдо бўлади. Бундай муомала ўқув материалдаги ички ёки муҳим муносабатларни очиб беради. Ўрганишга бўлган эҳтиёж ҳақида гапирганда, биз ўқувчининг ҳақиқий ёки фикрлаш тажрибасига бўлган эҳтиёжини тушунамиз.

Ўқитувчи одатда ўқувчилардан дарсда шу мавзу бўйича тажриба ўтказиш орқали бирор мавзунини ўрганишни сўраса, ўқувчилардан ўқув фаолиятини амалга оширишни талаб қиладиган муаммолар мавжуд. Ўқувчилардан ўрганилаётган материалнинг ички ва ташқи алоқаларини ўрнатишни талаб қиладиган педагогик тажриба доимо ижодий характерга эга. В. В. Давидовнинг фикрича, «шахснинг шахсияти унинг ижодида намоён бўлади». Ўқувчиларнинг таълим фаолиятини ривожлантириш зарурати вауларни амалга ошириш қобилияти ўқувчи шахсининг ривожланишига катта ёрдам беради. Ўқув фаолиятининг асосий элементи эҳтиёжсиз мавжуд бўлмайди.

Келинг, математикадан оғзаки топшириқни мисол қилиб олайлик.  $4 + 5 + 6 + 3 + 5 + 4 + 7 + 2 + 10 - 1 + 11 - 2 + 12 - 3$

1. Сонли ифоданинг қийматини топинг.
2. Қайси белгилар асосида сонли ифодаларни беришимиз мумкин?
3. Сон иборалар маъносида қандай қизиқарли ҳолатни сездингиз?
4. 9 қийматига эга сонли ифода яратинг.
5. Қуйидаги сон ифодалардан қайси бири йиғиндини топиш учун ортиқча?

Нега?

6. Рақамли ифодалардаги фарқларга оид мисолларда қандай қизиқарли ҳолатни пайқаддингиз?

Ўқув фаолиятини тўғри ташкил этишнинг иккинчи шarti ўқувчиларни ўрганган материали билан тажриба қилишга мажбур қиладиган ўқув вазифасини шакллантиришдир.

Бу назарияга кўра, ўрганиш ўқувчиларни фаолият ва ақлий ҳаракат йўналишини олишга ва уни режалаштириш ва амалга оширишга ундайди. Кўнгиллилик кўникмалари ва малакаларини ривожлантириш учун қуйидагилар зарур:

- 1) мотивация яратиш;



- 2) ҳаракатга йўналтирилган моделни тушунтириш ва фарқлаш, яъни ҳаракатни ўқувчилар учун тушунарли ва эришиш мумкин бўлган ҳаракатларга бўлиш;
- 3) ҳаракатни моддий ёки моддийлашган шаклда шакллантириш;
- 4) оғзаки нутқ ёрдамида ҳаракатни шакллантириш. Бунда алгоритмнинг барча амаллари ва кўрсатмалари уларнинг бажарилиши тартибида овоз чиқариб айтилади;
- 5) ички нутқ орқали ҳаракатни шакллантириш. Ҳаракатлар ички нутқ ёрдамида такрорланади, бунда ҳаракатлар қисқартирилади ва автоматлаштирилади;
- 6) Психик ҳаракатларни босқичма-босқич ривожлантириш назариясига кўра, вазифаларни шакллантиришда учта асосий тур мавжуд.

Ҳаракат йўналишини танлашнинг биринчи тури: ўқувчига ҳаракат намунаси берилади ва натижаси айтилади, лекин ҳаракатни қандай бажариш

кераклиги кўрсатилмайди. Тўғри жавобни танлаш ўқувчининг ўзига боғлиқ. Натижада у ақлий ҳаракатларни тўғри бажаришни ўрганади. Бироқ, бу жараёнда шаклланган кўникмалар мустаҳкамланмайди ва малакага эга бўлмайди. Шунинг учун улар янги вазифаларни бажариш жараёнига ўтказилмайди. бу турдаги йўналиш танлаш устида ишлаётган ўқитувчи кўп хатоларни олдиндан режалаштирган бўлади. Тўғрироғи, ўқитувчи бу ҳолатда ортиқча такрорлаш ва етказиб бериш билан овора бўлади.

Ҳаракат йўналишини танлашнинг иккинчи тури: ўқувчига бирор ҳаракат ёки топшириқни тўғри бажариш бўйича кўрсатма берилади, яъни тайёр ҳаракат алгоритми тақдим этилади.

Алгоритмни қўллаш бўйича кўрсатмаларга қатъий амал қилинган ўқув жараёнида ўқувчиларнинг ҳаракатлари беҳато, тез бажарилади. Машқлар давомида алгоритм ўзлаштирилади. Алгоритмдан фойдаланишга мисоллар:

$38 + 7$ , тўғри тўртбурчак периметрини ҳисоблаш, номаълум қўшимчани топиш учун тенгламани ечиш ва ҳоказо. Бунда ўқувчи янги топшириқни олдинги топшириқ билан солиштиради, агар улар бир хил бўлса, ўқитувчи томонидан берилган

алгоритм янги вазифани бажаришда муваффақиятли қўлланилади. Шуни таъкидлаш керакки, қўллаш доираси ҳаракатлар ва вазифаларни бажаришнинг муайян шартлари билан чегараланади.

Иккинчи турда бажариладиган ишларнинг камчилиги шундаки, ҳаракатлар кетма-кетлиги ташқаридан таъминланади. Натижада унинг ижодий тафаккурининг ривожланиши секинлашади, лекин алгоритмик фаолият усули яхши шаклланади. Ўқувчига доимо тайёр алгоритмлар, маълумотномалар, конспектлар берилса, у ақлий ривожланишда олдинга силжий олмайди, балки фанга оид кўникма ва малакаларни этарлича яхши эгаллайди.

Ҳаракат йўналишини танлашнинг учинчи тури дастлаб ўқув жараёнидаэмас, балки вазиятни таҳлил қилишда, муайян вазиятда ҳаракат қилиш усулини ўргатишда ётади. Ўқитувчи ўқувчилар билан муайян усулда масалалар ечишни чуқур таҳлил қилади. Натижада ўқувчилар мустақил равишда масалани ечишнинг умумлаштирилган схемасини ёки алгоритминини ишлаб чиқадилар.

Мисол тариқасида ташкил этилган амалий ишлар орқали ўқувчиларни “тадқиқот”га йўналтиришни кўриб чиқамиз.

Ёнлари 4 см ва 16 см бўлган қоғоздан тўртбурчаклар кесиб олинг ва уни ярмига катлайн. Кейин уни 8 та тенг бўлакка катлаярак 4 та тенг бўлаккабўлинг. Парчалар сони ортиши билан улар қандай ўзгаришини тасвирлаб беринг.

Учинчи босқичда олиб борилган ишлар умумлашмаларнинг маъно доирасида шаклланиш қонуниятларига мос келади ва ўқувчиларда назарий тафаккурни ривожлантиришга хизмат қилади. Алгоритмик фаолият усулиданижодий-назарий фикрлашга ўтиш мавжуд. Бундай шаклланган ҳаракатларўзгарувчан шароитларга чидамли бўлиб, бир хил турдаги муаммоларни ҳал қилишда чексиз ҳаракат доирасига эга.

Шахсга йўналтирилган таълим назариясида билим ҳеч қачон ўқувчиларга тайёр шаклда берилмаслиги керак. Билим ҳар доим муайян фаолият контекстида ўзлаштирилади.

Шундай қилиб, ҳаракат йўналишини танлашнинг учинчи турида ўқувчиларнинг билиш фаолияти билиш фаолияти билан бирлаштирилади. Таълим фаолиятининг муҳим хусусиятларидан бири бу ўқув жараёнининг ижодий хусусиятидир.

Ўқувчиларнинг ижодий қобилиятларини шакллантиришга фақат уларнинг ижодий фаолият жараёнида фаол иштирок этишини таъминлашорқали эришиш мумкин. Натижада, ўқув фаолияти уларнинг интеллектуал ва ижодий қобилиятларини ривожлантиришга, шунингдек, математик билимларни ўзлаштиришга қаратилган.

Ақлий ҳаракатлар ва билимларни босқичма-босқич шакллантиришга асосланган таълимга фаол ёндашиш тамойилига таяниш мақсадга мувофиқдир. Чунки ривожлантирувчи таълим назарияси математика ўқитиш жараёнида учта асосий масалани ҳал қилишни талаб қилади: мақсадларни тўғри белгилаш, мазмунини аниқ танлаш ва дидактик воситаларни тизимлаштириш. Ўқувчиларда мантикий фикрлашни ривожлантириш ғояси ушбу муаммоларни самарали ҳал қилишга имкон беради.

### Фойдаланилган адабиётлар.

1. Давидов В.В. Теория развивающего обучения. – М.: Интор, 1996. 544 с.
2. Давлетшин М.Г. Замонавий мактаб ўқитувчисининг психологияси. – Т.: Ўзбекистон. 1999. - 29 б.
3. Султонов М.М. Математика дарсларида бошланғич синф ўқувчиларининг ўқув-интеллектуал қобилиятини ривожлантириш//ўқув метолик қўлланма. – Т.: Фан ва технология. 2012. б.
4. Тожибоева Х.М. Ўқувчи-ёшлар ижтимоий фаоллигини оширишнинг



педагогик тизими. - 13.00.01 – Педагогика назарияси. педагогика таълимотлар тарихи.  
пед.фан.бўй.фал.док.дис. автореф. (PhD). - Тошкент –2018. – 44 б.

5. Фалсафа. Қомусий луғат. “Ўзбекистон файласуфлари миллий жамияти нашриёти”, “ШАРҚ” нашриёт- матбаа акциядорлик компанияси бош таҳририяти. – Тошкент - 2004. 496 б.

6. F.Umarova, A.Ubbiyeva, F.Gaibnazarova, N.Jo'rayev “O'quvchi shaxsini rivojlantirishga yo'naltirilgan ta'lim. ”Umumta'lim maktablari o'qituvchilari uchun o'quv modullari. 2- modul, 2-nashr. T., “Bekinmashoq-plyus”.2013



## ADVANTAGES AND VALUE OF IDIOMS IN ENGLISH TRANSLATION

**Yoldoshova Mushtariy Utkirovna**

Student of Termez state university 3-course(Termez,Uzbekistan)

**Khoshimkhujayeva Mokhrux**

Vice- chancellor of International relationship, Doctor of philosophy (PhD), Termez State University

**Annotation:** one of the units that make up the dictionary composition of the language is phraseologisms. Phraseologisms are manifested in speech as a unit of language. They ensure that the speech is expressive and colloquial. Phraseological units reflect the cultural language wealth of a people speaking a certain language and help to reveal the peculiarities of their worldview. It is important and interesting to learn phraseologisms in each language. In this article, some considerations on the state of the study of phraseological phrases are discussed.

**Keywords:** phraseology, phraseological dictionaries, phraseology, phrase, translation

**Annotatsiya:** Tilning lug'at tarkibini tashkil etuvchi birliklardan biri frazeologizmlardir. Frazeologizmlar til birligi sifatida nutqda namoyon bo'ladi. Ular nutqning ta'sirchan va buyoqdor bo'lishini ta'minlaydi. Frazeologik birliklar ma'lum bir tilda so'zlashuvchi xalqning madaniy til boyligini aks ettiradi va ularning dunyoqarashining o'ziga xos xususiyatlarini ochib berishga yordam beradi. Har bir tildagi frazeologizmlarni o'rganish muhim hamda qiziqarli hisoblanadi. Ushbu maqolada frazeologik iboralarni o'rganilish holati bo'yicha ayrim mulohazalar keltirib o'tilgan.

**Kalit so'zlar:** Frazeologiya, frazeologik lug'atlar, frazeologizm, ibora, tarjima.

**Аннотация:** одной из единиц, составляющих словарный состав языка, являются фразеологизмы. Фразеологизмы проявляются в речи как языковые единицы. Они обеспечивают выразительность и выразительность речи. Фразеологизмы отражают культурное языковое богатство народа, говорящего на том или ином языке, и помогают раскрыть особенности их мировоззрения. Изучение фразеологизмов в каждом языке важно и интересно. В данной статье приведены некоторые соображения относительно ситуации изучения фразеологических выражений.

**Ключевые слова:** фразеология, фразеологические словари, фразеологизм, словосочетание, перевод.

As in any other language, the meaning of English idioms is often incomprehensible at first glance, hidden under the centuries (and sometimes thousands of years) of a network of cultures and language formation. It is necessary to carefully and separately study the



meaning of each phrase. It seems a difficult and long process, but it is interesting to constantly plunge into the world of incomprehensible meanings. Especially local sentences are tied to the case, and comparison and comparison begin. String-like vine branches To consider phraseological units as an integral integral part of the language excellent study of the general and specific laws of phraseology requires withdrawal. Analysis of the semantic stylistic characteristics of phraseological units doing, as everyone knows, is a much more extensive coverage area. By phraseology many linguists make their worthy contributions to the development of scientific research added. Still many believe that phraseology is formed as a separate part of linguistics although there was no time, the history of its origin was the first of the language development stems to stages. From scientific research it is known that phraseological the units appeared together with the language and developed together with the language. However in different periods of society, their role and importance are assessed differently. Phraseologism, phraseological unit, phraseology — the general name of stable (stable) gardens, consisting of two or more words, spiritually equivalent to a related word combination or sentence, applied in a sense of integrity in a portable and indivisible. F.lar, unlike syntactic structures, in which the form is similar to their own, uses speech as a free choice of speech, not by substitution, but as a material with a meaning and a certain lexical grammatical composition, ready from the beginning, that is, F. from the composition it is impossible to take out, drop a piece: the seeds of Anka, beat the barley raw, count the chuchvara raw, roll out without skin, fly the butterfly, fall into the place of skates, the sheep is open, the ear is heavy and the other F.lar has historical norms of application, methods, their meanings are clarified in a certain conversational process. For English learners, sometimes they find it difficult to translate idioms into exactly their own language. Especially this requires a lot of effort and more research for researchers who are constantly engaged in translation work. This article highlights some of the research work done on idioms in which words of body members participated, with gone on to help those difficulties. Illuminated and commented bills using examples to add clarifications mentioned. The following idioms always require translation, taking into account the presented situation, and first of all it is necessary to make sure that this combination is an idiom and then go to the analysis. Our article, which is presented, is made in the desire of these problems. Idioms or phraseologies exist in every language. To learn a foreign language, so as not to get into an uncomfortable situation, it is necessary to learn idioms. In English, there are many complex phrases and turns that the British like to use in everyday life. These idioms affect different spheres of life: food, animals, weather, etc. In this article, you will learn what English idioms are and whether they are worth learning or not. English idioms or phraseologies—these are unstressed speech turns, the unstressed combination of words is usually understood in a figurative sense. The meaning of the whole phrase is not determined by the meaning of the words included in it. Often it is difficult to guess the meaning of the idiom, it is difficult to understand from the words





that enter it, if you are unfamiliar with it. Let's discuss and see some idioms and their meanings in Uzbek. (time)

1. AGAINST TIME- vaqtga qaramay tez bajarmoq
2. CALL IT A DAY- ishlashdan to'xtamoq
3. DEVIL OF A TIME- yomon vaqt o'tkazmoq
4. CLOCK ON- kelgan vaqtini yozmoq
5. CLOCK OUT- ketgan vaqtini yozmoq
6. HIGH TIME- ayni vaqti
7. KILL TIME- vaqtini behuda sarflamoq
8. MATTER OF A TIME- vaqt qadri
9. MOMENT OF THE TRUTH- daqiqqa qadri
10. NAME THE DAY- muhim sanani belgilamoq-
11. NOT FOR A MINUTE- bir daqiqqa ham emas
12. NOW OR NEVER- hozir yoki hech qachon
13. PRESSED FOR TIME- vawti tig'iz bo'lmoq
14. RACE AGAINST TIME- vaqtga qaramay ish qilmoq
15. ROUGH TIME- maqbul vaqt
16. TIME FLIES- vaqtni tez o'tisji
17. TO THE LAST- oxirigacha
18. THIS DAY- shu kunlarfa
19. UP TO DATE- eskirgan
20. ZERO TIME- boshlanish vaqti
21. DONKEYS YEARS- Ko'p yillar
22. IN THE LONG RUN- keyinchalik
22. MONTH OF SUNDAYS- juda uzun vaqt
23. ONCE IN A BLUE MOON- kamdan kam
24. NEVER IN THE MILLION YEARS- Hech qachon sodir bo'lmaydigan
25. NICK OF THE TIME- tig'iz vaqt

For example: to be in the same boat. It literally means: "to be in the same boat", but the meaning of the idiom is different: "to be in the same situation, to experience the same difficulties". To better remember the idiom, you need to understand its meaning, it often seems ridiculous. To understand what this means, it is good to know the history of one or another idiom. Do you remember the story about the cat rain? By the way, in addition to the terrible fairy tales of cesspool, there is another version of its origin (village). In the old days, the houses in the villages were covered with a salmon, which attracted domestic cats and kittens: they preferred to sleep on a soft, fragrant bunny. And those who often come



across, but about revenge for our actions "face to face with music" idioms, we also talked about her last time. Strangely enough, it has a "military" origin. On the parade grounds, British soldiers were sued for irregularities and, hearing the verdict, they knocked the drum role not only to the ranks, but also to the orchestra. In short, it was music. By the way, this English idiom is very suitable for our recent "face-to-face" rotation and is similar in meaning. We hope that these idioms will help you to colour your speech. Good luck! There are idioms in the languages of the world. For the Russian language, the word phraseology is more familiar. Idiom is a combination of several words that have one common meaning. These words lose their individual meaning. Idioms are called stable, integral combinations, because they are used in an unchanged form. For example, no one talks about sitting on a single boat or being on a single ship. Idiom is used as a ready-made figurative template for some unusual situations. Perhaps you can guess the meaning of the phrase about the boat, especially when you hear it in context, but there are phrases, it is impossible to guess their meaning. I want to buy Saturday evening special, but I'm afraid to own it. What is what -? I want to buy ... Is Saturday night special? Is Saturday night special? maybe I'm afraid to go to trade on Saturday? "Saturday night special" this is a small gun or revolver. A very approximate phrase can be translated as "special Saturday dinner". It appeared in the 60-ies (now less than threaded), and often inexpensive and inexpensive weapons occurred during a fight with drunkenness in bars, and often in the evening on weekends. The gun was used in many places in hot places, so often during conflicts someone gets a "special meal". Sometimes the trick is also similar to the threaded - Russian, but has a completely different meaning. A soft stone does not collect any moss. This literally means "Moss does not grow on a Rolling Stone". By mistake, you can think that "our water does not flow under the lying stone", but the idiom about Moss has a different meaning: a person who changes his place of residence, profession more often, never sits down. Accordingly, the equivalent: "whoever does not sit in place, he does not do any good." You have learned English grammar, all the rules, hundreds of exceptions. Even an American student can envy your vocabulary. You probably have certificates that you can decorate your wall and speak English well. What you learn from the textbook and from real life is different. Learning everyday idioms in English will help you to feel comfortable in any situation in life: in a cafe, in a cinema, in a park or in a palm. To understand idioms, you do not need to translate them verbally. To help you get acquainted with English idioms, we have prepared the best idioms with English translation. In Great Britain, they do not talk about politics, religion, family. Especially with strangers. The only acceptable topic for conversation is weather. Therefore, many English Idioms - on this topic. It's raining cats and dogs - it's raining. In Russian - it is poured like a bucket. This English idiom appeared in the 18th century. He is an English writer J. Introduced by Swift. In those days, there was a bad protection of sewer pipes. They even went through the rain. All content, including domestic animals: the bodies of cats and dogs were spilled. To steal



a thunderstorm is to steal someone's idea. This English idiom came from theatres in the 18th century. There were no sound instruments, and the lead balls were shaken into a bowl to form a thunderstorm. Playwright J. Dennis used metal in his work. The play was rejected, but Dennis' idea of metal balls was stolen. Then he shouted the phrase, which became English idiom: "they stole my lightning!" - They stole my lightning. Phrases and idiom are one of the essential part of English grammar. Idioms in English with translation. In America, these English words are one of the most common in everyday speech. You will hear them in the movies and TV shows. Use them and your English will look like native speakers. English has a thousand-year history. During this time, he collected many phrases that people found successful, well-aimed and beautiful. Thus, a separate layer of language appeared - phraseology, a collection of phrases with an independent meaning. In our country, the study of English is widely established, including good knowledge of English, without knowledge of its phraseology is not possible. Knowledge of phraseology significantly facilitates the reading of both artistic and artistic literature. Rational use of phraseological units makes speech idiomatic. The aesthetic aspect of the language with the help of phraseological phrases, which is literally not translated, but perceived in a rethinking way. "With the help of idioms, with the help of different shades of colour, the informative aspect of the language is filled with an emotional-intuitive image of our world, our life" The world of modern English phraseology is huge and diverse, and every aspect of its study, of course, deserves attention. The purpose of this work is to examine the phraseological units of modern English language derived from artistic and literary sources. This aspect of the study of phraseologies is of particular importance, because. Most of the phraseological units were mastered from English and other languages artistic literature, while some phraseological units retained their original foreign language form. Borrowing is one of the main sources of replenishment of the English phraseology. Debts from English literature are especially numerous. It is mastered separately from the literature of Latin, Greek, French, Spanish, Italian and other languages. "The etymological aspect of the study of phraseological units in many ways helps to understand the culture and life of peoples in which he or she has mastered this phraseological phrase" For those who are studying English as a foreign language, it is difficult to master this layer of language, but after mastering phraseological unit.

It is known that phraseological units are a language that makes up the dictionary wealth of each language unit and they will be available in ready-to-speech as a unit of language. They also took into account their semantic characteristics, like other language units in the case such as synonymy, antonymia, homonymy, paronymia and polysemia three to events. Phraseological polysemia means the phraseological unit itself and it is understood that it has more lexical meanings. Free, similar in shape meanings from the garden and phraseological unit to a point combined, it can not be regarded as polysemy. Because these are all different phenomena: free a link is a unit of speech, a phraseological unit is a unit of

language. For example, take the car dry at dodging or grasp straws are used in drawing up a free combination speech, however straws phraseological units at dodging or grasp dry cart are also available in grammar. From the first, the correct meaning, and from the second, the portable meaning (from the " odd to speak to an excess degree about a work or thing that can not be done " or " no something to hope or help in a difficult situation when there is no way out do and seek") is understood. It is not a language unit of meanings, but two each polysemy does not occur because it means different language phenomena. Above is the attitude (equivalent to The Shape of the phraseological unit with a free link accident) referred to as survivability. If the lexical meaning of the phraseological unit is more than one, then in the same lexemes as it is done, the main meaning and harvest are determined by the meaning. For example, to insert a jar phraseological unit "broadcast through the mouthpiece" ( this has become an old meaning), means "distribute messages to more than necessary level". Also, English-language to make a getaway phraseological unit " committing a crime and "escape from a boring political system" means. The first-the main meaning, the second - the derivative from which it grew. The development of the lexical meaning is also characteristic of phraseological units it is an event. In the present-day Uzbek and English phraseological units, the lexical meaning is mainly developed as a result of the transfer by metaphor. For example, to cheer up the phraseological unit is due to the fact that in the original something to be consumed more often in the dish "get burned" it means This phraseological unit then goes from food to something else, it was also used to look at people, as a result of such a transfer it not coinciding with the nature of the phraseological unit, "the feeling of dislike awakened" meaning is formed. Or English-language to walk all over somebody phraseological there is a similar look in the unit walk. I'm not about to let them walk all over me. 2) but every day is the same repeating the thing touched her heart. We expected Williams to walk all over her. A phraseological unit as a result of the development of a specific meaning the amount of meaning varies. Second phraseological on the basis of one phraseological meaning the birth of meaning leads to two different phenomena - polysemy or homonymy. Homonymy, born with the development of a phraseological meaning, is very small. An example of this. English and Uzbek at-polysemia when it turns out, it manifests itself in an interesting and enthusiastic state, so on the basis of it knowing how much power he has, he considers himself important, on this basis the transfer led to the birth of a new phraseological unit: the soul came out I -"exhale for the last time" and the soul came out II - " incredibly hard get angry". The second phraseological unit was originally used in the manner of the soul exodus, therefore, by itself, it was distinguished from the first phraseological unit: the previous one if the phraseological unit is used with the relativist of the III person, then the next phraseological unit relativists are used with all three forms of person-number. Second later in the phraseological unit appeared variants of pronouncing the soul, and in two phraseological the separation into Unity has become even more pronounced. A

phraseological unit also refers to contradictory meaningful lexical meanings. For example, the phraseological unit of the origin of the sheath of the heart is a severe excitation means, but such a situation is connected both with anxiety and with joy: 1) I will not be afraid, my son. The heart of a person at that time it goes out of the sheath. 2) as soon as the girl saw her paranoia, the guy's heart could get out of his vagina. This one it can be likened to the phenomenon of enantiosema. Most phraseological units are monosemantic. For example, go through the Bahri phraseological unit "to give up what it considers useful", something without waiting until the phraseological unit "talked say", or go over somebody's head phraseological unit "for nothing misunderstanding "ni, get down to brass tacks phraseological unit" an important issue it means" to start a discussion". The polysemantic phraseological units are also significant in the Uzbek language and are used in English less than in the language. No more than two polysemantic phraseological units. the transfer led to the birth of a new phraseological unit: the soul came out I "exhale for the last time" and the soul came out II - "incredibly hard get angry". The second phraseological unit was originally used in the manner of the soul exodus, therefore, by itself, it was distinguished from the first phraseological unit: the previous one if the phraseological unit is used with the relativist of the III person, then the next phraseological unit relativists are used with all three forms of person-number. Second later in the phraseological unit appeared variants of pronouncing the soul, and in two phraseological the separation into Unity has become even more pronounced. A phraseological unit also refers to contradictory meaningful lexical meanings In Conclusion, Phraseologisms, unlike syntactic structures, in which the form is similar to their own visually, the free choice of words in speech does not arise by the way of substitution. Study phraseological phrases from different sides and give it a comprehensive approach, opening its features, generalization anew-new phrases serves to enrich our language on account of.

## REFERENCES:

1. Boltaeva B. I. O'zbek tili frazeologik birliklarining transformatsiyasi. Fil.fan
2. disser avtoreferati. Samarqand, 2019.
3. Lapucci C., 1990, Dizionario dei modi di dire della lingua italiana, 1st ed.,
4. Milano.
5. Quartu B. M., 2000, Dizionario dei modi di dire della lingua italiana, 4th ed.,
6. Milano.
7. Turrini G., Alberti C., Santullo M. L., Zanchi G., Capire l'antifona. Dizionario 8. dei modi di dire con esempi d'autore, 2002, 6th ed., Bologna.
9. Gianluca Aprile .Italiano per modo di dire//Alma Edizione 2008.
10. Pittano G., 2001, ` Frase fatta capo ha. Dizionario dei modi di dire, proverbi e



11. Locuzioni, 5th ed., Bologna.
12. Msc. Manjola Zaçellari , Msc. Muhamed Dervishi. The Relations of Albanian and
13. Italian Language in Phraseology//Journal of Educational and  
Social Research
14. MCSER Publishing, Rome-Italy. Vol. 3 No. 7 October 2013. 498 p.
15. Oltiev. T., Xudoyqulov. B. “Italyan tilidagi iboralarning tarjimasi” lug’ati. –
16. SamDCHTI 2021.
17. Khudaykulov, B. (2022). Linguacultural Features of Phraseological Units
18. Italian Language.
19. Xudoyqulov. B. “Son komponentli iboralarning semantik tahliliga doir (italyan va 20.  
o’zbek tillari misolida)”Scientific Bulletin of NamSU - Научный вестник - NamDU
21. Ilmiy Axborotnomasi - 2022\_1-son. 241 b.
22. Xudoyqulov, B. (2021). FRAZEOLOGIK BIRLIKLARNING
23. LINGVOMADANIY XUSUSIYATLARI (italyan tilidagi iboralar
24. misolida). Oriental renaissance: Innovative, educational, natur

**Djurayeva Nigora Avazovna,  
PhD, National University of Uzbekistan**

## **APPROACHES TO THE SYSTEM OF VALUES IN THE DEVELOPMENT OF PARADIGMS OF CIVILIZATIONS AND THEIR ROLE IN THE MODERN PARADIGM OF DEVELOPMENT OF UZBEKISTAN**

### **Abstract**

The modern world is inextricably linked with revolutionary nanotechnological, biotechnological, social and political changes of a global nature, which have radically changed various areas of the human development model and require scientific philosophical analysis. Along with the fact that the modern period, characterized by the transition to a new civilizational paradigm, opens up wide opportunities for the development of mankind, it gives rise to such new challenges as consumer civilization, the ecological crisis, the programmed nature of human existence and consciousness, the spread of pandemics, terrorism in its various manifestations and proliferation of weapons of mass destruction, and most importantly, a crisis of consciousness. The study of the role of national and religious values in the development of the paradigms of civilizations, the existence of mankind among the threats and challenges of regional and local conflicts is currently an urgent issue aimed at their prevention and dialogue. This article is devoted to the problems of value orientations of modern civilization, in which it will conduct a systematic analysis of religious and national values.

**Key words:** paradigm, civilization, religious values, national values, spiritual life, information, globalization, praxeological approach, civilizational approach, transformation.

### **Introduction.**

The relevance of the study of issues related to the religious and national values of modern Uzbek youth is confirmed by numerous factors. In particular, it is well known that



it is young people who are the driving force behind the development of society, and in modern society we are now witnessing processes of polarization among the younger generation, and this makes it necessary to study and analyze the positions of young people, more precisely, those spiritual aspects related to the values, motives for the actions of young people. of people. Moreover, “youth is dynamic in terms of being influenced by political and economic factors” [1, 351-353].

We believe that the study of the religious and national value aspirations of young people will make it possible to build that actual system of state response measures to the interests of young people.

The changes taking place in modern Uzbekistan, the processes of searching for new socio-economic guidelines have brought to the fore the question of religious and national identity. In particular, scientific research is being carried out in the country to study the problem of religious and national values of the Uzbek people. The Center for Islamic Civilization has been organized in the republic, in which scientific research is conducted aimed at studying the humanistic essence of Islam, and the Center also performs the task of uniting people in the fight against ignorance through enlightenment.

### **Literature review.**

If we turn to the history of the emergence and understanding of the concept of “value”, introduced into circulation in the 60s. XIX century by the German philosopher R. Glotze, there is an attempt to protect the moral and ethical components of human existence from its mechanical or biological existence. In Lotze's understanding, the value of the surrounding reality manifests itself in relationship with a person, causing a feeling of pleasure or displeasure [2, 126]. At the same time, value is paramount in relation to the world of facts of reality. This predetermination of goals in relation to beings originates in Kant's understanding of the relationship between ends and means. “According to Kant’s philosophy, value is the original property of a person and manifests itself through the ability to give value to objects, phenomena and oneself when comparing what is with what should be (a priori ideals, a moral law that unites the foundations of all mankind) [3, 20-30].



According to the Kantian interpretation of value, a person is an absolute value, his being is the very goal and value, while the value of any thing has a relative character, since it acquires significance as a means of realizing the goals of a person. Hence, value manifests itself as a property of the human relationship to the world, since without a person the existence of the world “would have no value” [4, 485]. Value is a subjective attitude in social life.

Representatives of the praxeological approach to value single out such criteria of value as the interests and needs of the subjects of activity. For example, the Soviet philosopher O.G. Drobnitsky in his manuscript “Some Aspects of the Problem of Values” [5, 25-40] singled out “values as properties of an object or phenomenon or a subjective relation to an object have a material expression, and values as a phenomenon of social consciousness are perceived in as “spiritual” [5, 25-40]. Value representations as a part of consciousness influence human behavior.

### **Research Methodology.**

The article uses the methods of comparative studies, analysis, synthesis, extrapolation, analogy, dialectical, synergetic, organismic methods of scientific knowledge.

### **Analysis and results.**

Questions regarding the relationship between ideal and material values, as well as the ever-increasing need for the latter, predetermined the development of capitalist society, in which economic life became dominant in the sphere of culture, transforming other subsystems of social life. Thus, representatives of the praxeological approach associate the concept of value with human needs. The most famous concept of the classification of needs belongs to the American scientist A. Maslow. In his article “The Theory of Human Motivation”, he divided the entire set of needs into five blocks, where the emergence of higher-order needs requires the satisfaction of more primitive ones [6]. Having created a hierarchy of needs, the scientist identifies their substantive basis – “homeostatic” needs. These are such needs, without the satisfaction of which human existence is unthinkable, that is, the need for air, food, water, rest and others. Of particular note is the human need for security in the reality surrounding him: peace in the state, city, village, healthy ecological

habitat. Another level of needs is the need for social realization - communication, joint activities, vocation, growth and respect for a person. At the top of the pyramid are the spiritual needs of the individual for self-actualization and self-identification.

In the bosom of the praxeological approach, there is a theory that in the modern era, the social system of axiological landmarks is formed according to the interests of certain ruling groups. Thus, the “will to power” and domination are the main value of social life, the dangerous side of which is the possibility and inevitability of the transformation of the cognitive apparatus of consciousness in accordance with the ideals of the ruling classes. The goals of the ruling classes determine the semantic content of the ideas of “good”, “justice”, “beautiful”, acting as the ideals of human existence and the basis of the value orientations of human behavior. In the current era, “information, which has an instantaneous, interactive and public nature, is able to form individual consciousness in accordance with the model set by modern civilization” [7].

The Russian philosopher A.Nazarchuk in his work “Theory of Communications in Modern Philosophy” notes that the categories of “information” and “knowledge” reflect various aspects of a person’s attitude to being. “Unlike “knowledge”, which has the qualitative characteristics of truth and adequacy, “information” does not strive for adequacy, focusing on functionality” [8, 8-9]. So, we see that the information is more directed not to the truth, but to the practical side of interaction with the object, but over time, the information becomes outdated and no longer meets the requirements, for this reason it is replaced with a new one.

Within the framework of civilizational models, values, their nature, genesis and constituent aspects were studied by representatives of various civilizational concepts. In particular, a new approach to man and his values, the nature of cultural factors as the cause of social evolution can be seen in the manuscripts of G.Vico. In his work “Foundations of a new science of the common nature of nations”, he singled out the divine, heroic and human stages of development of nations on the basis of their characteristics: the type of nature, morality, natural law, statehood, language, jurisprudence, authority, understanding of law

[9, 378 -386]. We also see that the philosopher explains values as an integral part of civilizational culture, and the genesis of values with the stages of civilizational development.

The German philosopher and historiosophist of the first quarter of the twentieth century, O.Spengler, in his work “The Decline of Europe” in 1923, after conducting a comparative historical analysis of the development of the world, pointed out the uniqueness of the value orientations of the nation’s living on this planet. “The scientist, criticizing the model of the linear development of mankind, expressed in the series “Ancient World - Middle Ages - Modern Times”, recognized each nation's own ideals and form of historical development” [10, 151]. Pointing to the subjectivity of Western values, due to the cultural and philosophical views of Western scientists, the German philosopher tried to give a systematic analysis of the development perspective of the Western world. Another Western scientist A. Toynbee believed that civilization does not necessarily come to death, but it can also experience the stage of “Palengenesis”, where one civilization is successively replaced by another [11, 462-463].

Religious values, as an important socio-cultural code of the paradigm of civilizations, absorb and reinforce the prevailing norms of morality, have a significant impact on the ideology, the system of ideals of various social groups and civilizations. The English philosopher of the 20th century A.Toynbee asserted the special role of religion in shaping the paradigm of civilization. The classification of the paradigms of civilization is given by the American scientist, political scientist S. Huntington in his work “The Clash of Civilizations”, singling out religion as an important factor in the dynamics of the development of the paradigms of civilizations.

The ideas of the Russian scientist N.Moiseev, who argued that religion does not form civilization at all, diverge somewhat. The civilizational paradigm itself chooses a religion that suits it: “Unlike Toynbee, I believe that it is not religion that forms civilizations, but civilization establishes those moral principles and that religious worldview that best meets the civilizational traditions of the people. That is, civilization “chooses” religion and adapts it to its needs and ideals” [12].

In the modern era of development, the following paradigms of civilizations can be distinguished: Muslim, Indian, Chinese, Japanese, Latin American, Western, Eastern European, and African.

Civilization is a complex, multi-layered social organism of a higher order, the foundation of which is the spiritual sphere, which forms and transmits from generation to generation a paradigm system of civilizational values.

According to the methodological approach, which consists of five rows, the ideal-spiritual row illuminates the religious worldview, national traditions and priorities of human consciousness [13]. In the process of evolution, the material and spiritual components of the paradigm are constantly trying to find the balance that can make it possible to achieve a new leap in consciousness and a higher level of spiritual evolution. Moreover, the system of civilizational values, of which religion and national identity are a part, plays an important role in the genotype of global, world and local civilizations.

Differentiation of relations, manifested in the value sphere of a person, serves as a factor indicating the uniqueness of each of them. For example, speaking about Islamic civilization, it is important to note that religious values in this paradigm are decisive.

It is also important to note that the value system is singled out and differentiated according to social and cultural characteristics: nationality, ethnic group, social stratification, age category.

Values are acquired or formed through the following channels: families, schools, places of work, media, literature, radio, television, and social circles of people.

In the current century, we are witnessing a transformation in the system of value orientations. Moreover, today there are events that threaten humanity, such as terrorism, the creation of weapons of mass destruction, the ecological crisis, the spread of pandemics, which is associated with a crisis in the very consciousness of man. Religious values, “do not kill”, are incompatible with the current events in the world: conflicts, wars, the danger of a clash of civilizations, international terrorism and extremism, which leads the entire human civilization to instability and uncertainty.

Thus, we see that in the civilizational approach, values act as qualitatively unique cultural formations that reflect the spirit of their time and people. In a globally developing world, values have a Western European bias. However, this does not mean at all that the value orientation that stands out is the most correct, because a person takes material wealth and enrichment, the conquest of nature, technological progress as its basis, which inevitably leads to spiritual poverty, which necessarily affects the realization of human existence. Thus, values not only reflect the state of modern society, they shape it.

“On the other hand, being a manifestation of high-order informal regulators, values serve as one of the main behavioral motives for the activities of individuals and society as a whole, respectively transform social institutions and serve as practical guidelines. Values are a reflection of the cultural and historical reality, which differs in its perspective and problems, which are formed as a result of the institutionalization of society” [14, 18].

G.Marcuse, a representative of the Frankfurt School, notes that the models of consumer behavior promoted by the media form images of thought and action in the minds of individuals, which in turn are synthesized as a social culture [15, 10].

As noted above, in the processes of social development, decay and death may occur, or differentiation of the paradigm of civilizations, or a new model of civilization may arise. All this is directly related to values and the change in their foundations, which do not arise by chance. Such processes are described in the work of M.Hardt and A.Negri “Empire”. As a result of colonial expansion, another person was “imported” into Europe - a non-European, with his own special culture, which was initially completely assimilated by European culture. The anthropological and culturological description of non-European Others in the evolutionary theory of civilizations initially served as confirmation and affirmation of the special position of Europeans and thus legitimized colonialist projects in general [16, 125]. Thus, the ideology of liberalism stood out as a universal value, having penetrated various parts of human civilization, it changed the spiritual appearance of other civilizations, but at the same time a completely different new model was formed, and not the one in the West. As an example, we can cite the civilization of the American continent, which in modern

times tried to develop according to its own laws, forming its own value orientations, and at the same time wanted to stand out as an independent paradigm of civilization. “Civilization is set by a commonality of meanings, thought patterns and ideals, therefore civilizational wars are waged, first of all, for expanding the spaces of dominance of some meanings and absorption of others, the spread of modifications of the human model that implement these civilizational processes” [17].

Changing or replacing the civilizational spatial continuum can lead to a crisis in the traditional dominant human paradigm, and as a result, the manifestation of negative consequences in which a person cannot act as an active, constructive subject of development. In such conditions, in particular, in an era of global change, a person needs to defend his own interests, restoring his own orientation to higher values, filling the ever-expanding cultural vacuum among the masses.

It is well known that since Uzbekistan gained independence, two main reform periods have been announced and implemented in the socio-economic life of the Uzbek society. Despite the fact that the transformations in the socio-political and economic space were carried out within the framework of world civilization, they still could not form a clear picture of the future of our state.

In the first quarter of this century, almost 35 million people live in Uzbekistan, among which 64% are young people aged 14 to 31. Moreover, there are a number of economic, political, scientific and religious problems, as well as axiological problems requiring urgent solution. The fact that the younger generation of Uzbekistan, which is almost 20.5 million, exceeds the combined population of the neighboring states of Kyrgyzstan, Tajikistan and Turkmenistan, indicates that the features of the country's demographic policy are associated with pressing social problems that are directly related to values.

Approaches to solving political, cultural, socio-economic, axiological problems of the paradigm of civilizations should be individual, special. Since gaining independence, Uzbekistan has embarked on the path of building and developing its own paradigm of socio-



economic development, which takes into account the mentality and cultural characteristics, traditions of the people, their social existence.

The growing confrontation in the geopolitical arena, the struggle of the paradigms of civilizations for transnational markets is undeniable. This process can also be traced in the opposition of society, the state to alien value systems. Very often in the construction of the national paradigm, the question of the role of Western values as axiological guidelines aimed at freedom, progress and justice, their influence on such traditional values of the people as independence, patriotism and others is raised. Therefore, it is very important to understand this socio-cultural code, which has a direct impact on the consciousness of the younger generation. After all, it is spiritual, or rather, axiological factors that contribute to the preservation of the uniqueness of our state, its development on a competitive basis.

Experts answer the question “What factors influence the worldview of young people, which determines the paradigm future?” as follows: at present, the socialization of young people occurs on the basis of information received from the Internet, most of which is distributed in order to draw attention to a fact or event. According to experts, the information broadcast on television and radio is not taken seriously by young people and is of an entertaining nature. We believe that in this aspect, the worldview and consciousness are closely interconnected, and it is the conscious activity of the subject in social life that affects the fate of civilization. The factors are: lack of vital knowledge, the desire to satisfy spiritual needs, the strong influence of social networks, lack of control.

The assessment by experts of the role of national values in the system of statehood on a 10-point scale averaged 5 points [18]. We rate it 7 points. In our opinion, the life of a person and society is directly related to the values that are reflected in the legal consciousness and being of a person, in lawmaking and the realization of rights: rules of law, laws, declarations and others. Legislation adopts only those norms of law and laws that correspond to the national values of our people. From this we can conclude that the ontology of law in our state, expressed in the legal consciousness of the people, legal relations, based

on value orientations, is an important social principle in the formation and development of the paradigm of civilizations.

Youth is socio-psychologically dynamic, labile in relation to values and traditions in society, it strives for innovation in the axiological sphere, pragmatically refers to the values themselves.

It should be noted that the modern transitional economy (catching up model of development) is used by many countries to modernize the economy in a short time and win its place in the world market. “And each of them has its own way of obtaining the necessary technologies, its own approach to personnel and its own ways of investing in national science. This model is inherent in states that make up 80% of the world's population” [19, 54].

The economic picture in Uzbekistan reflects the low value of the national currency, the average level of income, the rising cost of consumer goods. The country is rich in natural resources. Favorable geographical position is the most important factor in the development of the paradigm.

In addition, today the information space has become the main advantage of the economic and technological development strategy of states with a post-industrial paradigm. Currently, the state is implementing a strategy for the development of the digital economy, which in turn involves the improvement of all spheres of human existence.

It should be emphasized that human capabilities are most vividly actualized during periods of large-scale transformations in history. One such big change is the modernization process. We believe that during periods of historical transformations, a person becomes a kind of bifurcation point, moreover, the prospects for social development, its trajectories depend on the choice and actions of a person. In this case, the actor model of modernization is being implemented, which focuses, first of all, on the everyday life of people, identifying the basic ways and strategies used by them to overcome difficulties in the transitional stage. Thus, the rational choice of certain life strategies has become the subject of the modernization model today. We believe that the key concept of the modernization model is





"strategy", which groups the micro-level of individual actors and the macro-level of social structures. The study and development of development strategies provide a general idea of the formation of a new social order and social structures. The model of actor modernization we would note as applicable to certain aspects of social processes. We know that from the period of entering the independent path of development, Uzbekistan has chosen its own "Uzbek model" of development, based on achievements and progressive positive development, taking into account national characteristics. It should be noted the special role of the idea of national independence, which was proposed by the first President of the country I. Karimov and developed in 1992. The idea of national independence, based on a categorical series of foundations such as ancient traditions, customs, language, soul, spirit of our people, carries such values as patience, the pursuit of justice, mercy, conscientiousness, as well as the desire for enlightenment. The basic principles of the idea of national independence of Uzbekistan were introduced and continue to find a place in the minds and souls of people through educational institutions, literature and art, mahalla and labor communities. A logically reformed continuation of the vector line of this model was the "Concept of Further Deepening Democratic Reforms and the Formation of Civil Society in the Country" adopted in 2010 [20], which was implemented in many areas of society for six years.

The next qualitatively new and improved stage, an attractor for the development of the paradigm of civilization in the country, was the "Action Strategy 2017-2021", proposed by the Head of State Sh. Mirziyoyev. Representing a new vision of the strategic prospects for the development of the state and society, the Strategy was also closely linked to the Sustainable Development Goals and its successful implementation at the national level. The implementation of the Action Strategy was a powerful impetus and a logical continuation of the progressive movement of Uzbekistan through reforming and modernizing the state, "building a legal and democratic state with a developed market economy, a strong civil society, ensuring the rule of law, security and law and order, inviolability of state borders, interethnic harmony and religious tolerance" [21] in society.

In a linear model of the development of civilization (for example, social evolutionism), the system is completely determined, its state is determined uniquely, and the subsequent state can be predicted (as an ideal future). But this idea today is erroneous, since the civilizational paradigm is dynamic, develops non-linearly, has an autopoietic organization. The Uzbek path of development is also a non-linear fractal path of development. The development strategy of the new Uzbekistan for 2022-2026 is a creative attractor (the right direction at the border point of choice) among other attractors, which is able to protect socio-political, economic being from various kinds of risks (bifurcations) in the global era. The Development Strategy of the new Uzbekistan 2022-2026 proposed by the government, which focuses on the long-term welfare of the people with decent competitiveness in all spheres of life, has flexibility, the ability to act in accordance with the situation, the introduction of appropriate mechanisms, as well as the ability to determine priority areas and long-term goals. Formation of worthy conditions for doing business and developing market relations is an equally important strategic priority of this program of action.

The stage of development of models of Uzbekistan in the context of globalization is the comprehensive measures implemented in the state for the intensive development of the digital economy and the widespread introduction of modern information and communication technologies in all sectors of the economy and spheres of socio-political life. This is especially important for the effectiveness of public administration, education, health and agriculture. Among the advanced projects of the government, one should especially emphasize the development of the domestic market for software products and information technologies, the organization of IT parks in all regions of the republic, and the provision of this area with qualified personnel. Moreover, the priority is to increase digital literacy, training in information technology and information security for employees of government bodies, employees of various government agencies. It is also important to improve electronic services and software products in various areas of social and economic development in the regions of the state.

Particular attention in the era of global change, strong competition on the world stage should be given to the comprehensive improvement and development of the younger generation. The knowledge that it acquires today will become an effective tool tomorrow in the development of society, economy, science, politics and other spheres of social life. In the future, this knowledge will help to find the right answers to threats and challenges and will become the most important factor in the further development of civilization.

Sociological research in 2021, conducted as part of the innovative project A-OT-2021 “Creating an electronic transdisciplinary platform for the complex of religious and national values of the Uzbek people”, indicates the orientation of the cognitive consciousness of young people to developed eastern states such as Saudi Arabia, Turkey, and to a lesser extent degrees in the USA.

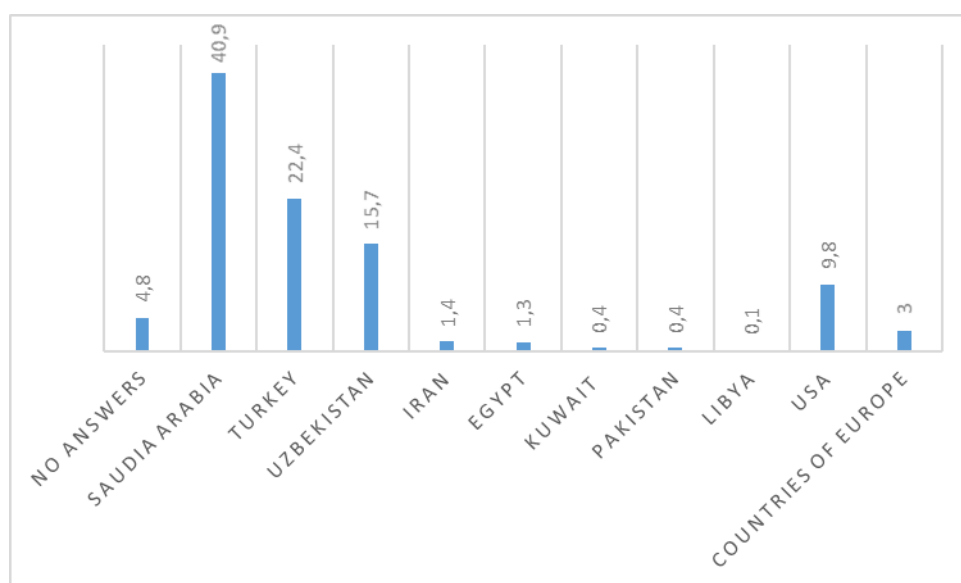

[18]

Large-scale digital transformation programs are being implemented in the republic. They provide connection to the Internet to 95 percent of settlements. For the purposes of the socio-economic development of the regions, it is planned to introduce more than 400 information systems, electronic services and other software products. It is planned to train 587 thousand people in the basics of computer programming. As part of the One Million Programmers project, 500,000 young people will be recruited to train programmers.

Science and education play a leading role in modern civilization. The progress achieved in the 20th century, based on the application of advanced technologies, innovations

and scientific achievements, in the developed countries of the West and East has led to a qualitative improvement in the way of life. In general, the development of science has a direct impact on the consciousness of a person and many areas of his activity, regulates, methodologically restructures them. The problems of the future of the modern paradigm of civilization cannot be considered without taking into account the trend in the development of science. Understanding of this trend is reflected in the socio-strategic concept of the President of Uzbekistan in the field of education and science: “I ... am haunted by the idea that our ancestors-enlighteners, Jadids, could accomplish the third Renaissance in the 20th century. ... We are preparing the basis for the third Renaissance... Tomorrow, this fundamental knowledge will still give its result” [22], President Shavkat Mirziyoyev said on August 29, 2020. We know very well that both the Eastern and Western Renaissance gave rise to talented outstanding people who created multifaceted masterpieces that raised science and culture to a qualitatively new level of development, whose names have been preserved in the memory of subsequent generations. In this regard, we are convinced that the revival (Renaissance) is a kind of period of civilizational shift, the main consequence of which is the formation of a paradigm of a progressive type of civilization, characterized by the flourishing of human self-consciousness and education. As the greatest Uzbek poet, philosopher, statesman Alisher Navoi, who devoted his life to serving science, wrote: “The Renaissance is not only the struggle of enlightenment against ignorance. This is the recognition of a person as the highest value and creator, the protection of his rights and freedoms” [22]. It should be emphasized important, in our opinion, the idea that the period of the Renaissance in Uzbekistan also means a period of high humanism, which, of course, is the highest value. In this aspect, the content and structure of education are the leading factor in the transfer of sociality and spirituality. The task of education is its harmonization with the spirituality of the people, their worldview and understanding of the world. The ongoing transformations in the country are aimed at radically improving all aspects of the life of citizens, their present and future life.

The indisputable fact is that Uzbekistan is one of the major players in the political arena among the states of Central Asia. In this aspect, it is important to note several important points in the development of Uzbek society. “A sign of the transition to a new civilization, with a certain degree of conditionality, can be considered the competition of countries in the field of human development, which is reflected in the human development index (HDI)” [23]. This index is a specific indicator of the transformation of the social existence of mankind. It is a set of published statistics on the three key factors of human development - longevity and health, education and a decent life. In particular, Uzbekistan in the current report took 106th place among 189 countries of the world in the rating with an index value of 0.720 (the maximum index value is 1.000), improving its result in relation to the 2019 report by +2 positions in the ranking and +0.01 index value. Uzbekistan has a high human potential (in terms of population) and is one of the youngest states (youth make up 64% of the total population of the country). At the same time, natural wealth and convenient geographical location confirm the special role of Uzbekistan in the political space.

### **Result and discussions.**

Thus, Uzbekistan has chosen its own trajectory of socio-strategic development, which combines multidirectional trends that are repeatedly repeated cycles of modernization, which expresses the essence of the synergistic pattern of the social dynamics of Uzbek society. That is, social synergetics as a futurological model for the development of civilization assumes a pluralistic approach and the concept of multilinear social evolution.

An important condition in the process of building one's own civilizational development paradigm is the dynamic balance of interests of various groups of society and structures that express and implement these needs at each stage of state reforms.

A competent and correct option for the progressive reform and development of the model in Uzbekistan is the accompanying (frontal) implementation of the economic and political modernization of the Uzbek system. But the complexity of this option is based on



the difficulties of managing the processes of simultaneous transformation of the system properties of the social sphere, as well as the tasks of political and economic structures.

It is important to improve, develop our own project, model, strategy of civilizational development, which takes into account the historical past, worldview and cultural universals of our society. For that state is stable, in which the foundation is value-cognitive complexes, and the constitutional reform raises spiritual and moral values to the state level, emphasizes the historical mission, and lays the foundations for the social obligations of the state. The significance of our culture is great, it is a special factor that unites the multinational people of the country, and demonstrates to the world torn by national conflicts an attractive example of the solidary coexistence of original peoples.

It is also necessary to emphasize the spread of constructive theories of social development within the paradigm of civilizations - the interconnection of civilizations among themselves, the impossibility of their isolated and closed existence, as well as the recognition of a single global development of the world and the dialogue of cultures. For example, the Uzbek media and diplomacy in the context of global transformations should make a fundamental ethical emphasis on natural human rights in their policies.

Today, Uzbek culture is going through a period of new development of its own model, in which its cultural components are harmoniously combined into a single whole. The social policy of Uzbekistan is aimed at observing the long-term interests of the entire society, and therefore at large-scale investments in the education system, improving the medical system. The social policy of the republic is also aimed at stimulating labor activity, and the need for a high level of labor discipline requires special attention, since the basis of the strategy for socio-economic development of Uzbekistan is not only the great role and special importance of the state. Highly skilled workers in any society are the main resource for economic development, the strategic role of the education system is to train such workers. Therefore, in order to preserve its own national identity, it is important to improve the educational policy of Uzbekistan in the context of expanding globalization.



In the post-pandemic period, a change in the paradigm of the development of civilization has become particularly relevant, for example, the French newspaper Le Monde published information that “almost 200 well-known figures in culture and art, world scientists and athletes signed an open letter calling on leaders and citizens to change their image life” [24] in order to eliminate the growing ecological crisis. The letter is a clear example of the fact that today the pandemic that has engulfed the entire globe has contributed to people's awareness of the full threat to the existence of human civilization, and in this regard, a progressive scientific paradigm for the development of civilization is needed. The essence of the appeal lies in the need to overcome the selfish attitude to the world, the creative change of tasks, goals, principles and values in various spheres of human life.

We believe that the transition to a new development model of Uzbekistan will make it possible to ensure the consistency of interests of all citizens of the country in real mode. The harmonious interaction of the technological specifics of the digital economy with the singularity of newly emerging relationships between people are the conditions under which the desired results can be achieved in the future. Sustainability, longevity and the realization of all human and social values are possible only if they are determined by this ultimate goal.

### **Conclusion.**

Civilization is like a fragile flower and neglect of the ontological laws with which human consciousness is connected destroys its foundations. As a result of the destruction of the very foundations of the paradigm of civilization, human consciousness, its development and knowledge in the surrounding world may change, which may lead to an anthropological catastrophe. Thus, the destruction of the foundation of the paradigm of civilization leads to various catastrophes, including anthropological ones.

Thus, we believe that the individual and society are interrelated aspects of the civilizational whole, so they mutually influence the processes of formation, which are inextricably linked with the system of values. The interdetermination between them indicates the interdependence of the paradigm of civilization and the paradigm of human

consciousness, thinking and the nature of activity. Uzbekistan, balancing between different ideas of development for centuries, today has chosen the most correct development strategy, which provides for the mutual integration of cultures and the convergence of the values of civilizations. The intensification of the development of the innovation sphere, as you know, affects the economic recovery, which is demonstrated by the reforms undertaken by the state. This circumstance is positively reflected in all sectors of the economy. In particular, this creates favorable conditions for investment, the production of quality products, an ever-expanding market, and, as a result, an increase in household incomes and consumer demand. At the same time, conditions are being formed for the creation of new technologies and products. Economic growth opens up opportunities for increasing investment in innovative projects and the economic and intellectual potential of the country, which in the near future should be reflected in an increase in the indicators of the innovative development of society.

## References.

[1] Тимохович А.Н. Форсайт-исследование приоритетов социально-экономического развития России // Сборник трудов по итогам IV Международной социологической конференции “Продолжая Грушина”. -М.: ВЦИОМ, 2014. -С.351-353.

[2] Столович Л.Н. Красота. Добро. Истина. -М., 1994. -С.126.

[3] Столович Л.Н. И. Кант и проблема ценности // Кантовский сборник. -2009. -Вып. № 2 (30). -С.20-30.

[4] Кант И. Критика способности суждения. -М.: Искусство, 1994. -С.485.

[5] Дробницкий О.Г. Некоторые аспекты проблемы ценностей. // Проблема ценности в философии под ред. А.Г. Харчева. -Л.: Наука, 1966. -С.25–40.

[6] Maslow A. H. A Theory of Human Motivation [Электронный ресурс] // Psychological Review. - 1943. - № 50. - P. 370-396. - URL: <http://psychclassics.yorku.ca/Maslow/motivation.htm>.

[7] Эволюция ценностных оснований концепции устойчивого развития. Электронный ресурс:





[https://studwood.net/907309/filosofiya/evolyutsiya\\_tsennostnyh\\_osnovaniy\\_kontseptsii\\_u\\_stoychivogo\\_razvitiya](https://studwood.net/907309/filosofiya/evolyutsiya_tsennostnyh_osnovaniy_kontseptsii_u_stoychivogo_razvitiya).

[8] Назарчук А. В. Теория коммуникаций в современной философии. М.: Прогресс-Традиция, 2009. С. 8-9.

[9] Вико Дж. Основания новой науки об общей природе наций. -М.-Киев: REFL-book, Ирис, 1994. -С.378-386.

[10] Шпенглер О. Закат Европы в 2-х т. Т.1. Очерки морфологии мировой истории. -М.: Изд-во «Мысль», 1998. -С. 151.

[11] Тойнби А. Указ. соч. -С. 462-463.

[12] Электронный ресурс: Культурно-исторические типы цивилизаций (allbest.ru).

[13] Джураева Н.А. Онтологико-гносеологические аспекты развития парадигмы цивилизаций. Диссертация на соискание степени доктора философии (PhD). -Ташкент, 2022. -146с.

[14] Гунзенова К.В., Мантатова Л.В. - Институционализация устойчивого развития. -Улан-Удэ: Изд-во ВСГУТУ, 2016. -С.18.

[15] Маркузе Г. Одномерный человек. -М.: REFL-book, 1994. -С.10.

[16] Хардт М., Негри А. Империя. -М., 2004. -С.125.

[17] Осина О.Н. Основания культуры как факторы цивилизационного становления. Автореферат диссертации на соискание степени кандидата философских наук. -Саратов, 2005.

[18] “Ўзбекистон ёшлари дунёқарашида диний ва миллий қадриятларнинг социо-маданий, ижтимоий жиҳатларини ўрганиш бўйича” Социологик дастур. В рамках инновационного проекта А-ОТ-2021 «Создание электронной трансдисциплинарной платформы комплекса религиозно-национальных ценностей узбекского народа». - Ташкент, 2021.



[19] Шахвердян А.Р. Модели развития малых и крупных национальных экономик. // Вестник Челябинского государственного университета. – Челябинск, 2014. -№9 (338). Экономика. Вып. 44. –С.54.

[20] Электронный ресурс: <https://iiv.uz/ru/pages/ozbekiston-respublikasi-prezidentining-farmonlari>

[21] Электронный ресурс: <https://president.uz/ru/lists/view/231>

[22] Электронный ресурс: <https://repost.uz/tretiy-renessans>

[23] Электронный ресурс: <https://www.elibrary.ru/item.asp?id=17038994>

[24] Электронный ресурс: <https://koronavirus.center/news/dvesti-deyateley-kultury-i-nauki-prizvali/207502>

## Халқ оғзаки ижоди ва анъанавийлик

**Тўлаганова Гулноз Абдуғаффоровна**

**Сурхондарё вилояти Денов туманидаги 75-мактабнинг Ижодий-маданий масалалар бўйича тарғиботчиси.**

**Аннотатсия: Ушбу мақола педагогика олий ўқув юрти талабалари учун Халқ оғзаки ижоди-Фолклоршунослик фанидан, талабаларнинг назарий билимларини оширишда самарали фойдаланиш усулари ҳақида маълумот беради.**

**Калит сўзлар: Оғзаки ижод, анъанавийлик, вариантлик, сўз санъати, ёзма адабиёт, оғзаки ва ёзма маълумотлар.**

Дарҳақиқат, дастлабки, яратилиш давриданок халқ оғзаки ижоди халқимизнинг ҳали ёзилиб улгурмаган тарихига айланди десак муболаға бўлмайди. “Оғзаки ижод”, “Халқ оғзаки ижоди” ҳамда “Оғзаки адабиёт” сингари номлар билан аталган бадиий адабиётнинг турмуш ҳаёт дарслиги сифатида ёш авлодни тарбиялашдек муҳим вазифани бажариб келаётир.

Кейинчалик, ёзув маданияти юзага келгач, ўзида сўз санъати асарларини яратиш иқтидорини ҳис қилган, халқ орасидан чиққан одамлар бевосита халқ оғзаки адабиётига суянган ҳолда ўзларининг ижодига мансуб бўлган дастлабки асарларини яратдилар. Бадиий адабиётнинг ушбу йўналиши шаклланиб ривожлангач, ёзма адабиёт тушунчаси пайдо бўлди. Яратилиш усулига кўра бир-биридан бутунлай фарқ қилувчи оғзаки ва ёзма адабиёт бир-бирини инкор қилмади, аксинча ижодий ҳамкорликни давом эттираверди.

Шуни ҳам алоҳида эътироф этиш керакки, халқ оғзаки ижоди жаҳон фольклоршунослиги фани тан олган, Анъанавийлик, оғзакилик ва бадиҳагўйлик, жамоалик ва оммавийлик, вариантлик ва версиялилик ҳамда анонимлик яъни (асарни яратган муаллиф исмининг номаълумлиги) бешта хусусиятни ўз ичига олди.

Кейинги йилларда Халқ оғзаки ижоди асарлари билан яқиндан муносабатда бўлиш яна бир хусусиятнинг намоён бўлишини тасдиқламоқда.

Буни биз мутахассислар тили билан шартлилик деб аташимиз мумкин. Аммо илмда бу ҳақида маълумотлар келтирилмаган.

Собиқ шўро тузумида сиёсий вазият нуқтаи назаридан ёндашган олимлар халқ оғзаки ижодининг асосий белгиси сифатида жамоаликни илгари сурганлар. Бу фикр ўтган асрда эълон қилинган олий ўқув юртлари дастурлари ва дарсликларидида муҳим ўрин тутган эди. Мазкур тамойил оғзаки асарларни яратишда якка шахс иштирокини шубҳага солган.

Алпомиш, Равшан дostonлари бир пайтлар “Халқчиллик байроғи остида” яратилган дoston сифатида тақиқланган. Қувонарлиси бугунги кунда халқ оғзаки ижодига бўлган муносабат ижобий томонга ўзгариб, мазкур ижодни чуқур илмий асосда ўрганишга муяссар бўлди. Бутун дунё халқлари ижодида бўлганидек, ўзбекларда ҳам оғзаки ижод асарларининг яратилиши ҳамда уларнинг ижроси асрлар давомида шаклланган ва бугунги кунгача давом этиб келаётган анъаналарга суянади. Минг йиллардан буён мақолдан топишмоқча, кўшиқдан дostonларгача бўлган асарлар оғзаки анъанада яратилмоқда, оғзаки тарзда яшаб келмоқда. Фольклор асарларининг ижроси ижро қилиниш вазияти ва ижро усули жиҳатидан анъанага эга. Шунингдек, анъанавийлик оғзаки асарларнинг матнида намоён бўлади.

Анъана сўзга ўзбек тилининг изоҳли луғатида: “Ҳаётда қарор топган (топаётган) удум, урф-одат ва бошқа амаллар” деб таъриф берилган. Таърифларни тўй ёки бошқа йиғинларни ўтказиш тартибига мос равишда татбиқ қиладиган бўлсак, мазкур тадбирни уюштириш қоидалари тушунилади. анъана ҳақида сўз борар экан, бевосита ижро анъанаси ҳақида ҳам фикр билдириш лозим.

Ижро анъанаси деганда, дostonчиликка алоҳида тўхталиш муҳим. Фозил Йўлдош ўғли, Эргаш Жуманбулбул ўғли, Пўлкан, Ислом шоирлар анъанаси бугунги кунда ҳам Шоберди бахши, Шомурод бахши, Қаҳҳор бахши ижросида тўлиқ сақланган. Дoston ижросидаги дўмбирада куй чалиш, терма айтиш, шеърий парчаларнинг мазмуни, бўғин сонига қараб куй танлаш ҳозир ҳам сақланиб қолган.

Қашқадарё, Сурхондарё ва шу ҳудудларида истиқомат қилувчи бахшилар дўмбира жўрлигида бўғизда дoston айтсалар, Гурлан, Хива, Урганч атрофидаги бахшилар жўровозликда очиқ овоз билан дoston ижро этадилар.

Демокчимизки, халқ оғзаки ижоди асарларини ижро этиш анъанаси, умуман олганда, юртимиз вилоятларида, асосан, аввалги кўринишда яшаб келмоқда.

Анъанавийликдаги матн анъанаси ижродан анча мураккабдир. Халқ оғзаки ижодида асарнинг тўлиқ моҳияти унинг матнида намоён бўлади.

Унутмаслигимиз керакки, Халқ оғзаки ижодидаги матн анъанаси ҳар бир жанрга мансуб асарларда намоён бўлади. Хусусан, мақоллардаги ҳажм чекланганлиги, мазмун кўламининг кенглиги, кўшиқларнинг лирик моҳияти, эртақлар ҳажмининг



муайян ўлчов билан белгиланмагани, дoston хажмининг чекланмагани, латифалардаги воқеани қисқа муддатда айтиб улгуриш қoидаси ва ҳoказоларнинг ҳаммаси матн анъанаси билан боғлиқдир. Маълумки, бадиий адабиётда бадиий воситаларнинг такрорланмас ўрни бор. Бу воситалар маънавий ва лафзий санъатлардан ташкил топади ва сўз санъати намунасига жозоба бағишлайди.

### **Фойдаланилган адабиётлар:**

Тоштемир Турдиев. Шажара. 1991-йил. “Нур” нашриёти.

Жўра Норалиев. Алпомиш юртга қайтди. 1998-йил “Ёзувчи ” нашриёти.

## ИНГЛИЗ ТИЛИ ЎҚИТУВЧИЛАРИНИНГ ПРОФЕССИОНАЛ-КОММУНИКАТИВ ФАОЛИЯТИНИ ТАКОМИЛЛАШТИРИШДА ХОРИЖИЙ ТАЖРИБАЛАРИДАН ФОЙДАЛАНИШ

*Искандарова Гулноза Бобурмирзаевна,  
Сурхандарё вилояти Қумқўргон туманидаги  
33-сонли умтаълим мактабининг  
инглиз тили фани ўқитувчиси*

**Аннотация:** *Мазкур мақолада иглиз тили ўқитувчиларининг профессионалкоммуникатив фаолиятини такомиллаштиришга доир айрим хорижий тажрибалар муҳокама қилинган. «Тил портфеллари», "Silent way", Пимслернинг тил ўргатиш методи (Пол Пимслер) кабиларга қисқа шарҳ берилган.*

**Калит сўзлар:** *профессионал-коммуникатив фаолият, «Тил портфеллари», "Silent way", Пимслернинг тил ўргатиш методи.*

**Аннотация.** *В данной статье рассматривается зарубежный опыт совершенствования профессиональной и коммуникативной деятельности учителей английского языка. Изложены краткие портфолио, такие как «Языковые портфолио», «Silent way» и метод обучения языку Пимслера (Пол Пимслер).*

**Ключевые слова:** *профессионально-коммуникативная деятельность, «языковые портфолио», «Silent way», методика преподавания языка Пимслера.*

**Annotation.** *This article discusses some foreign experience in improving the professional and communicative activities of English teachers. Brief portfolios such as «Language Portfolios», «Silent way» and Pimsler Language Teaching Method (Paul Pimsler) are stated.*

**Key words:** *professional and communicative activity, «language portfolios», «Silent way», Pimsler language teaching methodology.*

Таълим ислохотларини амалга оширишнинг устувор субъекти ўқитувчи омили бўлар экан, унинг шахси ва прфессионал-коммуникатив компетентлик даражаси таълим тизими олдида қўйилаётган вазифаларнинг самарали бажарилиши ва кутилган натижаларга эришишни ифода этади.

Янги давлат таълим стандартларининг жорий этилиши яна бир бор инглиз тили ўқитувчларига касбий фаолиятни сезиларли ўзгартирувчи ва янги мазмун билан тўлдирувчи талабларни қўймоқда. Чунки мазкур стандартлар компетентли-фаолиятли ёндашувга асосланган бўлиб, улар аждодларидан билим, кўникма ва



малакаларни шакллантириш эмас, балки узлуксиз таълим олиш, эҳтиёжлари ва қобилиятларини ривожлантиришга лаёқатли шахсни таркиб топтиришга йўналтирилганлиги билан фарқ қилади. Шундай экан, ўқитувчи касбий масъулиятининг ошиши ва жамиятдаги ролининг ўзгариши уларни таълим жараёнидаги жадал ўзгаришларга тез мослашиш, ўта фаоллик, доимий ўзини ривожлантириш ва мустақил билим олишга тайёр бўлиш, ўқитишнинг замонавий ёндашувлари ва технологияларидан бохабар бўлиш ҳамда уларни самарали қўллай олиш сифатларига эга бўлишларини тақозо қилади.

Албатта, инглиз тили дарсларини бугунги кунда янги педагогик технологиялар ва замонавий методларсиз тасаввур этиб бўлмайди. Америкалик психолог олимлар Р.Карникау ва Ф.Макэлроунинг тадқиқотиغا қараганда, шахснинг табиий физиологик, психологик имкониятлари муайян шаклларда ўзлаштирилган билимларни турли даражада сақлаб қолиш имконини беради. Шахс манбаъни ўзи ўқиганда 10%; маълумотни эшитганида 20%; содир бўлган воқеа, ҳодиса ёки жараённи кўрганда (иллюстрация) 30%; одир бўлган воқеа, ҳодиса ёки жараённи кўриб, улар тўғрисида маълумотни эшитганида (демонстрация) 50%; маълумот (ахборот)ларни ўзи узатганида (сўзлаганида, билимларини намойиш этганида) 80%; ўзлаштирилган билим (маълумот, ахборот)ларни ўз фаолиятига тадбиқ этганида 90% ҳажмдаги маълумотларни ёдда сақлаш имкониятига эга экан

Халқаро ташкилотлар ва ривожланган давлатлар томонидан қабул қилинган 2030 йилгача янги таълим концепциясида «Таълим–тараққиётнинг асосий ҳаракатлантирувчи кучи ва барқарор ривожланиш мақсадларига етказувчи муҳим фаолият», деб таърифланган. Таъкидлаш лозимки, жаҳонда инглиз тили ўқитувчилари профессионал фаолиятининг турли босқичларида уларнинг касбий маҳоратини баҳолаш масаласига алоҳида эътибор қаратилмоқда. Ушбу масала бўйича жаҳонда амалга оширилган дастлабки тадқиқотлар сирасига Гарвард университетининг таълим факультетида жорий қилинган «Холмс гуруҳи лойиҳаси» ни мисол қилиб келтиришимиз мумкин. Ушбу кенг қамровли тадқиқотнинг биринчи



босқичи «Эртанги кун ўқитувчилари» деб номланиб ўқитувчиларни профессионал фаолиятга тайёрлаш ва уларни жамиятдаги нуфузини ошириш чораларини излашга қаратилган эди. Жаҳон миқёсида бу каби тадқиқотлар ҳали ҳануз давом этмоқда. Қуйида хорижда тил ўргатиш тажрибасининг айрим методлари билан танишамз:

**Тил портфеллари.** 2010-2011 йилларда таҳсил олувчиларнинг чет тилларни ўзлаштиришларига қулайлик туғдириш мақсадида махсус тил портфеллари методикаси Евроиттифоқ амалиётига киритилган эди. Ҳозирда мана шундай тил портфеллари кенг ривож топмоқда. Яъни, ҳар бир ўқувчининг хорижий тил бўйича ўқиган ва ишлаб чиққан материаллари мазкур портфелга жамланади. Бу тил портфелларининг энг муҳим жиҳати шундаки, ўқувчи мустақил равишда ўзининг тил билиш динамикасини кузатиб бориши, зарур ўринларда тил билиш малакасини кучайтириш зарурлиги англаш имконияти туғилади. Тил портфеллари кейинчалик ўқувчининг мустақил ўқув воситасига айлана боради ҳамда унинг ўқиш ва таълим олиш жараёнига бевосита алоқадорлиги, манфаатдорлигини таъминловчи бош унсурга айланади.

**"Silent way"** (жимлик методи) ўтган асрнинг 60-йилларида вужудга келган. Бу усулда хорижий тилга табиий имконият сифатида қаралади. Чунки ҳар бир инсонда барча тилларга бўлган тил ўрганиш қобилияти мавжуд бўлади. Тил ўрганиш қобилияти инсонларда табиий равишда мавжуд бўлади. Шунга кўра, агар инсон хорижий тилни ўрганмоқчи бўлса, унга ҳалақит бермаслик, балки унга шарт-шароит яратиш зарур бўлади. Шу боис, мазкур метод тарафдорлари фикри бўйича чет тили ўқитувчиси ўқувчининг имкониятларини рўёбга чиқаришга шарт-шароит яратиши даркор, биланс ўқувчини бошқариши эмас. Мазкур метод бўйича ўқувчининг узоқ вақт «жим» ўтиришига имкон яратилади. У ўзи гапириб кетмагунича, ундан гапириш талаб этилмайди. Бу гўдакларнинг ўз она тилида гапириб кетиши шарт-шароитига ўхшаб кетади. Чунки гўдаклар ҳам гарчи бировларнинг барча гапларини тушунсалар ҳамузоқ вақт ўзлари гапирмайдилар. Шу билан бирга, ўқитувчи ҳам гапирмайди. Балки сўзларнинг турли символларини





кўрсатиш орқали тил бойлиги кўпайтирилади. Символлар кейинчалик сўзлар билан узвий боғлиқликда хотирада сақланиб қолади.

**Пимслернинг тил ўргатиш методи** (Пол Пимслер) асосий тўрт категориядан иборат бўлган тизимга асосланади. Улар—антиципация, тизимланган интервал такрорлар, сўз ядроси ва чекланган таълим. Антиципация асосида ўқувчи хорижий тил материални бир вақтнинг ўзига ҳам кўради, ҳам эшитади, ҳам талаффуз қилишга ўрганади, ҳам ўз хотирасида уни жонлантиришга уринади. Мазкур метод асосидаги дарсликлар Pimsleur Language Programs маркази томонидан ишлаб чиқилиб Simon & Schuster нашриёти томонидан нашр қилинади. Ҳар бир дарс 30 минутлик кассетада жамланган аудио-дарсдан иборат. Бугунги кунда мазкур метод асосида турли коммуникацион ишланмалар кенг кўламда ишлатилади. Улар ичида аудио ва видео кассеталар, интернетга жойланган очик дарслар, CD дисклар мавжуд. Пимслернинг методи кўпчилик замонавий методлар каби кўпроқ хорижий тилда сўзлашиш ва мулоқот қилишга ўргатади, лекин ўқувчи диққатини хорижий тилда ёзиш ва ўқиш малакаларига йўналтирмайди.

### **Фойдаланилган адабиётлар рўйхати:**

1. Incheon Declaration/ Education 2030: Framework for Action Towards inclusive and equitable quality education and lifelong learning for all.–p.4-5. <http://unesdoc.unesco.org/images/0023/002305/230514e.pdf>.

2. The Holmes Partnership Trilogy: Tomorrow's Teachers, Tomorrow's Schools, Tomorrow's Schools of Education. (2007). New York, N.Y.: Peter Lang.

3. Пискунова Е.В. Процедуры приема на работу и оценки профессиональной компетентности учителя за рубежом // СПб.: Изд-во РГПУ им. А.И. Герцена, 2007.

## **O'quvchilarni vatanga muhabbat, vatanparvarlik ruhida tarbiyalash bo'yicha tavsiyalar**

**Рекомендации по воспитанию учащихся в духе любви к Родине и патриотизма  
Recommendations for educating students in the spirit of love for the motherland and patriotism**

**Samarqand shahar xalq ta'limi bo'limi tasarrufidagi  
33-umumiy o'rta ta'lim maktabi  
ma'naviy-ma'rifiy ishlar bo'yicha direktor o'rinbosari  
Yakubov Karim Maxmudjanovich**

**Annotatsiya:** Ushbu maqolada o'quvchilarni vatanga muhabbat, vatanparvarlik ruhida tarbiyalash haqida yoritilgan bo'lib, unda yoshlarni vatanparvarlik, milliy qadriyatlar ruhida tarbiyalash haqida so'z boradi.

**Аннотация:** В данной статье рассказывается о любви к Родине и воспитании в духе патриотизма у студентов, а также о воспитании молодежи в духе патриотизма и национальных ценностей.

**Annotation:** This article describes the love of the country and education in the spirit of patriotism in students, and it talks about the education of young people in the spirit of patriotism and national values.

**Ushbu maqolani yozishdan maqsad:** yosh avlodni vatanga muhabbat ruhida tarbiyalash.

**Цель написания данной статьи** - воспитание молодого поколения в духе любви к Родине.

The purpose of writing this article is to educate the young generation in the spirit of love for the country.

**Usullar:** "Mantiq va ma'rifat", "Infogramma", "Animatsion xarita", "Kim topqir", "Aql-idrok".

**Методы:** «Логика и просветление», «Инфограмма», «Анимационная карта», «Кто находчивый», «Интеллект».

**Methods:** "Logic and enlightenment", "Infogram", "Animated map", "Who is resourceful", "Intelligence".



**Natija:** O'quvchilarda buyuk ajdodlarimizning hayot yo'li orqali vatanparvarlik, yurtiga sadoqat g'oyalari shakllanadi.

**Результат:** Представления о патриотизме и верности Родине формируются у студентов через жизненный путь наших великих предков.

**Result:** The ideas of patriotism and loyalty to the country are formed in students through the life path of our great ancestors.

**Kalit so'zlar:** vatanparvarlik, milliy qadriyatlar, e'tiqod, ensklopediyalar, tarix...

**Ключевые слова:** патриотизм, национальные ценности, вера, энциклопедии, история...

**Key words:** patriotism, national values, faith, encyclopedias, history...

**“Biz uchun dolzarbligi va ahamiyatini**

**hech qachon yo'qotmaydigan masala bu-**

**farzandlarimizni mustaqil fikrli, zamonaviy bilim va kasb-hunarlarini egallagan, mustahkam hayotiy pozitsiyaga ega, chinakam vatanparvar insonlar etib tarbiyalash vazifasidir.”**

**Sh. Mirziyoyev.**

Barchamizga ma'lumki, keyingi yillarda islohotlarning natijasi tufayli ta'lim-tarbiya sohasida ko'plab ijobiy o'zgarishlar amalga oshirilmoqda, milliylikimiz tiklanib, moddiy va ma'naviy qadriyatlarimizning yangi sahifalari ochildi. Shuningdek, mustaqillikdan keyingi qisqa davr ichida yoshlar uchun mukammal sharoitlar yaratildiki, bunga yurtimizda qad ko'tarayotgan zamonaviy maktablar, akademik-litsey va kollejlarda hamda ularni zamonaviy texnologiyalar bilan jihozlanishini misol qilib keltirish mumkin. Shu bilan birga o'tmish madaniy merosimizni o'rganish jamiyat va fan taraqqiyoti uchun zarur bo'lgan dolzarb masalalardan biri ekanligini anglagan hukumatimiz va xalqimiz milliy qadriyatlarining zamonlar sinovidan o'tgan, insoniyat uchun foydali tomonlarini tiklashga kirishdi. Shulardan ajdodlarimiz qoldirgan madaniy meros va o'zbek xalq pedagogikasida barcha davrlar uchun kerak bo'ladigan ajoyib, ilg'or fikrlar borki, bu fikrlar bugungi taraqqiyotimiz uchun qimmatli qadriyat ekanligi hech birimizga sir emas. Ayniqsa Xorazmiy, Beruniy, Ibn Sino, Abu Nasr Forobiy, Amir Temur, Alisher Navoiy, Bobur,

Ulug'bek, Ali Qushchi, Behbudiy, Abdulla Avloniy, Fitrat kabilarning millatimiz, yurtimiz taraqqiyotiga qo'shgan xizmatlari katta ekanligini ta'kidlab o'tmoq joiz. Rivojlanish davrini boshdan kechirayotgan mamlakatimiz taraqqiyoti yo'lida xizmat qilish uchun albatta mustahkam e'tiqodga ega bo'lgan, milliy qadriyatlarimizni qadriga eta oladigan, milliy g'urur va iftixorga ega bo'lgan, vatanga sadoqatli yoshlarni tarbiyalash bugun zaruratga aylandi hamda davlatimiz diqqat markazida turgan masalalardandir. Xususan, bu masala pedagoglar zimmasiga ham katta ma'suliyat yuklaydi.

Vatan sha'nini har narsadan ustun qo'ya bilgan, o'z tili, dini, tarixi, milliy qadriyatlari bilan faxrlana bilgan shaxsgina O'zbekistonimizning taraqqiyotiga munosib hissa qo'sha oladi. Inson ma'naviyatida eng qadrlanadigan tuyg'ulardan biri bu vatanga e'tiqoddir. Vatanga e'tiqod, vatanparvarlik to'g'risida so'z yuritishdan oldin "vatan", "vatanparvarlik" va "e'tiqod" tushunchalarining mazmuni, mohiyati haqida to'laroq tasavvurga ega bo'lmoq darkor.

Vatan tushunchasining ilmiy, pedagogik, falsafiy, badiiy, jihatlariga to'xtaladigan bo'lsak, 1981-yilda nashr etilgan "O'zbek tilining izohli lug'ati"da vatan tushunchasiga quyidagicha ta'rif berilgan: Kishi tug'ilib o'sgan va o'zini uning fuqarosi hisoblagan mamlakat; kishining tug'ilib o'sgan o'lkasi, shahri yoki qishlog'i; turar joy, boshpana, maskan, uy sifatida talqin etilgan.<sup>1</sup>

O'zbekiston milliy ensiklopediyasida esa, vatan tushunchasiga shunday ta'rif keltiriladi: Vatan - kishilarning tug'ilib o'sgan joyi, yurti, mamlakati; tarixan muayyan xalqqa tegishli hudud hamda uning tabiati, aholisi, o'ziga xos taraqqiyoti, tili, madaniyati, turmushi va urf-odatlar majmui.

Vatan ona kabi muqaddas. Vatan oldidagi qarzdorlik tuyg'usi, mas'uliyati har bir etuk insonga xos xususiyatdir. Vatanni sevish vatanparvarlikda namoyon bo'ladi.<sup>2</sup>

Bu ta'riflarni mushohada qilib qaralganda, ikkala ta'rif bir-biridan anchagina farq qilishini kuzatish mumkin. Birinchi ta'rifda bir muncha umumiylikka yo'l qo'yilgan; ikkinchi ta'rifda esa, to'laroq, xususiyoq holda yondashiladi, ya'ni

tarixan muayyan xalqqa tegishli hudud hamda uning tabiati, aholisi, o'ziga xos

<sup>1</sup> O'zbek tilining izohli lug'ati.- M.: Rus tili, 1-tom. 1981-y. 173- b.

<sup>2</sup> O'zbekiston milliy ensklopediya.- T.:Davlat ilmiy nashryoti, 2-tom, 2001-yil. 395- b.

taraqqiyoti, tili, madaniyati, turmushi va urf-odatlarini majmuidan iboratligi aytilgan.

Qadimgi ajdodlarimiz ham vatan tuprog'ini muqaddas bilganlar vatanning bir qarich tuprog'i uchun jangu-jadallar qilganlar. Inson uchun na molu-dunyo, na toju taxt vatan mehriqga tenglasha olmaydi. Chunki, shu vatanda uning qovmu-qarindoshlari yashaydi. O'ziga o'xshagan millat vakillari, huddi uningdek qoshu ko'zga, rang, tili va dili bir xil bo'lgan kishilar, unga tanish va huzur baxsh etadigan ona tabiati mavjuddir. Vatandan ayriliq, inson uchun katta fojia sanaladi. Musofirlikda inson hech qachon shodon yashay olmaydi. Ko'ngli o'ksik, qalbi yarim bo'ladi.

Vatan tuyg'usi haqida gapirar ekanmiz, avvalo uning insonda mavjud psixologik his-tuyg'u ekanini alohida ta'kidlab o'tmoqchimiz. Vatan tushunchasini pedagogik nuqtai-nazardan o'rganganda esa insonda mavjud bo'lgan bilish faoliyatining umumiylikdan xususiylikka tomon boradigan fikr yuritish nuqtai nazaridan yondashmoq lozim: demak, vatanning umumiy tushuncha ekani - bu insoniyat uchun yer kurrasining o'ziga makon etgani bo'lsa; millatning paydo bo'lishi va qaysi millat qayerni vatan deb bilgani esa bilishning xususiylik tomon boradigan yo'lidir.

Yuqoridagi fikr-mulohazalarni umumlashtirib, ularni tahlil va talqin etib, vatan tushunchasi ta'rifini o'quvchilarga tushunarli tarzda, o'z fikr va qarashlarimizni ifoda etishga harakat qildik.

Vatan - bu biz tug'ilib, voyaga etayotgan zamin; bu biz qadrlaydigan qadriyatlarimiz; bu mehnatkash halqimiz, mahalla, oila, qo'ni-qo'shnilarimiz; bu ajdodlarimizdan meros qolgan jonajon O'zbekistonimiz.

Vatan, vatanparvarlik, vatanga e'tiqod so'zlari doimo biri-ikkinchisini to'ldirishi, ifodalashini inobatga olib, "vatanparvarlik" tushunchasining mazmuni, mohiyatini tushunib olish lozim. **"O'zbekiston milliy ensiklopediyasi"**da vatanparvarlik - kishilarning ona-

yurtiga, o'z vataniga muhabbati va sadoqatini ifodalaydigan tushuncha. Vatanparvarlik barcha kishilar, xalq, millatlar uchun

umumiy bo'lgan asrlar davomida sayqallanib kelgan umuminsoniy tuyg'u, ma'naviy qadriyatlardan biri. Tarixiy jihatdan vatanparvarlik kishilarning o'z vatanlari taqdiri bilan bog'liq ijtimoiy rivojlanish, xalqlarning o'zlari yashayotgan hududning daxlsizligi va mustaqilligi yo'lidagi kurashi jarayonida takomillashib kelgan his-tuyg'ular jamlanmasi hamdir. Bu vatanning o'tmishi va hoziri bilan faxrlanishda, manfaatlarini himoya qilishda namoyon bo'ladi.<sup>3</sup>

Vatanparvarlik minglab, millionlab xalq tomonidan istiqlolni mustahkamlashni, rivojlantirishni, uni ijtimoiy hayotning barcha sohalarida kengaytirish zaruriyatining asosiy tamoyillarini to'g'ri tushunish, istiqlol manfaatlarini shaxsiy, guruhiy, sinfiy, mahalliy-mintaqaviy manfaatlardan ustun qo'yishdir". Demak, vatanparvarlik tuyg'usi nasldan naslga o'tadigan, tug'ma his-tuyg'ular jamlanmasi emas, balki, tarbiya jarayonining mahsulidir. Vatanparvarlik vatan boyliklari-yu, go'zal tabiatidan faxrlanishgina emas, balki uni yanada mukammalroq his qilish, shu zamin uchun ter to'kish, xalqining farovon hayoti uchun o'z manfaatidan yurtdoshlari manfaatini yuqori qo'yish, vatan himoyasiga shay turish, xalq qadriyatlarini kelajak avlodlarga meros qilib qoldirishda o'z hissasini qo'shish bilan namoyon bo'ladigan hatti-harakatlar majmuasidir. Shu bilan birga vatanga e'tiqod vatanparvarlikni to'ldirib, mukammallashtirib boruvchi dunyoqarashning bir bo'lagidir.

Vatanga e'tiqod, vatan ravnaqi yo'lida xizmat qilish, kerak bo'lsa vatan uchun jonini fido qilish xalqimizning azaliy e'tiqodlaridan biridir. O'z vatani ozodligi yo'lida qo'lga qilich olib, dushmanga qaqshatqich zarbalar keltira olgan Xorazm

mard va jasur o'g'loni Jaloliddin Manguberdidir. Jaloliddin Manguberding hayoti va vatanga e'tiqod yo'lidagi faoliyatini chuqur tahlil asosida o'rganish o'quvchilarning vatanga e'tiqod, ona vatanga cheksiz muhabbat, g'urur va iftixor, vatan va xalq tinchligi yo'lida jon fido etish, insonparvarlik kabi qarashlarini tarkib toptirish va takomillashtirishda muhim ahamiyat kasb etadi. Jaloliddin Manguberdi o'zining butun hayoti davomida o'z xalqi va

vatanini sevdi, tarixi va madaniyatini yuksak qadrladi, ona tabiat go'zalliklarini qalban his qildi, ardoqladi.

<sup>3</sup> O'zbekiston milliy ensklopediya.- T.:Davlat ilmiy nashryoti, 2-tom, 2001-yil. 395- b.

Sulton Jaloliddin Manguberdi hayoti va xotirasi xalqimiz uchun buyuk qadriyat sanaladi.

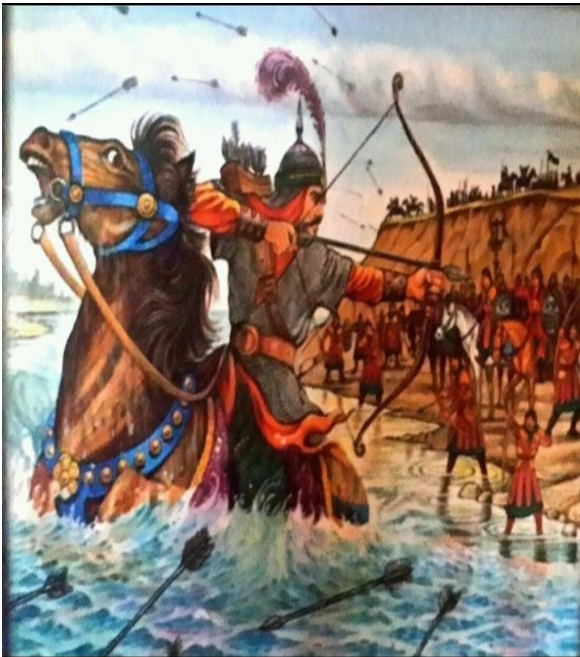

Uning ibratli hayoti, millatga va vatanga bo'lgan cheksiz muhabbati, mustahkam e'tiqodi har birimiz uchun namuna va o'rnakdir. Jangovor salohiyati va lashkarboshilik mahoratini o'rganish, ularni kelgusi avlodga targ'ib etish tarbiyaviy jihatdan muhim ahamiyatga egadir. Uning vatan ozodligi yo'lida chekkan zahmatlarini targ'ib va tashbiq qilish yosh avlodni vatanga, el-yurtga e'tiqod tomon yetaklaydi.

O'zbek millatini dunyoga tanitgan bobomiz Amir Temurdir. U nafaqat millatni dunyoga mashhur qildi, uning sarhadlarini kengaytirib, markazlashgan, cheksiz hududga ega bo'lgan mamlakat barpo etib, ilmu-ma'rifatni rivojlantirdi, ajoyib va go'zal bog'u-rog'lar, tog'lardek yuksak minora, obidalar etdi. O'z millati qadriyatlarini ulug'ladi, ularning qadriga etdi. Millat taqdiri bilan yashash, vatanga e'tiqod, adolat, insoniylik butun hayotiy faoliyatini tashkil etdi. Shu Amir Temur «Kuch adolatdadir» degan hukmni chiqardi. Bu haqqoniy ibora asrlar davomida xalqimiz uchun dastak bo'lib kelmoqda.

Amir Temur o'z vasiyatida ham millat taqdirini o'yladi, farzand va nabiralariga



barpo

uning

bois

millat

haqida qayg'urishni, kambag'al va yo'qsillarning boshini silashni vasiyat qildi, oxirgi onlarida ham xalqi, millatini o'yladi:

«O'g'illarim, millatning ulug' martabasini, saodatini saqlamoq uchun sizlarga qoldirayotgan vasiyat va tuzuklarni yaxshi o'qing, aslo unutmang va tadbqiq eting. Millatning dardlariga darmon bo'lmoq vazifangizdir. Zaiflarni qo'ring, yo'qsillarni boylar zulmiga tashlamang. «Adolat va Ozodlik» dasturingiz, rahbaringiz o'lsun. Men kibi uzun saltanat surmak istasangiz, qilichingizni yaxshi o'ylab chekingiz. Bir da'fa chekkandan so'ngrada uni ustalikla qo'llangiz. Orangizga nifoq tuxumlar ekilmasligi uchun ko'p diqqat bo'ling. Ba'zi nodimlaringiz va dushmanlaringiz nifoq tuxumlari sochmakka, bundan foydalanmakka chalishajakdurlar. Faqat vasiyatimda sizga idora shaklini, uning ilkularini ko'rsatdim. Bularga sodiq qolsangiz tosh boshingizdan tushmas»<sup>4</sup>

Shoir Alisher Navoiy vatan tushunchasini ona yurt, o'rin, tug'ilib o'sgan joy,



maskan, manzil ma'nolarida ishlatganlar. Buyuk bobomiz Alisher Navoiy yosh avlodni kelgusida vatanga e'tiqodli, axloqli, mehnatsevar, oliyjanob insonlar qilib etishtirish uchun ularni yoshligidanoq tarbiyalash, o'qitish kerakligini uqtiradi.

Navoiy asarlarining barhayotligi uning xalqchilligidadir, shuning uchun u bugungi kunda ham hayot darsligi vazifasini o'tamoqda. Uning pand-nasihatlari asrlar davomida avlodlarni diyonatga, adolatga, mehnatsevarlikka, vatanga e'tiqodli bo'lishga chorlaydi.

Yosh avlod tarbiyasi haqida gapirganda, Abdurauf Fitrat bobomizning mana bu fikrlariga har birimiz, ayniqsa, endi hayotga kirib kelayotgan o'g'il-qizlarimiz amal qilishlarini juda-juda istardik.



Mana, ulug' ajdodimiz nima deb yozganlar: **“Xalqning aniq maqsad sari**

<sup>4</sup> Amir Temur o'g'itlari- T.:Navro'z, 1992-yil, 9- bet

**harakat qilishi, davlatmand bo'lishi, baxtli bo'lib izzat-hurmat topishi,**

**jahongir bo'lishi yoki zaif bo'lib xorlikka tushishi, baxtsizlik yukini tortishi, e'tibordan qolib, o'zgalarga tobe va qul, asir bo'lishi ularning o'z ota-onalaridan bolalikda olgan tarbiyalariga bog'liq”.**

Quyida o'quvchilarni vatanparvarlik ruhida tarbiyalash maqsadida tarbiyaviy soatlarda interfaol usullardan foydalanishni tavsiya etgan bo'lardik.

**“Mantiq va ma'rifat” usuli.** Bu usulda o'quvchilar 2 guruhga ajratilib, savollar bilan murojaat qiladi va javoblar birgalikda muhokama qilinadi.

1.Eng mo'tabar so'z qaysi?

2. Mustaqillik so'ziga ma'nodosh so'zni ayting....

**“Infogramma” usuli.** Bunda o'quvchilarga buyuk ajdodlarimiz tomonidan amalga oshirilgan ishlarni grafik chizma yoki rasmi ko'rinishda aks ettirib berishlari lozim bo'ladi. Usulni kichik guruhlariga bo'lib tashkil etsa yaxshi samara beradi.

**1.Vatanini asrab-avaylagan.**

**2.Yurti uchun jonini fido qilgan.**

**“Animatsion xarita” usuli** ham ushbu mavzu uchun mos usuldir. Bu usulda o'quvchilar guruhlari ajdodlar tomonidan amalga oshirilgan ishlar xaritasini chizishadi. Xaritada “Buyuk siymolar”, “Tarixiy shaharlar” kabilarnig rasmi chizilib, xarita ostida esa, shu so'zlarning ma'nosi ko'rsatiladi.

Ushbu boshqotirma esa o'quvchilarning topqirligini sinovdan o'tkazish maqsadida qo'llanadi.



**Tug‘ilib o‘sgan diyor? 2.Chegara so‘zining ma‘nodoshi nima? 3.Ko‘plik qo‘shimcha? 4.III shaxs birlik qo‘shimcha qaysi? 5. Aziz va mo‘tabar...**

V	A	T	A	N
---	---	---	---	---

S	A	R	H	A	D	L	A	R	I	M	U	Q	A	D	D	A	S
---	---	---	---	---	---	---	---	---	---	---	---	---	---	---	---	---	---

Shuningdek, “Aql-idrok” usulidan foydalanish ham mavzu mustahkamlashda yordam beradi.

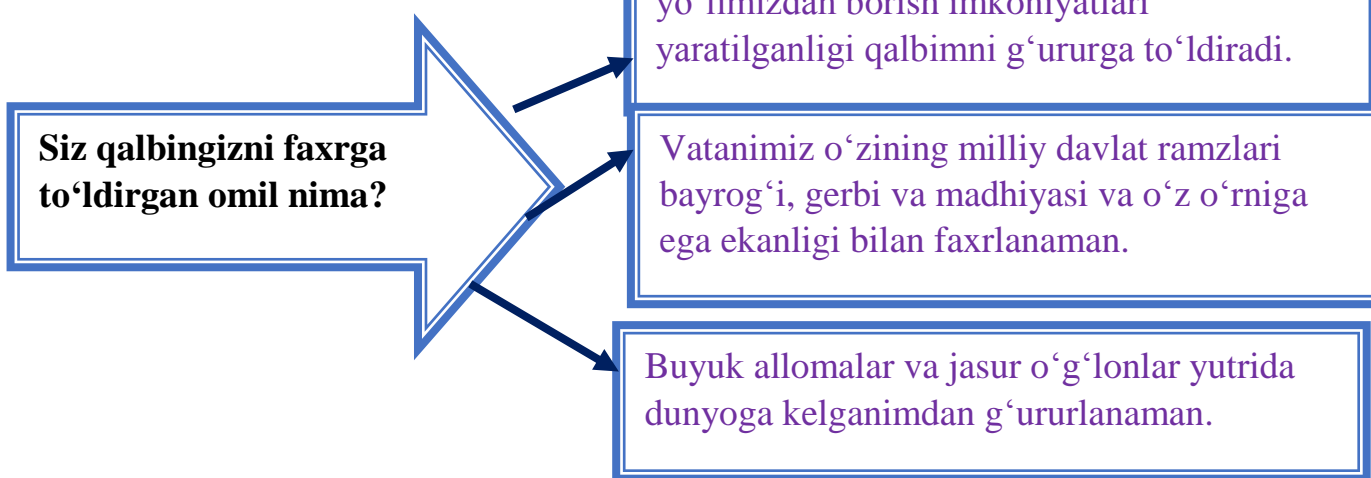

Markaziy Osiyoda vatanga e‘tiqod g‘oyasi qadimiy va boqiydir. Qadimgi yozma bitiklar, xalq og‘zaki ijodi va adabiyoti, buyuk allomalar asarlari va falsafiy qarashlari fikrimizga yaqqol dalil bo‘ladi.

Vatan tuyg‘usi muqaddas tuyg‘u ekan, xalqimiz asrlar osha bu tuyg‘uni asrab-avaylab kelganlar. Shu tuyg‘u ularni doimo bir maslak sari birlashtirgan, buyuk kurashlar va yengilmas jasorat sari yetaklagan, ularni dushman oldida yengilmas qilib, g‘alaba nashidasini surmoqlikka olib kelgan. Xalqimiz doimo tinchlik va totuvlik tarafdori bo‘lgan.

Xulosa qilib aytganda, mamlakatimiz kelajagi bo‘lmish yoshlarni barkamol insonlar qilib tarbiyalashda ta’lim-tarbiyaning uzluksizligini ta’minlash va uni tizim shaklida tashkil etish asosiy masalalardan biridir.

### Foydalanilgan adabiyotlar:

1.O‘zbekiston milliy ensiklopediya.- T.: Davlat ilmiy nashriyoti, 2001.- 703-b.



- 2.Aminov B., Rasulov T. Vatan yurakdagi javohir.-T.: O'qituvchi,1996.-158-b.
- 3.Amir Temur o'g'itlari.- T.: Navro'z, 1992.- 63-b.
- 4.Vatanni sevmoq iymondandur.- T.: Adabiyot va san'at, 1995.- 64-b.
- 5.Vafoyev O. Vatan-Faxrimiz, g'ururimiz.//Muloqot.-2001.- №1.- B.9-12.
- 6.Donishmandlar odob-axloq to'g'risida.- T.: O'qituvchi, 1986-yil. 134-b.
- 7.Ibrohimov A., Sultonov X., Jo'raev N. Vatan tuyg'usi.- T.: O'zbekiston, 1996-y
- 8.Ochilov M. Muallim-qalb me'mori. Saylanma.-T.: O'qituvchi, 2001-yil, 430-b.

## MAQOLANING BOSH SARLOVHASI

## СТАТЬЯ ОСНОВНОЕ НАЗВАНИЕ

## ARTICLE MAIN TITLE

*Familiya Ism Otasining ismi (to'liq qisqartirilmagan holatda)*  
*Ish yoki o'qish manzili (to'liq qisqartirilmagan holatda)*

**Annotatsiya:** *Maqsad. Usul. Natija. Xulosa.*

**Annotatsiya:** *Цель. Метод. Результат. Выводы.*

**Abstract:** *Background. Methods. Result. Conclusion.*

**Kalit so'zlar:** *fazaviy xarakteristikalar; zanjir.*

**Ключевые слова:** *фазовые характеристики; цепь.*

**Keywords:** *phase characteristics; circuit.*

Текст статьи. Текст статьи. Текст статьи. Текст статьи. Текст статьи.  
«Цитата» [1, с. 35]. Текст статьи. Текст статьи. Текст статьи. Текст статьи.

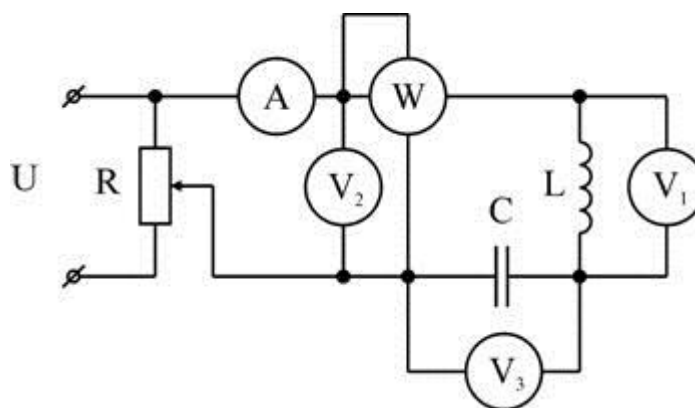

*1-rasm. Rasm sarlavhasi*



Maqola matni. Maqola matni. Maqola matni. Maqola matni. Maqola matni.  
"Iqtibos" [1, p. 368]. Maqola matni. Maqola matni. Maqola matni. Maqola matni.

(bir)

bu yerda: shkivni isitish uchun sarflanadigan issiqlik miqdori;

dastlabki tezlik bilan harakatlanuvchi yukning massasi;

termal ishning mexanik ekvivalenti;

kinetik energiyani boshqa issiqlik bo'lmagan energiya turlariga aylantirishni, FP ning aloqa zonasida va FPning haqiqiy aloqa maydonida o'ziga xos bosimning notekis taqsimlanishini hisobga oladigan koeffitsient;

FP ning issiqlik oqimlarini taqsimlash koeffitsienti.

Maqola matni. Maqola matni. Maqola matni. Maqola matni. Maqola matni.

*1-jadval*

**Jadval nomi**

Matn	Matn	Matn	Matn	Matn
Matn	Matn	Matn	Matn	Matn
Matn	Matn	Matn	Matn	Matn
Matn	Matn	Matn	Matn	Matn

Maqola matni. Maqola matni. Maqola matni. Maqola matni. Maqola matni. "Iqtibos"  
[2]. Maqola matni. Maqola matni. Maqola matni. Maqola matni.



## Qishloq xo'jaligi mahsulotlari haroratini masofadan boshqarish uchun ko'p kanalli qurilmani ishlab chiqish.

**Islom Karimov nomidagi Toshkent Davlat Texnika Universiteti 2-bosqich magistranti Raximova Nigina Murod qizi.**

**Annotatsiya:** Ushbu maqolada qishloq xo'jaligi mahsulotlari haroratini masofadan boshqarish uchun ko'p kanalli qurilmani ishlab chiqilishi tarixi va uning afzalliklari haqida ma'lumot beriladi.

**Kalit so'zlar:** Qishloq xo'jalik sovutgichlari, monitoring, mikrokontroller, TCP/IP, internet, server, mijoz, kompyuter.

**Абстракт:** В данной статье представлена информация об истории развития многоканального устройства дистанционного контроля температуры сельскохозяйственной продукции и его преимуществах.

**Ключевые слова:** Сельскохозяйственные охладители, мониторинг, микроконтроллер, TCP/IP, интернет, сервер, клиент, компьютер.

**Abstract:** This article provides information on the history of the development of a multi-channel device for remote control of the temperature of agricultural products and its advantages.

**Key words:** Agricultural coolers, monitoring, microcontroller, TCP/IP, internet, server, client, computer.

Hisoblash va konvergentsiyaning tez rivojlanishi telekommunikatsiya texnologiyalari asoslarini global miqyosda o'zgartirishga qaratilgan savdo, siyosat va madaniyat-barchamizga yashash, ishlash, o'rganish va yo'limizni qayta belgilash imkoniyatini berdi. Internet-bu turli xil ma'lumotlarni olish mumkin bo'lgan butun dunyo bo'ylab tarmoq kompyuterlar o'rtasida uzatilishi mumkin bo'lgan imkoniyat hisoblanadi. Internetdan foydalanish-bu ishonchli ma'lumotlarni to'liq va aniq shaklda yig'ish usulir.

Qishloq xo'jaligi mahsulotlarining chidamliligini maksimal darajada oshirish uchun minimallashtirilgan qishloq xo'jaligi sovutgichlarini saqlashni avtomatlashtirish tizimining investitsiya xarajatlari (ACS) ob'yektlarga vaqti-vaqti bilan tashrif buyurishni qisqartirish, ob'yektlarni masofadan kuzatish va nazorat qilish internet orqali tekshirildi. Kam xarajatli tizimni loyihalash vajoriy etish harorat va nisbiy namlikni kuzatish, shuningdek sharoitlarni nazorat qilish uchun ACS ichida taqdim etilgan. Ushbu tizim yordamida ulangan har qanday mijoz kompyuter Internet ACSni istalgan vaqtda va dunyoning istalgan joyida kuzatish imkoniyatiga ega.



Kerakli apparat mikrokontroller va unga hamroh bo'lgan elektronni o'zichiga oladi. Sxema, server kompyuteri, RS-232 seriyali port, harorat va nisbiy namlik datchiklar va ikkita aktuator. Mikrokontroller tomonidan to'plangan ma'lumotlarni uzatadi.

Sensornlarni server kompyuteriga ketma-ket port orqali. Server va mijoz kompyuterlari TCP/IP protokoli yordamida Internet orqali muloqot qiladi. Natijada ma'lumot oson va ishonchli tarzda nazorat qilinadi. Mijoz shuningdek aktuatorlarni yoqishi va o'chirishi mumkin.

Harorat va nisbiy namlik haqida ma'lumot to'plash uchun apparat muhit va ularni Internet orqali masofaviy kompyuterga yuborish o'rnatildi.

Tehron universiteti bog'dorchilik bo'limining ACS ichida The taklif qilingan tizimning ishlashi ikki hafta davomida tekshirildi. 2006-yilning yozi natijalar juda qoniqarli bo'lgan.

Internet orqali qishloq xo'jaligi sovetish ombori (ACS) kabi ob'yektlarga o'zgarishlarni sinab ko'rish, kuzatish, nazorat qilish va amalga oshirish mumkin. Bu borada Kim va Chun uchun masofaviy monitoring va nazorat qilish tizimini ishlab chiqdilar. Internetdan foydalangan holda qishloq xo'jaligi ombori (Kim va Chun, 2001) Toran rivojlandi. Internet orqali real vaqt rejimida masofadan boshqarish tizimi (Ishtiaqva Ajay, 2002) The mualliflar ulangan masofaviy robot-transport vositasidan iborat boshqaruv tizimi yaratildi.

So'nggi yillarda eksperimental nazorat va monitoring shaxsiy kompyuterlar (kompyuterlar) tomonidan qurilmalar juda keng tarqalgan bo'lib, 2004 va 2006-yillarda issiqxonalar uchun kompyuterga asoslangan nazorat va monitoring tizimlari ishlab chiqilganigini alohida qayd etish lozim. Navbati bilan paddy quritgich (Omid, 2004; Omid vaboshq., 2006) ishlab chiqilgan. Bunday tizimlar internetdan foydalangan holda yangilanadi va masofadan boshqariladi.

Guzman internetga asoslangan masofadan boshqarish laboratoriyasini ishlab chiqdi. Ya'ni issiqxona iqlimini nazorat qilish texnikasini o'rgatish uchun issiqxonaning masshtabli modeli turli apparat va dasturiy platformalardan foydalanishni amalga oshirdi. (Guzman va boshq., 2005). Crowley va boshqalar haroratni nazorat qilish uchun simsiz sensorlar tarmog'ini joriy qildi.

Materiallar va uslublar. Vositachilik qilish uchun ishlatilishi mumkin bo'lgan bir qator dasturiy vositalar mavjud. Bulardan biri internet bo'lib, internet orqali ma'lumotlar uzatiladi. Juda boshqacha yo'llar bilan bo'lsa ularning barchasi bir xil funksiyalarni bajaradi. Internet aloqalarining bir nechta nozik tomonlari ko'lamini yanada yaxshiroq tushunish uchun kerak. Bu yerda tasvirlangan va qilingan ishlar, eng muhim jihat-bu Internet protokoli (IP) hisoblanadi.

IPni tanlash datagram deb nomlanuvchi ma'lumotlar formatini va ma'lumotlarni uzatishning aniq usuli hisoblanadi. Eng keng tarqalgan uchta protocol quyidagilar (Stallings, 1994): (i) uzatishni boshqarish protokoli (TCP/IP) va (ii) Foydalanuvchi Datagram Protocol (UDP/IP). TCP va UDP-bu uslublar ma'lumotlar mijoz/server o'rtasida uzatiladi. TCP/IP asosan ishlatiladi, chunki u mavjud juda ishonchli defakto universal standartga aylanadi. Avtomatik ravishda ketma-ket paketlarni vaqt shtamplash va tekshirish orqali xatolar



nazoratini oʻrnatadi. Tushirilgan paketlar yoʻqolgan taqdirda, uni olish uchun soʻrov yuboriladi. Qayta uzatiladi. Bu juda qulay, chunki u dasturchilarga kamroq narsani beradi.

Biroq, oldinga va orqaga tekshirish uzatish tezligini sekinlashtiradi. UDP eski uslubdagi pochta yetkazib berish tizimiga oʻxshaydi, ya'ni ma'lumot fayllar yoki xatlar shaklida yuboriladi. Bu yerda ishlatiladigan TCP ma'lumotlar joylashgan joy koʻproq suhbat xonasiga oʻxshaydi, ya'ni oʻrtasida toʻgʻridan-toʻgʻri oʻzaro ta'sir mavjud mijoz va server. Bu onlayn chat xonalarida ishlatiladigan narsaga oʻxshaydi.

Internet aloqasining ikkinchi asosiy jihati socket dasturlashdir. Soketlar oʻz kompyuterlarida portlarni ishga tushiradilar. Soketni sozlash mumkin. Ma'lumotlar portini tinglash yoki ulanish va keyin masofaviy portga uzatish. (Stallings,1994). Windowsga asoslangan tizimlar Microsoft ActiveX-ning Winsockga tayanadi.Komponent, tarmoq aloqalari uchun. Winsock Windows socket uchun qisqa Windowsni ishlab chiqish uchun API (dasturiy dasturlash interfeysi).TCP/IP protokoli orqali boshqa mashinalar bilan bogʻlana oladigan dasturlar. Bu erda Internet aloqa dasturlari Winsock yordamida yaratilgan. TCP yoki UDP Winsock dasturchiga mijoz/server dasturini yaratishga imkon beradi.

Umumiy tizim tavsifi. Internet orqali masofaviy monitoring tizimi arxitekturasi quyidagilarga asoslanadi: mijoz-server arxitekturasi. 1-rasmda umumiy tizim koʻrsatilgan. Ushbu rasmda,Internet bitta shaxsiy kompyuterga (mijoz deb ataladigan) oʻrnatilgan oʻrni kabi apparat vositalarini boshqarish imkonini beradi, boshqa kompyuterda (server deb ataladi). Boshqacha qilib aytganda, biz masofadan boshqarishimiz mumkin yoki Internet orqali qurilmalarni kuzatishimiz mumkin.

Bu kabi ilovalarni bajarishimizga imkon beradi.

1-rasm. Qishloq xoʻjaligini masofadan boshqarish va nazorat qilish tizimining blok-sxemasi saqlash joyi.



Qishloq xo'jalik sovutgichlarini (ACS) avtomatlashtirish (masalan, misterlarni yoqish/o'chirish) va ma'lumotlarni yig'ish (masalan, harorat va nisbiy namlikni o'lchash). Tizim1-rasmda ko'rsatilgan uchta asosiy kichik tizimdan iborat: (1) masofaviy kompyuter, (2)server kompyuteri va (3) saqlash moslamasi.

Ushbu quyi tizimlar bu yerda qisqacha tushuntiriladi:

**Masofaviykompyuter:** ma'lumotlarni yig'ish tizimining bir qismi bo'lmagan har qanday shaxsiy kompyuter. Masofadan foydalanuvchi serverga kirishi va Internet orqali ma'lumot olishi mumkin. Aktuatorlar o'rni bilan ulangan mijoz tomonidan Internet orqali boshqarilishi (yoqish/o'chirish) mumkin.Ruxsat. Masofaviy kompyuter (mijoz) kompyuter server orqali aloqa qiladi yangi holatni so'rash, harorat va RH sensorlari ma'lumotlarini olish qobiliyati,ob'yekt sharoitlarini rejalashtirish (harorat va nisbiy namlik,vaqt) va relexlariga buyruqlar yuborish.**Server PC:** Bu yerda Windows server 2002 ostida ishlaydigan shaxsiy kompyuter. Kompyuter to'g'ri marshrutlashni boshqarish uchun turli xil vositalar va xizmatlarni ishga tushiradi-alloqa, harorat va RH tendentsiyasi. Barcha o'lchovlar birinchi saqlanadi, qayta ishlanadi va server kompyuterida grafiklarda ko'rsatiladi. Server masofaviy foydalanuvchiga Internet orqali masofaviy kirish, autentifikatsiya va h.kazolarga kirihga ruxat beradi. Kompyuterlar TCP/IP orqali LAN va Internetga ulangan bo'ladi.

Saqlash ob'yekti: qishloq xo'jaligi va oziq-ovqat mahsulotlari tegishli sharoitlarda saqlanadi. Ular atirgul saqlaydigan Tehron universitetining bog'dorchilik bo'limidan foydalanilgan. Bu yerga harorat va nisbiy namlik

(RH) eng muhim omillar edi. Bu ACSda kuzatilishi va nazorat qilinishi kerak. Ushbu inshoot

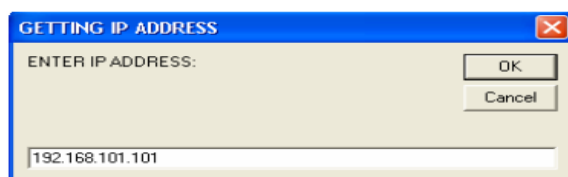

Figure 3. Screen capture of IP prompt window

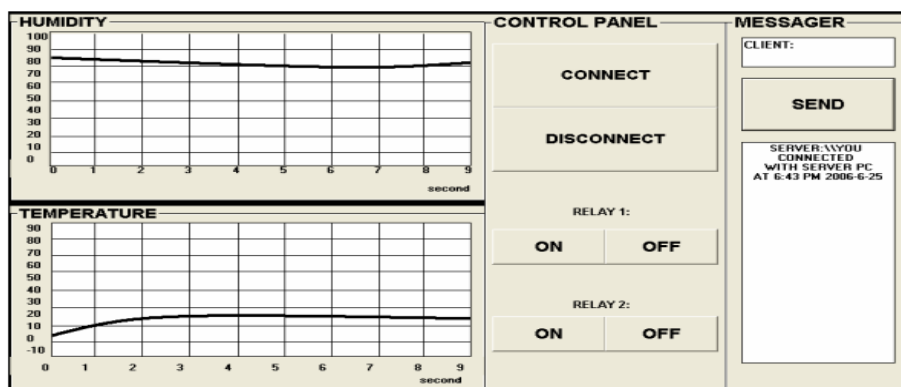

Figure 4. Screen capture of client form

sensorlar

Ushbu tavsiflari asosiy kengashi

ko'plab ketma-ega va ACS nazorat qilish

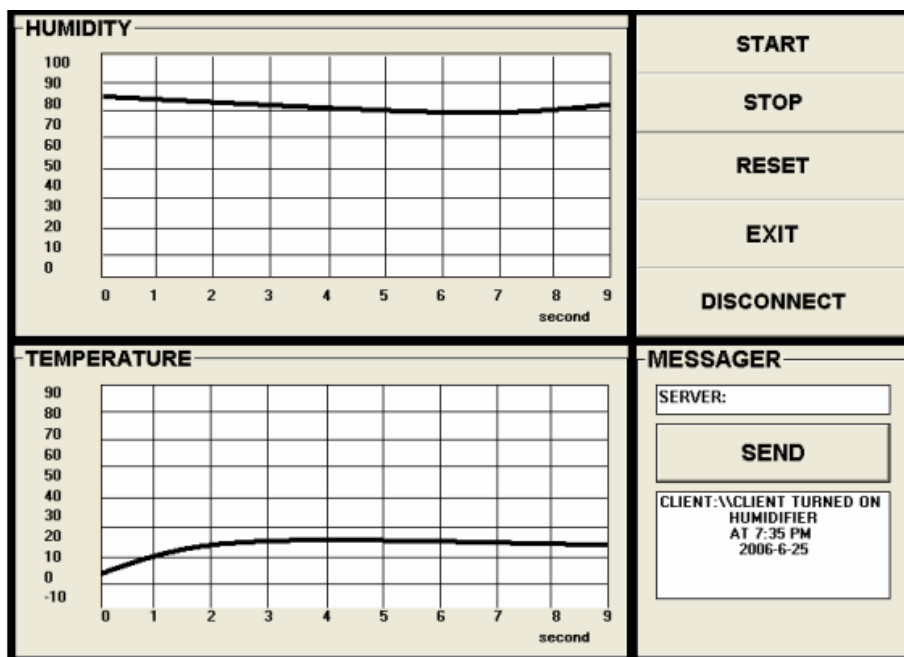

Figure 5. Screen capture of server form

boshqaruvchi, va aktuatorlar qurilmalari bilan jihozlandi. qurilmalarning quyida berilgan: boshqaruv server kompyuteri va sensorlar bilan ketin terfeysga mikrokontroller ob'yektini qilish va nazorat uchun o'rni.

Qishloq xo'jaligi maxsulotlarini

to'g'ri saqlash, yil davomida oziq-ovqat mahsulotlari bilan insonlarni ta'minlash muammosini hal qilish, mahsulotlarning tashqi ko'rinishi, mazasi va ozuqalilik sifatini saqlash, qishloq xo'jaligi mahsulotlari haroratini masofadan boshqarish uchun ko'p kanalli qurilmani ishlab chiqish hamma davrda ham juda muhim sanalgan. Omborxonalarda ozuqa va urug'lik donlar, ko'k ozuqalar (pichan, senaj, silos), kombikorm, parranda va sut mahsulotlari, undan tashqari kartoshka, ildiz mevalilar, har xil sabzavotlar saqlanadi. Yurtimizda bu borada qishloq xo'jaligida omborxonalariga bo'lgan talab keraklicha qondirilmagan. Xo'jaliklarda saqlash tartibi noto'g'ri olib borilganligidan juda katta iqtisodiy talofatlar ko'rilmogda. Masalan, saqlash tartibi buzilganidan pichan, comon va silosda ozuqa moddalarning yo'qolishi 20% dan ortganligini kuzatish mumkin. Qishloq xo'jaligi mahsulotlarini uzoq saqlashga qo'yilganda omborxonalarda yuklash va tashishni, mahsulotni buzilishdan saqlash va mikroiklim ko'rsatkichlarini boshqarishni, saralash va mahsulotni tushirishni, yuklashda mahsulotning soni va sifatini nazorat qilishni, saqlash va tarqatishni avtomatlashtirish va mexanizatsiyalashtirish vositalaridan foydalaniladi. Omborxonalarda mikroiklimning asosiy ko'rsatkichlari—har orat va saqlanayotgan mahsulot og'irligiga to'g'ri keladigan nisbiy havo namligi hisoblanadi. Kartoshka va sabzavot saqlash omborxonalarida har oratni avtomatik boshqarish jarayoni murakkabdir. Birinchidan, juda ko'p miqdorda kartoshka va sabzavotlarni avtomatik boshqarish uskunalari yo'q bo'lgan omborlarda saqlanayotganda har orat iliq bo'lsa, mahsulot chirishni boshlaydi va bu tez tarqaladi. Ikkinchidan, odatda kartoshka va sabzavotlarni minimal har oratda saqlashga harakat qilinadi, bunda kun birdaniga sovib ketsa, tashqi qatlamda joylashgan mahsulotlar muzlaydi. Uchinchidan, mahsulot saqlanishini nazorat qilish uchun uni yupqaroq yoyiladi va orasidan yurish uchun yo'lakcha qoldiriladi, bu esa omborxonada hajmidan kam foydalanishga olib keladi. Bularning hisobiga kartoshka va sabzavotlarni



avtomatlashtirilmagan omborxonalarda saqlashda uning foydali hajmi omborxonaga umumiy hajmining 40% ni tashkil etadi, mahsulotning buzilishi esa 30% gacha bo'лади.

Aktiv shamollatish omborxonalarda har orat-namlik holatini optimal ushlab turishni ta'minlaydi. Shu bilan birga aktiv shamollatish saqlanayotgan mahsulot tashqarisidagi namlikni kasallanishga olib keluvchi mahsulot ichidan chiqayotgan namlikni yo'qotadi. Saqlanayotgan mahsulot massasiga havo markazdan qochma yoki osli ventilyatorli oqim shamollatish tizimi yordamida beriladi. Shamollatish tizimining ish tartibi tashqi havo har oratiga, saqlanayotgan mahsulot turi va massasiga bog'liq. Saqlanayotgan mahsulot har oratini pasaytirish uchun tashqi havo ventilyator yordamida shamollatish kanali orqali mahsulotga purkaladi. Tashqi havo har orati past yoki yuqori bo'lsa, ventilyator mahsulotga ichki (retsirulyasiya) havoni haydaydi. Qishda mahsulot tashqi va ichki havo aralashmasi bilan aktiv shamollatiladi, havo sovib ketganda esa ichki havo bilan (retserkulyasiya) shamollatiladi. Yilning boshqa davrida kunning sovuq vaqtdan tashqi havo bilan, yoki maxsus sovitish uskunalari sovitilgan havo bilan shamollatiladi. Barcha holatlarda havoning nisbiy namligi kartoshkada kondensat hosil qilmaydigan darajada maksimal bo'lishi kerak. Shamollatilayotgan havo namligi kamayib ketsa kartoshkaning og'irligi va tabiiy ko'rinishi yo'qoladi. Xuddi shunday agrotexnik talablar boshqa turdagi sabzavotlarni saqlash omborxonalarining mikroiklimini avtomatik boshqarish tizimiga ham qo'yiladi. Avtomatika tizimini ishlab chiqishda va tanlashda saqlanayotgan mahsulot massasining uzatish funksiyasini va asosan «Saqlash» tartibidagi yuqori bo'limini bilish kerak. «Davolash» va «Sovitish» tartiblarida saqlanayotgan mahsulotning har orati doimo belgilangandan yuqori bo'lib, aktiv ventilyasiya tizimining ishlash vaqti programmali relening sozlanishiga yoki tashqi muhit har orati va saqlanayotgan mahsulotning massasiga bog'liq. Saqlanayotgan mahsulot massasining uzatish funksiyasini ventilyasiya qilinayotgan havo va saqlanayotgan mahsulot og'irligining issiqlik almashinuvi dinamik tenglamasidan analitik ravishda aniqlash mumkin. Issiqlik almashinuvi qishloq xo'jalik mahsulotlari tarkibida murakkab jarayon hisoblanadi. Mahsulotning yuzasidagi har orat faqat yuzadan ajralib 186 chiqayotgan issiqlikning intensivligi bilan emas, balki mahsulotning ichki bioximik jarayonlari natijasida hosil bo'lgan ichkari qismidan ajralib chiqayotgan issiqlik miqdori bilan ham aniqlanadi.

Xulosa qilib aytadigan bo'lsak, ushbu maqolada arzon narxlardagi tizimni loyihalash va amalga oshirish, harorat va nisbiy namlikni kuzatish, shuningdek, sharoitlarni nazorat qilish, qishloq xo'jalik mahsulotlarini salqinda saqlash (ACS) ob'yektlari haqida. Ushbu tizim ideal uzoqda bo'lganda o'z ACSni kuzatish va boshqarishni xohlaydigan foydalanuvchilar uchun javob beradigan qulaylikka ega. Ushbu tizim Internet orqali boshqarilishi mumkinligi sababli, foydalanuvchi osongina boshqarishi mumkin. Dunyoning istalgan nuqtasidan istalgan vaqtda ACSni kuzatib boring va boshqaring.



## Foydalanilgan adabiyotlar.

1. "Avtomatika va qishloq xo'jaligi ishlab chiqarish jarayonlarini boshqarish" R.T Gazieva . S.T.Yunusova.
- 2.N.R.Yusupbekov va boshq. Texnologik jarayonlarni nazorat qilish va avtomatlashtirish. T.2011, 576 b
- 3.Gaziyeva R.T... Avtomatika asoslari va ishlab chiqarish jarayonlarni avtomatlashtirish T. , Tamaddun, 2017 , 224 b.
- 4.N.R.Yusupbekov va boshq. Texnologik jarayonlarni nazorat qilish va avtomatlashtirish. T.2011, 576 b.
- 5.Internet saytlarivametodikqo'llanmalar.

## COSMIC RAY SHORT PERIODICAL VARIATIONS IN ( $10^{-5}$ - $10^{-3}$ ) CYCLE PER SECOND

Rahmonkulova Dilora G'ulomovna Sambhram  
University in Jizzakh

Supervisor: Xudoyberdiyev Gulmurot Urolovich

Institute of Physics and Technology of the Academy of Sciences of the Republic of  
Uzbekistan

On September 2009 the fluctuation analysis of cosmic ray were carried out in accordance with the data obtained by the complex device of Samar- kand University. Comparison of calculated power spectra of cosmic ray in alarmed and calmed periods carried out too. The obtained results of that in comparison with other works are corresponded.

Short periodical fluctuation of cosmic ray intensity belong to non stationary variations of cosmic ray (CR) and the study of which in the diapason of  $10^{-5} \text{ Hz} < f < 10^{-3} \text{ Hz}$  cycle per second may play a decisive role in clear affection of main regulations of month theory of plasma [1].

Short periodical fluctuation of intensity in (cycle per second) serve indirectly the study of interplanetary magnetic fields, the sun wind and around the space of earth.

An attempt is performed to detect the fluctuation of CR in pointed frequency diapason with the usage of 5 minutes value intensity of CR obtained with the help of complex neutron supermonitor devices of Samarkand.

The devices consist of four six matter-sections of neutron supermonitors in CHM – 15 type monitors.

The effective area of the devices to record neutrons and muons are 24 m. detailed characteristics of the devices are given in [2].

The worked out electronic enables to choose the developments occurred by single and short neutrons, by blocking impulses occurred in neutron meters electrons and muones [3].

Taking into consideration that coefficient bonding for lonely and divisible neutrons it is possible to say that neutron monitor of Samarkand is more sensible for primary cosmic rays

from 7 to some 10 GeV with the effective energy in the area of 15 GeV in the field of energy/ Full counting velocity of neutrons are  $10^6$  impulses per hour, which correspond to statistic error in the area of 0,1 % per hours for five minutes data, it corresponds to 0.3-0.4 % / 5 minutes, which is fully enough for statistic investigation of cosmic ray, the counting velocity of neutrons of divisible of and providing the following data:

Table 1

M	2	3	4+5	6
N, imp hour	$1,3 \cdot 10^3$	$4 \cdot 10^4$	$2 \cdot 10^4$	$4 \cdot 10^3$
% hour	0,3	0,5	0,7	2

The shown accuracy says, that the data on high divisible can be used only for investigation of long periodical variations and statistic analysis, and also for short-term variations with large amplitude of (powerful Forbush-reducing, effects of sun flashes).

As to geometry geographical position of the devices it is characterized by following coefficients:  $\beta_i$  by barometer coefficient  $\alpha(h)$  by density of temperature coefficient (where his the pressure corresponding to isobar level  $W(R)$ -is the coefficient of bonding [3-5].

Calculations of meteorological coefficients and the coefficients of bonding are carried out on standard programs given in [3-7].

To analyze the fluctuation of CR intensity 5 minutes data of Samarkand devices are within the period from 10-29.09.2009.

Analysis were carried out in every 12 hours with displacement every 3 hours from 00.05.UT 26.09.2009 to 00.05UT30.09.2009 by means of selective spectral methods [8] on investigation of CR fluctuation. The period from 25-29.09.2009 was interesting, this period preceded the ground increase intensity of CR (GLE) 29.09.2009.

Grounds increase intensity of CR 29.09.09 is the second increase of CR intensity value in the history of their observation where data of Samarkand device were used within 70 % and the comparison of data of St. Tuksi, Mimi and Kiev had rather less

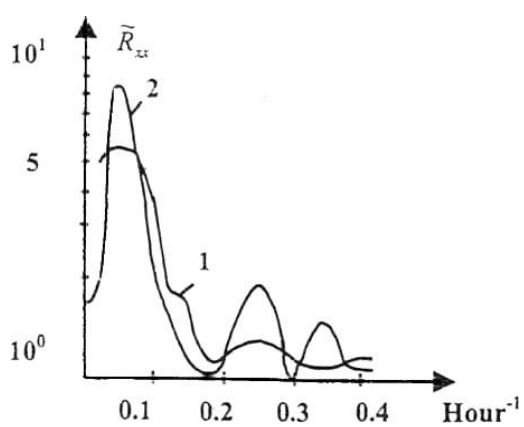

duration (3 hours) [9].

*Fig. 1.* Frequency spectrums of power fluctuation of Cosmic rays: 1 – for calm period 11.09.2009.

2 – in indignated period 18.09.2009.

Frequency power spectra of CR fluctuation is given in figure 1 for the periods 11.09.2009 and 18.09.2009. As seen from figure, if on September 11 (calm condition, curve 1) spectra had smooth forms without visible peculiarities, we observed in 12-16 hours before the indignation of interplanetary surroundings the appearance of statistic significant peaks in spectra which increase the trusted in-terval for 95 % (curve 2).

Figure 2 gives frequency power spectra of CR fluctuation for the period of

18.00 UT 28.09. – 06.00 UT 29.09.2009 6 hours before increasing CR ground intensity. It is seen from figure that before flashing well distinguished peaks appeared in spectra, corresponding to CR fluctuation within the period 4-5 and 15 hours. At the same time in calm conditions such vibrations can not be seen (See fig. 1, curve 1 an [10]). Thus, the analysis of power spectra of CR fluctuation in-tensity prove the conclusion given in [10] on behavior of CR spectra in calm and disturbed periods of interplanetary surroundings.

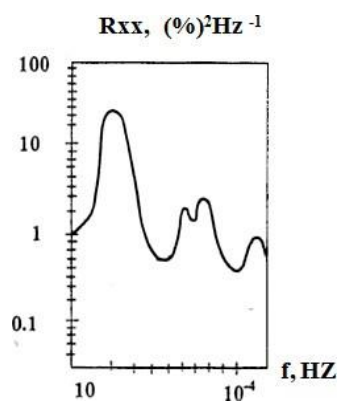

*Fig. 2*

### References:

1. Kozlov V.I., Krymski G.F., Kuzmin A.I. and etc. Dynamic characteristics of short periodical variation of cosmic ray. Izvestija Academy of sciences of The USSR. ser. Physics, 1994, 38, No. 9, p. 1420.
2. B.M. Makhmudov, L.I. Dorman etc. al. Proc. 20<sup>th</sup> ICRC, LA Jolla USA, 1985, v. 5, p. 149-152.
3. Dorman L.I. Experimental and theoretical bases of cosmic ray of astro-physics. M.: Nauka, 1975.
4. Dorman L.I. Meteorological effects of cosmic ray. M.: Nauka, 1992, p. 212.
5. Dorman L.I. Cosmic rays variations. Amsterdam, 1994, p. 608.
6. Dorman L.I., Smirnov B.S., Tjasto M.I. Cosmic rays in magnetic Fields of the earth. M.: Science, 1991, 350 p.
7. Dorr&nL.I. Galaxy variations of cosmic ray. M.: Publishing-House, MGU, 1975.
8. Libiri LJa. Investigation of cosmic rays fluctuation in Forbush-reducing periods. In bk.: Cosmic ray, No. 22, M.: Nauka, 1993, p. 21-43.
9. Baisultanova L.M., Belov A.V., Gushina RT. and etc. Preprint IZMERAN No. 24 (909). M., 1999. P. 24.
10. Dorman L.I, Libin IJa. // YH. 1995. t. 145. B.p. 404.





## Methods of Formation of Physical and Technological Competence of Students by Electronic Didactic Means

Begmurodov Shaxzod Dilmurod o'g'li

Student 2<sup>nd</sup> of Pedagogical University in Jizzakh

Supervisor: Raxmankulova Dilara G'ulomovna

Sambhram University in Jizzakh

**Annotation:** The paper presents some teaching methods of formation of physical and technological competence of students by electronic didactic means. This paper presents also research results of teaching physics the use of the given method in conditions of Uzbekistan institutions and its comparison with traditional methods.

**Keywords:** Teaching physics, natural sciences, philosophy of teaching physics, methodology, implementation.

### Introduction

Teaching physics at universities is a priority. It requires introducing the achievements of modern physics, showing the place and role of this science in the scientific and technical development, forming a natural-scientific outlook in future specialists. Physics phenomena and events in nature and their laws is a learning science. Man, as a color of nature, directly interacts with it, is always related. To know the secret of natural phenomena, to determine their laws. mainly to improve the living conditions of mankind is carried out in order to If so, using the achievements of physics, it would be possible to fundamentally change nature. Including, the sun rises or sets when it wants, and it rains when it wants we used to make it rain and turn summer into winter and autumn into summer it is not like that, it is not possible. Therefore, face in nature Humanity lives with the help of these phenomena to preserve the necessary natural resources and use them effectively we have to get used to learning the ways. Because physics has a special place among natural sciences. that's all it is said that it forms the foundation of natural sciences. Because physics contributed to the achievements of all natural sciences. For example, physical chemistry, chemical physics, showing biophysics, astrophysics, geophysics and other hybrid sciences possible. It is no secret that the role of physics in medicine today is incomparable, since its contribution first began with X- rays if,

nowadays, the use of ultrasound and lasers, moreover, continues through computer tomography. Also humanity in saving from the energy crisis, physics from atomic and nuclear energies is making its due contribution by discovering the use of it.

## Materials and Discussion

It should be noted that general education has been in Uzbekistan since the beginning. The methodology of teaching physics was much more advanced in the university. Only one for example, within the Central Asian republics in this direction B.M. Mirzakhmedov is the representative of our republic as the first doctor of science in Physics. Current if the number of doctors of science is more than 10 people and candidates of science More than 100 people, it can be said that the science of physics in Uzbekistan a unique scientific school was created based on teaching methodology. Otherwise in other words, working in this field, conducting scientific research the scientific and intellectual potential of young scientists is sufficient. Basic task, to use them effectively and to teach physics in the continuous education system is to raise education to a higher level and further develop it. Nowadays, this issue is very urgent, and its solution is in general education schools, academic lyceums and vocational colleges, requirements of time and society for teaching physics in higher educational institutions demands to be implemented. Of course, first of all, to solve the problem, the physics being prepared at higher schools need to further strengthen the theoretically and practically. For this, general physics taught at universities and teaching courses in theoretical physics and methods of teaching physics further improvement of the methodology and implementation require the followings:

- ✓ taking into account the achievements of modern physics improvement of the content while teaching physics;
- ✓ the content of the above physics courses that are studied lectures and practical classes are a new pedagogical and effective use of information and communication technologies and implementation of training;
- ✓ it is necessary to strengthen the professional direction of the high school physics course.

## Methods

According to the philosophy of teaching physics, the educational material studied is the modern science of physics. It shows that it is suitable for screening at the level of achievement and teaching forms the basis of its aspect. Education and training, continuous the educational system is two parts of the educational process that are inextricably linked with each other. Although they are conditionally separated, they are



actually implemented in parallel. And they are different aspects of the single process that increases. Teaching physics in the process, students learn not only the basics of physics, but also looking at natural phenomena from a dialectical-materialistic point of view is formed.

There are some experiments which held in some countries related to teaching physics. For effective teaching physics the P&E method is also relevant. The P&E method uses the positives of experiments (traditional experiments, computer aided experiments, video-experiments, video analyses of experiments, simulations) solving problem tasks and modern interactive methods in teaching Physics (mainly Peer Instruction, Interactive Lecture Demonstrations, Just in Time Teaching and Interactive Computer Based Tutorials), which are commonly used in the worlds (e.g. Brown et al., 2009, Bussei and Merlino, 2003, Campbell et al., 2002, Finkelstein et al., 2005, Perkins et al., 2006, Wieman et al., 2004). Phases of the interactive P&E method:

- 1) Preparatory phase: in the case of lesson aimed at explanation the teacher sets basic concepts which he/she wants to explain and deal with in the lesson. He/she prepares a block of 5–10 minutes for each concept. Within this block the concept is being dealt with and the teacher also presents few physical problems connected to the given concept.
- 2) Dealing with the concept: the teacher teaches the 5–10 minute block during which he/she deals with the important physical concept (or more concepts).
- 3) Assignment of a problem: presentation of a problem task, connected to the dealt concept, follows. Problem task can be, in the case of P&E method, assigned in five ways:
  - Task assigned in the form of a text and solved theoretically (e.g. How does a ship's draught change after shipping out from a river into the sea?).
  - Task assigned in the form of a text and solved via traditional experiment / via computer aided experiment.
  - Task assigned via unfinished experiment (video-experiment, simulation, applet) – problem is what the experiment result will be (task solved theoretically, in the end the experiment is carried out / video-experiment or simulation to verify the theory is played).
  - Task assigned via finished experiment (video-experiment, simulation, applet) – problem is physical reasoning of the course or result of the experiment (task solved theoretically).
  - Task assigned via finished experiment (video-experiment, simulation, applet) – problem is physical reasoning of the course or result of experiment (task solved via video-analysis).

There are also some principles in teaching physics. There are following principles in teaching physics.

So, according to systematic principle of reading, physics the logical connection of some sections and topics of the course, they show that there is unity or consistency between them. For example, general physics and theoretical physics, physics and mathematics, physics and special courses connection and consistency between.

The principle of unity of theory and practice. According to this principle, phenomenon observed by students in practical and laboratory exercises and only for the clear and deep assimilation of the theory of legality not by doing, but by using them in technology and production and understanding that this is a practical necessity.

The principle of consciousness. The principle of consciousness in teaching physics students acquire knowledge only as a result of active and independent work, provides and plans a deep understanding of the physical essence of the observed phenomenon, process and law. In other words, students' learning is deep only on the basis of proper organization of activities. Acquiring knowledge leads to the formation of knowledge and skills.

The principle of consistency of teaching. This principle is one of the principles the main philosophy. It is manifested in physics in the form of the principle of compatibility. According to consistency in physics, any new theory must incorporate the main results of the old theory that preceded it. In particular, always from a new theory they must originate. From a didactic point of view, the principle of consistency, educational material the correct distribution of different stages of training and between them shows connections and their step-by-step development. It should be noted that consistency in teaching is more than consistency in practice differs by the presence of feedback.

The principle of reliability of knowledge. Students not only have a certain amount of knowledge, but also in their studies and practical activities in order to use it, they need to remember it sufficiently.

## Conclusion

The unique aspect of the modern physics lesson and the requirements for it, teaching and educating students based on effective methods, it teaches the teacher to organize the lesson creatively using all teaching tools with high skill, special attention to the creative independence of the recipients requires more application in the process of teaching problem situations. Analysis of modern physics lessons shows that education in lessons in addition to achieving the activity of the recipient group, it is also necessary to pay attention to their individual characteristics.



## References

1. Bussei, P., Merlino, S. (2003). European workshop on multimedia in physics teaching and learning. *Europhysics News*, 34(3), 116–117.
2. Wieman, C., Adams, W., Loeblein, P., Perkins, K. (2004). Teaching physics using PhET simulations. *The Physics Teacher*, 48(4), 225–227.
3. Mazur, E. (1997). *Peer Instruction. A User's Manual*. Prentice Hall, New York
4. Nomonkhojayev A. et al. *Physics. For academic iitseyiar. 1-2-3- part —G.: 0 teacher. 2002.*



## ZAMONAVIY TA'LIM FIZIKASIDA INNOVATSION VA RAQAMLI TEXNALOGIYALARDAN FOYDALANISH

**Kanambekova Maftuna Mirzohid  
qizi**

**Jizzax davlat pedagogika universiteti**

**Ilmiy rahbar: Esanmurodov**

**Otamurod Boboqandovich**

**Sambhram University in Jizzakh**

### **Abstrakt**

Maqolada fizika o'qitishda takrorlash va umumlashtirishni o'rgatishda innovatsion texnologiyalardan foydalanishning o'rnini va ahamiyati yoritilgan. Shuningdek, maqola zamonaviy pedagogik texnologiyalarni joriy etgan holda darslar o'tkazish orqali ta'lim samaradorligini oshirish masalalariga bag'ishlangan.

**Tayanch so'zlar:** takrorlash, umumlashtirish, o'zlashtirish darajalari, massa, kuch, vazn, Nyuton qonunlari.

### **Kirish**

Ta'lim-tarbiya jarayoni samaradorligini oshirish orqali kelgusi taraqqiyotning yanada rivojlanishi va mustahkamlanishiga zamin yaratiladi. Har bir o'qituvchi dars o'quv jarayonining asosiy shakli ekanligini biladi. Shuning uchun o'qituvchi, eng avvalo, darsni o'tish va darsni yaxshilash haqida o'ylaydi, izlanadi. Bugungi kunda mamlakatimizda ta'lim sohasida islohotlar amalga oshirilayotgan bir paytda matematika va tabiiy fanlarni o'qitish sifatini oshirish, zamonaviy darslarda ta'lim, tarbiyaviy, rivojlantiruvchi va qiziqish maqsadlarini aniq belgilash orqali pedagogik texnologiyalar asosida o'quvchilarning o'zlashtirish darajasini asoslash va kelgusida faol, ijodiy, innovatsion g'oyalarga ega yoshlarni tarbiyalash zarur. Ma'lumki, zamonaviy fizika darslarida mazmun-mohiyatni aniqlash davlat ta'lim standartlari, o'quv dasturlari, darslik va o'quv qo'llanmalar, internet manbalari ma'lumotlari asosida tashkil etiladi va olib boriladi. Fizika fanining mazmuni fan-texnika taraqqiyoti, ilg'or ishlab chiqarish texnologiyalari, jamiyat madaniyati darajasiga

mos kelishi uchun fizika o'qituvchisi turli manbalardan aniq material tanlashi, sohaga oid muammolar bilan tanishishi, ularni o'rganishni tashkil qilishi kerak. mavzuning mantig'ini buzmasdan. Bunda u o'zi aniqlagan materialni ham dastur, ham darslik bilan solishtirishi kerak.

### **Materiallar va usullar**

O'rganilishi va o'zlashtirilishi kerak bo'lgan eng muhim asosiy masalalar va ma'lumot shaklida taqdim etilgan materiallar aniqlanadi. Ularning murakkablik darajasiga qarab fizik tushunchalar, miqdorlar, matematik ifodalar va tajribalarning mohiyati aniqlanadi. Fizika asoslaridan zamonaviy takrorlash va umumlashtirish darslarida material shunday tanlanishi kerakki, bilimlar xulosa shaklida tayyor bo'lmay, balki o'quvchilarga qo'yilgan savollarga mustaqil ravishda to'g'ri javob topish imkonini beradi. Bunday sharoitlarni yaratishda innovatsion pedagogik texnologiyalardan foydalana bilish va qo'llay bilish, fanning tabiatini hisobga olish zarur. Ma'lumki, innovatsiya (innovatsiya) yangiliklarni joriy etishdir. A.I. Prigogin innovatsiyani ma'lum bir ijtimoiy birlikka – tashkilotga, aholiga, jamiyatga, guruhga yangi, nisbatan barqaror elementlarni kirituvchi maqsadli o'zgarishlar sifatida tushunadi, bu innovatsion faoliyatdir. Ta'lim rivojlanishining yangi yo'nalishi - "innovatsion pedagogika" atamasi va uning o'ziga xos tadqiqotlari G'arbiy Evropa va AQShda XX asrning 60-yillarida paydo bo'ldi [1].

Fizika-matematika yo'nalishida tahsil olayotgan talabalar kelajakda olim yoki muhandis bo'lib yetishishini hisobga olsak, amaliy mashg'ulotlarni bu shaklda tashkil etishning o'zi yetarli emas. Talabalar fizika bo'yicha mukammal bilimga ega bo'lishlari uchun sinfda an'anaviy masalalardan tashqari sifat va baholash masalalarini ham taqdim etishlari kerak.

Sifat masalalari asosiy jarayonni to'g'ri tushunishni va jarayonlarning o'zaro bog'liqligini fizik qonuniyatlar asosida tushunish va tavsiflashni talab qiladi. [2]

### **Munozara**



Fizika har doim nazariyadan amaliyotga o'tadi. SHuning uchun darsni bevosita mavzuni tushuntirmasdan laboratoriya ko'rinishida olib borish, so'ngra uning mazmuni, qanday asosga asoslanganligi masalasini o'quvchilar e'tiboriga havola etish mumkin. Yoki asboblarni laboratoriya stoliga tasodifiy joylashtirish orqali talabalardan ish uchun kerakli asboblarni tanlash so'raladi. Ushbu usuldan interfaol usullardan foydalangan holda kichik guruhlarda foydalanish mumkin.

Demak, umumiy o'rta ta'lim maktablarida fizika fanidan takroriy va umumlashtirish darslarini tashkil etish va o'tkazishda innovatsion pedagogik texnologiyalardan foydalanishda ayrim muammolar mavjud. Jumladan:

-Fizika darslarida takror va umumlashtirish yo'li bilan tizimlashtirish, aniqlash va jonlantirish kerak bo'lgan fizik kattaliklar, tushunchalar, matematik ifodalar, formulalar, birliklar, o'lchov asboblari haqidagi ma'lumotlarning yetarliligi yangi metodlar asosida o'rgatish kerak. uzoq vaqt esda qolishi va fizikaning keyingi bo'limlarida foydalanish uchun etarli bo'lishi kerak;

- o'xshash tushunchalarni (tana vazni, tortishish kuchi, tana massasi) farqlashga xizmat qiluvchi analitik xarakterdagi yangi usullardan foydalanish zarurati;

- ma'lum qoidalarni tiklash va ularni kerakli natijaga qo'llash kerak;

- Takrorlash va umumlashtirish darslarida qo'llaniladigan metodlar o'tilgan mavzular asosida tashkil etilishini hisobga olsak, dars zerikarli bo'lmasligi, balki yuqori o'zlashtirish, mustaqil izlanish, tanqidiy fikrlash, o'quvchilarda ijodiy faollikni rivojlantirishni talab qiladi. Bunda bizning misolimizdagi "Dinamikalar bo'limi"da o'qitiladigan asosiy tushunchalar, tana massasi, tana og'irligi, o'zaro ta'sir, kuch, tortishish, harakatning nisbiyligi va hokazolar fizikaning boshqa barcha bo'limlarida ham kengaytirilib, chuqurlashtiriladi.

## Xulosa

Umuman olganda, zamonaviy texnologiyalarni qo'llashdan maqsad o'quvchilarni darsda





mantiqiy fikrlashga, o'z fikrini erkin bayon etishga, o'z-o'zini baholashga, yakka va guruh bo'lib ishlashga o'rgatish, o'qituvchining haqiqiy o'qituvchilik faoliyatiga o'tishi, o'quvchilarning o'z fikr-mulohazalarini bildirishlari, o'z fikrini erkin ifodalash, o'z fikrini to'g'rilashga o'rgatishdir. ya'ni bolani o'rgatish emas, balki o'quvchilarni o'rganish, bilimlarni o'zlashtirish, ularni qulay, oson qilish, o'quvchilarning bilim sifatini va pedagogik mahorat darajasini doimiy ravishda oshirishga erishishga qaratilgan ishlariga rahbarlik qilish, shuningdek, usullarni tez tanlash va samarali qo'llash, usullarni to'g'ri tanlash va amaliyotda samarali qo'llash sifatida1. Shunday qilib, fizika fanidan umumlashtirish va mustahkamlash darslarida pedagogik texnologiyalarni qo'llash va to'g'ri tashkil etish, tabiatning asosiy qonuniyatlarini ilmiy asosda bilish, o'quvchilarning o'zlashtirish mahoratini oshirish. Bu ijodiy va mantiqiy fikrlashni yanada kengroq saviyada ta'minlaydi, tabiat hodisalarini qiyoslab o'rganishni ta'minlaydi, olingan bilimlarni tizimlashtirishga o'rgatadi, kelajakda ijodkor va faol yoshlarni tarbiyalashga xizmat qiladi.

## FOYDALANILGAN ADABIYOTLAR RO'YXATI:

1. Azizxo'jaeva N.N. Pedagogik texnologiyalar va pedagogik mahorat. – T.: O'zbekiston Yozuvchilar uyushmasi Adabiyot jamg'armasi, 2006. – 52-b.
2. Tursunmetov Q.A., Uzoqov A.A., Bo'riboev I. Fizikadan masalalar to'plami. Akademik litsey va kasb-hunar kollejlari uchun o'quv dasturi. 4-nashr. O'qituvchi, 2005 yil
3. Ishmuhamedov R.J., Abduqodirov A.A., Pardaev A.X. Ta'limda innovatsion texnologiyalar. - T.: «Iste'dod», 2008 yil.
4. Yo'ldoshev J.G'., Usmonov S.A. Zamonaviy pedagogik texnologiyalarni joriy etish. - T.: "Fan va texnologiya", 2008. –124-b.
5. Izbosarov V.F., Kamolov I.R. Mexanika. – T.: "LIDER PRESS", 2009 y
6. Mavlyanov A va boshq. Pedagogik texnologiya tamoyillari asosida dars mashg'ulotlarini olib borish texnologiyasi "VORIS-Nashriyot"- T.: 2010. 112 b

## ZAMONAVIY DARSLARGA QO'YILADIGAN TALABLAR

**Esanmurodov Otamurot Boboqandov,**

**Jizzax viloyati, Paxtakor tumani kasb-hunar maktabi fizika fani o'qituvchisi**

**Annotatsiya: Ushbu maqolada zamonaviy darslarga qo'yiladigan talablar borasida ilmiy, zamonaviy ma'lumotlar berib o'tilgan.**

**Kalit so'zlar: Zamonaviy dars mezonlari, dars jarayoni, amaliyot, aralash darslar, dars sifati va samaradorligi, tushuntiruv darslari.**

**Agar hozir (biron narsani) bilmasalaring, uyat emas!  
Kurslarga boringlar, 2-3 oymi, o'rganinglar. Agar bugun  
o'rganmasak, ertaga kech bo'ladi!**

**Sh.M.Mirziyoyev**

Barcha davrlarda ham barkamol avlodni tarbiyalash unga ta'lim berish to'g'risida qayg'urganlar va bu izlanishlar hoirga qadar ham davom etmoqda. Bugungi kunda zamonaviy ta'lim texnologiyalari asosida barkamol avlodni tarbiyalash muammosini o'rganishga doir ahamiyatli nazariy va amaliy tajribalar to'plangan Jismonan sog'lom, bilimli, ma'naviy barkamol, yetuk insonni tarbiyalash mavzusi sharq allomalari tomonidan chuqur o'rganilgan. Arastu, Ibn Sino, Bahovuddin Naqshbandiy, Najmiddin Kubro kabi ulug' allomalarning asarlari va nazariy ta'limotlarida ham yosh vujudni kamol toptirish, tarbiyalashga katta ahamiyat qaratilganligi bejiz emas. Azaldan zukko ajdodlarimiz o'z milliyligini, ma'naviy boyligini saqlabgina qolmasdan, ezgulik, ilmu ma'rifat, mustaqillik singari ezgu g'oyalar sari intilganlar. Millatimizga xos ana shunday intilish, millatparvarlik, vatanparvarlik, insonparvarlik kabi fazilatlar, shuningdek, buyuk mutafakkirlar hamda ma'rifatchilar xatti-harakatlari tufayli xalqimiz har qanday sharoitlarda ham barkamol, ma'nan yetuk farzandlar tarbiyalash vazifasini yoddan chiqarmagan. Bu jarayon bevosita jamiyat rivojlanishining po ydevorini mustahkamlash maqsadi bilan ham uzviydir. Ammo bu maqsad nafaqat kundalik faoliyat mezonida balki,

jamiyat va oila hayotida milliy va umuminsoniy qadriyatlarni o`zaro uyg`unlashtirishda ham namoyon bo`lgan va bugungi kunda ham o`ziga xos taraqqiyot yo`limizda namoyon bo`lmoqda. Barkamol avlod - ko`nglida, qalb-qo`rida ishonch va iftixor tuyg`ular mavjlanib turgan avloddir. U nafaqat haq-huquqini, balki fuqarolik burchini ham chuqur anglaydi. Xuddi shu anglash, his qilish qaysi ilm dar gohida ta'lim olmasin, qay bir sohada mehnat qilmasin, ulug` yurtning an'analariga munosib bo`lishga undaydi. Hech shubhasiz, har qanday millat o`z farzandlarining barkamol bo`lishini orzu qiladi. Aslida barkamollik juda keng tushuncha. Tilimizning izohli lug`atida barkamollik quyidagicha ta'riflanadi: "jismoniy va aqliy jihatdan kamolot, voyaga yetish, bekamu ko`st mukammallik holati va hokazo". Shunday shaxslarni tarbiyalayotgan pedagogning o`zi teran bilimga, yuksak ma'naviy – axloqiy fazilatlarga, pedagogik mahoratga ega bo`lishi, fanni zamonaviy pedagogik texnologiyalar, interfaol usullardan samarali foydalangan holda o`tishini hayotning o`zi taqazo etmoqda. Bu davr talabidir. Hozirgi paytda pedagogika fanida zamonaviy dars iborasi tez- tez tilga olinmoqda. Zamonaviy dars shunday dars-ki, unda o`qituvchi o`quvchining mavjud imkoniyatlaridan ustalik bilan foydalanib, uning aqliy imkoniyatlarini ishga solib, rivojlanishini ta'minlaydi. O`quvchi esa o`z navbatida bilimlarni chuqur o`zlashtiradi va ma'naviy barkamollik sari odimlaydi. Zamonaviy dars deganda qanday darsni tushunamiz, uning belgilari, mezonlari qanday, u qanday shakillarga ega, u qanday uslubda o`tiladi, darsda qanday usullardan foydalaniladi, unga qanday didaktik talablar qo`yiladi? Kabi savollar tug`ilishi tabiiy.

Zamonaviy dars mezonlari va belgilari:

-dars o`quvchi shaxsiga yo`naltirilgan, o`qituvchi va o`quvchining o`zaro faol munosabatlariga asoslangan bo`ladi;

-dars jarayoni tabaqalashtirish va shaxsiy qobiliyatlariga yondashuv asosida amalga oshiriladi;

-dars o`quvchining yuqori darajadagi qiziqishi, xoxishlari, aqliy faolligi, muvaffaqiyatga erishuviga qaratiladi;

- dars o'quv materialini mazmuniga ko'ra turli uslublar, vositalar, uslubiyotlarga suyanadi;
- darsda o'quvchining aqliy faoliyatini faollashtirishga e'tibor qaratiladi.
- darsda o'quvchi shaxsiyatini rivojlantirishga, birinchi navbatda, o'quvchining o'zini – o'zi boshqara olishiga qaratilgan mexanizm to'liq ishga solinib, shu orqali uning bilimga bo'lgan qiziqishi va xoxishi orttiriladi;
- dars sifati va samaradorligini ta'min etuvchi nazorat turlaridan foydalaniladi;
- darsda vaqtdan unumli va maqsadli foydalaniladi. O'quv materialini qiyinchiliklarini osonlik bilan yenga olishga e'tibor qaratiladi;
- darsda nazariya va amaliyot o'zaro bog'lanishda talqin etiladi.

Darsga qo'yilgan didaktik talablar: - o'quv maqsadlarini aniq va ravon belgilash, dars bosqichlarining ketmaketligi jarayonining rivojlantiruvchi ta'lim va tarbiyaviy maqsadlarini ta'min etish; - ta'lim mazmunini optimal aniqlash, o'quv dasturlari, standart meyorlariga moslash, o'quvchilar tayyorgarligini dars jarayoniga mosligi; - bilimlarni o'zlashtirib olishlarini kafolatlash orqali o'quvchilarni ko'nikma, malakalarni egallab olishga tayyorlash; - dars mazmuniga mos ravishda ratsional metod, uslub, vositalarni tanlay olish, orqali o'quvchilar qiziqishini oshirish yakka va jamoa tartibida ishlashga muhit yaratish; - dars jarayonida turli didaktik prinsplardan foydalanish; - o'quvchining muvaffaqiyatli o'qishi uchun muhit yaratish.

Dars shakillari olib borilayotgan ta'lim jarayoniga tubdan o'zgartirishlar kiritadi. Ular quyidagilardan iborat:

1. aralash darslar; yangi bilimlarni o'zlashtirish darslari;
2. yangi ko'nikmalarni shakillantirish darslari;
3. umumlashtiruvchi o'tilganlarni tizimlovchi darslar;
4. bilim ko'nikmalarni tizimlovchi va nazorat etuvchi darslar;
5. olingan bilim va ko'nikmalarni amalda qo'llovchi darslar;

Olib borilishiga qarab ham ko'rinishlarni ifodalovchi dars turlari mavjud. Bular quyidagilar: 1. Illyustrativ va tushuntiruvchi darslar. Bunday darslarda o'quv jarayoni asosan ko'rgazmali metodlar asosida olib boriladi. Bu darslarda asosan o'quvchilarning eshitish va esda saqlab qolish qobiliyatlariga tayaniladi. O'quvchilarning eshitgan va esda saqlaganlari asosida bexato javob berishlari dars samaradorligini belgilaydi. Tushuntiruv darslari boshqa tur darslariga qaraganda bir qator afzalliklarga ega. Bu turdagi darslar vaqtni tejash, o'qituvchi va o'quvchining kuchini saqlash hamda dars jarayonini samarali boshqarish imkonini beradi.

2. Muammoli darslar o'z xarakteriga ko'ra muammoli vaziyatni vujudga keltirib, uning yechimini yakka yoki guruhlar ishtirokida hal etishga qaratiladi. Bunday darslar bilimlarni mustaqil ravishda o'zlashtirishga qaratilib, unda o'quvchining fikr yuritishi, qiziqishlariga suyaniladi. O'quv jarayoni texnologiyasi variativlik, ketma-ketlik, kompleks yondashuvlar bilan hal etiladi. Muammoni yechish jarayonida qiyinchiliklar ham kelib chiqadi. O'quv material, muammoning qo'yilishi o'quvchining tayyorgarligiga, yoshiga mos bo'lishi va ular yecha oladigan masalalar bo'lishi kerak. Darsning birinchi bosqichida muammoning mohiyati, yechimining zarurligigina tushunib yetishlariga erishish muhim. Darsning ikkinchi bosqichi muammoni yechish yo'lidir, uni mohiyatiga yetish orqali hal etiladi. Darsning so'nggi bosqichida yechim asosida o'quvchi —men buni o'zlashtirib, yechimini o'rganib oldim degan xulosaga keladi. Muammoli dars o'quvchilarning ijodiy mustaqil xarakati orqali o'z yechimini topadi. O'quv jarayoniga qiziqish ortadi. O'qituvchining asosiy e'tibori muammoni qo'ya olish, yechimi ustida fikr yuritish, o'quvchilarning xulosa chiqara bilishini shakillantirishdan iborat.

### FOYDALANILGAN ADABIYOTLAR RO'YXATI:

1. Mavlyanov A va boshq. Pedagogik texnologiya tamoyillari asosida dars mashg'ulotlarini olib borish texnologiyasi "VORIS-Nashriyot"- T.: 2010. 112 b.
2. Azizxodjaeva N.N. Pedagogik texnologiya va pedagogik mahorat. –T.: Fan, 2006.



3. Ishmuhamedov R.J. Innovatsiya texnologiyalari yordamida ta'lim samaradorligini oshirish yo'llari. – T.: TDPU



## Axborot xavfsizligi-IS

**Baxtiyor Abduraufov**

Jizzax **SAMBHRAM** Universiteti

BBA yo'nalishi 2-bosqich talabasi

Ilmiy rahbar; **Nadirova Hilola Sirojovna**

Zamonaviy dunyoda IS (axborot xavfsizligi) eng birinchi o'rinda e'tibor qaratilishi kerak bo'lgan tarmoqlar va televideniya internet orqali shaxsiy ma'lumotlarning tarqalishiga yoki o'g'irlanishiga bog'liq jinoyatlar ko'p yoritilmoqda. Tafsilotlarga e'tibor bersangiz bir qarashda ahamiyatsiz deb bilingan kichik ma'umotlar kishilarga ma'naviy, ruhiy va moddiy zarar yetkazayapti. Ko'ngilsizliklarni oldini olish uchun xar bir kishi o'zi uchun shaxsiy va oilaviy-jamoaviy axborot xavfsizligi haqida umumiy ma'lumotga ega bo'lishi kerak. Internet texnologiyalarining hozirgi rivojlanish davrida esa axborot xavfsizligi nafaqat kattalar, balki bolalarga ham mukammal o'rgatilishi kerak bo'lgan soha bo'lib qolmoqda. Sizga taluqli bo'lgan, begonalar bilmasligi kerak bo'lgan har qanday shakldagi ma'lumotning xavfsiz saqlanishi Axborot xavfsizligidir. Axborot tushunchasi har qanday shakldagi ma'lumotni anglatishi mumkin. Telefonimizdagi parol, pasportimizdagi ma'lumotlar, kompyuterimizdagi ma'lumotlar-hujjatlari, stolimiz tortmasida turgan maxfiy ish hujjatlari, qog'oz xat orqali va messenjerlardagi yozishmalar, telefon so'zlashuvlari tarixi, har qanday ovozli yozuv va video tasvirlar axborot shakllariga ba'zi misollar bo'lishi mumkin. O'zimizga tegishli har qanday shaxsiy axborotni har doim xavfsiz saqlashimiz lozim.

Internet texnologiyalarining rivojlanishidan oldin axborotni saqlash nisbatan oson bo'lgan. Boshqalar bilmasligi kerak bo'lgan qog'ozda yozuv shaklidagi, kasetada ovoz shaklidagi yoki boshqa vosita va shakldagi ma'lumotni mustahkam seyfga solib qulflab qo'yishingizni o'zi kifoya bo'lgan. Hukumat idoralari, banklar va boshqa maxfiy hujjatlar bilan ishlovchi tashkilotlarda ham axborot xavfsizligi oson hal qilingan: "o'ta sirli" tamg'asi bilan xujjatni seyfga tiqib, seyf turgan xona eshiklarini mustahkam qulflab, binoga bir nechta qorovul tayinlash bilan axborot xavfsizligiga erishilgan. Qog'oz va boshqa internetga aloqador bo'lmagan vositalarda saqlanadigan axborotni ishonchli joyda saqlash kerak. Bunday ma'lumotlar keraksiz bo'lib qolgan vaziyatda albatta axborotni saqlovchi vosita bilan birga jismoniy yo'q qilish maqsadga muvofiq. Qaysidir maxfiy hujjat kerak bo'lmay qolsa, uni chiqindiga butunligicha tashlab yubormang. Disk yoki fleshkada maxfiy ma'lumotingizdan qutulmoqchi bo'lsangiz, shunchaki, axborotni o'chirish bilan

cheklanmang. Albatta axborotni uni tashuvchi vosita bilan birgalikda qayta tiklab bo'lmis holatga keltirib, keyin tashlab yuborish tavsiya etiladi. Har qanday katta parchalarda yirtilgan qog'ozni birlashtirish, har qanday disk yoki fleshkadan o'chirilgan ma'lumotni ma'lum texnologiyalar asosida tiklash mumkinligini unutmang. Internetdagi axborot xavfsizligi esa juda katta mavzu.

Bugungi kunda deyarli hammaning hayotiga kompyuterlar, smart telefonlar, online bank kartalari va boshqa vositalar orqali kirib kelgan internet texnologiyalariga bog'liq axborot xavfsizligi ko'p uchraydi. Internetda foydalanishingiz mumkin bo'lgan xizmatlarning deyarli barchasida shaxsiy parolingiz bo'lishi talab etiladi. Bunda tizimlar sizni xavfsiz parol tanlashga majbur qilishadi. Juda oddiy va xavfli bo'lgan parollarni ishlatishingizga shunchaki yo'l qo'yilmaydi. Internetdan yaxshi xabardor foydalanuvchilar biladiki, kamida 8 ta belgidan iborat bo'lgan, katta harf, belgi va raqamlar uyg'unligida tuzilgan parollar "xavfsiz" sifatida baholanadi. Albatta, parolni bundan ham mustahkamroq qilib yaxshiroq axborot xavfsizligiga erishishingiz mumkin. Internetda parol generatorlari ko'p. Strong Password Generator kabi xizmatlardan foydalanib ishonchli va mustahkam parol tanlashingiz mumkin. Albatta, generatsiya qilingan parollarni eslab qolish juda qiyin. Shu sababli men sizlarga Google Password Manager kabi parollarni saqlash-boshqarish tizimlaridan foydalanishingizni tavsiya qilaman.

Axborot davrida yashar ekammiz, axborot texnologiyalari-axborot kommunikatsiya tizimlariga bo'lgan talab ortib boraveradi. Bu ma'lumotlarni saqlashda albatta bizga parollar va tasdiqlash kodlari yordam beradi.

### Adabiyotlar Royhati

1. "Milliy Taraqqiyot Yo'limizni Qat'iyat Bilan Davom Ettirib, Yangi Bosqichga Ko'taramiz" Shavkat Mirziyoyev
2. "Radio Elektronika" Sharof Qarshiboyev
3. "Muhammad al-Xorazmiy" nomidagi Toshkent Axborot Texnologiyalari Universiteti.
4. "uz.m.wikipedia.org" sayti
5. "Azamat.uz" sayti



## THE IMPORTANCE OF INTEGRATING SKILLS IN THE TEACHING OF ENGLISH AS A FOREIGN LANGUAGE

Jumanov Otabek Xoshim o'gli

Head in Jizzakh region at Agency

for promoting foreign language

learning under the

Cabinet of Ministers of the Republic of Uzbekistan

### Annotation

In a practical sense, one of the most crucial of these strands consists of the four primary skills of listening, reading, speaking, and writing. This strand also includes associated or related skills such as knowledge of vocabulary, spelling, pronunciation, syntax, meaning, and usage. The skill strand of the tapestry leads to optimal ESL/EFL communication when the skills are interwoven during instruction. This is known as the integrated-skill approach.

**Key words.** Skills, integrated-skill, approach, vocabulary, spelling, pronunciation, syntax, meaning, listening, reading, speaking, writing, skill segregation.

One image for teaching English as a second or foreign language (ESL/EFL) is that of a tapestry. The tapestry is woven from many strands, such as the characteristics of the teacher, the learner, the setting, and the relevant languages (i.e., English and the native languages of the learners and the teacher). For the instructional loom to produce a large, strong, beautiful, colorful tapestry, all of these strands must be interwoven in positive ways. For example, the instructor's teaching style must address the learning style of the learner, the learner must be motivated, and the setting must provide resources and values that strongly support the teaching of the language. However, if the strands are not woven together effectively, the instructional loom is likely to produce something small, weak, ragged, and pale-not recognizable as a tapestry at all.

If this weaving together does not occur, the strand consists merely of discrete, segregated skills--parallel threads that do not touch, support, or interact with each other. This is sometimes known as the segregated-skill approach. Another title for this mode of instruction is the language-based approach, because the language itself is the focus of instruction (language for language's sake). In this approach, the emphasis is not on learning for authentic communication.

By examining segregated-skill instruction, we can see the advantages of integrating the skills and move toward improving teaching for English language learners.

In the segregated-skill approach, the mastery of discrete language skills such as reading and speaking is seen as the key to successful learning, and language learning is typically separate from content learning (Mohan, 1986). This is contrary to the integrated way that people use language skills in normal communication, and it clashes with the direction in which language teaching experts have been moving in recent years.

Skill segregation is reflected in traditional ESL/EFL programs that offer classes focusing on segregated language skills. Why do they offer such classes? Perhaps teachers and administrators think it is logistically easier to present courses on writing divorced from speaking, or on listening isolated from reading. They may believe that it is instructionally impossible to concentrate on more than one skill at a time.

Even if it were possible to fully develop one or two skills in the absence of all the others, such an approach would not ensure adequate preparation for later success in academic communication, career-related language use, or everyday interaction in the language. An extreme example is the grammar-translation method, which teaches students to analyze grammar and to translate (usually in writing) from one language to another. This method restricts language learning to a very narrow, no communicative range that does not prepare students to use the language in everyday life.

Frequently, segregated-skill ESL/EFL classes present instruction in terms of skill-linked learning strategies: reading strategies, listening strategies, speaking strategies, and writing strategies (see Peregoy & Boyle, 2001). Learning strategies are strategies that students employ, most often consciously, to improve their learning. Examples are guessing meaning based on context, breaking a sentence or [word](#) down into parts to understand the meaning, and practicing the language with someone else.

Very frequently, experts demonstrate strategies as though they were linked to only one particular skill, such as reading or writing (e.g., Peregoy & Boyle, 2001). However, it can be confusing or misleading to believe that a given strategy is associated with only one specific language skill. Many strategies, such as paying selective attention, self-evaluating, asking questions, analyzing, synthesizing, planning, and predicting, are applicable across skill areas (see Oxford, 1990). Common strategies help weave the skills together. Teaching students to improve their learning strategies in one skill area can often enhance performance in all language skills (Oxford, 1996).

Fortunately, in many instances where an ESL or EFL course is labeled by a single skill, the segregation of language skills might be only partial or even illusory. If the teacher is creative, a course bearing a discrete-skill title might actually involve multiple, integrated skills. For example, in a course on intermediate reading, the teacher probably gives all of

the directions orally in English, thus causing students to use their listening ability to understand the assignment. In this course, students might discuss their readings, thus employing speaking and listening skills and certain associated skills, such as pronunciation, syntax, and social usage. Students might be asked to summarize or analyze readings in written form, thus activating their writing skills. In a real sense, then, some courses that are labeled according to one specific skill might actually reflect an integrated-skill approach after all.

The same can be said for ESL/EFL textbooks. A particular series might highlight certain skills in one book or another, but all the language skills might nevertheless be present in the tasks in each book. In this way, students have the benefit of practicing all the language skills in an integrated, natural, communicative way, even if one skill is the main focus of a given volume.

In contrast to segregated-skill instruction, both actual and apparent, there are at least two forms of instruction that are clearly oriented toward integrating the skills.

## TWO FORMS OF INTEGRATED-SKILL INSTRUCTION

Two types of integrated-skill instruction are content-based language instruction and task-based instruction. The first of these emphasizes learning content through language, while the second stresses doing tasks that require communicative language use. Both of these benefit from a diverse range of materials, textbooks, and technologies for the ESL or EFL classroom.

"Content-Based Instruction." In content-based instruction, students practice all the language skills in a highly integrated, communicative fashion while learning content such as science, mathematics, and social studies. Content-based language instruction is valuable at all levels of proficiency, but the nature of the content might differ by proficiency level. For beginners, the content often involves basic social and interpersonal communication skills, but past the beginning level, the content can become increasingly academic and complex. The Cognitive Academic Language Learning Approach (CALLA), created by Chamot and O'Malley (1994) shows how language learning strategies can be integrated into the simultaneous learning of content and language.

At least three general models of content-based language instruction exist: theme-based, adjunct, and sheltered (Scarcella & Oxford, 1992). The theme-based model integrates the language skills into the study of a theme (e.g., urban violence, cross-cultural differences in marriage practices, natural wonders of the world, or a broad topic such as change). The theme must be very interesting to students and must allow a wide variety of language skills to be practiced, always in the service of communicating about the theme. This is the most useful and widespread form of content-based instruction today, and it is found in many innovative ESL and EFL textbooks. In the adjunct model, language and content courses are



taught separately but are carefully coordinated. In the sheltered model, the subject matter is taught in simplified English tailored to students' English proficiency level.

"Task-Based Instruction." In task-based instruction, students participate in communicative tasks in English. Tasks are defined as activities that can stand alone as fundamental units and that require comprehending, producing, manipulating, or interacting in authentic language while attention is principally paid to meaning rather than form (Nunan, 1989).

The task-based model is beginning to influence the measurement of learning strategies, not just the teaching of ESL and EFL. In task-based instruction, basic pair work and group work are often used to increase student interaction and collaboration. For instance, students work together to write and edit a class newspaper, develop a television commercial, enact scenes from a play, or take part in other joint tasks. More structured cooperative learning formats can also be used in task-based instruction. Task-based instruction is relevant to all levels of language proficiency, but the nature of the task varies from one level to the other. Tasks become increasingly complex at higher proficiency levels. For instance, beginners might be asked to introduce each other and share one item of information about each other. More advanced students might do more intricate and demanding tasks, such as taking a public opinion poll at school, the university, or a shopping mall.

## ADVANTAGES OF THE INTEGRATED-SKILL APPROACH

The integrated-skill approach, as contrasted with the purely segregated approach, exposes English language learners to authentic language and challenges them to interact naturally in the language. Learners rapidly gain a true picture of the richness and complexity of the English language as employed for communication. Moreover, this approach stresses that English is not just an object of academic interest nor merely a key to passing an examination; instead, English becomes a real means of interaction and sharing among people. This approach allows teachers to track students' progress in multiple skills at the same time. Integrating the language skills also promotes the learning of real content, not just the dissection of language forms. Finally, the integrated-skill approach, whether found in content-based or task-based language instruction or some hybrid form, can be highly motivating to students of all ages and backgrounds.

## INTEGRATING THE LANGUAGE SKILLS

In order to integrate the language skills in ESL/EFL instruction, teachers should consider taking these steps:

\* Learn more about the various ways to integrate language skills in the classroom (e.g., content-based, task-based, or a combination).



\* Reflect on their current approach and evaluate the extent to which the skills are integrated.

\* Choose instructional materials, textbooks, and technologies that promote the integration of listening, reading, speaking, and writing, as well as the associated skills of syntax, vocabulary, and so on.

\* Even if a given course is labeled according to just one skill, remember that it is possible to integrate the other language skills through appropriate tasks.

\* Teach language learning strategies and emphasize that a given strategy can often enhance performance in multiple skills.

## CONCLUSION

This article has been made as a guide for teachers of English as a foreign language to develop the students' abilities in the language. It is the application of an integrating approach for the development of communicative skills in the classroom, in which the four skills in the acquisition of knowledge of a foreign language can be taught in a coherent way, and practiced together, with a distinction of the importance of one upon the others.

With careful reflection and planning, any teacher can integrate the language skills and strengthen the tapestry of language teaching and learning. When the tapestry is woven well, learners can use English effectively for communication.

## REFERENCES

- Mohan, B. (1986). "Language and content." Reading, MA: Addison Wesley.
- Nunan, D. (1989). "Designing tasks for the communicative classroom." Cambridge, UK: Cambridge University Press.
- Oxford, R. (1996). "Language learning strategies around the world. Cross-cultural perspectives." Manoa: University of Hawaii Press.
- Peregoy, S.F., & Boyle, O.F. (2001). "Reading, writing, and learning in ESL." New York: Addison Wesley Longman.



## TASAVVUR VA SO'Z YASALISHIDA NUTQ MUNOSABATI.

*Jovqoshev Yusuf*

*Jizzax Sambhram Universiteti*

*2-bosqich talabasi*

Aloqa vositasi bo'lgan tilning bilish jarayonida katta ahamiyatga egaligini tasavvur misolida yaqqol ko'rish mumkin, chunki tasavvur hissiy bilishning eng rivojlangan, yuqori bosqichga ko'tarilgan shaklidir. Buning sababi aks etirilayotgan predmet va hodisalar bilan bevosita bog'liq bo'lmagan tasavvur abstraksiyalash imkoniga ega bo'ladi, binobarin, mana shu jarayonda muayyan umumlashtirish bo'lganligi sababli tasavvur bilishni abstrakt tafakkurga yaqinlashtiradi.

Tasavvur nima, uning bilish jarayonidagi o'rni qayerda?

Tasavvur haqida buyuk rus fiziologi I. M. Sechenov bunday yozgan edi: "Hamma takrorlanuvchi, bir-biriga yaqin taassurotlar bizning xotiramizda yakka holda emas, balki (ayrim hollarda xususiy momentlarni saqlasa-da) bir butun holda saqlanib qoladi. Shuning natijasida minglarcha bir-biriga yaqin aloqa birlashadi, umuman, agar hamma ko'rgan, eshitgan va sinagan taassurotlarimizni millionlar deb hisoblasak, ularni bir necha so'z yordamida ifoda qilish mumkin"<sup>67</sup>.

I.M. Sechenovning bu so'zlari tasavvurning fiziologik asoslarini tushunishga zamin bo'ldi. Darhaqiqat, bizning miyamizga ta'sir qiluvchi predmet va hodisalarning ayrim va yakka-yakka belgilari onda-sonda takrorlangan taqdirda, ulardagi umumiy va barqaror belgilar tez-tez qaytalanib turadi. Xuddi ana shu takror ta'sir qiluvchi jihatlar tasavvurning shakllanishiga sabab bo'ladi. I.M. Sechenov fikrlarini tasdiqlagan va ularni yanada rivojlantirgan akademik I.P. Pavlov tasavvur ham bilishning boshqa shakllari kabi reflektor mohiyatiga ega ekanligi asoslab berildi. Tashqi dunyo taassurotlarini qabul qiluvchi miya shu qo'zg'atgichlarga shartli bog'lanish bilan javob berar ekan ular miyada muayyan "iz" qoldiradi. Mana shu "iz"larning jonlanishi, faol holatga o'tishi tasavvurning fiziologik asosini tashkil qiladi. Biz avval ko'rgan, eshitgan, bilgan predmet va hodisalarning xotiramizda qaytadan gavdalanishi miyaning ana shu qobiliyatiga asoslanadi.

Tasavvur sezgilar negizida paydo bo'ladi, ammo tasavvurning mazmuni aks ettiriluvchi tashqi dunyoga bog'liq. Binobarin, tasavvurning mazmuni masalasini uning kelib chiqishi haqidagi masala bilan almashtirib yuborish to'g'ri emas. Tasavvur sezgidan

<sup>67</sup> Исмоилов Б. Дунёни билишда тил ва тафаккур бирлиги, Т.: Фан, 1966. 38 б.



paydo bo'lad, ammo sezgilarning oddiy yig'indisi emas, balki ulardan sifat jihatdan farqlanuvchi oddiy obrazdir.

Psixologiyada tasavvur ikkiga: yakka va umumiy tasavvurga bo'linishi isbotlangan. Darhaqiqat, ilgari aks ettirilgan ayrim, muayyan predmetni, aytaylik, ma'lum bir binoni tasavvur qilishimiz mumkin. Bu, albatta, yakka tasavvur bo'ladi. Ammo shunday tasavvur ham bo'ladi, bunda biz bironta muayyan narsa yoki hodisani emas, balki umuman narsa yoki hodisani ko'z oldimizga keltiramiz. Umumiy tasavvurda narsalarning individual xususiyatlari emas, balki ularning bir butun guruhiga, sinflariga xos belgilari aks ettiriladi.

Yakka yoki umumiy tasavurning paydo bo'lishida kishining o'z oldiga qo'yan maqsadi ham asosiy rol o'ynaydi. Bunda biz hissiy bilish obrazlarining shakllanishida tilning ahamiyatini yana-da yaqqolroq ko'ramiz. Shu narsa xarakterliki, umumiy tasavurning paydo bo'lishida bosh miya po'stlog'ida qo'shimcha asab aloqalari yuzaga kelib, yangi obrazning hosil bo'lishida ana shu aloqalar fiziologik asos bo'ladi.

Demak, bundan tasavvur jarayoni mavhumlashtirish elementlarini ham o'z ichiga oladi, - degan xulosa kelib chiqadi. Bu esa umumlashtirishning eng muhim shartidir. Mavhumlashtirishda, hozirgina aytganimiz kabi, umumlashtirish uchun predmet va hodisalarning ayrim belgi va xususiyatlari ajratib namoyon etiladi. Agar biz biron narsaning, masalan, terak daraxtining aniq obrazini tasavvur etmoqchi bo'lsak, tabiiy ravishda juda ko'p muayyan terak daraxtlarining muhim bo'lmagan belgilari e'tiborga olinmay, uni umuman ko'z oldimizga keltiramiz. Tasavvurdagi mavhumlashtirish tushunchadagi mavhumlashtirish uchun zamin sifatida namoyon bo'ladi. Tasavvur predmetdan, u bilan bevosita to'qnashishdan ana shu yo'l bilan uzoqlashadi.

Tasavvurda aks etgan belgilar ayni paytda o'xshash jihatlariga ko'ra birlashadi, umumlashadi. Biroq turmush, ishlab chiqarish ehtiyoji maqsadga tezroq erishish va dunyoni o'zgartirish ishlarini yengillashtirish uchun kishilarning predmet va hodisalarni iloji boricha mukammalroq bilishlarini taqozo etadi. Bunda kishilar o'z ongida narsa va hodisalarning ko'zga darhol tashlanuvchi tashqi aloqalari bilan birga ularni tashqi tomondan payqab bo'lmaydigan murakkab, muhim aloqa va munosabatlarini ham aks ettirishlari lozim.

“Bizning ijtmoy tafakkur xazinamiz – deb yozgan edi L. Levi-Bryul, – umumlashtirilib, bir-biriga bog'liq tushunchalar yordamida bayon etiladi<sup>68</sup>. Bu o'rinda tasavurning tushunchadan, tafakkurdan to'la metafizik ajralganini ko'ramiz. Sezgi, tasavvur, tushuncha va boshqalar aks etuvchi predmet yoki hodisani bilishning yagona jarayonini ifodalaydi. Obyektiv voqelikda narsalarning ichki va tashqi xususiyatlarini bir-biridan ajratish mumkin bo'lmaganidek, hissiy bilishni aqliy bilishdan ajratish mumkin emas. Tashqi dunyoning birligi in'ikos jarayonining birligini belgilaydi.

<sup>68</sup> O'sha asar. 53-b.

Kishining obyektiv dunyoni hissiy aks ettirishi hayvonning aks ettirishidan shu bilan farq qiladiki, kishining hissiy organlari faoliyatiga tafakkur faoliyati qo‘shiladi. Mana shu mavhum tafakkur bilishning oily shakli sifatida hissiy bilishni boshqarib turadi. Kishilarning ijtimoiy amaliyoti tufayli miya ishining, tashqi dunyoni aks ettirish organi ishining butun jarayoni jamiyat qonunlari nazorati ostida bo‘ladi. Demak, tasavvurning tafakkur bilan uzviy aloqasi zaruriyati kishilarning ijtimoiy amaliyotiga bog‘liq.

Tasavvurning hosil bo‘lishi hamda rivojlanishida tafakkurdan ko‘zda tutilgan maqsadga muvofiqlik katta rol o‘ynaydi. Biz istagancha aniq voqeani bevosita qabul qilganimizday, tasavvur etishimiz mumkin, shuningdek, bundan voqealarning guruh yoki turkumlarini ham umuman tasavvur etsa bo‘ladi. Bu tasavvurdan ko‘zda tutmagan maqsad va g‘oyaga bog‘liq. Bu buyuk san’atkorlarning ijodiy metodlarini tadqiq etishda yaqqol ko‘rinadi.

Tasavvurdan ko‘zda tutilgan maqsad va g‘oya aniq bo‘lgandagina boy va aniq tasavvur hosil bo‘ladi. “Tasavvurga asoslanib rasm chizishda,— deb yozadi professor Ye. I. Ignatev,— avval shu rasmi chizilayotgan predmetning o‘zini bevosita chizganda miyamizda qolgan izlarning murakkab sistemalari qo‘zg‘aladi. Demak, bunda xuddi rasm bevosita chizilgandagiday «adaptatsiya» sistemasi takrorlanadi”<sup>69</sup>.

Ignatevning qayd etishicha, ko‘rgazmali tayanch bo‘lmaganligi uchun fikr yaxshi ishlaydi, bunday paytda predmet haqidagi barcha bilimlar yordamga keladi.

Binobarin, tasavvur bilan tafakkur orasida jips aloqa mavjud. Mana shu aloqa tufayli tasavvur predmet va hodisalarning muayyan umumiy tomonlarini aks ettiradi. Ba’zi tadqiqotchilarimiz tasavvur so‘zning moddiy qobiqda bevosita mujassamlashadi, deydilar. Bu bilan ular tasavvurni tushuncha bilan ayniylashtirib, xatoga yo‘l qo‘yadilar.

So‘z moddiy jarangining hissiy obraz va mavhum tafakkur bilan munosabatini chegaralamaslik, tilning umuman dunyoni tushunishdagi, xususan hissiy bilishdan aqliy bilishga o‘tishdagi rolini noto‘g‘ri tushunishga sabab bo‘ladi.

Tasavvurning til bilan aloqasini aniqlash uchun tilni bilishning hissiy shakli sifatidagi o‘ziga xos xususiyatini hisobga olib, tushuncha, ya’ni so‘z tafakkuri bilan o‘zaro aloqasini ko‘rsatish kifoya. In’ikosning hissiy shakllari: sezgi, qabullash va tasavvur in’ikos predmetiga bevosita bog‘liqligi diqqatga sazovor.

Ma’lumki, tushuncha bir jinsli predmet va hodisalarning guruh yoki tabaqalarning muhim belgilarini umumlashtirgan holda aks ettiradi. Hissiyotda narsa va hodisalarning umumiy va muhim belgilari bevosita sezilmaydi. Shuning uchun ong predmetlarni

<sup>69</sup> Игнатев Э. И., О некоторых особенностях изучения представления и воображения, “Известия”, М.: 1956-йил, 9-стр.





yaxshiroq va mukammalroq bilish uchun in'ikos predmetlaridan "uzoqlashishi" kerak. Ammo ideal narsa moddasiz yashay olmaydi. Ideal tushunchaning so'zning moddiy qobig'iga o'ralishi zarurligining sababi ham shundadir.

Kishilar tushuncha, muhokama va xulosalar, ya'ni til bilan bog'liq bo'lgan abstrakt tafakkurning asosiy shakllari yordamisiz fikrlay olmaydilar. Ammo tasavvur fikr emas, balki ongning xissiy shakli, ya'ni fikr uchun material, xolos. Tasavvur asosida so'zda shakllangan tushunchalar vujudga kelgandagina mantiqiy tafakkur paydo bo'ladi.

Tasavvur tilga bevosita emas, balki so'z tafakkuri orqali bog'liqdir. Bu tushuncha bilan so'z orasidagi aloqa sifat jihatdan bir-biridan farq qiladigan va o'zaro ta'sir etuvchi ikki signal sistemasining aloqasidan iboratdir.

Tasavvurni tilga bevosita aloqador deb biluvchi tekshiruvchilar hissiy bilish bilan aqliy bilish orasidagi farqni e'tiborga olmaydilar. Bu bilan ular tasavvurdan tushunchaga dialektik o'tishda tilning rolini kamsitadilar.

Demak, til bilan aloqador bo'lgan tasavvur bilishning so'z moddiy qobig'i yordamida ifodalanuvchi shakli sifatida qaralishi mumkin emas.

Tasavvur so'z ma'nosi ham bo'lolmaydi, u so'z ma'nosi bilan maxsus aloqaga kirishishi mumkin, xolos. Shakllanayotgan va rivojlanayotgan tasavvur til yordamida so'z ma'nosiga emas, balki tushunchaga aylanadi. Bolalar bilan o'tkazilgan tajribalar, tilshunoslik ma'lumotlariga qaraganda, dastlabki so'zlar grammatik jihatdan shakllanganga, ya'ni ularda tushuncha ifodalanganga qadar ma'nolari yordamida tasavvur bilan ma'lum munosabatga kirishgan.

Tajribalarga nazar tashlaylik.

Go'daklarning narsa va hodisalarni dastlabki umumlashtiruvlarida so'zning rolini aniqlashga bag'ishlab tajribalar o'tkazildi. So'z ma'nolari shakllanishining dastlabki bosqichida tasavvur bilan bevosita bog'lanishi aniqlandi. 1 yoshdan 2,5 yoshgacha bo'lgan bolalarda dastlabki so'zlarning barqaror va aniq ma'nosi bo'lmaydi, ular hali grammatik jihatdan shakllanmaganidan chinakam so'zlar sanalishi ham mumkin emas, ammo ularning ma'nosi aks etuvchi predmetning belgilarni umumlashtiradi. Dastlab ular yagona predmet haqida bola tasavvurlari bilan bog'liq bo'lgan «nom-so'zlar» tarzida paydo bo'ladi. Go'dakning bu tasavvuri tushunchaga aylanganga qadar ko'proq umumiy va barqaror belgilarni aks ettirish hamda aniq elementni siqib chiqarish yo'li bilan rivojlanadi.

Noaniq va noturg'un so'zlarning ma'nolari dastlab yagona tasavvur bilan bog'lanadi va noaniq «nom-so'zlar» tushunchani ifodalovchi, grammatik shakllangan to'la ma'noli so'zlarga aylanganga qadar, bu tushunchalar taraqqiyot darajasiga ko'ra, predmet va hodisalarning ko'proq umumiy belgilarini aks ettira boshlaydi.



Soʻz maʼnosi bilishning hissiy bosqichidayoq soʻz maʼnosi bilan tasavvur hosil etgan tushunchadan oldin yuzaga keladi. Demak, soʻzning shakllanishi tasavvurga ham bogʻliqdir, chunki inʼikos payti soʻz maʼnosining shakllanishida hal qiluvchi rol oʻynaydi.

Shunday qilib, tasavvur faqat tushunchani emas, balki soʻz maʼnosini ham tayyorlaydi. Bu esa tasavvur, soʻz maʼnosi va tushunchaning oʻzaro bogʻliqligini koʻrsatadi. Bu bogʻliqlik kishining til yordamida dunyoni bilish jarayonining birligini tashkil etadi.

Tasavvurdan tushunchaga soʻz yordamida bevosita qoʻzgʻatgichlarning jarangi va bosh miya qobigʻidagi asab aloqalari tufayli oʻtiladi.

Kishi dunyoni soʻz qoʻzgʻatgichlari vositasida anglaganda ikkinchi signal sistemasidan birinchiga xabar boradi. Soʻz qoʻzgʻatgichlar (tovush, qurish va kinestetik) ikkinchi signal sistemasiga muvofiq analizatorlar tomonidan tahlil etiladi va pirovardida nutqni harakatga keltiruvchi analizatorning miya poʻstlogʻidagi oxuriga kelib tushadi.

Bu jihatdan sistema impulslari avvalgi qoʻzgʻatgichlarning ana shu soʻzda belgilangan hamda predmet va hodisalarning ilgarigi izlarini qoʻzgʻatadi.

Demak, miya aniq qoʻzgʻatgichlarni tayyor holda oladi. Biroq miyada avvalgi qoʻzgʻalishlarning izlari boʻlganidan haligi qoʻzgʻatgichlarning impulslari birinchi signal sistemasidan ikkinchisiga boradi. Ikkinchi signal sistemasi esa hissiy bilishning oldingi, xususiy va ijtimoiy tajriba bilan aloqasini amalga oshiradi.

Afsuski, tasavvur bilan tushuncha oʻrtasidagi umumiy jihatlarda baʼzan anglashilmovchilik paydo boʻlishi mumkin. Bu anglashilmovchilik baʼzi mualliflarning hissiy bilish dunyoning faqat ayrim, tasodif tomonlari haqidagina bilim beradi, ularning umumiy va zaruriy tomonlari esa faqat ratsional bilish bosqichida aks ettiriladi, deb oʻylashlarida koʻrinadi. Predmetlarning umumiy tomonlari hissiy bilishda ham, abstrakt tafakkurda ham aks ettiriladi. Ammo har qaysi bosqichda bu inʼikosning darajasi turlicha boʻladi, yaʼni hissiy bosqichda aks etila boshlagan muhim tomonlar ratsional bosqichda toʻla inʼikos qilinadi. Tasavvurdagi umumiylikda, albatta, muhim tomonlar bor, ammo bular toʻla mohiyat boʻla olmaydi, chunki tasavvurda bundan tashqari yana koʻrgazmali tomonlar ham mavjud.

### **Adabiyotlar roʻyxati:**

1. Игнатов Э. И., О некоторых особенностях изучения представления и воображения, "Известия", М.: 1956.
2. Исмоилов Б. Дунёни билишда тил ва тафаккур бирлиги, Т.: Фан, 1966.



## ТАЪЛИМ ЖАРАЁНИДА АХБОРОТ-КОММУНИКАЦИОН ТЕХНОЛОГИЯЛАРИДАН ФОЙДАЛАНИШ КЎНИКМАЛАРИНИ ШАКЛЛАНТИРИШ ЗАМОНАВИЙ ЎҚИТУВЧИ КОМПЕТЕНТЛИГИГА ҚЎЙИЛГАН АСОСИЙ ТАЛАБ

**Очилов Хасан**

*Жиззах Sambhrat Университети*

*2-босқич талабаси*

Миллий таълим тизимида замонавий ўқитувчининг ахборот-коммуникация технологиялари соҳасидаги компетентлиги (АКТ-компетентлиги)ни шакллантириш – глобаллашаётган дунёда миллий таълим амалиётида актуал муаммолардан бири бўлиб келмоқда. Сўнгги йилларда АКТ бўйича ўқитувчининг компетентлиги тушунчаси илмий-педагогик асарлар, меъёрий хужжатларда кўп қўлланилиб келиниб, касбий фаолиятда турлича қўлланилиб, турлича натижалар олинаётганлиги билан кўп музокараларга сабаб бўлмоқда.

Бугунги кунда ушбу тушунча таълим тизимининг барча босқичларида қўллаш мумкин бўлган компетент ёндашувликка айланди. Таълим тизимида ушбу тушунча 2005 йиллардан қўлланила бошланганлигини, техник ва технологик янгиликлар жуда тез амалга ошаётганлигини ҳисобга олсак кўпгина ўқитувчилар олий таълим муассасаларида ушбу йўналишда тўлақонли билимларни олишмаган. Шу муносабат билан ўқитувчиларда АКТ бўйича компетентликни шакллантириш бугунги куннинг долзарб муаммоларидан бири бўлиб келмоқда. Давлатимиз томонидан мустақиллигимизнинг дастлабки йиллариданоқ таълим тизимига кенг эътибор қаратилиб, таълим муассасалари замонавий ўқув-техник воситалар, компьютер техникалари билан таъминланиб, интернет, Ziyonet тармоқларига уланди. Барча ихтисосликлар бўйича электрон дарсликлар, виртуал лабораториялар ва электрон ахборот таълим ресурслари яратилиб, мунтазам замонавий фан-техника ютуқларини қўллаган ҳолда янгиланиб борилмоқда. Ушбу шароитларнинг яратилганлиги таълим тизими ходимларидан юқори АКТ компетентлигига эга бўлиб, мунтазам касбий маҳоратлари, омилкорликларини ошириб боришни тақозо этмоқда. Шу билан бир қаторда яна бир муаммо компьютер техникаси ва техник воситалардан фойдалана олиш бу тўлиқ АКТ бўйича компетентликка эга деб тушунишга асос бўла олмайди. АКТ компетентлиги деганда техник ва технология воситаларни аниқ мақсад ва масаларни ҳал қилишда тўғри қўллай олишни ҳам тушуниш лозим. Ўтказилган сўровлар ва тадқиқотларлар натижасида ўқитувчиларнинг жуда кам қисми таълим тизимида АКТни қўллаш янгича таълимий қараш эканлигини, касбий омилкорликни кўрсатиш воситаси эканлигини, янги таълимий муҳитда таълим мазмуни ва сифатини оширишга имкон берувчи восита ва технология эканлигини тушунишганлигини қайд

қилмоқда. Бу эса малака оширишга ихтисослашган таълим муассасалари, марказлар олдида янги тахрирда ўқув-режа ва дастурларни шакллантириб амалий ўқувлар, семинарлар ва махсус курслар ташкил этиш заруриятни қўймоқда.

Қуйида ўқитувчи АКТ бўйича компетентлигининг асосий учта аспекти келтирамиз:

- АКТ йўналишида етарли функционал саводхонликка эга бўлиш;
- Касбий, ижтимоий ва шахсий фаолиятда эффективлиги асосланган шаклдаги АКТни қўллаш;
- АКТни таълим тизимидаги янги парадигманинг асоси, ўқувчиларни ахборотли жамиятнинг бир субъекти сифатида уларнинг ривожланиши, чуқур билим олиши, янги интеллектуал билим ва натижаларни олишига имкон берувчи восита сифатида қабул қилиш зарур.

Ўқитувчининг АКТ компетентлиги қуйидагиларни амалга оширишни таъминлаши зарур:

- Янги таълимий мақсадлар қўйиш;
- Таълим беришнинг янги шакллари ташкил этиш;
- Касбий фаолиятни янги мазмунда ташкил этиш;

Ачинарли бир ҳолат бор, яъни ўқитувчи бир неча бор АКТ йўналишида ўз касбий билим, кўникма ва малакалари ошириб қайтиб, муассасада зарурий техник ва технологик воситаларга эга бўлиб ушбу воситалардан таълим жараёнида фойдаланилмайди. Ушбу ўқитувчи АКТ йўналишида тест синовлардан муваффақиятли ўтган. Ушбу ўқитувчини АКТ бўйича етарли компетентликка эга деб бўладими? Албатта йўқ, чунки ушбу ўқитувчи бир томонлама тайёргарликка эга. Қуйида даражаларнинг характерланиши ва қўлланилишини кўриб чиқсак.

**Билиш даражалари.** Функционал саводхонлик – бу АКТ бўйича компетентлигининг базавий даражаси бўлиб, ўқитувчида техник ускуналар, дастурий таъминот ва электрон ахборот таълим ресурсларидан фойдалана олиш билим ва кўникмаларига эгаллигини таърифлайди. Умумпедагогик тайёргарлик-таълим жараёнида АКТни қўллаш олиш билим ва кўникмаларига эга бўлишишни, педагогик тайёргарлик эса ўз ихтисослигига оид дарсларда АКТни қўллаш олиш билим ва кўникмаларига эга бўлишни тақозо этади.

**Фаолият даражалари.** Ушбу даражада АКТ йўналишидаги функционал саводхонлик таълимий масалаларни ечишда АКТдан самарали фойдаланишни ташкил қилади. Ташкилий инновациялар деганда ўқитувчи томонидан янги ташкилий-технологик фаолиятни самарали ташкил этиш тушунилади. Жумладан,

- таълим жараёнида ташкилий ва кузатув локал формаларини қўллаш;
- масофадан ўқитишни, сиртки ва уйда ўқитишни ташкил қилиш;
- ўқувчиларни индивидуал ўқув режалари асосида таълим олишини ташкил этиш ва мониторингини олиб бориш;
- ягона таълим жараёнида дарснинг, мактабдан ва синфдан ташқари, мустақил ва тарбиявий ишларнинг янги формаларини ташкил этиш;

Мазмуний инновациялар деганда тизимли, мақсадга йўналтирилган, электрон ахборот ресурсларни самарали фойдаланган ҳолда янги билим чўққиларни заб қилишга эришиш тушунилади. Ушбу жараён таълим мазмунини модернизациялаш, таълим сифатини янги сифат даражасига кўтариш, таълим беришнинг илғор технологияларини сифатли қўллашни ва ҳолисона баҳолашни ташкил этишда кўмаклашади. Мазмуний инновациялар қуйидаги мажмуий қисмлардан иборат бўлиши мумкин:

- электив курслар, ўқув амалиётларини, профили ва касбга йўналтирувчи курслар, тўғаракларни ташкил қилиш;
- таълим беришнинг муаммоли ва лойиҳали шакллари яратиш;
- таълим жараёнини ўқувчиларнинг индивидуал ва гуруҳли фаолият олиб бориш имконини берувчи шаклларда ташкил этиш;
- ўқувчиларда АКТдан фойдаланган ҳолда берилган мисол ва масалаларни ўзаро ҳамкорликда ечишни ташкил этиш;
- билимларни баҳолашда янги диагностик, мониторинг воситалари ва тизимларидан фойдаланиш (фанлараро мониторинг, рейтинг тизими, ўқувчилар билимининг ривожланиш динамикаси);

Мазмуний инновациялар ўқитувчининг касбий компетентлиги, АКТ бўйича компетентлигининг самаралилигини билдирувчи даражаси ҳисобланади.

Юқорида қайд этилган АКТ компетентлигининг босқичлари, даражалари замонавий ўқитувчини шакллантиришнинг асосини ташкил қилади. Бу эса ўз навбатида ўқитувчи-мураббийлардан АКТ, педагогика, психология, педагогик маҳорат, хорижий тиллар каби йўналишларда ўз касбий билим, кўникма ва малакаларини, умумий қилиб айтганда ўз компетентликларини мунтазам ошириб боришга тақозо этади. Зеро келажаги буюк давлатнинг фарзандларини билимли, доно бўлишлари учун замонавий фан-техника ютуғларидан фойдаланган ҳолда, менталитетимизга мос равишда таълим-тарбия бериш биз ўқитувчиларнинг асосий вазифамиз этиб белгиланган.

## TILNING TAFAKKUR BILAN BOG'LIQLIGI.

*Murodullayeva Nigina*

*Jizzax Sambhram Universiteti*

*2 bosqich talabasi*

Tafakkur alohida tarzda tuzilgan materiya – miyaning oliy mahsuli, obyektiv olamning tushunchalar, muhokamalar, nazariyalar va harakatlardagi in'ikosining faol jarayonidir. Boshqacha aytganda, tafakkur obyektiv olamning inson miyasida mavhumlashgan, til bilan ifodalanib aks etishidir.

Tafakkur kishilarning ijtimoiy ishlab chiqarish faoliyati jarayonida paydo bo'ladi va voqelikning vositali in'ikosini ta'minlab, uning qonuniyatli aloqalarini ochib beradi. Abstraksiya, analiz va sintez, muayyan vazifalarni o'rta tashlash va ularni hal etish yo'llarini topish, gipotezalarni, g'oyalarni ilgari surish kabi jarayonlar tafakkurga xos xususiyatlardir.

Inson ongining taraqqiyotida nutq, til g'oyat muhim ahamiyatga egadir. Tilning paydo bo'lishi bevosita uzviy ravishda bog'liqdir. Odamning o'zini ham, tilini ham ijtimoiy mehnat yaratadi.

Til tafakkur bilan chambarchas bog'liqdir. Inson nutqi bo'lmasa, til vositalari bo'lmasa, fikrlash ham bo'lmaydi. Chunki nutq fikrlashning qurolidir. Tafakkur bo'lmasa nutq, tilning ham bo'lishi mumkin emas. Til va tafakkur bir-birisiz mavjud bo'lmasa ham, biroq ular aynan bir xil narsa emas. Tafakkur obyektiv borliqning in'ikosidir. Til esa fikrni ifoda etish qurolidir, uni qayd etish va boshqa kishilarga yetkazish, bildirish vositasidir. Til faqat tafakkurning ifodasi emas, balki uning tayanchi va taraqqiyot qurolidir.

Kishilik jamiyati tomonidan yaratilgan va kashf etilgan barcha narsalar va hodisalar, tushunchalarni o'zida aks ettiruvchi til buyuk umumlashtiruvchilik rolini bajaradi. Jamiyatning taraqqiy etishi bilan tafakkur singari til ham taraqqiy qilib boradi <sup>70</sup>.

Kishilarda nutq mehnat faoliyati jarayonida bir-birlari bilan aloqa qilish vositasi sifatida rivojlanadi. Hayvonlarda esa, nutq yo'q, boshqacha aytganda, hayvonlar gapirmaydi. Ularning hayot sharoiti shundayki, ularda so'zlashishga zarurat va imkoniyat yo'q. Hayvonlarning aloqa qilish vositasi har xil signallar berish bo'lib xizmat qiladi. Bu signallar tovush chiqarib yoki imo-ishora bilan beriladi. Maymunlarda bu hol, ayniqsa, yaqqol ko'rinadi. Ammo "signal" berish sistemalariga nutq boshlang'ichlarining vujudga

<sup>70</sup> Туленов Ж., Фофуров З. "Фалсафа", Т.: 1997-йил, 184-бет.



kelishi uchun yagona shart-sharoit deb qarash kerak. Nutq aloqa qilishning sifat jihatdan yangi vositasi bo'lib, faqat odamga xosdir.

Til kishilarning bir-biri bilan aloqa qilish vositasi fikrning bevosita ifodasidir. Kishilar fikr ayriboshlamasa, umuman zarur moddiy boyliklarni ishlab chiqara olmagan, tabiat kuchlariga qarshi birgalikda kurasha olmagan bo'lar edi. Fikr ayriboshlash esa faqat til yordamida yuzaga chiqishi mumkin. Til tafakkurning borliq shakli, tafakkur esa tilning mazmunidir. Insoniyat bilan birga paydo bo'lgan til uning hayotida eng muhim rol o'ynab kelgan va bundan keyin ham o'z ahamiyatini yo'qotmaydi. Til eng avvalo, inson va uning shakllanishidagi zaruriy shartlaridan biridir. Aniq nutqning paydo bo'lishi insonning bilish, idrok qilish jarayonlarini tamoman o'zgartirib yuboradi.<sup>71</sup>

Til tufayli inson tafakkuri boyiydi, moddiy dunyodagi narsa va hodisa, predmetlarni ongi orqali idrok qilish, ularga oid fikrlarni so'z bilan ifodalash imkoniga ega bo'ldi.

Psixologiyada ham insonning tafakkur faoliyati haqida aytilganda hissiy bilish bilan birga til va nutqning o'zaro bog'liqligi alohida ko'rsatib o'tiladi. Bunda insonlar psixikasi bilan hayvonlar psixikasi o'rtasidagi asosiy farqlardan biri namoyon bo'lishi ta'kidlanadi. Hayvonlarning o'ta oddiy, juda sodda tafakkuri hamma vaqt faqat hayvoniy harakat tafakkurligicha qoladi; ular hech qachon mavhum, bevosita bilish darajasiga yetmaydi. Hayvonlarning tafakkuri ayni chog'da go'yo ko'z o'nglarida turgan narsalarni bevosita idrok qilish bilan ish ko'radi. Ana shunday oddiy tafakkur hayvoniy harakat tarzidagi narsalar bilan munosabatda bo'ladi va bundan hayvoniy harakat tarzida uning doirasidan chetga chiqmaydi. Faqat nutq paydo bo'lgach, bilinayotgan obyektidan ma'lum bir xususiyatni ajratib olib, uni maxsus so'z yordamida tasavvurda yoki tushunchada mustahkamlash, qayd etish imkoniyati tug'iladi. Tafakkur so'zda o'zining moddiy qobig'iga ega bo'ladi, tafakkur faqat so'z orqali boshqalar uchun va o'zimiz uchun ham bevosita reallikka aylanadi. Inson tafakkurini u qanday shaklda amalga oshirilmasin, tilsiz amalga oshirib bo'lmaydi. Har qanday fikr nutq bilan chambarchas bog'liq holda paydo bo'ladi va rivojlanadi. U yoki bu fikr qanchalik chuqur va asosli sur'atda o'ylangan bo'lsa, u so'zlarda og'zaki va yozma nutqda shunchalik aniq va yaqqol sifatlangan bo'ladi yoki qandaydir fikrning so'z orqali ifodasi qanchalik ko'p takomillashgan, sayqallangan bo'lsa, ayni shu fikrning o'zi shunchalik yaqqol va tushunarli bo'ladi.<sup>72</sup>

Kishi o'zining fikr-mulohazalarini boshqalar uchun ovoz chiqarib ifodalab berar ekan, buning bilan u shu mulohazalarni o'zi uchun ifodalaydi. Fikr so'z iboralarida og'zaki yoki yozma so'z iboralarida mustahkam qayd qilinadi. Shuning uchun, kerak bo'lganda, mazkur fikrga yana qaytish, uni yanada chuqurroq o'ylab tekshirib ko'rish va qayta o'ylash davomida boshqa fikrlar bilan solishtirib ko'rish imkoniyati saqlanib qoladi. Shunday qilib,

<sup>71</sup> Туленов Ж., Фофуров З. "Фалсафа", Т.: 1997-йил, 184-бет.

<sup>72</sup> Yo'ldashev I., Sharipova O'. Tilshunoslik asoslari T.: 2007. 31-bet.



inson tafakkuri til va nutq bilan chambarchas bog'liqdir. Tafakkur zaruriy tarzda moddiy so'z qobig'ida mavjuddir.<sup>73</sup>

Tilning paydo bo'lishi, uning takomil topib borishi, odamzodning bunday buyuk ne'matga noil bo'lishday murakkab jarayonda ijtimoiy muhitning, kishilik jamiyatining hal qiluvchi omili ekanligidan iborat haqiqatni inson aqli to'liq anglaganga qadar ko'p zamonlar o'tgan. Eramizdan oldin ham, bizning eramizda ham dunyoning turli burchaklarida ana shunday haqiqatni izlab turli-tuman tajribalar o'tkazilgan.

Katta shov-shuvga sabab bo'lgan "Tarzan" haqidagi "Mutloq hukmronlik" filmini eslaylik: kema halokatidan so'ng angliyalik er-xotin omon qoladilar va o'zlarini yovvoyi junglida ko'radilar. Kunlar o'tib ular farzandli bo'ladilar. Bola hali chaqaloqligida ona kasallikdan vafot etadi, ota esa maymunlar hujumidan halok bo'ladi. Chaqaloqni maymunlar o'zlari bilan olib ketadi va bola maymunlar orasida, maymunlar "inida ko'rganini qilib", balog'atga yetadi. Uning harakati maymuniy, oziqlanishi maymunlarga xos, tili, dard-u qayg'usi maymunlarga xos... insoniy harakat va nutq unga tamoman begona... hatto insonlar orasiga qaytib, to'r-besh inglizcha so'zlarni o'rganganidan keyin ham bu "yot" muhitga ko'nika olmaydi, yana jungliga qochib ketadi.

Ma'lumki, har bir inson o'zi yashab turgan muhitda, jamiyatda ulg'ayadi, tarbiya topadi. Albatta, har qanday tarbiyaning, ayniqsa, til, ma'naviy komillik, milliy o'zlik tarbiyasining asosiy o'chog'i bolani o'rab turgan ijtimoiy muhit, birinchi navbatda, oiladir. Bilamizki, hali tili chiqmagan chaqaloq bir kunda o'z ona tilida gapira olmaydi. Uning tili bir nech oylar, yillar ichida asta-sekin shakllanib, ravonlashib boradi. U dastlabki til ruhiyatini ona suti va ona allasi orqali oladi. Ona allasi orqali bola orom olish bilan birga uning ko'ngil dunyosiga milliy ruh kiradi.

Demak, bolaning ilk til malakasi dunyoni milliy ko'z bilan idrok qilish tajribalari oilada tarkib topadi. Til haqida olmon tilshunosi Vilgelm fon Humboldt shunday deydi: "Tillarning xilma-xilligi faqat tovushlarning turlichaligi emas, balki har bir millatning dunyoni ko'rishining farqliligi natijasidir".

Agar chuqurroq o'ylab qarasak, har bir millatning o'ziga xos ko'rish tarzi, o'ziga xos idrok intizomi, o'ziga xos tafakkur tamoyili bor.

Amerika tilshunosi Benjamin Li Vorf: "Agar Nyuton inglizcha gapirmaganda, inglizcha o'ylamaganida edi, uning koinot haqidagi buyuk kashfiyoti boshqacharoq bo'lar edi" – degan edi. Tilning mohiyati, vazifasi ko'pincha benihoya jo'n talqin etiladi. Go'yoki til – eng muhim aloqa vositasi bo'lgan ijtimoiy hodisa. Tilning aloqa vositasi ekanligi uning ko'plab vazifalaridan faqat bittaginasidir. Aslida til, eng avvalo, dunyoni ko'rish, eshitish, bilish, idrok etish vositasidir. Qolaversa, til har bir insonning, millatnig ichki dunyosini,

<sup>73</sup> Умумий психология. Т.: Ўқитувчи. 1992.





ma'naviyatini butun borligicha ifodalovchi omil hamdir. Ayni paytda tilning ruhiy, estetik hodisa ekanligini unutmaslik lozim.<sup>74</sup>

Aytilganlardan xulosa shuki, til bilan jamiyatning uzviy aloqadorligi isbot talab etilmaydigan hodisadir. Til bilan jamiyatning o'zaro bog'liqligi ularning har ikkisi bir vaqtda yuzaga kelganligini, jamiyatning jamiyat bo'lishida tilning asosiy vazifani bajaruvchi eng muhim omillardan biri ekanligini, shunga ko'ra tilsiz kishilik jamiyatining mutlaqo bo'lishi mumkin emasligini asoslaydi.

Undan tashqari, til tufayli bilim avloddan avlodga og'zaki va yozma tarzda qoldiriladi, natijada yangi avlod o'tgan avlodning ishini yangidan boshlamasdan, uni davom ettiradi. Bu bilan yana taraqqiyot ta'minlanadi.

Til ilm olishda zamon va makon g'ovini o'rtadan ko'taradi. Til tufayli eng qadimgi ma'lumotlarga ega bo'lamiz, hatto kelgusiga oid ma'lumotlarni ham olamiz. Koinotning hamma yeridagi ma'lumotni so'z bilan ifodalab bildirish mumkin.

Har bir o'quvchi maktabda qanchadan-qancha bilim oladi. Shu bilimlarni olishga til tufayli muvassar bo'ladi. Aks holda xar bir o'rgatilayotgan narsani, hech bo'lmaganda uning suvratini o'quvchiga ko'rsatish kerak bo'lar edi. Bu, albatta, juda ko'p vaqtni va joyni talab qilar edi.

Bugina emas, biz til tufayli sezgi uzvlari bilan bilib bo'lmaydigan narsalarni ham o'rganamiz. Ko'rinishi, shakli bor narsalarning suvratini ongimizga o'rnashishi mumkin, lekin shaklsiz narsalarni biz faqat so'z shaklida o'zlashtiramiz. Xuddi shuningdek, mavjudotning ko'rinish ichki jihatlarini ham so'z shaklida o'zlashtiramiz va til vositasi bilan o'zgalarga tushuntiramiz.

Tilning o'rganish va o'rgatishni juda osonlashtiradigan yana bir xususiyati shundaki, u umumlashtirish xususiyatiga ega. So'z yordamida biz mavjudotni o'rganib umumiy tushunchalar xosil qilamiz va bu tushunchalar mavjudotning umumiy xossalarini o'rganishga, hatto ularning haqiqatini idrok etishga imkoniyat tug'diradi. Til tufayli biz haq bilan nohaqni, yaxshi bilan yomonni bir-biridan farqlashni o'rganamiz.

Shunday qilib til juda katta ma'rifiy ahamiyatga ega ekan. Ammo tilning ahamiyati bu bilan tugamaydi. Uning juda ulug' badiiy ahamiyati ham bor. Tilning badiiy imkoniyati cheksizdir. Til imkoniyatining cheksizligi va ahamiyatining nihoyatda ulug'ligi uning ham moddiy, ham ma'naviy olamlarni qamrab olganligidir.

Butun mavjudotning, xususan, insonning tuzilishi, yurish-turishida qanchadan-qancha yetuklik, jumladan, go'zallik bor. Ammo tabiiy go'zallikdan tashqari yana inson

<sup>74</sup> Yo'ldoshev A., Sharipov O'. Tilshunoslik asoslari, T.: 2007. 38-bet.



vujudga keltiradigan sun'iy go'zallik ham bor. Hunarmand-u san'atkorlar buyumlarga, inshootlarga go'zal tus beradilar. Usta dehqonlar go'zal bog'-u rog'larni vujudga keltiradilar. Kuychilar kuy, ashulachilar ashula, raqqosalar raqs, naqqoshlar naqsh yaratadilar.

Mana shularning hammasi va ularning go'zalligi til vositasida aks ettiriladi. Bu tilning go'zallikni ifodalashdagi xizmatidir. Ammo tilning o'zidan ham go'zallik moddasi sifatida, xususan, qalam-u so'z ahli va umuman xalq foydalanadi. Chunki til yetuk hodisalardan bo'lib, unda go'zallik uchun zarur bo'lgan hamma sifatlar mavjuddir. **Birinchidan**, til tabiat va insondagi mavjud go'zallikni aks ettirish vositasi bo'lsa, **ikkinchidan**, tilning o'zi go'zallikni vujudga keltiradi. Shoir va yozuvchilar hamda oddiy xalq orasidagi minglab chechanlar tilning mazkur har ikki jihatining biridan yoki har ikkisidan birdek foydalanadilar va shu bilan o'quvchi yoki tinglovchiga rohat bag'ishlaydilar.

Tilning go'zallikni ifodalashi yoki aks ettirishi qanday amalga oshadi? Buning javobini olish uchun avval "go'zallik nima?" degan savolga javob berishimiz kerak. Chunki go'zallikni har xil tushunish mumkin. Ayniqsa, insondagi go'zallikning nimadan iboratligini bilib olish uchun ko'p bilim va tajriba lozim.

Ba'zan yirtqich hayvonlar ko'rinishda uy hayvoniga nisbatan ko'rkam bo'lishi mumkin, ammo mohiyatan zararli bo'lgani uchun u kishida haqiqiy go'zallik zavqini uyg'otmaydi, aksincha, kishi ko'ngliga dahshat soladi yoki uni jirkantiradi.

Ayrim zaharli o'simliklar rangdor guli bilan, masalan, rayhonga nisbatan yaxshiroq ko'rinishga ega bo'lishi mumkin. Ammo u uning tabiatini bilgan kishiga rayhonga nisbatan go'zal bo'lib tuyulmaydi.

Go'zallikni to'g'ri tushunib, undan bahramand bo'lish uchun zaruriy shartlardan yana biri shuki, hamma holda ham go'zallikdagi tabiiylik sun'iylikka nisbatan ustun turadi. Inson tabiiy go'zallikka sun'iy go'zallik qo'shadi, lekin uning o'rni va me'yori bor.

Til bir jihatdan tabiat va insondagi go'zallikni aks ettiruvchi vosita bo'lsa, ikkinchi jihatdan unda go'zallikni vujudga keltiruvchi jihatlar ham mavjud. Biz tilga go'zallik javhari sifatida nazar soladigan bo'lsak, uning kishini hayratga soladigan darajada yetukligi bor.

Qaysi bir tilni olmag, undagi tovushlar yuzga yetmaydi. Masalan, hozirgi o'zbek adabiy tilida o'ttiz bitta tovush bor. O'zbek tiliga tarixan nazar solgan vaqtimizda yoki shevalarni hisobga olganimizda ko'proq bo'ladi, ammo qirqtadan oshmaydi. Mana shu qadar ozgina tovushdan o'zbek tili tarixida milliondan ortiq so'z yasalgan va bu so'z yasalishi kerak bo'lgan taqdirda cheksiz davom etishi mumkin. Bu cheksiz imkoniyat dunyodagi hamma tillarga xos.



Demak, tafakkurni soʻz boyligi vositasida ifodalashda asosiy vazifani til bajaradi. Albatta, har bir inson tafakkurdagi fikrlarni ifodalashda shu inson nutqining naqadar takomil topganligi muhim sanaladi. Chinakam nutq madaniyati shu tilning butun boylik va goʻzalliklaridan foydalana olish, uni neʼmat sifatida idrok etish asosida shakllanadi.

Aniqki, nutq madaniyati jamiyat madaniy-maʼrifiy taraqqiyotining millat maʼnaviy kamolotining muhim belgisidir.

Haqiqiy maʼnodagi madaniy nutq shaxs umummadaniy saviyasining favqulodda muhim masalalaridan biridir. Shuning uchun ham mamlakatimizda maʼnaviy-maʼrifiy islohotlar davlat siyosatining ustuvor yoʻnalishi deb eʼlon qilingan. Bugungi kunda nutq madaniyati masalalari nutqiy madaniyat koʻnikmalari malakalarini oshirish, taʼlim jarayonining barcha bosqichlarida madaniy nutq muammolarini yetarli darajada nazarda tutish har qachongidan ham dolzarblik kasb etganligi bejiz emas.

Respublikamizda soʻnggi yillarda qabul qilingan: “Davlat tili toʻgʻrisida”gi, “Taʼlim toʻgʻrisida”gi qonunlar, “Kadrlar tayyorlash milliy dasturi” va boshqa juda koʻplab hujjatlarda maʼnaviy-maʼrifiy tarbiya, til masalalariga alohida eʼtibor berilgan. Fikrni oʻz ona tilida mustaqil, ravon, goʻzal va loʻnda ifoda etish uchun odamda nutqiy madaniyat yetarli darajada shakllanishi kerak, busiz ona tiliga sohiblik degan tushuncha ham maʼnoga ega emas. Chunki nutq madaniyati tildan bemalol va maqsadga oʻta muvofiq tarzda foydalana olishni taʼminlaydigan koʻnikma, malaka va bilimlarning jami demakdir.

Tilning mana shu yetukligi uning oʻzining goʻzalligini va undan foydalanuvchining, yaʼni soʻzlovchining yoki yozuvchining mahoratini taʼminlaydi.



## G'AFUR G'ULOM IJODIDA YOSHLAR TARBIYASIGA E'TIBOR VA BU BORADA MILLIYLIKNING O'RNI

*Chinnibekov G'iyos*

Jizzax Sambhram Universiteti  
2-bosqich talabasi

G'afur G'ulom ijodi, uning asarlari, hattoki hayot tarzi ham, shubhasiz yosh avlod, bolalar tarbiyasi bilan chambarchas bog'liq, desak mubolag'a bo'lmaydi. Adibning har bir asarida u, yoki bu jihatdan yosh avlod tarbiyasiga e'tibor qaratiladi. Muallif o'z asarlarida tarbiya masalalarini didaktik, pand-nasihat usulida emas, aksincha badiiy yorqin obrazlar va tasvirlar orqali aks ettiradi.

G'afur G'ulom o'zbek milliy xususiyatlari va milliy xarakterining o'suvchi tomonlariga e'tibor berdi va buni xalqning fidokorona mehnat aktivligida ko'rsatadi. Avvalo, u mehnatsevarlik, qahramonlik, do'stlik, birodarlik, ahillik va insonparvarlik kabi umumiy hislatlar o'zbek xalqi milliy xarakterining ham ajralmas ma'naviy-ahloqiy va psixologik fazilatlarini bo'lib, bu hislatlarni u tabiatiga, ichki va tashqi yovlarga qarshi asriy kurashda qozonganini xalqlar do'stligi va qardoshligi qurshovida toblanganini ta'kidlaydi. Ayni zamonga shoir milliy xarakterning fikr va tuyg'ularda, xalqning fe'l atvori va xatti-xarakterlarida ifodalangan psixologik xarakteristikalarini tarixiylik bilan badiiy izohlaydi. Yana shunisi tahsinga loyiqki, lirik qahramon xarakterini gavdalantirib beradigan milliy muhit passiv fan bo'lib qolmasdan, balki aktiv ravishda obrazning qon tomirlariga singadi; lirik qahramonning takrorlanmas individual taqdiri xalqning tarixiy, ijtimoiy, ma'naviy tajribasining zarrasi sifatida aks etadi. Shu bilan birga shoir o'zbek xalqining milliy iftihori, vatanparvarlik intilishlari qardosh xalqlar mehnatkashlari manfaatlari bilan chatishib ketganini ko'rsatadi, o'z xalqining o'tmishi, hozirgi va porloq kelajakdagi internatsional belgilarini g'urur bilan kuylaydi. G'afur G'ulom o'zbek xalqini, uning ayrim vakillari turmushini, faoliyatini, ichki dunyosini tasvirlar ekan, o'z davri voqeligining eng muhim va tipik tomonlarini yoritadi hamda bu o'ziga xosliklarni yosh avlodga o'rnak sifatida ko'rsatadi.

G'afur G'ulom Sharq she'riyati tarixini ham rus va Yevropa poetik madaniyatini ham mukammal bilgan va o'zlashtirgan shoir edi. Ammo uning ijodida Jambulga xos soddalik bilan Umar Xayyomga xos falsafiylik va teranlik ko'proq bo'rtib turadi. Bu holni shoirning o'zi ham his etadi va she'rida o'zini hatto "G'ulomuf nomli Xayyom" (13-tom, 305-bet) deb ataydi. Bu nomdagi ijodning muhim xususiyatlaridan biri shundaki, unda shoir yashagan davrning o'ziga xos poetik yilnomasi ro'y-rost jonlanadi.

Xalq hayotida, mamlakat hayotida ro'y bergan har bir hodisa: yillik paxta planning bajarilishidan to fashizm ustidan erishilgan g'alabagacha, paxtakorlarning mehnati-yu, Mirzacho'lning o'zlashtirilishidan to tinchlik uchun kurashgacha bo'lgan voqealar shoir ijodining mundarijasini belgilab keladi. Yuqoridagi jarayonlarni badiiy tasvirlashda milliy rih ifodasida bo'lgan badiiy detallardan G'afur G'ulom samarali foydalandi.



Ikkinchi jahon urushi boshlangan dastlabki kunlardan o'zbek xalqi ma'naviy madaniyatning boy salohiyati, insoniyatning eng yovuz dushmani bo'lgan fashizmni tezroq tor-mor qilish ishiga safarbar qilinadi. O'zbekiston madaniyatining barcha yo'nalishlari, arboblari va xodimlarining fidoiyligi va vatanparvarligi tufayli juda qisqa muddatlarda urush davri ehtiyojlari va talablari oqimiga yo'naltirildi.

“Chin arafa” 1945 yilda yozilgan 5 yillik g'am anduh, qanchadan-qancha qora xatlar, insoniyat boshiga fashizm balosini yog'dirgan mislsiz fojealardan nafas rostlagan, yorug' kunga ming bor mashaqqat bilan yetib kelgan, bayramlar u yoqda tursin, hatto bu 5 yillik dahshatli ko'rguliklar, jabrdiyda o'zbek xalqining timsoli lirik qahramon:

Yuzimni yoritdi kechagi to'kilgan yosh,  
Bugun bayram keltirdi kechagi hajr-u firoq, -  
deya shukrona aytadi.

Shodlik qo'shini bosdi saodat ko'chasini,

Go'daklar jaranglatar hayitlik tangasini.

Kelinchaklar axtarar pardoz qutichasini,

Qirq kokil bo'sin deydi, qistaydi yangasini,

Bugun chin arafadir.

“Ey mening farzandlarim, qunduz qosh, qora ko'zlar”, - deya o'zbekning portretini, timsolini chizgan shoir, keyingi satrlarda ham g'oyat chiroyli milliy detallarda, milliy bayramimiz bo'lgan hayit arafa kunlaridagi shodiyonaning tasvirini chizadi. “Go'daklar jaranglatar hayitlik tangasini”, “Kelinchaklar axtarar pardoz qutichasini”, “Qirqkokil bo'lsin deydi, qistaydi yangasini”.

Go'dak kulsa olam kuladi. Dunyoning barcha shodligi bolajonlar uchun. Hayit-arafa kunlari har bir o'zbek oilasida farzandlariga hech bo'lmasa bitta yangi kiyim kiydiriladi va albatta ota-onalari, amma-xolalari, amaki-tog'alari tomonidan hayitlik tangalari ulashiladi. Qadim-qadimdan hayit-arafa kunlarida qavm-u, qarindoshlari jonu jigarlari, qo'ni-qo'shnilar yangi tushgan kelinchakni yo'qlab, qo'lidan bir payola choy ichish uchun u tushgan xonadonga sovg'a salomlar bilan kirib boriladi. Kelinchakning chiroyli libosida o'zlaricha oro bergan, sochlarini qirq kokil qilib o'rdirgan (yangi o'zbek kelinchagining sochi qirq kokil qilib o'rilishi kerak) kelinchak qo'li ko'ksida, kelin salomlar bilan mehmonlarni kutib oladi.

She'ning mazmun mohiyatini to'ldirishda, boyitishda mana shu satrlarning ham beqiyos o'rni bor.

Ertaga tong otardan nog'orada zilu bam,

Chaling, Ahmadjon ota navoni savti bilan...



Doira-yu, nogʻorasiz oʻzbekning shodiyonasini tasavvur etish qiyin albatta. Ammo shoir cholgʻuchiga “chaling Ahmadjon ota navoni savti bilan” deganda qanday estetik-tarbiyaviy taʼsirni nazarda tutdi ekan?!

Bizga maʼlumki, sheʼr 1945-yil II jahon urushi tugagan paytda yozilgan. Urush keltirgan ofat, ayriligʻ-u, judoliklarni oʻzbekning navo kuyichalik taʼsirchan pardalarda ifoda etadigan kuy boʻlmasa kerak. Ayrilish, haydaliq, judolik kuyini chalishni mashshoqdan soʻragan Otabek “Navo”ning yuraklarini zir titratuvchi nolishiga chidolmay, koʻz yoshlari daryo boʻlib betini yuvganini buyuk Qodiriy qanday hassoslik bilan tasvirlaganini eslang-a!

Shoir mehnatsevarlik, qahramonlik, kamtarlik, doʻstlik, birodarlik, ahillik va insonparvarlik milliy xarakterining ham ajralmas, maʼnaviy-ahloqiy, ruhiy fazilatlarini ekanligini, bu fazilatlar xalqning turmushida, faoliyatida, oddiy kundalik roʻzgʻorida boʻy koʻrsatadigan ishni tasvirladi. Milliy sharoit zamirida badiiy ifodasini topgan hayotiy mazmun milliy “libosda” koʻrinadi. Milliylik esa ona tili, kompozitsion tasviriy vositalar obrazlilikda, shuningdek, yuqorida koʻrib oʻtganimizdek detallarda ham namoyon boʻladi. Bu jihatlar esa, shubhasiz shoirning yosh avlodlarga qarata aytgan oʻgitlari, desak xato boʻlmaydi.

### **Adabiyotlar roʻyxati**

1. Gʻafur Gʻulom. Viqor lirika. Toshkent-1980.
2. Gʻafur Gʻulom. Mukammal asarlar toʻplami. X tomlik. 2-6 tomlar. Toshkent-1984.
3. Gʻafurov I. Mangu latofat T.: Sharq, 2007



## XIV-XVI ASRLARDA TARBIYA, MAKTAB VA PEDAGOGIK FIKR TARAQQIYOT

*Akaboyev Ruzimurod*  
*Jizzax Sambhram Universiteti*  
*2-bosqich talabasi*

Qariyb bir yarim asr davomida mo`g`ullar istibdodi ostida xonavayron bo`lgan Movarounnahr xalqi XIV asrning boshlariga kelib mo`g`ul istilochilari zulmidan qutula boshladi. Movarounnahrda kuchli davlat tuzishga bo`lgan intilish g`olib keldi. Mo`g`ul istilochilariga qarshi Buxoroda xalq Mahmud Torobiy boshchiligida qo`zg`oldi, Samarqand va Xurosonda esa Sarbadorlar qo`zg`olonlari ro`y berdi. Natijada Sarbadorlar uzoq muddat hatto hokimiyatni ham boshqarib turdilar.

XIV asrning ikkinchi yarmida Movarounnahrning feodal tarqoqligiga barham berildi, mamlakat mo`g`ul bosqinchilaridan tozalandi. XIV asrning oxiri va XV asrlarda Markaziy Osiyoda feodal munosabatlar yanada rivoj topa boshladi.

Sohibqiron Temur va dastlabki temuriylar hukmronlik qilgan davr Movarounnahr tarixida alohida o`rin egallaydi.

Markazlashgan buyuk Temur davlatining barpo etilishi bilan Movarounnahrda yana fan va madaniyat, maorif qaytadan ravnaq topa boshladi.

Shuning uchun ham XIV asrning ikkinchi yarmi va XV asr tarixda Sharq Uyg`onish davrining ikkinchi bosqichi deb ataladi. Chunki, bu davr madaniyati o`z tamoyillari, yo`nalishi, iqtisodiy asosi jihatidan IX-XII asr madaniyatining davomi sanaladi.

Shu bois XIV asr oxiri va XV asrlarda Movarounnahrda Sharq Uyg`onish davri madaniy ravnaqini IX-XII asrlardagi madaniy rivojlanishidan ajratib olib ko`rsatish mumkin emas. XIV asrning uchinchi choragi va XV asrda Markaziy Osiyoda iqtisodiyot, fan va madaniyat o`sdi. Amir Temur hukmronligi davrida jahonning ko`plab shaharlarida Samarqandga hunarmandlar, olimu fozillar, san'atkorlar, muhandislar olib kelindi va ularning boy tajribalari, ijodiy mahoratlaridan ilm- ma`rifat, madaniyat, qurilish jabhalarida keng foydalanildi. Samarqand va Hirotda madrasalar, kutubxona va rasadxona qurildi. Tibbiyot ilmini o`rganishga qiziqish yanada kuchaydi. Riyoziyot, falakiyot, jo`g`rofiya, tarix, adabiyot, falsafa hamda tarbiyashunoslikka oid asarlar yaratildi. Forobiy, Ibn Sino, Beruniy, Umar Xayyom, Sa'diy meroslarini, shuningdek, yunon-rim madaniyatini o`rganishga havas kuchaydi.

Shuni ta'kidlash kerakki, Temur va uning izdoshlari, temuriylar davrida fan va madaniyat rivojlandi. Ayniqsa Samarqand va Hirot shaharlari madaniyat, ilm-ma`rifat markaziga aylandi.

Amir Temur saltanatni bino qilish va uni mustahkamlash uchun juda katta xizmat qildi. Ana shunday buyuk xizmatlaridan eng muhimi mamlakatda ta'lim tizimini rivojlantirish sohasiga qaratilganligi edi. Chunki uning e'tiqodiga ko`ra bilimdon va tadbirkor insongina mamlakatning rivojlanishiga hissa qo`sha oladi. Shuning uchun ham sohibqiron bilimli va ishbilarmon, tadbirkor kishilarni tarbiyalashga katta e'tibor beradi. Bu borada ta'lim tizimining o`ziga xos o`rni bo`lishi kerakligini anglagan holda maktab va madrasalar qurdiradi. Saltanat poytaxti Samarqand atrofida o`n ikki bog` va qasr yaratadi, shahar arki Ko`ksaroy, uning atrofida esa Bo`stonsaroylar bino etadi. Jome' masjidi, maqbaralar, me'moriy yodgorliklar qurdiradi. Bu ishlarga faqat Amirning o`zi emas, uning atrofidagi yaqinlari ham turli madrasalar qurishga bosh-qosh bo`ladilar. Bulardan Amir Temurning amirlaridan Idigu Temur, mavlono Qutbiddin, umr yo`ldoshi Saroymulxonim, nabirasi Muhammad Sultonlar ham madrasalar qurdiradilar.

Madrasalar ma'lum darajada ixtisoslashgan edi. Masalan, boshqaruv kadrlarni tayyorlash Muhammad Sulton madrasasida, diniy muassasalar uchun kadrlar tayyorlash mavlono Qutbiddin sadr madrasasi, umumiy mutaxassislar, ya'ni ziyoli, imom, olim, maktab o`qituvchisi tayyorlashga Idigu Temur, Saroymulxonim madrasalari ixtisoslashgan. Lekin ularning hammasida Qur'on, Hadis, fiqh o`rganilgan. Shuningdek madrasalarning ixtisosligiga ko`ra umumi aqliya, umumi askariya, umumi ma'muriyalar ham o`rgatilgani haqida ma'lumotlar bor.



Madrasalarda darslar arab, fors, turkiy (o`zbek) tillarida olib borilgan. Arab tili grammatikasini o`rgatishga ko`proq vaqt ajratilgan. Shuning uchun Sa'diy Sheroziyning «Guliston», «Bo`ston», Farididdin Attorning «Mantiq ut-tayr» va boshqalar ham o`qitilgan.

Har bir madrasaning vaqfnomasida tolibi ilmlar, mudarrislar va boshqa xodimlarni qabul qilish, o`quv ishlarini yuritish belgilangan.

Ulug`bek zamoniga kelib esa matematika, astronomiya kabi fanlar ayniqsa rivoj topdi. Tibbiyot, tarix, adabiyot va shular bilan barobar diniy bilimlarning ham ravnaq topishiga katta e'tibor berildi. Oliy maktab — madrasalar qurildi. Buxoro, Samarqand va G`ijduvonda qurilgan uch madrasada fan taraqqiyotida ilmiy markaz bo`lib keldi.

Buxorodagi madrasa peshtoqiga bitilgan quyidagi yozuvlar haligacha ko`zga yaqqol tashlanadi: «Ilm olmoqqa intilmoq har bir muslim va muslima uchun qarzu farzdir».

Ulug`bek 1428—1429 yillarda Samarqandda rasadxona qurdiradi. 1437 yilda ana shu rasadxonada «Ko`ragoniy jadvali»ni, ya'ni yulduzlar jadvalini tuzadi. U yaratgan kutubxonada esa fanning turli sohalariga oid 1500 jild kitob mavjud edi.

Samarqand shahrida X asrda 17 ta madrasa bo`lib, ularda yirik olimlar dars bergan bo`lsa, XIV— XV asrlarga kelib ular soni yanada ortdi. Tabobat ilmi, tarix, adabiyot va san'at ham rivojlandi. Boysunqur Mirzo davrida saroy kutubxonasi keng rivoj topadi. Uning rahbarligida kitoblarni ro`yxatdan o`tkazish va ilmiy matn ishlari ham olib borilgan. Firdavsiyning «Shohnoma» asarining shu davrda to`liq matni tuzilib, miniatyuralar bilan bezatilgan.

Bular XIV asrning ikkinchi yarmi va XV asr Markaziy Osiyo tarixida uyg`onish davri bo`lib tarixga kirgan deya olishimizga asos bo`la oladi.

Bu davrda o`zbek adabiyotida ham ancha siljish ro`y berib, Atoiy, Sakkokiy, Haydar Xorazmiy, Durbek va Lutfiylar tomonidan qimmatli asarlar yaratildi. Shuningdek, tarixiy va adabiy asarlarni o`zbekchaga tarjima qilish ishlari jonlandi.

Ulug`bek olimlarga homiylik qilib, fan ahlini rag`batlantirdi, uning o`zi, ayniqsa, astronomiya va matematika fanlari bo`yicha muhim ishlarni amalga oshirdi. Samarqandda Ulug`bek tomonidan rasadxonaning barpo etilishi va uning o`sha davr ilmiy markaziga aylanishi muhim voqea hisoblandi. Shu davrda Samarqandda Qozizoda Rumiy, Jamshid bin Ma`sudi, Mo`yiddin va uning o`g`li Mansur Koshiy, Ali ibn Muhammad Birjondi va boshqalar ijod etdilar. Hirotida esa Alisher Navoiy, Abdurahmon Jomiy, ulug` rassom Behzod, tarixshunos Xondamir, hattot Sulton Ali Mashhadiy va boshqalar ijodiyot cho`qqilariga ko`tarildilar.

Ulug`bekning shogirdi Aloviddin Ali ibn Muhammad Qushchi Samarqandiy (1403—1474) o`sha davrda Movarounnahrning madaniy va ilmiy hayotida katta rol o`ynadi. Astronomiya to`g`risida «Risolai dar falakiyot» degan kitob yozgan Ali Qushchini o`z davrining Ptolomeyi deyishardi. Uning mazkur asarida geometrik bilimlarning asoslari bayon qilindi, nuqta, chiziq, yuza, aylana va shu kabi tushunchalar to`la ta'riflab berildi, tabiiyot fanlari va shuning singarilar sohasida boshlang`ich bilimlar bayon qilindi. Bu asar hamma narsa oddiy va murakkab narsalarga bo`linib ta'riflanadi.

Sulton Husayn Boyqaro davrida olimlar va shoirlar Samarqanddan Hirotga ko`chib o`tdilar. Hirot ilmiy-madaniy markazga aylandi. Alisher Navoiy Hirotida fan, madaniyat, ma'rifat ishlarini yo`lga qo`yishda, u erni obodonlashtirishda katta xizmatlar qildi.

Zahiriddin Muhammad Bobur «Boburnoma»da Hirot to`g`risida yozar ekan butun dunyoda bunday obod shaharni ko`rmaganligini aytadi.

Alisher Navoiy ham masjidlar, madrasalar, hammomlar, kasalxonalar, hovuz va ko`priklar, rabotlar qurdirgan. U shaharning eng xushhavo joyida barpo etgan Xalosiya va Ixlosiya binolari guruhi fan, adabiyot, san'atga xizmat qiladigan madaniy markazga aylangan.

Hirotida Alisher Navoiy bilan birga Abdurahmon Jomiy, Kamoliddin Behzod, xattotlar — Sulton Ali Mashhadiy, kotib Mir Ali, sozanda — Qulmuhammad, tarixchilar — Abdurazzoq Samarqandiy, Xondamir va boshqalar yashab ijod etgan.





Hirotda xattotlik san'ati rivojlangan. Hatto Buxoroda «Hirotda yozuvi» mirzalar, xattotlar tomonidan 1920 yilgacha qo'llanilganini tarixchilar manbalarda keltiradilar.

Bu davrda Movarounnahrda ham san'at, arxitektura, binokorlik texnikasi ancha ravnaq topdi. Musiqa, tasviriy san'at, madaniyat, adabiyot, ta'lim-tarbiyaga oid qator asarlar yaratildi. Hasan Buxoriy Nisoriyning (1556) «Muzakkir al-ahbob» tazkirasi, Mutribiyning «Tazkira — tush shuaro» (1604—1605) to'plamlari, tarixiy va adabiy yodgorlik bo'lgan «Boburnoma» o'sha davrda yaratilgan asarlar orasida o'ziga xos ahamiyat kasb etdi. Amin Ahmad Roziy «Haft iqlim» («Etti iqlim») degan geografik bibliografik lug'at tuzdi.

XVI asrda xattotlik san'ati yuksak darajaga etdi. Sulton Ali Mashhadiy, Mirali Halaviy, Mahmud ibn Ishoq ash-Shixaybiy va boshqalar ustoz xattot bo'lib nom qozondilar. Darvesh Muhammad ibn Do'stmuhammad Buxoriy xattotlik san'atining nazariyasi to'g'risida asar yozdi.

Bu davrda bir qator ilm maskanlari bunyod etildi. jumladan: Shayboniyxon madrasasi, Abdurahim sadr madrasasi, Mirarab madrasasi, masjidi Kalon va boshqa inshootlarning qurilishi ta'lim-tarbiya jarayonida muhim bosqich bo'ldi.

Aholining savodxonligini oshirish, bolalarga ta'lim-tarbiya berish borasida ham ma'lum darajada imkoniyatlar yaratildi. Xususiy maktablar yuzaga keldi, muallim yollab bolalarni uyda o'qitish tadbirlari odat tusiga kirdi.

Shahar va qishloqlarda, ovullarda ochilgan maktablarda bolalarni o'qitish 6 yoshdan boshlandi. Olti yoshli bolalar maktabga borib, alifbeni o'rganar, uning ayrim harflarini chizishni mashq qilardilar. O'quvchilar maktablarda savod chiqarganlaridan keyin madrasaga kirib ham diniy, ham dunyoviy fanlardan bilim olardilar.

Shulardan kelib chiqqan holda aytish mumkinki, XIV— XVI asrlarda Movarounnahrda ta'lim-tarbiya va pedagogik fikrlar yuksak taraqqiyot bosqichiga ko'tarildi.

## INTERFAOL TA'LIM METODLARIDAN FOYDALANISH ORQALI BO'LAJAK BOJXONA XIZMATI ORGANI XODIMLARIDA HUQUQIY MADANIYATNI TAKOMILLASHTIRISH

*Абдурахимов Асилбек*

“Трансбанк”.Жиззах филиали ходими

### Аннотация

Мақоллада интерфаол та'лим методларидан фойдаланиш орқали бо'лажак бојхона хизмати органи ходимларида ҳуқуқий маданиятни тақомиллаштираш методларидан фойдаланиш, бо'лажак бојхоначиларнинг дарсга қизиқишлари, ихтиёрий қатнашлари, мустанақ таййоргарлик ко'ришлари, о'з-о'зини ҳуқуқий тарбиялашга бо'лган итилишларини ривожлантириш масалалари йоритилган.

**Калит со'злар:** Интерфаол, бојхона ходими, ҳуқуқ, педагогика, метод, та'лим, тарбия, шакл, восита.

### Аннотация

В статье рассматривается использование методов повышения правовой культуры будущих таможенников за счет использования интерактивных методов обучения, развитие интереса будущих таможенников к урокам, добровольное участие, самостоятельное обучение, стремление к само-правовому образованию.

**Ключевые слова:** Интерактивный, сотрудник таможни, право, педагогика, метод, образование, воспитание, форма, средства.

### Annatation

The article discusses the use of methods to improve the legal culture of future customs officers through the use of interactive teaching methods, the development of the interest of future customs officers in lessons, voluntary participation, self-study, the desire for self-legal education.

**Key words:** Interactive, customs officer, law, pedagogy, method, education, upbringing, form, means.



Bo'lajak bojxona xizmati organi xodimlarida huquqiy madaniyatini takomillashtirish uchun, eng avvalo kursantlarning maksimal darajadagi faolligi zarur, chunki ularda huquqiy madaniyat ma'lum bir kasbiy tajribalar asosda shakllanadi. Shuning uchun bo'lajak bojxona xizmati organi xodimlarining huquqiy madaniyatini takomillashtirishda huquqiy ta'limni tashkil etishning o'ziga xos jihatlari, pedagogik-psixologik asoslari, huquqiy madaniyatni auditoriya va auditoriyadan tashqarida shakllantirish usullari, huquqiy madaniyatni shakllantirishda maqbul ta'lim metodlari, shakl va vositalarini tanlash, kursantning faolligi va mustaqilligini ta'minlash, muhim ahamiyatga ega. Bu jarayonda ta'limning faol va interaktiv metodlarini qo'llash va eng maqbul metodlarni saralab olish pedagogdan yuqori darajadagi kasbiy mahoratni talab etadi[1].

Kursantlarning huquqiy madaniyatini shakllantirishda umumkasbiy va ixtisoslik fanlar muhim o'rin tutadi. Bu esa, birinchi navbatda, kursantlarga ko'p qirrali dunyoqarashni, fuqarolik nuqtai nazaridan erkin, ongli fikrlash, faoliyat ko'rsatishga qaratilgan. Shu sababdan umumkasbiy va ixtisoslik fanlar mantiqiy ketma ketligi tuzilishini ta'minlash, mavzularni ishlab chiqishda va ularni o'qitish texnologiyalarini ishlab chiqishda eng samarali va innovatsion metodlarni tanlash, ulardan foydalanish imkoniyatlarini e'tiborga olish zarur.

Huquqiy fanlarni o'qitish jarayonida kursantlarda huquqiy madaniyatini shakllantirishdan ko'zlangan maqsad – ularga nazariy bilimlar berish va chuqurlashtirib borish, bo'lajak bojxonachilarning huquqiy bilimlarni egallash imkoniyatlarini aniqlash hamda ularda huquqiy faoliyatni tashkil etishning amaliy ko'nikmasi va malakasini hosil qilish uchun pedagogik shart-sharoitni yaratishdan iboratdir.

Har bir mashg'ulot maqsadi qanchalik aniq belgilanib olingan bo'lsa, unga erishish shuncha oson bo'lishi doimo amaliyotda tasdiqlanib kelgan. Ushbu maqsadga erishishda o'qituvchining kasbiy mahorati, o'quv materialining xususiyatlari, shart-sharoit, kursantlarning faolligi, mustaqilligi, ilmiy-uslubiy ta'minot, dars jarayoni ishtirokchilarining hamkorlik munosabatlari kabi omillar alohida hisobga olinishi kerak[3].

Shu bois, umumkasbiy va ixtisoslik fanlari bo'yicha huquqiy ta'limni tashkil etishda quyidagi asosiy jihatlarga e'tibor qaratdik:

1. Huquqiy ta'limning ilmiylik jihati – bo'lajak bojxonachilarni qonunchilik va huquqqa oid turli tushunchalarning mazmuni va mohiyatini anglab yetish orqali fan asoslarini chuqur egallashga, qonunlarning ijtimoiy hayotdagi o'rnini, ahamiyatini bilishga, hatti-harakatida sabab-oqibat bog'lanishlarini tushunib yetgan holda faoliyat ko'rsatishlariga yo'naltirilganligi bilan tavsiflanadi.

2. Huquqiy ta'limning qadriyatli (ahamiyatli) jihati – insonlar, jamiyat va davlat o'rtasidagi ijtimoiy munosabatlarni tartibga solishda barcha fuqarolar tomonidan e'zozlanadigan, qadrlanadigan, ularning manfaatlariga hurmat qiladigan yozma manbalar,



mutafakkirlar ma'naviy merosidagi huquqqa oid qarashlar, g'oyalar, shuningdek, inson erkinligini asoslaydigan O'zbekiston Respublikasining Konstitutsiyasiga va adolatli qonunlar tizimiga, barchaning qonun oldida teng ekanligi, qonunga itoat va uni hurmat qilish ijtimoiy ehtiyojga aylanishiga yo'naltirilganligi bilan izohlanadi.

3. Huquqiy ta'limning me'yorilik jihati – huquq davlat tomonidan yaratilib, joriy etilar ekan, huquqiy normalarning umummajburiy mohiyatga ega ekanligi, huquqiy normalar davlat va jamoat tashkilotining maxsus yuridik hujjatlari (qonunlar, farmonlar, qarorlar)da mustahkamlanib, tegishli kodekslar, to'plamlar, Nizomlarda aks ettirilishi, huquqiy munosabatlarning haqqoniylik va nohaqlik, qonuniylik va g'ayriqonuniylik, jazolanish va jazolanmaslik nuqtai-nazaridan tartibga solinishi kabilarni yoritish bilan izohlanadi.

4. Huquqiy ta'limning amaliy jihati – bo'lajak bojxonachilarning o'zgartirgan huquqiy bilimlarining, huquqiy kompetensiyalarini ularning bevosita huquqiy faoliyatida qo'llanilishi, huquqiy munosabatlar jarayonida ko'nikma va malakalarini namoyon qilishi, huquqiy faollik ko'rsatishi, huquqiy harakat va harakatsizlikning qonuniyligiga erishish, huquqbuzarliklarning har qanday ko'rinishlariga qarshi kurashishga yo'naltirilganligi bilan izohlanadi.

Huquqiy ta'limni tashkil etish jarayonida bo'lajak bojxona xizmati organi xodimlarini huquqiy madaniyatini takomillashtirishning pedagogik-psixologik asoslarini quyidagilar tashkil etadi:

– huquqiy ta'lim maqsadi, mazmuni, vazifalari va tamoyillarining birligi hamda yaxlitligi;

– bo'lajak bojxona xizmati organi xodimlarida huquqiy madaniyatni takomillashtirishning ta'limiy, tarbiyaviy, rivojlantiruvchi maqsadlarini belgilash;

– huquqiy madaniyatning takomillashtirish tuzilmasi (huquqiy axborotni muhit, huquqiy munosabatlar, ehtiyojlar, qiziqish, maqsad, rag'bat, faoliyat) mohiyati va mazmuni yoritish;

– bo'lajak bojxona xizmati organi xodimlarini qonunlarni hurmat qilish, ongli ravishda bo'ysunish, qonun talablariga og'ishmay amal qilish, o'z fuqarolik burchini anglashga qaratilgan huquqiy faoliyat ko'rsatishga tayyorlash;

– bo'lajak bojxona xizmati organi xodimlari huquqiy madaniyatining ularning ijtimoiy faoliyatidagi, shaxsiy va kasbiy kamolotidagi o'rni va rolini ta'riflash.

Bo'lajak bojxona xizmati organi xodimlarida huquqiy madaniyatning auditoriya va auditoriyadan tashqarida shakllantirish usullarini quyidagicha belgilab oldik:

Auditoriya sharoitida: huquqiy fanlar doirasida huquqiy bilimlarni o'zlashtirish. Mazkur jarayon eng avvalo o'qituvchining ma'lumotini o'qitilayotgan huquqiy fanga mosligi, layoqati, har bir darsga puxta tayyorgarlik ko'rishi, pedagogik mahorati, o'quv-



uslubiy majmuani bevosita tayyorlashi, bo'lajak bojxonachilarning darsga qiziqishlari, ixtiyoriy qatnashishlari, mustaqil tayyorgarlik ko'rishlari, o'z-o'zini huquqiy tarbiyalashga bo'lgan intilishlariga bog'liqdir.

Auditoriyadan tashqarida: egallangan huquqiy bilimlar, huquqiy savodxonligi asosida amaliy faoliyat ko'nikmalarini hosil qilish jarayoni.

Bunda, turli ko'rik-tanlovlar o'tkazish, "Adolat", "Bojxonachilar" to'garaklarida qatnashish, "O'z huquqingizni bilasizmi?" mavzusidagi fan olimpiadalari, ilmiy anjumanlar, bahs-munozaralar, uchrashuvlar, rolli o'yinlar orqali egallangan bilimlar hamda hosil qilingan ko'nikmalar asosida huquqiy faoliyat malakasi hosil qilinadi.

Huquqiy madaniyat uzoq muddat, keng ko'lamda va samarali tashkil etiladigan huquqiy ta'lim-tarbiya natijasida hosil bo'ladi va yuksalib, rivojlanib boradi.

Bo'lajak bojxona xizmati organi xodimlarining huquqiy madaniyatini takomillashtirish metodikasini ishlab chiqishda bir qator interfaol ta'lim metodlari mazmuni va qo'llash prinsiplari o'rganildi.

Interfaollik, bu o'zaro munosabatda bo'lmoq, dialog rejimida o'qimoq ma'nosini bildiradi. Dialog an'anaviy o'qitish uslublarida ham mavjud, jumladan "o'qituvchi-ta'lim oluvchi", "o'qituvchi-ta'lim oluvchilar guruhi" ko'rinishida. Interaktiv o'qitishda esa dialog "ta'lim oluvchi-ta'lim oluvchi", "ta'lim oluvchi-ta'lim oluvchilar guruhi", "ta'lim oluvchi-auditoriya", "ta'lim oluvchilar guruhi-auditoriya" (guruhlar prezentatsiyasi), "ta'lim oluvchi-kompyuter" kabi ko'rinishlarda ham bo'ladi. Ta'lim oluvchi ma'ruzada faqat "passiv" ishtirokchi sifatida emas, balki "aktiv" ishtirokchi sifatida qatnashadi. Interfaol o'qitish an'anaviy ma'ruza uslubini ko'zda tutmaydi va shu bilan bir qatorda ma'ruza mashg'ulotlarini amaliy darslarga qarama-qarshi qo'ymaydi. Intefaol o'qitishda ma'ruza va amaliyot bir butun mashg'ulotning qismlari deb qaraladi va bu o'qituvchi hamda ta'lim oluvchining o'zaro ta'siri hamda kursantlarning mashg'ulot davomida faol ishtirok etish darajasi bilan belgilanadi. Ma'lumki, an'anaviy ma'ruza darslarida o'qituvchi faolligi ta'minlansa, amaliy mashg'ulotlarda ta'lim oluvchi faolligi talab etiladi. Interaktiv uslubda o'qituvchidan mashg'ulot davomida ta'lim oluvchi va o'qituvchi o'rtasidagi o'zaro ta'sir darajasining bir ko'rinishidan ikkinchisiga mavzuga bog'liq holda ustamonlik bilan ravon o'tishi talab etiladi.

Ayrim pedagoglar o'qitishning interfaol uslublari deganda zamonaviy o'quvvizual materiallar (oddiy, multimedia va animatsion slaydlar, tarqatma materiallar, ma'ruza matnlari, texnik vositalarning modellari, maketlari va b.)dan hamda zamonaviy texnik vositalar (kompyuterlar, elektron doskalar va b.)dan foydalanish, ma'ruza matnlarini oldindan ta'lim oluvchiga taqdim etib, ta'lim oluvchining darsga tayyor bo'lib kelishini ta'minlash kabilarni tushunishadi. Albatta bu to'g'ri fikr emas. O'qitishning interfaol

uslublari deyilganda birinchi navbatda ta'lim oluvchining o'quv jarayonini faol ishtirokchisiga aylantirishga qaratilgan innovatsion pedagogik uslublar majmui va texnik vositalar tizimi tushuniladi. Interfaol uslubdagi mashg'ulotda ta'lim oluvchi berilayotgan ma'lumotlarni tinglashi, o'qishi, ko'rishi, yozib borishi, mavzu bo'yicha savollar berishi, o'z fikrini erkin bayon etishi, amaliy topshiriqlarni bajarishi va o'zining hayotiy tajribasi bilan bog'lab, mavzu bo'yicha nazariy bilim va amaliy ko'nikmalar hosil qilishi lozim[2].

Bo'lajak bojxona xizmati organi xodimlarini kasbiy faoliyatga tayyorlash jarayonida xodimlarining huquqiy madaniyatini takomillashtirish bosqichlarini interfaol metodlardan foydalanib olib borishda ta'lim oluvchi o'zida oldin mujassamlashgan tajribadan foydalangan holda, o'quv jarayonida faol ishtirok etadi, mashg'ulot davomida faol rol o'ynab, yangi tajribalar orttiradi, olgan tajribalari asosida darsni tahlil qilib, o'ziga kerakli muhim materiallarni oladi hamda o'zining kundalik faoliyati bilan bog'laydi.

### Foydalanilgan adabiyotlar ruyxati

1. Farberman B. Ilg'or pedagogik texnologiyalar. - T.: «Fan», 2000. -125 b.
2. Yershova L.A. Pravovaya kultura doljnostnyx lis i puti yee formirovaniya: Avtoref. diss... kand.yurid.nauk. – M.: 1991 – 40 s.
3. Qosimov Sh.U. Kasb-hunar ta'limida asosiy tushunchalar mohiyati (bilim, ko'nikma, malaka, kompetentlik)//Ta'lim, fan va innovatsiya. Ma'naviy-ma'rifiy, ilmiy-uslubiy jurnal. №4, 2016 y. -B.66-72.



## O'QUV JARAYONLARIDA LECTORA DASTURIDAN FOYDALANISHNING AFZALLIKLARI

**Hamroyeva Iroda Odilovna**

GulDU Raqamli ta'lim texnologiyalari markazi

**Annotatsiya:** Lectora - universal muhit bo'lib imkoniyatlari keng, ko'rgazmali grafika amaliy dasturlari sirasiga kiradi va matn, rasm, chizma, grafiklar, animatsiya effektlari, ovoz, videorolik, Java, Flash va boshqalardan tashkil topgan slaydlarni yaratish imkonini beradi. Ta'lim tizimlarida qulaylik bilan namoyish qilish maqsadida foydalanuvchi uchun maxsus bilim talab qilinmaydigan, imkoniyati keng, interfeysi qulay bo'lgan Lectora dasturidan foydalanishni tavsiya etamiz.

**Kalit so'zlar:** Lectora dasturi, intellektual o'qitish, interaktiv ta'lim materiallar, masofaviy o'qitish, elektron darsliklar.

**Аннотация:** Lectora-универсальная среда с широкими возможностями визуальной графики и позволяет создавать слайды, состоящие из текста, изображений, рисунков, графики, эффектов анимации, звука, видео, Java, Flash и т.д. С целью удобного отображения в образовательных системах рекомендуем использовать программу Lectora, которая не требует от пользователя специальных знаний, имеет широкий охват, удобный интерфейс.

**Ключевые слова:** Программа Lectora, интеллектуальное обучение, интерактивное обучение материалы, дистанционное обучение, электронные учебники.

**Annotation:** Lectora is a universal environment with extensive visual graphics capabilities and allows you to create slides consisting of text, images, drawings, graphics, animation effects, sound, video, Java, Flash. For the purpose of convenient display in educational systems, we recommend using the Lectora program, which does not require special knowledge from the user, has a wide coverage, user-friendly interface.

**Keywords:** Lectora program, intelligent learning, interactive learning materials, distance learning, electronic textbooks.

Elektron ta'limni rivojlantirishda hozirgi zamon talabiga ko'ra talabalarga sifatli ta'lim berishni tashkil qilishda axborot texnologiyalaridan foydalanish, mutaxassislarning umumiy ma'lumoti va kasbiy tayyorgarligining sifatini oshirish uchun jahon andozalariga javob beruvchi axborot texnologiyalarini ta'lim jarayoniga tadbiiq etish muhim ahamiyat kasb etadi. Bu borada men Lectora dasturini e'tirof eta olaman.



Lectora dasturi 1999-yil Trivantis Corparatsiyasi tomonidan yaratilgan bo'lib, ayni damda bu dasturdan 64 davlat foydalanib keladi. Dastur orqali:

- Masofali va onlayn ta'lim kurslarini yaratishda;
- Yaratilgan taqdimot fayllarini hamkorlikda ishlatishda;
- Oraliq, nazorat va yakuniy testlar yaratishda;
- Biror formatdagi fayllarni boshqa formatlarga o'tkazishda;

Lectora dasturida yaratilgan o'quv materialni dinamik web-sayt ko'rinishda, bitta faylga yig'ilgan .exe ko'rinishda, hech qanday dasturlash tillarini bilmay turib ham o'tkazish mumkin.

Dastur orqali nazorat ishlarining elektron ko'rinishini tashkillashtirish mumkin, 7 xil (yolg'on/rost, bitta to'g'ri javobli, bir necha to'g'ri javobli, moslikni topish, esse, qisqa javob kiritishli) so'rovnomalarni yaratish mumkin.

**Lektoraning kuchli tomonlari**

**Lektoraning zaif tomonlar**



- Elearning grafik kutubxonalariga bepul kirish
- Ekranni suratga olish va simulyatsiya qilish uchun juda yaxshi
- ReviewLink-dan foydalangan holda onlayn sharhlovchining hamkorlik qilish vositasi mavjud
- Powerpoint-ni import qila oladi
- Flashda yaratilgan animatsiyalarni qo'llay oladi
- Java orqali yaratilgan sodda dasturlarni o'z ichiga sig'dira oladi

•

- Cheklangan qo'llab-quvvatlash bilan tik o'rganish
- Interfeys foydalanuvchilarga qulay, sezgir yoki ulardan foydalanish oson emas
- Onlayn sharhlarga ko'ra, Lectora mijozlarni qo'llab-quvvatlash biroz sekin va juda foydali emas

Lectora dasturini hamma dasturlar singari kuchli va kuchsiz tomonlari bo'lgani bilan bu uning sifatiga salbiy ta'sir ko'rsatmaydi. Internet asrida yashar ekanmiz dars jarayonidagi power pointda tayyorlangan slayd orqali dars o'tish odatiy holga aylanib ulgurdi. Agar biz darslarimizni slaydsiz ko'zlangan maqsadga erisha olmaymiz deb xisoblaydigan bo'lsak Lectora bunga ham o'zining ijobiy javobini xozirlab turganiga guvoh bo'lamiz. Bunga misol sifatida Lectorada tayyorlangan dasturni ko'rsatish mumkin.



Bu rasmda ishimizning tayyor holatini ko'rib turibmiz, tanlangan rasm, kursni boshlash va chiqish tugmalarini mavjud, biz esa kursni boshlash tugmasini bosib darsni boshlaymiz. Boshqa mavzu kerak bo'lsa chiqish tugmasini bosib chiqib ketishimiz va o'zimizga kerakli mavzuga kirishimiz mumkin.



Kerakli mavzuni tanlab kursni boshlash tugmasini bosib kirdik. Bu yerda mavzuga mos

- Kompyuter qurilmalari;
- Savol-javob;
- Ma'ruza;
- Amaliy mashg'ulot;
- Testlar;
- Dastur haqida;



- Kompyuter konfiguratsiyasini aniqlash;

kabi tugmalar mavjud. Bu esa yangi mavzuni talabalar o'zlashtirishlari, o'zlashtirgan bilimlarini mustahkamlashlari so'ng esa takrorlash imkonini beribgina qolmay, shu bilimlarni tekshirib ko'rish imkoniyatini ham beradi.



Kursni boshlaganimizdan so'ng, kompyuter qurilmalari tugmasini bosib shu bo'limga kirdik. Bu bo'limda:

- Kompyuterni yig'ish;
- Tizimli blok;
- Portlar;
- Kompyuter qanday ishlaydi;

kabi tugmalar mavjud. Bu bo'limlarni yaratishdan maqsad talabalarda kompyuter haqida aniq tushuncha hosil qilish.



Kompyuterni yig'ish tugmasini bosgandan so'ng bizda kompyuterni yig'ish oynasi ochildi. Bu yerda amaliy bajarilgan ishlar orqali talabada kompyuter qurilmalari, ularning joylashuvi, vazifasi haqida to'g'ri tushuncha xosil bo'ladi.

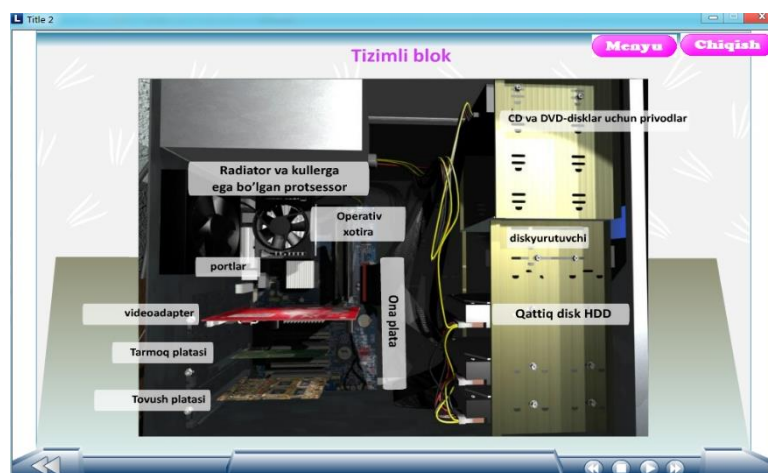

Tizimli blok tugmasini bosganimizda esa ekranda tizimli blok degan bo'lim namoyon bo'ladi. Protsessor yoki keys ichidagi qurilmalar ularning bir biri bilan bog'liqligi qanday joylashganligi xaqida talabada aniq taassurot xosil bo'ladi.



Bosh menyudagi ma'ruza tugmasi bosilganda esa xuddi shunday birin ketin slayd shaklda o'ta boshlaydi. Bu esa talaba matnda nima xaqida gap ketayotganligini anglashda ham ko'rib, ham eshitib axborotni qabul qilishini anglatadi.



Bu suratdagi ma'ruzaning keyingi slaydi aks etgan bo'lib unda ham xar bir qurilma haqida tarif va tushuncha berib o'tilgan.

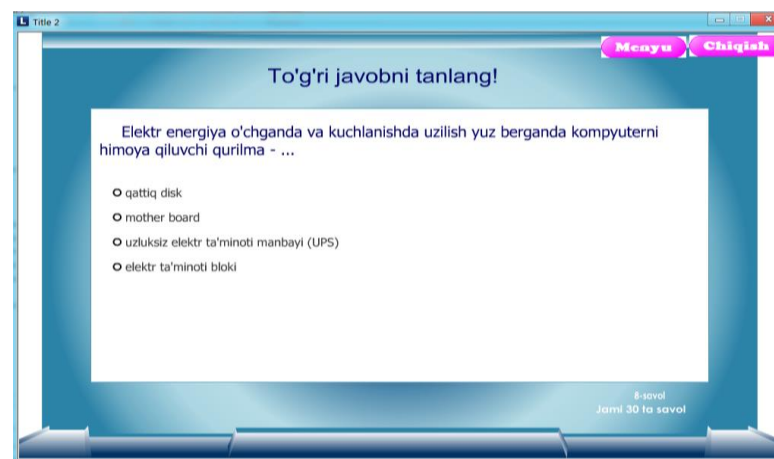



Savol-javob tugmasi bosilganda esa ekranda varinatli savollar ketma-ket namoyon bo'la boshlaydi. Bu yerda har bir savolga berilgan javob to'g'ri yoki noto'g'ri ekanligi darhol ko'rsatilib ketiladi.

### FOYDALANILGAN ADABIYOTLAR RO'YXATI:

1. E.Z.Abdullayev, Y.G'.Rahmonova "Lectora masofali ta'lim jarayonida elektron o'quv kontentini yaratish texnologiyasi". To'plam. Andijon. 2017y. 63-64b.
2. S.T.Qilichev, U.S.Samatov "Magistrlar tomonidan elektron ta'lim resurslarini yaratishda foydalanilayotgan dasturlar tahlili". GulDU Axborotnomasi. Guliston. 2021y. 12-16b.
3. S.P.Allayarov, I.O.Hamroyeva "Lectora dasturi va undan foydalanish". Uslubiy qo'llanma. Guliston. 2022y. 24bet.

### INTERNET SAYTLARI:

4. [www.gov.uz](http://www.gov.uz) – O'zbekiston Respublikasi hukumat portal
5. [www.lex.uz](http://www.lex.uz) - O'zbekiston Respublikasi Qonun hujjatlari milliy bazasi
6. [www.taiwebs.com](http://www.taiwebs.com) – Trivantis kompaniyasi sayti.



## TA'LIM JARAYONIDA MEDIA SAVODXONLIKNING AHAMIYATI

*Sirdaryo viloyati Sayxunobod tumani 26-maktab Zarifa Normatova*

**Kalit so'zlar:** uslub, dars, o'qituvchi, o'quvchi, texnologiya

**Ключевые слова:** Метод, урок, учитель, ученик, технология

**Key word:** Method, teaching, the lesson, teacher, pupil, technologik

O'zbekiston Respublikasida davlatimiz tomonidan yoshlarga bo'lgan e'tibor, ularni har tomonlama kamol toptirish, o'sib kelayotgan yosh avlodda darslarni zamonaviy va innovatsiyon texnologiyalar, mediya ta'lim asosida tashkil etishning o'rni beqiyosdir.

Media ta'lim interfaol, o'quvchiga individual ta'sir etadigan usul sifatida ta'lim jarayoniga jadal sur'atlar bilan kirib kelmoqda. Media ta'lim o'quvchini mustaqil fikr yuritishga, ijodkorlik faoliyatlarini rivojlantirishga, axborot olish, uni qayta ishlash, umumlashtirish, xulosa chiqarishga o'rgatadi. O'quv xonalariga matbuot, televidenie, radio, kino, video va internet olib kirilmoqda. Bularning barchasi media ta'lim nomi bilan ta'lim jarayonini tashkil etishga yordam bermoqda. Zamonaviy ta'limda media ta'limning asosiy mazmuni media madaniyat (kino san'ati, badiiy televidenie va badiiy media) tilini, uning tarixini bilish, tushunishdir. Uning pedagogik strategiyasi media matnlarni badiiy tahlil qila olish, uni talqin qilish asosida baho berishdan iboratdir. Media qanday shakllanadi, u haqiqatni ifodalaydimi, kimning manfaatini ko'zlaydi, uning mazmunini malardan iborat va o'quvchilar uni qanday qabul qiladilar – bu savollar hozirgacha turli munozaralarni tug'dirmoqda. Lekin shuni yodda tutish kerakki, media ta'limning markazida o'quvchi shaxsi turadi, uning qiziqish, xohish, istaklarini hisobga olish, olingan axborot asosida tanqidiy fikrlashga o'rgatish kerak. Turli davlatlar olimlarining fikrlariga ko'ra, media ta'lim-tarbiyaviy, ta'limiy ahamiyatga ega bo'lib, o'quvchilarni o'quv-bilish jarayonida kreativ fikrlashga o'rgatadi. Media ta'limning eng muhim vazifalaridan biri yosh avlodni tobora jadallashib borayotgan axborot oqimida, har xil axborotni olish, tushunib yetish, uning inson psixikasiga ta'sirini bilish va undan to'g'ri, maqsadli foydalanishga o'rgatishdan iborat. Media ta'lim olingan axborotni integratsiya qilish, shu asosida shaxsiy fikrni bildirish va qayta olishga chorlaydi. O'z fikrini erkin bildirish, shaxsiy rivojlanish, turli axborot xurujlariga qarshi fikr bildirish orqali o'quvchining ijtimoiy faolligi oshadi, media axborotdan faol va to'g'ri foydalanish madaniyati shakllanadi. Shu orqali berilayotgan axborot haqida fikr yurita boshlaydi. Shuning uchun ham media mashg'ulotlar: «Badiiy-imitatsiyali», kichik senariylar, media matnlar tuzish, uni inter faol usulda namoyish etish; Teatrlashgan vaziyat hosil qilish (media matn asosida ayrim



epizodlarni sahnalashtirish, media matn jarayonini namoyish etish); • Tasviriy-imitatsiya tayyorlash (afishalar yaratish, foto ko'rgazma, ma'lum mavzudagi asarlar rasmlarini namoyish etish) kabilarni tushunish, qo'llay olish ko'nikmasini hosil qiladi. Yuqoridagi didaktik materiallarni tayyorlash, namoyish etish, tahlil asosida xulosa qilish, emotsional qabul qilish orqali nafis san'atni tushunishga olib keladi. Bu holat o'quvchining umumintellektual rivojlanishida, bilim olishi, tarbiya topishida muhim omil bo'lib xizmat qiladi. Media mashg'ulotlar berilayotgan axborotni qabul qilish, o'zlashtirish jarayonida ikkita yangi komponent ishtirokini ta'minlaydi.

1. Media mashg'ulotlarda kompyuterlar universal holda qo'llanishi bilan xarakterlanadi.

2. An'anaviy texnologiyalar vositalari yoniga dasturli vositalar to'ldiruvchi bo'lib kiradi. Dasturiy ta'minot ayrim mavzularni o'qitish va o'zlashtirish uchun media ta'lim qulay muhit yaratadi. Unda ta'lim mazmuni aniq, ravon shakllantirilgan bo'ladi, chizmalar, rasmlar, jadvallar, videofragmentlar, ovozi, animatsion ta'minot kreativ bilan namoyish etiladi. Media mashg'ulotlarning afzal jihati shundaki, ta'lim jarayonida o'quvchilarning mustaqil ijod qila olish qobiliyatlarini rivojlantiradi, Shu munosabat bilan media mashg'ulotlar mazmunini belgilash, tashkil etishda faqatgina o'quv fani mazmuni nuqtayi nazaridan yondashmasdan, balki uning ta'limiy, tarbiyaviy, rivojlantiruvchi tomonlarini ham hisobga olish kerak bo'ladi. Media mashg'ulotlar kompyuterlashtirilgan o'quv xonalarida, multimedia proyektor yordamida o'tkaziladi.

### Foydalanilgan adabiyotlar ro'yxati

1. Ishmuhamedov R. J, Abduqodirov A. ,Pardayev A. Tarbiyada innovatsion texnologiyalar (ta'lim muassasalari o'qituvchilari, tarbiyachilari, guruh rahbarlari uchun amaliy tavsiyalar). T. :Iste'dod, 2010.

2. Ishmuhamedov R. J. ,Yuldashev M. Ta'lim va tarbiyada innovatsion pedagogik texnologiyalar. T. : "Nihol" nashriyoti, 2013, 2016. 279b.

3. Mutalipova M. ,Imomov M. Ta'limda ilg'or xorijiy tajribalar moduli bo'yicha o'quv-uslubiy majmua. T. :TDPU, 2017.



**Adabiyot darslarida qo'llanadigan usullar hamda ularning afzalliklari.**

**Методы, используемые на уроках литературы, и их преимущества**

**Methods used in literature classes and their advantages.**

**Djuramuratova Rayxon Turdiyevna**

**Surxondaryo viloyati Termiz shahar**

**12-umumiy o'rta ta'lim maktabi**

**ona tili va adabiyot fani o'qituvchisi**

**Annotatsiya:** Ushbu maqolada adabiyot darslarida qo'llanadigan usullar hamda ularning afzalliklari xususida so'z boradi. Unda interfaol usullardan bir qanchasidan foydalanish haqida tushuncha beriladi.

**Аннотация:** В данной статье рассматриваются методы, используемые на уроках литературы, и их преимущества. Он дает представление об использовании нескольких интерактивных методов.

**Abstract:** This article discusses the methods used in literature classes and their advantages. It provides insight into the use of several interactive methods.

**Ushbu maqolani yozishdan maqsad:** adabiyot darslarini samarali tashkil etish va darslarda interfaol usullardan foydalanishni targ'ib qilish.

**Цель написания данной статьи** – способствовать эффективной организации занятий по литературе и использованию интерактивных методов на занятиях.

**The purpose of writing this article** is to promote the effective organization of literature classes and the use of interactive methods in classes.

**Usullar:** "Sehrli kvadrat", "Lahzada javob", "Pinbord", «Bumerang» texnologiyasi, "MUTOLAA ZAVQI", "G'ildiraklar", "Meni aldab ko'ring"

**Методы:** «Волшебный квадрат», «Мгновенный ответ», «Пинборд», технология «Бумеранг», «УДОВОЛЬСТВИЕ ЧТЕНИЯ», «Колеса», «Попробуй меня обмануть».

**Methods:** "Magic square", "Instant response", "Pinboard", "Boomerang" technology, "READING PLEASURE", "Wheels", "Try to trick me"

**Natija:** O'quvchilar badiiy adabiyotga, xususan, kitob mutolaasiga qiziqtirish.

**Результат:** Заинтересовать учащихся художественной литературой, особенно чтением книг.

**Result:** To make students interested in fiction, especially in reading books.

**Kalit soʻzlar:** muallif, badiiy adabiyot, gʻildiraklar, interfaol metodlar, afzalliklar.

**Ключевые слова:** автор, художественная литература, колеса, интерактивные методы, преимущества.

**Key words:** author, fiction, wheels, interactive methods, advantages.

Mustaqillik yillarida barcha jabhalarda boʻlgani kabi taʼlim tizimiga ham alohida eʼtibor qaratilib, bu tizim oxirgi yillarda toʻla isloh etilayotgani sir emas, albatta. Barcha fan yoʻnalishlarida boʻlganidek, ona tili va adabiyot fanlarida roʻy berayotgan oʻzgarishlar, jumladan, mavzularning optimallasuvi, nutq madaniyatini oshirishga oid mavzularning kiritilishi, mustaqil oʻqilgan asarlarni oʻrganish uchun soatlar ajratilishi fikrimiz dalilidir.

Bugungi kunda Oʻzbekistonning jahon miqyosida munosib oʻrin egallashi uchun maʼnaviy, siyosiy, iqtisodiy yoʻnalishlarda gʻoyat muhim va murakkab ishlar amalga oshirilmoqda. Bugun biz tarixiy bir davrda -xalqimiz oʻz oldiga ezgu va ulugʻ maqsadlar qoʻyib, tinch-osoyshta hayot kechirayotgan, avvalombor oʻz kuch va imkoniyatlariga tayanib, demokratik davlat va fuqorolik jamiyati qurish yoʻlida ulkan natijalarni qoʻlga kiritayotgan bir zamonda yashamoqdamiz. Biz oʻz taqdirimizni oʻz qoʻlimizga olib, azaliy qadriyatlarimizga suyanib taraqqiy topgan davlatlar tajribasini hisobga olgan holda mana shunday intilishlar bilan yashayotganimiz, ilm-fan, texnika, sanʼat, adabiyot sohasida erishayotgan yutuqlarimizni xalqaro hamjamiyat tan olgan-bunday imkoniyatlarni barchasini aynan mustaqillik berganini hammamiz chuqur anglaymiz. Bizning qadimiy va goʻzal diyorumiz Sharq, balki jahon sivilizatsiyasi beshiklaridan biri boʻlganini xalqaro jamoatchilik tan olmoqda, eʼtirof etmoqda. Bu tabarruk zaminda ne-ne buyuk zotlar, olim-u ulamolar, siyosatchi va sarkardalar yetishib chiqqani, umumbashariy sivilizatsiya va madaniyatning uzviy qismiga aylanib ketgan dunyoviy, diniy ilmlarning ayniqsa, oʻzbek tili va adabiyoti bilan bilimlarning tarixan eng yuqori bosqichga koʻtarilishida ona

yurtimizda tug'ilib kamolga yetgan ulug' allomalarning xizmatlari beqiyos ekani bizga ulkan g'urur va iftixor bag'ishlaydi. O'zbek xalqi ma'naviy dunyosining shakllanishida g'oyat kuchli va samarali ta'sir ko'rsatgan ana shunday ulug' zotlardan Alisher Navoiy bobomizdir. Biz uning mo'tabar nomi, ijodiy me'rosining boqiyliги badiiy dahosi zamon va makon chegaralarini bilmasligi haqida doimo faxrlanib so'z yuritamiz.

Tariximizning qaysi davrini olmaylik yurtimizda ilm-u ma'rifat va yuksak ma'naviyatga intilish hech qachon to'xtamaganini xalqimiz dahosining o'lmas timsoli sifatida eng murakkab davrlarda ham yaqqol nomoyon bo'lib kelgan. Jadid bobolarimizning faoliyati bunga yana bir yorqin misol bo'la oladi. Mahmudxo'ja Behbudiy, Munavvarqori, Abdulla Avloniy, Abdurauf Fitrat, Abdulla Qodiriy, Abdulhamid Cho'lpon, Usmon Nosir kabi vakillarning adabiyotimiz rivojiga qo'shgan hissasi, yurtimizning taraqqiy toptirish maqsadidagi ezgu ishlari avlodlar xotirasidan also o'chmaydi. Ana shunday buyuk allomalar yurti bo'lgan bu zaminda biz yosh avlod adabiyotimiz maydonida yangi kashfiyotlar yaratishimiz, mumtoz namunalarimizni asrab-avaylashimiz kerak.

Bugun axborotlar oqimi shiddat bilan kuchayib borayotgan, kompyuter va umuman texnika olami inson hayotida tobora kengroq va mustahkamroq o'rin olib borayotgan bir zamonda adabiyot o'qish, kitobxonlik muammosining yanada dolzarblik kasb etishi sir emas.



*Kitob o'qimagan odamning ham, millatning ham kelajagi bo'lmaydi.*



*Shavkat Mirziyoyev*



Zero, kitob va kitobxonlik inson ma'naviy olamining ajralmas qismi ekan, badiiy adabiyot o'qishni o'rganish, kitobxon ma'naviyatini shakllantirish ta'lim-tarbiya jarayonidagi eng asosiy vazifa bo'lib qolaveradi. Shunga ko'ra adabiyotni o'qish uchun uni o'qitish muhim ahamiyat kasb etadi.

Adabiyot o'qitish boshqa fanlarni o'qitishdan keskin farq qiladi. Shunga ko'ra, uni fan sifatida qaraydiganlar bir guruhni tashkil etsa, adabiyot fanini o'qitishni san'at turi sifatida baholab, adabiyot o'qituvchisining ishini ham san'atkorona bir ish sifatida baholaydiganlar kam emas. Demak, adabiyot fani san'at bilan tenglashadigan fan. Adabiyot bu so'z san'ati. Amaliyotchilik nuqtayi nazaridan qaraydiganlar esa adabiyot fanini boshqa fanlarning o'tilishiga bevosita yordam beradigan, har bir darsning samarali bo'lishiga amaliy ko'mak bera oladigan soha deb bilishadi. Albatta, barcha fanlarni asosiy maqsadi va mohiyati o'quvchilarda muayyan sohalarga oid bilimlarining asosini shakllantirishdan iborat<sup>1</sup>.

Bu o'rinda o'qituvchining mahorati ham, darsni yuksak darajada tashkil etilishi ham adabiyot o'qitishning birinchi masalasi ekanligini aytib o'tish joiz. Ayni paytda o'qituvchi kitob ustida ishlashni badiiy o'qishni tashkil etishni, badiiy asarni chuqur tahlil etishni, ifodali o'qishni, turli pedagogik texnologiyalardan unumli foydalanib o'quvchilarni qiziqтира olishni bilishi zarur. Umumta'lim maktablarda o'qituvchi o'zbek adabiyotini

o'qitishning yangicha usullarini yaratishi, oddiylikdan, bir xillikdan holi bo'lib, darsli kni do'stona muhitda o'rgatishi, yangi-yangi ma'lumotlar berishi, mavzuni rang-baranglashtirishi, bir narsani qayta takrorlamasligi, asar matnidan o'qib, gapirib berishi, o'qigan matnni bir boshdan mustaqil analiz qilishi va unga baho berishi hech shubhasiz o'quvchini adabiyotga, fanga bo'lgan qiziqishini oshiradi. Buning uchun kitobni o'quvchining eng yaqin do' stiga aylantirishi kerak. O'qituvchi adabiyot darsini shunday tashkil etishi kerakki, unda bola uning olamiga sayr qilishi, asarni shunchaki o' qib emas,

---

<sup>1</sup>Gavharxon Eshchonova. "Adabiyot o'qitish metodikasi" fanidan amaliy mashg'ulotlar. Urganch, 2012-yil.

balki uning qahramoniga aylanishi, asar uning xotirasida abadiy muxrlanib qolishi kerak. Shu o'rinda ta'lim metodlari va ularning turlari haqida to'xtalib o'tmoqchiman.

### **Ta'lim metodlari va ularning turlari.**

O'qitishdan ko'zlanadigan maqsad bu davlat ta'lim standartlarida belgilangan bilim va ko'nikmalarini o'quvchiga yetkazishdan iborat. qachonki o'quvchi tomonidan bilim qabul qilinsa va tushunib yetilsa yoki o'quvchi malaka oshirish uchun mo'ljallangan topshiriqlarni amalda namoyish etib bera olsagina o'qitish muvaffaqiyatli kechdi deb hisoblasa bo'ladi.

Ma'lumki, ta'lim olish (ma'lumot olish) jarayoni – bu ma'naviy va aqliy qobiliyatlarni tizimli rivojlantirib borish, bilim va tushunchalarni shakllantirish va olingan bilimdan foydalana olish qobiliyatini tarkib toptirishdan iborat jarayondir.

Bu jarayon ta'lim oluvchining o'zi orqali yoki boshqa birov- ta'lim beruvchining ko'magida amalga oshirilishi mumkin. Ta'lim olish jarayoni esa turli xil metodlarga(usullarga) tayangan holda kechadi.

Metod – grekcha Metodos so'zidan olingan bo'lib, izlanish yoki bilish yo'li, nazariya, ta'limot ma'nosini anglatadi.

**Ta'lim metodini(usulini)** - ta'lim oluvchi va ta'lim beruvchining ma'lum maqsadga qaratilgan, birgalikdagi faoliyatini tashkil qilishning muayyan tizimga va tartibga solingan yo'l-yo'rig'i sifatida ta'riflash mumkin.

**Ta'lim modelini**, esa bir yoki bir nechta ta'lim metodlari yordamida amalga oshiriladigan ta'lim jarayoni amalga oshirish tuzilmasi, deb qarashimiz mumkin.

**Ta'lim metodi** - bu ta'lim oluvchi va ta'lim beruvchining ma'lum maqsadga qaratilgan, birgalikdagi faoliyatini tashkil qilishning muayyan tizimga solingan yo'l-yo'rig'i.

**Quyida adabiyot darslarida qo'llanadigan usullar hamda ularning afzalliklarini ko'rsatib o'tamiz.**

**“Sehrli kvadrat” usuli.** Belgilangan strelka asosida mantiqiy bog'liqlikni hisobga olgan holda “?”belgisi o'rniga kerakli ma'lumotlarni yozing.

Hamid	↔	?
Olimjon	↕	↕
↕		
?	↔	1926-yil

?	↔	
↕		?
		↕
Hikoyalar to'plami	↔	?

Badiiy adabiyot mutolaa etishni yanada yaxshilash, o'quvchilarning kitobga bo'lgan mehrini orttirish, ko'proq mustaqil ravishda badiiy asar o'qishga jalb etish maqsadida, o'quv yilining boshlanishida boshlang'ich sinflar uchun alohida, 5-7 sinflar uchun alohida va 8-9-sinflar uchun alohida badiiy asarlar belgilangan, o'zining boshlanishida sinflarga badiiy asarlar e'lon qilinadi va oy davomida mutolaa etiladi. O'zining oxirgi haftasida o'qilgan asar yuzasidan baxs-munozara o'tkaziladi, mas'ul o'qituvchi tomonidan tayyorlangan muammoli savollar va sahna ko'rinishlari orqali o'quvchilarning fikr-mulohazalari eshitaladi, test sinovlari orqali o'qilgan asar yuzasidan bilimlari sinaladi, bu holat har oy davom etaveradi. Shu tariqa “eng yaxshi kitobxon” g'olibi sinflar kesimida aniqlanadi. Maktab kutubxonasi badiiy adabiyotlar bilan doimiy tarzda boyitilib boriladi. Adabiyot



darslarida adabiy o'qish, ifodali o'qish, matni izohlash, yod olish, qayta hikoyalash, matnning rejasini tuzish, asarning ajratib olingan alohida bir qismi, nomlanmagan asarlar (xususan, klassik adabiyotimizdagi lirik asarlar)ga sarlavha topish, asar muallifi yoki qahramonlarga maktublar yozish, adabiy asarga taqrizlar, insholar yozish pedagogik amaliyotchilikning bir ko'rinishidir. Adabiy mavzudagi yozma ishlar, adabiy o'qish mashg'ulotlarida asarning mazmunini chuqur anglab olish maqsadida o'tkaziladi.<sup>2</sup>

Bu yozma ishlar asar mazmunini, obrazlar xarakterini reja asosida yozma hikoyalash va matni yozma tahlil qilishdan, savollarga yozma javob berish va

---

2.Niyozmetova Adabiyot darslarida o'quvchilarning og'zaki va yozma nutqini o'stirish"  
T.2014-yi

o'qilgan asardagi asosiy fikrni, uning mazmunini qisqacha yozib olishdan, annotatsiya yozish va parcha, epigraflar tanlashdan iborat bo'ladi.

## «Lahzada javob» usuli

Bu usulda o'quvchilar berilgan savollarga tez sur'atda beradi. Eng ko'p to'g'ri javob bergan guruh g'olib hisoblanadi.

Navoiy ijodi bo'yicha 6-sinf o'quvchilariga mo'ljallangan "Lahzalik aql charxi" usuli savollari, masalan, quyidagicha bo'lishi mumkin:

1. Alisher Navoiy tavallud topgan yil. (1441-yil)
2. Alisher Navoiy tug'ilgan shahar. (Hirot)
3. A.Navoiy otasining ismi. (G'iyosiddin)
4. Yosh Alisherni hayajonga solgan asar. ("Mantiq ut-tayr")
5. Navoiyning do'sti. (Husayn Boyqaro).
6. Navoiyga homiylik qilgan hukmdor. (Abulqosim Bobur).
7. Navoiy 1460-yillarning ikkinchi yarmida qaysi shaharda tahsil olgan? (Samarqandda)
8. Nizomiddin Mir Alisherning taxalluslari. (Navoiy, Foniy)
9. Foniy so'zining ma'nosi. (O'tib ketuvchi, vaqtincha)
10. Navoiyning ilk devoni qayerda tuzilgan? (Samarqandda)





Adabiyot fanini o'qitishda o'qituvchining pedagogik mahorati ham o'ziga xos ahamiyatga ega. Chunki u ta'limning eng samarali usullaridan oqilona foydalansagina ko'zlagan maqsadiga erishishi mumkin. Maqsadga erishish ko'p jihatdan o'qituvchining shaxsiy fazilatlariga ham bog'liqdir.

O'qituvchi darsga tayyorlanar ekan, har bir guruhga mos keladigan usul tanlamog'i lozim. Hatto, bir o'qituvchi bir xil usulda ikki xil guruhda dars o'tib ham bir xil natijaga erisha olmaydi. Chunki, har xil xarakterli o'quvchilarni bir xil usul bilan o'qitib bir xil natijaga erishish mumkin emas. Buning uchun guruh o'quvchilarining o'ziga xos xususiyatlarini bilib, ularning nimalarga qodirligini aniqlab dars boshlash yaxshi natija beradi.

### **O'qituvchi o'zida bir qator sifatlarni mujassam etmog'i zarur:**

- 1.Pedagogik amaliyotchilik
- 2.Ilmiy tadqiqotchilik.
- 3.Tashkilotchilik.
- 4.Adabiy vositachilik.
- 5.Badiiy ijrochilik.

### **“Pinbord” usuli.**

Bu usul aqliy hujum metodining bir ko'rinishi bo'lib, unda qo'yilgan muammoni hal qilish bo'yicha g'oyalar alohida qog'ozchalarda yozilib, doskaga mixlanib boriladi. Ikkinchi bosqichda esa, ular turli mezonlar bo'yicha sinflarga bo'linadi, saralanadi va muayyan tartibda doskada joylashtiriladi.



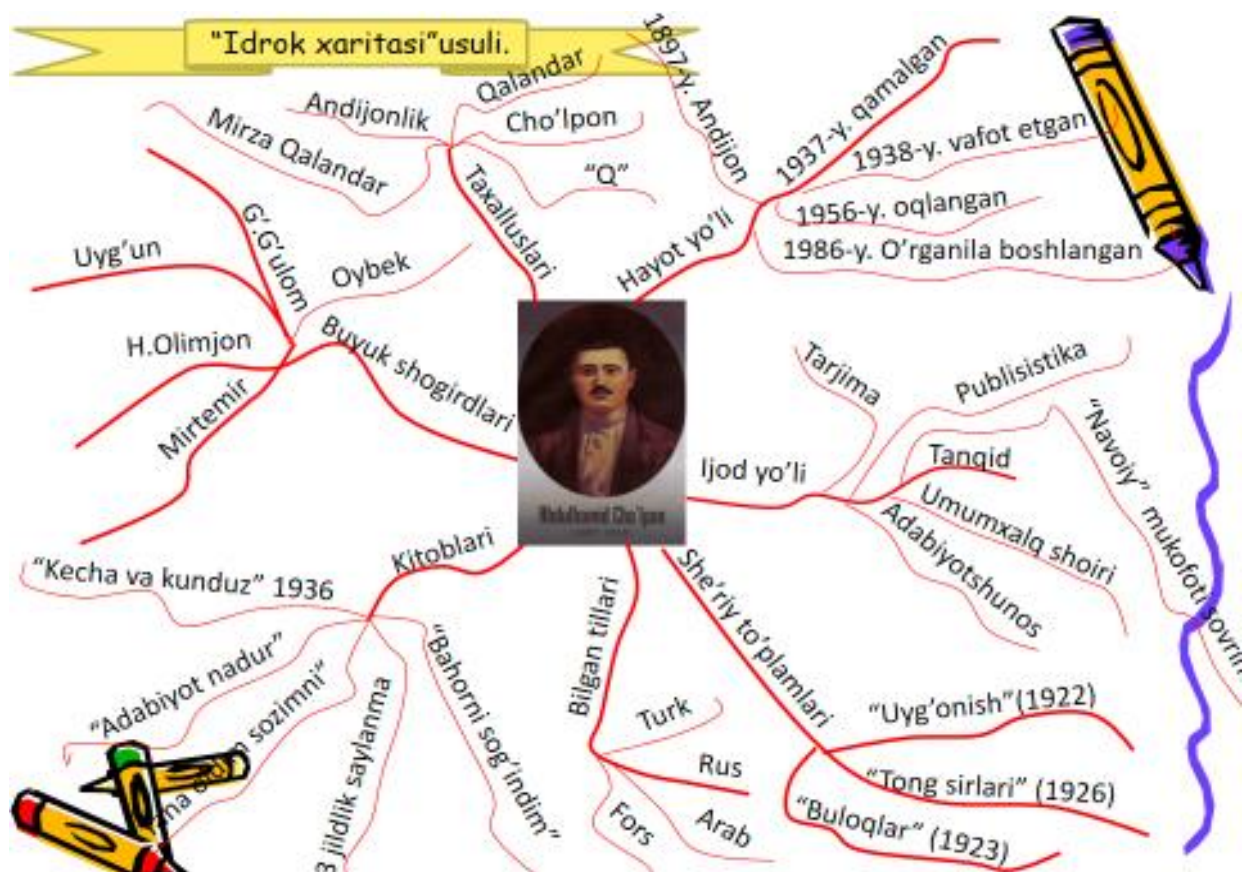

O'zbekistonda komil insonni tarbiyalash uchun ijtimoiy, siyosiy, iqtisodiy, ma'naviy, tashkiliy vazifalar davlat siyosatining eng muhim va ustivor yo'nalishi etib belgilangan. Zero, barkamol avlod kelajagi uchun qayg'urmagan xalq, millat va davlatning istiqboli bo'lmaydi. Barkamol avlod tarbiyasida juda ko'plab omillar zarur bo'ladi, ulardan biri bu kitobdir. U xoh badiiy adabiyot, xoh darslik yoki she'riy asar, enciklopediya bo'lsin, bari insonni ta'lim olishida muhim ahamiyat kasb etadi. Bunda biz noan'anaviy ta'limga murojaat etamiz.

Noan'anaviy darslarni tashkil etishda interfaol metodlar muhim bo'g'in hisoblanadi. Ular o'qituvchi va o'quvchilarning o'zaro faol munosabatlarida tashkil etiladigan mashg'ulot turidir. Bunda ham bir qator interfaol usullarni qo'llash zarur.

**“Meni aldab ko'ring” bahs-o'yini:** Bunda darsda kam qatnashgan o'quvchilar tanlab olinadi va shoir hayoti va ijodidan 3 ta xoh to'g'ri, xoh noto'g'ri ma'lumot raqibga aytiladi. Raqib ushbu ma'lumotlar haqiqat yoki haqiqat emasligini aytadi.

Ushbu bahs 2 ta (raqib bilan 4 ta) o'quvchi bilan o'tkaziladi.



N a m u n a:

Ma'lumotchi	Raqib
<ul style="list-style-type: none"> <li>- "Quyosh bilan bahs" she'riy to'plami bor.</li> <li>- Shoir Turob To'la "O'zbekning Lermontovi" deb atagan.</li> <li>- "Sevgi" deb nomlangan she'rida rahmsiz muhabbat zardobi qaynatiladi</li> </ul>	<ol style="list-style-type: none"> <li>1.Yolg'on. "Quyosh bilan suhbat".</li> <li>2. Rost.</li> <li>3.Yolg'on.Shoirning "Sevgi! Sening shirin tilingdan...",-deb boshlanuvchi "Monolog" she'ri bor.</li> </ol>

«MUTOLAA ZAVQI» innovatsion usuli orqali o'quvchilar o'qigan badiiy asarlari yuzasidan mustaqil, ijodiy fikrlarini, taassurotlarini maxsus ko'rgazmadagi ijod barglariga yozadilar. Har oy yakunida fikrlar kutubxona mudirasi va o'qituvchilar tomonidan o'qiladi. Eng ta'sirchan fikr muallifi badiiy asar bilan taqdirlanadi.<sup>3</sup>

3. Yusupova F. I. O'quvchilar individual tayyorgarligini amalga oshirishning pedagogik-psixologik jihatlari. "Xalq ta'limi" jurnali. 2005-yil. №5. 90-93-bet

O'quvchilar «Bumerang» texnologiyasidan foydalanib jadvalga joylashtiradilar . Bu usul ham bevosita o'quvchilarni mustaqil fikrlashga, mushohadaga undaydi.

A.Qodiriyning O'tgan kunlar"romani	Romandagi "ota-ona orzusi" tufayli baxtsiz bo'lgan insonlarni yozing va izohlang.	
------------------------------------	---	--

## “G`ildiraklar” usuli

Masalan, Abdulla Qahhorning «Bemor» va boshqa hikoyalari o`tganda hikoyadagi davr bilan bugungi davrni taqqoslab o`rganish mumkin.

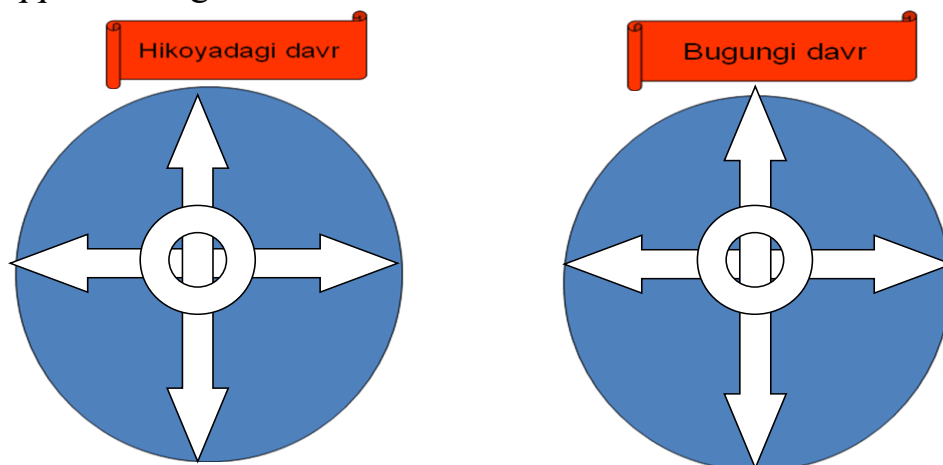

Bugungi kunimiz nihoyatda shiddatkor. U har bir o`qituvchidan o`z ishiga ma`suliyat bilan, ijodiy yondashishni talab qilmoqda. Adabiyot darslarida o`quvchi o`zligini anglasa, o`zgalarni va o`zini tushuna olsa, o`qituvchi o`zining kamchiliklarini ko`ra olsa va ularni to`g`irlashda g`ayratli bo`lsagina dars kashfiyot darajasiga yetadi. To`laqonli muvaffaqiyat qozonish uchun adabiyot o`qituvchisining pedagogika va psixologiya turkumidagi, ayniqsa, bolalarning yosh fiziologiyasi, ularning olamni qabul qilish va o`zlashtirish xususiyatlari, qiziqishlari haqidagi asosiy ma`lumotlarni beradigan fan asoslaridan xabardorliklari ham taqozo etiladi. Badiiy adabiyotning inson ruhiyati, hatto uning shaxsiyati shakllanishi va rivojidadagi o`rni beqiyosdir. Agar Sirojiddin Sayyid aytganidek, bola «diliga nedir yuqtirsa», adabiyot muallimi o`z vazifasini ado etgan, adabiyot darslarining samarasi ta`minlangan bo`ladi.

Ma`naviyati boy va go`zal axloqli shaxsni tarbiyalash uchun badiiy adabiyotni o`quvchining hayotiy ehtiyojiga adabiyot darslarini ma`naviyatni shakllantiruvchi vositaga aylantirish kerak. Shunda o`qituvchi o`z maqsadiga yetadi.



## Foydalanilgan adabiyotlar:

1. Gavharxon Eshchonova. "Adabiyot o'qitish metodikasi" fanidan amaliy mashg'ulotlar. Urganch, 2012-yil.
2. R. Niyozmetova Adabiyot darslarida o'quvchilarning og'zaki va yozma nutqini o'stirish" T.2014-yil
3. "Umumta'lim fanlari metodikasi" jurnali, 4-son, 2018-yil.
4. Yusupova F. I. O'quvchilar individual tayyorgarligini amalga oshirishning pedagogik-psixologik jihatlari. "Xalq ta'limi" jurnali. 2005-yil. №5. 90-93-b.. 4. Internet saytlari: -ziyoNet .uz, kitob.uz.



## **Biologiya darslarida o'quvchilarni sog'lom turmush tarziga o'rgatishda vitaminlardan foydalanish usullari.**

**Методика использования витаминов в обучении студентов здоровому образу жизни на уроках биологии.**

**Methods of using vitamins in teaching students a healthy lifestyle in biology classes.**

**G'afforova Dilorom Djalilovna**

**Surxondaryo viloyati Termiz shahar**

**12-umumiy o'rta ta'lim maktabi**

**biologiya fani o'qituvchisi**

**Annotatsiya:** Ushbu maqolada biologiya darslarida o'quvchilarni sog'lom turmush tarziga o'rgatishda vitaminlardan o'rinli foydalanish usullari haqida so'z boradi.

**Аннотация:** В данной статье говорится о целесообразности использования витаминов при обучении школьников здоровому образу жизни на уроках биологии.

**Abstract:** This article talks about the appropriate use of vitamins in teaching students about a healthy lifestyle in biology classes.

**Ushbu maqolani yozishdan maqsad:** o'quvchilarni sog'lom turmush tarziga rioya etishga o'rgatish.

**Цель написания данной статьи:** научить школьников вести здоровый образ жизни.

**The purpose of writing this article:** to teach students to follow a healthy lifestyle.

**Usullar:** "Imkoniyat", "Bu qiziq", "Bilag'onningsavoli", "Bunibilganyaxshi", "Taqqdimot"...

**Методы:** «Возможность», «Интересно», «Вопрос от эксперта», «Полезно знать», «Презентация».

**Methods:** "Opportunity", "It's interesting", "Question from the expert", "Good to know", "Presentation"

**Natija:** O'quvchilarning estetik madaniyatini rivojlantirish va mustaqil hayotga yo'naltirish.

**Результат:** Развитие у студентов эстетической культуры и ориентации на самостоятельную жизнь.

**Result:** Development of students' aesthetic culture and orientation to independent life.

**Kalit soʻzlar:** vitamin, oqsil, Kazimej Funk, salomatlik, bilagʻon, masala...

**Ключевые слова:** витамин, белок, Казимей Функ, здоровье, пульс, вещество...

**Key words:** vitamin, protein, Kazimej Funk, health, pulse, matter...

Har bir inson goʻzal boʻlishni xohlaydi. Buning uchun, avvalo, sogʻlom boʻlish kerak. Kelishgan qad-qomatli boʻlish, yengil va ravon qadam tashlash goʻzallikning muhim belgilaridir. Sportning yengil atletika, suzish turlari, raqs mashqlariham qomatni chiroyli qilishga yordam beradi. Sportning boks, kurash turlari esa kuchli boʻlishga; futbol, voleybol, karate kabi turlari epchil, chaqqon boʻlishga yordam beradi. Piyoda koʻp yuring, yuguring, suzing, jismoniy tarbiya bilan muntazam shugʻullaning, shunda siz sogʻlom va goʻzal boʻlasiz.

Har bir davlatning sogʻlom turmush tarzini kafolatlovchi, xalqning rostmana qadriyatiga aylangan omillari bor. Ular yashash sharoiti, tabiati, feʻl-atvoridan kelib chiqib, oʻz sogʻlom turmush tarzini taʼminlaydilar. Masalan, Xitoy sholizorlarida toʻqson yoshlilar ham bemalol mehnat qila oladi. Chunki ular baland ovozda kuylaydi, hecham tushkunlikka tushmaydi. Shifokorlarning aytishicha, yaxshi kayfiyat sogʻliqqa foydali ekan. Finlyandiyaliklar toza havoda sayr qilishni yoqtirishadi. Islandiyaliklar baliq moyini koʻp yeydi, fransuzlar taomdan lazzatlanishni xush koʻrishadi. Koreyaliklar nuqul jilmayadi. Ular, «kulgi umrni uzaytiradi», deyishadi. Shu kabi sogʻliqni saqlashning turli usullari bor. Bunga amal qilish, siz oʻylaganchalik qiyin emas, koʻp vaqt ham talab qilmaydi. Masalan, biror narsa qilayotib, qoʻshiq ayting, ovqatlanayotganda taomingizdan lazzatlaning, doim jilmayib, atrofingizni kulgi bilan charogʻon qiling, toza havoda miriqib aylaning. Shunda kasallik sizni hecham bezovta qilmaydi, oromingizni oʻgʻirlamaydi.

Ushbu maqolada oʻquvchilarni sogʻlom turmush tarziga oʻrgatishda vitaminlardan oʻrinli foydalanish usullari haqida toʻxtalib oʻtishdan avval, quyidagi maʼlumotlarni keltirmoqchiman.



Bilim-dunyoning izzati, oxiratning sharofatidir. Zeroki, bilim bizga o'z ahvolimizni, harakatimizni oyna kabi ko'rsatadi. Zehnimizni, fikrimizni qilich kabi o'tkir qiladi, Savobni gunohdan, halolni haromdan, pokni nopokdan ajratib beradi. Madaniyat, insoniyat, ma'rifat dunyosiga chiqarib, yomon fe'llardan, bema'ni ishlardan qaytaradi. Ertamiz egalarini bilimli, zakovatli qilib tarbiyalash, ularning qalbiga ona tabiatga mehr uyg'otish bugun barcha ustoz-murabbiylar oldida turgan asosiy vazifadir.

Biologiya fani o'qituvchilari zimmasiga eng mas'uliyatli vazifalardan hisoblangan – ona tabiatni o'rganish, hayvonot va nabodot dunyosidan o'quvchilarni boxabar qilish bilan birga ularni sog'lom turmush tarziga rioya etishga o'rgatish vazifasi yuklatiladi.

Xalqni buyuk kelajak va ulug'vor maqsadlar sari birlashtirish, mamlakatimizda yashaydigan, millati, tili va dinidan qat'i nazar, har bir fuqaroning yagona Vatan baxt-saodati uchun doimo mas'uliyat sezib yashashiga chorlash, ajdodlarimizning bebaho merosi, milliy qadriyat va an'analарimizga munosib bo'lishiga erishish, yuksak fazilatli va komil insonlarni tarbiyalash, ularni yaratuvchilik ishlariga da'vat qilish, shu muqaddas zamin uchun fidoiylіkni hayot mezoniga aylantirish – bugungi kun o'qituvchining asosiy vazifasidir.

Inson salomatligini asrash va mustahkamlash, qolaversa, uzoq umr ko'rishning garovi sog'lom turmush tarzi ekanligi bugun barchaga ayon haqiqat. Zero, har birimiz, eng avvalo, o'z sog'lig'imizni o'ylashimiz darkor. Ana shunda xotirjam va farovon hayot kechirgan, ko'plab asoratli xastaliklarning oldini olgan bo'lamiz.

— Olimlarning fikricha, sog'lom turmush tarzi olti asosiy shartga amal qilishga asoslanar ekan.

— **Ulardan birinchisi, to'g'ri ovqatlanish bo'lib**, kundalik iste'mol qilinadigan oziq-ovqatlarni organizmning fiziologik, biologik talablari asosida tanlash va iste'mol qilishdir. To'g'ri ovqatlanish shunday tashkil etilishi kerakki, u o'zining fizik, kimyoviy hamda biologik xususiyatlari bilan inson tanasiga og'irlik qilmasin, aksincha, tez va oson hazm bo'lib, organizmni kerakli ozuqaviy moddalar bilan ta'minlasin.



**Ikkinchi shart** — doimo harakatda bo‘lish. Kishi kundalik hayotda jismoniy mashqlar, sport o‘yinlari, badanni chiniqtiruvchi muolajalar bilan ko‘proq shug‘ullansa, organizmdagi fiziologik, biologik jarayonlar faollashadi. Natijada, kayfiyat ko‘tarilib, ishchanlik qobiliyati ortadi. Shubhasiz, bu salomatlikni mustahkamlashda muhim ahamiyatga egadir.

**Uchinchi shart** — kun tartibi va ishni biologik rejim asosida tashkil qilish. Koinotda tabiiy hodisalar ma‘lum bir tartib asosida takrorlanadi. Xususan, quyoshning har kun ma‘lum vaqtda chiqishi va botishi, yil fasllarining har yili takrorlanishi tabiatdagi barcha harakatlar ma‘lum bir tartibga bo‘ysunishidan dalolatdir. Va inson ham bundan mustasno emas.

Misol uchun, inson tanasidagi faollik kunduzi ortadi, kechasi susayadi. Shu bois ham ish kuni, dam olish vaqti to‘g‘ri rejalashtirilgan bo‘lishi kerak.

**To‘rtinchi shart** — ruhiy osoyishtalikni ta‘minlash. Ma‘lumki, bizning tanamiz, ichki a‘zolar faoliyati asab tizimiga bevosita daxldor. Ularning me‘yoriy faoliyati ruhiy holatimiz, kayfiyatimizni belgilaydi. Shu ma‘noda huda-behudaga jizzakilik qilmay, yaxshi narsalar haqida o‘ylab, oqilona fikrlash, yomonliklardan tiyilish, nafsga erk bermaslik, xushfe‘l, xushmuomala bo‘lish sog‘liqni saqlash va mustahkamlashning garovidir.

**Beshinchi shart** — ichkilikbozlik, kashandalik, giyohvandlik singari zararli odatlardan tiyilish. Bu illatlarning sog‘liq va turmushga ziyoni bisyorligini alohida ta‘kidlab o‘tirishga hojat yo‘q. Zero, bunday kishilarning hayotga befarq, kun o‘tsin uchun yashovchi, o‘z sog‘lig‘i va kelajagini o‘ylamaydigan zaif odamlarga aylanib qolishi hayotda ko‘p kuzatilgan. Bu achinarlidir.

**Oltinchi shart** — ozodalik, orastalikka rioya qilish, atrof-muhitga munosabat masalasi. Kundalik hayoti asnosida inson atrof-muhitga ma‘lum darajada ta‘sir ko‘rsatadi. Masalan, hayotimiz uchun zarur bo‘lgan oziq-ovqatlardan chiqindi hosil bo‘lishi o‘ta tabiiy hol<sup>1</sup>.

Bilasiz, chiqitlarni to‘g‘ri kelgan joyga tashlash tufayli atrof-muhit ifloslanadi: suv, tuproq va havoda salomatlikka salbiy ta‘sir qiluvchi omillar vujudga keladi. Shuning uchun ham ozodalikka qat‘iy amal qilish kundalik turmushimizda odatiy holga aylanishi kerak.

**O‘quvchilarga “Vitaminlar” mavzusini quyidagicha o‘rgatish maqsadga muvofiq.**



**“Bu qiziq” usuli.** Bunda mavzu bo‘yicha qo‘shimcha ma’lumotlar beriladi.



Kazimej Funk 1884-yil 23-fevralda Varshavada dermatolog vrach oilasida dunyoga kelgan. 1912-yili fanga “Vinaminlar” atamasini kiritgan.

### **Bu qiziq!**

Vitaminlar biologik faol moddalar bo‘lib, organizmda moddalar almashinuvida qatnashadi. Rusolimi N.I. Lunin (1853—1938) 1880-yilda himoya qilgan doktorlik dissertatsiyasida vitaminlar hayvonlar organizmi uchun muhim modda ekanligini birinchi bo‘lib isbotladi. Uning xulosasiga ko‘ra, ovqat tarkibida oqsillar, yog‘lar, uglevodlar, tuzlar va suvdan tashqari, alohida moddalar ham bo‘ladi, bularsiz organizm yashashi mumkin emas, deyilgan edi. Keyinchalik bu noma’lum muhim

---

<sup>1</sup>. “Muhofaza” gazetasi 2015- yil, 1-son, 23-bet

moddalar 1912-yilda K. Funk tomonidan *vitaminlar*, deb nomlandi (*vita* — hayot degan ma’noni bildiradi).

Vitaminlarning 40 dan ortiq turi bo‘lib, ularning har biri odam organizmida muhim fiziologik vazifani bajaradi

**Xristian Eykman 1858- yil 11-avgustda Niderlandiyaning Nyoykerke shaharchasida dunyoga kelgan.**

Medisina yo‘nalishi bo‘yicha “Nevritga qarshi vitamin o‘ylab topganligi” uchun *Nobel* mukofotiga sazovor bo‘ldi.<sup>2</sup>

Bu kabi qiziqarli ma'lumotlar ham o'quvchilarni mavzuni tez va oson o'zlashtirishiga hamda eng asosiysi sog'lom turmush tarziga rioya etishga o'rgatadi.



Vitaminlar- organizmdagi kechadigan muhim jarayonlarni amalga oshirishga kerakli kimyoviy tabiati turlicha bo'lgan quyi molekulyar organik birikmalar hisoblanadi.

<sup>2</sup>.8-sinf uchun darslik kitobi.O.Mavlonova va boshqalar. Biologiya. Odam va uning salomatligi. Toshkent, "O'qituvchi" nashryoti, 2019-yil, 100-bet

**"Bilag'onning savoli" usuli.**

Bunda bilag'on tomonidan tayyorlanga qiziqarli savollar

**1.Odam tinch holatda bir minutda 9 litr havo oladi.**

**sinfda 25 ta o'quvchi bo'lsa 45 minutda necha litr havo oladi?**

**Yechish:**

1 ta odam – 9 litr

$X = 25 * 9 / 1 = 225 / 1 = 225$  litr.

25 ta o'quvchi – X

Bundan foydalanib sinfning 45 minutda necha litr havo olishini aniqlaymiz.



topiladi.

**Agar**



1 minutda 25 ta o'quvchi – 225 litr

45 minutda 25 ta o'quvchi – X

$X = 45 \cdot 225 / 1 = 10125 / 1 = 10125$  litr.<sup>3</sup>

## GO'ZALLIK VA SALOMATLIK UCHUN VITAMINLAR

SOCHLAR UCHUN: A, B2, B6, H

KO'ZLAR UCHUN: A va B

TISHLAR UCHUN: E va D

TIRNOQ UCHUN: A, D, C

TERI VA BUTUN

ORGANIZMGA: A, B, B12, E

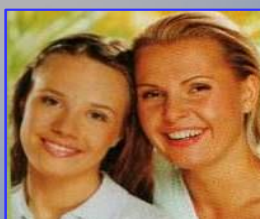

<sup>3</sup>.Azimov va boshqalar “Biologiya metodik qo‘llanma”, “Ibn Sino” 2002-y.

**“Juftlab yozing” usuli.**

Bunda vitaminlarning qanday kasallikka davo bo‘lishi yoritiladi.

- |             |                          |
|-------------|--------------------------|
| A vitamin   | a) singa kasalligi       |
| B1 vitamin  | b) shapko‘rlik kasalligi |
| B12 vitamin | d) Raxit kasalligi       |
| C vitamin   | e) beri-beri kasalligi   |
| D vitamin   | f) kamqonlik kasalligi   |

**“Buni bilgan yaxshi” usuli.**

Bunda o'quvchilarga mavzu bo'yicha o'rgangan bilimlarini hayotish tajribalar, qiziqarli ma'lumotlar asosida ko'rsatib beriladi Biologiya hayot haqidagi fan bo'lib, unda o'quvchilar sog'lom turmush tarzini o'rganadilar. Ularni to'g'ri hayotga yo'naltirish har bir fan o'qituvchisining zimmasidagi vazifadir.

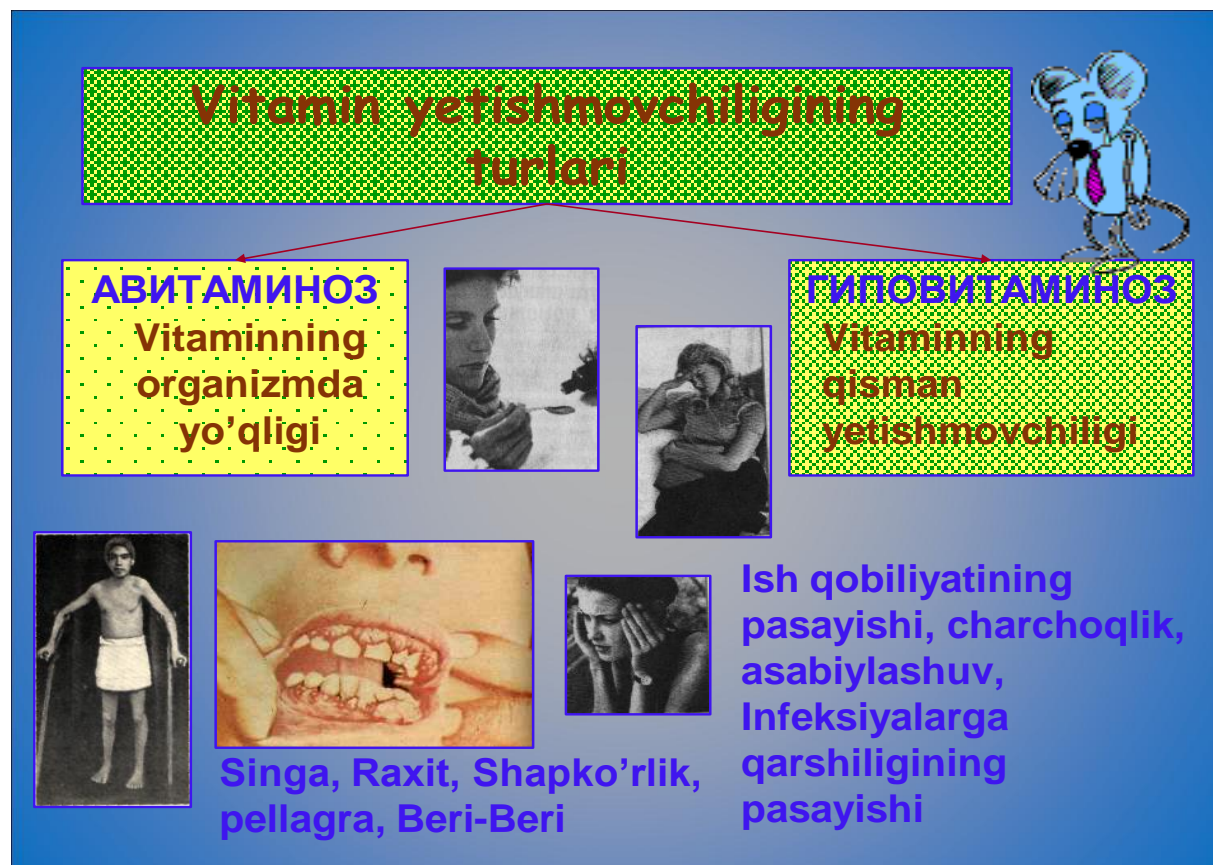

### “Imkoniyat” usuli.

Bu usulda dars yakunida o'zlashtirishi yuqori bo'lgan o'quvchilarga o'rganilgan mavzu bo'yicha javobi tanlanadigan va javobi yoziladigan testlar tuzish topshiriladi. Bu vazifani a'lo darajada bajargan o'quvchilar yakuniy nazorat ishlarini topshirishdan ozod qilinadi. Test tuzgan o'quvchilarda test yechgan o'quvchiga nisbatan quyidagi ko'nikmalar shakllanadi:

- o'z fikrini yozma tarzda izchil, aniq, tushunarli bayon qila olish;
- mavzudan kelib chiqib savollarga javob berish va o'zi ham savollarni mantiqan to'g'ri qo'ya olish;
- bilimni mustaqil ravishda oshirib borish va uni amaliyotda qo'llay olish kabilar.



A	B	C	D
Retinol	B <sub>1</sub> , B <sub>2</sub>	Askorbin kislotasi	Xolekalsiferol
Baliq yog‘i	bug‘doy non	Na‘matak	Baliq yog‘i
Sariyog‘	loviya	Ko‘k piyoz	sut, sut
Tuxum sarig‘i	No‘xat	olma	mahsulotlari
Jigar	Tuxum sarig‘i	kartoshka	Tuxum sarig‘i
Sabzi	yong‘oq	karam	Jigar
O‘rik	moljigar	pomidor	buyrak
Qizil qalampir	olma	apelsin	
Pomidor	karam	limon	
No‘xat	sabzi	sarimsoq	
	sut, sut	smorodina	
	mahsulotlari	Ko‘katlar	

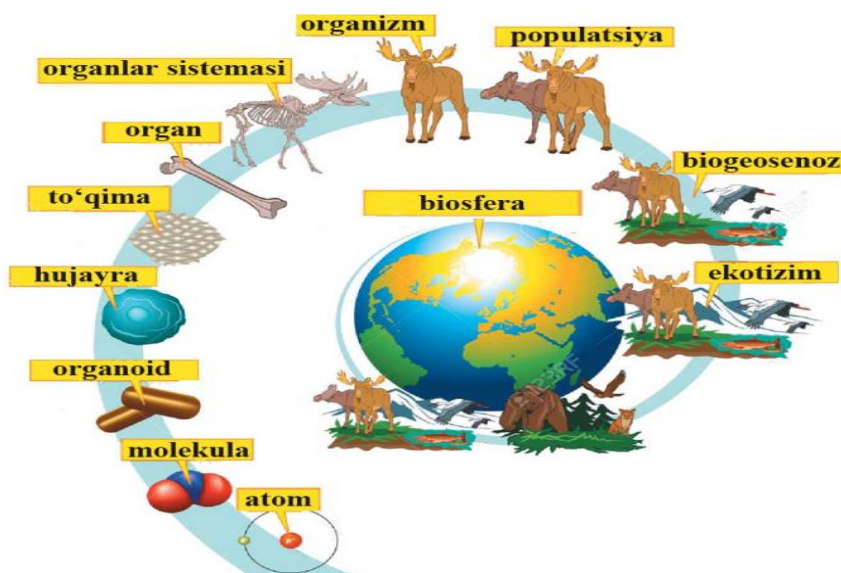

“Taqqimot” usuli. Bunda o‘quvchilarga mavzular davomida tegishli rasmlar, ko‘rgazmalar asosida mavzu taqdim etiladi.

Barkamol shaxsni tarbiyalash, unga ta‘lim berish azal-azaldan xalqimizning

ezgu orzusi, millat ma‘naviyatining uzviy qismi bo‘lib kelgan. Buning isbotini ulug‘ alloma Abu Nasr Farobiyning: “Inson erishadigan eng yuksak kamolot - tabiat ato qilgan kamolot darajasining o‘zidir, inson erishgan barkamollik, niyat va erkin tanlov natijasidir”, - degan fikrlaridan anglaymiz. Bugungi kun o‘qituvchining asosiy vazifasi ham o‘quvchini komil

inson qilib tarbiyalash, uni tanlagan tanlovlariga erishish yo'lida fidoiylik ko'rsatish ekanligini anglash lozim. Bu borada biologiya fani o'qituvchisining vazifasi, o'quvchilarni sog'lom turmush tarziga rioya etgan holda tarbiyalash, o'quchini tabiatga va ekologiyaga munosabatini yaxshilashdan iborat.

### Foydalanilgan adabiyotlar:

1. Azimov va boshqalar "Biologiya metodik qo'llanma", "Ibn Sino" 2002-y.
2. Biologiya (Ma'lumotnoma) Toshkent -2003-y.
3. "Biologiya o'qitish metodikasi" G.O'rinova 2020-yil.
4. "Muhofaza" gazetasi 2015- yil, 1-son
5. 8-sinf uchun darslik kitobi. O.Mavlonova va boshqalar. Biologiya. Odam va uning salomatligi. Toshkent, "O'qituvchi" nashryoti, 2019-yil.
6. Darsliklar bo'yicha metodik qo'llanmalar



## **Boshlang'ich sinf darslarini samarali tashkil etish usullari**

### **Методы эффективной организации занятий в начальной школе**

#### **Methods of effective organization of elementary school classes**

**Navoiy viloyati Zarafshon shahar**

**4-umumiy o'rta ta'lim maktabi**

**boshlang'ich sinf o'qituvchisi**

**Ashilova Gulzira Duysinovna**

**Annotatsiya:** Ushbu maqolada boshlang'ich sinf darslarini samarali tashkil etish usullari haqida yoritilgan bo'lib, unda interfaol usullar, ularning ahamiyati haqida so'z boradi.

**Аннотация:** В данной статье рассматриваются методы эффективной организации занятий в начальной школе, рассказывается об интерактивных методах и их важности.

**Abstract:** This article covers the methods of effective organization of elementary school classes, it talks about interactive methods and their importance.

**Ushbu maqolani yozishdan maqsad:** boshlang'ich sinf o'quvchilarini zamonaviy usullar orqali tarbiyalashning samarasini ko'rsatib berish.

**Цель написания данной статьи** - показать эффективность обучения учащихся начальных классов современными методами.

**The purpose of writing this article** is to show the effectiveness of educating primary school students using modern methods.

**Usullar:** "Tasavvur va tasvir", "BREYN RING", "INSERT" strategiyasi, "Zakovatli zukko".

**Методы:** «Воображение и образ», «БРЕЙН РИНГ», стратегия «ВСТАВКА», «Гениальный гений».

**Methods:** "Imagination and image", "BRAIN RING", "INSERT" strategy, "Ingenious genius".

**Natija:** O'quvchilarning og'zaki va yozma nutqini o'stirish.

**Результат:** Развитие устной и письменной речи учащихся.



**Result:** Development of students' oral and written speech.

**Kalit soʻzlar:** interfaol, samara, usullar, nutq, soʻz boyligi, matn, ijodkorlik...

**Ключевые слова:** интерактив, перформанс, приемы, дискурс, лексика, текст, творчество...

**Keywords:** interactive, performance, methods, discourse, vocabulary, text, creativity...

Barchamizga maʼlumki, taʼlim sohasida olib borilayotgan keng koʻlamli islohotlar, taʼlim mazmunini takomillashtirishga oid qabul qilingan qarorlar taʼlimni hayot bilan bogʻlashni, oʻqitish samaradorligini oshirishni, tez taraqqiy etib borayotgan jamiyat uchun har tomonlama rivojlangan barkamol avlodni tarbiyalab yetishtirishni talab qilayapti. Keng qamrovli islohotlar taʼlim-tarbiya masalalari mohiyatini oshirib, barkamol shaxsni shakllantirishga jiddiy eʼtibor qaratishni taqazo etmoqda. Ayniqsa, boshlangʻich sinf oʻquvchilarni zakovatli, zukko etib tarbiyalash zarur. Chunki, boshlangʻich taʼlim-taʼlimning asosiy qismi hisoblanadi. Bunda oʻquvchilar nutqini oʻstirish ularga aniq koʻnikmalarni singdirish juda muhim.

### **Boshlangʻich sinf oʻquvchilari mustaqil mashq sifatida bogʻlanishli nutqni oʻstirishdan quyidagi koʻnikmalarni bilib oladilar:**

1. Mavzuni tushunish, chegarasini aniqlash va uni nisbatan toʻliq yoritish koʻnikmasi. Masalan “Qushlar bizning doʻstimiz” mavzusi berilgan. Ular mavzuni yaxshi tushunishlari uchun bayon matni qayta hikoya qildiriladi, inshoda esa berilgan mavzu yuzasidan mustaqil hikoyalash mashq qilinadi.
2. Matni asosiy fikrga boʻysundirish koʻnikmasi. Bolalar ishi maʼlum fikrni (tabiatning ajoyib tasvirini idrok etish, oʻzlarining baxtli hayotidan gʻururlanish, mehnatga va mehnatkash insonlarga muhabbatni) ifodalaydi.
3. Hikoya, matn uchun mavzuga taalluqli, uni yoritishga zarur boʻlgan materialni yigʻish. Bu bayonga ham taalluqli boʻlib, namunaviy matn tahlil qilinadi, mazmunini toʻgʻri tushunish ustida ishlanadi, asosiy mazmun ajratiladi.
4. Materialni tartibga solish, uni tegishli izchillikda joylashtirish, matn rejasini tuzish va shu reja asosida yozish koʻnikmasi.



5. Fikrni adabiy til m'e'yorlariga rioya qilgan holda to'g'ri ifodalay olish ko'nikmasi. Buning uchun bayon va inshoni nutqiy shakllantirishdan oldin unga til tom ondan tayyorgarlik ko'riladi.
6. Matnni og'zaki yoki yozma tuzish, inshoni yozish, ya'ni barcha tayyorgarlik ishlarini yakunlash ko'nikmasi.
7. Yozilgan matnni takomillashtirish ko'nikmasi. Bu ko'nikma o'z ijodiga tanqidiy munosabatda bo'lish asosida tarbiyalanadi. O'quvchilar material tanlashda va uni joylashtirishda, so'z tanlash, so'z birikmasi va gap tuzishda o'zlari yo'l qo'ygan kamchilikni, xatoni fahmlashga o'rgatib boriladi.

O'qituvchi bog'lanishli nutqni rejalashtirganda, turli janrda mashq qilishni ko'zda tutadi va o'quvchilarga hikoya, tasvir va muhokama elementlarini o'rgata boradi. Bunda ko'proq hikoya tarzidagi matn tuzdirishga ahamiyat beradi. Bolalarning bog'lanishli nutqni egallash darajasiga qarab, matnga tasvir va muhokama elementlari kiritib boriladi.

Ona tili darslarida asosiy diqqat bolaning nutq va lug'at boyligini o'stirish, imloviy savodxonligini tarkib toptirish, ya'ni to'g'ri o'qish va yozish hamda husnixat ko'nikmalarini shakllantirishga qaratiladi. Maktablarda ona tili o'rgatishning mazmuni jamiyat rivojlanishining hozirgi bosqichida davlatimizning maktab oldiga qo'ygan vazifasiga moslangan. bu vazifalar qo'p qirrali bo'lib, ularni bajarish o'quvchilar ongini o'stirishga, ularga g'oyaviy-siyosiy, axloqiy, estetik va mehnat tarbiyasini berishga yo'naltirilgan. Ona tilini o'rgatish natijasida o'quvchilarda o'z fikrini grammatik to'g'ri, uslubiyaniq, mazmunli, ohangga rioya qilib ifodalay olish va uni imloviy to'g'ri yoza olish ko'nikmalari shakllantiriladi. bu vazifa o'quv predmeti sifatida o'zbek tilining o'ziga xos xususiyati bo'lib, o'quvchini shaxs sifatida shakllantirishga yo'naltirilgan umumta'lim vazifalari bilan bog'liq holda amalga oshiriladi. Ona tili fanida beriladigan bilimlar mazmunini o'zbek tilining tovush tuzilishi va yozma nutqda tovushlarni ifodalash usullari haqidagi (fonetik va grafik); so'zlarning o'zgarishi va gapda so'zlarning bog'lanishi haqidagi (grammatik, ya'ni morfologik va sintaktik); so'zning morfemik tarkibi va so'z yasaliş usullari haqidagi

(soʻz yasalishiga doir); soʻzlarning leksik-semantik guruhi haqidagi (leksikologik); oʻzbek tilining toʻgʻri yozuv tamoyillari va tinish belgilarining ishlatilishi haqidagi (orfografik va punktuatsion) bilimlar tashkil etadi. Bu bilimlar, birinchidan, grammatik, fonetik, soʻz yasalishiga oid tushunchalarda, ikkinchidan, grafik, orfografik, punktuatsion qoidalarda namoyon boʻladi. Bundan tashqari oʻzbek tili kursi fonetik, grafik, morfologik, sintaktik va boshqa koʻnikma va malakalarni ham oʻz ichiga oladi.<sup>1</sup>

Maktablarda ona tili oʻrgatishning mazmuni jamiyat rivojlanishining hozirgi bosqichida davlatimizning maktab oldiga qoʻygan vazifasiga moslangan. Bu vazifalar qoʻp qirrali boʻlib, ularni bajarish oʻquvchilar ongini oʻstirishga, ularga gʻoyaviy-siyosiy, axloqiy, estetik va mehnat tarbiyasini berishga yoʻnaltirilgan.

Ona tilini oʻrgatish natijasida oʻquvchilarda oʻz fikrini grammatik toʻgʻri, uslubiy aniq, mazmunli, ohangga rioya qilib ifodalay olish va uni imloviy toʻgʻri yoza olish koʻnikmalari shakllantiriladi. bu vazifa oʻquv predmeti sifatida oʻzbek tilining oʻziga xos xususiyati boʻlib, oʻquvchini shaxs sifatida shakllantirishga yoʻnaltirilgan umumtaʼlim vazifalari bilan bogʻliq holda amalga oshiriladi. Ona tili fanida beriladigan bilimlar mazmunini oʻzbek tilining tovush tuzilishi va yozma nutqda tovushlarni ifodalash usullari haqidagi (fonetik va grafik); soʻzlarning oʻzgarishi va gapda soʻzlarning bogʻlanishi haqidagi (grammatik, yaʼni morfologik va sintaktik); soʻzning morfemik tarkibi va soʻz yasalish usullari haqidagi (soʻz yasalishiga doir); soʻzlarning leksik-semantik guruhi haqidagi (leksikologik); oʻzbek tilining toʻgʻri yozuv tamoyillari va tinish belgilarining ishlatilishi haqidagi (orfografik va punktuatsion) bilimlar tashkil etadi. Bu bilimlar, birinchidan, grammatik, fonetik, soʻz yasalishiga oid tushunchalarda, ikkinchidan, grafik, orfografik, punktuatsion qoidalarda namoyon boʻladi. Bundan tashqari oʻzbek tili kursi fonetik, grafik, morfologik, sintaktik va boshqa koʻnikma va malakalarni ham oʻz ichiga oladi.

---

<sup>1</sup> Umumiy oʻrta taʼlimning davlat taʼlim standarti va oʻquv dasturi. Toshkent- 2017-yil, 17-bet



O'qitilayotgan ona tili ta'limining asosiy maqsadi o'quvchilarning kommunikativ savodxonlik darajasini oshirish, ularni mustaqil va ijobiy fikrlashga yo'naltirish, fikr muhsulini to'g'ri, ravon, o'rinli ifodalashga o'rgatish ekan, uni amalga oshirishning ishonchli omillaridan biri – matn yaratishning samarali texnologiyasini ishlab chiqish, uni o'quv amaliyotiga izchil joriy etish, o'quvchini muammoli o'quv topshiriqlari orqali izlanish va kashf qilishga yo'naltirish, o'quvchi lug'at boyligini kengaytirish jarayonida nutqiy faoliyatini shakllantirish, (so'zning lug'aviy ma'nolarini sharhlash) fikr ifodalash (og'zaki nutq va matn yaratish)da so'zni tanib va tanlab ishlatishni talab qiluvchi o'quv topshiriqlari, nutqiy madaniyatni yuksaltiruvchi ko'nikma va malakalar tizimi bilan qurollantirishdir. O'quvchini nutqiy madaniyatga, muxtasar matn yaratishga o'rgatishda qarshimizdagi eng dolzarb vazifa – til sathlarini o'zaro bog'lab o'rganish, ona tili mashg'ulotlarida fanlararo aloqani mustahkamlash, matn ustida ishlash orqali o'quvchi so'z boyligini oshirish, maqol, matal, hikmatli so'z, ibora va tasviriy vositalar yordamida nutqiy zaxiralarni boyitishdan iborat. O'quvchiga matn va uning grammatik xususiyatlari, tarkibiy qismlari (kirish, asosiy qism va xulosa), gap, xatboshi va MSB (murakkab sintaktik butunlik)larni o'zaro bog'lovchi, uslubiy ravonlikni ta'minlovchi tanish belgilari, grammatik bog'lamalar haqida to'liq ma'lumot berish, ularni o'quv amaliyotiga jadal tadbiiq etish ko'nikmalarini shakllantirishdan iborat. Zero, "... lug'at zaxirasi bisyor odamning tili biyron, nutqi ravon bo'ladi.."2.

Bu muammolar orasida o'quvchilarda mustaqil matn yaratish ko'nikmalarini shakllantirishning intensiv – universal texnologiyasini yaratish, ana shu maqsadga xizmat qiladigan, matn yaratishning jadallashtirilgan, bosqichli tizimini ishlab chiqish va uni maktab amaliyotiga joriy etish masalasi alohida o'rin tutadi. O'quvchi so'z boyligini oshirishning, uning nutqiy zaxirasini boyitishning eng samarali usuli sathlararo hamda fanlararo aloqadorlikni yo'lga qo'yish (undosh so'zlar ustida ishlash, berilgan so'zning leksik – semantik qurshovi: qaysi so'zlar \_\_\_\_\_

<sup>2</sup>.Pedagogika. O'quv-qo'llanma.T .: O'zR FA "Fan".2006-yil. 56-bet



bilan ishlatilishi, xususiy belgilari miqdorini aniqlash, qaysi soʻz turkumlari bilan ifodalanishi, ularning nomlari soni, sifati, holati, harakatini belgilash v.h.) dan iborat. Demak, oʻquvchi nutqiy koʻnikmalarini takomillashtirishning asosiy omillari tafakkur mahsulini izchil, toʻgʻri, ravon ifodalash, nutqiy vaziyat talabiga koʻra mustaqil matn yaratish koʻnikmalarini shakllantirishdir. Umuman olganda, DTS talablarini toʻla bajarish – oʻquvchi kommunikativ savodxonligini taʼminlash masalasi, ona tili taʼlimida mustaqil matn yaratish koʻnikmalarini shakllantirish texnologiyasini ishlab chiqish va uni muntazam ravishda takomillashtirib borishni taqozo etadi. Buning uchun egallangan bilim, koʻnikma va malakalarning jadal amaliy tatbiqi, yaʼni mustaqil matn yaratish masalasi ona tili darslarida oʻrganilayotgan har bir mavzuning asosiy maqsadiga aylanishi lozim. Matn yaratishning mantiqiy davomi – matn ustida ishlash bilan esa matnning tili, mantiqiy va uslubiy shakllanganlik darajasi oʻrganiladi, oʻquvchining kommunikativ savodxonlik darajasi esa, matn yaratish mahoratini aniqlash jarayonida oʻz yechimini topadi.

Taʼkidlash joizki, taʼlim sifatini oshirishda dars jarayonida oʻqituvchi faqatgina darslik bilan chegaralanib qolmasdan, ijodkorlik va ijodiy muhitni shakllantirishi muhim omillardan sanaladi. Oʻzbek tilini oʻrgatishda darslikda berilayotgan materiallarni yetkazib berishda oʻquvchilarning qobiliyati va isteʼdodini hisobga olgan holda tinglab tushunish, gapirish, oʻqish va yozish koʻnikmalarini rivojlantirish koʻzda tutiladi. Bu esa oʻqituvchidan koʻplab ijodiy ishlashni talab qiladi. Jumladan:

- tinglab tushunish koʻnikmalarini rivojlantirishda materiallarni matn yoki surat holida, balki multimedia imkoniyatlaridan foydalanib boshqa koʻplab shakllarda yetkazib berish imkoniyati mavjud.

- oʻquvchilarni gapirishga oʻrgatishda dialogik va monologik nutqni oʻstirishga eʼtibor qaratish;

- oʻquvchilarning soʻz boyligini oshirish maqsadida oʻzbek tili lugʻat boyligidan faol foydalanish, oʻquvchilar nutqini yangi soʻzlar bilan boyitish uchun lugʻat bilan ishlash mashqlarini izchil yoʻlga qoʻyish;

- rasm va fotoalbomlar, diafilmlar yordamida ko'rganlarini hikoya qilishga, har bir darsda o'zbekcha gazeta va jurnallardan kichik hajmli xabarnomalarni ifodali o'qish va hikoya qilib berishga o'rgatish, notanish so'zlarning lug'atini tuzish va ularni yod olishni talab qilish;

- nutqiy mavzu mazmuniga mos metod va usullardan soddadan murakkabga ko'ra foydalanish;

- bo'sh o'zlashtiruvchi o'quvchini iqtidorli o'quvchiga biriktirib qo'yish va olib borilayotgan ishlarni kuzatib borish;

- o'quvchilarning bilimidagi bo'shliqlarni o'qituvchi oldindan belgilab olishi va eng qulay metodlar yordamida uni bartaraf etishi tavsiya etiladi.

O'qituvchi qaysi sinfda ishlashidan qat'iy nazar, u bog'lanishli nutqdagi tadrijiylikni aniq tasavvur etishi, matn yaratishga oid barcha metodik maqolalar bilan tanishib chiqishi lozim.

To'la savodxonlikka erishishning muhim omillaridan biri, o'quvchilar nutq madaniyati ustida ishlash, ularni og'zaki va yozma nutqlaridagi kamchiliklarni o'z vaqtida aniqlash va tuzatishdan iboratdir.<sup>3</sup>

Shuning uchun 1-4 -sinf o'quvchilariga dars berish jarayonida bir turdagi yozma ishlar bilan chegaralanib qolmay, balki yozma ishning barcha turlari ustida mashg'ulot olib borish, o'quvchilarda fikrni keng ko'lamda va xilma-xil ravishda bayon eta bilish qobiliyatini o'zlashtirish lozim.

- **“Tasavvur va tasvir” usuli** ham matnlarni yozishda o'quvchilarni qiziqtirish bilan birga ularni tinglab tushunish va tushunganlari asosida matn yaratish imkonini beradi. Bunda o'qituvchi o'quvchilarga biror bir hikoya, mavzuga oid ma'lumot, ertak yoki rivoyatni bayon qiladi. O'quvchi esa tasavvur qilgan voqea-hodisa asosida o'z ijod matnini yaratadi.

<sup>3</sup>Ona tili o'qitish metodikasi-K.Qosimova va boshqalar. Toshkent, "Nosir" nashryoti,- 2009-yil, 7-bet

## **“BREYN RING” usuli.**

Texnologiya ikki raundda o'tkaziladi. Har bir raunda oltita topshiriq mujassamlashtiriladi. O'qituvchi slaydlarni namoyish etib, topshiriqni ikki marotaba o'qiydi. So'ng: “vaqt ketdi” jumlasini ishlatadi. Shundan so'ng guruh o'quvchilari topshiriqni bajarishga kirishadi. Topshiriq bajarilgach, guruhdagi o'quvchilar qo'llarini ko'tarib xabar berishlari shart. Har bir guruhdan spiker (boshlovchi) tanlanadi. Spiker doskada bajarilgan topshiriqni izohlab berishi lozim. Birinchi raundda so'ng reklama e'lon qilinadi. Bu reklama – uyga berilgan vazifani tasviriy so'z vositalari asosida ifodalashdan iborat. Reklama uchun 1 daqiqa vaqt ajratiladi.

Ikkinchi raundda faoliyat baholanadi. Har bir to'g'ri izohlangan javob uchun -2 ball, to'liq bo'lmagan javoblar uchun 1 ball. Noto'g'ri javoblar uchun 0 ball belgilanadi. Umumiy ballar yig'indisi guruhlariga taqdim etilgan jamoaviy nazorat varoqlariga tushuriladi. O'qituvchi faollarni baholaydi.



## **Zamonaviy ta'lim metodlari**

### **Individual yondashuv.**

(o'quvchilar orasida sog'lom muhitni yaratishda qo'l keladi.)

Individual yondashuv orqali bolalarning imkoniyat va qobiliyatiga qarab topshiriqlar berish, shaxsiy sifatlarini qamrab olgan holda maxsus pedagogik vaziyatlarni yaratish, yakka holda suhbatlashish, o'z xulqini to'g'rilashga, his-hayajonini boshqarishga o'rgatish, tengqurlari va katta yoshlilar bilan munosabatlarini shakllantirish mumkin.

### **“INSERT” strategiyasi.**

Strategiya o'zlashtirilishi ko'zda tutilgan yangi mavzu bo'yicha o'quvchilarning muayyan tushunchalarga egaliklarini aniqlash va ularda matnga nisbatan tahliliy yondashish ko'nikmalarini shakllantirishga xizmat qiladi.

### **Strategiyani qo'llash jarayonida quyidagi harakatlar amalga oshiriladi:**

- kichik guruhlar shakllantirilib, ular nomlanadi;
- har bir guruhlar o'zlashtirilishi rejalashtirilayotgan mavzuga oid 2 ta fikr bildirish so'raladi;
- o'quvchilar navbatma-navbat mulohazalarni bayon etadildr;
- bayon etilgan fikrlar yozuv taxtasiga yozib boriladi;
- so'ngra o'qituvchi yangi mavzu mohiyatini yorituvchi matnni guruhlariga tarqatadi;
- guruhlar matn bilan tanishib chiqib, matn va o'zlari bildirgan fikrlarning bir-biriga qay darajada muvofiq kelganligini aniqlaydilar (o'xshashlik va farqlar maxsus belgilar yordamida qayd etiladi);
- guruh a'zolari shaxsiy qarashlarini ifoda etadilar va maxsus belgilar soni umumlashtiriladi;
- guruh a'zolari orasidan liderlar belgilanadi;
- liderlar sinf jamoasini guruh natijalari bilan tanishtiradilar;
- guruhlarning yondashuvlari umumlashtirilib, yakuniy xulosa chiqariladi.

### **Strategiyani qo'llashda o'quvchilar quyidagi sxemalar bo'yicha faoliyatini tashkil etadilar:**

#### **Guruhlar tomonidan bildirilgan fikrlar bilan matn qiyosiy taqqoslanadi:**

Maxsus belgilar	Maxsus belgilarning ma'nosi
Z	Matnda guruhlar tomonidan bildirilgan fikrlar o'z aksini topgan bo'lsa
S	Matnda guruhlar tomonidan bildirilgan fikrlar o'z aksini topmagan bo'lsa



?	Matn bilan tanishish jarayonida savollar tug'lsa (tushunmovchiliklar yuzaga kelsa)
---	---

### Liderlarning hisobotidan so'ng guruhlarning natijalarini o'rganish chog'ida:

Maxsus belgilarning tartib nomeri	Guruhlar nomlari			
	Ulug'bek	Beruniy	Ibn-Sino	Ali- Qushchi
1				
2				
3				

Strategiyani o'quvchilar mantiqiy fikrlash, shaxsiy xatolar ustida ishlash ko'nikmalarini shakllantirishga yordam beradi.

#### “ZAKOVATLI ZUKKO” metodi.

Mavjud bilimlarni puxta o'zlashtirishda o'quvchlarning fikrlash, tafakkur yuritish layoqatlariga egaliklari muhim ahamiyatga ega. “Zakovatli zukko” metodi o'quvchlarda tezkor fikrlash ko'nikmalarini shakllantirish, shuningdek, ularning tafakkur tezliklarini aniqlashga yordam beradi. Metod o'z xohishlariga ko'ra shaxsiy imkoniyatlarini sinab ko'rish istagida bo'lgan o'quvchilar uchun qulay imkoniyat yaratadi. Ular o'qituvchi tomonidan berilgan savollarga qisqa muddatlarda to'g'ri va aniq javob qaytara olishlari zarur. Savollarning murakkablik darajasiga ko'ra har bir savolga qaytarilgan to'g'ri javob uchun ballar belgilanadi. Yakuniy ballarning o'rtacha arifmetik qiymatini topish asosida tezligi aniqlanadi.

Ballarning belgilanishi o'quvchlarning shaxsiy imkoniyatlari to'g'risida aniq tasavvurga ega bo'lishlarini ta'minlaydi.



Metod o'quvchlar bilan yakka tartibda, guruhli va ommaviy ishlashda birdek qo'llanilishi mumkin.

### **“Ovozga qo'yish” usuli.**

Dars davomida bahsli vaziyatni keltirib chiqarish; yuzaga kelgan bahs munozarani boshqarish maqsadida, bahs yuritayotgan tomonlarning fikrlarini sinf bo'yicha ovozga qo'yish; har bir fikr bo'yicha qarshi, rozi va betaraflarni aniqlash; tomonlarning dalillarini va fikrlarini tinglash; so'ng yana ovozga qo'yish; xulosalash uchun tashkil etiladi.

Bobokalonimiz Abu Rayhon Beruniy o'quvchilarni ta'lim jarayoniga qiziqtirish muhim vazifa ekanligini uqtirib, “Qadimiy xalqlardan qolgan yodgorliklar” asarida “Maqsad gapni cho'zish emas, balki o'quvchini zeriktirmaslik, chunki doimo bir xil narsaga qarayverish malollik va sabrsizlikka olib keladi. O'quvchi fandan-fanga o'tib tursa, turli bog'larda yurganga o'xshaydi. Birini ko'rib ulgurmasdan boshqasi boshlanadi va kishi har bir narsada o'ziga yarasha lazzat bor deyilganidek ularni ko'rishga qiziqadi, ko'zdan kechirishni istaydi. Bir xil narsa charchatadi, xotiraga malol keladi”, - degan edi. Buyuk bobokalonimiz ta'kidlaganidek, bir xillikdan qochib, xotiraga malol kelmaydigan usullardan foydalanib tashkil etilgan dars esa o'quvchilar xotirasida abadiy saqlanib qoladi, albatta.

### **Foydalanilgan adabiyotlar:**

- 1.Pedagogika. O'quv-qo'llanma.T.: O'zR FA “Fan”.2006-yil.
2. “Umumta'lim fanlar metodikasi” jurnali 2016- yil ,1-son
3. Ona tili o'qitish metodikasi-K.Qosimova va boshqalar. Toshkent, “Nosir” nashryoti,- 2009-yil.
- 4.Internet saytlari.www.ziyouz.com kutubxonasi  
-ZiyoNet .uz, - kitob.uz, - multimediya .uz

## The importance of using innovations in education.

Surkhandarya region Termiz city English teacher of the 12 th general secondary school Hamrayeva Nafisa Zuyadullayevna

### Abstract

**Purpose** – The purpose of this paper is to present an analytical review of the educational innovation field in the USA. It outlines classification of innovations, discusses the hurdles to innovation, and offers ways to increase the scale and rate of innovation-based transformations in the education system. **Design/methodology/approach** – The paper is based on a literature survey and author research. **Findings** – US education badly needs effective innovations of scale that can help produce the needed high-quality learning outcomes across the system. The primary focus of educational innovations should be on teaching and learning theory and practice, as well as on the learner, parents, community, society, and its culture. Technology applications need a solid theoretical foundation based on purposeful, systemic research, and a sound pedagogy. One of the critical areas of research and innovation can be cost and time efficiency of the learning. **Practical implications** – Several practical recommendations stem out of this paper: how to create a base for large-scale innovations and their implementation; how to increase effectiveness of technology innovations in education, particularly online learning; how to raise time and cost efficiency of education. **Social implications** – Innovations in education are regarded, along with the education system, within the context of a societal supersystem demonstrating their interrelations and interdependencies at all levels. Raising the quality and scale of innovations in education will positively affect education itself and benefit the whole society. **Originality/value** – Originality is in the systemic approach to education and educational innovations, in offering a comprehensive classification of innovations; in exposing the hurdles to innovations, in new arguments about effectiveness of technology applications, and in time efficiency of education.

**Keywords:** *Implementation, Innovation, Educational technology, Time efficiency*

### Introduction

Education, being a social institution serving the needs of society, is indispensable for society to survive and thrive. It should be not only comprehensive, sustainable, and superb, but must continuously evolve to meet the challenges of the fast-changing and unpredictable globalized world. This evolution must be systemic, consistent, and scalable; therefore, school teachers, college professors, administrators, researchers, and policy makers are expected to innovate the theory and practice of teaching and learning, as well as all other aspects of this complex organization to ensure quality preparation of all students to life and work. Here we present a systemic discussion of educational



innovations, identify the barriers to innovation, and outline potential directions for effective innovations. We discuss the current status of innovations in US education, what educational innovation is, how innovations are being integrated in schools and colleges, why innovations do not always produce the desired effect, and what should be done to increase the scale and rate of innovation-based transformations in our education system. We then offer recommendations for the growth of educational innovations. As examples of innovations in education, we will highlight online learning and time efficiency of learning using accelerated and intensive approaches.

### **What is educational innovation?**

*Creativity is thinking up new things. Innovation is doing new things (Theodore Levitt)*

To innovate is to look beyond what we are currently doing and develop a novel idea that helps us to do our job in a new way. The purpose of any invention, therefore, is to create something different from what we have been doing, be it in quality or quantity or both. To produce a considerable, transformative effect, the innovation must be put to work, which requires prompt diffusion and large-scale implementation. Thus, innovation requires three major steps: an idea, its implementation, and the outcome that results from the execution of the idea and produces a change. In education, innovation can appear as a new pedagogic theory, methodological approach, teaching technique, instructional tool, learning process, or institutional structure that, when implemented, produces a significant change in teaching and learning, which leads to better student learning. So, innovations in education are intended to raise productivity and efficiency of learning and/or improve learning quality. For example, Khan's Academy and MOOCs have opened new, practically unlimited opportunities for massive, more efficient learning. Efficiency is generally determined by the amount of time, money, and resources that are necessary to obtain certain results. In education, efficiency of learning is determined mainly by the invested time and cost. Learning is more efficient if we achieve the same results in less time and with less expense. Productivity is determined by estimating the outcomes obtained vs the invested effort in order to achieve the result. Thus, if we can achieve more with less effort, productivity increases. Hence, innovations in education should increase both productivity of learning and learning efficiency. Innovation can be directed toward progress in one, several, or all aspects of the educational system: theory and practice, curriculum, teaching and learning, policy, technology, institutions and administration, institutional culture, and teacher education. It can be applied in any aspect of education that can make a positive impact on learning and learners. To raise the quality of teaching, we want to enhance teacher education, professional development, and life-long learning to include attitudes, dispositions, teaching style, motivation, skills, competencies, self-assessment, self-efficacy, creativity, responsibility, autonomy to teach, capacity to innovate, freedom from administrative pressure, best conditions of work, and public sustenance. As such, we



expect educational institutions to provide an optimal academic environment, as well as materials and conditions for achieving excellence of the learning outcomes for every student (program content, course format, institutional culture, research, funding, resources, infrastructure, administration, and support). Education is nourished by society and, in turn, nourishes society. The national educational system relies on the dedication and responsibility of all society for its effective functioning, thus parental involvement, together with strong community and society backing, are crucial for success. A national education system is commonly the product of a distinctive set of historical, political, social, cultural, and economic effects. As it is a complete system, its different areas are not only interrelated and interdependent but act together. Subsequently, any change in one of them may generate a change in others. A few examples of innovations in some areas that made a drastic impact on the whole educational system are:

- political (NCLB (No Child Left Behind Act), Race to the Top);
- social (Equal Opportunities Act, affirmative action policy, Individuals with Disabilities Education Act);
- philosophical (constructivism, objectivism);
- cultural (moral education, multiculturalism, bilingual education);
- pedagogical (competence-based education, STEM (curriculum choices in school: Science, Technology, English, and Mathematics);
- psychological (cognitive science, multiple intelligencies theory, Maslow's hierarchy of needs, learning style theory); and
- technological (computer-based learning, networked learning, e-learning).

Though these innovations left a significant mark on education, which of them helped improve productivity and quality of learning? Under NCLB, we placed too much focus on accountability and assessment and lost sight of many other critical aspects of education. In drawing too much attention to technology innovations, we may neglect teachers and learners in the process. Stressing the importance of STEM at the expense of music, arts and physical culture ignores young people's personal, social, emotional, and moral development. Reforming higher education without reforming secondary education is futile. Trying to change education while leaving dysfunctional societal and cultural mechanisms intact is doomed. It is crucial, therefore, when innovating to ask, "What is this innovation for?" "How will it work?" and "What effect will it produce?". Many of us educators naively believe grand reforms or powerful technologies will transform our education system. Did we not expect NCLB to change our schools for the better? Did we not hope that new information technologies would make education more effective and relieve teachers from tedious labor? However, again and again we realize that neither loud reforms nor wondrous technology will do the hard work demanded of teachers and learners. Innovations can be categorized as evolutionary or revolutionary (Osolind, 2012), sustaining or disruptive (Christensen and Overdorf, 2000; Yu and Hang, 2010).

Evolutionary innovations lead to incremental improvement but require continuity; revolutionary innovations bring about a complete change, totally overhauling and/or replacing the old with the new, often in a short time period. Sustaining innovation perpetuates the current dimensions of performance (e.g. continuous improvement of the curriculum), while disrupting innovation, such as a national reform, radically changes the whole field. Innovations can also be tangible (e.g. technology tools) and intangible (e.g. methods, strategies, and techniques). Evolutionary and revolutionary innovations seem to have the same connotation as sustaining and disruptive innovations, respectively.

### **Effects of technology innovations in education**

*A tool is just an opportunity with a handle (Kevin Kelly).*

When analyzing innovations of our time, we cannot fail to see that an overwhelming majority of them are tangible, being either technology tools (laptops, iPads, smart phones) or technology-based learning systems and materials, e.g., learning management system (LMS), educational software, and web-based resources. Technology has always served as both a driving force and instrument of innovation in any area of human activity. It is then natural for us to expect that innovations based on ET applications can improve teaching and learning. Though technology is a great asset, nonetheless, is it the single or main source of today's innovations, and is it wise to rely solely on technology?

The rich history of ET innovations is filled with optimism. Just remember when tape recorders, video recorders, TV, educational films, linguaphone classes, overhead projectors, and multimedia first appeared in school. They brought so much excitement and hope into our classrooms! New presentation formats catered to various learning styles. Visuals brought reality and liveliness into the classrooms. Information and computer technology (ICT) offered more ways to retrieve information and develop skills. With captivating communication tools (iPhones, iPads, Skype, FaceTime), we can communicate with anybody around the world in real time, visually, and on the go. Today we are excited about online learning, mobile learning, social networking learning, MOOCs, virtual reality, virtual and remote laboratories, 3D and 4D printing, and gamification. But can we say all this is helping to produce better learning? Are we actually using ET's potential to make a difference in education and increase learning output?

### **Globalization in education**

Along with developing our own innovations and creating a broad base for implementation, it might be useful to look outside the box. As the world becomes more and more globalized, national education systems are shedding their uniqueness and gaining a more universal, homogeneous look (e.g. the Bologna process, which has brought 50 national higher education systems to a common denominator in Europe and beyond) (Bologna process, 2016). Scholars indicate there is “[...] the need for US universities to keep up

with the rest of the world in today's highly competitive educational marketplace" (Wildavsky et al., 2012, p. 1). It is also economically and culturally beneficial to learn from each other in the spirit of global cooperation and share one's achievements with others. While in the context of globalization it may be convenient to have a common education system across the world, however, to satisfy the needs and expectations of the nation-state it is necessary to continue innovating within one's own system. The rich international educational palette offers unique solutions to many issues facing US schools and universities. What attractive innovative approaches exist in the world that could be applied to the US education system? To mention just a few, the Confucian culture of appreciating education in China, Japan, South Korea, and other South-East Asian nations which brings students' and parents' positive and respectful societal attitudes toward education and educators; cultural transformation in education and quality teacher preparation in Finland, Singapore, and Shanghai; organizational innovations in schools of Ontario, Canada. In Finland, a new ecosystem for learning was created (Niemi et al., 2014). Singapore, for one, has become one of the top-scoring countries on the PISA tests by cultivating strong school leadership, committing to ongoing professional development, and exploring innovative models, like its tech-infused Future Schools (EDUTOPIA, 2012b). In Shanghai, China, every low-performing school is assigned a team of master teachers and administrators to provide weekly guidance and mentorship on everything from lesson plans to school culture (EDUTOPIA, 2012a). The list of international innovations to cogitate is, fortunately, extensive. Is this what our educational innovators could do something about? Daniel Willingham demonstrates a very interesting angle in international education that substantially differs from ours: "In China, Japan and other Eastern countries, intelligence is more often viewed as malleable. If students fail a test or don't understand a concept, it's not that they are stupid – they just haven't worked hard enough yet. This attribution is helpful to students because it tells them that intelligence is under their control. If they are performing poorly, they can do something about it [...]. Children do differ in intelligence, but intelligence can be changed through sustained hard work" (Willingham, 2010, p. 131). There are numerous exciting foreign examples for the US educators to learn from and innovate, implementing and adapting them to US schools.

### **Learning faster, learning better, and at a lower cost?**

*You don't have the time, you make the time (Thorin Klosowski)*

Among many points for educational innovations time definitely deserves close attention. Time is a significant factor in education. Attempts to save time on learning and raise its productivity are well known to each of us. To increase learning efficiency using so-called accelerated and intensive approaches is a promising path for innovation. These two approaches demonstrate the difference between evolutionary and revolutionary disruptive approaches. Innovation, as we know, can be called to life by social, political, or



professional factors but the strongest is definitely economic. A flat world (Friedman, 2005) means global competition, faster production cycles, and more to keep up with. Time is speeding up. Requirements for workers are rapidly mounting in industry and business due to swiftly changing technologies and fierce international competition. It is impractical to spend a third of one's active lifetime attending secondary school and college learning in advance what may not be useful on the job in the next 10 to 15 years because manufacturing, technology, and business will completely change. Additionally, the cost of a college education is rising faster than inflation, though the outcomes are disproportionate to this rise: "[...] tuition has increased faster than inflation, without a comparable increase in the quality or results" (Brewer and Tierney, 2012, p. 13). If you ask students what worries them most, it is the cost of the next course and its value for their future job. Education has become more expensive and less affordable for many people. This also creates a heavy burden on the state's budget. Therefore, educators need to find ways to make education more time and cost efficient (Hjeltnes and Hansson, 2005). We can identify two possible roads to take. The first is to increase revenue, and this is what the majority of colleges and universities are doing. Raising tuition, however, has its limits; government support is drying out. Cutting costs, on the other hand, may undermine some essential aspects of higher education. The second road is to increase learning productivity defined as the output (learning outcomes measured in certain units) per dollar or per time unit (academic year, semester, month, week, day, or hour). The former can be used to compute cost efficiency, while the latter will help to define time efficiency. Time efficiency and cost efficiency of education are evidently interrelated. The most obvious source of enhancing educational productivity is integration of ICT; however, there are other ways.

## Conclusion

US education desperately needs effective innovations of scale that can help produce high quality learning outcomes across the system and for all students. We can start by intensifying our integration of successful international learning models and creating conditions in our schools and colleges that foster and support innovators and educational entrepreneurs, or edupreneurs (Tait and Faulkner, 2016). Moreover, these transformations should be varied, yet systematic, targeting different vital aspects of education. Deep, multifaceted, and comprehensive innovations, both tangible and intangible, have the capacity to quickly generate scalable effects.

## References

Aaron, S. (2007), "An insider's look at online learning", Teaching Community, available at: <http://teaching.monster.com/education/articles/1599-an-insiders-look-at-online->



learning?print=true (accessed September 3, 2016).

Abeyta, E. (2013), "Lifelong customers: the response to student consumerism", The Evollution, available at: <http://evollution.com/opinions/lifelong-customers-response-student-consumerism/> (accessed September 10, 2016).

Accuosti, J. (2014), "Factors affecting education technology success", ASEE 2014 Zone I Conference, April 3-5, available at: [www.asee.org/documents/zones/zone1/2014/Student/PDFs/112.pdf](http://www.asee.org/documents/zones/zone1/2014/Student/PDFs/112.pdf)

Afshar, V. (2016), "Disrupting higher education", a blog, The Huffington Post, August 5, available at: [www.huffingtonpost.com/vala-afshar/disrupting-higher-educati\\_b\\_11341146.html?](http://www.huffingtonpost.com/vala-afshar/disrupting-higher-educati_b_11341146.html?)

Baer, L. and McCormick, J. (2012), "Building the capacity for change through innovation", in

Hoffman, A. and Spanghel, S. (Eds), *Innovation in Higher Education: Igniting the Spark for Success*,

American Council on Education, Rowman&Littlefield Publishers Inc., Lanham, MD, pp. 165-181.

Barbera, E., Gros, B. and Kirschner, P. (2015), "Paradox of time in research on educational technology", *Time & Society* 2015, Vol. 24 No. 1, pp. 96-108, available at: <http://tas.sagepub.com/content/24/1/96.refs> (accessed August 13, 2016). Bok, D. (2007), *Our Underachieving Colleges*,

Princeton University Press, Princeton, NJ, p. 6. Bologna Process (2016), "European higher education area and Bologna process", available at: [www.ehea.info/](http://www.ehea.info/) (accessed May 28, 2016).



## Texnologiya darslarida bo'shliqlar bilan ishlashda qo'llanadigan usullar

### Приемы работы с пробелами на уроках технологии

### Methods used in working with spaces in technology classes

Abdurahmonova Robiya Xolmuratovna

Surxondaryo viloyati Termiz shahar

12-umumiy o'rta ta'lim maktabi

texnologiya fani o'qituvchisi

**Annotatsiya:** Ushbu maqolada texnologiya darslarida bo'shliqlar bilan ishlashda qo'llanadigan usullar xususida so'z boradi. Unda interfaol usullardan bir qanchasidan foydalanish haqida yoritilgan.

**Аннотация:** В данной статье речь пойдет о методах, используемых при работе с пробелами на уроках технологии. Он охватывает использование нескольких интерактивных методов.

**Abstract:** This article is about the methods used in working with spaces in technology classes. It covers the use of several interactive techniques.

**Ushbu maqolani yozishdan maqsad:** bo'sh o'zlashtiruvchi o'quvchilarni texnologiya faniga qiziqtirish.

**Цель написания данной статьи** - заинтересовать учащихся техническими науками.

**The purpose of writing this article** is to interest the students in technology science.

**Usullar:** "Hamkorlik", "Rasmljumboq", "Kim bo'lsam ekan?", "Moychechak", "SWOT-tahlil", "T"chizmasi, "Yangilik kashf etib o'rganamiz", "Arra", "Yo'qdan bor", "Do'stingizni qutqaring"

**Методы:** «Сотрудничество», «Картинка-пазл», «Кто я?», «Ромашка», «SWOT-анализ», «Т»-диаграмма, «Учимся, открывая новое», «Пила», «Йо» ваш друг"

**Methods:** "Cooperation", "Picture puzzle", "Who am I?", "Daisy", "SWOT-analysis", "T" chart, "Let's learn by discovering new things", "Saw", "Yo "Save your friend"

**Natija:** Interfaol usullar orqali bo'sh o'zlashtiruvchi o'quvchilarni texnologiya fanini mustaqil o'zlashtiradilar.



**Результат:** С помощью интерактивных методов учащиеся самостоятельно изучают технические науки.

**Result:** Through interactive methods, free-flowing students learn technology science independently.

**Kalit so'zlar:** interfaol, texnologiya, "T" chizmasi, Moychechak, bo'shliq, SWOT, multimediya, videotasma, jumboq...

**Ключевые слова:** интерактив, технология, Т-образная диаграмма, ромашка, разрыв, SWOT, мультимедиа, видеокассета, головоломка...

**Keywords:** interactive, technology, "T" diagram, Daisy, gap, SWOT, multimedia, videotape, puzzle...

Bugungi kunda ilm-fan, texnika va ishlab chiqarish sohalarining tez sur'atlarda jadallik bilan rivojlanishi barcha ta'lim muassasalarida ta'lim-tarbiya sifatini mazmun jihatidan yangi bosqichga ko'tarishni talab etmoqda. Bu o'z o'rnida har bir tizim xodimi, ayniqsa, o'qituvchilar zimmasiga yanada yuksak mas'uliyat va vazifalarni yuklaydi. **Negaki, rad qilib bo'lmaydigan bir haqiqat bor — qilingan barcha sa'y-harakatlar oxir-oqibat o'qituvchi mehnati orqali o'z natijasini o'quvchilarning yaxshi bilimi va xush axloqida namoyon etadi.** Shunday ekan, pedagoglardan vijdonan mehnat qilish, yorug' kelajagimiz oldidagi mas'uliyatlilik, ko'rsatilayotgan yuksak e'tiborga munosib javob berish talab etiladi.

**Demak ta'lim-tarbiyaning sifati, samaradorligi birinchi navbatda sifatli ta'limga bog'liq. Sifatli ta'lim esa xalqona tilda aytganda yaxshi muallimga, o'qituvchi va tarbiyachiga bog'liq.**

Inson paydo bo'libdiki, ta'lim-tarbiya paydo bo'lgan. Ta'lim-tarbiya paydo bo'libdiki ustoz-murabbiylarga xos bo'lgan sifatlar hamda talablar ortib borgan.

Shuni alohida ta'kidlash joizki, "yaxshi" degan so'zning ortida doimo ijobiylik, samarali natijaga erishganlik tushunchasi turadi. Ya'ni, yaxshi muallimlarning yaxshiligi ularning yuqori natijalarga erishgan o'quvchilari hamda jamiyatda o'z o'rnini topgan shogirdlarining ko'pligi bilan izohlangan.

Jamiyatimizdagi ko'pchilik insonlar o'qituvchilarni kunlar, haftalar va oylar davomida o'qitiladigan fan bo'yicha asta-sekinlik bilan turli xil ko'rsatma va topshiriqlar beradigan hamda bir maromda qandaydir bilimlar majmuasini o'quvchilarga singdiradigan zerikarli mutaxassislar sifatida tushunadilar. Lekin ularning qanday ko'rsatma va topshiriqlar berishlari hamda bunday usullar qanday samara berishini ko'pchilik bilmaydi yoki tushunmaydi. Shuning uchun ham, yillar davomida ta'lim berishning bir qancha usullari va uslubiyati vujudga keldiki, ularning jamiyatdagi o'rni, ahamiyati beqiyosdir. Ba'zi bir ta'lim berish uslublari yosh bolalarning bilim olish jarayonini o'rganish asosida tashkil etilgan bo'lsa, boshqalari dars berish jarayonida ro'y beradigan muammolarni hisobga olgan holda tashkil etilgan.

Texnologiya fanining maqsadi o'quvchilarni aqliy va jismoniy mehnat turlari, jarayonlari hamda kasblar bilan tanishtirish, ularda dastlabki mehnat ko'nikmalari va malakalarini, mehnatga qiziqish hamda mehnatsevarlikni shakllantirish, ularni mehnat va kasblarni qadrlashga, ularning ahamiyatini tushunishga o'rgatish, ongli ravishda kasb tanlashga tayyorlash orqali kasbgacha tayyorgarliklarini amalga oshirish hamda jamiyat va shaxs farovonligi yo'lida mehnat faoliyatiga qo'shilishlariga imkon beruvchi shaxsiy sifat va tafakkurlarini rivojlantirishdan iborat.

O'quvchilarning bilim bo'shliqlarini to'ldirishda ko'rgazmalilikka ham alohida e'tibor berilsa ayni muddao bo'lur edi. Chunki ta'limning ko'rgazmalilik tamoyili qadim zamonlardan beri ishlatilib kelinayotgan eng qulay, samarali va tushunarli tamoyil hisoblanadi. Zero, ko'rish orqali eshitishga nisbatan 13 marta ko'proq axborotlarni miyaga yetkazib berish mumkin. Bu ma'lumotlar tez, oson va mustahkam o'rnashib qoladi. Bu jarayonda o'qituvchidan quyidagilarga amal qilish lozim bo'ladi:

-So'z bilan emas, namoyish bilan ko'proq, tez va oson tushunib olish mumkin.

Ko'rgazmalilik faqat tomosha emas, balki bilim olishning manbai, izlanuvchanlik, ijodkorlikka o'rgatuvchi omildir.<sup>1</sup>

**-Elektron darslik, multimediya, videotasmalardan foydalanishga harakat qiling.**  
Ko'rgazmali qurol ishlata turib diqqat, kuzatuvchanlik, tafakkur madaniyati, loyihalash, ijodkorlik va o'qishga qiziqishga o'rgating.

**Ko'rgazmalilikning hayot bilan bog'iiqligiga e'tibor qarating.**

Ko'rgazmali materiallardan foydalaning, ammo juda ko'p emas, chunki bu o'quvchi diqqatini bo'lib, charchatib, asosiysidan chalg'itadi.

Bundan tashqari tashqi olamni bilish, o'zaro bog'liqlik tushunchalarni oddiydan murakkabga qarab borishda mantiq, mantiqiy tafakkur, qadam-baqadam, uzilishlarsiz, takrorlab turish bo'lmasa bilim olish jarayonida bo'shliqlar paydo bo'laveradi.

**Bunday holatning oldini olish uchun o'qituvchi quyidagi eslatmalarni unutmasligi lozim:**

-Bilimlar tizimi shakllanishning oson bo'lishi uchun shakl, jadval, reja asosida ish olib boring.

-Tushuntirish qiyin bo'lgan yoki isbotlanmagan savolni darsga kiritmang.

-Tizimning buzilishiga yo'l qo'ymang. Agar shunday bo'lsa yana orqaga qayting va tezda uzilishni to'ldiring.

-Oldin o'rganganlarini takrorlab turing, bir-biriga bog'lang.

-Yangi materialni oson, sodda, tabiiy tarzda tushuntiring. Olingan tushunchalarni tez- tez sinab ko'rishga harakat qiling.

**O'quvchining bilim olishga qiziqishini oshirish uchun quyidagi vosita va yo'llarni qo'llash mumkin:**

-qiziqib berilib o'qitish;

-o'quv materialini qiziqarli qilib tushuntirish;

-hayot bilan bog'lash;

---

<sup>1</sup>. Abduqodirov A.A. va boshqalar. «Case-stady» uslubi: nazariya, amaliyot va tajriba.-T.: Tafakkur qanoti, 2012.-134 b.

- amaliy ahamiyatini ko'rsata bilish;



- ilg'or, interfaol usullarni qo'llash;
- kompyuterli ta'lim;
- ishonch;
- test, reyting orqali bilim ko'nikmalarini sinash;
- ijobiy iqlim yarata bilish;
- o'qituvchining o'z faniga va o'quvchilariga munosabati;
- natijalarni ko'rsata bilish, namoyish etish.

Bilishning asosini amaliyot tashkil etadi.

Bo'sh o'zlashtiruvchi o'quvchilar bilan ish olib borish jarayonida psixologiya faniga ma'lum bo'lgan bolalar qobiliyatini aniqlash testlaridan ham foydalanish samara beradi.

### Interfaol usullarni qo'llash orqali darsda bo'sh o'zlashtiruvchi o'quvchilarni faollashtirish

**“Hamkorlik” usuli.** Bu usulda o'quvchilar bir-biriga o'rgatadi, o'rganadi, jamoa bo'lib ishlaydi. Bunda o'zaro amaliy ishni bir-biriga o'rgatib, sinfning o'zlashtirish darajasi yuqori, samarali bo'lishiga erishibgina qolmay, ahil jamoa bo'lib shakllanadi.

**“Rasmi jumboq” mashqi:** O'quvchilarga rasm tasviri ko'rsatiladi. Rasmda nimalar tasvirlangani so'raladi. O'quvchilar fikri eshitiladi. Shu orqali o'quvchilarning diqqati darsga qaratiladi.

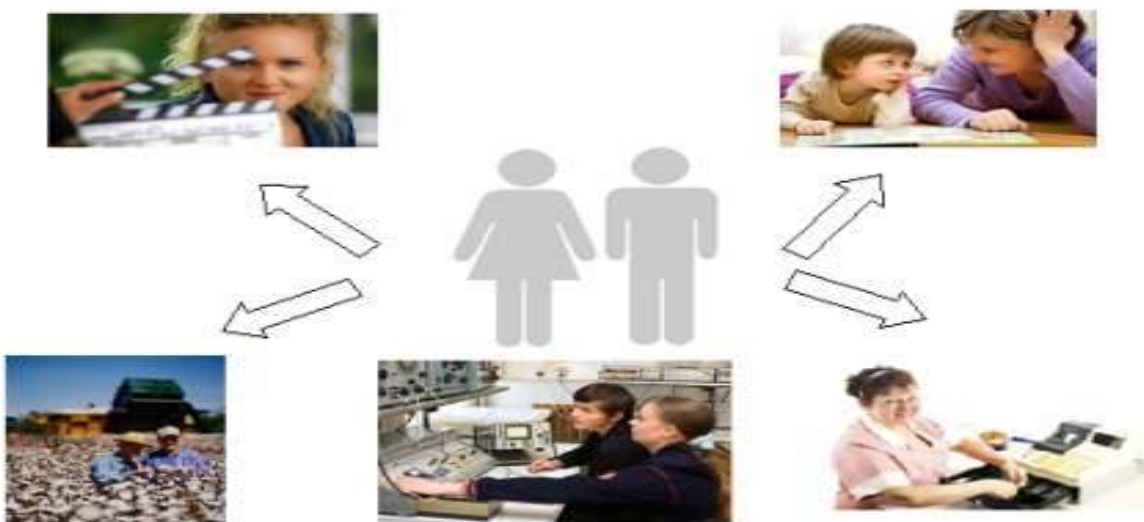

“Kim bo’lsam ekan?” usuli. Bunda o’quvchilar kasblarga yo’naltiriladi. O’quvchilar o’z qiziqishiga ko’ra kasblarni tanlashadi. Shunga ko’ra o’qituvchi shu yo’nalishga yo’naltiriladi.



## “Moychechak” usuli.

“Moychechak” usuli. O’tilgan mavzu shu usul orqali so’raladi. Moychechak barglariga savollar yoziladi. O’quvchilar savollarga javob beradi va moychechak hosil bo’ladi.





“SWOT-tahlil” *metodi* asosida guruhlarga vazifa beriladi. Yangi mavzudan kelib chiqib o‘z mustaqil fikrlarini yozishadi.

S-Kuchli tomonlar	W-
O-Imkoniyat	T-xavf-xatar Texnika xavfsizligiga rioya qilish kerak

“T”chizmasi usuli. Bunda mavzuning ijobiy, ya’ni yangilik, yaxshi tomonlari va salbiy tomonlari, xavflilik darajalari so‘raladi.



**Biz ham pedagoglarga innovatsion faoliyat bilan shug'ullanish bo'yicha o'z tavsiyalarimni aytib o'tmoqchimiz. Pedagoglar ta'limda yuqori samaradorlikka erishish uchun quyidagi asosiy tamoyillarga e'tiborni qaratish lozim, deb hisoblaymiz:**

- innovatsion texnologiya tushunchasini, uning mazmun mohiyatini bilishi;
- innovatsion texnologiyalarning ta'lim maqsadini amalga oshirishdagi o'rni va rolini bilishi;

- innovatsion texnologoyalarni fanlar bo'yicha qo'llash printsiplarini bilishi;
- ta'limiy va ishchanlik o'yinlarini bilishi;
- muammoli rivojlantiruvchi ta'lim metodlarini bilishi;
- o'quvchilarning mustaqil faoliyatlarini tashkil qilish va ta'minlash yo'llarini bilishi;
- o'quvchilarning o'z ustida mustaqil ishlash mahoratini oshirish usullarini egallashi;
- ko'rgazmali o'qitish usullarini bilishi va egallashi;
- ilg'or pedagogik texnologiyalarni qo'llab, namunaviy-imitatsiya o'quv-mashg'ulotlarini o'tishi;
- ta'lim-tarbiyaning faollashtiruvchi usullarini bilishi va egallashi kerak Xulosa qilib aytganda, texnologiya darslarida bo'shliqlarni to'ldirish uchun turli fanlar bilan bog'lab o'tish, interfaol usullardan foydalanish muhim ahamiyat kasb etadi.

### **“Aql charxi” usuli.**

1. Un qanday mahsulot va u nimalardan olinadi?
2. Uning qanday turlari va navlarini bilasiz?
3. Nima uchun bug'doy uni yaxshi hisoblanadi?
4. Uning sifatini qanday tekshirish mumkin?

**“Yangilik kashf etib o'rganamiz” usuli.** Bu yondoshuv o'quvchi-larning egallagan nazariy bilimlarini amaliyotga tadbiq etish bilan bir qatorda ularning o'z-o'zlarini rag'batlantirish orqali bilim va ko'nikmalar to'plashlariga sharoit yaratadi.

### **Asosiy tamoyillari quyidagicha:**

O'rganishdan maqsadni avvaldan aniqlab olish talab qilinadi.

O'rganish jarayoni ma'lum bir topshiriqqa yo'naltirilgan bo'lishi kerak.

Topshiriq quyidagilarni ta'minlaydi:

- Tayanch ma'lumot olish uchun asos;
- O'quvchi uchun notanish bo'lgan ma'lumotga chuqur kirib borishiga undaydigan so'rovga e'tibor berish;
- Oldindan aniqlangan va sog'lom tarzdagi o'rganishga asoslangan natijalar.

Muvaffaqiyat – faoliyat-yutuq motivatsiyasiga asoslangan.<sup>2</sup>



**“Yo‘qdan bor” usuli.** Ushbu usul ta‘lim oluvchilarning o‘quv materialini mustaqil o‘zlashtirishini, o‘z – o‘zini tekshiruv malakalarini amaliyotda qo‘llash usulidir. Bu usul vaqti–vaqti bilan o‘tkazib turiladi, o‘quvchilarning mustaqil o‘rganish, darslik bilan ishlash va mustaqil amaliy faoliyat bilan shug‘ullanish ko‘nikmalarini shakllantiradi. Har bir o‘quvchi alohida yoki umumiy tarzda tashkil qilinadigan topshiriqni bajaradi. O‘qituvchi o‘quvchilarning amaliy faoliyatiga aralashmay, tashqaridan teskari aloqamuloqot yordamida yo‘naltirib boshqaradi va nazorat qiladi. Bunda o‘quvchilarni tejamkorlikka yo‘naltirish maqsad qilingan.

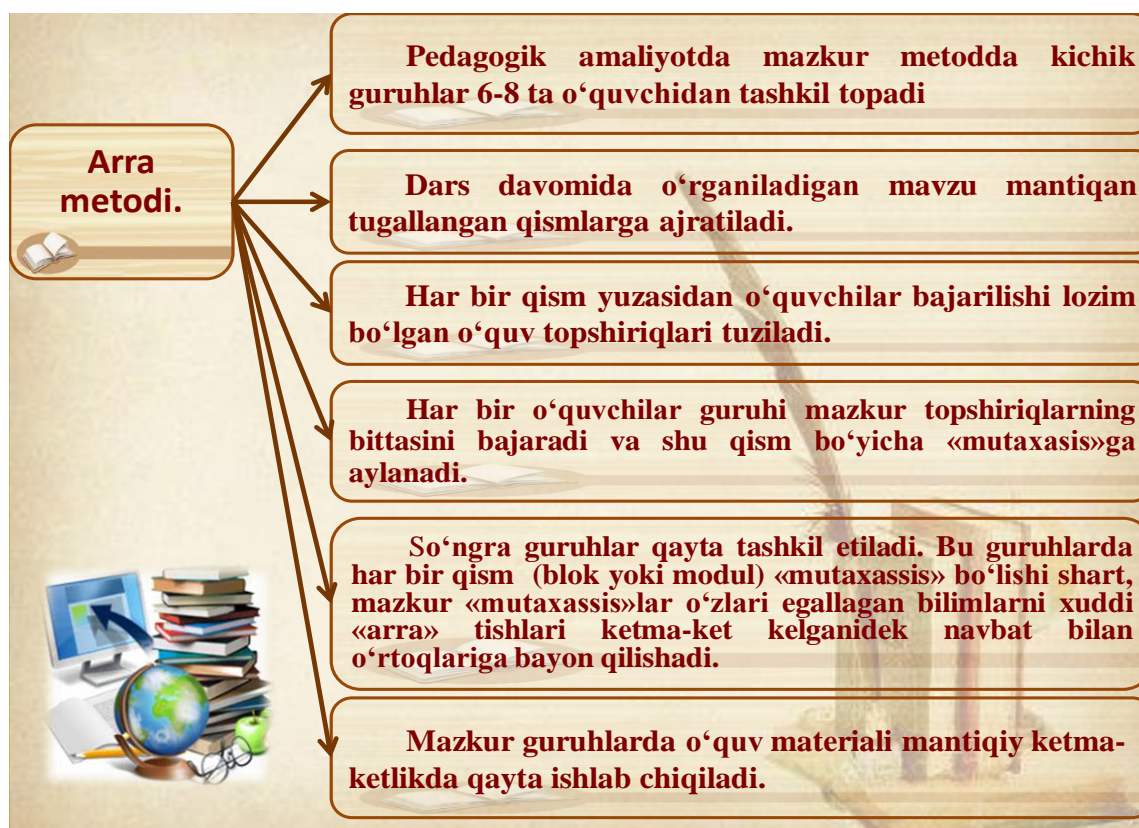

Texnologiya darslarida bo‘sh o‘zlashtiruvchi o‘quvchilar bilan ishlashda amaliy mashg‘ulotlarning ham o‘rni ham beqiyos. Quyida bir amaliy mashg‘ulotni ko‘rsatib o‘tmoqchiman.

<sup>2</sup>.Golish L.V., Fayzullayeva D.M. Pedagogik texnologiyalarni loyihalashtirish va rejalashtirish. T., “Iqtisodiyot”, 2012-yil, 33-bet.

**Amaliy mashgʻulot. Lochira pishirish.** Amaliy mashgʻulot uchun zarur boʻlgan asbob va idishlar: gaz plitasi, chuqur idish, chakich, likopchalar.

**Kerakli masalliq:** 500 g un, 200 g mol yogʻi (sariyogʻ yoki margarin), 1 ta tuxum, 1 choy qoshiq tuz, 0,5–1 stakan iliq suv (yoki sut), ozgina sedana.

### *Ish bajarish tartibi:*

1. Idishdagi iliq suvga tuz va tuxum solinadi va tuz erigach, yogʻ eritib solinadi.
2. Soʻngra un solib, sal yumshoqroq xamir qoriladi va 20 daqiqa tindirib qoʻyiladi.
3. Kichik zuvalachalarga boʻlinib, 3–4 mm qalinlikda non shaklida yoyiladi.
4. Ichi chuqur tovoqqa solinib, yonboshi chimdilab chiqiladi.
5. Yasalgan yupqa non – lochira ustiga chakich uriladi, tuxum yoki qatiq surtiladi.
6. Yasalgan yupqa non – lochira ustiga qora sedana sepiladi.
7. Pechda +180°C da 20–35 daqiqa pishiriladi va dasturxonga tortiladi.

Lochira pishirish jarayoni.<sup>3</sup>



### «Pochtachi» taʼlimiy oʻyini.

Bunda oʻquvchilardan biri pochtachi sifatida sinfga kirib keladi va oʻquvchilarga bittadan surat solingan xatjild topshiradi. Har bir oʻquvchi

qoʻlidagi suratda nimalar tasvirlanganligini soʻzlab beradi. Boshqa oʻquvchilar oʻrtoqlarining

<sup>3</sup>8-sinf Darslik kitobi, Toshkent, “Oʻqituvchi”, 2019-yil, 58-bet

hikoya davomida nechta soʻzdan foydalanganini sanab boradi. Soʻzlardan koʻp va oʻrinli foydalangan oʻquvchi gʻolib sanaladi.

**“Doʻstingizni qutqaring” usuli** orqali oʻquvchilar guruh boʻlib bir-biriga mehrlilik boʻlish, hamjihatlik, bilimni yanada mustahkamlash, tezkorlik, hozirjavoblik jihatlari oshirishga undaydi

Shuni unutmagan holda har tomonlama barkamol avlodni tarbiyalash biz ustozlardan izlanishni talab etadi. Oʻquvchilarni darsga qiziqtirish uchun bor kuch va imkoniyatlardan oqilona foydalansak, albatta oʻz maqsadimizga yetamiz.

### **Foydalanilgan adabiyotlar:**

1. Abduqodirov A.A. va boshqalar. «Case-stady» uslubi: nazariya, amaliyot va tajriba.-T.: Tafakkur qanoti, 2012.-134 b.
2. Golish L.V., Fayzullayeva D.M. Pedagogik texnologiyalarni loyihalashtirish va rejalashtirish. T., “Iqtisodiyot”, 2012.
3. “Umumtaʼlim fanlari metodikasi” jurnali, 1-, 2-, 3-, 4-sonlar, 2018.
  4. Internet saytlari:-ziyoNet .uz, kitob.uz, multimediya .uz
  - 5.6-sinf Darslik kitobi.



## BOSHLANG'ICH SINIF MATEMATIKA DARSLARIDA AYRIM DIDAKTIK O'YINLAR, ULARDAN FOYDALANISH.

Qo'chqorova Roziya Xudayarovna

Surxondaryo viloyati Termiz shahridagi 6-umumiy o'rta ta'lim maktabining

boshlang'ich sinf o'qituvchisi

Tel: +998 90 375 83 83

**Annotasiya:** matematika darslarida qo'llash mumkin bo'lgan didaktik o'yinlardan namunalari

**Kalit so'zlar:** kirish, "jim" o'yini, "Zukkolar" o'yini, "Kim epchil o'yini

Ma'lumki 1-sinfga qabul qilinib, maktab ostonasida ilk qadam qo'ygan bolaning faoliyatida o'yin asosiy o'rinni egallaydi. O'yin ularning eng sevimli mashg'uloti bo'lib, ular har qanday mashg'ulotni o'yin bilan uyg'unlashtirishga harakat qiladilar. Shunday ekan o'qituvchi o'quvchi faoliyatidan ularning sevimli mashg'uloti - o'yinni siqib chiqarmasdan, undan maqsadga muvofiq foydalanish bilan ta'lim jarayonining samaradorligini oshirishga imkon beradi. Boshlang'ich sinf matematika darslarida didaktik o'yinlardan foydalanish o'quvchilar zihnini o'stirish, tez hisoblash ko'nikmalarini oshirishda muhim ahamiyatga ega. Didaktik o'yinlar jarayonida o'quvchilar o'yin qoidalariga qat'iy rioya qilishga o'rganadilar, inoqlik his - tuyg'ulari, dunyoqarashlari shakllanib boradi.

Quyida matematika darslarida o'tkaziladigan ayrim didaktik o'yinlardan namunalari keltiriladi.

### "Jim" o'yini

O'yinning maqsadi: O'quvchilarning o'n ichida "+", "-" belgilari haqidagi bilim va malakalarini oshirish, sinash. O'yin guruhlarda o'ynaladi.

O'yin jihozi: Raqamlar yozilgan tarqatmalar, misollar, jadval.

O'yinning borishi: Jadvallar doskaga osib qo'yiladi, doskaga bo'r bilan yoziladi. O'yin ovoz chigarmagan holda o'tkaziladi.

O'qituvchi ko'rsatkich bilan 7 va 5 ni ko'rsatadi. O'quvchilar o'ylab 2 yozilgan tarqatmani ko'rsatadilar.

Kamchilik: sinfni jimligini saqlab qolish muaammosi

### **"Zukkolar" o'yini.**

O'yinning maqsadi: Ko'paytirish va bo'lishga doir amallar yechish malakalarini mustahkamlash.

O'yin jihozi: uchta bayroqcha.

O'yinning borishi: Qatorlararo o'tkaziladi. Qatorlar nomi doskaga yoziladi va o'quvchilar soni teng bo'linadi. O'qituvchi har bir qatorning oxirida o'tirgan o'quvchiga bayroqchani beradi. O'qituvchi son aytadi. Masalan: 1- qatorga 6 soni, 2-qatorga 4 soni, 3-qatorga 5 soni. Bayroqchalarni olgan o'quvchi  $6 \cdot 1 = 6$  deb bayroqchani oldingi partadagi o'quvchiga uzatadi.

$12 \cdot 2 = 24$  ;  $24 : 3 = 8$ ;  $8 \cdot 5 = 40$  ;  $40 : 4 = 10$  O'quvchilar natija qaysi son bilan tugasa, shu son bilan boshlanadigan ifoda tuzishi kerak bo'ladi. Bayroqcha 1-partaga kelganda oxirgi o'quvchi 6 soni hosil bo'ladigan ifoda bilan o'yinni yakunlashi kerak bo'ladi. Qaysi qatorning bayroqchasi birinchi partaga tez yetib kelsa, o'sha qator g'olib bo'ladi. Go'lib qatorning nomi yozilgan joyda bayroqchalar birlashtirilib qo'yiladi.

### **""Kim epchil" o'yini.**

O'yin maqsadi: Hozirjavoblik, topqirlik malakalarini oshirish.

O'yin jihozi: 2 ta savatcha ifodalar yozilgan olmalar 12-6; 2+8; 7+5; 4+8; 10-3 va hakoza. Stol ustida "olmalar" yozib qo'yiladi. Doskaga 2 o'quvchi chiqadi. Stol ustidagi "olmalar"dagi ifodalarning natijalarini aytib savatga sola boshlaydilar. Ifodaning qiymatini to'g'ri topmagan o'quvchi ularni savatga sola olmaydi. Qaysi o'quvchi savatga ko'p "olma" tergan bo'lsa, o'sha o'quvchi g'olib bo'ladi.

### **Foydalanilgan adabiyotlar;**

1. "Boshlang'ich ta'limda zamonaviy pedagogik texnologiyalardan foydalanish" o'quv qo'llanma
2. "Didaktik o'yinlar" S.Qurbonov , O. Halillayev, Z.Qutliyeva o'quv qo'llanma 2017-yil
3. Ziyonet elektron kutubxonasi



## XALQARO TADQIQOTLARDA MUVAFFAQIYATLI ISHTIROK ETGAN DAVLATLAR TAJRIBASI ASOSIDA YANGI DARS SHAKLLARINI TASHKIL QILISH

Egamova Anora Xoliqovna

O'zbekiston Respublikasi Buxoro viloyati Shofirkon tumani 25-sonli umumta'lim  
maktabi boshlang'ich sinf o'qituvchisi

**Annotatsiya:** ushbu maqolada bugungi kunda, ta'lim tizimida olib borilayotgan o'ziga xos islohatlar, ularning samarali natijalari, xalqaro tadqiqotlarda muvaffaqiyatli ishtirok etgan davlatlar tajribalarini o'rganish, o'qitishda zamonaviy pedagogik texnologiyalardan foydalanish, dars jarayonini tashkil qilishda yangicha yondashuvlar haqida fikr yuritiladi.

**Аннотация:** В данной статье рассматриваются текущие реформы в системе образования, их эффективные результаты, изучение опыта стран, успешно участвовавших в международных исследованиях, использование современных педагогических технологий в обучении, упоминаются новые подходы к обучению.

**Abstract:** This article discusses the current reforms in the education system, their effective results, the study of the experience of countries that have successfully participated in international research, the use of modern pedagogical technologies in teaching, new approaches to teaching referred to.

**Kalit so'zlar:** ZOOM, PISA, dastur, metod, "Bumerang", "Venn diagrammasi", "Sinkveyn".

Bugungi kunda o'quv jarayonini jahon ta'lim standartlari bilan solishtirgan holda olib borish uchun ko'plab seminar treninglar tashkil qilinmoqda. Uydan chiqmagan holda bilim olish, o'qish va izlanish uchun ZOOM dasturi orqali onlayn tarzda o'qish, ilmiy konferensiyalarni, seminar va brifinglarni onlayn tashkil qilish tizimi ishga tushdi. Bu kabi qulayliklarning yaratilishidan asosiy maqsad, o'sib kelayotgan yosh avlodni bilimli va salohiyatli insonlar qilib yetishtirishdan iborat. Ta'lim inspeksiyasi, va UNISEF tomonidan



o'tkazilgan tadqiqotlarda maktablarda o'qitish metodikasi, darsliklar va baholash aynan "yodlashga va bilimni to'g'ridan to'g'ri yetkazishga" yo'naltirilganligi salbiy holat sifatida baholangan. PISA xalqaro tadqiqotlarida muvaffaqiyatli ishtirok etgan davlatlar tajribasi yurt kelajagi, aynan ijodkor, nostandart fikrlaydigan, mustaqil tadqiq etish va olgan bilimni qo'llash ko'nikmalariga ega yoshlar qo'lida ekanligi tasdiqlanmoqda. Shu sababli, ta'lim sohasida keyingi 2 yilda fanlarni o'qitish, darsliklarni tayyorlash, o'qituvchilar malakasini oshirish, baholashda keng ko'lamlı islohatlar olib borilmoqda. Mamlakatimizning 2021-yilda PISA, 2022 yilda TIMSS dasturlarida ishtirok etishi belgilandi.

Hozirgi kunda dars jarayonini zamonaviy pedagogik texnologiyalar asosida yaratish yuqori natija bermoqda. O'qituvchining mavzuga mos metodlarni qo'llay olishi va maqsadga tog'ri erishishida ham pedagogik mahorat talab qilinadi. Maktablarda boshlang'ich sinflarni o'qitishda "Rolli o'yinlar", "Mazayka", "Asrlar bahsi", "Baliq skleti", Venn diagrammasi", "Bumerang", "Aqliy hujum", "Zukkolar o'yini", "Blits" so'rov, "SWOT" kabi metodlardan unumli foydalanish ijobiy natija beradi. "Baliq skleti" usulidan ma'nodosh, qarama qarshi ma'noli so'zlarni o'rgatishda, "Sinkveyn" usulidan so'z turkumlari, gap bo'laklarini o'rgatishda, "Bumerang" usulidan matn ustida ishlashda foydalanish mumkin. Bundan tashqari fanlarni o'qitishda ko'proq rasmlar asosida gapirtirish, og'zaki suhbat, matn ustida ishlash, muntazam diktant olish, yozma nutqni shakllantiruvchi mashg'ulotlarni o'tkazib borish ham ijobiy natija beradi.

Bola maktabdagi ilk kundan boshlab yangi bir olamga, yangicha dunyoga kirib keladi. Bu olamda esa har xil fe'l atvorga ega tengdoshlariga duch keladi. Mana shunday paytda o'qituvchiga qo'yiladigan asosiy talab, bolani yangi jamoaga moslashtirish va bilim olishga qiziqtirish. Boshlang'ich sinfda ta'lim olishga qanday yo'naltirilsa, yuqori sinflarda ham shu yo'ldan boradi. Bugungi kunda ta'lim sohasida juda katta o'zgarishlar ro'y bermoqda. Kichik sinflarda o'quvchi nutqini oshirish, husnixatining talab doirasida bo'lishi, matematik savodxonlik muhim hisoblanadi. Dars jarayonini tashkil qilishda zamonaviy pedagogik texnologiyalardan samarali foydalanish ijobiy natijalarini ko'rsatib kelmoqda. Boshlang'ich sinflarda, asosan, "FSMU" usuli hikoya va matnlarni tahlil qilishda,

“Sinkveyn” usuli gap tuzishda, “Bumerang “ usuli darsni mustahkamlashda, “Tarmoqlar” usuli o`tilganlarni takrorlashda, “Zigzag” usuli matematika dasrlarida yaxshi natija beradi. Men, asosan, o`quvchilar bilimini oshirishda o`zim ijodiy yondashgan holda mashg`ulotlar o`ylab topishga harakat qilaman. Mana shulardan “Nomli katakcha” usulini tavsiya qilib o`taman:

Bu mashg`ulot o`quvchilarning xotirasini charxlashga, topqirlikka undaydi va guruh holida ishlashda do`stona munosabatni shakllantiradi.

O`tkazish tartibi: ( so`z turkumlarini o`rgatishda qo`llash)

1. O`quvchilar bir nechta guruhlarga bo`lib olinadi
2. Guruhlarga 6 ta katakchalari mavjud a4 formatda qog`oz beriladi. Har bir katakchaga so`z turkumlari nomi yozilgan bo`ladi.

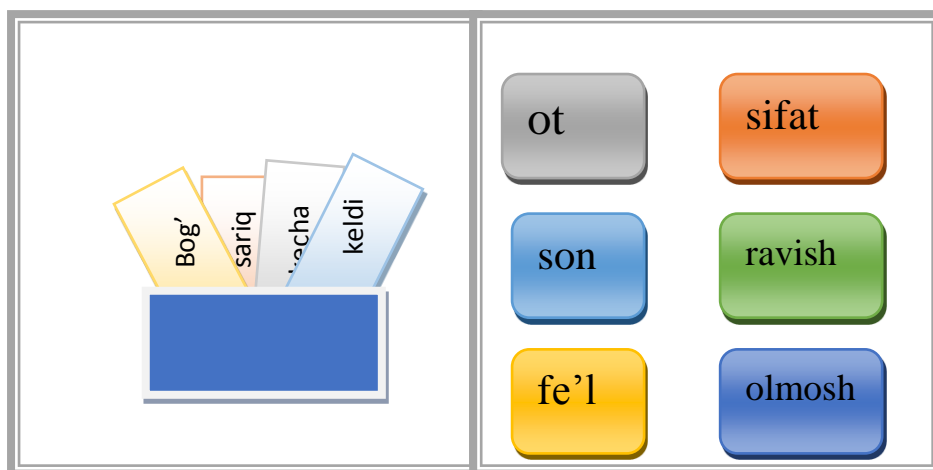

3. Katakchalarga mos qilib joylashtirib chiqish uchun kartochkalar solingan kanvert bo`ladi. Kartochkalarda 6 ta so`z turkimiga oid misollar yozilgan bo`ladi.
4. Vaqt belgilanib guruhlardan kartochkalarni mos tarzda joylash topshiriladi.
5. Guruhlar bajargan vaqti va sifatiga qarab rag`batlantiriladi

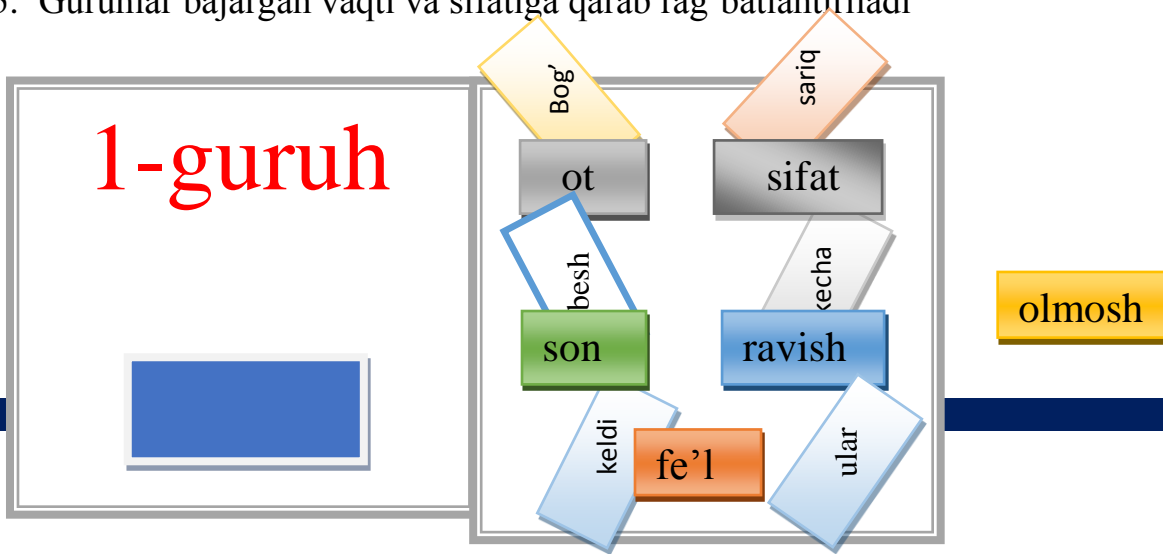





“Nomli katakcha” usulidan 3-4- sinflarda soʻz turkumlarini oʻqitishda , matematikada sanoq son tartib sonlarni, yuzlik, nlik, mingliklarni oʻrgatishda ham qoʻllansa boʻladi. Muhimi, darsni yangi usullarni yaratgan holda samarali tashkil qilish oʻqituvchining mohirligiga bogʻliq.

Shunday boʻlsada, hozirgi axborot texnologiyalari va internet keng rivojlangan davrda yoshlarning mobil telefon, kompyuter kabi texnikalar bilan band boʻlib qolayotganliklari ziddiyatli vaziyatlarning koʻplab yuzaga kelishiga sababchi boʻlib qolmoqda. Bola tarbiyasida ota-onalarning koʻp vaqt ajratmasligi muammoga aylanib, ogʻir yuk oʻqituvchilar zimmasiga tushib qolayapti.

Zamonaviy texnologiyalar qoʻllanilgan mashgʻulotlar oʻquvchilar egallayotgan bilimlarni oʻzlari qidirib topishlariga, mustaqil oʻrganib, tahlil qilishlariga, hatto xulosalarni ham oʻzlari keltirib chiqarishlariga qaratilgan. Oʻqituvchi bu jarayonda shaxs va jamoaning rivojlanishi, shakllanishi, bilim olishi va tarbiyanishiga sharoit yaratadi, shu bilan bir qatorda, boshqaruvchilik, yoʻnaltiruvchilik vazifasini bajaradi. Bunday oʻquv jarayonida oʻquvchi asosiy figuraga aylanadi. Xulosa qiladigan boʻlsak, har bitta taʼlim jarayoni oʻzining zamonaviy texnologiyalarga boyligi va yangicha yondashuvlari bilan oʻz sifat darajasini koʻtaradi. Bu yoʻlda davlat ham, pedagoglar ham shu oʻrinda yosh avlod ham bir xilda masʼuldirlar.

### **Foydalanilgan adabiyotlar roʻyxati:**

1. Mirziyoyev Sh.M. Kitob mahsulotlarini chop etish va rivojlantirish, kitob mutolaasi va kitobxonlik madaniyatini targʻib qilish boʻyicha komissiya tuzish toʻgʻrisida. / “Xalq soʻzi” gazetasi, 2017-yil 13-yanvar
2. Kurbanov Sh.Ye, Seytxalilov Ye. A. Taʼlim sifatini boshqarish. – T.: Shark
3. Neʼmatov H., Bozorov O. Til va nutq. – T.: Oʻqituvchi, 1989
4. ziyo.net



## JAHON VA O'ZBEK ADABIYOTI TAJRIBASIDA TARIXIY TETRALOGIYA

UO'K:894.375:7.044

**Yaxshiyeva Zebo Rashidovna,**

Muhammad al-Xorazmiy nomidagi

Toshkent axborot texnologiyalar universiteti

Qarshi filiali, "O'zbek tili va adabiyoti" kafedrasida dotsenti

*Filologiya fanlari bo'yicha falsafa doktori (PhD)*

e-mail: [zebona.sevinch@gmail.com](mailto:zebona.sevinch@gmail.com) +998977568115

Filologiya fanlari doktori, professor Damin To'rayev *tahriri asosida*

### ANNOTATSIYA

Ushbu maqolada tarixiy tetralogiyaning jahon va o'zbek nasrida yuzaga kelishi haqida adabiyotshunos olimlarning ilmiy qarashlari, nazariy ma'lumotlar va asarlar tahlili haqida so'z yuritiladi. Shuningdek, romanchilikda to'plangan tarixiy mavzudagi turfa asarlar tajribasi O'zbekiston xalq yozuvchisi Muhammad Alining "Ulug' saltanat" asarining yuzaga kelishida kuchli asos vazifasini o'taganligi tahlilga tortiladi. Qolaversa, tarixiy tetralogiya yaratish tajribasida to'rt tomlik asarlarda qo'llanilgan so'z va matn munosabati ijodiy niyat negizida yaxlitlashuvi, uni asoslash, dalillash, tahlillash, qayta ishlov berish ko'nikmalarining syujet chiziqlarini tartibga solish, bosh qahramon atrofida uyushgan voqelikning o'zgarishiga ham olib kelish sabablari ilmiy asolanadi.

**Kalit so'zlar:** tetralogiya, roman-epopeya, tarixiylik komponentlari, liro-romantik tasvir, obyektiv ibtido, tetralogiya genezisi, roman poetikasi, janr serkulyatsiyasi.

### ИСТОРИЧЕСКОЙ ТЕТРАЛОГИИ В ОПЫТЕ МИРОВОЙ И УЗБЕКСКОЙ ЛИТЕРАТУРЫ

**Яхшиева Зебо Рашидовна**

Доцент кафедры "Узбекский язык и литература"

Каршинского филиала Ташкентский университет

информационных технологий имени Мухаммада аль-Хорезми

доктор философии(PhD) по филологическим наукам

e-mail: [zebona.sevinch@gmail.com](mailto:zebona.sevinch@gmail.com)

telephone: +998977568115

### АННОТАЦИЯ

В данной статье мы расскажем о научных взглядах литературоведов, теоретических данных и анализе работ о возникновении исторической тетралогии в мировой и узбекской прозе. Также опыт произведений на историческую тему, собранный в романе, анализируется тем, что народный писатель Узбекистана Мухаммед Али послуж

ил прочной основой для появления произведения " Великое царство ". Кроме того, с оотношение слова и текста, используемое в четырехчастных произведениях в опыте создания исторической тетралогии, основано на творческом замысле, его округлении , доказывать, анализе, перестройке навыков редактирования сюжетных линий, научно усваиваются причины, приводящие к изменению организованной реальности вокруг главного героя.

**Ключевые слова:** *тетралогия, роман-эпопея, компоненты историзма, лиро-романтический образ, генезис объекта, генезис тетралогии, поэтика романа, жанровый манипуляция.*

## HISTORICAL TETRALOGY IN THE EXPERIENCE OF WORLD AND UZBEK LITERATURE

**Yakhshieva Zebo Rashidovna**

dosent of the Department of  
"Uzbek language and literature"

at the Karshi branch of

Tashkent University of Information Technologies

Named after Muhammad al-Khorezmi

Doctor of Philosophy (PhD) in Philological Sciences

e-mail: zebona.sevinch@gmail.com

telephone: +998977568115

### Abstract

In this article, scientific views of literary scholars on the basis of historical tetralogy in the world and Uzbek prose, theoretical data and tetralogies were discussed. Also, the analysis of the experience of works on the historical theme, collected in the novel, was drawn to the analysis of the fact that the people's writer of Uzbekistan Muhammad Ali served as a strong basis for the emergence of the play "The great reign". In addition, the word and text relationship used in the four-part works in the experience of creating historical tetralogy, based on creative intent, its founding, analysis, rearrangement of the skills of editing the plot lines, the reasons that led to the change in the organized reality around the protagonist, was scientifically honed.

**Keywords:** *tetralogy, epic novel, components of historicism, lyric-romantic image, genesis of the object, genesis of tetralogy, poetics of the novel, genre manipulation.*

Introduction: In the science of Uzbek literary studies, such genre-compositional changes as the novel-dilogy [1], the novel-trilogy [2], the novel-tetralogy [3], the novel-pentology [4], which are a continuous continuator of the traditions of the novel, have an epic

scale in a number of events covering the essence of their content. In the dictionaries of "literary studies": "epic" (un. epopee, that is, epic-story and pee-to create, to create) - the volume is represented by the fact that epic works with problems of general significance are presented on a large basis [5]. Among the samples of world literature, heroic epics are shown as the first samples of the epic. Epics that later came to the world in the Middle Ages and in the style of imitation of them are also found in written literature. "Virgule" Tasso, "Oneida" Voltaire, "The Liberated Bird of Jerusalem" Henry). Along with the progress of fiction, in particular the novel, epic novels appeared at a significant historical stage in the life of peoples, aimed at introducing into the pen problems of universal significance for artistic perception [6]. Having learned from the experience of world literature-aesthetics, which works are called "historical epic" (M. Kushjonov), what do we call it? The regularity of renewal in everyday social life, in literary criticism is manifested in the fact that "the genre itself is an aesthetic and plastic phenomenon subject to renewal. "In the study of literary critic Gayrat Muradov,"the historical novel is characterized by the presentation of documents determined by the correctness of events and persons in his time, the presence of time distances, the completed period of life movement" [7]. When determining its genre characteristics, it would be better if the main emphasis was placed on the issue of depicting a real historical person and, having done this correctly, had a deeper analysis of other specific characters of the genre"[8]. In other words, without denying the existence of specific requirements of historical astrology, in addition to the above considerations - not the fate of a real historical person, the noble deeds he committed, his own conclusions about life, his mistakes, losses, the past, suffering, everything-everything should be paid attention to the fact of fiction in order to show the impeccable perfection of the origin of the universe. The reason is that there may not always be harmony and integrity among the historical phenomenon that has become a literary phenomenon. We try to show this by analyzing the work "The Great Reign" by Muhammad Ali, the epic of the novel, which is recognized as four literary works of tetralogy, the idea and content of which are the same in the science of Uzbek literature. The main part: The words about the genesis of the historical tetralogy - an

epic scale that grew out of the epic, conflicts between time and space, historical ridges inextricably help to fully understand the appearance of each period. In the Golden Age of European and Russian literature, that is, in the second half of the XIX century, there was a tradition of creating an epic. The evolution or improvement of epic scale in the modern waves of L. Tolstoy, F. Dostoevsky, D. Joyce, F. Kafka, A. Cameo, . In the works of writers such as Sholokhov, began to be even more colored. The creative merit of writers inextricably linked with the fate of humanity, who saw with their own eyes the truth of life and drew appropriate conclusions from it, was captured by the jewelers of history as a "wave of discovery of a new human spirit." A striking example of the perfection of this creative process is the proposal of L. Tolstoy "War and Peace", M. Sholokhov "The Quiet Don", M. It is appropriate to include such works of Aldanov as "The Thinker". It is also worth noting one fact that the author of the historical tetralogy, Mark Aldanov, in his work described unpleasant cases of the consequences of the war waged by Napoleon. In the course of studying historical tetralogy, its study conditionally into four stages somewhat clarifies theoretical reasoning: the first stage, the time of the emergence of the first heroic epic; the second stage, created in the literature of the medieval period of awakening; the third stage-samples of literature of the second half of the XIX and 30- 40s of the XX century; the fourth stage-samples of historical tetralogy, covering an epic scale, which is included in the list of literature samples of the late XX and XXI centuries. At these stages, the author approached the problem from different sides of the poetic reflection of the universe and the universe. Consequently, it is natural for a writer to recreate the reality taking place on the historical front (artistic perception of a delayed form of time), which causes some difficulties. Russian Russian literary critic V. G. Belinsky stressed the need for an extreme approach when it comes to the creation of historical works, emphasizing the links between history and the art of the word of the Russian literary critic Petrov.: V. G. We read from Belinsky: "Pay attention to Balzac: in his stories there is a dull lonely character, somewhat similar to another, despite the fact that I have not met a dull lonely person, how many works this breed has written. Oh, look at the incredible level of skill in describing all aspects of a character's



personality! [10] That's it! He comes to the conclusion that when comparing things, one writer is enough to determine how creative, skillful, talented he is, he has the ability to penetrate into life and portray himself. As a result, the writer, as a product of his philosophical and aesthetic reflections, emphasizes that his works written in verse and prose can themselves be an example of this. In most cases, this also dictates the growth of the style from the worldview. In particular, national mental features open a wide path to the improvement of style, thoughtful analysis of the personality of the Spiritual Living Room. True, it is natural that the burden of historical truth makes it difficult for the writer to express the tetralogy from head to toe in one holistic system. It is worth noting once again the experience of the author, who was tired of the epic when creating the historical epic "The Great Reign" by Muhammad Ali, the first historical epic in Uzbek literature, that the ratio of words and text used in it is rounded based on creative intent. The writer creates an inorganic feed from one whole organic target. Similarly, it is based on, analysis, processing skills that sort out storylines. The main focus at this time is also on changing the organized reality around the main character. That is, he goes from work-to perfection, depending on the work. When the first interpretation is much more difficult than in the case of the plot, it happens around the narrative, in the second and third interpretations the difficulty begins to grow. Here is an artistic communication that examines these aspects - the final one in the composition. It can also be said that the world's experience in creating a historical tetralogy, as well as his research in the field of artistic improvement of Muhammad Ali's national prose, was an incredibly large school of life and creativity. In other words, artistic time is intensively stretched or shortened, the perception of the subject and the evaluation of the object, emotional awareness and processing skills are complementary components, such as the whole body. Muhammad Ali lyro is a sufficiently processed realistic image of an engraving with romantic painting. When writing the epic novel "The Great Reign", which was awarded the State Prize of the People's Writer Muhammad Ali, Bunda focused on the historical activities of Amir Timur as a person and his worldwide activities as an image of the writer, the uprising in man and his soul, the importance of Timur for the enlightenment

of human and family life. In the process of reading The Great Reign magazine, the interpretation of the famous Uzbek writer Pirimkul Kadirov "A novel written by a poet" comes to life[11]. His views on the successful conquest by the writer of the era of writing a tetralogy are justified. Lyric-romantic image techniques, especially when revealing the psyche of the hero, allow the writer to realize a creative idea in the style of a single motivation that unites tetralogy. In this case, as in the epic... There is a harmonious combination of the object and the subjective Genesis: the artistic reality in the work is the object of Genesis, the personality of the author, which is integrated into each point of the work, is the subject of Genesis. here is a condition of the so-called "object genesis" of artistic reality, because it is not just a copy taken from reality, but a reflection of reality seen, perceived, evaluated and creatively interpreted by the creative eye. Therefore, even in works that follow the "image of the object", the author deviates from himself as much as possible, the image of the author becomes accessible. So, in epic works, in addition to artistic reality, there is always an image of a non-plastic author"[12]. At this time, the writer is able to create a romantic and adventurous image of a character with romantic feelings. As a result, the collective reality organized around the main character demonstrates the rapidity of the plot and composition. So in order to create historical realism, first of all, a writer needs to be able to compare philosophical and aesthetic choices in the world of a wide range of thought and imagination, in describing the relationship between a scientist and a person, in the perception of complex situations. The sharpness of the literary mind, the versatility of the image, the abundance of strong life experience create a favorable ground for the release of ready-made reality. In the existing literary dictionaries and in the minds of famous novelists, it is noted that there are features of artistic interpretation inherent in the nature of the epic novel, specific laws of the genre. Professor B. on the reflection of the laws and rules inherent in the genre, the following thoughts of B. Nazarov are important in the theology of the "Great Reign": "For the existence of a historical epic novel, an epic artistic scale, interpretation and image is required, in which huge historical problems, huge historical figures, the appearance of the period, issues that influenced the fate of the nation (s), as well as the corresponding



narrative. In this sense, Muhammad Ali's tetralogy "The Great Reign" meets all the basic requirements of a historical epic novel, and this is literally the first tetralogy in the history of Uzbek literature." [13] As in all works, in the historical tetralogy, the attitude of the writer and reader to the work remains in interaction, two-way communication from beginning to end. D. Kuronov; "if we take into account the fact that in the process of reading a work of fiction, the reader begins to communicate with the author, it is clear that the lyric-sub genesis is of great importance for the realization of this communication. [14] Similarly, if we pay attention to the scene of the reader's acquaintance with the work of Muhammad Ali, then the fact that the lyric-romantic spirit is the author's way of expression is striking in our eyes. This method, along with convincing the reader of the realities occurring in all areas of historical archaeology, allows him to see the realities that took place in history with his own eyes. The reality described in the style of the evening is quickly absorbed into the reader's heart, there is no doubt that it will affect him. In itself, it turns out that the development of each genre, as we said above, is an epic of heroism, A. The consistency of reality in the Navoi "Xamsa", that is, a high level of skill in combining it into a central point in order to get out of the strangeness of the highest goal set by the writer himself, also plays an important role. The reason is that each book is based on a logically consistent plot style, as well as on its ability to transform historical reality into a convincing artistic texture (method), which in many cases did not achieve good results. It is difficult to say anything other than "cold replicators" about the complete incompatibility of many historical epics created on the threshold of the last century with the nature of the genre, according to the taste of V. G. Belinsky. In this sense, "the fact that the image of a historical person is not necessarily suitable for a novel is also due to the growth of genre types and the underestimation of their internal capabilities. The traditional historical novel of historical novels (this term is used in world literature, especially in Western aesthetics, in the style of the "Voltaire Scott novel" [15], and it may have its own peculiarities in each national literature), as well as in historical and biographical novels, since its figurative series distinguishes independent species from its own. In particular, the historical novels



themselves, written on the basis of specific documents, are divided into internal types, such as historical-chronicle, historical-research, historical-journalistic, novel-essay, political novel, among which the novel-biography also occupies a special place, reviving the life and work of historical figures. It is assumed that the same type of historical novel" [16] We can see confirmation of this idea in the work of Muhammad Ali "The Great Reign". In our opinion, the historical tetralogy also manifests itself in the reinterpretation of each character in the author's work, relying on the internal canons of the genre to show that Amir Timur has become a "generosity" that has in common in the form of ideas, reality, goals. Подтверждение этой идеи мы видим в работе Мухаммеда Али "Великое государство". На наш взгляд, историческая тетралогия также проявляется в переосмыслении каждого персонажа в произведении автора, опираясь на внутренние каноны жанра, чтобы показать, что Амир Тимур стал "великодушием", которое имеет общее в виде идей, реальности, целей. It is important that each literary interpretation is actually considered as a high level of processed vital resources, a harvest of materials. Everyone knows that Muhammad Ali is the successor of the epic, the genesis of the Uzbek language, which he showed in his first study in the genre of the epic novel. It turns out that the innate feelings of such a person as Fame and depression, grief and joy, loss and deprivation, are the subject of the most important image in drawing the possessed psyche of melody. As a result, the writer skillfully approached the image of a broad worldview of the owner of a big heart and courage standing in front of him, as well as his worthy disgust.

From the above scientific and theoretical considerations, the following general conclusion was made:

1. The first roots of the genesis of tetralogy in the artistic perfection of world prose go back to the ancient Greek trilogy of Oresteia Exile, later the fourth part of the work "Prometheus" stepped into the literary field. Although many of these works have not yet reached us, there is no doubt that the existing figures serve to a certain extent as the key to the further development of poetic skill in creating a historical tetralogy-a heroic epic.



2. A concrete example of historical tetralogy M. Sholokhov. In the creativity of such writers as Aldanov is noticeable. These works are arranged in chronological order, and all the characters are organized in one center. The consistent strengthening of a strong statehood policy can also be observed on the example of Muhammad Ali, who also plays a central role in all realities. As a result, the socio-political will of enterprising children are revealed in bright colors.

3. The appearance of historical tetralogy in Uzbek prose was formed on the basis of time-tested prose traditions and created the ground for the further development of expressive images. If we take into account that the epic, the first roots of which grew out of the epic, contained a whole landscape of that period, the essence of the matter becomes clearer. We have witnessed that the genesis of tetralogy in world and Russian literature manifested itself in different periods in different ways. However, the fact that this name is associated in Uzbek literature with the work of Muhammad Ali is the same thing.

4. Although the genesis of historical tetralogy occurred in Uzbek prose at the beginning of the XX century, its real development improved by the period of independence. Thus, it is a generally recognized phenomenon that the patterns of the internal development of the genre and its early roots grew out of the heroic epic.

5. The need to study the socio-political situation of European and Russian literature of the second half of the XIX century played an important role in the further development of historical archaeology during the First World War.

6. In Uzbek prose, the development of this literary canvas in later periods, as the basis for the stages of internal development, the epic novel "The Great Reign" by Muhammad Ali may be an important factor.

7. The increase in the prevalence of Roman thought (M.A. as a result, the synthesis of all genres in the novel itself, its organization in a single center, its development over time depends on the artistic development of the universe of the creative personality and on how a person develops art. After all, the masterpieces of artistic skill, submitted to the court of



time, are assigned to influence not only the appearance of their era, but also the values of literature, which are considered important in the future.

## Literatures:

1. Yakubov I. The concept of the historical process in the works of Muhammad Ali and the interpretation of lyric romance. - Tashkent: Science, 2007. - 315 p.
2. Kuronov D. Mamazhanov Z., Sheralieva M. Literary dictionary. - T.: Akademnashr. 2013. – 571 p.
3. Muradov G. Historical novel: problems of reflection of generality and originality. Science.on the pier. ... dis. - Tashkent. 2018. - 256 p.
4. Kattabekov A. Discussions about the historical novel. Uzbek literary criticism. Anthology. - T.: Turan-Iqbal, 2011. - 297 p.
5. Belinsky V. G. Literary dreams. - T.: Publishing House of Literature and Art, 1979. - 169 p.
6. Kadyrov P. A novel written by a poet. Umarex Mirza. Theater is the beginning of the word written in the second book of theology. - Tashkent: Navruz, 2019. – 3p
7. Pardaeva Z. The poetics of the Uzbek novel. - Tashkent: Publishing house "National heritage" named after Kadiriya, 2003 - 144 p
8. Yakubov I. The concept of the historical process in the works of Muhammad Ali and the interpretation of lyric romance. - T: Nauka. 2007. - 315 p.
9. It's Just Like That. Questions of theoretical poetics. Author. Genre. Chronotope. - Tashkent: Gulum Publishing House - printing House, 2015. - 356 p.
10. Nazarov B. An artistic effect worthy of a high historical background. The book is called "Ulug saltanat vasfi". - Tashkent: Publishing house of popular PRESS, 2017 - 55 p.
11. Kuronov D. "The poetics of prose Chilpan ". - Tashkent: Vostok, 2004. - 371 p.
12. Karimov H. Principles of development of Uzbek novels. Methodical manual. - Tashkent: A. Publishing House of the National Library of Uzbekistan named after Navoi, 2008. - 222 p.



13. Literary encyclopedic dictionary / under the general editorship of V.M. Kozhevnikov, P.A. Nikolaev. - Moscow : Sov. encikl., 1987. - 751 p.



## TEACHING THE SUBJECT OF CLASSIFICATION OF ORGANIC COMPOUNDS

Toshibekova Dilnoza G'ulom qizi

Student of Pedagogical University in Jizzakh

Supervisor: Sharipova Lobar

Polytecnic Institute in Jizzakh

Due to the fact that the Republic of Uzbekistan achieved its state independence, chose a unique path of economic and social development and implemented it, the level of training of personnel became relevant. There was a need to reform education so that the level of training of personnel meets the requirements of the time. Therefore, in 1997, the Law "On Education" and "National Personnel Training Program" were adopted in the Republic of Uzbekistan. In them, the main goal was to fundamentally reform the field of education, to free it from the ideological views and prejudices of the past, to create a national system of training highly qualified personnel that meets high moral and ethical requirements at the level of developed democratic countries. Topics related to chemistry are important in managing the basic requirements of our society as well as in our living. For example: in the use of energy resources in power sources, providing adequate guarantees in food, health care, developing responsibility in the areas that supply drinking water, the impact on all living citizens in modern society is important. As a result, they provide a critical reflection on the reason for disagreement on such a controversial issue and address important scientific grounds. Such judgments and decisions are made within individuals or groups in the society in which we live and work. Chemistry also offers many career opportunities.

It is known that by mastering the knowledge of the basics of chemistry teaches the methods and technologies of obtaining. Current science, technology and industry are rapidly developing, social, ecological situation Chemistry in schools in terms of content at a time

when it is getting worse New teaching is a necessity on the one hand, and time on the other is a requirement.

The importance of chemical education at school is determined by its role in the development of science and technology, in the fields of production and in everyday life. By teaching chemistry in general secondary schools, students' scientific outlook, ability to think logically, they are given the necessary knowledge to form and grow their mental development, self-awareness potential, to inculcate national and universal values in them, and to continue their social life and education.

The issues of educational implementation are the same for all chemical sciences, but depending on the age characteristics of the holders of chemical education, knowledge levels, and on the basis of logical connection, the teaching of chemical sciences is carried out from simple to complex. The content of each chemistry subject gives rise to its interrelationship with other chemistry subjects and unique teaching characteristics.

Substances containing carbon atoms are called organic compounds. Humanity has been using organic compounds since ancient times will come Organic compounds are derived from plant and animal organisms. Therefore, the science that teaches the chemistry of organic compounds is called "organic chemistry". Organic compounds - methane, ethane, ethyl alcohol, vinegar An example is acid, sugar.

In the second half of the 19th century, a large number of substances that are present in plant, animal and human organisms began to be obtained synthetically. As a result of these syntheses, scientists found that the processes of obtaining organic substances obey the general laws of chemistry

### Classification of organic compounds

Depending on the structure of the carbon chain, there are 2 major organic compounds are divided into groups.

1 Open-chain (aliphatic, acyclic, or fatty) compounds,

2 Closed chain compounds (cyclic). Closed chain compounds

own in turn :



Ethane propylene ethyl alcohol vinyl chloride

a) Carbocyclic (closed chain formed only from carbon atoms

was)

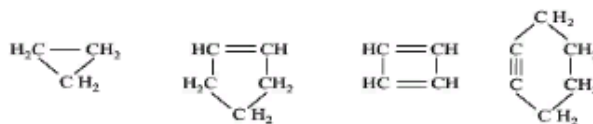

b) Heterocyclic (in the formation of a closed chain of other elements

atoms are also involved) compounds.



Carbocyclic compounds:

Aromatic compounds.

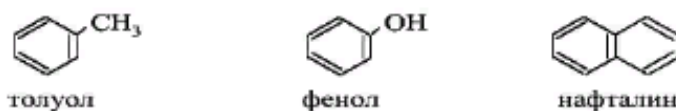

Each series of organic compounds is divided into classes depending on their structure and composition. The simplest representatives of aliphatic and aromatic compounds are hydrocarbons. As a result of the exchange of hydrogen atoms and groups of atoms (functional groups) in hydrocarbons, certain classes of compounds of this series are formed. Hydrocarbons and their derivatives with a certain substituent or functional group form a homologous series. A homologous series is a series of compounds with similar structure and properties, the next term of which is different from the previous term - $\text{SN}_2$ - group.

All organic compounds undergo different reactions depending on their homologous series and functional group differences. Derivatives obtained as a result of the reaction are widely used in pharmaceuticals, agriculture, microbiology and various fields.



## References

6. Azizxo'jaeva N.N. Pedagogical technologies and pedagogical skills. - T.: Literary Foundation of the Writers' Union of Uzbekistan, 2006. - p.52.
7. Ibodullayeva M. I Chemistry teaching methodology, Teaching methodology manual Tashkent - 2018
8. Ishmuhamedov R.J., Abdukodirov A.A., Pardaev A.X. Innovative technologies in education. - T.: «Iste'dod», 2008.
9. Yuldashev J.G', Usmonov S.A. Introduction of modern pedagogical technologies. - T.: "Science and technology", 2008. –124-p.
10. Izbosarov V.F., Kamolov I.R. Mechanics. – T.: "LIDER PRESS", 2009



## FORMATION OF CREATIVE ABILITIES OF JUNIOR SCHOOLCHILDREN IN THE PROCESS OF STUDYING GEOMETRIC MATERIAL IN THE COURSE OF MATHEMATICS OF PRIMARY SCHOOL

Abdug'aniyev Diyorbek Alisher o'g'li

Student 2<sup>nd</sup> of Pedagogical University in Jizzakh

Primkulova Nafisa

teacher of mathematics at SAMBHRAM University in Jizzakh

**Annotation:** *This pedagogical experience can be used by primary school teachers of secondary schools. The prospect of this experience in the development of research activities of students, revealing great opportunities for the formation of creative, intellectual, cognitive, practical skills of students.*

The development of the internal forces of a person is not only a social order of society, but also the need of the person himself, who is aware of his mediation from the objective world by practice and wants to realize his inner potential. Representatives of many scientific areas and schools that consider the development of a person, his personal, psychological, didactic and other qualities, confirm the productivity of this process in the course of activity and communication, while emphasizing that not any activity has a developing function, but one that affects potential student's abilities, causes his creative activity, which is considered as the highest level of cognitive activity, characterized by such qualities as originality, not stereotyped, independence.

After analyzing the specific conditions that would contribute to the formation of harmoniously developed personalities of students, I realized that at present, the teacher is hardly the only source that can give children not only program knowledge, but also involve them in spiritual self-improvement. The teacher must convince his students that the joy of learning something new in the field of science is a counterbalance to the cult of profit. Working for a long time on the problem of increasing students' interest in the study of mathematics, I studied more deeply and in detail the methodological and psychological-pedagogical literature on the problem of learning motivation and interest. "The educator should not forget that



learning, devoid of any interest and taken only by the force of coercion,

kills in the student the desire for learning, without which he will not go far” - words, said by the outstanding Russian teacher K.D. Ushinsky, perfectly emphasize the importance of solving the problem of interest in the process of teaching in general and, of course, in the process of teaching mathematics with a focus on the personality of the student.

Therefore, in order to create a situation of student success, it is necessary to make learning a desirable process, and this is possible due to the development and formation of students' creative abilities, that is, the previous problem of increasing students' interest in studying mathematics served as a prerequisite for creating a new problem - the development of children's creative abilities, to which should include:

- inquisitiveness of the mind, the desire to discover and explore new things;
- creative thinking;
- the ability to find and express original ideas;
- inventive impulses and rich imagination;
- interest in paradoxes and perception of ambiguous things;
- flexibility, speed and accuracy in thinking and actions.

Since the formation of these abilities is inextricably linked with the problem-research methods of teaching, the theme of my work experience was “Formation of the creative abilities of younger students in the process of studying geometric material in the course of mathematics in primary school”.

"A general education school should form an integral system of universal knowledge, abilities, skills, as well as the experience of independent activity and personal responsibility of students, that is, key competencies that determine the modern quality of the content of education."

Modernization is a social and cultural process that includes work to create a new system of values and new models of education. Modern information civilization forms a new system of values. At its center is a freely self-fulfilling individual, capable of a flexible change in the ways and forms of life activity on the basis of self-realization. communication of a positive type and the principle of social responsibility.



The teacher and his students must solve these issues in their lessons, but the solution to the problems of modernization is possible when the main question of the methodology is solved - how to make the work performed interesting for the students, and the interesting work can be done?

So, the current stage of development of school mathematical education is characterized by a transition from extensive to intensive education. The problems of developing intuition, imaginative thinking, as well as the ability to think creatively, not standard, become relevant again. At present, teachers-researchers and methodologists have been attracted by the huge developmental and educational potential of geometry. One of the key problems in the methodology of teaching mathematics in elementary school is the content and methods of studying the elementary course of geometry. Primary school age is one of the sensitive periods in the development of a child's thinking. Geometry is important to play a leading role in the formation of a high motivation of the educational process, as well as in the development of all forms of thinking of the younger student.

This allows us to conclude that it is necessary to strengthen the role of geometric material and geometric methods in the course of mathematics in elementary school, i.e. giving the elementary course of geometry greater independence both in terms of content, volume and

methods of study, increased attention to the study of stereometric material, and the formation of elementary spatial representations among students.

The school geometry course has always been and remains one of the problematic "points" of the methodology of teaching mathematics. At different times, various opinions were expressed about the study of geometry and its place in the school education system. Undoubtedly, the fact that the dialectical unity of two contradictory tendencies - the development of logic and the development of intuition, which we observe in geometry - makes this discipline unique and necessary for study.

One of the main ideas of the concept of school mathematical education is the priority that develops the functions of teaching mathematics, which requires taking into account in the learning process the most sensitive to the development of certain components of thinking periods and relying on the personal experience of students. The systematic study of geometry as a separate subject begins at the age of 13-14. And it should be noted that when the student begins to study geometry, his immediate interest in this subject is already at an end. The student feels a gap

between his personal geometric experience and what begins with any systematic exposition of geometry. Therefore, according to many scientists, teachers and psychologists, it is necessary to start studying this discipline already in elementary school.

Students begin to get acquainted with the elements of geometry in grade 1. Geometric material is given in addition to arithmetic. Accordingly, the geometric material in elementary school is not given due attention.

With this in mind, a set of exercises in geometry for elementary school students has been developed, which contributes to the development of creative thinking.

The introduction of specially selected exercises and tasks aimed at the development of creative thinking, updating the methods and means of teaching in the primary school mathematics course will contribute both to improving the quality of geometric knowledge and skills, and to the more intensive development of younger students.

Thus, in the modern school, contradictions have been identified between traditional methods and forms of teaching focused on the transfer of ready-made knowledge, and the orientation of new content on the development and formation of students' creative abilities in the process of subject education, as well as between the integral real world and the desire of many students to creatively develop themselves.

Therefore, the relevance of the choice of this topic is dictated by the needs of practice, since the school should produce creative people who are able to independently acquire new knowledge and apply them in the changing conditions of modern reality.

No one doubts that the progress of civilization depends on exceptionally creative young people. Given the opinion of Torrance, the creator of the system for measuring creative abilities, that hereditary potential is not the most important indicator of future creative productivity, and the degree of transformation of a child's creative impulses into a creative character depends more on adults, we can conclude that great importance in the development of children's creative abilities is given to the teacher, who helps to create an atmosphere conducive to the emergence of new ideas and opinions. It is the teacher who forms positive motivation among schoolchildren, creates situations in the organization of the educational process, in which students with different abilities and training could be happy to be included in



the search and cognitive activity.

Therefore, the leading pedagogical idea of experience is the creation of optimal conditions for the development and formation of creative thinking, a high level of creative.

Every education received in primary education is like a pattern carved in stone. For this reason, we teachers should create all opportunities for students to get good knowledge in primary education and pay attention to them.

### References:

1. Harris Interactive surveyed 1,005 U.S. adults (aged 18+, employed full-time in a company with 100+ employees) and 303 corporate executives on a number of questions related to culture in the workplace.
2. Walters, R. (2017). Diversity and inclusion in recruitment. *Robert Walters*.
3. Donaghey, J., & Reinecke, J. (2018). When industrial democracy meets corporate social responsibility—A comparison of the Bangladesh accord and alliance as responses to the Rana Plaza disaster. *British Journal of Industrial Relations*, 56(1), 14-42.
4. Gini, A. (1998). Moral leadership and business ethics. In J. B. Ciulla (Ed.), *Ethics, the heart of leadership* (pp. 27–46). Westport, CT: Greenwood.
5. Ciulla, J. B. (2003). *The ethics of leadership*. Belmont, CA: Wadsworth/Thomson Learning.



## Autizm kasallikmi yo ruhiy holat? G'ayritabiiy bolalar haqida faktlar

**Akramova A.K.**

Mustaqil izlanuvchi, Yashnobod tumani 92-sonli  
Davlat maktabgacha ta'lim rahbari

**Annotatsiya:** Ushbu maqolada "osmon bolalari" deb xalq tilida izohlanadigan avtizim sendiromi haqida umumiy tushuncha, ularning belgilar va o'ziga xos xususiyatlar haqida nazariy jihatdan asoslashga harakat qilingan.

**Kalit so'z:** Autizm sindromi, Kanner sindromi, Asperger sindromi, "Katta portlash nazariyasi", autizm belgilari.

Shiddatli tarzda o'zgarib borayotgan jamiyatimizda ta'lim oldiga pirovard maqsad sifatida, sog'lom tengdoshlari bilan bir qatorda, alohida yordamga muhtoj o'quvchilarni zamonaviy bilimlar, hayotga to'siqlarsiz uyg'unlashib ketishining omili sanalgan ijtimoiy malakalar bilan qurollantirish, mustaqil ravishda faoliyat ko'rsata olishga erishish belgilanmoqda. Shu maqsadda maxsus ta'lim tizimining sifatini ko'tarish, takomillashtirish masalalariga, huquqiy-me'yoriy, ilmiy-metodik zaminini yaratishga qaratilgan qator tadbirlar amalga oshirilmoqda. So'nggi yillarda mazkur sohada erishilayotgan ijobiy o'zgarishlar psixologlar, pedagoglar hamda turli soha vakillarining yangi yo'nalishlardagi hamkorlik faoliyati bilan chambarchas bog'liq. Autizm sindromiga chalingan bolalar jamiyat institutsional tuzilmasida muqim o'rnashib ulgurganligi bois qisman rasmiylashgan ijtimoiy institut sanaladi. Alohida ehtiyojlilik ijtimoiy institut sifatida jamiyatda ijtimoiy-psixologik, sog'liqni saqlash, ijtimoiy-psixologik moslashuv, tibbiy ekspertiza va hokazo kabi butun bir ijtimoiy tizimga mushtarak faoliyatini, ya'ni ijtimoiy sheriklikni talab etadi.

Autizm (grekcha "autos" – "o'zim" degan so'z) – bu ruhiyatning o'ziga xos holati bo'lib, bemor tashqi olam, atrofdagilar bilan muloqot qilishni istamaydi. U yolg'izlikni yoqtiradi. Yana bir xil xatti-harakat va shunday so'zlarni takrorlaydi. Autizm tashxisli bola o'z olamida yashaydi. Fikrlashi boshqalarnikiga o'xshamaydi. Ularning xatti-harakatlari real voqelik bilan bog'liq emas. Bemorlarning harakatlarida hissiy kechinmalar asosiy o'rin



tutadi. Bu kasallik sindromi o'g'il bolalarda qiz bolalarga nisbatan ko'p uchraydi. Simptomlarning har xilligi va kasallik o'zgaruvchanligi ushbu kasallikni qiyinligidan dalolat beradi: sezilarsiz autistik xususiyatlardan to doimiy parvarish talab etilishigacha.

Autizm odatda 3 yoshda aniqlanadi va uni professional mutaxassis yordamida davolash muhimdir. **Bugun men quyida rivojlanadigan to'rtta autizm turi mavjud.** Ularning har birini farqlashni va odam qanday azoblanishi mumkin bo'lgan autizm turini bilish uchun ularning har birining xususiyatlarini batafsil yo'qotmang.

#### Kanner sindromi

Bu autizm sohasidagi eng keng tarqalgan buzilishdir va undan aziyat chekadigan odam boshqalar bilan munosabatda bo'lish haqida qayg'urmasdan o'z dunyosida o'zini ajratib, boshqalar bilan kam hissiy munosabatlarga ega. **Ular shovqin va tovushlarga juda sezgir bo'lib, har xil takrorlanadigan xatti-harakatlarni namoyish etishga moyildirlar.** Ular juda baland tovushlar yoki juda porloq chiroqlar ta'sirida juda asabiylashadi.

#### Asperger sindromi

Ushbu turdagi autizmni aniqlash juda qiyin, chunki undan aziyat chekadigan sub'ektlar juda yuqori darajadagi aqlga ega, hatto ulardagi buzilish muammosini yashirishadi. Jamiyatning qolgan qismi bilan o'zaro aloqada bo'lganda ular juda ko'p qiyinchiliklarga duch kelmoqdalar, bu esa ijtimoiy va ish muhitiga qo'shilishga salbiy ta'sir ko'rsatmoqda. **Asperger bilan birga bo'lgan odamlarning yana bir o'ziga xos xususiyati-bu boshqalarga nisbatan hamdardlik etishmasligi.** Bunday sindromga duchor bo'lgan televizordagi taniqli qahramon - "Katta portlash nazariyasi" seriyasidagi Sheldon Kuper.

#### Heller sindromi

**Ushbu turdagi sindrom odatda ikki yoshda uchraydi, garchi odatda ancha kechroq tashxis qo'yilgan bo'lsa.** U autizmning boshqa turlari bilan juda ko'p o'xshashliklarga ega va undan azob chekayotgan sub'ektning ular azob chekayotganligini anglashiga olib kelishi mumkin bo'lgan regressiv xarakter bilan ajralib turadi. Ushbu sindrom oldingi ikkisiga qaraganda kamroq uchraydi, ammo prognozi odatda yomonroq va davolash qiyinroq.

Olimlarning fikricha, autizm kasalligini kelib chiqish sabablaridan biri bu – homilani ona qornidalik davrida ma'lum bir turdagi oqsillarning yetishmovchiligi. Ikkinchi sababi, organizmda ikki xil og'ir metalning, qo'rg'oshin va simobni, ko'payib ketishi. Uchinchi sabab atrof muhitni ekologik buzilishi va homiladorlik paytida kuchli stress holatlarini kechirish. Anemiya hamda qon bosimning oshishi, buyrakda bosim oshishi – bularning hammasi autizmni kelib chiqish sabablari hisoblanadi. Bundan tashqari autizm kasalligi belgilarining kengayishini, ya'ni rivojlanishdan ortda qolish belgilari Retta sindromi, Aspergera sindromi va autizmning klassik simptom komplekslarining ko'p uchrashi. Shuningdek, kasallik haqida ma'lumot ko'paymoqda. Ilgari tortinchoq, uyatchan, introvert va shizofreniyaga moyil bolalarni «g'ayritabiiy bolalar» deyishgan bo'lsa, hozirgi kunga kelib bunday bolalarni autistik bolalar (autizm) deyishmoqda.

Autizm kasalligi yoshga qarab quyidagilarga bo'linadi:

Erta bolalik autizmi – 2 yoshgacha;

Bolalik autizmi – 2-11 yoshgacha;

O'smirlik autizmi 11-18 yoshlargacha.

### **Autizm belgilari**

- Ijtimoiy qoloqlik;
- Muloqotda o'z-o'zi bilan gaplashish, har xil qo'l harakatlari qilish;
- Umumiy belgilarning erta boshlanishi.
- Bolaning onasiga bee'tiborliligi (kulish, jismoniy harakatlar, ovoz chiqarishlar);
- Bolaning “tayyorgarlik” holati yo'qligi ya'ni uni ko'tarishga uringanda qo'llarini cho'zmasligi, tizzalarida turishga harakat qilmasligi, emishdan butunlay to'xtashi;
- Jamoa bilan o'ynashni istamaslik, ota-ona va boshqalar bilan o'ynaganda injiqlik qilish, yolg'iz holda o'ynashni xohlash;
- Ovoz, yorug'likka bo'lgan sezuvchanlikning oshib ketishi, bundan tashqari qo'rqitish, baqiriq, arg'imchoq uchish kabi o'yinlar paytida injiqliklar qilish;



- Gapirish qobiliyatining susayishi, hatto mutizm holatigacha. Exolaliylar, ya'ni so'zlarni takrorlash, ota-onadan eshitgan iboralarni qayta-qayta aytib yurish yoki multfilmda eshitgan so'zlarni doimo aytib yurish, bu Asperger sindromi deyiladi;

- Ovqatni tanlab yeyish, ishtaha sustligi, uyquning yomonlashuvi;

- Buyruqlarni bajarmaslik, buyumlarni ko'rsatsa qaramaslik, o'zining ismiga e'tibor bermaslik;

- Belgilangan tartibga qat'iy rioya qilishi, ya'ni bir vaqtda uyg'onishi, buyumlarni bir joyda saqlash, jismlar shakliga qarab saralash va shu kabilar;

- So'zlashish qobiliyatining yaqqol buzilishi kattalar kabi iboralar ishlatib gapirish, bir xil so'zlarni takrorlab yurish, dialogga kirishmaslik;

- Xavflardan qo'rqmaslik: balandlik, avtotrassa, hayvonlardan qo'rqmaslik, lekin oddiy buyumlardan qo'rqish, masalan qaynab turgan choynak, elektr yoqgich va shu kabilar;

- Harakatlardagi takrorlar aylanib turish, tebranib turish, imo-ishoralarning takrorlanishi;

- Jahldorlik, kulgi, vahimaning o'z-o'zidan paydo bo'lishi;

- Ba'zi bir g'ayritabiiy holatlarga e'tibor qaratish, masalan eslab qolish qiyin bo'lgan sonlarni eslab qolish, qo'shiqlar so'zlarini esda saqlash, o'qib bo'lmaydigan yozuvlar yozish;

O'smirlik autizmida belgilarga autistning gormonal o'zgarishlari ham qo'shiladi. Diagnostika faqatgina belgilarga asoslanib, psixiatr shifokor qo'yadi. Ko'pchilik autist bolalar adabiyotlarda keltirilgan autizm belgilariga mos kelmasligi mumkin. Ba'zi hollarda autist bolalar insonlar bilan muloqotga ham kirishishlari mumkin, bu esa diagnostika qo'yishda qiyinchiliklar tug'diradi.

### **Autizmni davolash**

Davolash maqsadida ortda qolayotgan jihatlarni korrektsiya qilish uchun barcha turdagi autist bolalarga mos keladigan quyidagi chora tadbirlar qo'llash mumkin:

- Gapirish qobiliyatini yaxshilash maqsadida logoped bilan mashg'ulotlar olib borish;



- So‘zlashish uchun rasmlı kartochkalardan foydalanish yoki planshet, kompyuterda so‘zlarnı yozib o‘rgatish;
- Bola bilan har xil o‘yinlar o‘ynash, bir sferada faqat bir mutaxassis bilan;
- Medikamentoz davo faqatgina qo‘shimcha sifatida bolada kuchli agressiya bo‘lsagina buyuriladi.

Autizmga chalingan bemor bolalarnı qanday bo‘lsa, shunday qabul qilish kerak. Kattalar buni o‘z vaqtida aniqlab, ularni qo‘llab-quvvatlashlari zarur. Autizm kasalligi homila ona qornidalik davridayoq uning bosh miyasi rivojlanishida ba'zi oqsillarning yetishmasligi sababli paydo bo‘lishi mumkin, degan taxminlar mavjud. Bu xastalikning irsiyat bilan bog‘liqligi hali to‘liq o‘rganilmagan. Amerikalik va fransiyalik olimlar guruhi bosh miya rivojlanishining ilk bosqichlarida hid sezishda ishtirok etadigan o‘zak hujayralarnı o‘rganish zarur, degan xulosaga kelishdi. Chunki, burundan osonlik bilan olinadigan biopsiya surtmasi bu hujayralarnı o‘rganishda bebaho usul hisoblanadi.

Shu vaqtgacha autizm kasalligini genetik kasallik deb hisoblashgan. Lekin so‘nggi ma'lumotlarga ko‘ra, autizm kasalligi atrof-muhitdagi zararli-kimyoviy moddalarning ko‘payishidan kelib chiqmoqda. Kasallikni erta aniqlab muhitni o‘zgartirish ijobiy samara beradi.

### Adabiyotlar ro‘yxati:

1. Каннер Л. “Аутические нарушения аффективного контакта” в переводе В. Е.Кагана/ Л.Каннер // Вопросы психического здоровья детей и подростков. – 2010.№ 1. – С. 85–88
2. Шрамм Р. Детский аутизм и АВА/ Р. Шрамм. – Москва. 2013. – С.208
3. Autizm: Innovatsion yondashuvlar va harakat strategiyasi II Xalqaro ilmiy amaliy konferensiya to‘plami. – B. 129–131
4. Nurmatova D.G. “Autist bolalarnı ijtimoiy-psixologik moslashtirish tizimini takomillashtirishning nazariy – metodologik asoslari”. – 2020. – B. 46-52
5. Bola va zamon jurnali. – № 8, 2019 yil.
6. <http://www.who.uz>

## Методы и игры, используемые для организации интересных уроков русского языка

Сурхандарьинская область город Термез

Учитель русского языка и литературы

12-общеобразовательной школы

Бердиева Гулжамол Халихматовна

**Аннотация:** В данной статье рассказывается о методах и играх, используемых в интересной организации уроков русского языка.

**Ключевые слова:** картинки, грамотность, компьютер, исследование...

Русский язык, пожалуй, один из наиболее сложных предметов в курсе средней школы. Но это и один из наиболее необходимых предметов! С помощью устной или письменной речи люди общаются ежеминутно, ежесекундно. Задача учителя – сделать эту речь

правильной. А это возможно лишь при одном условии: когда урок интересен!

Итак: как сделать урок русского языка интересным, занимательным и любимым предметом для ребёнка? Ответ на этот вопрос существует, и он прост – это игра!

В настоящее время в учебном процессе широко используются современные методы обучения. Использование современных методов обучения приводит к высокой эффективности учебного процесса. Эти методы целесообразно выбирать исходя из дидактической задачи каждого урока. При сохранении традиционной формы урока, обогащении его различными методами, активизирующими деятельность учащихся, происходит повышение уровня обученности учащихся. Также с каждым днем растет интерес и внимание к использованию инновационных технологий, педагогических и информационных технологий в образовательном процессе, одной из причин этого является то, что до сих пор традиционное образование имеет, если ученика учат приобретать только готовые полученные знания, современные технологии учат их самостоятельно находить полученные знания, самостоятельно изучать и анализировать и даже делать собственные выводы.

В этом процессе педагог создает условия для развития, формирования, обучения и воспитания личности и одновременно выполняет функцию управления и ориентации. В образовательном процессе ученик становится главной фигурой. Знания, опыт и интерактивные методы педагогических технологий и педагогических навыков обеспечивают приобретение учащимися грамотных, зрелых навыков.

**Ряд методов обучения обсуждается в литературе и статьях, посвященных новым педагогическим технологиям. Эти методы являются инновационными методами.**

**Технология “Тарози”.** Эта технология полезна при изучении спорных тем сложного содержания. Он направлен на развитие критического мышления, логики, творческой импровизации, мысленных экспериментов. Данная технология развивает умение аргументировать, формирует достоверное и лаконичное изложение своих доводов в письменной и устной форме, отстаивает свою точку зрения, убеждает оппонентов, учит культуре дискуссии.<sup>1</sup>

Технология «Тарози» может использоваться на разных этапах изучения учебного материала. Но дает высокую эффективность и результаты на этапе заключения по пройденному материалу, так как предполагает высокий уровень информированности учащихся и свободное использование изученного материала.

Школа является основным звеном в системе образования, где должны воспитываться люди с творческим мышлением, образно-логическим мышлением и общечеловеческой моралью. Образование это то, что остается в сознании ученика, когда все выученное забыто. Что должно остаться в сознании ученика, когда забыты правила русского языка и правила

---

1. 1.Внеклассная и внешкольная работа по русскому языку и литературе под редакцией К.В.Мальцевой и М.Н.Борисовой. М.Просвещение 1982-185с.

математики? Совершенно верно – творческие умения, необходимые для самостоятельной познавательной и практической деятельности, и убеждение

в том, что любая деятельность должна отвечать моральным нормам. Можно забыть конкретные правила наук, но важно помнить, какие нужно выбрать учебники, в которых они находятся, как выписать, упростить и запомнить их с помощью известных приемов развития памяти. Это одно из творческих умений. Развитие творческих способностей учащихся и логического мышления одна из проблем начальной школы. Наша общая задача - воспитать всесторонне гармонично развитого человека, способного активного, творчески решать стоящие перед ним задачи. В решении этих задач немалая роль принадлежит начальным классам, где закладываются основы творческой деятельности. Успешное развитие творческих способностей, логического мышления возможно лишь при создании определенных условий. Первое условие - высокая самооценка ребенка, то есть создание у него достаточной уверенности в своих силах, умственных возможностях. «Успех ученика должен быть не концом работы, а его началом». Второе условие - создание соответствующего психологического климата. Именно учитель должен с первых дней ребёнка в школе поощрять и стимулировать возникновение у ребёнка творческих способностей. Но создание благоприятных условий, не достаточно для воспитания ребёнка с высокоразвитыми творческими способностями. Главная цель моей работы – это ежечасно, ежедневно, из года в год отдавать ребёнку свой жизненный и душевный опыт, формируя из него человека-личность, развитого всесторонне и гармонично.

**Мне очень близки следующие высказывания:**

**«Дети должны жить в мире красоты, игры, сказки, музыки, рисунка, фантазии, творчества».** (В.А.Сухомлинский)

«У каждого ребёнка есть определённые способности и таланты. Всё, что нужно для того, чтобы они могли проявить свои дарования, - это умное руководство со стороны взрослых».(Н.Т.Винокурова)

Развитию творческих способностей учащихся способствует и организация учебно-воспитательного процесса в школе. В плане работы школы предусмотрены смотры,

конкурсы, творческие проекты, коллективные творческие дела, выставки художественного творчества, позволяющие каждому ребёнку проявить себя в той или иной области, интересующей его.

Мой опыт показывает, что надо больше уделять внимание чтению. Первым этапом этого процесса является курс чтения в начальной школе. Я ставлю следующие задачи: развитие устной и письменной речи. Формирование эстетического и художественного вкуса формирования навыков чтения вслух и про себя. Вспоминаю слова Сухомлинского о том, что можно жить счастливым, не овладев математикой, но нельзя быть счастливым, не умея читать. Тот, кому недоступно искусство чтения – невоспитанный человек, нравственный невежа. (Имеется в виду самый широкий спектр понятия «уметь читать»). В классе силами родителей и ребят создана классная библиотечка из книг художественной литературы, энциклопедий, разнообразных детских журналов и газет. Ребята с удовольствием читают, подыскивают литературу, обмениваются мнениями.

### **Работа над развитием речи младших школьников на уроках русского языка.**

В методике преподавания русского языка речь предоставлена как деятельность. Моя система работы основана на идее коммуникативно-деятельностного подхода. Работа по обогащению словаря учащихся имеет большое значение для формирования навыков письма, для предупреждения орфографических ошибок в письменной речи детей, потому, что развивает у школьников разностороннее внимание к слову, ответственное отношении к нему.

Хочу продемонстрировать один из примеров использования слайдов при работе со словарным словом.

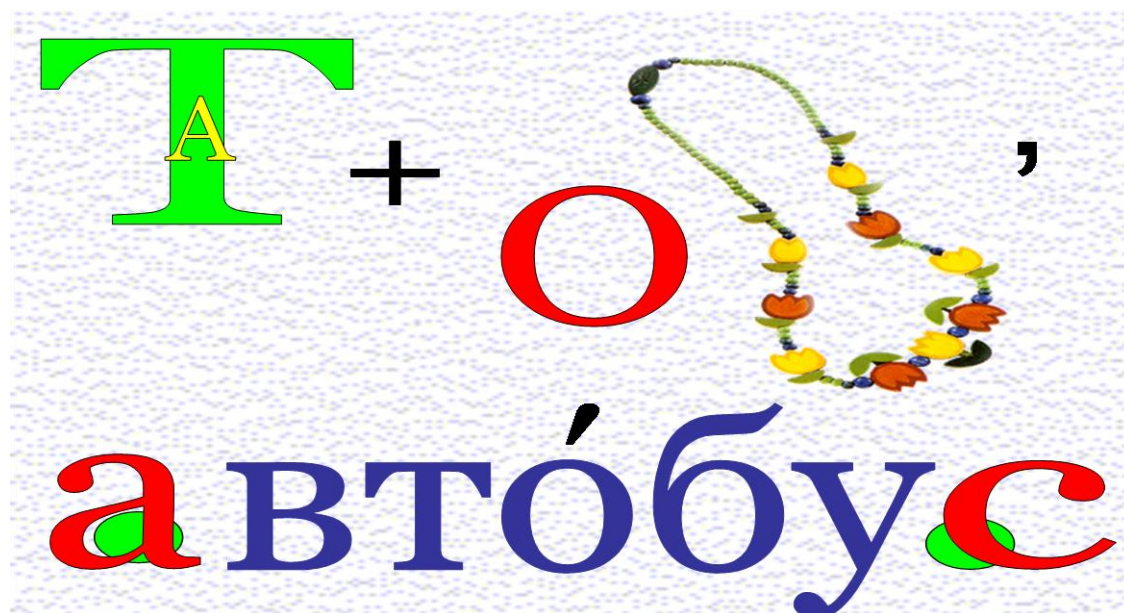

## Однокоренные слова

Автобусный, микроавтобус.



*Запишите слово, разделите на слоги, поставьте ударение, выделите орфограмму.*

**ав - то́ - бус**

*Транскрипция*

**[афтóбус]**

## ЭТИМОЛОГИЯ

Заимствовано из немецкого языка на основе auto «автомобиль», буквально «автомобиль для всех (многих)», «самоходный экипаж для всех».





## Сочетаемость слов

Служебный, новейший, вместительный, школьный, заводской, старый, рейсовый, городской автобус.

Управлять автобусом. Остановка автобуса. Поездка на автобусе.

Автобус затормозил, подъехал, идёт, тронулся, едет, повернул, переполнен, развозит пассажиров.

## Предложения.

Новенький автобус подъехал к остановке.



Мы поехали на экскурсию в автобусе.



Также эффективным считаю проведения таких работ как исправление деформированного предложения, текста. Правильная работа проводимая при написание сочинений и изложений является залогом улучшения устной и письменной речи учащихся.

Задания изменены таким образом, что цель задания сохранена, но его вид или формулировка направлены на максимальное участие речи детей при выполнении донного задания.

**Все предлагаемые упражнения можно дифференцировать по следующим**

**темам:**



Работа с числовыми выражениями.

Работа с условием задачи.

Работа с геометрическим материалом (исходя из требования программы).

Работа с числовыми выражениями, ведется в двух направлениях:

**1 направление:** чтение числовых выражений разными способами. При этом использовать разные формы работы.

**2 направление :** соотнесение словесной записи числовых выражений и знаковой.

Задания могут быть разной степени сложности.

Работе с числовыми выражениями необходимо уделять особое внимание. Чтение числовых выражений разными способами способствуют более интенсивному развитию звуковой стороны речи и обогащению словарного запаса учащихся; формированию правильного произношения и употребления математических терминов.<sup>2</sup>

### **При работе с задачами я использовала следующие формы работы:**

Составление вопроса или вопросов к условию задачи.

Учащимся предлагается прочитать задачу и самим придумать вопрос к данному условию. Вопросы, которые предлагают дети, записываются на доске. Затем производится сравнение и анализ поставленных вопросов.

Составление текста задачи по рисунку.

---

2. З.Н.Н.Ушаков М:Просвещение1979-349с.

Детям демонстрируется рисунок и дается задание: «составь и реши задачу».

Восстановление задачи из «деформированного текста».

Учащимся предлагается восстановить порядок предложений, а затем прочитать полученный текст. После того как задача прочитана, разбор задачи и его решение проводится как обычно.

### **Игра «Слова-синонимы» Тема: «Имя прилагательное»**

- Напишите слова-синонимы, в которых вторые буквы уже проставлены:

Мощный – и (сильный)

Занимательный – н (интересный)

Скорый – ы (быстрый)

Большой – г (огромный)

Смышлены – о (догадливый)

Выносливый –е (терпеливый)

### 3.Игра «Цветик – семицветик» Тема: «Имя прилагательное»

На доске в виде цветка прикреплены лепестки разного цвета, с обратной стороны записаны вопросы.

1. Имя прилагательное обозначает... и отвечает на вопросы...
2. Имя прилагательное изменяется по... и по...
3. В предложениях оно связано с ...
4. Прилагательные мужского рода в И.п. имеют окончания...
5. Прилагательные женского рода в И.п. имеют окончания...
6. Прилагательные среднего рода в И.п. имеют окончания...
7. Прилагательные во множественном числе в И.п. имеют окончания...

### Неопределённая форма глагола

#### Игра “Найди неопределённую форму глагола”

**Цель.** Закрепление понятия о неопределённой форме глагола.

**Содержание.** Игра проводится в форме выборочного диктанта, который пишет весь класс. Детям предлагается записать только глаголы в неопределённой форме из стихотворения, которое читает учитель. Побеждает ученик, который правильно записал все глаголы в неопределённой форме.

Хорошо ночевать нам в палатке,

Через лес проходить напрямик.

Знать до тонкостей птичьей повадки,

Понимать их весёлый язык.

Нас приветствуют звонкие птицы,

Шум листвы и журчанье ручья.

Так шагать по земле и учиться

До чего интересно, друзья! (М. Матусовский).

Используя различные дидактические игры, карточки, тесты, схемы, создание проблемных ситуаций на уроках в работе с детьми, убедилась в том, что играя, дети лучше усваивают программный материал, правильно выполняют сложные задания. Подтверждением того служит срез знаний. **Игровая технология** строится как целостное образование, охватывающее определенную часть учебного процесса и объединенное общим содержанием сюжетом, персонажем. В нее включаются последовательно игры и упражнения формирующие умение выделять основные, характерные признаки предметов сравнивать, сопоставлять их; группы игр на обобщение предметов по определенным признакам; группы игр, в процессе которых у младших школьников развивается умение отличать реальные явления от нереальных; группы игр, воспитывающих умение владеть собой, быстроту реакции на слово, фонематический слух смекалку и др.

### Использованная литература:

1. Внеклассная и внешкольная работа по русскому языку и литературе под редакцией К.В.Мальцевой и М.Н.Борисовой. М.Просвещение 1982-185с.
2. Кружковая работа по русскому языку . Пособие для учителей.
3. Н.Н.Ушаков М:Просвещение1979-349с.
4. Лысова О. Игры со словами//Начальная школа. 2007. № 18.
5. Энциклопедический словарь «Юного филолога» М.:Педагогика 1984 г



## ROLI VA ISHBOP O'YINLARDAN FOYDALANISH ORQALI TEXNOLOGIYA FANI AMALIY MASHG'ULOTLARINI TASHKIL ETISH METODIKASI

*Jamilov Lazizbek Aziz o'g'li*

*Ish joyi : Buxoro viloyati G'ijduvon tumani*

*2- son kasb hunar maktabi o'qituvchisi .*

*Telefon raqam: +998992982406.*

### ANNOTATSIYA

Maqolada o'yinli texnologiyalardan foydalanib, dars jarayonlarini samarali o'tkazishning didaktik imkoniyatlari keltirilgan. O'quvchilarning nazariy bilimlarni amaliy ko'nikma va malakalarga aylantirish, ularda ta'limiy faollikni yuzaga keltirish, ularni ijtimoiy munosabatlar jarayoniga keng jalb etishda rolli hamda ishbop o'yinlarning ahamiyati ko'rsatilgan.

**Kalit so'zlar:** Rolli va ishbop o'yinlar, didaktik maqsad, axloqiy sifatlar, materiallar, yo'riqnomalar, bilim, ko'nikma, tafakkur.

### KIRISH

Ta'limning bugungi vazifasi o'quvchilarni kun sayin ortib borayotgan axborot ta'lim muhiti sharoitida mustaqil faoliyat ko'rsata olish, turli sohalarda zamonaviy axborot texnologiyalarini samarali qo'llash va axborot oqimidan oqilona foydalanishga o'rgatishdan iborat. Shu maqsadda, o'quvchilarga uzluksiz ravishda mustaqil ishlash imkoniyati va sharoitini yaratib berish hamda ijodiy fikrlash va mustaqil qarorlar qabul qilishga o'rgatish zarur. Bu masalaning yechimi tabiiyki, mazkur jarayonning asosiy tashkilotchisi pedagoglarni tayyorlash sifatiga bog'liq. Har bir jamiyatning kelajagiuning ajralmas qismi va hayotiy zarurati bo'lgan ta'lim tizimining qay darajada rivojlanganligi bilan belgilanadi.

Bugungi kunda mustaqil taraqqiyot yoʻlidan ildam borayotgan mamlakatimizning uzluksiz taʼlim tizimini isloh qilish va takomillashtirish, yangi sifat bosqichiga koʻtarish, unga ilgʻor pedagogik va axborot texnologiyalarini joriy qilish [1-30] hamda taʼlim samaradorligini oshirish davlat siyosati darajasiga koʻtarilgan. Mamlakatimizda olib borilayotgan ijtimoiy-iqtisodiy islohotlar taʼlim tizimida ham oʻziga xos oʻzgarishlarni kiritish va yangiliklarni joriy etish zaruratini belgilab bermoqda. Yuqoridagi vazifalar ichida eng muhimi, bu oʻquv jarayonini tashkil etish uchun eng maqbul boʻlgan taʼlim texnologiyalarini ishlab chiqishdir.

## ASOSIY QISM

Taʼlim-tarbiya jarayonlarini samarali tashkil qilishning innovatsion usullaridan biri bu turli interaktiv oʻyinlarni dars jarayonlariga taqbiq qilishdir. Shu oʻrinda amaliy mashgʻulotlarni qizgʻin tarzda namoyish qilishning usuli bu “Rolli va ishbop” oʻyinlardir.

“Rolli va ishbop” interaktiv oʻyini bu, qatnashchilarning tajribasini kengaytirish metodi boʻlib, ularni kutilmagan vaziyatga duchor qilish orqali shu vaziyatda qatnashchilardan kimningdir rolini ijro etish taklif etiladi, shu orqali vaziyatning mos intixosini topadigan metod ishlab chiqishga erishiladi. Rollar oʻyini nazariyasi mashhur amerikalik tadqiqotchi Dj.Moreno aytganidek, “Role” soʻzi lotincha rotula (kichik gʻildirak yoki gʻoʻla) soʻzidan olingan boʻlib, keyinchalik pesaning aktyor uchun qogʻozga yozigan va dumaloq naycha qilib oʻralgan varaqdagi soʻzlari edi. Faqatgina XVI-XVII asrga kelib bu soʻz aktyorlar “Rolli va ishbop” yini maʼnosini anglata boshladi.

Rolli oʻyinlar vaqtinchalik qatnashchining boshqa kishining rolini oʻynashni, yoki oʻzini boshqa vaqt oraligʻida koʻrsatishini koʻzda tutadi. Kishi rolni qabul qilganidan keyin shu roldagi personaj kabi his qilishga, harakat qilishga va oʻzini koʻrsatishga harakat qiladi. Boshqa qatnashchilar biron bir maqsad bilan rol oʻynayotganlarini kuzatadilar. Ishning bunday shakli turli maqsadlarda qoʻllaniladi.

Ayni vaqtda taʼlimni tashkil etishda rolli hamda ishbop oʻyinlardan samarali foydalanishga eʼtibor berilmoqda. Oʻyin chogʻida mahsuldor emas, balki jarayonli faoliyat

tashkil etilganligi bois o'quvchilar tasviriy vaziyatlarni yaratish asosida o'zlarining atrof - muhitga bo'lgan munosabatlarini tabiiy namoyon eta oladilar. O'yinli faol faoliyat esa ularning ijodiy imkoniyatlarini oshirib, tafakkurini rivojlantirishga yordam beradi. O'quvchilarning nazariy bilimlarni amaliy ko'nikma va malakalarga aylantirish, ularda ta'limiy faollikni yuzaga keltirish, ularni ijtimoiy munosabatlar jarayoniga keng jalb etishda rolli hamda ishbop o'yinlar o'ziga xos o'rin tutadi. O'yin texnologiyalari ta'lim samaradorligini ta'minlash, o'quvchilarda faollikni yuzaga keltirish, bilim, ko'nikma, malakalarni shakllantirish, vaqtni qisqartirish, ta'limni jadallashtirishga yordam beradi. O'yin jarayonida namoyon bo'luvchi psixologik xususiyatlar har o'quvchiga shaxsiy imkoniyatlarini namoyish eta olish imkonini beradi, ularning ijtimoiy hayotda egallagan o'rnini barqarorlashtiradi, ularda o'z - o'zini boshqarish ko'nikmalarini hosil qiladi. O'yin texnologiyalari nazariy bilimlarni mustahkamlab, amaliy ko'nikmalarning malakalarga aylanishini ta'minlab qolmay, o'quvchilarda muayyan ahloqiy, irodaviy sifatlarni ham tarbiyalaydi.

O'yinni tashkil etish maqsadlari quyidagilardir:

- ta'limiy (didaktik) maqsad;
- tarbiyaviy maqsad;
- faoliyatni rivojlantirishga yo'naltiruvchi maqsad;
- ijtimoiy maqsad.

S.Kallaganning ta'qidlashicha, rolli o'yinlarning muvaffaqiyatli tashkil etilishi uchun bir qator shartlarga amal qilish zarur. Ular quyidagilar:

- Jamoa a'zolari o'rtasida samimiy muhitni qaror toptirish;
- o'yin jarayonida qat'iy talablar qo'yilishini inkor etadi;
- o'qituvchi va o'quvchilarning erkin, bemalol, o'ziga ishongan holda, hotirjam harakat qilishlariga erishish;
- sinfda qulay sharoitning mavjud bo'lishi (shovqin darajasini nazorat qilish, o'quvchilarni chalg'ituvchi harakatlarni sodir etmaslik);
- sinfda tartib va tinchlikni saqlash maqsadida o'quvchilarning o'yin faolligiga ta'sir

qilmaslik.

**Ishbilarmonlik teatri** - qandaydir bir vaziyat va bu vaziyatdagi odamni xattiharakati ishlab chiqiladi. Vaziyatning tafsiloti, ishtirok etuvchilarning vazifa va majburiyatlarini, maqsadlari ko'rsatilgan senariy tuziladi. Bu yerda, ma'lum shaxsning haqiqiy qiyofasiga kirib borish, uning xatti-harakatlarini anglash, vaziyatni baholash va to'g'ri hatti-harakatni tanlash, muhim hisoblanadi. **Psixodrama va sostiodrama** - bu rolli o'yinga, ishbilarmonlik teatriga o'xshagan bo'lib, faqat bu erda sotsial-psixologik masalalar yechiladi. Bunday masalalar jumlasiga jamoadagi vaziyatni his qila olish, boshqa kishini ruhiy holatini to'g'ri baholash va uni o'zgartira olish, u bilan unumli muloqotga kira olish kiradi. Bu bosqich o'z navbatida ikki qismdan iborat: o'yinni ishlab chiqish, o'yinga kirishish. O'yinni ishlab chiqish - o'yin senariysini ishlab chiqish, yo'riqnomalar tuzish va moddiy ta'minotni ta'minlashni o'z ichiga oladi. Ishbilarmonlik o'yini, senariysi quyidagilardan iborat: o'quv maqsadi; o'yin vazifasi, o'rganiladigan muammo tafsiloti; vaziyatning tafsiloti va ishtirok etuvchilarning tasnifi.

O'yinga kirishish quyidagilarni anglatadi:

- guruhni shakllantirish;
- mashg'ulotlarning bosh maqsadini ifodalash;
- muammo va vaziyatni vujudga keltirish;
- rollarni taqsimlash,
- o'yin reglamentini o'rnatish;
- materiallar, yo'riqnomalar, qoidalar va ko'rsatmalar to'plamini tarqatish;
- maslahatlar berish.

**“Ishbop o'yin” metodi** - berilgan topshiriqlarga ko'ra yoki o'yin ishtirokchilari tomonidan tayyorlangan har xil vaziyatdagi boshqaruvchilik qarorlarni qabul qilishni imitatsiya qilish (taqlid, aks ettirish) metodi hisoblanadi. O'yin faoliyati biron bir tashkilot vakili sifatida ishtirok etayotgan ishtirokchining xulq-atvori va ijtimoiy vazifalarni imitatsiya qilish orqali beriladi. Bir tomondan o'yin nazorat qilinsa, ikkinchi tomondan oraliq natijalarga ko'ra ishtirokchilar o'z faoliyatlarini o'zlashtirish imkoniyatiga ham ega



bo'ladi. Ishbop o'yinda rollar va rollarning maqsadi aralashgan holda bo'ladi. Ishtirokchilarning bir qismi qat'iy belgilangan va o'yin davomida o'zgarmas rolni ijro etishlari lozim. Bir qism ishtirokchilar rollarini shaxsiy tajribalari va bilimlari asosida o'z maqsadlarni belgilaydi. Ishbop o'yinda har bir ishtirokchi alohida rolli maqsadni bajarishi kerak. Shuning uchun vazifani bajarish jarayoni individual-guruh xarakterga ega. Har bir ishtirokchi avval o'zining vazifasi bo'yicha qaror qabul qiladi, so'ngra guruh bilan maslahatlashadi. O'yin yakunida har bir ishtirokchi va guruh erishgan natijalariga qarab baholanadi.

## XULOSA

Didaktik o'yinlar vositasida o'quvchilarda bilimga qiziqishni uyg'otish uning qiziqishlariga tayanib tashkil etilsa samarali bo'ladi. Bunday hollarda bolada doim yangiliklarni bilishga ishtiyoq uyg'onadi, bilimga qiziqish uyg'onadi. Bilimga qiziqishni muntazam rivojlantirish va mustahkamlash o'quvchilarning o'qishga ijlbiy munosabatlarini tarbiyalaydi o'zlashtirish darajasini oshiradi. Bilitshga qiziqish kichik maktab o'quvchisini izlanishga o'rgatadi udoim har xil savollarga javobni qidirishga o'rganadi. O'quvchining izlanuvchanlik faoliyati unda emotsional ko'tarinkilik muvaffaqiyatdan quvonish hissini tarbiyalaydi. Bilishga qiziqish faqat jarayon natidasiga ijobiy ta'sir qilib qolmy balki tafakkur, idrok, xotira, diqqat kabi psixik jarayonlarning faol rivojlanishiga ham ta'sir ko'rsatadi.

## ADABIYOTLAR RO'YXATI

1. Kakhkhorov S.K., Rasulova Z.D. (2020). Methodology of improving the professional activity of the future teacher of technology on the basis of modern educational technologies. *Universal J. of Educational Research*. 8:12, pp. 7006-7014.
2. Rasulova Z.D. (2020). Pedagogical peculiarities of developing socio-perceptive competence in learners. *European Journal of Research and Reflection in Educational Sciences*. 8:1, pp. 30-34.
3. Дилова Н.Ф. (2018). Буюк аждодларимизнинг таълимотларида мужассамлашган ўқитувчи билан ўқувчилар ҳамкорлигининг педагогик хусусиятлари. *Замонавий таълим*. №3, 63-68 б.



4. Расулова З.Д. (2020). Дидактические основы развития у будущих учителей креативного мышления. *European science*, vol. 51, no. 2-2, pp. 65-68.

## Matematika darslarida didaktik o'yinlarnig o'rni

Xolmatova Ozoda Olimovna-  
Zarafshon shahar 1- sonli  
XTCHO'IDM  
matematika fani o'qituvchisi

**Annotatsiya:** Uchbu maqolada men darslarimda foydalanadigan ba'zi didaktik matematik o'yinlar haqida toxtalib o'tmoqchiman, chunki matematika darslarida didaktik o'yin nafaqat o'quvchilar diqqatini o'ziga jalb qiladi, o'ylantiradi, balki bolaning mustaqilligini, tashabbuskorligini va irodasini rivojlantiradi. G'ayratli bolalar dastur materialini osonroq o'zlashtiradilar, muayyan bilim, ko'nikma va malakalarni egallaydilar. Shuning uchun matematika darsiga o'yin va o'yin mashqlarining kiritilishi o'quv jarayonini qiziqarli qiladi, bolalarda quvnoq kayfiyat yaratadi, o'quv materialini o'zlashtirishdagi qiyinchiliklarni yengib o'tishga yordam beradi.

Kalit so'zlar: didaktik o'yin, tashabbuskorlik, "Jonli matematika", "Aytmayman", "Kim tezroq, kim aniqroq?!", "O'zingizni sinab ko'ring", "Bo'linadi- bo'linmaydi", "So'zni to'ping".

Maktabning birinchi yillarida matematika eng qiyin, ba'zi bolalar uchun esa sevilmaydigan fanga aylanadi. Buning sababi, ayrim bolalarda aqliy faoliyatning tahlil, sintez, umumlashtirish, taqqoslash, tasniflash va farqlash kabi funktsiyalari hali ham etarli darajada rivojlanmagan. Bolalarning muvaffaqiyatli ta'lim olishi uchun birinchi bosqichlarda ularning o'quv faoliyatiga qiziqishini uyg'otish, ularni o'ziga jalb qilish, faollashtirish kerak. Mavzuga bo'lgan qiziqishni uyg'otishning eng samarali vositalaridan biri didaktik o'yindir.

Darsda o'yin texnikasi va vaziyatlarni amalga oshirish quyidagi asosiy yo'nalishlarda amalga oshiriladi: didaktik maqsad o'quvchilar oldiga o'yin topshirig'i shaklida qo'yiladi; o'quv faoliyati o'yin qoidalariga bo'ysunadi; o'quv materialini uning vositasi

sifatida ishlatiladi, o'quv faoliyatiga raqobat elementi kiritiladi, bu didaktik vazifani o'yinga aylantiradi; didaktik vazifani muvaffaqiyatli bajarish o'yin natijasi bilan bog'liq.

Didaktik o'yinlarning ahamiyati:

- kichik yoshdagi o'quvchilarning kognitiv qiziqishini sezilarli darajada oshiradi;
- dars yorqinroq, hissiy jihatdan to'yingan bo'ladi;
- o'rganish uchun ijobiy motivatsiya shakllanadi;
- ixtiyoriy diqqat rivojlanadi, mehnat qobiliyati oshadi;
- jamoada ishlash qobiliyatini rivojlantirish

O'yin texnologiyasining ta'lim jarayonida tutgan o'rni va roli, o'yin va o'quv elementlarining uyg'unligi ko'p jihatdan o'qituvchining pedagogik o'yinlarning funktsiyalari va tasnifini tushunishiga bog'liq.

**Kognitiv faoliyatning tabiatiga ko'ra** didaktik o'yinlarni quyidagi guruhlariga bo'lish mumkin:

4. bolalar bajarishni talab qiladigan o'yinlar. Ushbu o'yinlar yordamida bolalar modelga muvofiq harakatlarni bajaradilar (raqamli iboralarni o'ylab toping, naqsh qo'ying, shunga o'xshash rasmni chizing)
5. harakat talab qiladigan o'yinlar. Ular hisoblash ko'nikmalarini shakllantirishga qaratilgan ("Matematik baliq ovlash", "Labirint", "Qanday qilib tepaga chiqish kerak", "Oynani to'ldirish", "Kemaning yo'nalishini aniqlash")
6. qidiruv va ijodkorlik elementlarini o'z ichiga olgan o'yinlar ("Diraviy misollar to'plash", "Matematik tirtil")

**Amaldagi materialning tabiatiga ko'ra** didaktik o'yinlar shartli ravishda ob'ektlar bilan o'yinlar, stol o'yinlari va so'zli o'yinlarga bo'linadi.

**Funktsiyaga ko'ra** didaktik o'yinlar quyidagilarga bo'linadi:

4. tarbiyaviy;
5. nazorat qilish;
6. umumlashtirish.



**Agar** o'quvchilar unda qatnashsa, yangi bilim, ko'nikma va ko'nikmalarga ega bo'lsa yoki ularni o'yinga tayyorgarlik jarayonida egallashga majbur bo'lsa, o'yin tarbiyaviy bo'ladi. Bundan tashqari, bilimlarni o'zlashtirish natijasi qanchalik yaxshi bo'lsa, kognitiv faoliyat motivi nafaqat o'yinda, balki matematik materialning mazmunida ham aniqroq namoyon bo'ladi.

O'yin **nazoratdan iborat bo'lib, didaktik maqsadi - ilgari olingan bilimlarni takrorlash, mustahkamlash, tekshirish.** Unda ishtirok etish uchun har bir o'quvchi ma'lum matematik tayyorgarlikka ega bo'lishi kerak.

**Umumlashtiruvchi** o'yinlar bilimlarni birlashtirishni talab qiladi. Ular turli xil o'quv vaziyatlarida harakat qilish ko'nikmalarini egallashga qaratilgan fanlararo aloqalarni o'rnatishga hissa qo'shadilar.

**Ishtirokchilar soniga ko'ra** didaktik o'yinlar: jamoaviy, guruhli va individual bo'lishi mumkin.

Didaktik o'yinlardan darsning alohida bosqichlarida, o'yin momentlari sifatida foydalanish mumkin.

Men didaktik o'yinning ahamiyatini bolalarda qanday reaksiya uyg'otayotganiga qarab emas, balki har bir o'quvchiga nisbatan ta'lim muammosini hal etishda qanchalik samarali yordam berishini hisobga olgan holda aniqlayman.

Dars uchun har qanday didaktik o'yinni tanlashda men quyidagi **savollarni** o'ylayman :

5. O'yinning maqsadi. Uni amalga oshirish jarayonida qanday ko'nikma va malakalar shakllanadi? O'yin davomida qanday tarbiyaviy maqsadlar qo'yiladi?
6. Bu mening sinfimdagi o'quvchilar uchun mumkinmi?
7. O'yinda barcha bolalar teng ishtirok etadimi?
8. O'yinni sarhisob qilish.

Darsda didaktik o'yin o'tkazish uchun, agar kerak bo'lsa, men har bir guruhga kuchli va zaif o'rganish qobiliyatiga ega bo'lgan o'quvchilarni kiritish uchun oldindan guruhlar

tuzaman. Har bir guruhga mas'ul shaxsni ajrataman. Qoidaga ko'ra, bu yaxshi o'rganish imkoniyatiga ega bo'lgan yoki guruh ishini tashkil eta oladigan eng uyushgan o'quvchi. Og'zaki mashqlarni darslarda muhim o'rin tutaman. Bunga barcha o'quvchilarni jalb qilish uchun men signal kartalaridan foydalanaman. Ular o'quvchilarni intizomga solishga yordam beradi va shu bilan birga materialni o'zlashtirish haqida ma'lumot oladi. Ularning yordami bilan siz o'yin shaklida ko'plab og'zaki mashqlarni bajarishingiz mumkin. Darslarimda quyidagi o'yinlardan foydalanaman.

"Jonli matematika"

Barcha o'quvchilar 0 dan 9 gacha raqamlar bilan kartaga ega. Men misolni o'qidim ( $9 \times 8$ ). 72-raqamli kartaga ega bo'lgan o'quvchi o'rnidan turadi yoki qo'lini ko'taradi. Bo'lish uchun misollar keltirgan ma'qul, chunki javoblarda bir xonali sonlar olinadi. O'yin jismoniy faollikni talab qiladi, shuning uchun uni darsning o'rtasida jismoniy daqiqa o'rniga o'tkazishingiz mumkin.

"Aytmayman"

O'yin shunday qurilgan: bolalar, masalan, bir vaqtning o'zida 20 dan 50 gacha hisoblashadi. Masalan, 6 ga bo'linadigan raqamlar o'rniga ular: "Men aytmayman!" !«. Men bu raqamlarni doskaga yozaman. Yozuv paydo bo'ladi: 24, 30, 36, 42, 48. Keyin, har bir raqamni yozib olgan holda, o'quvchilar misollarni nomlaydilar:  $24:6=4$ ,  $30:6=5$  va hokazo. Ushbu o'yin diqqatni o'zgartirish mexanizmlarini maqsadli shakllantirishga yordam beradi.

"O'zingizni sinab ko'ring"

Men har qanday raqamlarni ko'paytirish natijalari yozilgan kartalarni tayyorlayapman, masalan, 195. Men kartani ko'rsataman va o'quvchilar bunday javob bilan ko'paytirish uchun misol yozadilar.

"Bo'linadi- bo'linmaydi"

Men har xil raqamlarni ko'rsataman va agar raqam qoldiqsiz, masalan, (4) ga bo'linadigan bo'lsa, o'quvchilar qarsak bilan tasdiqlashadi.

"So'zni to'ping"

Doskada o'ng va chap tomonda teng miqdordagi misollar mavjud. Doskaga ikkita jamoa chiqadi. Signalda chaqirilganlarning har biri misollardan birini echadi va tayyorlangan kartalar orasidan misolning javobiga mos keladigan raqamga ega kartani tanlaydi (kartaning orqa tomonida xat yozilgan). Birinchi bo'lib so'zlarni tuzgan jamoa g'alaba qozonadi.

Ushbu o'yinda fanlararo aloqa ham amalga oshiriladi, chunki lug'at so'zlari yoki har qanday qoida uchun so'zlarni tuzish mumkin.

Bular matematika darslarida o'quvchilarning faolligini faollashtiruvchi ish turlarining bir qismidir. Yuqorida tavsiflangan vazifalarni bajarayotganda, bolalar o'ylaydi, taqqoslaydi, tahlil qiladi. Va bu bilimlarni yanada mustahkam va ongli ravishda o'zlashtirishga yordam beradi.

### Qo'llanilgan adabiyotlar:

1. Azizxo'jaeva N.N. Pedagogik texnologiya va pedagogik mahorat. -T.: TDPU. 2006 y.
2. Madyarova S. A. va boshq. Pedagogik texnologiya va pedagogik mahorat.- T.: IQTISOD-MOLIYA, 2009, 240 b.
3. Sayidahmedov N. Yangi pedagogik texnologiyalar. -T.: "Moliya" nashriyoti, 2003 y. – 171 b.
4. Ochilov M. Yangi pedagogik texnologiyalar. - Qarshi. "Nasaf", 2000 y.-80 b.
5. Tolipov U., Usmanbayeva M. Pedagogik texnologiya:nazariya va amaliyot.-T.: "Fan". 2005.
6. Farberman. B.L. Ilg'or pedagogik texnologiyalar.- T.:2001
7. Dadamirzaev G'. Pedagogik texnologiyalar bo'yicha izohli tayanch so'z va iboralar. Metodik qo'llanma. - Namangan, NamMPI, 2008 yil, 30 bet.
8. www. ziyonet.uz



## ONA TILI DARSLARIDA SO'ZNING MORFEMIK TARKIBINI O'RGANISH METODIKASI

Temirov Xushbaxt Hamidjonovich

Namangan viloyati Pop tumani

50-maktab Ona tili va adabiyoti fani

**Annotatsiya:** Ushbu maqolada umumta'lim maktablari ona tili darslarida so'zning morfemik tarkibini o'rganish metodikasi xususida fikr yuritilgan.

**Kalit so'zlar:** ona tili darslari, so'zning morfemik tarkibi, morfema, metodika, so'z yasovchi qo'shimchalar.

So'zning leksik ma'nosini aniqlash maqsadida uni morfemalarga ajratish til haqidagi fanda o'zining nazariy asosiga ega.

Morfema – so'zning eng kichik, bo'linmaydigan ma'noli qismi.

Morfema ikki turga bo'linadi; 1. O'zak morfema – so'zda albatta qatnashadigan va leksik ma'no anglatadigan morfema 2. Affiksial morfema – mustaqil holda leksik ma'no anglatmay, so'zning leksik va ma'nolarining shakllanishi xizmat qiladigan morfema.

Qo'shimchalar 2 turga bo'linadi:

1. So'z yasovchi qo'shimchalar. So'zning leksik ma'nosini shakllantirish uchun xizmat qiladigan.
2. Forma yasovchi qo'shimchalar so'zlarning grammatik formalarini shakllantirib, turli grammatik ma'nolarini ifodalaydi.

So'zning morfemik tarkibi ustida ishlash bilan o'quvchilar so'zning leksik ma'nosini aniqlashning asosiy usullarini bilib oladilar. Bunda o'qituvchining vazifasi bolalar so'zlarining leksik ma'nosi va morfemik tarkibi bir-biriga bog'liqligini bilib olish uchun eng qulay sharoit yaratish, shu asosda ularning lug'atiga aniqlik kiritishga maqsadga muvofiq rahbarlik qilish hisoblanadi.

So'z morfemani rolini anglash, shuningdek qo'shimchalarning semantik ma'nosini bilish o'quvchilarda nutqning aniq shakllanishiga ta'sir etadi. O'qituvchining vazifasi o'quvchilar





soʻzning leksik maʼnosini tushunibgina qolmay, matnda aniq affiksli soʻzlardan ongli foydalanishlarni oshirish hisoblanadi.

Soʻzning morfemik tarkibini oʻrganish orfografik malakalarni shakllantirishda ham katta ahamiyatga ega. Morfologik tamoyil oʻzbek orfografiyasining yetakchi tamoyili boʻlib, bunga binoan soʻzlar va ularning tarkibiy qismi, (oʻzak va qoʻshimchalar) asliga muvofiq yoziladi. Oʻzak va qoʻshimchalarni toʻgʻri yozish malakasini nazariy asosda shakllantirish fonetik soʻz yasashiga oid, grammatik bilimlarni maqsadga muvofiq tatbiq etishni talab qiladi. Shuning uchun soʻzning morfemik tarkibini oʻrganishning muhim vazifalaridan biri oʻzak va qoʻshimchalarni toʻgʻri yozish malakasini shakllantirish uchun zarur boʻlgan bilim va koʻnikmalar asosini yaratish hisoblanadi.

Soʻzning morfemik tarkibini oʻrganish oʻquvchilarning aqliy qobiliyatini oʻstirishda, xususan, til birligi sifatida soʻzni umumiy bilib olish uchun zarur boʻlgan maxsus aqliy koʻnikmalarni shakllantirishda ham ahamiyatli. Oʻqituvchining vazifasi taʼlim jarayonida bilimni oʻzlashtirish bilan oʻquvchilarni aqliy faoliyatini oʻstiradigan mavxumlashtirish, analiz, taqqoslash koʻnikmalarni shakllantiradigan sharoit yaratish hisoblanadi.

Boshlangʻich sinflar ona tili dasturiga muvofiq, soʻzning morfemik tarkibi 2-sinfda oʻrganiladi. 3-sinfda soʻz turkumlarini oʻrganish bilan bogʻliq holda soʻzning tarkibi haqidagi bilimlarni takomillashtirish koʻzda tutiladi.

Avvalo, til materialini oʻrganish sistemasi nimaligi aniqlab olamiz. Til materialini oʻrganish sistemasi deganda, ilmiy asoslangan izchillikdagi va oʻzaro bogʻlanishdagi bilimlar kompleksini oʻzlashtirishni taʼminlaydigan maqsadga qaratilgan jarayon, shuningdek, shu asosda amaliy koʻnikmalarni shakllantirish koʻzda tutiladi.

Mavzuni oʻrganishda 4 bosqich amalga oshiriladi:

1-bosqich – soʻz yasashini oʻrganishga tayyorgarlik bosqichi. Bu bosqichning vazifasi oʻquvchilarni bir xil oʻzakli soʻzlarning maʼno va tuzilishiga koʻra bogʻlanishni tushunishga tayyorlash.

2-bosqich – bir xil oʻzakli soʻzlarning xususiyatlari va barcha morfemalarning asosiy oʻquv vazifasi soʻzlarning maʼnolari qismlari sifatida oʻzak, soʻz yasovchi va forma yasovchi



qo‘shimchalar bilan tanishtirish. “O‘zakdosh so‘zlar” tushunchasini shakllantirish; bir xil o‘zakli so‘zlarda o‘zakning bir xil yozilishini kuzatish hisoblanadi.

“O‘zakdosh so‘zlar” tushunchasini shakllantirish ularning ikki muhim belgisini, ya’ni mazmuniy va mazmuniy umumiylikning (ma’nosida qandaydir umumiylik borligini) va tuzilishiga ko‘ra umumiylikni (umumiy o‘zak mavjudligini) o‘zlashtirishga ta’lim jarayonida sharoit yaratish lozim. Ta’limning bu bosqichida o‘quvchilarning morfema haqidagi bilimlarni yetarli emas, ularni bu tushunchalar bilan amaliy mashqlarni bajarish jarayonida endigina tanishtirilayapti. Shuning uchun o‘qituvchi tarkibi va yasaliş usuli o‘quvchilarning yosh xususiyatlariga mos bo‘lgan so‘zlarni tanlaydi. Bu so‘zlarni analiz va sintez qilishni boshqaradi, so‘zlarning leksik ma’nosi bilan morfemik tarkibi o‘rtasidagi bog‘lanishni o‘quvchilar bilib olishlarga doimiy g‘amxo‘rlik qiladi. 3-bosqich – o‘zak, so‘z yasovchi va forma yasovchi qo‘shimchalarning xususiyatlari va tildagi rolini o‘rganish metodikasi. Bu bosqichning o‘quv vazifasiga “o‘zak”, “so‘z yasovchi qo‘shimcha”, “forma yasovchi qo‘shimcha” tushunchalarini shakllantirish, so‘zning leksik ma’nosi bilan morfemik tarkibi o‘rtasidagi bog‘lanish haqidagi tasavvurlarni o‘stirish, o‘zakda jufti bor jarangli va jarangsiz undoshli so‘zlarni to‘g‘ri yozish malakasini shakllantirish, nutqda so‘z yasovchi qo‘shimchasi bor so‘zlarni ongli ishlatish ko‘nikmasini o‘stirish kiradi. Bu bosqichning vazifasi bir-biri bilan ma’lum bog‘lanishda hal qilinadi. Masalan, so‘zda har bir morfemaning rolini o‘zlashtirish asosida o‘quvchilar so‘zning leksik ma’nosi bilan uning morfemik tarkibi o‘rtasidagi bog‘lanishni bilib oladilar. Bracha vazifalar bilan bog‘liq holda, so‘zlarning morfemik tarkibini hisobga olib, ulardan nutqda mumkin qadar aniq va ongli foydalanish vazifasi ham bajariladi.

O‘zakni o‘rganishning xususiyatlari. “O‘zak” tushunchasini shakllantirishda o‘quvchilar o‘zak o‘zakdosh so‘zlarning umumiy qismi ekanini va u barcha bir xil o‘zakli so‘zlarning ma’nosidagi umumiylikni o‘z ichiga olishi bilan tanishtiriladi.

So‘z yasovchi qo‘shimchaning roli bilan tanishtirish va shu asosda so‘z yasovchi qo‘shimchali so‘zdan o‘z nutqida ongli foydalanish ko‘nikmasini o‘stirish hisoblanadi.



O'quvchilar so'z yasovchi qo'shimcha yordamida yangi leksik ma'no tushunishi muhim ahamiyatga ega.

Forma yasovchi qo'shimchalarni o'rganish xususiyatlari. Har bir morfemaning lingvistik mohiyatda o'ziga xos xususiyatlarga ega. Forma yasovchi qo'shimchada grammatik funktsiya yetakchi hisoblanadi, bu bilan u so'z yasovchi qo'shimchadan farqlanadi.

4-bosqich – so'z turkumlarini o'rganish bilan bog'liq holda so'zning tarkibi ustida ishlash, (3-sinf). So'zning morfemik tarkibini o'rganish sistemasida bu bosqichning maqsadi so'z yasovchi qo'shimchaning so'z shaklini o'rganishdagi ahamiyati haqidagi bilimni chuqurlashtirish; o'quvchilarni ot, sifat, fe'llarning yasash xususiyatlarini tushunishga tayyorlash hisoblanadi. So'z turkumlarini o'rganish jarayonida o'qituvchi o'quvchilarga so'z turkumidan boshqasini yoki shu so'z yasovchi qo'shimcha yordamida bir so'z turkumidan boshqasini yoki shu so'z turkumining o'zini yasash mumkinligini tushuntiradi. Masalan, ot ko'proq boshqa bir otdan (baliqchi, ishchi; sinfdosh, sirdosh; bog'bon, oshpaz, kitobxon) shuningdek fe'ldan (elak, kurak, yutuq); sifat ko'proq otdan (suvli, suvsiz, o'tli, o'tsiz) shuningdek fe'ldan (maqtanchoq, o'tkir, sezgir

Fe'llar otdan (ishla, gulla, gapir) sifatdan (oqla, yaxshila, eskir, qoray) yasaladi. O'quvchilarni so'z yasalishi xususiyatlarini tushunishga tayyorlash uchun o'qituvchi ularga muayyan bir yangi so'z qaysi so'zdan va qaysi forma yordamida yasalganini aniqlashga qaratilgan topshiriq beradi. Masalan, o'qituvchi chegara otini aytadi va chegarani qo'riqlaydigan kishini bildiradigan o'zakdosh ot tanlashni topshiradi (chegarachi). Vazifani boshqacharoq berish ham mumkin: o'qituvchi so'zni va so'z yasovchi morfemani beradi. O'qituvchining vazifasi yangi so'zni

to'g'ri yasash va leksik ma'nosini tushuntirish hisoblanadi. Masalan, baliq so'zidan –chi qo'shimchasi yordamida yangi so'z yasash, (baliqchi), uning leksik ma'nosini tushuntirish qaysi so'z turkumi ekanini aytish topshiriladi. Ikkala topshiriqda ham o'quvchilar so'zni morfemik taxlil qiladilar. Bunda o'qituvchi o'quvchilar e'tiborini hosil bo'lgan so'z qaysi morfema yordamida, qaysi so'z turkumidan yasalganiga, qanday mashqlarda tilda mavjud bo'lgan so'zlarning leksik ma'nosi bilan morfemik tarkibining o'zaro bog'liqligiga va biror so'z turkumiga xarakterli bo'lgan so'z yasalishi usuliga asoslaniladi.

Bunday mashq turlaridan ayrimlari:

1. O'zakdosh so'zlari bo'lgan matnni leksik-so'z yasalishi tomonidan taxlil qilish. Masalan, quyidagi kabi matn yozdiriladi:

Hovlimizda gulzor bor. Gulzorga har xil gul ekilgan. Ularni gulchi akam parvarish qiladi. Gullar chamandek ochiladi. O'qituvchi rahbarligida bir o'zakdosh so'zdan boshqasi qanday, qaysi morfema yordamida yasalgani, u qaysi so'z turkumiga kirishi, qanday ma'no bildirishi aniqlanadi.

2. Leksik ma'nosi keng tushuntirilgan so'zni o'zakdosh so'z bilan almashtirish.

Topshiriq. Ajratib ko'rsatilgan so'zga o'zakdosh bo'lgan bir so'z toping. Uning qaysi turkumiga kirishini ayting va uni so'z tarkibiga ko'ra taxlil qiling.

Olma daraxti ko'p joy (olmazor). Paxta yetishtirish bilan shug'ullanadigan kishi (paxtakor). O'quvchilar o'qituvchi yordamida shu so'z qaysi so'zdan va qanday qo'shimcha yordamida yasalganini aniqlaydilar.

3. Har xil so'z turkumiga kiradigan o'zakdosh so'zlardan qatnashtirib gap tuzish.

4. So'z yasashga doir vazifalar.

Oq, ish, so'zlardan –la, -chi qo'shimchalari yordamida yangi so'zlar yasang. Berilgan va siz yasagan so'zlar qaysi so'z turkumiga kirishini isbotlang.

Ish, paxta, kolxoz otlaridan o'zakdosh otlar yasang. So'zlarni tarkibiga ko'ra taxlil qiling.

Fe'ldan ot yasash uchun qanday qo'shimchalardan foydalandingiz?



Bu vazifalar o'quvchilardan so'z yasalishi xususiyatlariga, so'zlarning morfemik tarkibiga e'tibor berishni talab etadi va so'zning morfemik tarkibi shu so'zning muayyan bir so'z turkumiga oid ekani bilan bog'liqligini aniqlashga qaratiladi.

### **Foydalanilgan adabiyotlar:**

1. Boshlang'ich ta'lim bo'yicha yangi tahrirdagi davlat ta'lim standarti // Boshl. ta'l. jurnali. Toshkent, 2005. №5. 5, 6, 8-9-betlar.
2. Boshlang'ich ta'lim bo'yicha yangi tahrirdagi o'quv dasturi // Boshl. ta'l. jurnali. Toshkent, 2005. №5. 21-33 – betlar.
3. A. Zunnunov va boshq. Adabiyot o'qitish metodikasi. T.: O'qituvchi, 1992.
4. G'ulomov. Ona tili o'qitish printsiplari va metodlari. T.: O'qituvchi, 1992
5. [www.referat.uz](http://www.referat.uz)

## МАВЗУ: ЎҚУВЧИЛАРНИНГ БИЛИМИНИ БАХОЛАШ ТИЗИМИ

**АЛМЕНОВ АВЕСХОН АЛИБОЙ УҒЛИ** - Сирдарё туманидаги 4- умумтаълим мактабининг Ўқув ишлари бўйича директор ўринбосари

**АННОТАЦИЯ :** Ўқувчиларнинг билим савияси ва ўзлаштириш даражасини баҳолаш ва назорат турлари орқали баҳолаш, билим ва кўникмаларни аниқлаш, чорак давомида олиб бориладиган ўқувчиларнинг билимларининг назорат қилиб бориш ушбу мақолада ёритиб берилди. Хар қандай назорат тури қандай шаклда баҳоланиши ва назорат ишлари ўқитувчилар томонидан ишлаб чиқилши, талаб даражада тузилиши, стандартга хослиги таъминланади .

**ТАЯНЧ СЎЗЛАР:** Баҳолаш тизими, ўзлаштириш даражаси, жорий назорат, оралик назорат, малака, кўникма, тест, натижа, якуний назорат.

Баҳолаш ва унинг ахамияти. Таълим олувчилар томонидан ўқув материаллари ўзлаштирилганлиги, кўникма ва малакалар хосил бўлганлигини текшириш ва баҳолаш таълим жараёнининг зарур таркибий қисми хисобланади. Бу фақат ўқитиш натижаларини назорат қилиш эмас, балки ўқув жараёнининг турли босқичларида таълим олувчиларнинг билиш фаолиятига раҳбарлик қилиш ҳамдир. Баҳолаш таълим жараёнининг маълум босқичида ўқув мақсадларига эришганлик даражасини олдиндан белгиланган мезонлар асосида ўлчаш, натижаларни аниқлаш ва таҳлил қилишдан иборат жараёндир. Билимларни текшириш ва баҳолашнинг таълимий ахамияти шундан иборатки, бунда ўқув материалининг ўзлаштирилганлиги ҳақида таълим берувчи ҳам, таълим олувчи ҳам муайян маълумотга эга бўлади.

Билимларни, кўникма ва малакаларни назорат қилиш ва баҳолашнинг тарбиявий ахамияти шундаки, бунда таълим олувчиларнинг уқишга, ўз ютуқлари ва муваффақиятсизликларига нисбатан муносабати шаклланади, қийинчиликларини енгиш истаги туғилади.

Баъзан баҳолаш жараёнида таълим олувчи кўшимча билим , кўникма ва малакаларга ҳам эришади. Таълим жараёнида ўзлаштирилмаган тушунчаларнинг моҳиятига тушуниб етади, баҳолашни таълим олиш жараёнининг давоми, деб ҳам айтиш мумкин.

Натижаларни баҳолаш орқали бир пайтнинг ўзида бутун таълим тизими ва унинг компонентлари текширилиб кўрилиши керак. Бу билим таълим тизимида кутилаётган натижага эришаётганлик даражаси текширилиб ўлчанади.

Таълим бериш давомидаги назорат натижаларини ўлчаб бориш, билим, кўникма ва малакаларни баҳолаш ўқувчининг ўзлигини англаши учун бир имкониятдир.

## БАХОЛАШ МЕЗОНЛАРИ

Хар қандай баҳолаш натижалари ўзаро таққосланиши, яъни ўлчаниши лозим бўлади. Уларни таққослаш баҳолашдан олдин ёки кейин ишлаб чиқилган мезонлар асосида амалга оширилиши мумкин. Баҳолаш мезонлари ўқув мақсадларига қай даражада эришилганликни англашувчи кўрсаткичдир. Бу кўрсаткичлар сонлар « беш,тўрт,уч», ёрдамида тавсифланиши мумкин. Бошқача қилиб айтадиган бўлсак, баҳолаш мезонлари таълим олувчининг қайси ўзлаштириш даражасини намоён қилишига қараб мос қўйиладиган баҳо кўрсаткичининг тавсифидан иборат. Билимларни текшириш ва баҳолаш муайян дидактик талабларга жавоб бериши керак. Текшириш ва назорат қилиш, доимий тарзда бўлиши шартдир. Бу талабга риоя этилмаса, таълим олувчиларнинг уқишига нисбатан муносабати ёмонлашади, билимларнинг сифатига салбий таъсир килади.

Тест ўқув материалнинг барча асосий моҳиятини ўз ичига олиши мумкин, таълим натижаларини баҳолашнинг тест усули билимни аниқ ват тўғри баҳолайди, бунда баҳолашнинг кўрсаткич даражаси олдиндан белгиланади ва ҳамма ўқувчилар учун бир хил бўлади.

Ўқувчиларнинг билим савияси ва ўзлаштириш даражаси қуйидаги назорат турларини ўтказиш орқали баҳоланади:

- жорий назорат – суровлар, назорат ишлари ёки тестлар тарзида ўқувчиларнинг билимлари, кўникма ва малакалари мунтазам назорат қилинади;

- оралик назорат- чорак тамом бўлганда ва ўқув дастурининг тегишли бўлими тугаллангандан кейин ўқувчиларнинг билимлари, кўникма ва малакаларини баҳолаш учун амалга оширилади. У ёзма назорат иши ёки тестлар шаклида ўтказилади. Ушбу назоратда фойдаланиладиган материаллар ўқув фани ўқитувчиси томонидан тайёрланади.

Ўзбекистон Республикаси Президентининг 2019 йил 29 апрелдаги «Ўзбекистон Республикаси Халқ таълим тизимини 2030 йилгача ривожлантириш концепциясини тасдиқлаш тўғрисида» ги ПФ-5712-сонли Фармонида Ўзбекистон Республикасининг 2030 йилга келиб PISA Халқаро миқёсида ўқувчиларни баҳолаш дастури рейтинги бўйича жаҳоннинг биринчи 30 та илғор мамлакатлари қаторига киришига эришиш белгилаб қўйилган.

« PISA « халқаро саводхонлигини баҳолаш тадқиқотнинг асосий мақсади расман қуйидагича белгиланган. 15 ёшли ўқувчиларнинг илм-фан жамияти талабларига жавоб бериши қандай ҳолатда ? Баҳолаш тадқиқотининг бош мақсади эса, ўқувчиларнинг мактабда ўрганаётган билимларини кундалик ҳаётда қўллай қандай ҳолатда эканлигини аниқлашдан иборат.



Халқаро баҳолаш дастурларида мувафақиятли иштирок этиш, бевосита таълим сифатини ошириш билан боғлиқдир. Унда иштирок этиш, нафақат Ўзбекистон, балки жаҳон ҳамжамиятида ўқувчиларнинг ўқув дастурларини ёдда сақлаб қолганлигини баҳолашдан уларнинг компетенцияларини баҳолаш, яъни мактабда эгаллаган билимларини реал ҳаётини вазиятларда қўллаш олиши, ижодий ва мантикий фикрлаш кўникмаларини ривожлантириш ва уни баҳолашга ўтишда муҳим восита бўлиб ҳисобланади.

## Фойдаланилган адабиётлар :

1. Ўқитиш натижаларини баҳолаш тамойиллари.
2. Мезонларни баҳолаш. Наралиева Ш.Ж
3. 2021йилдан ўқувчилар билими халқаро стандартлар асосида PISA тизимида баҳоланади.



## MAVZU : Ўқув машғулотининг тахлили ва унинг методикаси

НАЖМУЛЛАЕВА ЗЕБО ХОЛДАРОВНА - СИРДАРЁ ТУМАНИДАГИ 2-УМУМТАЪЛИМ МАКТАБИНИНГ ДИРЕКТОРИ

**АННОТАЦИЯ :** Ушбу мақола айнан замонавий дарслар ва уларга қўйиладиган талаблар асосида ўқитувчининг касбий махоратини тахлил этиш йўл-йўриқларига бағишланган бўлиб, унда замонавий дарсларнинг ташкилий шакллари, дарсларни ташкил этиш методикаси борасидаги фикр ва мулохазалар баён қилинган. Мақола ўқитувчилар узлуксиз таълим тизими раҳбарлари ва тадқиқотлар учун мулжалланган.

**ТАЯНЧ СЎЗЛАР :** Қўлланма, методика, даср тахлили, фикр ва мулохаза, дидактика, услуб, кўникма ва малака, тажриба

Дарс ўқитувчининг илмий ва илмий-педагогик махоратини белгиловчи асосий мезондир. Бир соатлик дарс дарс машғулотларини йирик санъат асарига қиёслашнинг моҳияти ҳам шунда. Ўқувчисига инсонпарварлик намунасини кўрсата олган, унинг меҳри ва хурматини қозона билган ўқитувчи устоз деган улуғ номга сазовор бўла олади. Дарснинг ҳар бир дақиқасини бебаҳо билиб, ўқувчини фаоллаштира оладиган, унинг мустақил фикрини ўстириш орқали дарс мақсадига эришишига интилгани ўқитувчи, вақтни тўғри тақсимлаш, дарс машғулотларининг ҳар бир қисмида кўرғазмали воситалардан унумли фойдаланишни йўлга қўйиш орқали ўқувчида мантиқий тафаккурни ривожлантириш сари йўл оча боради.

Изланувчан ўқитувчи таълимий мақсадни тарбиявий мақсад билан уйғунлаштира олади. Бундай изчиллик боланинг ақлий ривожланиши йўлида янги имкониятлар яратади. Бугунги кунда анъанавий педагогикани ютуғи сифатида янги педагогик технологиялар таълим жараёнига татбиқ этила бошлади. Шунга мувофиқ кафолатли натижага эришиш учун дарс мақсади илмий-методик талабларга мувофиқ аниқ қўйилган бўлиши лозим. Мақсадларни қўйиш усуллари:

- дарс машғулотининг илмий-методик хусусиятига кўра ўқитувчининг мақсади;
- ўрганиладиган билим мазмунига мувофиқ мақсадни белгилаш;
- ўқувчининг ўқув-билиш фаолияти орқали мақсадни белгилаш;
- ўқувчининг индивидуал-психологик, интеллектуал ва шахсий ривожланиш қобилиятларига қаратилган мақсадни белгилаш;



Дарснинг самарадорлиги унинг илмий-методик мақсадга мувофиқ тарзда қурилиши, давлат таълим стандартлари билан , дарслик, ўқув –методик мажмуалар орасидаги узлуксизликнинг таъминлашишига кўп жихатдан боғлиқдир.

Дарс – таълим жараёнининг асосий шакли.

Дарс бевосита ўқитувчи раҳбарлигида муайян ўқувчилар гуруҳи билан белгиланган вақт оралиғида олиб бориладиган машғулот тури. Хар бир ўқитувчи ўз навбатида, дарс ўтиш баробарида дарс тахлили ва унинг методикасини ҳам билиши шарт. Аммо , бу ўринда шу нарсани алоҳида қайд этиш лозимку, дарс тахлили ва унинг методикаси қандайдир бир андозали нарса эмас. У ўқитувчининг изланувчанлиги ва ижодкорлигига қўйилган илмий талабга кўра доимо ўзгариб, такомиллашиб боради. Дарс тахлилининг мақсад ва вазифаларидан келиб чиққан холда, хар бир ўқитувчи умумий йўналишдаги дарс тахлилини фарқлаши билан биргаликда, ўзининг ихтисослигига оид дарс тахлилини ҳам яхши билиши лозим. Давлат таълим стандартлари асосида тайёрланган ўқув дастурларига мувофиқ бошланғич синфлар учун, жисмоний дарслар учун ва умуман, хар бир фан йўналишларига хос дарс тахлили ва унинг илмий асосланган методикаси ҳамон ишлаб чиқилган эмас.

Бугунги кунда савдо дўконларида дарс тахлилига, ўқитувчининг конспект режаларига оид махсус дафтарлар сотилмоқда. Бу хол камлик қилганидек, вилоят ўқитувчилар малакасини ошириш институтлари тингловчиларига дарс тахлилининг тайёр андозасини тавсия этишади. Бундай холлар ижодкор ўқитувчининг касбий фаолиятига салбий таъсир кўрсатиши мумкин.

Бўлажак ўқитувчиларга дарс тахлили ва фан йўналишига хос методикасини қанчалик билиш , ҳамда қўллай олишига қараб, унинг ўз соҳасининг билимдонлиги, ижодкорлиги, педагогик маҳоратига баҳо берса бўлади.

Бўлажак ўқитувчиларга дарс тахлили ва унинг методикаси ҳақида билим бериш, педагогик амалиётда оладиган бу масалага алоҳида таҳлил кўзи билан жиддий қараш муҳим аҳамият касб этади.

Ўқитувчи ўқувчини қуруқ ёдлашга мажбур этмаслиги лозим. Ўқувчининг узи қизиқиб, мустақил фикр асосида билишга интилинсин. Хар бир дарс фикрлаш, илм асосида билим эгаллаш дарсига айлансин. Ўқувчининг фикр юритиш қобилиятидан келиб чиқиб, хар бир сўзи жонли, жўшқин, илмий ва амалий асосланган бўлиб борсин. Ана шундай дарслар ижодий ва илмий асосланган дарслар бўлиб , ўз самарасини беради.

Юқори синфларда даср берувчи ўқитувчилар жуда камдан-кам холларда бошланғич синфларга дарс кузатгани киришади. Ўз навбатида, бошланғич таълим ўқитувчилари ҳам юқори синфлар дарсларини деярли кузатишмайди ва дарс



тахлилларида иштирок этишмайди. Ўқитувчи дарс кирганда унинг қўлида синф журнали, давлат таълим стандартлари асосида тайёрланган ўқув дастурни, календар –мавзу режаси, дарс конспекти, дарслик ва ҳамда кўрсатмали жихозлари бўлади.

Дарс тахлили ва уни такомиллаштириш бугунги кунда педагогика фани олдида турган долзарб вазифа ҳисобланади. Бу ишга махоратли ўқитувчи узининг салмокли ҳиссасини қўшиб бориши унинг касб бурчи ҳисобланади.

## Фойдаланилган адабиётлар:

1. Дарс тахлили ва унинг методикаси. Х.Абдукаримов. ГДУ 2009
2. Дарс тахлили. И.Мирзаев Тошкент 1999 йил
3. Дарс кузатиш ва тахлил қилиш усуллари

## МАВЗУ : ТИЛ – ХАЛҚ РУХИ, МАЪНАВИЯТИМИЗ КЎЗГУСИ

TO`RAKULOVA DILFUZA SUVANKULOVNA – СИРДАРЁ ТУМАНИДАГИ 13-МАКТАБ ИНГЛИЗ ТИЛИ ЎҚИТУВЧИСИ

**АННОТАЦИЯ :** Ушбу мақолада миллат кўзгуси тил ҳақида тушунча берилди. Давлат тилига эътибор. Унинг моҳияти, барҳаётлиги ҳақидаги мавзу ёритилиб берилган

**ТАЯНЧ СЎЗЛАР :** Миллат руҳи, алоқа воситаси, иллат, маданий- маърифий, туркий тил.

Тил - халқ руҳи.....

Тил – миллатни дунёга миллат қилиб танитадиган энг муҳим белгиларнинг энг асосийси. Ер юзида олти мингдан ортиқ миллат , эллатлар мавжуд. Улар бир-бирлари билан ўз тилларида сўзлашганликлари боис миллат, элат, деган номга эгадирлар. Тилсиз халқ бўлмайди., халқсиз эса тилнинг мавжуд бўлиши мумкин эмас.

Дунё тиллари ичида энг гўзал ва жозибадор тиллардан бири - бу ўзбек тилидир..

Тилда халқнинг руҳи акс этади, тил ўлса шу тилга мансуб миллат ҳам ўлади , аксинча, тил тирик ва соғлом экан, шу тилда сўзлашувчи халқ ҳам тирик ва соғлом булади. Соғлом халқ узлигини теран англайди, ўзлигини англаган халқ эса ҳеч қачон бошқа халққа қарам бўлмайди. Бу ғояни яхши англаган халқимиз ўтган асрнинг 80-йиллари охирига келиб ўзбек тилига давлат мақоми беришни талаб қила бошлади. Натижада 1989 йилнинг 21 октябрь куни Ўзбекистон Республикасининг давлат тили ҳақидаги Қонуни эълон қилинди ва ва бир ярим асрлик қарамликдан сўнг ўзбек тили яна давлат тили мақомини олди. Тилнинг ривожланиши, даврларутиши билан ўзгаришини инобатга олган ҳолда тилни доимий ҳаракатда дейишга ҳақлимиз.

Хар қандай озодлик, эркинлик тил озодлигидан бошланади. Шу боис она тилимизга давлат тили мақоми берилган кунни истиқлол ва мустақилликка эришиш йўлида кўйилган энг дадил ва энг шарафли қадам.

Буюк бобоколонимиз Алишер Навои « Тилга эътиборсиз - элга эътиборсиз», деб бежизга айтмаган. Чунки қайси халқ она тилига нисбатан юксак меҳр-муҳаббат кўрсатмас, уни бошқа тиллар билан айрибошлар экан, бу халқнинг келажаги бўлмайди, у ўз – ўзидан инкирозга учраб, дунё халқлари қаторидан тушиб қолади.



Тил – миллатнинг маънавий бойлигидир. Тил нафақат муомала востиси- балки халқнинг маданияти, урф-одати, унинг турмуш тарзи, тарихидир. Турли халқларнинг тилларига хурмат эса ўз навбатида ўзаро тушиниши, мулоқатларга имконият яратади. Тилларни сақлаб қолиши учун эса бу тилларни қўллаб қувватлаш зарурдир.

Она тилимиз hozirgi кунга қадар бир қатор баланду пастликларни кўрган, кези келганда чуққиларни забт этган, кези келганда жарлик остонасида заиф ва бахтсиз титраган тилдир. Ўзбек тилининг халқимиз ижтимоий ҳаётида ва халқаро миқёсида нуфузини ошириш, ўсиб келаётган ёш авлод онгида миллат бойлиги хисобланмиш она тилимизга, халқимизнинг минг йиллик тарихи, урф-одатлари ва анъаналарига хурмат ҳиссида тарбиялаш мақсадида Ўзбекистон Республикаси Президенти Ш.Мирзиёевнинг муҳим- «Ўзбек тилининг давлат тили сифатидаги нуфузи ва мавқеини тубдан ошириш чора-тадбирлари туғрисида» ги Фармон қилиниши, ҳамда узбек тилига давлат тили мақоми берилган кун – 21 октябрь санасини «Ўзбек тили байрами куни « деб эълон қилиниши мамлакатимизда давлат тилининг тулақонли жорий этилишини таъминлашга қаратилган яна бир жиддий кадамдир.

Тил ҳар бир миллатнинг қалби, ғурури, мустақиллик белгиси, келажаги. Тилсиз ҳеч бир миллат тулақонли халқ бўла олмайди. Усиз Ватаннинг эрки йук.

Давлат тили мавзусининг сийсий майдонга чиқишнинг ўзи жуда катта воқеа эди. Мустабид тузум биров булса-да халққа рўшнолик кўрсатиб, ошкораликнинг ёқимли шамолидан барча маърифатпарвар инсонлар бахраманд бўла бошлаганди.

Она тили - муқаддас тушунча. Ҳар бир инсон ўз она тилини улуғлайди. Кўкка кўтаради. У орқали дунёни танийди, кашф этади, жамиятда ўз ўрнини топади. Тил инсоннинг рухиятига миллийликни сингдиради.

Тил – миллатнинг кўзгуси бўлиб, унда тарих- ўтмиш ва келажак жонланади.

Ўзбек тилида тўғри, ифодали сўзлаш ва ёзиш, она тилимизнинг софлиги ва бойлиги тўғрисидагинмай ғамхурлик қилиш, унинг истеъмол доирасини кенгайтириш давлатимиз фуқароларининг бурчи саналади.

Бугунги кунда мамлакатимизда Давлат тили билан бирга бир қаторда бошқа тилларни ўқитиш ҳам кенг йўлга қўйилган. Миллатларни миллатлардан ажратиб урувчи асосий белгиларидан бири бут ил экан, ҳар бир инсон уз тилини билиши, уни улуғлаши ва шу билан бирга бошқа миллатларнинг она тилларига ҳам хурмат билван қараши лозим. Шундагина тилнинг, миллатнинг қадри ва обрўйи, нуфузи ошади.



Инсон ўз она тилиси билан улғаяди, камолга етади. Мана шу тил билан яшаб ўтади. Комилликнинг биринчи белгиси ҳам тилда намоён булади. Зеро , нутқнинг гўзаллиги, тилнинг бурролиги, ифоданинг аниқлиги инсон учун ўзига хос хусндир. Бу хусн охир-оқибатда жамият ва миллатнинг хуснини кўрсатади.

Она тили халқни бирлаштиради, тарбиялайди, ўқитади, урф-одат, анъаналарни сақлайди. Шундай экан , она тилимизнинг халқаро миқёсида обрў-эътиборини юксалтиришда, уни миллий ва умумбашарий тушунчалар асосида тараққий этган тиллар сафига қўшишда хар биримиз тилимизга чуқур хурмат билан ёндашишимиз керак. Зеро , тили бор экан, миллат бебаходир.

## ФОЙДАЛАНИЛГАН АДАБИЙТЛАР:

1. Она тили – миллатнинг рухи, ор-номусидир. Ш.Мавлонов.
2. Тил миллат кўзгусидир.
3. Она тили- миллатнинг рухидир



## KIMYO DARSLARIDA FOYDALANILADIGAN METODLARNING PEDAGOGIK MOHIYATI

**Bayzaqova Ma'rifat To'rabekovna**  
**Sirdaryo viloyati Boyovut tumani 7-umum ta'lim maktabning**  
**kimyo fani o'qituvchisi**

**Annotatsiya:** ushbu maqolada kimyo darslarida interfaol metodlarning ahamiyati darslarda qo'llanilishi, kichik guruhlarning ishlari yoritilgan.

**Kalit so'zlar:** interfaol metodlar, metod, kubik usuli, galereya, masala, mantiqiy, material, induktiv, deduktiv, tahlil.

Ta'lim jarayonida metodlarning pedagogik mohiyati "Maktab voyaga yetayotgan avlod tafakkurini shakllantirish ustaxonasidir, agar kelajakni qo'ldan chiqarishni istamasang, maktabni qo'lda mustahkam degan edi fransuz yozuvchisi Anri Barbyus. Darhaqiqat, kelajagimiz davomchilari bo'lmish yosh avlodni har tomonlama mukammal etib tarbiyalash, ularga bilim berish, xaqiqiy fidoyilik va mustahkam iroda talab etadi. Ta'lim jarayonining muvaffaqiyati uning shakligagina emas, balki qo'llanilayotgan metodlar samaradorligiga ham bog'liqdir. Ta'lim nazariyasida o'qitish (ta'lim) metodlari markaziy o'rin egallaydi. "Metod" yunoncha metodos so'z bo'lib, «yo'l», tatbiq qilish kabi ma'nolarni anglatadi. Ta'lim metodi ta'lim jarayonida o'qituvchi va o'quvchilarning aniq maqsadga erishishiga qaratilgan birgalikdagi faoliyatlaridir. O'qituvchining yangi mavzuga tayyorgarlik ko'rishida metodlar va metodik usullarni tanlashi – bu ularning o'zaro almashinuvini vaqt va didaktik maqsad bo'yicha muvozanatlashtirish demakdir. Pedagogik metodlar o'qituvchi va o'quvchilar faoliyatning xususiyatini belgilaydi, ta'limning maqsadi va mazmuniga bog'liq bo'ladi.

**Galereya-metodi.** Kichik guruhlarning barcha a'zolariga bitta muammo taklif etiladi. Har bir kichik guruh o'zlariga berilgan muammoga belgilangan vaqt ichida fikrlarini yozib, javoblari yozilgan varaqlarini boshqa guruh bilan almashtiradi. Javoblarni olgan guruh ularni baholaydi va tugal bo'lmasa o'z variantlari bilan to'ldiradi. So'ngra guruhlar fikrlari umumlashtirilib, eng yuqori ballga arziydigan to'g'ri va mukammal javoblar tanlab olinadi. Namuna: Bu metod ko'pincha kimyodan masalalar yechish darslarida yaxshi samara beradi.

Bunda o'qituvchi bir necha maslalani topshiriq sifatida beradi. Har bir guruhni yechimini tekshirib eng oson va qulay usulda ishlangan yechim tanlanadi.

**Masala:** Odam tana massasining 20 % ini suyaklar tashkil etadi, suyaklardagi kalsiy ftoridning massa ulushi esa 0,3 % ni tashkil etsa, massasi 70 kg bo'lgan odam tanasidagi ftor massasini aniqlang?

**Masala:** Meditsinada narkotik preparat sifatida ishlatiladigan modda C, H va Cl dan iborat. Shu moddadan 0,956 gr yonganda 0,352 gr CO<sub>2</sub> 0,072 gr suv olindi. Moddaning molekulyar massasi 119,5 gr bo'lsa uning formulasini toping?

**Mantiqiy metod.** Bundo o'quv materialini mazmunining yo'nalishini belgilab, o'quvchi va talabalar uchun bosh g'oyani ajratish, o'rganilayotgan ob'ektni tahlil qilish, qiyoslash, umumlashtirish ko'nikmalari, aqliy faoliyat usullarini egallash, abstrakt tafakkurni rivojlantirish, sabab-oqibat bog'lanishlarni anglash imkonini yaratadi.

• Bu metodlar guruhi induktiv, deduktiv, tahlil, asosiy g'oyani ajratish, qiyoslash, umumlashtirish metodlaridan iborat:

• induktiv metod – xususiy faktlarni muammoli bayon qilish, talabalar faoliyatini xususiydan umumiy xulosalar chiqarishga yo'naltirish, muammoli topshiriqlarni berish uslubi;

• deduktiv metod umumiy qonunlarni bayon qilish, o'quvchi va talabalarning faoliyatini umumiydan xususiy xulosa chiqarishga yo'naltirish uslubi;

• tahlil metodi axborotni anglab idrok etish, o'rganilgan ob'ektlarning o'xshashlik va farqli tomonlarini aniqlash, o'rganilgan ob'ektlarni tarkibiy qismlarga ajratish, ular o'rtasidagi bog'lanishlarni aniqlash uslubi;

• bosh g'oyani ajratish metodi o'quv materialidagi asosiy g'oyani ajratish va saralash, axborotni mantiqiy tugallangan fikrli qismlarga bo'lish, asosiy g'oya va ikkinchi darajali fikrlarni, shuningdek, tayanch so'zlar va tushunchalarni ajratish, asosiy fikr haqida xulosa chiqarish uslubi;





- qiyoslash metodi qiyosiy ob'ektlarni aniqlash, ob'ektlarning asosiy belgilarini aniqlash, taqqoslash, o'xshashlik va farqlarni aniqlash, qiyoslash natijalarini shartli belgilar bilan rasmiylashtirish uslubi;

- umumlashtirish metodi o'quv materialidagi tipik faktlarni aniqlash, qiyoslash, dastlabki xulosalar, hodisaning rivojlanish dinamikasini tasavvur qilish, umumlashtirish natijalarini shartli belgilar yordamida rasmiylashtirish, umumiy xulosa chiqarish uslublarini o'zida mujassamlashtiradi.

**Mustaqil ish metodlari** guruhiga ko'rgazma vositalari, darslik va qo'shimcha adabiyotlar ustida mustaqil ishlash metodlari kiradi. Bu guruhga o'qishga bo'lgan qiziqishni orttirish, didaktik-o'yin, o'quv munozaralari, o'quvchi va talabalarning taxsil olishdagi burch va mas'uliyatini shakllantirish metodlari mansub bo'lib, ular quyidagi:

- o'qishga bo'lgan qiziqishni orttirish metodlari talabalarda ijobiy hissiyotni vujudga keltirish, qiziqarli analogiyalardan foydalanish, taajjublanish effekti, bilish quvonchini vujudga keltirish, o'quvchi va talabalarni rag'batlantirish va tanbeh berish uslubi;

- didaktik-o'yin metodi o'yin syujetini tanlash, o'yin vaziyatlarini vujudga keltirish, o'quv-bilishga oid o'yinlarni tanlash, o'quvchi va talabalarni rag'batlantirish uslubi;

- o'quv munozaralari metodi o'quv bahslarini keltirib chiqaradigan vaziyatni yaratish, ilmiy bahslarni vujudga keltirish, o'quvchi va talabalarni muvaffaqiyatlarga yo'llash, o'quvchi va talabalar tomonidan fikrini bayon qilish, ular javobidagi xatolarni to'g'rilash, o'quvchi va talabalarni rag'batlantirish uslubi;

- o'quvchi va talabalarning tahsil olishdagi burch va mas'uliyatini shakllantirish metodi ta'lim-tarbiyaning ijtimoiy ahamiyatini tushuntirish, o'qishning shaxsiy ahamiyatini tushuntirish, o'quv talablarini qo'yish, o'qitishda rag'batlantirish va tanbeh berish kabi uslublarni mujassamlashtiradi. Bu metodlar guruhiga og'zaki va yozma nazorat, laboratoriya va amaliy ish yordamida nazorat, o'z-o'zini nazorat, o'zaro nazorat varag'i va testlar yordamida nazorat metodlari misol bo'ladi va quyidagi:

- og'zaki va yozma nazorat metodlari o'quvchi va talabalarning bilimlarni mantiqiy izchil bayon qilishga o'rgatish, nutqni o'stirish, talabalar javobidagi tipik xatoliklarni aniqlash va unga barham berish uslubi;

- laboratoriyava amaliy ish yordamida nazorat metodlari o'quv va amaliy ko'nikmalarni aniqlash, o'quvchining o'quv jihozlari va asboblari bilan ishlash ko'nikmalarini aniqlash, bajarilgan topshiriqlarning sifatini aniqlash va baholash, ish mazmuniga bog'liq holda ob'ektlar va asboblarni to'g'ri tanlash, ishni yakunlash va natijasini rasmiylashtirish, olingan natijalarning to'g'riligini aniqlash uslubi;

- o'z-o'zini nazorat qilish metodlari o'quv materialini yuzasidan qisqa reja, savollar tuzish, asosiy g'oyani ajratish, savollarga javoblar topish, masalalar yechish va ularni namunaga muvofiq tekshirib ko'rish, taqqoslash, olingan natijalarning to'g'riligini tekshirish uslubi;

Pedagog axborot texnologiyalari muhitida faoliyat yuritishi davomida matnli, audio-video, biper matnli qo'llanmalar, grafik illyustratsiyalar, o'quv kompyuter dasturlari, modellashtirilgan dasturlar, avtomatlashtirilgan laboratoriyalardan foydalanishi shartligini inobatga olsak, har bir koordinata ma'lum bir kompetensiyani ta'minlovchi tarzida idrok etish maqsadga muvofiqdir.

### Foydalanilgan adabiyotlar

1. Ganieva M.A., Fayzullaeva D.M. Keys-stadi o'qitishning pedagogik texnologiyalari to'plami / Met.qo'll. —O'rta maxsus, kasb-hunar ta'limi tizimida innovatsion texnologiyalar seriyasidan.—T.:TDIU, 2013
2. Ishmuhamedov R., Abduqodirov A., Pardaev A. Ta'limda innovatsion texnologiyalar / Amaliy tavsiyalar. – T.: —Iste'dodl jamg'armasi, 2008



Nazarova Azima Botabekovna  
O'zbekiston Respublikasi IIV  
Qoraqalpoq akademik litseyi  
tarix fani o'qituvchisi

## TARIX DARSINI TASHKIL ETISHNING AYRIM PEDAGOGIK JIHATLARI

**Annotatsiya:** Mazkur ilmiy maqola tarix fanining ba'zi metodologik muammolarini, akademik litsey tarix ta'limi, undagi yuz bergan o'zgarishlar, tarixni o'rganishning ahamiyati haqidagi qarashlarni o'z ichiga oladi. Shuningdek, akademik litsey tarix ta'limining zamonaviy konsepsiyasi, O'zbekiston tarixini o'rganishdagi ilmiy, metodologik masalalar asosiy o'rin tutadi.

**Kalit so'zlar:** tarix fani metodologiyasi, tarix tamoyillari, tarixiy tafakkur, tarix ta'limining zamonaviy konsepsiyasi.

### KIRISH

Mustaqillikning birinchi kunlaridan ijtimoiy-gumanitar fanlarda tub o'zgarishlar davri boshlandi. Tarix fanini tadqiq etish va o'qitishda yangi metodologiya kirib keldi. Jahon tarixi fanida e'tirof etilgan xolislik, ilmiylik, tarixiylik va muqobillik tamoyillari tarixni tadqiq etish va o'qitishda tadbiq etila boshlandi. Tarix ta'limi mazmun-mohiyatini zamon ruhida o'quvchilarga yetkazish uchun o'quv-metodik majmua yangilandi. Akademik litsey uchun tarix fanidan yangi darsliklar yaratildi. Bugungi kunda akademik litsey tarix o'qituvchisi samarali ta'lim berishi uchun nazariy va amaliy jihatdan yetarli bilim va malakaga ega bo'lishi lozim.

### ADABIYOTLAR SHARHI

Agar o'tmishga nazar tashlaydigan bo'lsak, o'qitish metodlarini tanlash muammosiga Ya.A.Komenskiy, I.Pestalossi, A.Disterveg, K.D.Ushinskiylar ma'lum



darajada e'tibor berishgandi. Ya.A.Komenskiy o'qitish metodlariga g'oyat katta ahamiyat berib, agarda bilim cho'qqilariga juda ozchilik qiyinchilik, ming azob bilan yetib borar ekan, buning sababi insoniyat erisha olmaydigan biror narsaning mavjudligida emas, balki metodlarning chalkashligidadir, deb hisoblagandi. U bilish qobiliyatini yuzaga chiqara oladigan usullarga rioya qilishni va ularni sharoitlarga qarab qo'llashni talab etgandi.

Respublikamizda tarix fanini falsafiy yondashuv asosida tadbqiq qilish N. Jo'raev tomonidan taqdim qilingan. Tarix fanini o'qitishning uslubibo'yicha esa T.Toshpo'latov va Y.G'afforovlar tomonidan taqdim qilingan o'quv- uslubiy, didaktik ta'minot ham alohida ahamiyatga ega.

## **TADQIQOT METODOLOGIYASI VA EMPIRIK TAHLIL**

Tarix fanining akademik litsey kursi uchta vazifani bajarishga qaratilgan:

- o'quvchilarga tarixiy bilimlarning asoslarini berish, ularning chuqurligi va mustahkamligini ta'minlash;
- o'quvchilarda tarixni ilmiy tushunishning shakllanishi va milliy tarix,
- xorijiy mamlakatlar va xalqlar tarixiga hurmat munosabatida bo'lishni ta'minlashga;
- o'quvchilarda tarixiy ong, tarixiy xotira, tarixiy tafakkurni rivojlantirish va o'quvchilarning bilimlarini mustaqil o'zlashtirish va qo'llashga o'rgatishdir.

O'quvchilarning tarixiy tafakkuri ularning umumiy dunyoqarashining shakllanishi bilan birgalikda boradi. O'quvchilarning dunyoqarashida tarixiy tafakkurning rivojlanishi uning amaliy faolligini ta'minlaydi. Ya'ni, tarixan dunyoda mavjud bo'lgan fan-texnika yangiliklarini o'zlashtirishi bilano'z faoliyatida yangilikka intilish o'zida yaratuvchanlik faoliyatini shakllantiradi. O'quvchi tarix fanidan bilimlar asosini o'zlashtirganda millatimiz va boshqa xalqlarning o'tmish, kecha va bugungi taraqqiyoti to'g'risida tushunchaga ega bo'ladi. Tarix ta'limi har bir odamga etnomilliy, umummilliy va umuminsoniy qadriyatlarni o'zlashtirishga yordam berishi lozim. Bu o'quvchinishaxs, fuqaro, inson sifatida shakllanishiga asos bo'ladi. O'quvchilar O'zbekiston tarixi fanini o'rganish davomida umuminsoniy qadriyatlarni o'zlashtirib boradi. Tarix darslari

o'quvchilarga tarixiy bilimlarni yetkazib beruvchi vositagina emas, balki ularning ma'naviy-axloqiy jihatdan shakllanib borishlarini ta'minlovchi kuchli ta'sirga ega bo'lgan omil hamdir. Akademik litsey tarix ta'limining zamonaviy konsepsiyasi tarixni tizimli o'rganishni saqlab qoladi. Lekin tarix uning tamoyillari asosida o'rganiladi. Tarix o'quvfani akademik litsey da gumanitar fanlarning rivojlanishi uchun metodologik shart-sharoit yaratadi. Tarix fanining ma'lumotlari, tushunchalari, atamalariva tamoyillari boshqa fanlarda ham keng qo'llaniladi, o'z navbatida tarix fanida boshqa fanlardagi tushuncha, atamalardan foydalaniladi.

## NATIJARLAR

Mamlakatimizda tarix fanini rivojlantirish sohasidagi ishlar kompleks va tizimli davom ettirilmoqda. Bugungi kunda O'zbekiston tarixini o'rganishda tub o'zgarishlar yuz bermoqda. Ushbu yo'nalishda quyidagi ilmiy, metodologik masalalar asosiy o'rin tutadi:

1. Tarixni o'rganishning metodologik asoslarini rivojlantirish. Bunda tarix metodikasi bo'yicha mavjud turli xil ilmiy konsepsiyalarni o'rganish orqali ulardan foydalanish.
2. Tarixni o'rganish uchun ishlab chiqilgan yagona konsepsiyani amalga tadbqiq etish.
3. O'rta va o'rta maxsus ta'lim, professional ta'lim, oliy ta'lim uchun yaratilayotgan darsliklarni yangi avlodini ishlab chiqishda yagona konsepsiyaga tayanish.
4. Tarix fanining dolzarb muammolarni o'rganishda turli fanlarning yutuqlari, fan, ta'lim va ishlab chiqarish integratsiyasi hamda klaster modeli asosidagi samarali hamkorlik faoliyatini tashkil etish.
5. Tarix fanini o'rganishga bag'ishlangan ilmiy-amaliy anjumanlarni o'tkazish va fanning dolzarb muammolarini o'rganish jarayonida erishilganyutuqlarni monitoringini olib borish va hokazo.

## XULOSA VA MUNOZARA



Xulosa o'rnida shuni ta'kidlash kerakki, hozirgi kunda tarix fanining metodik muammolaridan biri akademik litsey da tarix ta'limini zamonga mos, hozirgi taraqqiyot talablariga javob beradigan konsepsiyasini shakllantirish va amalga oshirishdir. Akademik litsey ta'limi o'zining uzoq yillar davomida tanlangan boy tajribasiga ega. To'plangan tajriba hozirgi murakkab davrda tarix o'qitishda muhim o'rin tutadi, undan unumli foydalanish zarur.

## ADABIYOTLAR RO'YXATI

1. Abduraxmanova J. N. (2020). Innovatsion tajriba maydoni – “maktab–laboratoriya”ning ta'lim tizimidagi o'rni. Mug'allim hem o'zliksiz bilimlendiri. (Issue 1) – B. 22-26.
2. Gafforov Ya. X. (2019). THE STATE OF HISTORICAL EDUCATION IN UZBEKISTAN DURING WORLD WAR II. USA(Philadelphia) . -P. 173-175.
3. Botir Boltabaevich Baymetov, Khusan Kholmuratovich Muratov. Self Sketches as a Tool in the Professional Training of a Future Artist-Teacher. Solid State Technology. 2020/2/29. Vol.63 № 2 (2020). 224-231.
4. G'afforov, Y., Nafasov, A., & Nafasova, Z. (2020). From the History of the Beginning of the "Great Game". Journal of Critical Reviews, 7(11), 2798-2802.
5. Toshev, S. (2020). O'zbekistonning sovet mustamlakachiligi davri tarixini o'rganishda turk tilidagi manbalarni o'rni. In Tarixiy manbashunoslik, tarixnavislik, tarix tadqiqotlari metodlari va metodologiyasining dolzarb masalalari (pp. 121-127)
6. Ji Suyundikovich. (2020). TARIXNI O'QITISH METODIKASI RIVOJLANISHITARIXIDAN. Fan va ta'lim, 1 (5), 195.
7. Mardonov, Sh., Toshtemirova, S., Ahmadjonov, B., & Koshanova, N. (2020). Structure and Mechanisms of Action of The Educational Cluster. International Journal of Psychological Rehabilitation, 27(07), 8104-8111.

# “Китобхонлик кечаси”

Эгамова Насиба Турсунбоевна-  
Андижон вилояти Марҳамат  
Туманидаги 22-ИДУМ рус тили ва  
адабиёти фани ўқитувчиси

**Аннотация:** Таълим соҳасида инновацион ғоялар билан ишлаш, талаб этилмоқда. Тарбиялаётган фарзандимизга ўзлигини англатишимиз учун барча таъсирчан воситалардан унумли фойдаланишимиз зарур.

Таълим-тарбиянинг шакли ва мазмуни қизиқарли ва хилма хил бўлса, унинг самараси шунчалик тез намоён бўлади ва ўқувчининг бутун хаёт тарзига ижобий таъсир қилади. Ушбу ғоянинг мақсади таълим сифати ва самарадорлигини ошириш, ўқувчи ёшларни билимли, ҳар томонлама ривожланган, юксак маънавиятли баркамол инсон қилиб тарбиялаш, уларда ватанга муҳаббат, инсонларга меҳрибонлик, ота-оналарга ҳурмат туйғуларини шакллантириш, тавсия этилаётган ғоялар барча умумтаълим мактаблари учун мўлжалланган бўлиб, ўз самарадорлиги билан таълим-тарбия сифатини оширилишига муносиб ҳисса қўшади.

**Калит сўзлар:** мафкура, бадият водийси, китобхонлик кечаси, рухият, жаҳолат.

Мафкуравий курашлар қизгин тус олган бир даврда турли ниқоблар остидаги ёт ғоялар таъсирига тушиб қолмаслик учун кишида маънавий ҳимоя қобиғи бўлиши шарт.

Шундай таҳдидлардан ёшларни ҳимоялаш, уларни миллий ва умуминсоний кадриятларга ҳурмат руҳида тарбиялашда китобнинг ўрни беқиёс.



Ёш авлодни ижодий фикрлайдиган, дунёқараши кенг ва иродаси мустаҳкам қилиб тарбиялашда бадий асарлар катта аҳамият касб этади. Бадий асар инсон руҳияти билан боғлиқ кечинмаларни теран идрок қилиш асосида ўқувчиларни атрофлича фикр юритиш,

ибрат олиш, хулоса чиқариш ва ҳаётда қатиятли бўлишга ундаш билан алоҳида эътиборга лойиқ. Болаларга билим ва тарбия берувчи асосий манбаа китобдир.

Китоб ўқиш мактабдаги таълим жараёни билан узвий боғлиқ. Китобхонликни оширишда тадбирларнинг бир хил мавзуда, оддий ва анъанавий ўтказиш, ўқувчини зериктириб қўяди. Бунда танланган мавзу қизиқарли, уларни билимини оширишга хизмат қиладиган бўлиши керак. Ҳозирги пайтда мамлакатимизда кўплаб янги асарлар нашрдан чиқмоқда.

Лекин кўпроқ тарихий асарларга мурожаат қилиш ўқувчини ўз миллати тарихини, буюк аجدодларимиз ҳаётини ўрганиши уларни ҳаётга бошқача қарашга ўргатади.

“Ўзимдаги барча яхши фазилатлар учун китоблардан миннатдорман”, - деган эди машҳур рус ёзувчиси М. Горкий .

Дарҳақиқат, инсон маънавий ва рухий камолотида китобларнинг ўрни беқиёсдир.

Мана уч йилдирки бизнинг мактаб ҳам «Энг зукко китобхон» тадбири ўтказиб келинмоқда.

Ушбу тадбирни ҳақли равишда «Бадият водийсига саёҳат» дейиш мумкин. Чунки тадбир нафакат ишқирокчи ўқувчиларда, балки барча ўқитувчилар, томошабинларда катта таасурот колдирмоқда.

Куйи синф ўқувчилар , 5-6 – синф ўқувчилари ҳам тадбирда катнашиш истагини билдиришмоқда.

#### **Ушбу тадбирни ўтказишдан мақсад:**

а) ўқувчилар ўртасида китобхонликни тарғиб қилиш , мумтоз асарларга, машҳур ёзувчиларнинг ижодига кизиқиш уйғотиш;

б) ўқувчилар қалбида она Ватанга, ота-онага, буюк аجدодларимизга ҳурмат , садокат ҳамда муҳаббат туйғусини ошириш;

д) ўсиб келаётган ёш авлод қалбида гузалликка , инсоний фазилатларга муҳаббат, ёвузлик, жаҳолатга қарши нафрат хиссини ошириш;





с) ўқувчиларни она Ватанимиз тинчлиги , равнаки йўлида жанбозлик курсатиш , ўз халки учун фидойи, маънавий етук ва баркамол инсон бўлишга даъват этишдан иборот.

### **«Энг зукко китобхон» кўрик-танловини ўтказиш тартиби:**

- Мактабнинг 9-синф ўқувчилари ўқитувчилар томонидан танланган асарни маълум вақт давомида мутоола қилиб, асарнинг ўзларига ёққан қисмидан сахна қуриниши ёки шеър, насрий монолог тайёрлайдилар. Хаёт аъзолари томонидан тузилган саволларга жавоб берадилар. Тадбирнинг 1-боскичида барча 9-синф ўқувчилари иштирок этади.
- Тадбирнинг 2-боскичида хайёт аъзолари томонидан энг билимли деб топилган китобхонлар (синфнинг 12 ёки 14 нафар ўқувчиси) иштирок этади. Ушбу боскичда 1-боскичдаги асар эмас, айнан ўша ёзувчининг бошқа асари таҳлил қилинади. 2-боскич якунида ўқувчилар орасида ҳар бир синфдан бир нафардан энг билимли ўқувчи аниқланади
- Кўрик – танловининг 3-боскичида ғолиблар ўртасида савол жавоб кечаси ташкил қилинади. Хакамлар ҳаётининг ҳулосасига кўра энг билимли , зукко деб топилган ўқувчига бир ойлик 300000 сўм миқдоридagi пул мукофоти, 2-,3-ўрин сохибларига мактов ёрлиқлари ҳамда эсдалик совғалари берилади. Мактабимизда «Энг зукко китобхон» тадбири 2020-2021-ўқув йилидан бошлаб ўтказиб келинмоқда.

2020-2021-ўқув йилида буюк хамюртимиз, улуғ шоир З.М. Бобурнинг «Бобурнома» асари, машхур ёзувчи П. Кодировнинг Бобур ва унинг фарзандлари ҳақидаги «Юлдузли тунлар» ҳамда «Авлодлар давони» романларини ўқувчиларимиз хаяжон ва катта қизиқиш билан ўқиб чиқдилар.

2021-2022- ўқув йилида ўқувчиларимиз халқимизнинг сеvimли ёзувчиси Ўткир Хошимовнинг «Икки эшик ораси» романи, «Дунёнинг ишлари» қиссасини ўқиб чиқдилар.

Бу йилги ўқув йилида ўқувчиларимиз қалбида кардош халқлар адабиётига мухаббат уйғотиш мақсадида, айна кунларда 80 йиллиги кенг нишонланаётган машхур қирғиз адиби, ўзбек халқининг ҳам сеvimли ёзувчиси ҳисобланган Чингиз Айтматовнинг «Асрга татиғулик кун» романи ҳамда «Оқ кема» қиссасини ўқувчилар ҳукмига ҳавола қилдик. Айна кунларда 9-синф ўқувчилари «Асрга татиғулик кун» романини қизиқиш билан мутола қилмоқдалар.



## KREDIT MODUL TIZIMIDA TA'LIM SAMARADORLIGINI RIVOJLANTIRISH VA MUSTAQIL TA'LIMNI INNOVATSION TEXNOLOGIYALAR ASOSIDA TASHKIL ETISH.

**Rajabova Dilfuza Abdumajitovna**

Nizomiy nomidagi Toshkent Davlat Pedagogika Universiteti

Texnologik ta'lim metodikasi kafedrası o'qituvchisi

**Annotatsiya:**Maqolada oliy ta'lim muassasalari talabalarining kredit modul tizimida ta'lim samaradorligini rivojlantirish va mustaqil ta'limni innovatsion texnologiyalar asosida yoritilgan.

**Kalit so'zlar:**zamonaviy ta'lim,bilim,tendensiya,kredit-modul,mustaqil ta'lim,tehnologiya,tizim,tadqiqot,ECTS,elektron ta'lim, innovatsiya, qobiliyatlar, kompetensiya. xalqaro baholash.

**Аннотация:**В статье описано развитие образовательной эффективности студентов высших учебных заведений в кредитно-модульной системе и самостоятельном обучении на основе инновационных технологий.

**Ключевые слова:** современное образование, знания, тенденция, кредитный модуль, самостоятельное обучение, технология, система, исследование, ECTS, электронное обучение, инновации, способности, компетентность. международная оценка.

Mamlakatimizda zamonaviy ta'lim tendensiyalari asosida kasbiy ta'lim tizimini isloh qilish bo'yicha keng qamrovli ishlar olib borilib, uning samaradorligini oshirish orqali malakali kadrlar tayyorlashga alohida e'tibor qaratilmoqda.Kredit-modul tizimi joriy etilish tarixiga nazar solsak, XIX asrning ikkinchi yarmida AQSH OTMlari fan dasturlarida, amaliyotda o'z ahamiyatini yo'qotgan (lotin tili va h.k.) ko'pgina fanlarning borligi natijasida talabalarning o'qishga qiziqishi sustlashib ketgani va OTMlarini "yaxshi" o'qib bitirgan talabalarning ham hali zamonaviy, "yaxshi mutaxassis" bo'lib shakllanmagani natijasida paydo bo'ldi. 1869- yil Garvard universitetiga Charles Elliot prezident etib saylanadi va ko'p o'tmay u universitetdagi qat'iy belgilab qo'yilgan o'quv dasturlarini bekor qiladi.Natijada, universitet talabalarida taklif etilgan fanlar orasidan o'zlari xohlagan,

qiziqqan fanlarni tanlab o'qish imkoniyati yaratiladi. Shunday qilib, 1872-yil Garvard universitetida ilk kredit-modul tizimi joriy etiladi. Bu islohot AQSH yoshlari orasida Garvard universitetiga bo'lgan qiziqishni oshirib yuboradi. Universitet o'quv dasturidagi fanlar ham tabiiy ravishda saralana boshlaydi. O'z davrida amaliy ahamiyati yuqori bo'lgan, iqtisodiyot, mehnat bozori kabi fanlar o'quv dasturlardagi asosiy fanlarga aylanib boradi. 1989-yilga kelib, Evropada Amerika kredit tizimi va Niderlandiya oliy ta'lim tizimiga asoslangan holda yangi kredit-modul tizimi qoidalari ishlab chiqildi va u European Credit Transfer System (ECTS) deb nomlandi [1]. O'zbekiston Respublikasi Vazirlar Mahkamasining oliy ta'lim muassasalarida ta'lim jarayonini tashkil etish bilan bog'liq tizimni takomillashtirish chora-tadbirlari to'g'risidagi 2020-yil 31-dekabrdagi 824-son qarori 1-ilovasi, oliy ta'lim muassasalarida o'quv jarayoniga kredit-modul tizimini joriy etish tartibi to'g'risida NIZOMga ko'ra esa, "2020/2021 o'quv yilidan boshlab respublika oliy ta'lim muassasalarida o'quv jarayonini bosqichma-bosqich (ECTSga asoslangan) kredit-modul tizimiga o'tkazish tartibi joriy etiladi" [2].

Kredit-modul tizimiga o'tish, talabaga ko'plab imkoniyatlar, qulayliklar yaratib berish bilan birga, uning shaxsiy javobgarligini oshiradi. Buni kredit-modul tizimida, birgina mustaqil ta'lim soatlari umumiy ta'lim soatlarining bakalavriat bosqichida 60%, magistratura bosqichida esa 70% ligidan ham anglash mumkin. Demak, bu tizim talabalar mustaqil ta'limiga asosiy e'tiborni qaratuvchi tizim. Demak, bu tizimda to'g'ri tashkillashtirilgan mustaqil ta'lim ta'lim samaradorligini oshiradigan asosiy omil hisoblanadi.

Mustaqil ta'lim – muayyan fandan o'quv dasturida belgilangan hamda talaba tomonidan o'zlashtirilishi lozim bo'lgan bilim va talabada shakllanishi kerak bo'lgan ko'nikma va malakaga qaratilgan ta'lim shakllaridan biri bo'lib, o'qituvchi maslahati va tavsiyalari asosida asosan auditoriyadan tashqarida bajariladi. Talaba mustaqil ta'limi o'qituvchi rahbarligi ostida (kurs ishi, kurs loyihasi, malakaviy bitituv ishlari, konferensiyalarga tezis, maqola tayyorlash va h.k.lar) va o'qituvchi rahbarligisiz (asosan, ma'lum bir kursni belgilangan qismini talabaning o'zi mustaqil o'qib o'zlashtirishi uchun)



tashkil qilinadi. Aksariyat hollarda talabalar mustaqil ishlab, o'z-o'zini boshqarishga, nazorat qilishga va baholashga o'rganadi, bu ularga o'z faoliyatini anglash, bilim va ko'nikmalarga ega bo'lish darajasini o'zi aniqlash, xatolarini ko'rish va ularni bartaraf etish imkoniyatini beradi[3].

Bugungi kundagi ta'lim tizimida olib borilayotgan islohotlar talabalarni mustaqil fikrlashini rivojlantirish, individual ta'lim trayektoriyalariga asoslangan, talabalarda kreativ fikrlash, amaliy ko'nikmalarni shakllantirishga oid muammolarni bartaraf etishga qaratilgandir [4]. Biroq talabalar mustaqil ta'limida o'qituvchining jarayonni to'g'ri tashkillashtirishi, bu jarayonda talabalarga berayotgan motivatsiyasi va ularning faoliyatini nazorat qilishi juda muhimligini yoddan chiqarmaslik kerak. Shunday ekan avvalo, har bir professor-o'qituvchi talabalar mustaqil ta'limini fanning xususiyatidan kelib chiqib, innovatsion metodlar orqali tashkil qilish metodikasini yaxshi o'zlashtirishi va bu jarayonda talabaga yetarlicha yordam bera olishi kerak. Shu maqsadda, talabalar uchun eng asosiy bo'lgan o'qituvchi rahbarligisiz talabaning mustaqil ta'limida samaradorlikka erishish uchun, bugungi kunda o'qituvchi talabaga qanday aniq hujjatlarni, axbototlarni yetkazishi kerakligiga, ya'ni fanni mustaqil o'zlashtirmoqchi bo'lgan talaba qo'lida nimalar bo'lishi kerakligiga to'xtalsak.

— Avvalo, talabaning qo'lida sillabus – fanning talaba uchun mo'ljallangan ishchi o'quv dasturi bo'lishi shart. Chunki, talaba belgilangan fanni qachon, qancha muddatda, qanday adabiyotlardan foydalanib o'zlashtirishi mumkinligini bilish orqali fan haqida sirdan bo'lsada, umumiy tasavvurga ega bo'lishi kerak. Qolaversa, sillabusda bu kurs bo'yicha qachon, qanday nazoratlar bo'lishidan, o'qituvchidan qachon maslahatlar olsa bo'lishigacha, barcha-barchasi aks etgan bo'ladi.

— O'quv adabiyotlarning ro'yxati bilan birgalikda, hech bo'lmaganda asosiy adabiyotlarning elektron formati talabaga taqdim qilinishi kerak.

— Mazkur fanni o'zlashtirish uchun zarur bo'lgan, internet havolalar to'plami – dayjest ham o'qituvchi tomonidan talabalarga yetkazilishi kerak.



— Fan bo'yicha atamalarning qisqacha izohi – glossariylar o'qituvchi tomonidan tayyorlanib talabaga berilishi kerak. Shu bilan birga shu ko'rinishdagi ma'lumotnomalarning havolalari va kerak bo'lsa, ularning asosiylari elekton shaklda talabaga yetkazilishi maqsadga muvofiq.

— Topshiriqlar to'plami, ya'ni mashqlar (misol, masalalar) talabaning nazariy bilimini mustahkamlash bilan birga, bilimlarini amaliyotga joriy qilish ko'nikmasini shakllantirishi bilan juda muhim. Muammoli vaziyatlarga tegishli keyslar esa, bundan tashqari talabaning mustaqil va kreativ fikrlash qobiliyatini rivojlantirishga xizmat qiladi.

— Fan ichidagi ma'lum bir mavzularga doir mantiqiy, sifatli animatsiyalarga ega bo'lgan prezentatsiyalar yoki video materillar talabaning fanga qiziqishini oshiradi.

Talabalar fan yuzasidan o'zaro fikr almashishi uchun yaxshi imkoniyatlardan biri bu forumlar. Hozirgi kunda talabalar telegram guruhleri orqali bir-biriga g'oyaviy va ma'lumotlar bilan yordam berishi orqali ham ma'lum bir kursni yaxshi o'zlashtirishlari uchun imkoniyatlar bor. Shu bilan birga hozirda jahonda keng tarqalgan mobil ilovalardan foydalanib talabalar mustaqil ta'limida yuqori samaradorlikka erishish mumkin va h.k.

Xulosa qilib aytganda, zamon talablariga javob beradigan, nafaqat zamonaviy bilimlarga ega bo'lgan, balki qabul qilingan axborotlarni o'zining rivojlangan tahliliytanqidiy tafakkuri orqali mustaqil tahlil qilish, saralash va sara axborotlarni ilm-fan rivoji, yurt ravnaqi, xalq farovonligi uchun ishlata oladigan, mehnat bozorida raqobatbardosh kadrlarni tayyorlashni reja qilgan ekanmiz, oliy ta'limda mustaqil ta'limni tashkillashtirishda ma'suliyat bilan yondashgan holda, bu jarayonda innovatsion texnologiyalardan maqsadli foydalanish kerak.

### **Foydalanilgan adabiyotlar ro'yxati:**

1. <https://mt.bimm.uz>. Kredit-modul tizimi asosida ta'lim jarayonlarini tashkil etish. Oliy ta'lim professor o'qituvchilari uchun masofaviy kurslar.
2. Vazirlar Mahkamasining 2020-yil 31-dekabrda 824-son qaroriga 1- ILOVA Oliy ta'lim muassasalarida o'quv jarayoniga kredit-modul tizimini joriy etish tartibi to'g'risida NIZOM.



3. G'.Dadamirzayev, S.Vahobova. Modulli ta'lim mustaqil ish uchun maqsadga erishish vositasi sifatida. International Scientific Journal <http://www.internauka.com>.

4. Florian Geyer. The Educational SySTEAM in Belgium CEPS Special Report/September. ISBN 978-92-9079-921-4 Available for free downloading from the CEPS website <http://www.ceps.eu>)© CEPS, 2009.

5. Florian Geyer. The Educational SySTEAM in Belgium CEPS Special Report/September. ISBN 978-92-9079-921-4 Available for free downloading from the CEPS website <http://www.ceps.eu>)© CEPS, 2009.



## Asosiy qomusimizda ta'limga yangicha yondashuvning aks etishi

Qurbonov Sayqal Sa'dulayevich

Surxondaryo viloyati Uzun tumani

41-maktab direktori

Annotatsiya: Mazkur maqolada Konstitutsiyamizda ta'limga oid o'zgarishlarning aks etishi haqida fikr bildirilgan.

Kalit so'zlar: Asosiy qonun, pedagog, majburiyat, kasbiy, faoliyat, norma.

Oliy Majlis Qonunchilik palatasi "O'zbekiston Respublikasi Konstitutsiyasiga o'zgartish va qo'shimchalar kiritish to'g'risida"gi qonun loyihasini e'lon qildi. Loyihada asosiy qonunning 64 ta moddasiga 200 dan ortiq o'zgartishlar kiritish hamda 16 ta normani o'z ichiga olgan 6 ta yangi modda (prim-moddalar) qo'shish taklif etilmoqda. Bu o'zgarishlar ichida ta'lim sohasiga oid 41-modda ham bor. Va unda quyidagi masalalar belgilab berilganini ko'rishimiz mumkin. O'zbekiston Respublikasi Konstitutsiyasiga o'zgarish kiritishga doir takliflar ichida 41-moddani o'zgartirish bo'yicha bildirilgan takliflar ijobiy yechim topishi amalda konstitutsiyamizning milliy qiyofasini belgilab beradi. Boisi ushbu takliflarga e'tibor qaratadigan bo'lsak, "pedagog xodimlarning maqomini har jihatdan mustahkamlash jamiyat va davlatning maqsadi ham mas'uliyatli vazifasidir. Pedagog xodimlarning kasbiy faoliyatiga aralashishga, shuningdek, ularning xizmat majburiyatlarini bajarishiga monelik qilishga yo'l qo'yilmaydi" degan normalar bilan boyitish taklif qilinmoqda. Bu mamlakatimizning qisqa tarixida yuz bergan salbiy holatlar hamda ushbu holatlarning xalqimizning milliy mentalitetiga zid bo'lganligi sababli ko'pchilik fuqarolarimizning haqli e'tirozlariga sabab bo'lganligi bilan bog'liq holatlarning oldini olish imkonini beradi. Xalqimizda "Ustoz otangdek ulug'" degan naql bor va ustozlarni hurmat qilish milliy xarakterimizning ajralmas qismidir. Afsuski, 2017 yilgacha o'qituvchilar, hatto maktab o'quvchilarining ham paxta terimiga majburlanishi, bu davrda mashg'ulotlar chetga surib qo'yilishi, bu ham yetmagandek, ayrim rahbarlarning o'z vakolatlaridan chetga chiqib, ta'lim muassasalari o'qituvchilarini obodonlashtirish, hatto qurilish ishlariga majburlanishi oxir-oqibat ta'lim tizimiga putur yetkazdi. Buni to'g'ri



anglagan O'zbekiston Prezidenti Shavkat Mirziyoyev, prezidentlik muddatining birinchi kunlaridanoq ta'limni isloh qilishni, birinchi navbatda o'qituvchilarning obro'-e'tiborini oshirishdan boshlash lozimligini ta'kidlab kelmoqda. Va yangilanayotgan konstitutsiyaning 41-moddasini yuqoridagi normalar bilan boyitishi haqidagi takliflari ham, o'sha keyingi 5-6 yil davomida amalga oshirib kelinayotgan ijobiy ishlarning navbatdagi bosqichi bo'ldi, deb o'ylayman.

Ushbu moddaga kiritilayotgan yangi normalardan yana biri – iste'dodli yoshlarning moddiy ahvolidan qat'i nazar ta'lim olishlarini davom ettirishlarini davlat o'z zimmasiga olayotganligidir. Ma'lumki, yangi konstitutsiyada konseptual o'zgarish yasayotgan normalardan biri – mamlakatimizni “ijtimoiy davlat” deb e'lon qilinayotganidir. Ijtimoiy davlatning asosiy belgilaridan biri jamiyatda ijtimoiy adolat va ijtimoiy tenglikning ta'minlanganligidir. Shunga ko'ra, 41-moddaga kiritish taklif etilayotgan yuqoridagi norma davlat iste'dodli yoshlarni keng, jumladan moddiy ahvolidan ham qat'i nazar, qo'llab-quvvatlashini nazarda tutadi.

Keyingi vaqtlarda mamlakatimizda bu borada qator ijobiy ishlar amalga oshirib kelinmoqda. O'zbekistonda keng o'tkazilayotgan “Yosh kitobxon” va “Zakovat” tanlovlari, iste'dodli yoshlarni qo'llab-quvvatlash “Ulug'bek” jamg'armasi hamda iqtidorli yoshlarning xorijiy nufuzli ta'lim muassasalarida tahsil olishlarini qo'llab-quvvatlashga qaratilgan “El-yurt umidi” jamg'armalari faoliyatining davlat tomonidan keng qo'llab-quvvatlanayotgani shular jumlasidandir. Xususan, iqtidorli yoshlarning xorijiy tillarni o'rganishlari va xalqaro sertifikatlariga ega bo'lishlarini rag'batlantirish uchun ushbu sertifikatga ega bo'lgan yoshlarning imtihon xarajatlari qoplab berilmoqda. 2021 yil 1 maydan 5 turdagi, 2022 yil 1 yanvardan 13 turdagi (jami 18 turdagi) xalqaro imtihon tizimlarida yuqori natijaga erishgan yoshlarning imtihon xarajatlari qoplab berilmoqda. Bugunga qadar mazkur tizim orqali 5441 nafar yoshlarning imtihon xarajatlari qoplab berildi va bu qariyb 10 mlrd so'mni tashkil qilmoqda.





Ushbu normalarning konstitutsiyaga kiritilishi ko'pchilikni qiziqtirayotgan yana bir muammoga ham ijobiy yechim bo'lib, o'z hissasini qo'shadi. Ma'lumki, keyingi yillarda mamlakatimizda mulkchilik shakli turlicha bo'lgan oliy ta'lim muassasalari ko'payib bormoqda. Ayrim xususiy ta'lim muassasalari ta'lim berish sifatiga ko'ra mamlakatimizning otaxon universitetlarini ham ortda qoldira boshladi. Iste'dodli yoshlarning ushbu muassasalarda tahsil olishlari esa, ulardagi iste'dodning yanada sayqallanishiga olib keladi. Yangi konstitutsiyaga kiritish taklif etilayotgan davlatning ijtimoiy ekanligi, iste'dodli yoshlarning moddiy ahvolidan qat'i nazar davlat tomonidan qo'llab-quvvatlanishi hamda 41-moddada taklif etilayotgan yana bir norma – mulkchilik shaklidan qat'i nazar, barcha turdagi ta'lim muassasalari rivojlanishi uchun davlat teng sharoitlar yaratib berishi to'g'risidagi normalarga tayangan holda aytish mumkinki, yangilangan Konstitutsiya iste'dodli yoshlarni eng yaxshi ta'lim muassasalarida, u xoh xususiy bo'lsin, xoh davlatniki, ta'limni davom ettirishlari uchun asos bo'lib xizmat qiladi.

Bugun Yangi O'zbekiston hayotining barcha sohalari chuqur islohotlar maydoniga aylangan. Bu jarayonda ijtimoiy sohaning asosi hisoblangan ta'lim tizimidagi o'zgarishlar haqida to'lqinlanib so'zlamalikning iloji yo'q. Mamlakatimizda so'nggi yillarda ta'lim tizimining barcha bosqichlarini zamonaviy talablar asosida tashkil etish bo'yicha amaliy ishlar hal qiluvchi bosqichga kirdi.

Prezidentimiz ta'kidlaganidek: **“Farzandlarimiz maktabdan qanchalik bilimli bo'lib chiqsa, yuqori texnologiyalarga asoslangan iqtisodiyot tarmoqlari shuncha tez rivojlanadi, ko'plab ijtimoiy muammolarni echish imkoni tug'iladi. Shunday ekan, Yangi O'zbekiston ostonasi maktabdan boshlanadi desam, o'ylaymanki, butun xalqimiz bu fikrni qo'llab-quvvatlaydi”**.

Ta'lim sohasida amalga oshirilayotgan islohotlarning asosiy qismini, albatta, oliy ta'lim tizimidagi islohotlar tashkil etadi. Xususan, O'zbekiston Respublikasida oliy ta'limni tizimli isloh qilishning ustuvor yo'nalishlarini belgilash, mustaqil fikrlaydigan yuqori malakali kadrlar tayyorlash jarayonini sifat jihatidan yangi bosqichga ko'tarish, oliy ta'limni modernizatsiya qilish, ilg'or ta'lim texnologiyalariga asoslangan holda ijtimoiy soha va iqtisodiyot tarmoqlarini rivojlantirish maqsadida davlatimiz rahbarining 2019 yil 8 oktyabrdagi farmoni bilan tasdiqlangan **O'zbekiston Respublikasi oliy ta'lim tizimini 2030 yilgacha rivojlantirish Kontsepsiyasi** sohadagi yangi islohotlar uchun debocha vazifasini bajarib bermoqda.

Ushbu hujjatga intellektual taraqqiyotni jadallashtirish, raqobatbardosh kadrlar tayyorlash, ilmiy va innovatsion faoliyatni samarali tashkil etish hamda xalqaro hamkorlikni mustahkamlash maqsadida fan, ta'lim va ishlab chiqarish integratsiyasini rivojlantirish singari vazifalar asos qilib olindi.

Kontsepsiya mazmuni mamlakatimiz oliy ta'lim tizimini isloh qilishning ustuvor yo'nalishlarini aks ettiradi. Unda oliy o'quv yurtlarida qamrov darajasini kengaytirish hamda ta'lim sifatini oshirish, raqamli texnologiyalar va ta'lim platformalarini joriy etish, yoshlarni ilmiy faoliyatga jalb qilish, innovatsion tuzilmalarni shakllantirish, ilmiy tadqiqotlar natijalarini tijoratlashtirish, xalqaro e'tirofga erishish hamda boshqa ko'plab aniq yo'nalishlar belgilab berilgan. Bularning barchasi ta'lim jarayonini yangi sifat bosqichiga ko'tarish uchun xizmat qiladi.

Bugungi kunda jahondagi nufuzli oliy ta'lim muassasalari ilm-fanning yirik o'choqlari hisoblanishi hech kimga sir emas. Hozirda yangi-yangi oliy o'quv yurtlari, dunyodagi etakchi universitetlarning filiallari tashkil etilmoqda. Misol uchun, so'nggi 5 yilda mamlakatimizda 47 ta yangi oliy ta'lim muassasasi, jumladan, xorijiy universitetlarning filiallari tashkil etilib, oliy o'quv yurtlarining soni 125 taga etdi.



Davlat-xususiy sheriklik tizimi asosida nodavlat oliy ta'lim muassasalari faoliyati yo'lga qo'yilmoqda. Aholi fikrini o'rgangan holda, sirtqi va kechki ta'lim shakllari qayta tiklandi, qabul kvotalari oshirilmoqda. Maktab bitiruvchilarini oliy ta'limga qamrab olish darajasi 2016 yilgi 9 foizdan 2020 yilda 25 foizga etdi.

Professor-o'qituvchilarning xorijdagi oliy ta'lim hamda ilmiy-tadqiqot maskanlarida malaka oshirishi va stajirovka o'tashini ta'minlaydigan mexanizm yaratildi. Ularning oylik ish haqi miqdori

2018 yilga nisbatan o'rtacha 2,5 barobar oshirildi. Bu yildan boshlab 10 ta oliy ta'lim muassasasi o'zini-o'zi moliyalashtirish tizimiga o'tkazildi.

Oliy ta'limga ajratiladigan davlat grantlari soni kamida 25 foizga oshirilganligi, oliy o'quv yurtlariga qabul qilishda ehtiyojmand oilalar qizlari uchun grantlar sonini 2 barobarga ko'paytirib, 2 mingtaga etkazilishi oliy ta'limga qamrab olish ko'lamini yanada kengaytirdi.

Ta'lim tizimidagi eng muhim yangiliklardan biri oliygohlar va ta'lim tizimining quyi bo'g'inlari o'rtasidagi uzviylikni kuchaytirish maqsadida 65 ta akademik litsey oliy o'quv yurtlari tasarrufiga o'tkazilishi, shuningdek, 187 ta texnikum ham o'z yo'nalishi bo'yicha turdosh oliygoh va tarmoq korxonalariga biriktirilishi bo'ldi.

Xulosa qiladigan bo'lsak, ta'lim sohasida amalga oshirilayotgan istiqbolli vazifalar, o'zining dolzarbligi hamda amaliy ahamiyati bilan boshqa sohalardagi islohotlardan aslo qolishmaydi. Chunki ushbu sohadagi islohotlarni yanada keng ko'lamda davom ettirish davr talabidir.

Axborot texnologiyalar asri deb nom olgan XXI asrda hayotning barcha jabhalarida – sanoat, qurilish, kimyo, qishloq xo'jaligi, to'qimachilik, mashinasozlik va boshqa sohalarda yuksak taraqqiyotni yuzaga keltirish uchun ilm-fanni rivojlantirish, bu borada yangiliklar yaratish hayotiy zaruratga aylandi. Bu jarayon endilikda dunyoda taraqqiyot yo'lini tutgan barcha mamlakatlarda e'tirof etilmoqda. Respublikamizda ham ana shu jarayonga alohida e'tibor berilmoqda.

Mamlakatimiz Prezidenti, rahbar sifatidagi faoliyatini yurtimiz akademiklari, etakchi olimlari, umuman, ilm ahli bilan uchrashuvdan boshlaganligi, yurtimizda ilm-fan rivojini ishlab chiqarish taraqqiyoti bilan uyg'unlantirishga qaratganligi bejiz emas.

Davlatimiz rahbarining shundan keyin sog'liqni saqlash tizimi faoliyatini yaxshilash, kitob mahsulotlarini chop etish va tarqatish tizimini rivojlantirish, kitobxonlikni kuchaytirish, respublikada yangi erkin iqtisodiy zonalar tashkil etish, mamlakatni yanada rivojlantirish bo'yicha Harakatlar strategiyasini amalga oshirish, Ilm-fanni 2030 yilgacha rivojlantirish kontsepsiyasi” ishlab chiqilishi, Imom Termiziy xalqaro markazini tashkil qilish borasida va shu kabi boshqa ko'plab qabul qilingan qarorlari, farmonlari, farmoyishlarida ilm-fanni yuksaltirish asosiy masalalardan biri sifatida belgilanishi ham ana shu e'tiborning amaliy ifodasi edi.

Ilm-fan va innovatsiyalarni rivojlantirish, ularning yutuqlarini yuqori qo'shimcha qiymatga ega mahsulotga aylantirish jarayonida intellektual mulkning ishonchli himoya qilinishi alohida ahamiyat kasb etadi.

Ma'lumotlarga ko'ra, intellektual mulk ulushi Evropada yalpi ichki mahsulotning 45, Xitoyda 12, Rossiyada 7 foizini tashkil etadi. 2020 yilning 12 oktyabr` kuni Prezidentimiz raisligida bo'lib o'tgan yig'ilish ham “Intellektual mulkni himoya qilish – Uchinchi uyg'onish davri uchun ishonchli poydevor bo'lib xizmat qiladi” mavzusiga bag'ishlangan edi. O'shanda davlatimiz rahbari patent egalari va tadbirkorlar o'rtasidagi hamkorlikni ta'minlash zarurligiga alohida e'tibor qaratdi.

Xususan, ta'lim tizimida qabul qilingan eng muhim hujjatlardan biri bu – “**Ta'lim to'g'risida**”gi qonunning yangi tahrirda qabul qilinishi bo'ldi. Mazkur qonunga asosan ta'lim sohasidagi asosiy printsiplar, ta'lim tizimi, turlari va shakllari aniq belgilab qo'yildi.

Shuningdek, qonunga ko'ra, davlat oliy ta'lim, o'rta maxsus, professional ta'lim muassasalari va ularning filiallari, davlat ishtirokidagi oliy, o'rta maxsus, professional ta'lim tashkilotlari va ularning filiallari Prezident yoki hukumat qarorlari bilan tashkil etiladigan bo'ldi. Nodavlat ta'lim muassasalarini tashkil etish ularning ta'lim sifati tomonidan amalga oshirilishi belgilandi. Nodavlat ta'lim tashkilotlariga litsenziya Ta'lim sifati nazorat qilish davlat inspeksiya tomonidan beriladigan bo'ldi.

Shunga ko'ra, mazkur Qonunning qabul qilinishi hamda amaliyotga joriy etilishi ham ta'lim sohasida qabul qilingan eng muhim hujjatlardan biri bo'ldi deyishimiz mumkin.

So'nggi yillarda O'zbekistonda ta'lim sohasida amalga oshirilayotgan islohotlar Namangan davlat universitetida ham izchil amalga oshirib kelinmoqda. Binobarin keyingi uch yil ichida fakul'tetlar soni 9 tadan 15 taga, mutaxassislik kafedralari soni 27 tadan 46 taga, ta'lim yo'nalishlari soni 31 tadan 52 taga, magistratura mutaxassisliklari soni esa 12 tadan 26 taga etkazildi. Bunga mos ravishda ilm istagida bo'lgan universitet talaba yoshlari soni 5100 nafardan qariyb 21000 nafarga etdi.

Professor-o'qituvchilar soni 470 nafardan 710 nafarga etdi. Universitetda 2018-2019 o'quv yiliga qadar ilmiy salohiyat 26 fanni tashkil etib, birona ixtisoslik bo'yicha ixtisoslashgan kengash faoliyat olib borgan. Keyingi yillarda ilmiy pedagog kadrlar tayyorlash masalasiga ham katta e'tibor qaratilib, ilmiy salohiyat 37 foizdan oshdi, ta'lim sifati ta'minlash yo'lida bugungi kunda 12 ta ixtisoslik bo'yicha 9 ta ixtisoslashgan kengash faoliyat olib bormoqda. Albatta, bu borada 17 ta tayanch doktoranturada tahsil olayotgan doktorantlar hisobidan universitet ilmiy-pedagog kadrlari saflarini salohiyatli kadrlar bilan to'ldirish maqsadi belgilab olingan.

Yaqin-yaqingacha universitet asosan pedagogik soha uchun mutaxassislar tayyorlar edi. Bugungi kunda universitetda Arxeologiya, Madaniyat va san'at muassasalarini tashkil etish hamda boshqarish, Sotsiologiya, YUrisprudentsiya (faoliyat turlari bo'yicha),



Kutubxona-axborot faoliyati (faoliyat turlari bo'yicha), Zootinjeneriya: baliqchilik, Mevachilik va uzumchilik, Dorivor o'simliklarni etishtirish va qayta ishlash texnologiyasi, Sabzavotchilik, polizchilik va kartoshkachilik, Issiqxona xo'jaligini tashkil etish va yuritish, Ijtimoiy ish (faoliyatning turli sohalari bo'yicha), Mehmonxona xo'jaligini tashkil etish va boshqarish, Turizm (faoliyat yo'nalishlari bo'yicha), 2021 yildan boshlab esa Davolash ishi, Pediatriya ishi kabi yo'nalishlarda kadrlar tayyorlashni boshlaganligi oliygohimizni haqiqiy ma'noda viloyatimizning aql markaziga aylanayotganligidan dalolat beradi.

Universitet yirik ilmiy-tadqiqot markazi sifatida Namangan davlat universitetida media markaz tashkil etish, Akvakul`tura bo'yicha o'quv-amaliy trenajer tashkil etish, "Dorivor o'simliklardan shifobaxsh ichimliklar tayyorlash", shifobaxsh profilaktik sumalak ishlab chiqarish texnologiyasi, Farg'ona vodiysida tarqalgan kamyob va yo'qolib borayotgan hamda endem turlarning tirik kolleksiyasi, elektron fotoal`bomi va raqamlashtirilgan elektron ma'lumotlar bazasini yaratish kabi yirik xalqaro ilmiy loyihalarda ishtirok etmoqda.

Prezidentimiz tashabbusi bilan oliy ta'lim tashkilotlari uchun akademik va tashkiliy, shuningdek, moliyaviy mustaqillikning berilishi hamda Kengashlar vakolatlarining kengayotgani ta'lim sohasidagi davlat siyosatini amalga oshirish, sifatli ta'lim xizmatlarini ta'minlash va bu borada hukumatimiz tomonidan berilgan vazifalarni to'la-to'kis ado etish orqali mamlakatimiz taraqqiyotini belgilab beruvchi salohiyatli kadrlar tayyorlashga keng imkoniyatlar yaratadi.

## Foydalanilgan adabiyotlar ro'yhati

1. *Yunusov A.* Yangi tahrirdagi Konstitutsiya: ta'limga yondashuvni o'zgartirish vaqti keldi. Kun.uz. 01.07.2022

2. Konstitutsiyaga taklif etilayotgan o'zgarishlar ro'yxati. Kun.uz. 25.06.2022



3. Konstitutsiyaga kiritilayotgan o'zgarishlar muhokama qilindi. Xabar.uz.  
28.06.2022



Сирдарё вилояти Боёвут тумани  
4-умумий ўрта таълим мактаби  
логопед-ўқитувчиси  
Зияев Шухрат Шокирович

## ИНСОНДАГИ АРТИКУЛЯЦИОН ЗОНАЛАР.

*Биз ёшлар билан кўпроқ гаплашиб,  
уларнинг қалбига қ улоқ солиб,  
дардини билиб, муаммоларини ечиш  
учун кўмак беришимиз керак.  
Ш.Мирзиёев*

Ҳаётда ҳар бир кишида турли хил нутқ нуқсонларининг учраши, уларни коррекцион тарбиялаш йўллари билан бир қаторда, марказий нерв системасининг турли қисмларида марказга интилувчи ва марказдан қочувчи импульслар мавжуд бўлиб, ҳар қандай марказий нерв системасининг алоқадор нутқ бузилишларида, нутқнинг ҳаракатга келтирувчи органларни зарарланиши кузатилади. Нутқнинг бузилиши марказий нерв системаси билан боғлиқ бўлган барча нутқ бузилишларида ҳаракат моторикаси ҳам бузилган бўлади. Замонавий кореккцион педагогикада нутқ нуқсонларининг бартараф этишда массажнинг аҳамияти ниҳоятда каттадир. Унинг таъсир хусусиятлари марказий нерв системаларини тинчлантиришга катта таъсир этади.

Массажнинг физиологик таъсирида нерв системаси маълум роль ўйнайди.

Массаж қилинадиган жой, массаж таъсирининг характери кучи ва қанча даволаш давом этишига қараб, бош мия пўстлоғининг функционал ҳолати ўзгаради.

Массажнинг организмга ёки нутқ зоналарига таъсир механизмида (нерв) асаб омил билан бир қаторда гуморал омил ҳам катта роль ўйнайди.

Массаж таъсирида терида биологик фаол (актив) ўзгаришлар ҳосил бўлиб, қон айланишини фаоллаштиради. Улар нерв импульсларини ўтказишда қатнашади. Массаж тўқималарга механик таъсир кўрсатиб, лимфа қон тўқмалар орасидаги суоқлик айланиши (церкуляцияси)ни кучайтиради.

Натижада қон ва лимфа димланиш йўқолиб, моддалар алмашинуви ва массаж қилинаётган жой териси орқали нафас олиш кучаяди. Мускулларнинг қисқариши функцияси ва тонуси ошади.

Нутқ нуқсонларини коррекциялашда: дизартрияда ринология, дудуқланиш ва бошқа нутқ нуқсонларида: лаб, танглай лунж, юз қисм пешона даҳан ва хокозоларни силлаш орқали массаж усулларидадан фойдаланилади. Ҳар бир нутқ камчиликларини комплекс равишда бартараф этиш ҳозирги куннинг энг долзарб масалаларидан бири





нутқ нуқсонларини бартараф этишда массажнинг турли хил кўринишларидан фойдаланишда айниқса нуқтали массаж юз мускулларини массаж, хиқилдоқ соҳалари массаж, ёки бўйин массаждан логопедик амалиётда фойдаланишда катта аҳамиятга эгадир.

Инсон юзида бошқа аъзоларига нисбатан, асаб толалари, қон томирлар ва лимфа томирлари таъминланган.

Бу юз мускуллари ҳолатига таъсир этади, уларнинг ёрдамида инсоннинг ҳолатида нозик ўзгаришлар хиссий туйғулар кўринади. Юз териси механик таъсирга айниқса сезгир бўлади. Шунинг учун уқалаш таъсирларида асаб ва юз мускуллари орасидаги нозик таъсирлар ёрдамида инсоннинг ҳолати ва кайфияти номоён бўлади.

Уқалаш организмга физиологик таъсир этади. Организмда (танада) уқалаш таъсирида бир қанча умумий ва маҳаллий таъмирлар кечади, унда бутун органлар, системалар, тўқималар иштирок этади. Тери ташқи қисми улкан хиссий майдон бўлиб, тери анализаторларининг периферик қисми, демак у марказий асаб тизими билан узлуксиз боғлиқ.

Уқалаш давомида нафақат терининг тузилиш қисмига балки унинг томирларига ёғ клетчаткаларига ҳам таъсир кўрсатади. Шу муносабат билан умумий асаб қўзғалишлари ўзгаради, ишлаётган ёки сусайган (пасайган) рефлекслар уйғонади МНС ҳолати тўлалигича ўзгаради уқалаш терида секрет функцисини яхшилайти уларни озикланиши ўзида яхшиланади, қон алмашинув жараёни кўтарилади. Уқалаш тери ҳолатига катта таъсир этади. Капиляр тизими рефлекс қисм ҳисобланади. Уқалаш орқали капиляр ҳолатидан ўзгариш бутун томирлар тизимида ўзгариш бўлади деган маънони англатади. Уқалаш таъсирида капиляр кенгаяди. Қон ва томирлар орасидаги қон алмашинуви ўзгаради. Ритмик иш жараёнлари қондан артерия бўйлаб қон алмашинувини енгиллаштиради. Вена қонини оқимини тезлаштиради. Уқалаш бутун мимик фаолият тизимига рефлексор таъсир этади, шу билан лимфа томирларини иш фаолиятини яхшилайти. Уқалаш таъсирида маълумки, мускуллар тизими ҳолати ҳам яхшиланади. Биринчи навбатда мускул тўқималаридан сезувчанлик ортади, қисқартирувчи функциялардан кучи ва ҳажми, мускуллардан шу фаолияти ортиб, босимдан кейинги фаоллиги тикланади. Уқалашдан дифференциал фойдаланиш мускулларни қисқарувчи тонусида, сусайишида эса аксинча ёрдам беради, артикуляцион ҳаракатлардан кординацион мустақил ҳаракатларига ёрдам беради. Мускуллар функцияси боғловчи тўқима аппаратлари билан боғлиқ. Уқалаш таъсирида боғловчи аппаратлардан ҳаракат ва чўзилувчанлиги ортади, уқалашда таъсир кучи ва танада жавоб реакцияси ўртасида мукамал боғлиқлик мавжуд. Эпчил секин уқалашда уқаланаётган пайтида қўзғалувчанлик пасаяди. Бу тинчлантирувчи таъсир этиб ёқимли илиқлик сезилади, аҳвол яхшиланади, тез ва чакқон ҳаракатлар уқалашда қўзғалувчанликни оширади. Шундай қилиб логопедик уқалаш бутун организмга ижобий таъсир этади, асаб ва мускуллар тизимини ўзгартиради.

Логопедик уқалашнинг асосий мақсадлари:

1. Умумий мускуллар тонусининг нормаллашуви: мимик ва артикуляцион мускуллар фаолияти яхшиланади.
2. Артикуляцион аппарат мускулларида парез ва фалажлар камаяди.
3. Нутқ аппарати мускулларида ҳаракат патологичларидан камайиши (амнезия, гиперкнезия, судроги) тортишишларни камайиши.
4. Проперецептив таъсирлар стимули.
5. Артикуляцион ҳаракатлар амплетудаси ва ҳажмини оширади.
6. Нутқ аппарати периферик мускуллари гуруҳи фаоллашиб, қисқарувчи фаоллиги ошади.
7. Артикуляция органлари кординацияси ихтиёрийлиги шаклланади.

Нуктали уқалашни ривожланиш тарихи.

Нуктали уқалаш тахминан 5 минг йил аввал узоқ Шарқда вужудга келган. Ҳозирги кунда Хитой, Корея, Муғилистон ва Япония давлатлари ҳудудига тўғри келувчи жойларда яшаган қадимги шифокорлар ҳар бир органлар билан ҳамжиҳат фаолият юритишини исботлаб берганлар. Шу билан бирга маълум жойга органга тегишли бўлган марказлар биологик фаол нукталар ҳам аниқланган. Бундай нукталарнинг умуман 700 га яқини ҳақида маълумот берилган бўлиб, бироқ кўп фойдаланиладиганлари 150 га яқин. Биологик фаол нукталарнинг нуктали уқаланиши жуда кўп даврлар ўтса ҳам ўз самарасини кўрсатади ва фойдали эканлиги исботланди, ҳамда бу кунларга қадар етиб келди. Ушбу усул нисбатан оддийлиги ва онглиги билан ўз фойдасини кўрсатади ва бошқа усуллардан фарқ қилади. Нуктали уқалаш асосан ҳам игна билан даволашдаги кабидир, ягона фарқи шундаки, биологик фаол нукталарга игна билан эмас, балки бармоқ ёки кафт билан таъсир этилади. Биологик фаол нукталарни чуқур ўрганиш шуни кўрсатадики, нукталарга таъсир этиш асаб тизимини тинчлантиради ёки фаоллаштиради, бу эса таъсир этиш усули ва техникасига боғлиқ бўлади, шунингдек, қон айланишини тезлаштиради, тўқималарни кўпайишига ички секреция безларини, бошқара олинишига, касалликни камайишига асаб толалари ва мушаклар зўриқишини камайтиришга эришиш мумкин. Таъқиқланган ҳолатлар: хавфсиз ва хавфли ўсмаларнинг пайдо бўлиши, танадаги юқори ҳарорат, силнинг фаол шакллари, ошқозон яра касалликлари, кескин кўнгил айланиши қон касалликлари, руҳий касалликларини кўзгалган ҳолатлари, ҳомиладорлик ва қарилик. Шу билан бирга нуктали уқалаш оч қоринга ва ҳаво босими кескин камайган ҳолатда ҳам амалга ошириб бўлмайди.

Нуктали уқалаш методикаси: Биологик фаол нукталарни иложи борича аниқ топиш, аниқлаш муҳимдир. Хитойда нукталарни аниқ топиш учун индивидуал шундан фойдаланишган. Индивидуал цунь-3 чи бармоқни (эркакларда чап кафтнинг аёлларда ўнг кафтнинг) букиш натижасида ўрта фаланга бумалари орасидаги ҳосил бўлган масофа ҳисобланади.



Ўлчов бирлиги сифатида қабул қилинган абсолют цунъ 2,5 см.га тенгдир.

Болалар, ўсмирлар ва катталарни уқалашга тайёрлаш.

Уқалашдан олдин бўшашиш; атрофдаги ўй-хаёллардан вақтинча ҳолис бўлиш керак, кўлни иситиб, ҳамда бармоқ учи билан нуқтани аста пайпаслаб топиш талаб этилади. Биологик фаол нуқталарни босишда оғриқ ёки санчиқ ҳисси юз беради, босишни бармоқ ёстикчалари билан амалга ошириши талаб этилади. Нуқталарни босиш кўпол кескин бўлмаслиги, қаттиқ оғримаслиги ёки кўкариб кетмаслиги қатъийдир. Бу жараён бармоқ ёки қафт оғирлиги билан тўхтовсиз енгил силаш ёки босишни ҳис қилдириши керак. Агар бола оғриётгани (айтса-астароқ уқалаш зарур, агар бош айланиш юзага келса уқалашни тўхтатиш керак. Бармоқ ҳаракатлари тўхтовсиз равишда, горизантал соат стрелкаси бўйича айлантириш ёки тебратиш маълум миқдорда босиш билан бирга алмаштириб юборилади. Қадимги Шарк китобларида тинчлантирувчи уқалашни қуёш ботгандан сўнг, тўлин ой вақтида қилиш орқали таъсир этиш ёки таъсир кучини аста-секин ошириб бориш орқали бармоқ ёстикчалари билан босиш ва чуқурчада бармоқни ушлаб туриш орқали бажарилади. Бу усулни 3-4 марта қайтариш керак бўлиб, ҳар гал бармоқларни нуқтадан олмаган ҳолда дастлабки ҳолатга қайтарилади ва яна қайта бажарилади. Ушбу усул шунингдек, ҳавотирли ҳолат асаб бузилганида ўз самарасини беради.

Тетиклантирувчи уқалаш; янги ой чиққанда кўпроқ самара беради. У қисқа вақтга қаттиқ босиш ва нуқтадан бармоқни тез, кескин олиш билан ажралиб туради.

Тетиклантирувчи усулга узилишини тебратиш ҳам мисол бўла олади. Таъсир этиш вақти 0,5-1,0 дақиқадир. Бу усул шунингдек, тутқаноқ вақтида ва жисмоний толиқишда ҳам ўз самарасини беради. Коррекцион педогогикада биологик фаол нуқталарни уқалашни бош миянинг органик жароҳатланиши асоратлари натижасида хулқ ва ақлий ривожланишида нормадан четга чиқиш кузатилган болалар билан ишлашда (асорат билан кечган ҳомиладорлик, инфекция, туғруқ вақтида трамвалар, бош мия жароҳатлари) қўллаймиз. Болаларнинг ушбу тоифага кирувчи қисми барча болалар муассасаларида кўп учрайди. Уларни жуда тез толиқишлари, асаб тизимининг бузилганлиги, диққатларини қийин йиғиши, иш қобилиятларини турғун эмаслиги, паришонхотирлик, юқори кўзғалувчанлик, фикрларни тормозланиб қолиши, уришқоқлик ёки аксинча пассивлик, депрессив ҳолатдаги юришлар, йиғлоқилик каби белгилардан ажратиш мумкин.

Биз биологик фаол нуқталарга таъсир этиб, гипертонусни бўшаштириш мушаклар функцияни фаоллаштириш ёки фаоллигини нормага келтириш, вегетатив ёки трофик бузилишларни пасайтириш, болани умумий ҳолатини яхшилаш, унинг ишчанлигини ошириш, нутқ марказларини кўзғалувчанлигини нормага келтириш, нутқнинг асаб тизими томонидан бошқарилишининг бузилишини қайта тиклаш мумкинлигига амин бўлдик.



Нуқтали уқалаш оддийлиги ва аҳолининг кенг қатлами учун қулайлигига, ёши бўйича, чегарага эга эмаслигини ҳисобга олган ҳолда; биз ота-оналарга уй шароитида нуқтали уқалашни амалга оширишни ўргатишга ҳаракат қилдик. Коррекция ишлари қанча эрта бошланса, самараси ҳам шунчалик яхши булади. Биз ишлашимиз жараёнида нуқтали уқалашни дастлабки босқичларида қўллаймиз, кейин эса болаларга ўз-ўзларини уқалашнинг элементларини ўргатамиз. У ёки бу нуқсон билан оғриётган катта ёшдаги инсон ҳам ўз-ўзини нуқтали уқалашни мумкин.

Ҳар куни ўтказиладиган ва узоқ муддатни ташкил қилувчи машғулотларга тайёрланиш керак бўлиб, улар куйидаги кетма-кетликда амалга оширилади:

Бунда биринчи ва иккинчи курслар орасидаги оралик 7 кун; иккинчи ва учинчи курслар орасидаги оралик 3 ойдан иборат. Сўнгра курслар 2-3 йил давомида ярим йил оралиғи билан такрорланади. Бу курс 15 та даволаш жараёнидан иборат бўлиб, нуқтали уқалаш 30 дақиқадан ошмаслиги лозим. Нуқтали уқалашнинг самараси боладаги нутқий нуқсонни даражаси, хулқи компенсатор имкониятларидан келиб чиққан ҳолда ҳар-хил бўлиши мумкин. Айрим ҳолларда биринчи курсдан кейин айрим яхши ўзгаришлар кузатилади, лекин бу уқалашни тўхтатиш керак дегани эмас. Агар яхши натижа бермаса ҳафа бўлиш керак эмас, вақт ва матонат талаб этади. Халқимиз бекорга “Сабрнинг таги сариқ олтин” деб айтмаган. Матонат ва меҳнат албатта уз натижасини беради. Курслар оралиғидаги оралик вақтда касалликнинг кайтарилиши мумкин, бу ҳолатда уқалашни дарҳол бошлаш зарур. Коррекцион ишда энг муҳими вақтни, қўлдан бой бермаслик керак.

Бу ишларни амалга оширишда гигиеник талабларга ҳам қатъий амал қилиниши шарт.



## Фойдаланилган адабиётлар:

1. Мирзиёев Ш.М. Буюк келажакимизни мард ва олижаноб халқимиз билан бирга қурамыз. – Т.: “Ўзбекистон”, 2017.
2. Мирзиёев Ш.М. “Эркин ва фаровон, демократик Ўзбекистон давлатини мард ва олижаноб халқимиз билан бирга қурамыз” мавзусидаги Ўзбекистон Республикаси Президенти лавозимидаги киришиш тантанали маросимида бағишланган Олий Мажлис палаталарининг қўшма мажлисидаги нутқи. – Т.: “Ўзбекистон”, 2016. – 56 б.
3. Мирзиёев Ш.М. “Қонун устуворлиги ва инсон манфаатларини таъминлаш – юрт тараққиёти ва халқ фаровонлиги гарови” мавзусидаги Ўзбекистон Республикаси Конституцияси қабул қилинганининг 24 йиллигига бағишланган тантанали маросимдаги маърузаси. – Т.: “Ўзбекистон”, 2017.–48 б.
4. Ўзбекистон Республикаси “Таълим тўғрисида”ги Қонуни 2020 йил 23-сентябр.
5. “2017-2021 йилларда мактабгача таълим тизимини янада такомиллаштириш чора-тадбирлари тўғрисида”. Ўзбекистон Республикаси Президентининг 2016 йил 29 декабрдаги ПҚ-2707-сонли Қарори.
6. “2017-2021 йилларда Ўзбекистон Республикасини ривожлантиришнинг бешта устувор йўналиши бўйича Ҳаракатлар стратегияси”. Ўзбекистон Республикаси Президентининг 2017 йил 7 февралдаги ПФ-4947 сонли Фармони.
7. Аюпова М.Ю. Логопедия. Дарслик. Т.: Ўзбекистон файласуфлари миллий жамияти, 2007.
8. Нуркелдиева Д.А., Аюпова М.Ю., Ахмедова З.М. Бармоқлар машқи ва логопедик ўйинлар. Тошкент “Янги аср авлоди” 2007.
9. “Қувноқ логоритмика” Д. Джуманова, Ю.К. Прусакова, методик қўлланма, 2009 йил.
10. Ш.Зияев, Р.Плиева, М.Зияева. “Логопедик массаж усуллари” - Т.: “ТАМАДДУН”, 2022.

**Зияева Моҳидил Бахтиёрвна,**

**Ҳ.Худойбердиева номидаги**

**Ижод мактаби ўқитувчиси.**

## **ЎҚУВЧИЛАРДА УЧРАЙДИГАН НУТҚ НУҚСОНЛАРИНИ КОРРЕКЦИЯЛАШ.**

Ўқувчиларнинг нутқ нуқсонларини бартараф этишда аввало уларнинг ёш хусусиятлари ҳисобга олинади.

Нутқ нуқсонларини корекциялашга йўналган психологик-педагогик ишлар комплексининг қисми у коррекцион таъсирининг ишнинг бошланғич босқичларида логопедик уқалаш орқали амалга оширилиши мақсадга мувофиқ саналади.

Кўпгина ҳолларда нутқ органларини уқалаш логопедик таъсирларнинг зарурий натижаси ҳисобланади, бунда техник таъсирларнинг фаол методи, мускуллар ахволини ўзгартириб, асаб қон томирлари ва нутқ аппарати периферик толаларига таъсир кўрсатади. Логопедик массаж логопедик техникаларидан бири бўлиб, нутқ талаффуз томони, юзнинг эмоционал (ҳиссий) тузилишига таъсир этади.

Артикуляцион бузилишларда логопедик массаж пассив, пассив-фаол ва фаол артикуляцион машқлар билан олиб борилади.

Нутқ нафаси, овоз, ҳиссий нормаллаштиришда уқалаш анаънавий логопедик ёки релаксацион машқлар билан фойдаланилади.

Логопедик массажни логопед-дефектолог ёки логопедик уқалаш малакаларига эга бўлган, яъни мускулларнинг анатомиясини ва физиологиясини биладиган, махсус курсларни ўтаган, мутахассис бўлиши ва нутқ фаолиятини ривожланиши, нутқ камчиликларининг этиопатогенезидан ҳабардор бўлиши керак.



Уқалаш элементларини ота-оналарга махсус инструкторлар ўтиб ўқитиш орқали амалга ошириш мумкин.

Логопедик массаж (уқалаш маъносида) коррекцион – педагогик таъсир этувчи методлардан бири бўлиб, бир қатор оғир нутқ камчиликларида қўлланилади, бироқ бу борада чиқарилган методик маҳсулотлар логопедик амалиётда ҳали кенг қўлланилмайди. Аммо логопедик массаж усулининг қўлланилиши фойдадан холи эмаслигига ҳеч қандай мутахасис қаршилик билдирмайди, хусусан, нутқнинг оғир бузилишларида; дизартирия, риноналия, дудуқланишларда алоҳида массажлардан фойдаланилади.

Массаж инсон танасига жисмоний ва бақувват таъсир қилиш усулларида биридир. У инсонни тинчлантиради, оғриқни енгиллаштиради, касалликни енгишга, ақлий, нутқ ва жисмоний ривожланиш жараёнига ёрдам беради.

Ҳеч бир халқ массаж яратиш ва методикаси ишлаб чиқилишини ўз ҳисобига ёзиб қўя олмайди. Одам бу содда, самарали муолажага қачон мурожаат қилганини аниқлаш мушкул. Эҳтимол бу касаллик кескин оғриқни сезган узоқ аждодларимиз шикастланган жойни жадал ишқалаган пайтидан, қадим замонларда содир бўлгандир. Массаж қадимий Хитой, Хиндистон, Қадимий Греция, Римда кенг тарқалган эди. Лекин шубҳасиз, массаж ривожланиши тарихидаги энг олий ўрин Грецияга тегишлидир. Бу ерда илк бор уни турли жисмоний машқларда татбиқ қила бошладилар. Бу ерда у нафақат соғлиқни мустаҳкамлаш ва асраш усулларида бири, балки касалликни даволаш энг яхши воситаси сифатида тасдиқланади. Масалан, тиббиёт отаси бўлмиш Гиппократ, хусусан, елка чиқишини даволаш ҳақида ёзган! “... Шифокор массажада ҳам тажрибали бўлиши керак, сабаби массаж жуда кучсизланиб қолган бўғимни боғлаши ва жуда қаттиқ бўғимни юмшатиб юбориши мумкин!”. Айтилганидек, массаж қадимда бутун дунёда ишлатилган, фақат ўзининг методикаси ва хусусиятлари, шифокори, табиатшунос Абу Али Ибн Сино (Авицена) ўзининг “Тиббий фан қонуни” китоби “Йиллар орасида силжиганлар учун массаж ҳақида”



(катта ёшдаги одамлар) бўлимида массаж ҳаммага зарур, фақат бир хиллар учун энгил, бошқалар учун эса кучли бўлиши кераклиги ҳақида ёзган. Ва уни қаттиқ мато ёки қўллар билан қилиш кераклигини тавсия этган. Ҳозирда массаж нафақат ўз аҳамиятини йўқотмади, балки энг катта машхурликка эга бўлди. Шундай қилиб, массаж беморларни операцияга тайёрлашга ёрдам беради, ундан ва тикланиш давридан сўнг керакли тикланиш воситаси ҳисобланади, узоқ ётишдан сўнг мушаклар атрофияси билан курашишга ёрдам беради

“Массаж” (уқалаш) деганда инсонга хуш ёқувчи, ёқимли, соғломлаштирувчи усуллар кўз олдимизга келиши аниқ. Массаж сўзи французчадан олинган бўлиб, ишқалаш маъносини беради. Араб тилида эса охиста тегиш маъносини англатади. Лотинчада эса “Масса” - бувала”, қўллар билан босиш маъносини англатади. Қадимги яхудий тилида “машин” – пайпаслаб кўриш маъносини англатади. Грекчада эса “Массо” – қўл билан сиқиш маъноларини англатади.

Массажнинг эрамиздан аввалги 2500 йил олдин пайдо бўлганлиги ҳақида маълумотлар бор, улар фақат тасвирий кўринишда гувоҳлик беради.

Қадимги Мисрликлардан бизгача тошларга ўйилган суратлар орқали етиб келган.

Массажнинг ривожланишига Шарқнинг буюк олими Абу Али ибн Сино жуда катта ҳисса қўшган бўлиб, даволовчи массажни соғломлаштиришга хизмати ҳақида ўзининг қимматли фикрларини ёзма манбааларда қолдирган. “Тиб қонунлари” китобида инсоннинг организмига массаж қилиш ва унинг усулларининг қай даражада фойдалилиги ҳақида ёзиб қолдирган. Кучли массаж – баданни мустаҳкам қилади. Узоқ қилинган массаж – танани оздиради. Мунтазам қилинган массаж – танани ўстиради, яйратади.

Массаж ҳар хил ёшдаги инсонлар учун тетиклик ва кайфият бағишлайди. Кучкуватни тиклаш, саломатликни яхшилашга хизмат қилади.



Массажнинг тарихи бу соғликнинг, қувватнинг ва гўзалликнинг тарихидир.

Нутқ нуқсонларини коррекциялашда массаж усуллари. Логопедик массаж - техник таъсирларнинг фаол методи, мускуллар аҳволини ўзгартириб, асаб кон томирлари ва нутқ аппарати периферик толаларига таъсир кўрсатади. Логопедик массаж логопедик техникаларидан бири бўлиб, нутқ талаффуз томони, юзнинг эмоционал (хиссий) тузилишига таъсир этади.

Логопедик амалиётда уқалашдан фойдаланишнинг кўрсатмалари. Ҳар қандай соматик ёки инфекцион касалликлар массажни ўтказишга салбий таъсир кўрсатади. Шунингдек, тери касалликлари стоматит оғиз бўшлиғидаги юқумли касалликлар, лимфа безларидаги шишлар ҳолатида массаж ўтказилмайди. Массаж курсини қабул қилишдан олдин невропатолог ва педиатр хулосалари керак.

Массажни олиб бориш учун умумий тавсиялар. Логопедик массаж; тоза, иссиқ ва яхши такомиллашган хонада ёки бинода ўтказилади. Муолажа ҳафтада 2 марта кун ора олиб борилади.

Бошланғич даврда муолажа 5-7 минут, тугаш даврида 20-25 дақиқа давом этади.

Массажни бошлашдан олдин мутахассис ота-оналарга массажнинг зарурлигини ва саралилигини тушунтириш керак. Массаж давомида бола оғрикни сезмаслиги керак. Шунинчун олиш керакки тил ва оғиз бўшлиғини массаж қилинганда болаларда ёқимсиз сезги кузатилади. Агар бола тормозланган ёки машғулотга нисбатан салбий муносабатда бўлса, массажнинг бошланғич даври қисқа ва тил учи, лаблар, юқори ва пастки жағларни силаш билан чегараланган бўлиши керак. Массажни жароҳатланган жойлардан бошлаш тавсия этилмайди. Жароҳатланган жойга аста-секинлик билан ёндашиш керак. Амалиётдан маълумки, муолажада ёқимсиз сезгилар болаларда тез йўқолиб боради.

Бирламчи диагностика (ташхис). Логопедик уқалашни тайинлашда врач томонидан тиббий хулосани ўтган ҳолда бажариш мақсадга мувофиқдир. Тиббий хулоса невролог симптоматикани мавжудлигини кўрсатади. Шу билан бирга парез (фалажи) ни борлигини, мускулларни локал бузилишларини кўрсатади, қоидага кўра логопедик массаж врач тавсиясига кўра ўтказилади. Иш бошлашдан олдин логопедик нутқ нуқсонини тузилиши турлари шакли аниқланиб олинishi, шундан кейин керакли уқалаш олиб борилади. Маълумки, уқалаш ўтказилиш кераклигини асосий сабаби мускуллар тонусини яхшилаш. Улардаги бузилишларни нормаллаштиришдир. Айрим вақтларда логопед медицина хулосасига қарамасдан мустақил равишда мускуллар ҳолатини диагностикасини олиб бориш мумкин. Бу ҳолат логопедга аниқ уқалаш усулини белгилашга ёрдам беради.

Логопед қуйидаги мушаклар ҳолатини аниқлайди:

Танани юқори ярим қисми:

Бўйин:

Мимик мускуллар:

Артикуляция мушаклари.

Бу кўриниш, пайпаслаш. Динамик ва статистик машқлар бажаришда кузатилади.

Кузатиш. Болани кузатаётганда бошини танага нисбатан туришига, одатий ассиметрик ҳолатлар йўналишига аҳамият берилади. Юриш кўришда бурун – лаб қатламларини силлиқлигига. Оғиз бурчагига. Кўз айлана қовоқлар атрофига ва оғизни очик. ёпиқ ҳолатига, сўлак оқиши. Оқимаслигига эътибор берилади. Шунингдек, тери қисмларини тузилиши массажни олиб боришда тери ҳолати катта рол ўйнайди. Чунки массаж тери қатламларига таъсир этиб ўзгаришлар ҳосил қилади.

## Фойдаланилган адабиётлар:

1. Мирзиёев Ш.М. Буюк келажакимизни мард ва олижаноб халқимиз билан бирга қурамыз. – Т.: “Ўзбекистон”, 2017.
2. Мирзиёев Ш.М. “Эркин ва фаровон, демократик Ўзбекистон давлатини мард ва олижаноб халқимиз билан бирга қурамыз” мавзусидаги Ўзбекистон Республикаси Президенти лавозимидаги киришиш тантанали маросимида бағишланган Олий Мажлис палаталарининг қўшма мажлисидаги нутқи. – Т.: “Ўзбекистон”, 2016. – 56 б.
3. Мирзиёев Ш.М. “Қонун устуворлиги ва инсон манфаатларини таъминлаш – юрт тараққиёти ва халқ фаровонлиги гарови” мавзусидаги Ўзбекистон Республикаси Конституцияси қабул қилинганининг 24 йиллигига бағишланган тантанали маросимдаги маърузаси. – Т.: “Ўзбекистон”, 2017.–48 б.
4. Ўзбекистон Республикаси “Таълим тўғрисида”ги Қонуни 2020 йил 23-сентябр.
5. Аюпова М.Ю. Логопедия. Дарслик. Т.: Ўзбекистон файласуфлари миллий жамияти, 2007.
6. Ш.Зияев, Р.Плиева, М.Зияева. “Логопедик массаж усуллари” - Т.: “ТАМАДДУН”, 2022
7. “Қувноқ логоритмика” Д. Джуманова, Ю.К. Прусакова, методик қўлланма, 2009 йил.
8. Нуркелдиева Д.А., Аюпова М.Ю., Ахмедова З.М. Бармоқлар машқи ва логопедик ўйинлар. Тошкент “Янги аср авлоди” 2007.

## XALQNI ROZI QILISH KONTSEPSIYASI

Jizzax viloyati Mirzachòl tumani 3-umumiy o'rta ta'lim maktabi tarix fani

o'qituvchisi

To'xtamisheva Xolida

### Annotatsiya

Hech kimga sir emaski, so'nggi yillarda barcha soha va yo'nalishlarda fundamental islohotlar amalga oshirildi. Taraqqiyot strategiyasi mamlakatimizda rivojlanishning yangi bosqichini boshlab berdi. Inson qadrini yuksaltirish va erkin fuqarolik jamiyatini yanada rivojlantirish orqali xalqparvar davlat barpo etish uning birinchi maqsadi etib belgilangan. Mazkur maqolada ham xalqni rozi qilish kontsepsiyasi haqida so'z yuritimiz.

**Kalit so'zlar:** Jamiyat, strategiya, Xalqaro hamjamiyat, taraqqiyot, g'oyaviy mazmun, ma'rifat markazi;

### Kirish

Umuman olganda, jamiyat manfaatleri va istiqboliga mutlaqo zid keladigan bu kabi holatlarga barham berish orqali metin bardoshli xalqimiz iroda ko'rsatib, istiqlol deb atalmish ulug' nematga ega bo'ldi. XX asrning so'nggi choragida sobiq sovet davlatining qulashi natijasida ayrim mamlakatlar bilan bir qatorda O'zbekiston Respublikasi ham 1991-yilda o'z mustaqilligini elon qilib, Xalqaro hamjamiyatning to'laqonli subyektiga aylandi. Har qanday millat, xalq o'z mustaqilligini qo'lga kiritishi bilan o'zing yashashini va kelajagini ta'minlovchi asoslarini yaratishi ham lozim. Bunday asoslar mustaqilikka erishgan mamlakatning iqtisodiyoti qay tarzda tashkil etilganligi, xalqning qanday huquq va erkinliklarga ega bo'lganligi, davlat hokimiyati qo'lga qanday vakolatlar berilganligi hamda xalqning qanday ma'naviy-madaniy imkoniyatlari borligiga, ularning g'oyaviy mazmuni qanday bunyodkor mafkuralar tizimiga asoslanganligi bilan belgilanadi. Bularning barchasi xalqlarning mustaqil hayot kechirish faoliyatlarining asoslari hisoblanadi.



## Asosiy qism

Bugun O'zbekiston o'z taraqqiyotining yangi bosqichiga chiqdi. Buni yangi O'zbekistonning tashqi va ichki siyosatidan tortib, iqtisodiy-ijtimoiy, madaniy hamda diniy-ma'rifiy sohalardagi tub islohotlar misolida ham yaqqol ko'rish mumkin.

Mamlakatimizda turli millat va konfessiyalar o'rtasida o'zaro hurmat, birdamlik va hamkorlik muhitini mustahkamlash, madaniyatlararo muloqotni qo'llab-quvvatlash hamda tinchlik-totuvlikni ta'minlashga qaratilgan izchil, puxta o'ylangan siyosat xalqaro hamjamiyat tomonidan to'liq qo'llab-quvvatlanmoqda.

E'tiborlisi, Prezidentimiz Shavkat Mirziyoyev ilgari surgan tashabbus asosida 2018-yili BMT Bosh Assambleyasining 73-sessiyasida "Ma'rifat va diniy bag'rikenglik" deb nomlangan maxsus rezolyutsiya qabul qilindi. O'zbekiston tomonidan ishlab chiqilgan hujjat BMTga a'zo barcha davlatlar tomonidan bir ovozdan ma'qullandi.

Rezolyutsiya jahonda ekstremizm, terrorizm muammosi avj olib, turli din va e'tiqod vakillariga nisbatan toqatsiz, murosasiz munosabatlar kuzatilayotgan bir vaqtda global tahdidlarga qarshi kurashishning samarali vositasi sifatida ma'rifat, ta'lim-tarbiya masalasini ilgari surgani bilan ahamiyatlidir.

Inson qadri ulug'lanayotgan yurtimizda Prezidentimiz 2021-yil 5-iyulda imzolagan "Vijdon erkinligi va diniy tashkilotlar to'g'risida"gi yangi qonun qabul qilingani jamiyatdagi juda ko'p masalalarni yechdi. Mazkur hujjat o'zining xalqchilligi, jamiyatdagi barcha masalalarga eng haqqoniy va adolatli javob berishi bilan ahamiyatlidir.

Yangi tahrirdagi ushbu qonun AQSH, Yevropa Ittifoqi va boshqa ilg'or davlatlarning inson huquqlari bo'yicha markazlari hamda xalqaro tashkilotlari mutaxassisleri taklif va tavsiyalarini o'rgangan holda ishlab chiqildi. Yangi qonunning oldingisidan asosiy farqli jihatlari shundaki, unda fuqarolarning vijdon erkinligi kafolatlari kuchaytirildi, har bir inson haq-huquqini ta'minlashning yangi mexanizmlari joriy etildi, shuningdek, davlatning din ishlari bo'yicha siyosati takomillashtirildi.

Yana bir asosiy jihat – diniy ta'lim tizimidagi yangiliklar alohida muhim o'rin tutadi. Islom dini rivoji yo'lida beqiyos xizmat qilgan buyuk bobolarimizning diniy va ilmiy-ma'naviy merosini o'rganish va targ'ib etish maqsadida Samarqandda Imom Buxoriy, Surxondaryoda Imom Termiziy xalqaro ilmiy-tadqiqot markazlari, Toshkentda O'zbekiston xalqaro islom akademiyasi, Imom Moturidiy xalqaro ilmiy-tadqiqot markazi ochilgan. Shuningdek, uchta yirik oliy diniy ta'lim va 10 ta o'rta maxsus islom bilim yurti faoliyat yuritmoqda.

Ayniqsa, o'zining mahobati va Uchinchi Renessans davriga poydevor qo'yilayotgan yurtimizda ilmiy salohiyati tufayli ma'rifat maskaniga aylanishi kutilayotgan O'zbekistondagi islom sivilizatsiyasi markazi xususida alohida to'xtalib o'tish joiz. Zotan, xalqimizning boy diniy-ma'naviy merosini chuqur o'rganish va dunyoga targ'ib etish, yosh avlodni milliy va umumbashariy qadriyatlar ruhida tarbiyalashda beqiyos o'rin tutadigan mazkur ilm-ma'rifat markazi hozirdanoq o'z mahobati, amalga oshirayotgan ma'naviy, ilmiy-tadqiqot faoliyati bilan butun dunyo havasini keltirmoqda.

Yurtimiz aholisining diniy-ma'rifiy ehtiyojlarini qondirish maqsadida O'zbekiston xalqaro islom akademiyasi hamda bir necha diniy oliy ta'lim muassasalarida "Qur'oni karim va tajvid" o'quv kurslari tashkil etilgani yanada ahamiyatlidir. Bu bilan aholining diniy bilimlarni egallashga ehtiyoji to'laqonli ta'minlanishiga erishilmoqda. Ayni paytda mazkur kurslarda aholining turli qatlamlari va turli yoshdagi yuzlab tinglovchilar tahsil olmoqda.

Davlatimiz rahbarining qat'iyati, tashabbusi bilan Haj va Umra ziyorati qayta tiklandi. Pandemiya tufayli ushbu muqaddas diniy amallarni bajarish imkoniyati cheklangan edi. Biroq yurtimizda bu murakkab vaziyatni bartaraf etishdagi sa'y-harakatlar natijasida aholi dinimizning muqaddas amallarini bajarish imkoniga ega bo'ldi.

Mazkur islohotlar ko'p millatli xalqimiz hayoti, farovon turmushi, yorqin istiqboli, farzandlar kamoloti va orzu-istaklari ro'yobida o'z ifodasini topmoqda.

To'g'ri yo'l doimo ezgulikka yetaklaydi. U biroz mashaqqatli, sinovlarga boy bo'lishi tabiiy. Yurtimizdagi diniy-ma'rifiy sohadagi islohotlar nafaqat vatandoshlarimiz, balki



xalqaro maydonda nufuzli insonlar tomonidan e'tirof etilayotgani quvonarlidir. Jumladan, O'zbekiston xalqaro islom akademiyasida Saudiya Arabistoni Podshohligining Toshkentdagi favqulodda va muxtor elchisi Yusuf al-Utaybiy bilan uchrashuv bo'lib o'tdi. Muloqot davomida so'nggi yillarda islom ilm-fani va madaniyatining boy tarixiy, ilmiy, ma'naviy merosini har tomonlama o'rganish, eng muhimi, islom dinining insonparvarlik mohiyatini chuqur ochib berish uchun xalqaro ilmiy-tadqiqot markazlari va boshqa ta'lim muassasalari tashkil etilishi muhim qadam ekani alohida qayd etildi.

Bugun O'zbekiston o'z taraqqiyotining yangi bosqichiga chiqdi. Buni yangi O'zbekistonning tashqi va ichki siyosatidan tortib, iqtisodiy-ijtimoiy, madaniy hamda diniy-ma'rifiy sohalardagi tub islohotlar misolida ham yaqqol ko'rish mumkin.

Mamlakatimizda turli millat va konfessiyalar o'rtasida o'zaro hurmat, birdamlik va hamkorlik muhitini mustahkamlash, madaniyatlararo muloqotni qo'llab-quvvatlash hamda tinchlik-totuvlikni ta'minlashga qaratilgan izchil, puxta o'ylangan siyosat xalqaro hamjamiyat tomonidan to'liq qo'llab-quvvatlanmoqda.

Mazkur tadbirlarda ishtirok etgan ekspertlar yurtdoshlarimizga hayotiy misollar, turli ibratli hikoyatlar orqali o'z fikr-mulohazalarini yetkazmoqda. Uchrashuvlarda milliy o'zligimiz, asriy qadriyatlarimizga salbiy ta'sir ko'rsatayotgan "ommaviy madaniyat" niqobi ostidagi xurujlar, diniy ekstremizm va terrorizm tahdidlaridan xabardor bo'lish kerakligi ta'kidlanayotir.

## **Xulosa**

Xulosa qilib aytganda, o'z oldiga ulug'vor maqsadlar qo'yib, innovatsion taraqqiyot yo'liga chiqqan O'zbekiston milliy taraqqiyot manzili sari yangi bosqichga qadam qo'ydi. Bugungi kunda yurtimizdagi tub o'zgarishlar, faol konstruktiv yangilanishlar jamiyatimiz hayoti, odamlarning ongu tafakkuri o'zgarishiga xizmat qilmoqda. Zotan, murakkab va serqirra jarayon bo'lmish hayot suratlarning tezlashishi har bir kishidan mustaqil fikirlash, mustahkam irodali bo'lish hamda qat'iy faol fuqorolik pozitsiyasini egallashni talab



qilmoqda. Milliy yuksalish har bir fuqaroning shaxsiy rivojlanishi, ularning turmush-tarzi yaxshilanishi bilan uzviy bog'liqlikdagi jarayondir.

## Foydalanilgan adabiyotlar

- 1.Каримов И. А. Биз келажагимизни ўз қўлимиз билан кураимиз. Т. 7. – Т., 1999. – Б..
- 2 Qarang: Каримов И. А. Биздан озод ва обод Ватан қолсин. Т. 2. □ Т., 1996.– Б.
- 3.Egamberdiyev E. Mikroiqtisodiyot asoslari. Т:, «O'qituvchi» 1995.
4. I.Ergashev, O.Muhammadieva, S.Berdiqulova, M.Safarov, Milliy g'oya targ'ibot texnologiyalari,©"MASHHUR-PRESS" 2018.
5. "Milliy tiklanishdan milliy yuksalish sari", Yoshlar nashriyot uyi Toshkent-2019.





## БОШЛАНҒИЧ СИНФЛАРДА БОЛАЛАР ХОТИРАСИНИ ЎРГАНИШ ВА УЛАРНИ ХОТИРАСИНИ МУСТАҲКАМЛАШГА ДОИР МЕТОДЛАР

Маттиева Мавлуда Мусаевна

Сурхондарё вилояти Денов тумани

1-мактаб бошланғич таълим ўқитувчиси

**Аннотация** Р. Мэйли тести ҳақида. Р. Мэйли тестининг 7 ёш ва ундан катта синалувчиларнинг хотирасини ўрганишга мўлжалланганлиги ҳақида. Тадқиқотнинг икки босқичлиги ва унинг кўриш ва эшитиш хотирасини ўрганиш босқичларидан иборатлиги тўғрисида.

Босқичда расмда тасвирланган предметларни хотирада экспериментатор ўқиб берган сўзларни (предмет номларини) эшитиб эса олиб қолиш қобилияти ўрганилади.

Р. Мэйли тести 1961 йилда ишлаб чиқилган бўлиб 7 ёш ва ундан катта синалувчиларнинг хотирасини ўрганишга мўлжалланган. Тадқиқот икки босқичдан, яъни кўриш ва эшитиш хотирасини ўрганиш босқичларидан иборат.

Босқичда расмда тасвирланган предметларни хотирада экспериментатор ўқиб берган сўзларни (предмет номларини) эшитиб эса олиб қолиш қобилияти ўрганилади. Бу тадқиқот бир пайтда ўтказилмайди, бу эса хотиранинг ўрганилаётган жиҳатларини чуқурроқ таҳлил қилиш имкониятини беради.

Тажриба ўтказиш учун турли предметлар тасвирланган 60 та сўзлар тўплами 2 қатори берилади. Кўриш хотираси ўрганилаётганда қуйидаги кўрсатма берилади. “Сизга турли предметлар тасвирланган расмлар кўрсатилади. Сиз уларнинг номини исталган тартибда айтишингиз керак”. Расмларнинг ҳар бири 2 сония кўрсатилади. 10 сония танаффусдан сўнг синалувчи предметлар номини айтади. Экспериментатор тўғри айтилган предметларни ҳам, хато айтилган жавобларни белгилаб боради. Расмларнинг 2 сериясини бошқа куни, сўзлар қатори бўйича тажрибалар ҳам бошқа кунлари ўтказилади.

1-босқич		2-босқич	
Расмларнинг 1-серияси	Расмларнинг 2-серияси	Расмларнинг 1-серияси	Расмларнинг 2-серияси
нўхат	чиганоқ	картон	жадвал
эшак	кровать	вагон	хафта
калит	труба	деҳқон	сўм
арава	нок	пианено	қарға
қўнғирокча	супурги	туфли	автобус
стол	эчки	харита	ари
олча	букет	тепалик	кўзойнак
этик	транвай	ушоқ	сув
вилка	арра	пиёла	овчи
балиқ	стул	кўмир	куй
бочка	бола	олмохон	булут
бош	болға	қирол	терақ
буфэт	шиша	йигитча	қалам
атиргул	машина	апелсин	велосапед
парвоз	тароқ	дастурхон	ботаника
крэсло	замбарак	шўрва	айиқ
байроқ	дарахт	палто	салон
хўроз	олма	мушук	соғил
қайчи	китобча	пичоқ	бурун
зонтик	шилияпа	таклифнома	қопқоқ
кўза	уй	сирка	меҳмонхона
сигир	ит	гул	совун
диван	скамейка	меҳнат	илон
каптар	эшик	осмон	това



соат	риёла	гугурт	куш
қария	дарё	сиёҳ	салат
кўзойнак	телефон	кулф	ракёта
чироқ	скрепка	кул	нонушта
ойоқ	тамаки қутиси	сойабон	қор
гитара	от	ёнғин	фаввора

Эшитиш бўйича эксперимент ҳам шундай ўтказилади. Синалувчига кўйидагича кўрсатма берилади. “Сизга турли предметлар номи ўқиб эшиттирилади. Сиз уларни номини исталган тартибда айтишингиз керак”. Экспериментатор тўғри айtilган предметларни ҳам, хато айtilган жавобларни ҳам белгилаб боради. Олинган натижалар фоизлар миқдорий ўлчаш орқали таҳлил қилиниши мумкин.

Экспериментатор болаларнинг ёшига қараб жадвалдаги сўзларни белгилаш мумкин. Бунда сўзлар сони 1- синфлар учун 15-20 тадан ошмаслиги керак. Жадвалдаги сўзлар ўрнига арифметик рақамлар ҳам қўйиш мумкин.

**ПИКТОГРАММА МЕТОДИКАСИ.** Методикани ўтказишдан мақсад: Пиктограмма методи ёрдамида ассоциатив жароёнлар, ёрдамида тушунтириш ва фикрлаш хусусиятлари аниқланади.

Методикани ўтказиш тартиби : Синалувчига стимул сўзлар ёзилган қоғоз берилиб, ҳар бир сўзни рамзий расмлар орқали ифодалаш таклиф этилади. Расмнинг сифати аҳамиятга эга эмаслиги таъкидланади.

### Стимул сўзлар:

1. Касаллик
2. Ғам-қайғу
3. Хурсандчилик
4. Севги-муҳаббат
9. Билим
10. Байрам
11. Бойлик
12. Кекса киши



5. Ғалаба

6. Дўстлик

7. Уруш

8. Хайрлашув

13. Шифокор

14. Бахт

15. Ўқитувчи

16. Билим

Тажриба байённомасида шахснинг расм ва унинг изоҳи ҳақидаги фикрлари ёзиб борилади. Синалувчи чизган расмлар иложи борича кенгрок изоҳлаб бериш керак. Экспериментатор қуйидагиларга эътибор бериши лозим:

1. Стимул сўзи билан чизилган расмнинг ўзаро боғлиқлиги;
2. Синалувчининг сўзлари қанчалик рамзлар ёрдамида ифода эта олиш;
3. Пиктограмманинг ҳиссий бойлигига эътибор бериш.

Бола хотирасини кучайтириш ва яхшилаш учун бир қатор тавсиялар мавжуд .Кўпинча болаларда хотиранинг пасайиши чарчаш билан боғлиқ бўлади.

Бошланғич мактаб ёшида чарчокқа мактаб ўқув дастурини ўзлаштириш қийинчилиги сабаб бўлиши мумкин. Бугунги кунда асаб тизимини ҳаддан ташқари юклаб юбориш кўпинча теледастурларни томоша қилиш ва компьютер ўйинлари ўйнаш билан ҳам боғлиқ. Бола чарчамаслиги ва телевизор олдида эмас, балки тоза ҳавода тенгдошлари билан ўйнаб, дам олишига эътибор беринг.

Хотирасида нуқсонни бўлган ва хатто ривожланишдан кечикаётган болаларга , сироп ва таблеткалар шаклида мавжуд интеллан препарати кўрсатилади. Мия фаолиятини рағбатланиши учун ушбу восита 3 ёшдан бошлаб белгиланиши мумкин. Педиятрия амалиётида Аминалон (таблетка) ва Пантогам (сироп шклида) ҳам кенг қўлланилади. Чарчокни йўқотиш ва эътиборни кучайтириш учун Биотредин воситаси буюрилиши мумкин, унинг фаол компетентлари пиридоксин ва Л-терионим ҳисобланади.Организмда бу таркибий қисмлар глиценга айланади, у эса мия тўқималарида модда алмашинувини яхшилади.



Бола хотирасини мустақкамлаш учун унинг фикрлаш доирасини кенгайтириш керак. Масалан бола шеър ёд олаётганда “олма” сўзи учраб қолса, унинг фикрида бу жумла нафақат юмолоқ шаклидаги мева билан балки бозор расталаридаги мевалар, филлимдаги қип- қизил олма, шарбат қутисидаги расм , умуман олганда бошқа нарсалар билан боғланиши керак, ана шундай боғламлар қанчалик кўп бўлса эста тутиш қобилияти шунчалик кучли бўлади. Масалан телефон рақамдаги сонларни маълум ҳаётий ҳодисалар билан боғлаш, ҳар бир соннинг бош ҳарфини кетма-кет қўйиб, ҳосил бўлган сўзни эслаб қолиш мумкин. (Баъзан кулгули сўзлар ҳосил бўлиб қолиши мумкин) Бундай боғлиғликларни чексиз амалга оширса бўлади, бу хотиранин кучайтиришнинг энг мухим сири. Масалан 4 сонинг бош ҳарфи Т, 3 сонинг бош ҳарфи У, 9 сонинг бош ҳарфи Т, демака “Тут” сўзи ҳосил бўлди. Яна бир мисол 8 сонинг бош ҳарфи С, 3 сонинг бош ҳарфи У, 4 сонинг бош ҳарфи Т, демак ”Сут” сўзи ҳосил бўлади.

4	3	9
Т	У	Т

8	3	9
С	У	Т

Биз бу хотира машқларини ўз ўрнида қўллаб борсак мустақил Ўзбекистонимизнинг келажаги бўлган ҳар томонлама етук фарзандларни, интеллектуал салоҳияти баланд авлодни тарбиялашга ўз ҳиссамизни қўшган бўламиз.

### Адабиётлар

1. С.Х Жалилова, Н.А Ғайибова -“УМУМИЙ ПСИХОДИАГНОСТИКА”
2. Интернет ресурслари



## Мактаб тарих дарсларида ўлкашуносликни ўрганиш ва бунда этнография, топонимик манбаларнинг роли

Сафарова Гулчехра Абдурашитовна  
Сурхондарё вилояти Қизирик тумани  
17-мактаб тарих фани ўқитувчиси

**Аннотация.** Мақолада ўлкашуносликни ўрганиш ва бунда этнография, топонимик манбаларнинг роли, этнография, Қанғли – Қипчоқ, этнология, санъат, фольклор, этник ва оилавий тузум, лексикограф, этногенез, антропология, Фарғона этнографик экспедитсия, “Худуд ул-олам”, топономика, Микро топономика, Микробика, Объект, Ном, Экспликация, Этнография, Этимологик, Семантик хусусида сўз юритилади.

Мактабларда нафақат тарих дарсларида балки синфдан ташқари ўтказиладиган “Ўлкашунослик тарихи” тўғараклари машғулотларида ўлкашуносликни ўрганиш ва бунда этнография, топонимик манбаларнинг роли беқиёсдир.

Этнография халқлар ҳақидаги фан бўлиб, у халқни ўрганувчи, таърифловчи фан ёки халқшунослик фани деб ҳам юритилади. Этно-графия сузи лотин тилидан олинган бўлиб, “Etnos”- халқ, “Grafos”- таъриф деган маънони англатади.

Этнография- дунё халқларининг маданиятини, маиший ҳаёти-ни, келиб чиқиши ва маданият тарихини, узаро алоқа ва муносабат-ларини ўрганувчи тарихий фандир.

Этнография тарихий фанлар, айниқса археология, антрополо-гия, география ва тилшунослик билан бевосита боғлиқдир. Бундан ташқари у ёзма манбалар, географик хужжатлар, моддий ва маи-ший материалларда ҳам фойдаланади.

Мана шу хусусиятлари билан этнография бошқа фанлардан фарқ қилади.

Инсон ақл-заковати ва кули билан яратилган ҳамма нарса маданият этнографиясидир. Маданият ҳам уз навбатида иккига бу-линади:

1. Моддий маданият;
2. 2. Маънавий маданият.

Этнография фақат моддий маданият билан маънавий маданият ўртасидаги асосий фарқларнигина ўрганиб қолмай, балки улар ўрта-сидаги ухшашлик, умумий қонуниятларни ҳам ўрганади.

Бу қонуниятларни тадқиқ қилиш эса, инсониятнинг умумий тарихий тараққиёти қонунларини билиш имкониятини беради. Этнографлар олдида тўрган кенг ва хилма-хил масалалар этнография фанини бошқа яқин фан соҳалари билан узвий боғлабгина қолмай, унинг узини ҳам, бир катор ихтисосларга бўлиб юборди.

Булар:

1. Хўжалик ва техника тарихи;
2. Халқ меморчилиги ва тасвирий санъат;
3. Урф-одат ва маросимлар;
4. Этник оилавий тузум,
5. Кийим-кечак ва уй-рузғор;
6. Ижтимоий ва маиший турмуш ихтисослари ва ҳоказолар.

Одатда этнография айрим қитъалар, мамлакатлар ёки халқларга қараб, урф-одатлари ҳақида маълумот беради.

Ўзбек халқининг келиб чиқиши ҳақида ҳар хил чалқаш фикрлар илгари суриб келинаётган эди. Қачонки, Ўзбекистон Республикаси мустақилликка эришгандан сўнг бу мураккаб ва чалқаш масалани ечимига ўзбекча, кенг ва ҳақиқий баҳо бериш имконияти пайдо бўлди.

Собиқ совет даврида айрим тадқиқотчилар ўзбек халқининг келиб чиқиши тарихини шайбонийлар даври истилоси билан боғлайдилар.

Маълумки Дашти Қипчоқда ташқил топган Оқ Ўрда ва Шайбон улусида, яъни Сирдарё, Орол денгизи ва Волга бўйлари оралиғидаги кенг ҳудудда кўчиб юрган, XIV асрнинг ўрталаридан бошлаб ўзбеклар деб юритилаётган турк-мўғул қабилалари билан боғлаб нотўғри хулосага келинди.

Масалан: С. А. Токарев *“Основы Этнографии”* (М. 1968) ва И. Жабборов *“Ўзбек халқ этнографияси”* (“ФАН” нашриёти) асарларида шу фикр илгари сурилади.

С. Л. Толстов, А. Ю. Якубовский, Я. Г. Гуломов, М. Г. Вахобов ва бошқалар ўзбек халқининг бошланғич ядроси Ўрта Осиёда яшаган қадимги суғдийлар, хоразмийлар, сак қабилалари ва массагетлар, кейинроқ кўчманчиликдан деҳқончиликка ўтиб туркий тилда сузлашувчи чигил, қарлуқ яғмо, арғун каби гуруҳлардан иборат эканлигини, ўзбек элатининг асоси XI-XII асрларда тугаганлигини ва XVI аср бошларида пайдо бўлган кўчманчи Шайбоний ўзбекларининг ўзбек халқининг қадимги ядросига аралашиб кетиб, фақат уз



номинигина берганлигини кучли далиллар, факт ва материаллар билан исботлаб берганлар.

Қадимги Турон ерларида яшаган ўтроқ деҳқон ва кўчманчи чорвадор аҳолининг асрлар давомида яқиндан олиб борган иктисо-дий ва этник алоқалари натижасида бу ҳудудда даставвал қадимий ёзма манбаларда Суғд, Хоразм, Паркана, Шак ва Тохар номлари остида тилга олинган като воҳа халқлари ташқил топади.

Милоддан аввалги I мингйилликнинг ўрталарида Туркий қабилаларнинг жануб томон бошлаган силжишлари милод бўсағасида Ю-эчжи ва хуннларнинг кириб келиши билан янада кучайди.

ЎзФАнинг Тарих ва Археология институтлари томонидан уюш-тирилган кўп йиллик самарали ишлари натижасида ўзбекларнинг авлод аجدодлари қадимдан ўтроқ, йирик суғориш ишларига асосланган, деҳқончиликка мустақил, ўзига хос юқсак маданиятга эга бўлганлиги исботланди.

Бу ҳолат Ўрта Осиё халқлари гуё тарихий халқ эмас, уларнинг маданияти Эрон ва бошқа мамлакатларнинг маданиятига тобе, деган ҳар хил даъволарни фош қилди ва пучга чиқарди.

Хоразмда, Чирчиқрабод, Ботишмулла, Куйқирилганқалъа, Тупроққалъа каби ёдгорликлардан қазиб топилган ажойиб архитектура, санъат ва ёзув дурдоналари, Болаликтепа ва Панжакентда кашф этилган ҳар хил маросимларни тасвирловчи ранг-баранг расмлар ва Варахшанинг гўзал жангчи хайкали ва безаклари бутун антик давр ичида қурилган хашаматли шаҳар ва қалъалар дабдабали суғориш иншоотлари, бепоён экинзорлар ўзбек ва бошқа Ўрта Осиё халқларининг узок ўтмишда ниҳоятда зўр икқисодий ва маданий тараққиётга эга эканлигини яққол кўрсатиб турибди.

VII-VIII асрларда Туркий аҳолининг катта қисми Еттисув, Шош ҳамда Фарғона водийларида, камрок қисми Зарафшон ва Каш-кадарё воҳаларида яшар эди. Улар туркийлар тилини қабул қилган туб жой аҳолидан ҳамда бу ерга келиб ўрнашган кўпгина туркий қabila ва уруғлардан иборат эди. Айрим Суғдий ҳужжатларда келтирилган маълумотларга қараганда туркий аҳоли урнашган бу ўлка VII асрдан бошлаб, Туркистон номи билан атала бошлаган.

Айни замонда Еттисувда урнашиб қолган Суғдийларнинг со-ни ҳам анчагина эди. Улар бу ерга асосан халқаро савдонинг кенга-йиши ва бу савдодан манфаатдор Суғднинг V-VII асрлада олиб борган ҳарбий юришлари оқибатида келиб қолган эдилар. Суғдларнинг савдо ва хунармандчилик манзиллари Талос ва Чу водийларида Чимкентдан то улуг Хитой деворигача бўлган ерларда жойлашган.





Узоқ асрлар давомида шаккланиб келган юқори даражадаги маданий замин булмаганида илк феодализм даврида ва IX- XII асрларда бутун Ўрта Осиё шу жумладан Ўзбекистонда фан ва маданият гуркираб ушиб, жахонга Абу Али Ибн Сино, Абу Райхон Беруний, Муҳаммад ибн Мусо Ал-Хоразмий, Абу Наср Форобий каби фаннинг кўп соҳаларини мукаммал эгаллаган улугвор сиймо-ларни етказиб бериши мумкин эмас эди.

Махмуд Кошғарийнинг *“Девони луготит-турк”* номли ноёб асарида ўзбек халқининг энг қадимги туркий тилда гапирувчи аждодларимиздан бири бўлган чигил қабилалари Искандар Зулкарнайн юриш қилган даврдаёқ кўп нуфузли этнографик гуруҳлардан ҳисоблангани ҳақида маълумот беради.

XI асрнинг етук шоири ва олими Юсуф Хос Ҳожиб томонидан яратилган ўз даврининг зўр бадий асари ҳисобланган *“Қутадғу билик”* нинг ана шу чигил қабилалари тили асосида ёзилганини ва бундай ажойиб асар агар узоқ асрлар давомида иқтисодий, маданий бирлик негизида дунёга келган умумий бир тил бўлмаган ҳолда пайдо бўла олмаслигини ҳам эътиборга олсак, у вақтда ўзбек халқининг тили ниҳоятда узоқ тарихга эга эканлигига ишончимиз комил бўлади.

Махмуд Кошғарийнинг айтишича, илк ўрта асрларда ҳам туркча ҳам Суғдийча сўзлайдиган, яъни икки тили бўлган ва фақат туркча гапирадиган кишиларнинг жуда кўплигини, лекин фақат суғдча сўзлайдиган кишиларнинг мутлақо йўқлигини ҳам туркий тиллар эски тилларни сиқиб чиқарганлигини айтади. Демак, ўзбек халқи эр. аввалроқ, муайян бир ҳудудда ўзига хос моддий ва маънавий бирлик ярата бошлаб аста-секин тил жиҳатидан ҳам умумийликка эриша бошлаган. Натижада XI - XII асрларга келиб, ўзбек халқи асосан шаклланади.

Ўзбек халқининг авлод-аждодлари тўғрисидаги баъзи маълумотлар қадимги ёзма манбаларда ҳам учрайди.

Қадимий Ўрта Осиё халқлари ҳақидаги маълумотлар билан қадимги юнонлар эр. авв. VII асрда Проконнеслик Каистробий уғли Аристей даврдан танишадилар. Аристейнинг айтишича, у сирли сабабларга кўра Проконнесни ташлаб узоқ ўлкаларга Исседомлар яшаган жойларга саёҳатга жўнаган. Аристейнинг қадимги Ур тўғрисидаги маълумотлари ёзма адабиёт тарихидаги энг қадимийсидир.

Эрамиздан аввалги VII-VI асрларда шаклланиб, ривож топган Юнон лирикасида айниқса Алиман ва Тимдар асарларида ҳам Ўрта Осиё халқлари ҳақида маълумотлар бор.

Эсхил Бактриялик баъзи лашкарбошилар номларини келтиради: Такаган, Артам, Фарнух, Парф, Анхар, Арсам, Севалис ва бошқалар.



Бундан ташкари қадимги Хоразмийлар, Суғдийлар ва Сак ёки Массagetлар ҳақидаги айрим маълумотлар антик давр муаллифлари Милетик Гекатий, Страбон, Геродот, Арриан ва Птоломей асарлари-да қадимги Фаршлар ёзувлари ва бутун Ўрта Шарқда тарқалган муқаддас китоб **“Авесто”** да мавжуд.

Эрамиздан олдинги II асрлардаги Хитой элчиси ва сайёҳи Чжи-Цзяннинг

Довон ва Қанғуй давлатлари ҳақида қолдирган баъзи маълумотлари ҳам этнографик жиҳатдан диққатга сазовор.

Араб истилосидан кейинги асрга оид этнографик маълумотлар маҳаллий ва араб сайёҳларинин асарларида мавжуд. IX-XII аср муаллиф-ларидан Ибн Хурзодбий, Ал- Балхий, Ал-Истахрий, Ибн-Хавқал, Маъсудий, Ёкут сингари йирик биограф ва саёҳатчилар, маҳаллий муаллифлардан файласуф, мусиқашунос Абу Наср Форобий, машҳур энциклопедист олим Абу Райхон Беруний ва буюқ табиб Абу Али ибн Сино, этнограф, биограф, тарихчи олим Абу Саъд Абдушарм ибн Муҳаммад Сомоний ҳамда номаълум муаллиф яратган **“Худуд ул-олам”** номли асарларда Ўзбекистон ҳудудида ўша даврда яшаган аҳли тўғрисида баъзи этнографик лавҳалар келтирилган.

Чингизхон билан Европа монархлари ва Рим папаси ўртасида савдо, сиёсий ва дипломатик муносабатлар ўрнатишга қизиқишди. Биринчи бўлиб папа Иннокентий IV 1245 йилда Франциялик Иоан Плато Карпини бошчилигида монархлардан иборат элчиларини юборди.

Худди шу мақсадда ва шу йул билан 1249-51 йилларда сафар қилган Плато Карпини ватандоши Вильгелм Руберкович асарида ва Венециялик Марко Поло асарларида ҳам Ўрта Осиё ўлкалари ҳақида этнографик маълумотлар келтирилган.

Қудратли ва улкан давлат ташқил қилган Амир Темур ва унинг ворислари ҳукмронлик қилган даврда Ўрта Осиё шу жумладан, Ўзбекистон йирик маданият марказига айланади ва унинг бошқа мамлакатлар билан ҳар томонлама алоқалари кучайди. Бу даврга оид қизиқарли баъзи этнографик маълумотларни испан элчиси рицар Рью Гонзалес де Клавихонинг асарида, Низомиддин Шомий, Абдураззок Самарқандий ва бошқаларнинг асарларида учратиш мумкин. Йирик давлат арбоби, саркарда, шоир З. М. Бобурнинг **“Бобурнома”** асарида ҳам муҳим этнографик маълумотлар кўплаб келтирилади. XVI аср бошларида Ўрта Осиёни босиб олган кўчманчи ўзбекларнинг этник таркиби, жойлашган ҳудуди, турмуши ва урф-одатлари ҳақида Маъсуд ибн Кухистонийнинг **“Тарихи Абулхайрхоний”**, Камолiddин



Бинойнинг *“Шайбонийнома”* ва Абулхайр Файзуллох Рузбеххоннинг *“Мехмонномаи Бухоро”* номли асарида қимматли маълумотлар келтирилган.

Бинойнинг *“Шайбонийнома”* асари 1450-1505 йиллар ичида юз берган ижтимоий-сиёсий воқеаларни қисқа ва лекин аниқ баён этган. У муҳим географик маълумотлар, яъни Сирдарёнинг ўрта оқимида жойлашган Сайрам, Сигнок, Арнук, Ўттор, Туркистон, Ўзган, Оққурғон ва Хоразмга тобе шаҳарлардан Урганч, Булдумсоз, Адок ва бошқалар ҳақида ҳам маълумотлар беради.

Масалан: кўчманчи ўзбек қабилалари ва уларнинг ижтимоий-сиёсий ҳаётдаги ўрни учрайди.

Ўрта Осиё ва Қозоғистоннинг XV асрнинг иккинчи ярмида ва XVI асрнинг бошларидаги тарихини ўрганишда Рузбеххоннинг *“Мехмономаи Бухоро”* асари зўр қимматга эга. Асарнинг биз учун қиймати шундаки, унда Дашти Кипчок, Туркистон ва Қозок улусининг географик ҳолати, ўзбек ва қозокларнинг келиб чиқиши, этник таркиби, туриш-турмуши, урф-одати, шунингдек зодагонларнинг хўжаликда қўл меҳнатидан фойдаланиш ҳоллари ҳақида бениҳоя қимматли маълумотлар учрайди.

Ўрта Осиё ўзбек хонлари пайдо бўлгандан кейин, Марказлашган Рус давлати билан улар орасида мунтазам равишда савдо-сотик, дипломатик муносабатлар ўрнатилган бошлайди. 1558 йилда Хитойга Ўрта Осиё орқали савдо йулини аниқлаш мақсадида Москвага келган Англия савдо компанисининг вақили Антони Женкинсон бошлаб берди. У ўз мақсадига эриша олмаган бўлсада, бу ўлкалар ҳақида анчагина маълумотлар тўплаб берди. Бухорога рус элчиси бўлиб келган, Флорио Беневени Хивага ҳам бориб, шу мамлакатлар тўғрисида қимматли географик маълумотлар олиб келган. Кўхна Хоразм аҳолисининг XVIII аср ўрталаридаги турмуши тўғрисидаги муҳим этнографик маълумотларни 1740-43 йилларда Дмитрий Гладишев ва Иван Шурикин бошчилигидаги Орол денгизи ва Хива экспедицияси ҳамда 1753 йилда Самара савдогари Данил Руковскийнинг Хивага қилган саёҳати даврида тўпланган материаллардан олиш мумкин.

1774 йилда Оренбург чўлларида қозоклар томонидан асирга олинган рус унтер-офицери Филип Ефримов асирликдан қочиб, Қўқон, Марғилон, Қошғар, Ёркент, Тибет, Ҳиндистон ва Англия орқали 1782 йилда Россияга қайтиб келади ва кўрган билганларини ёзиб қолдиради. 1781 йилда Бухорога элчи бўлиб келган Линдиёр Доф ва Бекчурин ва 1794-98 йилларда Бухорога саёҳат қилган Т. Бурнашевнинг хикоялари ҳам келтирилган. Шу даврдаги Хива хонлигига оид тарихий ва этнографик маълумотлар хоннинг таклифи билан Хоразмга келган кўз доктори машҳур Бланкеннагеннинг ёзиб қолдирган хотиралари мавжуд.



Ўзбек халқ этнографияси оид материаллар тўплами даври XIX асрда бошланади. XIX асрнинг биринчи ярмидан Н. Н. Муравёв, А.Ф. Негрий, Н. В. Хаников, П. И. Данилевскийлар ўтказган ишлар Ўрта Осиё халқлари шу жумладан, ўзбеклар этнографиясини ўрганишдаги дастлабки илмий қадамлар бўлди.

1819-20 йилларда Хива хонлигига саёҳат қилган капитан Н. Н. Муравёв Ўзбекистон ССР таассуротларини асар қилиб чиқаради. Н. Н. Муравёв асарининг баъзи бобларида бевосита ўзбекларнинг табиати, диний эътиқодлари, урф-одатлари, маърифати, кийим-кечаги, уй-рўзгорлари, уруғ-аймоғи каби соф этнографик маълумотлар келтирилган. Унинг айтишича, Бухоро томонидан келган ўзбеклар асосан 4 тоифадан: *киёт -кўнғирот - уйгур-найман, қангли-қипчок, нукус мангитдан* иборат: ҳар 1 тоифа мустақил хоким-иноқга эга, аммо уларнинг энг каттаси киёт-кўнғирот-иноқидир.

1820-йилда Бухорога жўнатилган А. Ф. Негри бошчилигидаги дипломатик миссия қатнашчиларидан Э. А. Эверслин, Х. Пандер, П. Яковлев, Будрин ва полковник П. Мейендорфларнинг китоб ва хотиралари бой тарихий этнографик маълумотларга эга. турли тилларда ташкил қилинган Г. Мейндорфнинг *“Оренбургдан Бухорога саёҳат”* номли китобида Бухоро хонлигининг географик ўрни, ижтимоий иқтисодий аҳволи, давлат тузилиши ва аҳолиси ва машғулоти, қишлоқ хўжалиги суғорилиши системаси, хунармандчилиги, ички ва ташқи савдо, оила ва хотин- қизларнинг турмуши ҳақида маълумотлар келтирилган. бу соҳада айниқса, 1833-1841 йилларда Оренбург губернаторининг махсус топшириғига биноан ишлаган В. М. Доллнинг берилган маълумотлари диққатга сазовордир.

1840-1850 йиллар ичида Козоғистон ва Ўрта Осиё ҳамкорлиги этнографиясини илмий жиҳатдан ўрганишда ака-ука Николай ва Яков Ханиковларнинг хизмати катта бўлган.

Яков Ханиковнинг 1851 йилда нашр қилинган *“Орол денгизи ва Хива хонлиги картасига муҳокама”* асарида этнографияга алоҳида эътибор берилган. Н. Хаников 1843 йилда Бухоро хонлиги ҳақидаги илмий асарни нашр қилдиришга муяссар бўлади.

Этнографияга оид муҳим маълумотлар 1843 йилда Хива хонлигига дипломатия миссия тартибида келган полковник Г. Н. Данилевский, О. Р. Н. Базинер асарларида ҳам келтирилган.

Ўша йилларда атоқли олим В.В.Григорев Оренбургда яшаган ва у Россияда биринчи бўлиб шарқ халқлари тарихи турини ўқита бошлади, унинг 200 дан ортиқ илмий ишлари орасида Ўрта Осиё ҳамкорлиги, жумладан ўзбекларга тегишли асарлари ҳам мавжуд.



1851 йилда Оренбургга келиб саёхат қилган В. В. Вельяленов Зукков ҳам ўзбек халқларига оид бир қанча қизиқарли тарихий асарлар яратган.

1858 йилда Ломононский Н. Л. Игнатев бошчилигидаги Хива ва Бухорога юборилган йирик дипломатик миссия ҳам анча самарли иш олиб борган. Турк тилларини яхши билган, машхур Венгр шарқшунос олими Херман Вамбери 1863 йили дарвеш либосини кийиб, савдо карвони билан Хива, Бухоро, Самарканд ва бошқа Ўрта Шарқ мамлакатларига саёхат қилди. Бу сайёхнинг Ўрта Осиё ҳақидаги ёзган асарларида маҳаллий аҳоли, шу жумладан ўзбек халқи этнографиясига оид қизиқарли маълумотлар бор. У ўзбек уруғлари ҳақида гапириб, биринчи бўлиб ўзбек сўзининг келиб чиқиши ҳақида мулоҳаза юритади. Кўк Ўрда шаҳрида Волга билан Орол денгизи орасидаги яшовчи турк мўғул қабилаларида жўжи сулоласидан тукқизинчи ҳукмдор бўлган Ўзбекхоон мисолига нисбат бериб, ўзларига бир сиёсий қўшма ном, ўзбек номи билан қабул қилганлар.

Асар муаллифи 32 ўзбек қабилаларининг рўйхатини берди ва уларнинг кийим-кечаклари, таомлари, ўйин ва мусиқа асбоблари, урф-одатлари ва диний маросимлари тўғрисида хикоя қилади. XVI-XIX аср ўрталаригача бўлган давр ичида маҳаллий муаллифлар томонидан яратилган тарихий асарларда ҳам баъзи бир муҳим этнографик лавҳалар бор. Истеъдодли шоир ва мусиқашунос Хофиз Таниш Бухорийнинг *“Абдуллонома”* асари Ўрта Осиё, Қозғистон шунингдек, қисман Афғонистон ва Эроннинг XVI-асрдаги ижтимоий -сиёсий тарихини уз ичига олади. Асарда этнографик маълумотларга ҳам бойдир. Масалан, ўзбек халқи таркибига кирган уруғ ва қабилалар тўғрисида маълумот беради.

Абулғози ибн Муҳаммадхон Хоразмийнинг бир қанча бой чет тилларига таржима қилинган *“Шажараи Турк”* ва *“Шажараи Тароқима”* каби асарлари мавжуд.

Машхур ўзбек тарихчилари ШерМуҳаммад Мунис, Муҳаммад ризо Огаҳий ва Муҳаммад Юсуф Баёнийларнинг *“Фирдавсул-икбол; Риёзут -давлат”*, *“Зубдат ут-таворих”* номли, *«Гулишани давла»*, *“Шамсул-икбол”*, *“Шажараи Хоразмшохий”* каби асарларида XVII-асрнинг II-ярмидан то XX-аср бошларигача Хоразм ва қўшни ҳудудларида рўй берган тарихий воқеалар юксак маҳорат билан тасвирланди. Ўзининг бой мазмуни, иқтисодий, ижтимоий маълумотларининг кўплиги ва ранг-баранглиги билан ажралиб турган бу тарихий асарлар ўша даврдаги ўзбек халқи этнографиясини ўрганиш учун муҳим манба бўла олади.

Ўзбек халқининг этнографиясини ўрганиш билан шуғулланган М. П. Остраумов, М. С. Литошин сингари тадқиқотчилар мустамлакачилик маъмурларининг хизматчилари бўлиб ўз асарларида чоризмнинг мустамлакачилик сиёсатини тарғиб қилдилар. Бироқ, уларнинг асарларида ҳам шахсий жамоаларнинг

турмуши, маданий ҳаётига доир фактларга асосланган бир қанча диққатга сазовор материаллар учрайди.

А. П. Федченко ҳам ўз рафиқаси билан юриб, ўзбек халқ этнографиясига оид жуда кўп маълумотлар тўплаган ва **“Кўқон хонлари”** асарини ёзган. Этнография материалларини кенг оммага етказиш ва уларни сақлаб қолишда илмий журналлар, статистик бошқармаларнинг справочник тўпламлари ҳамда **“Туркестанский ведомости”** газетасининг хизматлари катта бўлди.

Шундай қилиб, XIX-асрнинг II-ярми XX-аср бошларида ўзбек этнографиясини ўрганишда илмий жиҳатдан диққатга сазовор бир қанча ишлар пайдо бўлиб, жузъий тадқиқотчи олим ва ўлкашунослар сафи кенгайди. Улар ўз асарларида ўзбек ва бошқа Осиё халқлари маънавий ва маърифий турмушининг хусусиятлари, урф-одатлари, уруғ-аймоғлари ва қабилачилик тузуми, диний эътиқодлари ва бошқа этнографик хусусиятларини таърифлаш билан бирга, уларнинг маъносини илмий жиҳатдан шархлашга интиланлар, лекин ўз даврининг ҳукмрон идеаллари таъсирида бўлган бу тадқиқодлар бирмунча нуқсонлардан холи эмас, албатта. Ижтимоий масалаларни шархлашда тадқиқотчиларнинг ожизлиги, субъектида ирқий концессияларнинг ҳукм сурганлиги уларнинг кўп асарларида ҳам ўз асосини топган.

1918 йилда ташкил қилинган Туркистон халқи университетида ўзбек этнографиясидан махсус курснинг ўқитила бошланиши Туркистон худудида этнографик тадқиқотлар ўтказишга катта эътибор берилаётганидан далолат беради. 30-йилларга келиб, атоқли олимлардан С. П. Толстов ва Л. П. Потоповлар ўзбеклар ва Ўрта Осиёдаги бошқа халқларнинг этнографиясини ўрганиш ишларини жонлантириб юборади.

Хоразмда чорак асрдан ҳам кўп вақтда иш олиб борган С. П. Толстов раҳбарлигидаги археолог-этнографларнинг комплекс экспедицияси Ўзбекистон халқларининг турмуш ва маданиятини ўрганишда янги саҳифа очди. Бу экспедиция, асосан қадимги Хоразм маданияти ёдгорликларини ўрганиш билан бирга Хоразм



воҳасидаги ўзбекларнинг этнографиясини ҳам текширди. II-жаҳон урушидан кейинги даврда экспедиция таркибида икки ўзбек этнография отряди тузилди. Улар шимолий ўзбеклар этнографияси ва жанубий ўзбеклар этнографияси отряди эди.

Хоразм экспедицияси Ўзбекистон ҳудудида яшовчи, лекин ин-килобдан илгари бутунлай унутилиб қўйган қорақалпоқ халқларини ўрганиш соҳасида ҳам катта ишлар қилди. Экспедициянинг Қора-қалпоғистон отрядига атоқли этнограф Т. А. Жданко раҳбарлик қилди. Бу олим қорақалпоқларнинг тарихий этнографиясига бағишланган ажойиб асар ёзди. Отрядда маҳаллий этнографлардан С. Камолов, Пусбергенов ва Шеликеновлар иштирок этдилар.

Атоқли тарихчи-этнографлар А. Ю. Якубовский, А. А. Семёнов ва П. П. Ивановлар ўзбек халқининг келиб чиқиши ва этник таркиби масалаларига ўзларининг чуқур мазмунли асарларида кенг ўрин берганлар. Бу муҳим масалаларни ёритишда Р. Г. Мўминова ва Б. А. Ахмедовлар ҳам маълум ҳисса қўшганлар. Тарих ва археология соҳасида қилинган илмий ишлардан кенг фойдаланган М. Вахобов ўзбек халқи этнографиясига оид асарни яратди.

Миллий масала ҳар доим долзарб бўлиб келган. Ҳар бир халқнинг миллий шаклланиши, этник умумийлиги ва хусусиятлари, ўзаро яқинлашуви каби масалаларни чуқур тушуниш учун айрим этнографик гуруҳларни ҳар томонлама ўрганиш зарур. Ўзбекларнинг айрим қабила ва уруғларини тақиқ қилишда этнографлардан В. Г. Машкова, К. Л. Задиҳина, К. Шониёзова, Т. Файзиевларнинг илмий ишлари диққатга сазовордир.

Ўзбекистон тарихига оид кўп томли йирик илмий асарни этнографияга бағишланган бўлимлари фаннинг сўнгги ютуқлари асосида мутахассис тадқиқотчилар томонидан ёзилаган *“Жаҳон халқлари”* сериясида босилиб чиққан икки томли *“Ўрта Осиё ва Козогистон халқлари”* номли монументал илмий асар деярли бутун этнографик тадқиқотларининг ютуқларини ўзида мужасамлаштирган. Асарнинг *“Ўзбеклар”* номли бобини ёзиш ва таҳрир қилишда маҳаллий этнографлардан О. А. Сухарева, М. А. Бекжонова, И. Жабборов ва бошқалар қатнашган.

Ўзбек халқининг этнографиясини ўрганиш мустақиллик қўлга киритилгандан сўнг янги босқичга кўтарилди.

Эндиликда ўзбек этнографлари олдида инсониятнинг порлоқ келажаги бўлган ёш авлодни ўлка тарихига эътиборли ва муҳаббат нуқтаи-назарида бўлиш каби ҳис туйғуларни сингдириш маъсулияти турибди.

Бу вазифа мактабларда албатта, ўлкашунослик тарихи тўғарақлари орқали амалга оширилиб борилади, албатта.



Топономика ҳақида тўхталадиган бўлсак, топономика географик номларнинг киши исmlарининг келиб чиқишини ўрганадиган фан сифатида майдонга келди. Топономикани “*Замин тили*” деб аташади. Топономик термини латин тилидан олинган бўлиб “топон” жой ва “анома” ёки “онима” ном, умуман жой номини ўрганидан фан деган маънони билдиради. Географик номлар ва замин қарида ётган, ўрганилмай ётган номлар, инсонларга қўйилган исmlар, топономикани ўрганиш манбаи ҳисобланади.

Микро топономика микро объектларни номларини тадқиқ қилади.

Ҳозирги вақтда топономика фақат йирик объектларнинг номларинигина эмас, балки микро объектларни ҳам номларини ўрганмоқда.

Географик терминлар топономик штабига кирмайди. Аммо улар топономикани ўрганишда катта аҳамиятга эгадир. Номсиз “объект” топоним эмас. Топономика географик объектларни эмас, балки уларнинг номларини ўрганади. Топонимлар бир вақтнинг ўзида тилшунослик тарихий ва географик фактлар ҳисобланади, ҳамда манба сифатида муҳим аҳамият касб этади.

Топономиканинг турли хусусиятлари тилшунослик, тарих, географик археология ва бошқа фанлар билан алоқасига боғлиқдир. Топономик материалларни тадқиқ қилинаётган тарихий маълумотлар, айниқса археологик текшириш натижаларига суянган ҳолда иш кўриш зарур. Чунки топономика кўпинча тарих далилларга ва исботларга муҳтождир. Масалан, бирор ёдгорликни номини ўрганиш учун албатта уни қайси даврда яратилганлигини ва нима сабабдан шу ном берилганлигини тарихий давр шarti нуқтаи назаридан тадқиқ қилиш талаб қилинади.

Топономика методологиясига мувофиқ уни фан сифатида ўрганишда қуйидаги

асосий талабларни ҳисобга олиш лозим:

- топонимларни пайдо булишига доир маълумотлардан фойдалана-нинш;
- номларнинг мавжуд бўлган барча формаларини аниқлаш;
- ном ва терминларни ўша жой номи билан боғлиқ ҳолда танлаш ва энг муҳимларини ўрганиш зарур.

Топономик асослар вақт, манбалар ва йуналишлар буйича жойларга аҳолининг кўчишини ўрганиши меъёрига боғлиқ. Топонимлар аниқ тарихий жараён, мисол учун аҳолининг кўчиши маданий иқтисодий ва тил муносабатлари вужудга келади ҳамда тарқалади. Топономика жамиятни муҳим воситаси бўлган тилини, экономикаси, маданияти ва тарихий тараққиётини ўрганиш жараёнида ўсиб ривожланиб боради.





Топономик номлар манбаи ва уларни ўрганишда кўлланиладиган метод ва уларнинг тўғрилигини аниқлаш мақсадида: ёзма ва бошқа манбаларни, кўл ёзмалар, архив материаллари, хаттотлар кўчириб ёзилган китоблар, аҳоли яшаган чегараларни акс эттирувчи бош ва махсус карталар ва экспликация карталари билан солиштириб чиқилади.

Топономикада ҳам моддий ва маданий ёдгорликлар ўрганилгандек оддийдан муракабга яъни бугунги кундан асрлар ичкарасига кириб боради. Билиш муракаб процессдир.

Топономика ўзи объектни ёшини ҳам аниқлайди. Ўз навбатида топономик номлар тарих учун ҳам бебаҳо манбадир. Географик номлар узок муддатли бўлиб маълум территориядаги у ёки бу халқларнинг тили ҳақида гувоҳлик беради.

Топономик материаллар йиғишда ва жой номларини келиб чиқишини ўрганишда этнография ҳам катта роль ўйнайди. Ҳозирги вақтда топонимлар жой номларини фақат этнологик ва анъанавий жиҳатдан эмас, балки сўз яшаш жиҳатдан ҳам таҳлил қилмоқдалар.

Ўрта Осиё, жумладан, Ўзбекистон топонимларини ўрганиш ҳам узок тарихга эга.

Бу жиҳатдан Маҳмуд Қошғарийнинг *“Девонул луғатул турк”* Наршахийнинг *“Бухоро тарихи”* З.М.Бобурнинг *“Бобурнома”* асарлари катта аҳамиятга эга. Республика жой номларининг келиб чиқиш тарихини этнонимларини бирор халқ, миллат, қабила, элат, уруғ аймақ номларини ўрганувчи ҳамда географик терминларни ўрганишда ўзбек олимлари жуда катта ҳисса кўшдилар.

Топономикани ўрганиш материаллар тўплашдан бошланади. Топономик материаллар йиғиш ишини, бошлашдан аввал, материалларни қандай ва қаердан тўплаш ва кимлар билан қандай мавзуда суҳбатлар ўтказишнинг ҳеч бўлмаганда тахминан иш режа ва дастури ишлаб чиқилиши лозим. Мана шу режа ва дастур юзасидаги пухта тайёргарлик ишлари олиб борилади, сўнг дала тадқиқот ишларига эътиборни қаратади.

Сўраш ва суҳбат натижасида олинган материалларни тадқиқ қилишда топономик материаллар бўйича кортотекалар, кейин шу асосида луғатлар тузилади. Кейинчалик тадқиқотлар фактларни ҳисобга олган ҳолда бир типдаги оммавий топонимларни синчиклаб ўрганиш катта аҳамиятга эгадир. Тадқиқ қилинган ва



тўпланган топономик материаллар ўлкашунослик музейларида сақланади. Шунингде, махсус кутубхоналарда алоҳида бўлим сифатида ҳам сақланади.

Топономик материаллар тўплами кўпинча шу ўлка тарихини ўрганиш иши билан параллел ҳолда олиб борилади.

Тарих ва география ўқитувчилари топономикани ўрганиш жараёнида тилшуносликка оид бўлган материаллар улар билан биргаликда ёки уларнинг бевосита маслаҳатлари билан ҳал қилсалар жуда яхши натижа берар эди.

Ўлка тарихини яхши ўрганмай туриб, топономикадан ўлкашуносликни муҳим манбаи сифатида фойдаланиш ниҳоятда қийин. Ўлкашунослик билан шуғулланадиган ўқитувчилар топономикага доир адабиётлар билан яхши танишиб чиқишлари керак. Ўзбекистон тарихига доир топономик материалларни ўрганишда топономик ва геофик луғатлардан фойдаланиш мумкин.

Энди Ўзбекистон республикасига тегишли бўлган топономик жой номларини айримларини санаб ўтамиз:

Марғилон Фарғона вилоятидаги қадимги шаҳар. Дастлаб Марғилон “**Маргинат**” деб аталган. Марғилон этимологияси *Марг*, *Мурғоб*, *Маргон*, *Марғрибита*, *Марғуб* каби топонимлар этимологияисга ўхшаш бўлиб тожикча “**Марг- ўтлоқ**” деган сўздан олинган деб тахмин қилинади. **Марг** сўзи қадимги сўғд тилида “*булоқ*” маъносини ҳам англатади.

Жиззах- Ўрта Осиёдаги энг қадимги шаҳарлардан биридир. Бу қалъани асли номи *Диззак* X асрларда ҳам шундай деб аталган. *Диз* қадимги суғд тилида “*қалъа*” “*истеҳком*” демакдир. “*Ак*” эса биздаги “*ча*” кўшимчасига тўғри келади. Демак *Диззак-қалъача* демакдир.

Регистон Самарқандда, Регистон номи билан юритиладиган бозор ва арк мавжуд, ва *рег* тожикча қум *истон- жой ёки қумлик жой* деган маънони англатади.

**Бешбола** ўзбек уруғларидан йирик бир шаҳобчасининг номи республикамизда бешбола номли бир неча топонимлар бор.

**Оқтепа**- бу сўз “**дехқон**” сўзи билан бевосита алоқадор. Дехқон термини V-VI асрларда пайдо бўлган. Дехқон ўрта асрларда йирик феодал ҳисобланган. Одатда феодал дехқонлар, тўғон бошида атрофи девор, хандақлар билан тўсилган мустаҳкам кўрғонларда яшаганлар. Бундай кўрғонларнинг харобалари ҳозирги вақтда оқ тепалар деб юритилади. Масалан: Тошкент шаҳрида 8 та оқтепа мавжуд.



**Найман** – ўзбек, қозок, қорқалпоқ, қирғиз, нуғой ва олтой халқларининг таркибига қирган йирик қабила уюшмаси, ўзбек найманлари Зарафшон воҳаси, Фарғона водийси ва Хоразмда яшаганлар. Ҳозирда Ўзбекистонда мазкур номлар билан аталувчи қишлоқлар мавжуд.

Шундай қилиб, келтирилган тарихий географик атамаларнинг номи топонимларга асосланиб турли туман номларнинг баъзи бир гурунпларига мисол келтирдик холос.

Агар ўқувчи ёки талаба ўз қишлоқ ёки тумани территориясидаги номларни келиб чиқиши билан қизиқса, топонимик маълумотларга яна ҳам муружаат қилиши лозим бўлади. Бу борада ҳар бир мактабнинг тарих фани ўқитувчиси томонидан ташкил қилиниб ўтказилаётган “Ўлкашунослик тарихи” тўғарақларинг аҳамияти ва роли каттадир.

#### Адабиётлар:

1. Каримов И. А. Ватан саждагох каби муқаддасдир. Т. «Ўзбекистон» 1996 йил.
2. Каримов И. А. Ўзбекистон: Миллий истиклол, иқтисод, сиёсат, мафкура. Тошкент «Ўзбекистон» 1996 йил.
3. Қориев С. Географик номлар маъносини биласизми? Т.70
1. Набиев А. Тарихий ўлкашунослик Тошкент ўқитувчи 1978 йил.
2. Сулаймонова Ф. Шарқ ва Ғарб. Тошкент. “Ўзбекисон» 1997 йил.
3. Чориев З Тарихий атамаларни қисқача изохли луғати Тошкент. 1999й.
4. Жаббаров И. “ Ўзбек халқ этнографияси” Тошкент. 1964й.

## Amir Temurning jahon tarixida tutgan o'rnini va roli

Tuychiyeva Nigora Salimjonovna  
Surxondaryo viloyati Denov tumani  
1-maktab tarix fani o'qituvchisi

**Annotasiya.** Amir Temur. Amir Temurning jahon tarixida tutgan o'rnini va roli. «Ahmad Zakiy Validiy asarlarining tartibi» kitobi. Amir Temur davri manbashunosligi. Temur yurishlari va temuriylar tarixi.

O'zbekiston Respublikasi davlat mustaqilligini qo'lga kiritgach, vatanimiz tarixini yana ham chuqurroq o'rganish imkoniyati vujudga keldi. Sal kam bir yarim asr davom etgan, dastlab rus podshosi, so'ngra bol'sheviklar o'rnatgan sho'ro saltanatining mustamlakachiligidan ozod bo'lish katta tarixiy voqea bo'ldi. Uning aks sadosi mamlakatning siyosiy, iqtisodiy va milliy qadriyatlarini, o'zlikni anglash, ayniqsa, tariximizga bo'lgan munosabatda ham yaqqol ko'rinib turibdi. O'zligini anglashga bel bog'lagan har bir xalq va millat avvalo buyuk ajdodlari, siyosiy, harbiy arboblari va ulug' allomalarining mamlakat qolaversa jahon tarixida tutgan o'rnini, xizmatlarini e'zozlashni o'rniga qo'yadi, boshqalarga ham uni e'tirof ettiradi. Biz tutgan bu yo'l buyuk sohibqiron Amir Temur, Ahmad Yassaviy, Iso at-Termiziy, Imom al-Buxoriy, Najmiddin Qubro, Ahmad Farg'oniy, Mirzo Ulug'bek, Bobur va boshqa allomalarimizning tavallud topgan sanalarini nishonlashda o'z isbotini topdi.

O'zbekiston Respublikasini XXI asrda jahonning ilg'or va etakchi davlatlari qatorida bo'lishini ta'minlashga qodir va qobil izdoshlarga ehtiyoji kun sayin ortib bormoqda. Ular ona Vatan-O'zbekiston manfaatlarini har jihatdan, chunonchi siyosiy, iqtisodiy, harbiy, ma'naviy-ruhiy himoya qila oladigan salohiyatga ega bo'lishlari lozim. Buning uchun nafaqat hozirgi zamon dunyoviy ilmlarini, balki o'tmishda o'tgan buyuk bobolarning hayoti

va faoliyatini mukammal bilishlari shu kunning asosiy talabi hisoblanadi. Bularni egallamay turib biror bir shaxs komillik darajasiga erisha olmaydi.

Tarixda o'tgan buyuk shaxslarimiz, ayniqsa. Amir Temurning hayoti va faoliyati bunda asosiy mezon bo'la oladi. Uning har qanday mushkul siyosiy, harbiy, diplomatik vaziyatlardan chiqib keta olish zakovati, mardligi, jasorati, vatanparvarligi, topqirligi, temir irodaviy xususiyatlari avlodlar uchun ibrat, hayot maktabi, vatanga xizmat qilish namunasi bo'lib qolishi lozim.

Endigi gap ana shunday bemisl va betakror, butun jahon e'tirofiga sazovor bo'lgan buyuk siyosiy va harbiy arbob, fan vak madaniyat homiysi sohibqiron Amir Temurning hayotini chuqur va zehn bilan o'rganishda qolgan. Yoshlarimiz uni qanchalik mukammal o'rgansalar, undan shunchalik saboq oladilar. O'zbekistonning sobitqadam, jasur, aql-idrokli ona vatan qudratini jahonga ko'z-ko'z qilishga qodir va xos fidoiy farzandlari bo'lib etishadilar.

Vatanimiz va davlatchiligimiz tarixida buyuk sohibqiron Amir Temur alohida o'rinda turadi. Ulug' bobomiz shaxsining murakkabligi munozarali muammo emas. Shu boisdan ham Amir Temurga baho berganda uni bir xil andoza va o'lchov bilan baholab bo'lmaydi. Uning to'g'risida keragidan ortiqcha ko'p kitoblar, maqolalar, esdaliklar, sahna asarlari yaratilgan. Ammo ular bir-biriga o'xshamaydi, bir-birini inkor etadi. B uyozma manbalarning ba`zilarida Temurning ijtimoiy-siyosiy va davlat faoliyati xolisona va ilmiy nuqtai nazardan yoritilgan bo'lsa, boshqa birovlarida g'arazlik, ochiqdan-ochiq dushmanlik, ko'rolmaslik jarayonida turib, sub`ektiv fikr va xulosalar ilgari surilgan. Bunday manba asarlarining mualliflari ulug' bobolarimiz Amir Temurni «qonxo'r», «bosqinchi», «kallakesar», «o'g'ri» va hakoza deb tuhmat qiladilar. Masalaning eng ayanchli va mudhish tomoni shundaki, G'arbiy Evropaning ilg'or mamlakatlari Angliya, Frantsiya, Germaniya va boshqalarda ilm-fan va davlat arboblari Temurga ijobiy baho berib, ilmiy, badiiy va sahna asarlari yozganlar, uni e'zozlab o'quv yurtlari dasturlariga kiritganlar va muzeylar tashkil etganlar. Masalan, nemis olimi Dagenxard 1913 yildayoq Ovrupa sharqshunoslarining Amir

Temur va temuriylar davriga bag'ishlangan asarlar ro'yxati bibliografiyasini chop etgan edi.

Taniqli frantsuz olimlari L. Keren «Temerlan yoxud sohibqiron salatanati» va J. Ru «Temerlan» nomli kitoblarida har biri amir Temur haqidagi 100 dan ortiq asar ro'yxatini keltirgan bo'lsalar, «Ulug'bek astranomiya sultoni» (Parij-1994) nomli to'plamda 40 asr, «Samarqand 1400-1500: Temerlan poytaxti: saltanat va uyg'onish yuragi» (Parij-1995) nomli asarda 27 kitob haqida ma'lumot berilgan.

Abdulhay Habibiyning 1974 yili Tehronda nashr etilgan 1018 sahifadan iborat «Temur davri san'atlari» nomli asari Amir Temur va temuriylar sulolasi tarixi, majaniyati va san'atiga oid kitob va risolalar ro'yxati hamda dunyoning qaysi kutubxonalarida saqlanayotganligi bilan tanishtirishga bag'ishlangan.

«Ahmad Zakiy Validiy asarlarining tartibi» kitobida 23 asar va kitob ko'rsatilgan (Yosh Leninchi gazetasi 1991 yil 1 iyun') yoki N. Muhiddinovning «Temuriylar tarixi-xalqimiz tarixi» maqolasida temuriylar sulolasi to'g'risidagi 44 dan ortiq manba, asarlar ro'yxati berilgan (Fan va turmush 1992 yil 11-12 sonlar).

Akademik B. Ahmedovning «Tarixdan saboqlar» va «Amir Temur» asarlarida sohibqiron va temuriylar sulolasi haqida ko'pgina tarixiy hamda hozirgi zamonda chop etilgan kitoblar tahlil berilgan.

Rus sharqshunoslari ham XIX asrning II-yarmidan Amir Temur shaxsini o'rganishga astoydil kirishganlar. eng avvalo bir qancha xorijiy davlatlarda chiqqan asrilar rus tiliga tarjima qilingan. Masalan, taniqli sharqshunos olim N. Ostroumovning tashabbusi bilan va uning rahbarligida frantsuz tilidan tarjima qilingan «Temur tuzuklari» ni va e. M. Langleyning «Temur hayoti» nomli asarlarini ko'rsatish mumkin. Bulardan tashqari Kastiliya qirolining elchisi Rui Gonsales de Klavixoning «Amir Temur saroyiga sayohati kundaliklari» 1990 yili Moskvada «Nauka» nashriyotida qayta nashr etildi.

N. Likoshin o'zbek tilidan Amir Temurning «Tarjimai holi»ni 1894 yilda rus tilida nashr qilgan.

T. N. Granovskiy, M. I. Ivanin, D. N. Logofet, L. Zimin, I.I. Umnyakov va boshqa bir qator rus sharqshunoslari Amir Temurning sarkardalik mahoratiga e'tibor berilgan maqolalarni chop ettirishgan. Rus temurshunosligida ayniqsa, salmoqli o'rinni mashhur akademik V. V. Bartol'dning chuqur tadqiqotlari «Turkiston mo'g'ul istilosi davrida», «Ulug'bek va uning davri» kitoblari, hamda taniqli sharqshunos A. Yu. Yakubovskiyning «O'zbekiston xalqlari tarixi» ning Amir Temur va temuriylarga bag'ishlangan bo'limi, uning hammualliflikda B. D. Grekov bilan yozgan «Oltin O'rda va uning qulashi» va boshqa bir necha maqolalari muhim o'rinni egallaydi.

Bu va bir qator ko'zga ko'ringan temurshunoslarning maqolalari 1922 yili nashr etilgan katta hajmli to'plamda berilgan.

Vatanimiz va davlatchiligimiz tarixida sohibqiron Amir Temur alohida o'rinda turadi. Ulug' bobomiz shaxsining murakkabligi munozarali muammo emas. Shu boisdan ham Amir Temurga baho berganda uni bir xil andoza va o'lchov bilan baholab bo'lmaydi.

Shuni chuqur taassuf bilan ta'kidlamoq lozimki, XX asrning 60-80 yillarida markscha-lenincha mafkura tayziqi ostida bo'lgan ayrim sovet tarixchi olimlari Amir Temur shaxsini «faqat qora ko'zoynak orqali» talqin etadilar. Ular Amir Temur bobomizni «qonxo'r», «bosqinchi», «kallakesar», «o'g'ri» va h. k. deb atadilar.

Sobiq sho'rolar davrida markscha-lenincha mafkura hukmronligi tufayli Amir Temur haqida ijobiy fikr bildirilgan asar yoki maqola yozish u yoqda tursin, buyuk vatandoshimizning hatto nomini ham tilga olish ta'qiqlab qo'yilgan edi. Amir Temurning nomi faqat qora bo'yoqlarda o'quv qo'llanmalari va darsliklarga kiritildi.

Amir Temur va temuriylar sulolasi tarixini chuqur bilish nima uchun zarur?

Birinchiidan, o'z tarixini, nasl-nasabini, merosini bilmagan millatning kelajagi bo'lmaydi. CHunki har bir xalqning o'z tarixi mavjud. O'z tarixini bilmagan, uning ijobiy va salbiy



tajribalarini o'rganib, tegishli xulosalar chiqarmagan xalq bugungi hayotning qadrini va muammolarini tushunib eta olmaydi, o'z kelajagi haqida aniq tasavvurga, puxta ishlangan dasturga ega bo'la olmaydi. Biz kelajagi buyuk O'zbekistonni barpo etishga kirishgan ekanmiz, bobokalonimizning ulug' hayoti va faoliyati bizga katta ishonch, intilish, qattiyat va kuch-quvvat baxsh etadi.

Ikkinchidan, Amir Temur va temuriylar tarixini har tomonlama chuqur o'rganish faqat ilmiy va ma'rifiy ahamiyat kasb etib qolmasdan, tarbiyaviy va amaliy ahamiyatga ham egadir. Bu davrda shikllangan va rivojlangan tarix saboqlaridan mustaqillik yo'lida foydalanish zarur.

Tarix har bir insonni o'z vataniga muhabbat, sadoqat, o'z xalqining o'tmishi qaqida aniq tasavvurga ega bo'lish, uning hozirgi kuni va kelajagi bilan g'ururlanish ruhida tarbiyalashning muhim vositalaridan biridir. Shu boisdan Amir Temur va temuriylar davri tarixini o'rganish va tahlil qilish hozirgi kunda ham o'z ahamiyatini yo'qotmagan.

Bularni Amir Temur tarixi saboqlari deb atash mumkin. Saboqlarning eng asosiysi quyidagilardir:

Birinchisi, Amir Temur 150 yil qaramlikdan so'ng, o'zbek milliy davlatchiligining mustaqilligini tiklagan, mamlakat va mintaqalarni birlashtirgan, o'z zamonasi uchun dunyo miqyosidagi taraqqiyparvar markazlashgan davlat boshqaruv tizimini yaratgan.

Ikkinchisi, sohibqiron o'z saltanatida tinchlik, osoyishtalik va barqarorlikni ta'minlashga eng asosiy vazifa deb qaragan va bu borada barcha choralarni ishga solgan. Buning natijasida iqtisodiy, madaniy va siyosiy sohalarda ulkan yutuqlarga erishilgan. Bu zotning adolatli, xalqparvar siyosati natijasidir. Bunday siyosat tufayli xalq bilan davlat o'rtasida o'zaro hamkorlik, bir-birini qo'llab—uvvatlash yuzaga kelgan, davlat butun choralar bilan o'z fuqarolari haqida g'amxo'rlik qilgan. Aholiga jabr-zulm o'tkazganlarni, o'g'ri-talonchilarni, bosqinchilarni qatti- jazolagan, xalq esa bunga javoban Amir Temur olib borgan siyosatni qo'llab-quvvatlagan, u o'rnatgan qonun-qoidalarga rioya etgan.





Uchinchi, Amir Temur dehqonchilik, hunarmandchilik, ichki va tashqi savdoni rivojlantirish uchun zarur shart-sharoitlar yaratgan. Uning hukmronlik davrida va shundan keyin mulkchilik munosabatlari, soliq tizimi taraqqiy etgan.

To'rtinchi, Amir Temur fan va madaniyat ravnaqiga keng imkoniyatlar yaratgan, din peshvolari olimlar, san'atkorlar, me'morlar, yozuvchilar, shoirlarga alohida qamxo'rlik ko'rsatib turgan. Bunday siyosatning natijasi o'laroq sharq uyg'onish davrining ikkinchi bosqichiga asos solingan.

Beshinchi, Amir Temur mohir va muzaffar sarkarda sifatida mamlakatning mudofaa qudratini ta'minoti, uni qurollantirish, harbiy intizom masalalariga alohida e'tibor bergan.

Oltinchi, Amir Temur saltanatning barcha mintaqalaridagi haqiqiy ahvol, mahalliy amaldorlarning xalqqa munosabati, bozorlardagi narx-navo, joylardagi tartib intizom haqida anih, to'g'ri ma'lumotga ega bo'lishga katta e'tibor bergan. Buning uchun maxsus axborot to'plovchilardan, aloqa xizmatchilaridan, joylarga topshiriq bilan yuboriladigan ishonchli vakillardan foydalangan. Sohibqiron bevosita xalq bilan uchrashib turgan, xalqning arz va shikoyatlarini bevosita ko'rib va eshitib hal qilgan.

Ettinchi, Amir Temur mansabdor shaxslarni tanlash, ularni joy-joyiga qo'yish, ular faoliyatini nazorat qilish masalalariga katta e'tibor bergan. Biror kishini u yoki bu lavozimga tayinlashdan uning nasl-nasabini, bilimini, qobiliyatini, hayotiy tajribasini, ahloqiy hislarini, o'z kasbiga, vataniga, xalqiga sadoqatini hisobga olgan. Mansabdorlar faoliyatiga baho berishda xalqning ular haqidagi fikri, adolat va insof bilan ish ko'rishlari, masalalarni qonuniy hal qilishlari asosiy me'yor bo'lib xizmat qilgan.

Sakkizinchi, Amir Temur saltanatida davlat ahamiyatiga molik masalalar kengashlarda maslahatlashib hal etilgan. Sohibqiron va temuriylar o'z atrofiga olimu-fuzalolarni to'plab, davlatni boshqarishda ular bilan bamaslahat fikrlarini hisobga olib ish ko'rganlar.

To'qqizinchi, Amir Temur shariat va «Tuzuklar» asosida jamiyat huquqiy hayotini boshqarishni yo'lga qo'ygan.



O'ninchisi, Amir Temur jamiyat rivojida barcha ijtimoiy tabaqalar faoliyatini nazarda tutgan va ularning manfaatini hisobga olgan va ta'minlagan.

O'n birinchisi, Amir Temur o'z davri shart-sharoitlariga ko'ra tashqi siyosatda qat'iy, faol hamda maqsadga muvofiq harakat qilib, o'z saltanatini jahon miqyosiga olib chiqqan.

O'n ikkinchisi, Amir Temur saltanatida ibratli, ijobiy jihatlar, tadbirlar hukm surganligi bilan bir qatorda illatlar, qonunbuzarliklar, haqsizliklar, hatto yovuzliklar ham bo'lgan. Zotan bu xalqimiz o'tmishida tarixiy va siyosiy voqealarga, qarama-qarshiliklarga eng boy davrdir. eng asosiysi, bu davrni yoritishda bir tomonlikka-faqat ijobiy va salbiy jihatlarni bo'rttirib ko'rsatishga harakat qilmaslik zarur. Umuman, Amir Temur va temuriylar tarixiga har tomonlama, ilmiy, umuminsoniy nuqtai nazardan yondoshish va baho berish kerak.

Amir Temur va temuriylar sulolasi tarixini o'rganish shuni ko'rsatadiki, har bir mustaqil davlat o'zining milliy mafkurasiga ega bo'lishi shart. Busiz tom ma'nodagi milliy davlatning bo'lishi mumkin emas. Shuning uchun milliy istiqlol mafkurasini shakllantirishda amir Temur saltanati va nazariy, amaliy va tarbiyaviy ahamiyatga egadir.

### Amir Temur davri manbashunosligi

Amir Temur va temuriylar davriga oid arab tilidagi yozma manbalar sirasida arab tarixchisi ibn Arabshohning (1389-1450) «Ajoyib ul maqdur fi tarixi Taymur» («Temur tarixida taqdir ajoyibotlari») nomli asari alohida o'rin tutadi. Asar ko'proq «Temur tarixi» nomi bilan keng tarqalgan. Saroy tarixchilarining ko'pgina asarlaridan farqli bu kitob qudratli, mustaqil, katta saltanat yaratgan Amir Temurning hayotini xolis va bir qadar tanqidiy ravishda yozilgan noyob yodgorlikdir. Ibn Arabshoh uzoq yillar Samarqandda yashagan (1401-1408), shu erda to'laqonli ma'lumot olgan va Amir Temur saroyiga yaqin bo'lgan. Hukmdorlarning unga munosabatini muttasil sezib turgan. Muallifning o'zi ma'lumot berishicha, bu asariga manba bo'lib uning shaxsiy mushohada va xotiralari, Amir Temurning yurishlarida ishtirok etgan arboblarning hikoyalari xizmat qilgan. 1436 yilda yozilgan Ibn Arabshohning bu asari Amir Temur va temuriylar davriga oid frantsuz, lotin, ingliz va g'oyatda qisqartirilgan holda turk tillariga tarjima qilingan. Afsuski ushbu



tarjimalarning hammasi tegishli ilmiy izohlarsiz bajarilgani uchun ham ularni ilmiy jihatdan mukammal deb bo'lmaydi. Ibn Arabshohning asari U. Uvatov tomonidan, 1992 yilda Toshkentda 2 jildda keng tarzda ilmiy izohlar bilan o'zbek tilida nashr etildi. Ibn Arabshohning bu asari Amir Temurning hayoti va faoliyati haqidagi qimmatbaho ma'lumotlarni qamrabgina qolmay, unda o'sha davr madaniy hayoti to'g'risida ham muhim faktlar keltirilgan. Muallifning o'sha davrda yashab ijod qilgan mashhur olimlar, munajjimlar, muhaddislar, tabiblar, turli kasb va hunarmandlarning mohir ustalari, o'sha zamonda keng ko'lamda qo'llanilgan uyg'ur yozuvi haqidagi ma'lumotlari alohida ahamiyat kasb etadi.

Ibn Arabshoh asarining maxsus bir bo'limi amir Temurning yuksak insoniy fazilatlari va alohida xislatlariga, sohibqironning tashqi siyosi va odatlariga bag'ishlangan bo'lib, bu tarzda ma'lumotlar o'sha davrga oid boshqa manbalarda uchramaydi. Shu bilan birga XV asrda yashagan arab tarixchilarining ko'pgina asarida Amir Temurning faoliyati, uning misr mamlakatlari sultonlari azqZahir Barquq va nosir Faraj, shuningdek ularning Suriyadagi noiblari bilan o'zaro munosabatlari haqidagi ko'pgina ma'lumotlar keltiriladi. Ushbu asarlarda Amir Temur va turk sultoni Boyazid va Misr sultonlari o'rtasidagi munosabatlarga doir ko'p ma'lumotlar berilgan. Mana shu asarlar jumlasiga Ibn Xoldun (1372-1449), Badruddin al-Ayniy (1360-1451), Taqiyuddin al-Maqriziy (1364-1442), Shahobiddin al-Qalqashandiy (1355-1418), Ibn Xajar al-Asqaloni (1372-1449), Shamsuddin as-Saxoviy (1427-1497), ibn Tag'riberdi (1411-1469), Ibn ash-Shihna (1348-1412), Jaloluddin as-Suyutiy (1445-1505), Sarimuddin Ibn Duqmoq (1349-1406), Nosiruddin Ibn al-Furot (1336-1404), Ibn Iyos (1448-1524) va boshqa qator tarixnavislarning asarlarini ko'rsatish mumkin.

Amir Temur hayoti va faoliyati to'g'risida sharq tillarida ko'pgina asarlar yaratilgan. Ushbu qo'lyozma asarlarning bir qismi Turkiya kutubxonalarida saqlanadi. Masalan, Hofizi Abruning «Zubdat ut-Tavorix» (Tarixlarning qaymog'i) asarining bir qo'lyozmasi hozir Istambulning eng yirik kutubxonasi Sulaymoniyada saqlanadi. Inv. № 4371.

Rashididdin Fayzullohning Amir Temur yurishlari to'g'risida hikoya qiluvchi «panjgona» asari To'pqapi saroy kutubxonasida saqlanadi. Ushbu qo'lyozma asar Sulayomoniya kutubxonasining o'zidagi Ahmad Solis fondida inv.№ 2937 «Nasabnomai muluk» (Podsholar nasabnomasi) nomi bilan mavjuddir.

Olim al-Haj Abdul G'ofur Kerimiyning «Umdot ut-Tavorix» (tarixlarning tayanchi) kitobi Amir Temurga bag'ishlangan. Ushbu asar yirik olim Najab Osim tomonidan Usmon Tarixi jamiyati to'plamiga ilova sifatida nashr qilingan (1913y).

Shuningdek Turkiyada birin-ketin nashr etilib, ham G'arbda, ham Sharqda paydo bo'lgan va ilm ma'rifat ahli orasida keng tarqalgan quyidagi kitoblarni ko'rsatish mumkin.

Tarjimon Najoti Luchal tomonidan Turk tiliga o'girilgan Nizomiddin Shomiyning «Zafarnoma» asari. Zakiy Validiy To'raqo'rg'onning «Tahqiq nasab Amir Temur» (Amir Temur shajarasi to'g'risida tadqiqotlar), professor A.A. Semyonovning Temur va temuriylarga bag'ishlangan Go'ri Amir maqbarasi naqshlari to'g'risida «Dahmadagi yozuvlar» bo'lib, uni turk tiliga Abdul Qodir inon tarjima qilagan. V.V. Bartol'dning 1927 yilda turk tiliga tarjima qilingan va Istanbulda chop etilgan «O'rta Osiyo tarixidan saboqlar», Tohir o'g'li Oqdos tomonidan turk tiliga tarjimak etilib, 1930 yilda Istanbulda e'lon qilingan. Shuningdek «Ulug'bek va uning zamoni» va boshqa ko'pgina asarlarni ko'rsatish mumkin. Keyinroq, 1965 yilda anqarada F. Talerning Turkiyalik olim Ahmad Otash tarjimasida «Temuriylar davrida tarix fani» chop qilingan.

Amir Temur yurishlarining guvohi-tarixchi olim Toj Salmoniy o'z davrida fors tilida «tarixnoma» kitobini yozgan. Tarixchining ushbu kitobini Izmir shahridagi egey universitetining professori Ismoil Og'a turk tiliga ag'darib 1988 yili Anqarada nashr qilgan.

Uzoq yillardan buyon Temur yurishlari va temuriylar tarixini o'rganish bilan shug'ullanayotgan taniqli tarixchi ismoil Og'a 1991 yili anqarada Turkiya tarixchilari jammiyatida «Temur va uning davlati» degan ilmiy asarini e'lon qilib, unda Temurning yurishlarini batafsil tasvirlaydi, ulug' sarkarda vafotidan keyin temuriylar orasidagi ichki ziddiyatlarni ochib beradi.

Yirik turk olimi Zaki Validiy To'g'on «Buyuk turk hukmdori Shohrux» kitobini e'lon qilgan. Turk olimi Sulaymon Fohmiy esa, 1843 yilda Davlatshoh Samarqandiyning «Tazkirot ush-Shuaro» kitobini turk tiliga tarjima qilib, Istambulda nashr qiladi.

Yuqorida aytganimizdek, jahon sharqshunosligida 600 yildan beri Amir Temurga bag'ishlangan ko'pdan-ko'p tarixiy ilmiy va badiiy asarlar, risola va maqolalar chop etib kelindi. Avvalambor, bu sohibqiron bilan zamondosh va bevosita muloqotda bo'lgan, uni ko'rgan yoki eshitgan mualliflarning asarlari, sharqona tarixnavislik an`analariga rioya qilib bitilgan solnomalardir.

Bunday asarlar qatoriga sharqning mashhur olim va adiblaridan Sharofuddin Ali yazdiy va Nizomiddin Shomiyning «Zafarnoma»lari, Ibn Arabshohning «Amir Temur tarixi» Hofiz Abro'ning «Tarix sirasi», G'iyosiddin Alining «Temurning Hindistonga yurish kundaligi», Mirxondning «Sofldik bog'i», Muiniddin Natanziyning «Tarixlar» saylanmasi va asarlar kiradi. Ammo Amir Temur zamondoshlari qalamiga mansub barcha asarlarni birdek ob`ektiv xolis yozilgan deb bo'lmaydi.

Islomiy olimlar asarlarida Amir Temurning bir-biriga qarama-qarshi ikki xil obrazi mavjud. Birinchisi-go'yo Amir Temur atrofdagilarga qo'rquv va dahshat soladigan berahm, qattiqqo'l hukmdor va sarkarda. U o'z maqsadiga erishishda har qanday imkoniyatni, bu unga qimmatga tushsa ham, qo'ldan boy bermaydi, o'z qo'li ostidagilar hayotini yaxshilash, mazmunli qiziqarli qilish haqida tashvish chekmaydi, zero, uning tasavvurida hayot bu omad, mehnat va doimiy kurashdir.

Ikkinchisi-aql-farosatli, adolatli hukmdor, u yomonlik va axloqsizlikni ko'rishga ko'zi yo'q, cheksiz harbiy talant sohibi. U harbiy harakatlar olib borish texnikasini bekamuko'st biladi. Amir Temur davlatchilik, fan va me'morchilik rivojiga katta hissa qo'shgan insondir.

Birinchi obraz ko'proq arab va forsiy manbalarda keng tarqalgan. Bu narsa ko'proq birinchi navbatda amir Temurning Movarounnahr davlatini birlashtirish uchun olib borgan ko'p sonli yurishlari, so'ng esa, G'arbiy, Shimoli-G'arbiy, Sharqiy Hindistonni zabt etish



uchun olib borgan yurishlari oqibatidir. Bu yurishlar Amir Temur faoliyatining katta qismini tashkil etgan va unga sohibqiron o'zi ham alohida ahamiyat bergan. Katta bir buyuk davlatni boshqarish ham o'z navbatida undan katta kuch va doimiy suratda urushga tayyor turishni talab qilgan.

Amir Temurning bunday obrazi yoyilishiga yana bir sabab uni mo'g'ul CHingizxon bosqinchilariga aloqador hisoblashlari va Schingizxon bilan qarindosh deb o'ylashlaridir. Gap shundaki, mo'g'ullar tomonidan amalga oshirilgan barcha vayrongarchilik va urushlar aybi asossiz ravishda Amir Temurga nisbatan ham berilgan. Holbuki, Amir Temur hech qachon CHingizxon kabi qonxo'r va zolim bo'lgan emas.

Amir Temur haqidagi bunday yanglish tasavvur qisman hozir ham uchrab turadi. Lekin u mamlakatni boshqargan paytda bunyod etilgan va bizgacha etib kelgan me'morchilik obidalari, san'at asarlarini ko'rsak, biz Amir Temurdagi nozik ta'b, yuksak madaniyatni sezamiz va bu obrazning ijobiy fazilatlari ayrim manbalarda xaspo'shlab o'tilganini ko'ramiz.

### Adabiyotlar

- 1.Sharofiddin Ali Yazdiy "Zafarnoma". T., "Sharq", 1997. 381-bet.
- 2.Temur tuzuklari. Forschadan Alixon Sog'uniy va Habibullaxon Karamatov tarjimasi. T., G'.G'ulom, 1991. 109-bet.
- 3.B.Ahmedov. Tarihdan saboqlar. T., "O'qituvchi", 1994.
- 4.Ye.Berezinov. Buyuk Temur. T., "Sharq", 1996.
- 5.Amir Temur va uning dunyo tarixidagi o'rni. (Buyuk sohibqiron Amir Temur tavalludining 660 yilligiga bag'ishlangan xalq ilmiy konferensiyasi ma'ruzalari bayoni). S., 1996.



## Тарих дарсида муваффақиятга эришиш учун вазият яратиш йўллари

Култаева Малика  
Нуралиевна

Сурхондарё вилояти Жарқўрғон  
тумани

2-мактаб тарих фани  
ўқитувчиси

**АННОТАЦИЯ.**Мақолада мактабларнинг тарих дарсларида муваффақият қозониш учун шароит яратиш, вазият, муваффақият, алоқа услуби, тушунча ҳақида сўз юритилади.

Замонавий мактабларнинг тарих дарсларида муваффақият қозониш учун шароит яратиш бу муҳим ва долзарб масалаларидан биридир.

Ўрганишдаги муваффақият - бу ички кучларнинг ягона манбаи, бу қийинчиликларни енгиш учун энергия беради, ўрганиш истаги.

Муваффақиятга барқарор, доимий равишда эришилган тақдирда, одамнинг имкониятлари учун яширилган улкан нарсадан халос бўлиш учун реакция пайдо бўлиши мумкин.

Мактаб таълимида ўқитувчининг вазифаси ҳар бир ўқувчига ютуқ қувончини ҳис қилиш, ўз имкониятларини англаш, ўзига ишониш имкониятини беришдир.

Ўқитувчи ўқувчиларнинг синф ичида ва ундан ташқарида муваффақиятга эришишига туртки берадиган ижтимоий-ҳиссий кўникмаларини ривожлантиради. Ўқувчиларнинг ижтимоий ва ҳиссий кўникмаларини ривожлантириш мақсадида ўқитувчи: ўқувчиларга қарор қабул қилиш ва синф доирасида фойдали аҳамият касб этувчи вазифани ўз зиммасига олиш учун имконият бериш орқали уларга мустақиллик ҳиссини сингдиради. Ўқувчилар синф доирасидаги тадбирларда ихтиёрий равишда иштирок этиш орқали ўз мустақиллигини намоён этади; диққатни фақатгина ўқувчиларнинг билими ёки жисмоний имкониятларига қаратмасдан, уларнинг саъй -ҳаракатларини таъкидлаш, улар тўқнаш келаётган муаммоларга ўрганиш жараёнининг бир қисми сифатида қараш, ўқувчиларни қисқа ва узок



муддатли мақсадларни белгилашга чорлаш орқали уларда катъиятлиликни тарбиялайди; тенгдошлари билан алоқа қилиш, масалага ўзгаларнинг нигоҳи билан қараш, ҳамдардлик қилиш, ҳис - туйғуларни бошқариш ҳамда ижтимоий муаммоларни ечиш орқали муомала кўникмаларини шакллантириш воситасида ижтимоий ва ўзаро ҳамкорлик кўникмаларини тарбиялайди. Ўқувчилар ижтимоий ва ўзаро ҳамкорлик кўникмаларини тенгдошлари билан муносабатлар орқали намоён этади.

Педагогик нуқтаи назардан, муваффақият ҳолати - бу мақсадга мувофиқ, уюшган шароит, бу шароитда ҳам шахс, ҳам бутун жамоа фаолиятида сезиларли натижаларга еришиш мумкин. Ўқитувчининг вазифаси ҳар бир ўқувчига ютуқ қувончини ҳис қилиш, ўз имкониятларини англаш, ўзига ишониш имкониятини беришдир. Замонавий жиҳозлар самарали ишлаш учун чексиз имкониятлар очишига қарамай, синфда муваффақият қозониш учун шароит яратиш жуда қийин. Аммо, амалиёт шуни кўрсатадики, замонавий талаба тезда тўяди, унга тобора кўпроқ янги техника ва усуллар керак.

Дарсни тайёрлашда бу эътиборга олинади, шунга мувофиқ дарс тайёрланмоқда. Хўш, дарсда муваффақиятли вазиятни қандай яратиш керак? Ўқитувчи ишидаги асосий парадигма “ҳар бир болага ўзларини исботлашларига имконият беринг”. Муваффақиятли вазиятда яшаб, бола кадр-қимматга, ҳаётдан қониқишга еришади. Шундан келиб чиққан ҳолда, ўқитувчи ўз фаолияти тўғрисида қуйидагилар ҳақида ўйлаши керак: • безовталиқни йўқотиш; • юқори мотивация; • талабанинг обрўсини ошириш; Талаба фаолиятининг ҳар бир тафсилотини юқори баҳолаганлик . Агар барча болаларга "ҳикояларни ўргатиш" имконсиз бўлса, унда тарихдан қўрқмасликни ўргатиш, уни севишга ўргатиш амалга ошириладиган мақсаддир.

Айнан шу мақсадда менинг дарсдаги фаоллигим. Бу нимада аниқ намоён бўлади? Муваффақиятли вазиятни яратишда мен ўқувчининг нуқтаи назари бўйича иккита асосий таркибий қисмни ажратаман, биринчидан, дарсда ўқитувчи томонидан ўрнатилган "ташқи" шартларни, иккинчидан, талабага боғлиқ бўлган "ички" шартларни. Бошқача айтганда, дарсда безовталиқни ва юқори мотивацияни баргараф етишни таъминлаш керак. Ушбу ғояга асосланиб, мен муваффақиятли вазиятга эришиш воситаларини танлайман, уни қуйидаги босқичларга бўлиш мумкин:





1) ўқитувчи ва талаба ўртасидаги ҳамкорликни ташкил этиш воситалари; 2) дарсга тайёргарлик жараёнида талаба учун синфда ва уйда қулайлик яратиш учун воситалар; 3) билим, кўникмаларни ўзлаштириш мониторинги воситалари; 4) ушбу барча воситаларни амалда қўллашга имкон берадиган бундай дарс алгоритмини яратиш. Дарсдаги ҳамкорлик нимага боғлиқ?

Менимча, дарсдаги дўстона муҳит муҳим аҳамиятга эга ва уни яратишда ўқитувчи ҳал қилувчи рол ўйнайди. Биринчидан, бу ўқув жараёнининг етакчиси. Иккинчидан, бу унга таъсир қилиши мумкин. Бу дарсдаги психологик вазият билан боғлиқ бўлиб, у ўқитувчининг ташқи кўриниши, имо-ишоралари ва юз ифодалари, ўқитувчининг мулоқот услуби, синфни бошқариш услуби ва бошқалар билан белгиланади. Дарс, биринчи навбатда, ўқитувчининг синфда гуруҳ ва ҳар бир ўқувчи билан бизнес алоқаси. индивидуал равишда, биз ушбу жараёнда шахсий бошланғични минималлаштиришимиз ёки болаларга "бизда ҳамма нарса яхши, биз қувноқ ва дарсларга тайёرمиз, шу билан уларни бизнинг издошларимизга ергашишга ундашимиз" керак. масалан. "Имо-ишоралар ва юз ифодалари ўқув жараёнининг муваффақиятига қандай таъсир қилиши мумкин?" - деб сўрайсиз.

Ўқувчиларга бўлган муносабат ҳар доим ўқитувчи улар билан мулоқотда намоён бўлади ва у нафақат оғзаки шаклда амалга оширилади. Кўз, имо-ишора, поза, ҳатто жим бўлиш ҳам жавоб ёки шерикнинг мурожаатидир. Ўзимизни қандай бошқаришимиз, оғзаки бўлмаган алоқа воситаларидан қандай фойдаланишимиз - бола билан ҳамкорлик қилиш имкониятига, унинг бизга бўлган ишончига сезиларли даражада таъсир қилади. Шунинг учун, ўқитувчи, менинг фикримча, яширадиган ҳеч нарсаси йўқлигини кўрсатиб, талабалар олдида доимо кўришиб туриши керак (суҳбат давомида столдан тўсиқлар бўлмайди). Шу билан бирга, "ёпик" имо-ишораларга йўл қўйилмайди: қўллар ва оёқларни кесиб ўтиш, табассум билан кутиб олиш, қошларини очмаслик, кафтларни очмаслик, муштларни юммаслик ... Ўқитувчи унинг кайфиятини кузатиши керак. У дарҳол қайғули, тушкун кайфиятни кўтариши керак.

Йигитлар баланд кўтаринки, хушчақчақ, хушчақчақ кайфият билан ажралиб турадиган одамларни кўпроқ жалб қилишади. Аксинча, улар ғамгин, жирканч ва зерикарли одамлардан қочишади. Болалар қайғу, катталарнинг тушкунлик кайфиятида. Шахсий фазилатларга



асосланиб, ўқитувчи талабалар билан мулоқот қилиш қоидаларини танлайди, бу улар билан алоқа ўрнатишга ва ҳамкорлик ҳолатини яратишга олиб келади. Ўқитиш ва таълим жараёнларининг самарадорлиги ушбу алоқа ва етакчиликнинг услуб хусусиятларига боғлиқ.

Мулоқот услуби ўқитувчи ва талабаларнинг ижтимоий-психологик ўзаро муносабатларининг индивидуал типологик хусусиятларини англатади. Мулоқот услубида ифода топинг: - ўқитувчининг коммуникатив имкониятларининг хусусиятлари; - ўқитувчи ва ўқувчи ўртасидаги муносабатларнинг устунлиги; - ўқитувчининг ижодий шахсияти. Менимча, биринчи ва учинчи услублар ҳамкорликка олиб келмайди. Аммо шу билан бирга, авторитар жамиятда, масалан, мактабда демократ бўлиш жуда қийин. Шунинг учун мен иккита услубнинг комбинациясидан фойдаланиш вариантыни танлайман: демократик ва авторитар. Бир томондан, ўқитувчи ишнинг умумий мақсадларини белгилайди ва топшириқни қандай бажариш кераклигини кўрсатади.

Биз болага масъулиятли ва интизомли инсон сифатида қараймиз ва унга бу ҳақда хабар берамиз. - Шундай қилиб, биз унинг чинакамига айланиши учун зарур шарт-шароитларни яратамиз. Бундай тайёргарликка бўлган шубҳалар муваффақиятга психологик муносабатни келтириб чиқаради ва кучга ишонч бағишлайди. Топшириқни бажаришдан олдин, болада ўзига бўлган ишончни шакллантириш керак, ҳамма нарса яхши бўлади, деб айтиш керак. Ўқитувчининг сўзлари катта таъсир кўрсатиши мумкин: "Мен сизга ишонаман", "Агар уриниб кўрсангиз, муваффақиятга эришасиз." Акс ҳолда, салбий муносабат худди шу механизмни кўзғатади, аммо аксинча. Бола ўзини ёмон ҳис қилади ва ўқитувчи шу билан унинг келажакдаги ночорлик комплексига пойдевор қўяди.

Ва ушбу фаолиятни ташкил этиш аллақачон ўқитувчи ва талабанинг биргаликдаги ижоди бўлиб, у ерда улар тенг томонлар, ходимлар сифатида иштирок этадилар. "Муваффақият қонуни" да айтилишича: ўқитувчи муваффақият қувончини бошдан кечирган ўқувчи учун муваффақият келтириши мумкин, фақат бахтли одам бахтли одамни тарбиялайди. Муваффақиятли вазиятларни яратиш дарсга таъсир қилишни ўрганиш орқали ўрганишга бўлган қизиқишни ривожлантириши мумкин: • янгиликнинг таъсири; Хилма-хилликнинг таъсири; • ўйин-кулгининг таъсири; • шакллар ва тақдимот услубининг жозибаси таъсири; • ёрқин бадиий воситалардан фойдаланиш самараси; • тасвирларнинг таъсири; • ўйин эффекти; Талабанинг ажаблантирадиган таъсири; • қидирув эффекти.

Талаба - ўқитувчи ҳамкорлигининг "очиқ истиқбол тамойили", менинг тушунишимча, бу ўқувчига дарс давомида унинг ҳаракат йўналишини мустақил равишда бошқаришга имкон берадиган услублар тўпламидир, бу маълум вақт оралиғида шахсий мақсадлари, фаровонлиги ва кайфиятига боғлиқ бўлади. Бунга қуйидагилар киради: ўз-ўзини хурмат қилиш, сизнинг (талаба) фаолиятини режалаштириш. Ўз-ўзини баҳолаш - бу ўқувчи йил давомида ёки чоракда ҳаракат қиладиган натижадир. Сиз буни ўзингиз танлашингиз мумкин ва ўқитувчини мақсад ҳақида хабардор қилиш орқали талаба унга қандай тайёргарлик кўришни ҳал қилиш имкониятига эга бўлади.

Натижада ўзаро тахминлар бўйича келишув "тузилди". Бу бир томондан ўқувчининг ва ўқитувчининг ташвишини камайтиради. Чорак натижаларига кўра, биргаликда фикр юритиш ва натижага нима учун эришилмаганлигини / натижага эришиш мумкинлигини ва ундан юқори мақсадларни қўйиш мумкинми ёки мумкинми, ёки бир мунча вақт ўз-ўзини талаб қилиш даражасини пасайтириш керакми? Режалаштирилган бирон бир мақсадга қандай йўлдан боришни билмасдан эришиш мумкин эмас, чунки талаба нафақат дарсликни тўлиқ ўрганишини, балки унга эришиш учун қандай ҳаракатлар кераклигини ҳам билиши керак. Бу ерда "Эълон" ва талабанинг ўқув материаллари ўқитувчи ва талабага ёрдам бериши мумкин.

"Эълон" қабулхонаси - ўқитувчи талабани бўлажак мустақил тест, билимлар тести тўғрисида олдиндан огоҳлантиради ва талаба нима қилиши кераклигини олдиндан муҳокама қилади. Масалан, иншо режасини кўриб чиқинг, биринчи вариантни тингланг. жавоб. Қайсидир маънода, у яқинлашиб келаётган ҳаракатларнинг репетициясига ўхшайди. Шубҳаланувчилар учун бундай тайёргарлик муваффақиятга психологик тайёргарликни яратади, кучга ишонч бағишлайди. Ўқув услубий мажмуа - талабада параграфлар, хариталар ва ҳоказолар учун вазифалар белгиланади, улар билан танишиб чиққач, бола қобилиятини баҳолашга янада яқинлашиши ва кучларини тақсимлаши кераксиз стрессли вазиятлардан қочишга ёрдам беради.

Шундай қилиб, юқорида айтилганларнинг барчасини кузатиб, биз талаба ўқитувчи ўргатадиган киши эмас, балки ундан ўрганган киши бўлган вазиятга тушишимиз мумкин. Ўқитувчи талабаларга янги маълумотларни етказадиган мутахассис сифатида ишламайди,



балки ўқув жараёнининг ташкилотчиси, талабалар ташаббусининг етакчиси бўлиб, уларга керакли ёрдам ва қўллаб-қувватлашни таъминлайди. Бу дарсда ўқув жараёнининг асосий "ходим" ўқувчи бўлиб, унинг ўқув фаолияти таълим ва шахсиятини шакллантиришга объектив қаратилган. Муваффақиятли вазиятга эришиш учун воситаларнинг иккинчи гуруҳи - бу синфда ва уйда талабага қулайлик яратиш, дарсга тайёргарлик кўриш.

Мактабга борадиган ҳар бир бола, бугунги кунда дарсда уни нима кутаётганини билишни хоҳлайди? Ва энг муҳими, бугун дарсда нима қиламиз, ўқитувчи нима ҳақида сўрайди, қандай мустақил ёки назорат иши ёзамиз, уй вазифаси нима бўлади. Талаба учун ўқув услубий мажмуа ушбу саволларга жавоб беришга ёрдам беради. Бу нима? Бу ўзига хос тематик ва дарсларни режалаштириш, аммо талаба учун, унинг тузилиши қуйидагича: 1. Ўрганилаётган мавзу. 2. Таълим стандарти: а) талаба билиши керак; б) талаба бунга қодир бўлиши керак. 3. Уй вазифаси. 4. Хабарлар мавзулари. Кўрсатилган уй вазифаси қатламли характерга эга ва бир нечта қисмлардан иборат. Баъзилари мажбурий ва тўғри тўлдирилганда талабалар 4 балл олади.

Беш балл олиш учун сиз қўшимча топшириқларни бажаришингиз керак. Агар сўралса, талаба вақтини ҳисобга олган ҳолда ушбу вазифаларни олдиндан бажариши мумкин. Ўқув услубий мажмуа -даги энг қимматли нарса, ўрганилаётган мавзу бўйича ҳар кимнинг қобилиятлари ва имкониятларига мос равишда мустақил мустақил ишларни ташкил етишга ёрдам беришидир. Ҳар бир мавзунини очишда тематик равишда урғу берилган абстрактдан фойдаланилади, унда мавзунинг энг муҳим жиҳатлари таъкидланади. Бу иккита мақсадга эришишга имкон беради: биринчидан, хатни ёддан ёдлаб олишни олдини олади, иккинчидан, талабага матндан жавоб учун зарур бўлган маълумотларни танлашга имкон беради, бу бизнинг дарсликларимизнинг катта ҳажмлари учун муҳим бўлган тахминий жавоб режасини билади ва шу билан кераксиз ортиқча юкламасликка ёрдам беради. уй вазифасини тайёрлаш пайтида талаба.

Мажмуадаги барча дарслар талабаларнинг ижодий фаолияти учун асос бўлган ягона алгоритм асосида қурилган. Шунингдек ўқув услубий мажмуа, агар бола дарсда бўлмаган бўлса, йўқолган мавзунини тўлиқ ўрганишга ёрдам беради. Мураккаб бўлиб, талаба дарсга борар экан, у ҳақида ҳамма нарсани билади, яъни ўзини қулай ҳис қилади. Ўқув услубий



мажмуанинг мавжудлиги боланинг дарсадаги стрессини тўлиқ енгиллаштиради, бу унинг соғлиғига ижобий таъсир қилади. Ўзини у ёки бу талабалар гуруҳига муаллим эмас, балки талабанинг ўзи ҳам талаб қилади! Дифференциал таълим ҳар бир ўқувчига ўз вақтида ишлашга имкон беради, вазифани бажаришга имкон беради, ўқув фаолиятига қизиқишни оширишга ёрдам беради ва ижобий ўқув мотивларини шакллантиради.

Дифференциал таълимнинг асоси талабаларнинг кўп босқичли гуруҳларини шакллантиришдир. Ҳар бир гуруҳ учун ўқитувчи машғулотнинг мазмуни ва болаларнинг эҳтиёжларига мос келадиган нарсаларни танлайди. Бундай гуруҳларни яратиш янги материални ўрганиш, олинган билимларни мустаҳкамлаш ва қўллаш босқичида бўлиши мумкин, билимларни назорат қилиш ва текшириш кўп босқичли бўлиши мумкин. АКТ, уларсиз бирорта ҳам дарсни ўтказиш мумкин эмас, чунки улар бир вақтнинг ўзида иккита талаба хотирасини: эшитиш ва ингл. Сўз билан тасвирлаб бўлмайдиган мураккаб тизимларни "бармоқлар устига" кўрсатишга рухсат беринг. Бундан ташқари, улардан интерфаол режимда фойдаланиш мумкин, шундан сўнг дарс "иш" дан баъзи талабалар ўзларини яратишни хоҳлайдиган қизиқарли ўйинга айланади, бу эса уларга ўз кўникмаларини кенгайтириш ва ўқитувчини мажбурламасдан мавзунини чуқурроқ киритиш имконини беради.

Ва чиқиш пайтида, ўз маҳсулотларини намоёни қилиш пайтида, болалар улар учун синфдошларининг мазмунли баҳосини олишади. Муваффақият ҳолатини яратиш учун қандай бошқариш воситаларидан фойдаланиш керак? Баҳолаш деярли ҳар доим табиатан субъективдир, шунинг учун ўқитувчининг касбий маҳорати жуда муҳимдир ва салбий натижалар мавжуд бўлса, бирор нарсада муваффақият қозониш ва уни бутун синф ва ўқувчиларга намоёниш эга олиш керак. Ва бу ерда асосий нарса рағбатлантирувчи баҳолаш функциясидир, чунки муваффақиятга еришиш шароитида бола кадр-қимматга ега бўлиб, ҳозирги пайтда ҳаётдан мамнун бўлади ва бу унинг хилма-хиллигидаги бахтдир. Болалар билан ишлашда сиз "шахсий эксклюзивликни таъкидлаш" техникасидан фойдаланишингиз мумкин.

Уни амалга ошириш учун ўқитувчи бир ёки бир нечта болалар учун шахсан ишлаб чиқилган кўп даражали вазифаларни, кроссвордларни ишлаб чиқади. Турли хил синфлар



учун ўқув материални умумлаштириш учун дарснинг турли хил суръатлари ва турли хил саволлар тизимлари тақдим этилади. Фаолиятнинг зарур усули - бу қисмнинг юқори баҳоси - энг қийин, чунки баъзан синфдаги барча болалар буни қадрлашлари ва вазиятни қўллаб-қувватлашлари учун сиз энг юқори баҳо берадиган қисмни ажратиш қийин. Бунинг учун мукофот балларидан фойдаланаман. Улар сизнинг болангизга ижобий баҳо бера олмаган жавобингиз учун мукофотлашингизга имкон беради ва дарс учун бир нечта шундай жавоблар бўлиши мумкин ва талаба, у баҳо олганига ишонган ҳолда, дарс охирида ўқитувчига боради ва жавобан сиз бугун етарли ишламаганлигингизни эшитади

Қандай қилиб у ўз фаолиятини исботлай олади? Ва агар бу жуда камдан-кам қўлини кўтариб, жавоб беришдан кўрқадиган бола бўлса? Қандай қилиб уни фаолиятга рағбатлантириш керак? Соврин баллари, биринчидан, ўқувчиларни дарсдаги фаолиятини нисбатан холисона назорат қилишга имкон беради, иккинчидан, улар сизга жавоб беришда дадил бўлишга, хато қилишдан кўрқмасликка имкон беради, чунки улар нотўғри жавоб учун "иккитани" қўймайдилар, учинчидан, улар сизга кўпроқ фойдаланишга имкон беради. билимларни тўғирлаш ва фронтал сўровда болалар сони, тўртинчидан, уларнинг ёрдами билан сиз болани кичик жавоблардан бошлаб ва батафсил жавоблардан бошлаб, босқичма-босқич жавоб беришга ўргатишингиз мумкин; алгоритмга мувофиқ фикр юритиш қобилияти шаклланади: кучли, ўртача ва заиф форма учун гапириш қобилияти.

Бундан ташқари, турли хил ҳаракатлар учун дарсларда талаба ютуқ баллари кўринишида бонусларни олади ва йиғади ва улар нималарга сарфланиши мумкинлигини фақат ўзи белгилайди. Бундан ташқари, талаба баҳолашни белгилайди, чунки уларнинг ҳар бири ҳар хил қийматга эга, уни йил бошида ўқитувчи талабалар билан биргаликда аниқлаган. Шундай қилиб, у ўз ютуқларини бошқаради ва мустақил равишда қарорлар қабул қилади. Танланган технология муваффақиятининг энг муҳим кўрсаткичи бу синфдаги яхши ният ва атмосфера жавобидан кўрқишдир. Талабаларнинг бундай ҳиссий ҳолатини маркировка ҳақидаги хавотир каби тузатиш учун мен талабаларга паст баҳони тузатишга имконият берман. Бу қўшимча дарс ёки машғулот учун вақт бўлиши мумкин.

Асосийси, бола олинган белгининг дунёнинг охири эмаслигини билади, ҳамма нарсани тўғрилаш имконияти мавжуд. Таълим тизимимизнинг асосини синфлар тизими ташкил

этади. Унинг доирасида муваффақиятли вазиятни самарали яратиш мумкинми? Албатта, ҳа, агар юқорида санаб ўтилган барча усулларни амалиётда қўллашга имкон берадиган бундай дарс алгоритми яратилса. У учта дидактик бирликдан иборат бўлиши керак: 1. билимларни тузатиш. 2. Билимни назорат қилиш. 3. Янги материални ўрганиш. Маълумки, боланинг ақлий фаолиятининг энг катта даражаси 15-35 дақиқалик дарснинг ўртасида содир бўлади. Билимларни муваффақиятли топшириш учун шарт-шароитлар яратиш учун уни белгиланган вақтда ўтказинг.

Дарснинг биринчи босқичида, билимларни тўғрилашни ва дарсга "юмшатиш" ни осон ва қисқа саволлардан бошлаб мураккаброқ ва батафсил саволларга ўтишни бошланг, шунда боланинг мияси аста-секин янги мавзуга ўтади ва дам олиш режимидан ишчи дарсга ўтади. шарт. Тўғри жавоблар учун совринли балларни тақсимлаш билан, олдинги сўровдан фойдаланиш, уй шароитида болалар уйда жавоблар тайёрлаган саволларни бериш ўринли бўлади. Сиз ишнинг қуйидаги шаклларида фойдаланишингиз мумкин: ўзаро савол ва гуруҳларнинг топшириқлари, ўзаро тушунтириш, эвристик суҳбат, интервью. Шу билан бирга, ўқитувчи ўқувчиларнинг билимларини тўғрилайди, билимлардаги бўшлиқларни ва материални тушунишда хатоларни аниқлашга вақт топиши мумкин.

Қандай бўлмасин, дарсга тайёрланмаган ёки етарлича тайёрланмаган ўқувчилар билимлардаги бўшлиқларни тўлдиришлари ва муваффақиятга кўпроқ ишонч билан бошқаришлари мумкин, ва шунинг учун камроқ стресс ва салбий. Натижада, вақтни назорат қилишни бошлаши билан, болалар имкон қадар ўзларини ифода этишга тайёр бўлишади. Муваффақиятли вазиятни яратиш учун билимларни ёзма равишда назорат қилиш (мен асосан ундан фойдаланаман, чунки у қисқа вақт ичида барча талабаларнинг билимларини текширишга имкон беради) ортикча бўлиши керак. Яъни, ўқувчиларга маълум бир балл учун маълум миқдордаги балларни тўплаш вазифаси берилади. Ҳар бир топшириқ учун баллар берилади ва "аъло" баҳоси учун зарур бўлганлардан кўпроғи мавжуд.

Шундай қилиб, талаба вазифаларни танлашда ўзгарувчан бўлиб кўринади ва у ўзи керак бўлган белгини олиш учун қанча ва қандай тартибда бажариш кераклигини мустақил равишда ҳал қилади. Шунинг учун у ўзи учун жавобгардир, бу талаба ва ўқитувчи ўртасидаги зиддиятни камайтиради. Шу билан бирга, ўқитувчига илғор талабалар учун иш

ва мураккаб топшириқларни киритиш имконини беради. Иккинчи вариант - мониторинг: тайёргарлик даражаси паст бўлган талабалар репродуктив даражадаги топшириқларни ижобий баҳо бериш учун ўқитувчиларнинг мажбурий изоҳлари ва дастурлашлари билан оладилар. Конструктив даражада ишлайдиган болалар ўзлари учун вазифани танлаш имкониятига эга.

Ўқувчиларга топшириқни тушуниш ва бажаришга ёрдам берадиган ижодий топшириқлар аниқ кўрсатмалар билан, баъзан эса бажариш намунаси билан берилиши мумкин. Шундай қилиб, ўқув дастурининг дастлабки босқичлари талабани муваффақият қозониш, ўз қобилиятларига ишонч ҳосил қилиш ва ўзларини исботлаш. Дарснинг кейинги босқичида - янги материални тушунтиришда - мавзунини сиқилган шаклда тақдим этишда ишлатаман, у сизга визуал ва хотирасидан дарҳол фойдаланишга имкон беради, бундан ташқари, хаёлий фикрлаш қобилиятига эга бўлган талабалар сифатида ва мавҳум фикрлашга эга бўлганлар ўзаро боғлиқ элементлар тизими сифатида. Бу сизга янги материални яхшироқ тушунишга имкон беради.

Аммо дарснинг сўнгги босқичида ақлий фаоллик пасайганлиги сабабли бу ерда эслатма ёзиш ва диаграмма тузиш учун восита хотираси ишлатилади. Бундан ташқари, у ўқувчилар параграфдан олинган билимларни кетма-кет эмас, балки танлаб олишлари мумкин бўлган мавзунини ўрганиш учун "скелет" беради, бу режада шифрланган саволга жавоб беришга ёрдам беради. Шунингдек, дарснинг ушбу босқичида сиз фокуслардан фойдаланишингиз мумкин: оммавий нутқ ёки рол алмашинуви. Бундай ҳолларда, сўз янги материалнинг барча ёки бир қисмини олдиндан тушунтиришни тайёрлайдиган энг кучли / тайёр болаларга берилади. Биринчи ҳолда, ўқитувчининг ҳамроҳи сифатида ҳаракат қилиш, иккинчисидан - уни алмаштириш. Уларга у билан тенглашиш, бўйсунуш эмас, балки ўқув жараёнининг шериги бўлишларига нима ёрдам беради. Хулоса қилиб айтмоқчиманки, бола ўқиш истагига тўла мактабга келади. Агар бола ўрганишга қизиқишни йўқотса, нафақат оилани, балки мактабни ва уни ўқитиш усулларини айблаш керак. Муваффақият - бу боланинг ички кучининг манбаи бўлиб, қийинчиликларни енгиш учун энергия беради, ўрганиш истаги. Болада ўзига ишонч ва ички қониқиш пайдо бўлади. Буларнинг барчасига асосланиб, биз хулоса қилишимиз мумкин: мактабдаги муваффақият эртанги ҳаётдаги муваффақият!





Бугунги ўқитувчи техника асри ўқитувчиси, замонавий ўқитувчи. Демак, унинг дарси ҳам замонавий ёндашувларга асосланган бўлмоғи керак.

### Адабиётлар:

1. Азимбаев М.С., Адилов Ж.Х. Ўзбекистон тарихини ўқитишда “оғзаки тарих” (oral history) асосидаги кўмакчи-ўқув кўлланма // Фан соҳасида инновациялар: назария ва амалиёт. Иқтидорли талабалар илмий-амалий анжумани материаллари. – Т.: ЎзМУ. 2011.
2. Азимбаев М.С. Оғзаки тарих (Oral history) услубининг Ўзбекистондаги истиқболлари // Тарихий манбашунослик муаммолари. Конференция материаллари тўплами. – Т., 2013.
3. Азимбаев М. С. Тарихни ўрганишда “оғзаки тарих” (Oral history) услуги // ЎзМУ хабарлари, 2013. Махсус сон.
4. Белкин А. С. Ситуация успеха. Как ее создать? М.: Просвещение, 1991.
5. Казакова Е. Путь по лестнице успеха // Народное образование, 1996. № 6. С. 87–90.
6. Анализ ситуации - условие успеха // В. Соловьева, М. Глазунова, Е. Полевая и др. // Народное образование, 1996. № 1. С. 80-84.



## Мақтаб таълимида дарсларни ахборот ва илғор педагогик технология асосида ўқитишнинг дарс самарадорлигини оширишдаги аҳамияти

**Курбонув Зирилбой Норбоевич**

Сурхондарё вилояти Қизирик тумани 30- мактаб

маънавий маърифий ишлар бўйича директор ўринбосари

Таълим тараққий этаётган бугунги кунда таълим муассасаларида таълим-тарбия сифатини ошириш ва бунда илм-фан, техника тараққиётидан кенг фойдаланиш, фойдаланганда ҳам унумли ва тушунган ҳолда фойдаланиш, эгаланган компетенцияларни ҳаётда, амалиётда қўллай олиш муҳим аҳамият касб этади. Ўқитишнинг замонавий усул ва воситаларини амалиётга жорий этиш бугуннинг долзарб вазифаларидандир. Шиддат билан ўзгариб бораётган дунёда глобаллашув жараёнларининг ижобий томонлари билан бирга, унинг салбий оқибатлари ҳам ҳаётимизга кириб келмоқда. Бундай хатарлардан ҳаётимизни асраш, маънавий бўшлиққа йўл қўймаслик учун, аввало, эзгу инсоний ғоялар ва юксак маҳорат билан яратилган асарлар орқали, бугунги кунда жаҳон майдонида юз бераётган кескин ақл-заковат ва истеъдод мусобақасида беллашувга қодир бўладиган ёшларни тарбиялашни ҳаётнинг ўзи тақозо этмоқдаки, бунинг учун таълим муассасаларида дарс бериб, фаолият юритиб келаётган ўқитувчига замон билан ҳамнафас бўлиш, талаб даражасида меҳнат қилиш, ўқувчи ёшларга таълим-тарбия беришдек вазифа катта масъулият юклайди.

Замонавий ўқитувчи бугунги “ахборот асри” деб номланган янги даврда:

- ўз билимларини мунтазам ошириб боришлари;
- ахборотларни тўплаш;
- уларни таҳлил қилиш;
- ахборотни қайта ишлаш ва уларни узатиш;
- муаммолар ва келишмовчиликларни ҳал этиш;
- мустақил қарорлар қабул қилиш;
- ижтимоий - иқтисодий ҳамкорлик қилиш;
- илғор технологиялардан фойдалана олиш ва уларни амалиётга татбиқ эта олишлари талаб этилади.

Шунингдек, улар:

- мактабда меҳнат қилиш лаёқатига тайёр бўлишлари;



- олган билимларини амалиётга татбиқ эта олишлари;
- кундалик ҳаётда қўлловчи технологиялардан хабардор бўлиш-лари;
- муаммо хусусида чуқур фикрлаш ва ўз билимини ошириб бориш;
- меҳнат жамоаси ва мутахассислар билан ҳамкорлик қила олиш;
- зарурат бўлганда қарорлар қабул қилиш,
- муаммоларни ҳал этиш ва янги фикрлар яратишда технология-лардан фойдалана олишлари талаб этилади.

### **Ахборот билан ишлаш компетенциясини шакллантиришда:**

❖ мавжуд ахборот манбаларидан (интернет, телевизор, радио (аудиовидеоёзув), телефон, компьютер, электрон почта ва бошқалар) фойдалана олиш;

❖ медиавоситалардан зарур бўлган ахборотларни излаб топа олиш, саралаш, қайта ишлаш, узатиш, сақлаш, хавфсизлигини таъминлаш ва фойдаланишда медиамаданият (турли медиа асарларни таҳлил қилиш, баҳолаш, яратиш учун зарур бўладиган билим, кўникма ва малакалар йиғиндиси)га риоя қилиш;

❖ маълумотлар базасини ярата олиш, асосийларини танлай олиш ва уларни таҳлил қила билиш;

❖ кундалик фаолиятда учрайдиган ҳужжатлар билан ишлай олиш (оддий табрикномалар ёза олиш, анкеталар тўлдириш, меҳмонхона рўйхатида ўзи тўғрисидаги маълумотларни қайд эта олиши ва бошқалар)ни билиши ва амалда қўллай олиши керак бўлади.<sup>1</sup>

**Демак**, таълимда компетенциявий ёндашув орқали ўқувчиларнинг шахсий, касбий ва ижтимоий ҳаётларида учрайдиган вазиятларда эгаллаган турли типдаги малакаларини самарали равишда қўллашга ўргатишимиз, таълим муассасасида умумтаълим фанлари бўйича ўқувчиларнинг билим, кўникма ва малакаларга эга бўлишлари билан биргаликда, ўз фикрини бошқаларга тушунтира олиш, бошқаларни тинглаб уларни тушуна олиш, баҳсга киришиш, кундалик ҳаётда муваффақиятларга эришиш учун ўқувчи ушбу ахборотларни излаб топиши, таҳлил қилиш, билим, кўникма ва малакалардан кундалик ҳаётларида учрайдиган муаммоларни ҳал этишда фойдалана олишларини шакллантиришимиз зарур.

Буларни албатта, ҳар бир ўқитувчи ўзининг самарали дарслари орқали амалга оширади. Бу борада, айниқса, таълим - тарбияни медиатаълим орқали амалга оширса, амалий натижа яққол кўзга ташланади.

Медиа таълим интерфаол, ўқувчига индивидуал таъсир этадиган усул сифатида таълим жараёнига жадал суръатлар билан кириб келмокда. Медиатаълим ўқувчини шахсий фикр юритишга, ижодкорлик фаолиятларини ривожлантиришга, ахборот олиш уни қайта ишлаш, синтез қилиш, шахсий хулосалар чиқаришга ўргатади.<sup>1</sup>

Синф хоналарига матбуот, телевидение, радио, кино, видео ва интернетлар олиб кирилмокда. Буларнинг барчаси “медиадарслар” номи билан таълим жараёнини ташкил этишга ёрдам бермокда. Шу муносабат билан мактаб таълимига

медиадарслар киритилмоқда. Медиадарсларнинг қандай методик имкониятлари бор ва улар қандай афзалликларга эга?

- Ўқув жараёнида бир вақтни узида ўқитувчи назарий ахборотларни бериш билан материалларни юқори даражадаги замонавий техника воситасида намоёиш этиш имкониятига эга бўлади. Ўқув объектларини ва воқеаларини моделлаштиради, уни автоматик равишда тест кетма-кетлигида намоёиш этади, тасвирини туширади.

- Ўқув меҳнат фаолиятларини ташкил этишда компьютер техникаларини қўллаш, фойдаланиш имкониятини туғдиради. Шахсан ўзлари ўқув материални амалиётда синаб, бажариб бориш имкониятига эга бўладилар.

- Ўқувчининг яқка тартибда ишлаган ҳолда қизиқиш ва ижодий ишларини такомиллаштириш имконияти яратилади.

- Мультимедиатехникаси уларнинг ўқув мазмунини ўзлашти-ришларига қизиқишини янада оширади.

- Ўқувчида кўргазма–образли таъсирда фикр юритишга, моторик ва вербал коммуникатив кўникмаларнинг шаклланишига олиб келади.

- Ахборот билан ишлаш (ахборот қидириш, зарурларини ажрата билиш, қайта ишлаш, тартибга келтириш). Ахборотлар мазмунини тушуниш. Мантиқий яқинларини ажратишга ўрганади. Шулар асосида ахборотни олиш маданияти шаклланади.

Медиатаълимнинг бош мақсади – асосий қонунларни тушунишга ёрдам бериш, оддий йўналишлардаги медиаахборотлар тилини ўрганиш; ўқувчини бадиий ўсиши, ривожланишига ҳисса қўшиш, медиатекстларни малакали таҳлил эта олиш, ўргатиш ва қабул қилиш кўникмасини шакллантиришдан иборат.<sup>2</sup>

Унинг педагогик стратегияси медиатекстларни бадиий таҳлил кила олиш, унга луғавий асосида баҳо бера олишдан иборатдир.

Медиатаълим (“Медиатаълим деганда педагогика назарияси ва амалиётида махсус билим соҳаси сифатида қаралиётган оммавий коммуникация воситаларини эгаллаш учун назарий ва амалий кўникмаларини шакллантиришни тушуниш лозим”. ЮНЕСКО)<sup>3</sup> қандай шаклланади? У бир ҳақиқатни ифодалайди-ми, кимнинг манфаатини кўзлайди, унинг мазмуни нималардан иборат ва ўқувчилар уни қандай қабул қиладилар?

Таъкидлаш жоизки, медиатаълимнинг марказида ўқувчи шахси туради, унинг қизиқиш, хоҳиш, истаклари ҳисобга олиними, олинган ахборотларга танқидий кўз билан қараб, уларни танқидий фикрлашга ўргатиш керак.

Россия ва бошқа мамлакатлар олимларининг фикрига кўра, медиатаълим тарбиявий, таълимий аҳамиятга эга бўлиб, ўқувчиларни ўқув-билиш жараёнида креатив фикрлашга ўргатади.<sup>2</sup>

Медиатаълимнинг ўқув-билиш жараёни қуйидаги босқичлардан иборат:



- медиатаълим тарихи ҳақидаги билимлар, унинг тузилиш назариясини ўрганиш-ўзлаштириш;

- медиатекстларни онгли қабул қила олиш, унинг тилини билиш ва "ўқита олиш" шу ҳақида тасаввурларини кенгайтириш, кўриш орқали хотирасини мустаҳкамлаш, танқидий, мантиқий, ижодий, образли, муаммоли фикр юритишни ўрганиш;

- медиа материалларни креатив фикрлаш орқали амалиётда фойдаланишдан иборат.<sup>4</sup>

Медиатаълимнинг энг муҳим вазифаларидан бири ўсиб келаётган янги авлодни тобора жадаллашиб бораётган ахборотлар оқимида ҳар хил ахборотларни олиш, тушуниб етиш, уни инсон психикасига таъсирини билиш ва ундан тўғри, мақсадли фойдаланишга олиб келади.

Медиатаълим олинган ахборотларни интеграция қилиш шу асосида шахсий фикрини билдириш ва қайта олишга чорлайди. Ўз фикрини эркин билдириш, шахсий ривожланиш, турли информацион хуружларга қарши фикр билдириш орқали унинг ижтимоий жамиятдаги фаоллиги ошади. Медиа ахборотлардан фаол ва тўғри фойдаланиш маданияти шаклланади. Шу орқали берилаётган ахборот ҳақида фикр юрита бошлайди ва ахборот билан ишлаш компетентлиги шаклланади.

Медиатаълимда ўқувчи креатив фикр юритади, яъни янги тушунчаларни ўзлаштира бошлайди. Жумаладан, "фабула", "сюжет", "мавзу", "конфликт", "композиция", "кадр", "план", "монтаж" каби тушунчаларни ўқув жараёнига алоқадорликда тушуниб, амалда қўллаб, ўзлаштириб боради.

Шунинг учун ҳам медиадарслар:

- "Бадий имитацияли" – кичик сценариялар, минисценария, медиатекстлар тузиш, уни интерфаол усулда намоиш этиш;
- Театрлашган вазият ҳосил қилиш, (медиатекст асосида айрим эпизодларни инсценировка қилиш, медиатекст жараёнини намоиш этиш);
- Тасвирий–имитация тайёрлаш (афишалар яратиш, фотокўргазма, маълум мавзуда асарлардаги расмларни намоиш этиш) кабиларни тушуниш, қўллаб олиш кўникмасини ҳосил қилади.<sup>5</sup>

Юқоридаги дидактик материалларни тайёрлаш, намоиш этиш, таҳлил асосида хулоса қилиш, ўқувчини эмоционал қабул қилиш орқали нафис санъатни тушунишга олиб келади. Бу ҳолат ўқувчини умуминтеллектуал ривожланишида, билим олиши, тарбия топишида муҳим омил бўлиб хизмат қилади.

Медиадарслар берилаётган ахборотларни қабул қилиб олиш, ўзлаштириб олиш жараёнида икки янги компонентлар иштирокини таъминлайди:



*Биринчидан*, медиадарсларда компьютерлар универсал ҳолда қўлланиши ва иштироки билан характерланади.

*Иккинчидан*, анъанавий технологиялар воситалари ёнига дастурли воситалар тўлдирувчи бўлиб киради. У ҳолда айрим предметлар, темаларни ўқитишга, ўзлаштиришга қулай муҳит яратади. Унда таълим мазмуни текста аниқ, раво шакллантирилган бўлади. У таълим мазмуни тасвирланган ҳолда схема, расмлар, жалваллар, видеофрагментлар, овозли, анимацион таъминотлар билан намоиш этилади.<sup>3</sup> Юқоридаги фаолиятни амалга оширишда компьютер ва дастурлар бир-бири билан уйғунлашган, мослашган ҳолда бир-бирини тўлдириши керак; таълим мақсади, мазмуни, шакли, ўқитиш методлари, ўқитувчи ва ўқувчилар фаолияти мувофиқлаштирилади.

Бундай ҳолда ташкил этилган медиатаълимнинг дидактик принциплари, имкониятлари кенгайди, бойиб боради. Бу эса, таълимни янги принцип - индивидуаллаштирилган, фаоллаштирилган ҳолда ташкил этишни таъминлайди.

Медиадарсларнинг энг афзаллик томони шундаки, таълим жараёнида ўқувчиларнинг ҳозирги ахборот оқимлари жадаллашаётган бир вақтда мустақил ижод қила олиш имкониятлари, қобилиятларини ривожлантириб боради. Шу муносабат билан медиадарслар мазмунини белгилаш, ташкил этишда фақатгина, предмет ёки мавзу мазмунига қараб қолмай, балки унинг таълимий, тарбиявий, умумривожлантирувчи жиҳатларини ҳам ҳисобга олиш керак бўлади. Улар ахборотдан фойдаланиш маданиятини шакллантиришга йўғирилган бўлмоғи, яъни керакли ахборотни олиш қобилиятини, уларни янги техникалар ёрдамида қайта ишлаш, амалиётда қўллаш кўникмаларини ривожлантиришга қаратилиши талаб этилади.

Медиадарслар компьютерлаштирилган синфларда, мультимедиани проекторлар билан жиҳозлашда ўтказилади. Бу дарсларни ташкил этишнинг ўзига яраша санитар –гигиеник меъёрлари, узлуксизлаш меъёрлари мавжуд. Масалан:

1-синфларда- 10-12 минут;

2-5 синфларда– 15-16 минут;

6-7 синфларда– 20-22 минут;

8-9 синфларда 25-28 минутгача ишлаш мумкин.

Компьютерлашган синфларда ўқув фаолиятининг намунали-самарали кечиши учун у ерда қўшимча жойлаштирилган ўқув столларидан фойдаланиш мақсадга мувофиқ. Бу ҳолат санитар меъёрларга риоя этиш, ўқувчининг ўқув фаолиятини



бошқа жойда ташкил этиш имкониятини яратади. Бундай алмашинувлар ўқувчини саросимага қўйишдан саклайди.

Агар ўқитувчи кўргазмали тасвирлардангина фойдаланса, уларни бир комплект компьютерда экранга намойиш этиш билан чекланади. Синфда ўқувчилар билан ишлашни қуйидагича ташкил этиш мумкин:

- топширик, машқларни бажаришда амалий машғулотларни индивидуал ишлаш;
- умумий ўқув лойиҳаларини модели экспериментни бажаришда кичик гуруҳларда ишлаш;
- медиадарсларни ташкил этишда ҳам ўқув жараёнининг ҳамма компонентлари ўз аксини топиши ва фаолият компьютер ва компьютерсиз алмашиниб туриши мумкин;
- фаоллаштириш (ўқув материални такрорлаш, материални биринчи бора ўзлаштириш, компьютерда ёки компьютерсиз.
- билим, кўникма, малакаларни шакллантириш, ўқув ахборотлари блокиннинг моҳиятини билиб, тушуниб олиш ва уни мустаҳкамлаш) компьютерда ёки унинг штирокисиз.
- Ўқув материалларини амалда қўллай олиш, ўқув материални ўзлаштирганлигини назорат қилиш: компьютер ва компьютерсиз вариантда.

Юқоридагилардан маълум бўлдики, медиадарсларни тайёрлаш, самарали ўтказиш, ўқитувчиларнинг ўзини компетентлик даражаси юқори бўлиши учун қуйидагилар талаб этилади:

- Юқори даражадаги касбий маҳорат компетентлигига эга бўлиш;
- замонавий методик тайёргарликка эга бўлиш;
- ўқувчи билан мулоқотга киришиш, малакали психологик, педагогик билимларга эга бўлиш яъни коммуникатив компетенциясига эга бўлиши;
- юксак маънавий, маърифий маданиятга эга бўлиш яъни умуммаданий компетенциясига эга бўлиши;
- замонавий ахборот ва коммуникация технологияларини ўзлаштириб олиш ва интернетдан фойдаланиш - ахборот билан ишлаш компетенциясига;
- ўқув фаолиятига инновация, педагогик технология, интерфаол усулларни ўзлаштириш - математик саводхонлик, фан - техника янгиликларидан хабардор бўлиш компетенцияси орқали ўқув жараёнини ташкил эта билиш ва амалга ошира олиши талаб этилади.<sup>5</sup>

Бир сўз билан айтганда, мактаблар малакали медиапедагогларни кутмоқда. Фикримизча, ўқитувчилар ўзларининг индивидуал дастурларида медиа дарс нима, унинг моҳияти, мазмуни нимадан иборатлигини шахсан ўзлаштириш орқали, таянч ва хусусий компетенцияларга эга бўлиши орқали мактабларда медиатаълимни йўлга қўйишлари, шунингдек, таълим тараққиётида ўзларининг катта ҳиссаларини қўшиши мумкин.



Медиатаълимнинг устиворликларини ҳисобга олиб, қуйидагиларга эътиборни қаратиш жоиздир :

1.1. Медиа ва ахборот саводхонлиги бир бутун жараён сифатида қабул қилиниши ва ўз ичига компетенциялар мажмуи (билим ва кўникмалар)ни олиши лозим;

1.2. Медиатаълим тингловчиларни медиа ва ахборот каналлари билан ўзаро ҳамкорлик қилиш учун касбий саводхонликни шакллантиришга мақсадли равишда йўналтириши керак;

1.3. Ўқитувчиларни ахборотни қидириш, саралаш, баҳолаш ва узатиш кўникмаларига эга бўлишлари жоиз;

1.4. Медиатаълим ўқитувчилар томонидан ўқувчилар ва уларнинг шахсиини тушиниш, ҳамкорлик педагогикасининг ҳаётий зарурати сифатида қабул қилиниши лозим.

Хулоса, медиатаълим педагогларнинг интеллектуал салоҳиятини ошириш билан бир қаторда дарс жараёнида ўқувчиларнинг билим, маълумотнинг тез, тушунарли ва ёдда қоларли бўлишини таъмирловчи таълим усули эканини билан ҳам муҳим ўрин тутди.

### Адабиётлар

1. Каримов И. А. Баркамол авлод — Ўзбекистон тараққиётининг пойдевори. — Т.: Ўзбекистон, 1997.
2. Азизходжаева Н.Н. Педагогик технология ва педагогик маҳорат – Т., 2006: Очилов М. «Янги педагогик технологиялар» / қўлланма. - қарши: Насаф, 2000.
3. Фарберман Б.Л. Илғор педагогик технологиялар - Т., 2001.
4. Беспалько В.П. «Слагаемые педагогические технологии». - М. Педагогика 1989.
5. Йўлдошев Ж.Ф., Усмонова С.А. Педагогик технологиялар асослари - Т., 2004
6. Бекназарова С.С., Абдурахманов, К.П. Разработка медиаобразовательных курсов на примере дистанционной обучающей среды–медиаобразовательного портала [www.mediaedu.uz](http://www.mediaedu.uz). М., Mediaeducation 1/2012
7. Луман Н. Медиа коммуникации. М.: Логос, 2005. 280 с.



## Эвристик усулларни ижодий тафаккурни ривожлантиришдаги ўрни

Исломова Шахло  
Саъдуллаевна

Сурхондарё вилоят Шеробод тумани 2-  
мактаб

тарих фани ўқитувчиси

**Аннотация.** Эвристик усуллар. Эвристик усулларни ижодий тафаккурни ривожлантиришдаги ўрни. Тафаккур, фикрлаш жараёни. Мустақил фикрлаш.

Муаммоли таълим.

Эвристик усуллар, масалан, дастлабки маълумотлар тўла ёки ишончли бўлмаган ҳолда ҳосил бўлган ижодий масаланинг ишга яроқли лекин доим ҳам оптимал бўлмаган ечимини топиш эҳтимолини оширади. Эвристик услублар жуда мураккаб, кўзда тутилмаган вазиятларда ҳам ечимини топиш имконини беради. Эвристика мақсадга эришишга кўмаклашадиган ҳаракатлар услубини белгилайди.

**Тафаккур-** инсон онгининг билиш объектлари ҳисобланмиш нарса ва ходисалар ўртасида мураккаб, ҳар томонлама алоқаларнинг бўлишини таъминловчи умумлашган ва мавҳумлашган акс эттириш жараёнидир.

Дунёни тушуниш, англаш ва унга онгли муносабат билдириш жараёни тафаккур, фикрлаш дейилади. Тафаккурнинг олийлиги шундаки, у идрокдан фарқли равишда бевосита акс эттириш бўлмай, нарсалар ва уларнинг хоссаларини, воқеаларни улар йўқ пайтда ҳам акс эттиришга имкон беради. Масалан: Амир темур давлати ҳақида сўз кетганда ўқувчи Амир Темур ҳақидаги кинофильмни кўрмаган бўлса ҳам, марказлашган давлат хусусиятларини билгани учун ушбу ахборотни тушуниб, уни қабул қилади. Бунинг асосида тафаккур жараёни ётади.

Тафаккурни таъминловчи инсон органи- бу бизнинг миямиз бўлиб, энг элементар ҳаракатларни режалаштиришдан тортиб, мураккаб, мавҳум теоремаларни исбот қилишгача қаратилган операциялар мияда содир бўлади. Инсон миясининг фикрлаш қобилияти ва имкониятлари шунчалик салмоқлики, айрим олимларнинг фикрича унинг ишлаш имкониятларини тасаввур қилишнинг ўзи мушқил.

Мияга келган барча ўй-хаёллар-бу фикрлардир. Нормал ўқувчини, инсонни фикрсиз тасаввур қилиб бўлмайди. Ҳар он, ҳар дақиқада одам мияси қайдайдир фикрлар билан банд бўлади. Уларни тартибга солиш, керагида диққатни жалб қилиш, ички ёки ташқи нутқ воситасида уни ечиш яъни ифодалаш-**фикрлаш жараёнидир**.

Фикрлаш жараёни аслида маълум бир масалани, муаммо ёки жумбоқни ҳал қилиш керак бўлганда пайдо бўлади. Фикрлаш доимо бир нарса хусусида камида битта ечимни бериши шарт, акс ҳолда у бошқа жараёнга-хаёл, фантазияга айланиб кетиши мумкин.

**Хаёл-янги образлар ва тахминларни шаклланиш жараёни бўлса, фантазия** – хаёлни борлиқдан, ҳақиқатдан биров узоқлашуви жараёнидир.

Шундай қилиб, муаммо ёки жумбоқ бизни фикрлашга мажбур этади. Психологларнинг фикрича, ҳар қандай масалани ёки муаммомни ечиш мобайнида ўқувчи унинг шартларини бир неча вариантда тасаввур қилсагина ечимга келар экан. Чунки кимдир жуда тез фикрлайди, кимдир секин фикрлайди. Шунинг учун ҳам тест ечиш жараёнида ёнма-ён ўтирган икки ўқувчи бир хил ечимни белгиласада, ўша ечимга келиши йўллари ҳар бир ўқувчида ўзига хос бўлади.

**Мустақил фикрлаш-** шахснинг шундай қобилиятики, у туфайли одам нарса ва ходисалар хусусида ўз қараши ва ностандарт ечимларга эга бўлади. Масалан: аниқ предмет ручкани нима эканлигини ва нима мақсадда ундан фойдаланиш мумкинлигини кўпчилик билади. Бу-ёзув қуроли. Лекин, мустақил ностандарт тафаккурга эрк берилса, унинг кўрсаткич сифати, ёки саноқ таёқчаси сифати, ёки ғалтакка ўхшатиб ип ўраш мумкинлиги каби ўнлаб функцияларини санаб бериш

мумкин. Демак, мустақил фикр инсоннинг нарса ва ҳодисалар, жамиятда рўй бераётган воқеаларнинг моҳияти хусусида ўз қарашлари бўлишини тақозо этади, унинг билиш ва англаш имкониятларини чегарасини кенгайтиради.

Муаммоли таълим бу-ўқувчига бериладиган билимнинг қайси қисмини, қандай йўл билан бериш муаммосини самарали ҳал қилишга қаратилган ўқитувчи фаолиятидир. Муаммоли таълим дарсда бир вақтнинг ўзида ўқитувчи ва ўқувчиларнинг ҳамкорликдаги ҳаракати бўлиб, у ўқувчи шахсидаги муҳим белги-ижодий фикрлаш қобилиятини ривожлантиради. Н.Г.Дайри айтганидек, дарсда ўрганиладиган мазмуннинг мураккаб қисмини ўзлаштиришда ўқитувчининг фаолияти қандай бўлса, ўқувчи фаолиятини ҳам шу даражага етказиш муаммоли таълимнинг асосий мақсадидир. Муаммоли таълим- ўқувчиларнинг эркин фикрлашларига, ўзининг фикрини эркин баён қила олишларига ва фикрларини янада ривожлантиришларига таъсир этишдир. Бунда ўқувчи диққат билан тинглаши, мустақил ва ёлғиз фикрлаши, жамоа бўлиб фикрлаши, таҳлил қилиши, кўпчилик бўлиб муҳокама қилиши ва тўпланган фикрни баён қила олиши керак.

Агар ўқитувчи янги мавзунини таъсирли баён қилиб, кўрғазмалардан унумли фойдаланса, баён ниҳоясида айрим ўқувчилар билан иш олиб борса, ўқув жараёни самарали бўлди ёки фаол бўлди, деб ҳисоблаш мумкин. Аммо бу таълим усули анъанавий таълим беришдир.

Муаммоли таълим ўқитувчидан аниқ ҳаракат қилишни, дарснинг ҳар бир минутини ҳисобга олишни, ушбу вақтда керакли самара ҳосил бўлиши учун ўзининг барча имкониятларини ва маҳоратини ишга солишни талаб этади. Бу масалани ҳал этишнинг муҳим шарти ўқитувчининг бўлажак ўқув машғулотида тайёргарлигидир. Тайёргарлик жараёнида муаммоли таълимнинг барча кўринишларини ҳисобга олиш ва уни услубини ишлаб чиқиш зарур. Муаммоли таълимга тайёргарлик кўришда ўқитувчилар қатор қийинчиликларга дуч келадилар. Бу қийинчиликларни енгишда ўқитувчини инновацион ижодий лабораториясининг аҳамияти катта.



Ана шундай қийинчиликлардан бири дарсни муаммоли ташкил қилиш ва муаммони ўрганиш усулини танлашдадир. Чунки танланган усул фақат ўқув материални ўзлаштиришни таъминлабгина қолмай, балки ўқувчилар фаолиятида мустақилликни ҳам таъминлаши зарур.

Иккинчи қийинчилик эса муаммоли таълимни кўринишини аниқлашда юзага келади, яъни ўқитувчи муаммони ечишга синфдаги барча ўқувчиларни жалб қиладими ёки вазифани айрим гуруҳ ўқувчиларига бажартирадими? Бу қийинчилик ўқитувчида муаммоли вазият ва муаммонинг баёни ҳақидаги тасаввурларни етишмаслигидан келиб чиқади.

Учинчи қийинчилик эса дарсда ўқувчиларни қизиқишини уйғотиш ва уни узлуксиз ривожлантириб боришида кўринади. Чунки ўқувчилар диққатини бир нуқтага мунтазам тўплашга ўқитувчининг тажрибаси ва маҳорати етмаслиги мумкин.

Муаммоли таълим ҳақидаги тўпланган маълумотларга асосланиб, шунини таъкидлаш лозимки, бу таълим тури илмий-услубий жиҳатдан 3 кўринишга эга. Муаммоли вазиятни вужудга келтириш, Муаммонинг қўйилиши, Муаммонинг ечимини топиш.

Муаммоли вазиятни ўқув машғулотларининг барчасида шакллантириш мумкин. Уни дарс жараёнида қанча кўп шакллантириш ўқитувчига боғлиқ. Муаммоли вазиятнинг аҳамияти шундаки у ўқувчилар диққатини бир жойга (муаммога) қаратади ва ўқувчиларнинг изланишига, фикрлашга ўргатади. Муаммоли вазиятни яратганда ўқитувчи ўқувчилар ўз диққатларини нималарга қаратишлари кераклигини айтиши мақсадга мувофиқдир. Масалан: «Чор Россиясининг Хива хонлигини босиб олиши» мавзусида ўқувчилар диққатини икки муаммога қаратиш зарур. Бунинг учун ўқитувчи :



1. Хива хонлигининг бўйсундирилиши Россияга қандай манфаат келтирар эди? деган саволни қўйиб муаммоли вазиятни яратади ва ўқувчиларнинг фикрларини эшитади. Барча фикрларни эшитгач саволга якуний хулосани эълон қилиши керак.

2. Туркманларнинг қўзғолонини таҳлил қилинг. Нима учун қўзғолон енгилди? Бу савол билан ўқитувчи иккинчи муаммоли вазиятни вужудга келтирди. Ўқувчилар ечим жараёнида ўқитувчи билан бирга ҳаракат қилиб, муаммо юзасидан фикр ва мулоҳазаларини баён этиб, муаммонинг ечимига ўз ҳиссаларини қўшадилар.

Муаммони ечиш жараёнида ўқитувчи ўқувчиларга энг зарур фикрни айтмайди, аммо шу фикрни шакллантирувчи далилларни, фактларни келтириб ўтиши керак бўлади.

Умумий ўрта таълимни ривожлантиришда инновацион технологияларнинг ўшзига хос ўрни мавжуд. Ана шундай методлардан бири “Муаммоли вазият” методи бўлиб, бу метод таълим олувчиларда муаммоли вазиятларнинг сабабини ва оқибатларини таҳлил қилиш ҳамда уларнинг ечимларини топиш бўйича кўникма ва малакаларни шакллантиришга қаратилган. Дарс жараёнида ушбу методдан фойдаланганда ўқувчилар мустақил фикр юртишга, муаммонинг сабаб ва оқибатларини таҳлил қилишга, унинг ечимини топишга ўрганадилар.

“Муаммоли вазият” методи учун танланган муаммонинг мураккаблиги ўқувчиларнинг билим даражаларига мос келиши керак. Ўқувчилар қўйилган муаммонинг ечимини топишга қодир бўлиши керак, чунки муаммони ечимини топа олмаса ўқувчиларнинг қизиқишлари сўниши ва болалар ўзига бўлган ишончини йўқотиши мумкин.



“Муаммоли вазият” методининг таркибий тузилиши куйидагича:

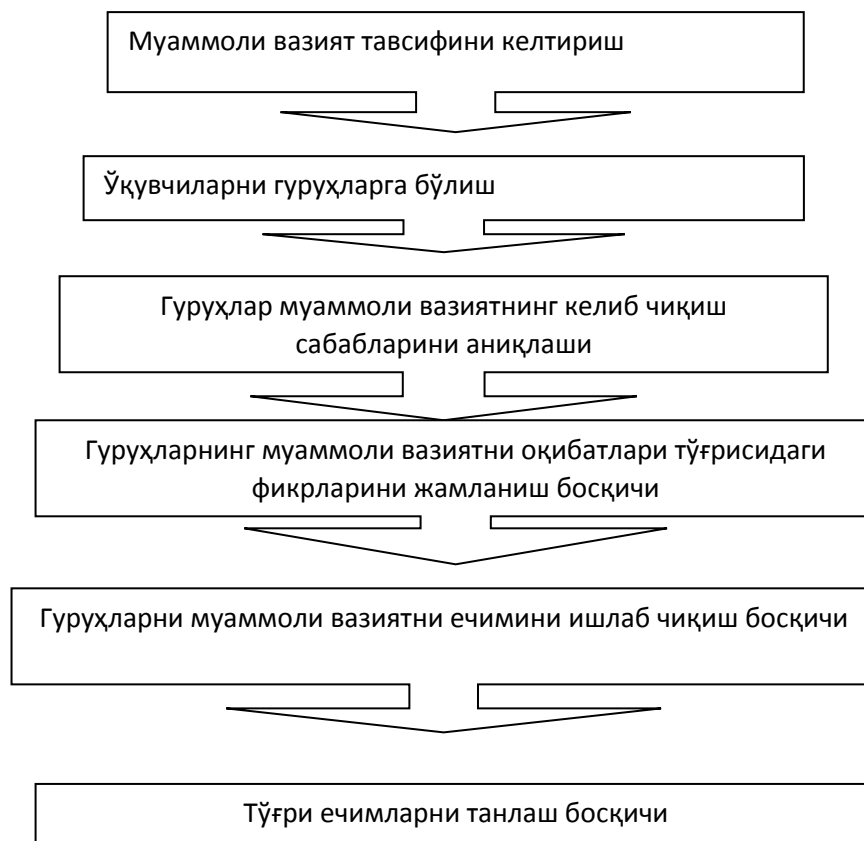

Тарих дарсларида “**Муаммоли вазият**” методини қўллаш босқичлари куйидагилардан иборат:

1. Ўқитувчи мавзу бўйича муаммоли вазиятни танлайди, мақсад ва вазифаларни аниқлайди, муаммони баён қилади.
2. Ўқитувчи ўқувчиларни топшириқнинг вазифалари ва шартлари билан таништиради ва ўқувчиларни кичик гуруҳларга ажратади.
3. Кичик гуруҳлар берилган муаммоли вазиятни ўрганадилар ва муаммонинг келиб чиқиш сабабларини аниқлайдилар. Барча гуруҳлар муаммони сабабларини ўрганиб чиққач, тақдимот ўтказадилар. Барча гуруҳлардаги муаммонинг сабабалари тўғрисидаги бир хил фикрлар жамланади.
4. Бу босқичда берилган вақт мобайнида гуруҳлар муаммонинг келиб чиқиш мумкин бўлган оқибатларини ишлаб чиқадилар ва ўз ишларини тақдимотини ўтказди. Тақдимотдан кейин бир хил фикрлар яна жамланади.
5. Энди гуруҳлар муаммони ечишнинг турли йўллари ва имкониятларини муҳокама қиладилар, таҳлиллар ўтказадилар. Муаммоли вазиятни ечиш йўлларини ишлаб чиқадилар ва уни тақдимотини ўтказадилар.
6. Барча гуруҳларнинг тақдимотидан кейин бир хил ечимлар жамланади. Ўқитувчи ўқувчилар билан биргаликда муаммоли вазиятни ечишнинг энг мақбул вариантларини танлаб олади.



Масалан: 9 синф “Ўзбекистон тарихи” фанидан “XIX аср охири XX аср бошларида Туркистонда иқтисодиёт ва савдонинг ривожланиши” мавзусини ўрганишда “муаммоли вазият” методидан фойдаланиш яхши самара беради. Бу мавзуда асосий муаммо Чор Россиясини Туркистон билан иқтисодий муносабатлари муаммоси бўлиб, ўқитувчи ушбу муаммо асосида муаммоли топширикни қўяди. Муаммо: **“Туркистонда “пахта талвасаси” муаммоси”**, унинг келиб чиқиш сабаблари ва оқибатлари, унинг ўша даврдаги ечими ва бугунги кундаги ҳолат ҳақида ўқувчиларнинг мустақил фикрлари ва уларнинг ушбу муаммони ечиш ҳақидаги таклиф вариантлари ўрганилади.

1 босқич: Ўқитувчи муаммони эълон қилган, ўқувчиларни 4 та кичик гуруҳга ажратади ва барча гуруҳлар муаммонинг келиб чиқиш сабабаларини таҳлил қиладилар. Бунда 9 синф “Ўзбекистон тарихи” дарслигидаги матндан ҳам фойдаланиш тавсия этилади.

2 босқичда гуруҳлар тақдимоти ўтказилади. Ҳар бир гуруҳга 3 дақиқа вақт берилади. Гуруҳлар тақдимоти тугагач бир хил фикрлар жамланади. Муаммонинг асосий сабаби қуйидагилар эканлиги аниқланади:

- Ўрта Осиёнинг ҳарбий стратегик аҳамиятга эга бўлган географик жойлашуви;
- XIX аср охирида Америка пахтасининг нархини ошиши;
- Америка пахтасининг Россияга ташиб келтирилишини қимматга тушиши;
- Туркистонда ер майдонларининг кўплиги ва ишчи кучининг арзонлиги;
- Тошкент яқинида тажриба селекция базасининг ташкил этилганлиги;
- Россиялик тижоратчиларни Туркистон иқтисодиётига сармояларини сарфлашни бошланиши;
- Туркистонда Россия банклари тизимининг кенгайиши ва уларни пахтачилик билан боғлиқ соҳаларга кредит, ссуда, қарз беришни ўз қўлида тўплаганлиги;
- Туркистонни Жаҳон капиталистик хўжалик тизимига аграр хомашё куйруғи сифатида тортилиши;

3 босқичда кичик гуруҳлар “пахта талвасаси” муаммосининг оқибатларини таҳлил қиладилар ва гуруҳ тақдимотини тайёрлайдилар. Вақт 6 минут. Тақдимот учун вақт 2 минутдан. Тақдимот якунида барча гуруҳлардаги бир хил фикрлар жамланади. Бу фикрлар:

- Турикистон Россиянинг пахта мустақиллигини таъминлади;



-1884 йилда Америка ва маҳаллий пахта навини чатиштириш натижасида аъло сифатли янги пахта нави яратилди;

-Пахта агросаноат мажмуаси вужудга келди, пахта майдони-пахта тозалаш заводи (Туркистонда)-тўқимачилик фабрикаси (Россияда);

-Пахта интеграцияси йирик савдо саноат компанияларини пайдо бўлишига олиб келди;

-Туркистон қишлоқлари товар ишлаб чиқарувчига айланди;

-Чоракорлар ва мардикорлар қишлоқда пахта етиштиришда асосий ишчи кучига айланди;

-Туркистонлик маҳаллий майда ер эгаларининг қашшоқлашуви ва касодга учраши тезлашиб, ерлар йирик мулкдорлар томонидан арзон гаров сотиб олинди;

-Туркистонда ғалла етиштириш кескин камайиб кетди, натижада ўлка Россиядан келтириладиган озиқ овқат маҳсулотларига боғланиб қолди;

-майда ҳунармандчилик ишлаб чиқариши инқирозга учради ва ҳунармандлар ишсизлар сафини тўлдириб борди;

-Россия капитали маҳаллий саноатни синдириб, ўз маҳсулоти учун бозор яратди;

-Ўлканинг қолоқлиги ва аҳолининг қашшоқлиги одатий ҳолга айланди ва Чор Россиясининг тартиботи ва тузилмалари зўравонлик билан ўрнатилди.

4 босқичда ўқувчилар ўз гуруҳларида муаммони ечишнинг турли имкониятларини таҳлил қилиб, ечим вариантларини ишлаб чиқадилар. Барча гуруҳларнинг тақдмотидан сўнг барча гуруҳлардаги бир хил ечим йўллари ўқитувчи раҳбарлигида танлаб олинади. Булар қуйидагилар:

1 ечим йўли. Туркистон аҳолисини дунёқарашини ўзгартириш ва саводхонлиги ошириш йўли билан мустамлака сиёсатини, иқтисодий қарамликни бартараф этиш мумкин эди. Бунинг учун Туркистон фуқароларида миллийлик ва ватанпарварликни шакллантириш керак эди.

2 ечим йўли: Туркистонни ташқи дунёдан узиб қўйилганлигига эътибор берадиган бўлсак, маҳаллий бой савдогарлар ўз манфаатларини миллат манфаатидан устун қўймасдан, қишлоқларни ривожлантиришга маблағ сарфлаганда, қишлоқда маҳаллий саноатни ривожлантиришга аҳамият қаратганда “пахта талвасаси” йилларида майда ҳунармандчиликни капитал маблағлар билан таъминлаш имкони бўлар эди.





3 ечим йўли: Туркистон пахтаси фақат Россияга жўнатилмасдан, пахта толасига эҳтиёжи бор бошқа давлатларга ҳам сотилиши йўлга қўйилиши, яъни Туркистонни ташқи иқтисодий ва сиёсий алоқаларини ривожлантиришга маҳаллий миллат етакчилари кўпроқ аҳамият қаратиши лозим эди. Россия капиталига қарши тура олиш учун маҳаллий капитал маблағлари бирлаштирилганда, ўлканинг иқтисодий мустақиллигини қайта тиклаш имконияти яратилар эди ва ҳ.к.

Ўқитувчи дарснинг якуний хулосаларини ўқувчилар билан биргаликда яратади ҳамда гуруҳ ишларини ва ишлаш жараёнидаги ўқувчиларнинг фаолиятини баҳолайди.

Тарих дарсларида ушбу методдан фойдаланиш ўқувчиларнинг мустақил фикрлаш қобилиятларини шакллантиришга ёрдам беради, муаммонинг сабаб, оқибат ва ечимларини топишга ўргатади. Шунингдек, ўқувчиларнинг билим ва қобилиятларини баҳолаш учун яхши имконият яратади, ўқувчиларни тизимли фикрлашга, ҳар қандай ҳатти-харакатнинг натижаларини таҳлил қилишга ўргатади. Дарс жараёнида мотивациянинг юқори даражада бўлишини таъминлайди.

Хулоса қилиб шуни айтиш мумкинки, ҳар бир фан ўқитувчиси ўз дарсини қизиқарли ва сифатли ташкил этишда турли усуллардан, хусусан, интерфаол усуллардан, илғор педагогик технологиялардан унумли, ўз ўрнида, мавзуга мос ва хос ҳолатда фойдаланиши керак.

Дарс жараёнида ўқитувчи ўқувчиларни кенг фикрлашга, ҳамкорликда ишлашга ўргатишда уларнинг ижодкорлигини оширишда муаммоли таълим методларидан фойдаланиши мақсадга мувофиқдир. Юқорида айтиб ўтганимиздек, ўқувчилар эътиборига ҳавола этилган муаммони ечиш жараёнида ўқитувчи ўқувчиларга энг зарур фикрни айтмайди, аммо шу фикрни шакллантирувчи далилларни, фактларни келтириб ўтиши керак бўлади. Шу тариқа, ўқитувчи ўз олдига қўйган мақсадга ва дарс самарадорлигига эришади.

## Адабиётлар

1. И.А.Каримов. Баркамол авлод-Ўзбекистон тараққиётининг пойдевори Тошкент. «Шарқ», 1997 йил.



2. Ж.Ғ.Йўлдошев «Таълим янгилиниш йўлида». Тошкент. «Ўқитувчи» 2000й.
3. Таълим тараққиёти. Тошкент. «Шарқ» 1999 йил.
4. Мустақиллик. А.Жалолов ва Қ.Хоназаров умумий таҳририда. Тошкент «Шарқ»-1998 йил.
5. Ж.Ғ.Йўлдошев, С.А.Усмонов. «Педагогик технология асослари». Тошкент. Ўқитувчи-2004йил.

6.[ziyonet.uz](http://ziyonet.uz)

7.[pedagog.uz](http://pedagog.uz)



## Тарих дарсларида илгор педагогик технологиялардан фойдаланишнинг роли ва ахамияти

Панжиева Сайёра Ибрагимовна

Сурхондарё вилояти Музробот тумани 40-мактаб

тарих фани ўқитувчиси

***Аннотация. Педагогик технология ҳақида. Педагогик технологиялар ва уларнинг тавсифи. Аудитория билан ишлашнинг ижтимоий-психологик шартлари. Фаол ўқитиш методлари ва уларни ташкил этиш. Баҳс турлари. Ёзма баҳсни ўтказиш қоидалари.***

Ҳозирги вақтда Ўзбекистонда жаҳон таълим майдонига киришга йўналтирилган янги таълим тизими қарор топди. Бу жараён билан бир вақтда педагогик ўқув-тарбия жараёнининг назарияси ва амалиётида сезиларли ўзгаришлар содир бўлмоқда. Таълимдаги ёндашувлар таркиби ўзгармоқда ва бошқача муносабатлар, педагогик менталитетлар ўрнатилмоқда.

Таълим таркиби янги процессуал маҳоратлар, ахборотлар билан ишлаш қобилиятининг ривожланиши, илмий муаммо ва бозор амалиётининг ижодий ечимининг таълим дастурларини индивидуаллаштиришга қаратилиши билан бойитилмоқда.

Ахборотнинг анъанавий усуллари-оғзаки ва ёзма нутқ, телефон ва глобал масштабда телекоммуникацияларни ишлатиш билан алмаштирилмоқда.

Педагогик жараённинг муҳим таркиби бўлиб талаба билан педагогнинг шахсга йўналтирилган ўзаро муносабатлари ҳисобланади. Ижтимоий билимга тенг бўлган педагогик технологияларнинг ташкил топишда фаннинг роли ортиб бормоқда.

Педагогик таълим технологияларнинг психологик-педагогик нуқтаи назардан такомиллашувининг асосий йўналишлари қуйидагилар билан ифодаланади:

1) Ёдлашдан эслаб қолиш функциясига ўтиш, яъни ўзлаштирилганини ишлатиш имконини берувчи ақлий ривожланиш жараёнига ўтиш.

2) Билимнинг ассоциатив статистик моделдан ақлий ҳаракатнинг динамик таркибий тизимларига ўтиш.



3) Ўртача талабага йўналтирилганликдан ўқитишнинг дифференциалланган ва индивидуаллаштирилган дастурларига ўтиш.

4) Талабанинг ташқи мотивациясидан ички маънавий иродали тартибга солинишга ўтиш.

Таълимда замонавий дидактика ва таълим таркибларининг самарадорлигини ошириш, янги ғоя ва технологияларнинг илмий ишлаб чиқилиши ва амалий асосланиши ишлатилмоқда. Бунда ҳар хил педагогик тизим билан ўқитиш технологиялари ўртасида боғлиқлик, амалиётда давлат таълим тизимининг янги шакллари (қўшимча ва альтернатив) нинг апробацияси, ҳозирги замон шароитида ўтмишнинг педагогик тизимларини қўллаш муҳим ҳисобланади. Бундай шароитда педагог, бошқарувчи кенг қўламли замонавий инновацион технологиялар, ғоялар, укув муассасасилар, йўналишларда маълум бўлган нарсаларни қайта очишга вақтини сарфлаш керак эмас.

Бугунги кунда саводли мутахассис бўлиш учун таълим технологияларнинг ҳаммасини ўрганиш лозим.

Ҳозирги вақтда педагогик луғатда педагогика тушунчаси мустаҳкам ўрнашган. Лекин уни тушуниш ва ишлатишда турли хил ўқилиши мумкин.

**Технология**- бу бир ишда, маҳорат ва санъат қўлланиладиган усуллар йиғиндисидан иборат.

**Педагогик технология**-таълим шакли, усули, услублари, тарбиявий воситаларнинг махсус йиғилишини аниқловчи психологик-педагогик кўрсатмаларнинг мажмуидир.

**Педагогик технология**-бу ўқув жараёнини амалга оширилишининг сермазмун техникасидир. (Г. Беспалько)

**Педагогик технология**-ўқитишнинг режалаштирилган натижаларига эришиш жараёнининг тавсифларидир.

**Технология**- бу санъат, маҳорат ва қобилият, ишлов услубларининг мажмуидир. (Шепель)

**Педагогик технология**-бу ўқув жараёнининг лойиҳалаштирилиши, ташкил этилиши, ўтказилиш бўйича барча тавсилотлари билан ўйлаб чиқилган жамоа педагогик фаолиятининг модели ҳисобланади. У талаба ва педагогларга қулай шароитлар яратиши шарт. (Монахов)

**Педагогик технология**-бу таълим шакллари оптимизациясини ўзига мақсад қилиб олган инсон ва техник ресурслари ва уларнинг ўзаро таъсирини ҳисобга олган



холда ўқитиш жараёнини ташкил этиш, қўллаш ва аниқлашнинг ҳамда билимларни ўзлаштиришнинг услубларидир<sup>1</sup>. (ЮНЕСКО)

**Педагогик технология**-педагогик мақсадларга эришиш учун қўлланиладиган шахсий, интеллектуал, услубий воситаларнинг амал қилиш тартибидир. (Кларин)

Педагогик технология тушунчасига бир катор педагог олимлар томонидан турлича таърифлар берилган, масалан У.Толиповнинг “Педагогик технология: назария ва амалиёт” номли монографиясида куйидагича ифодаланганлигини куйидагича келтириб утдик.

*Педагогик технология аспектлари.*

Педагогик технология тушунчаси 3 аспектда намоён бўлиши мумкин:

**1. Илмий аспект**-педагогик технология педагогик фаннинг қисми сифатида таълим услублари, таркиби ва мақсадларини ишлаб чиқади ва ўрганади, ҳамда шу билан бирга педагогик жараёнларини лойиҳалаштиради.

**2. Процессуал-тавсифий аспект** - таълимда режалаштирилган натижаларга эришиш учун жараённи тасвирлаш, мақсад, таркиб, услуб ва воситалар мажмуидир.

**3. Процессуал-амалий аспект** - педагогик (технологик) жараённинг амалга ошиши, барча педагогик методологик (услубий), инструментал воситаларнинг амал қилиш.

Шундай қилиб, педагогик технология фан сифатида амал қилиб, таълимнинг янада рационал йўллари тадқиқ этади.

Бу эса таълимда қўлланиладиган усуллар, тамойиллар ва регулятивлар тизими сифатида ҳамда таълимнинг реал жараёни сифатида бажаради.

«Педагогик технология» тушунчаси таълим тажрибасида 3 даражада қўлланилади:

### **1. Умумий педагогик даража:**

Умумпедагогик (умумдидактик, умумтарбия) технология берилган ҳудуддаги таълим масканида таълимнинг маълум даражасидаги тўлиқ умумтаълим жараёнини тавсифлайди.

Бунда педагогик технологиянинг педагогик тизимида фарқлар мавжуд: унга таълим мақсадлари, таркиби, воситалари ва услубларининг мажмуи, жараёнда субъект ва объектларнинг фаолият алгоритми киради.



## 2. Қисман педагогик даража:

Қисман предметли педагогик технология «қисман методика» тушунчасини беради, яъни бир фан доирасида тарбия ва таълим, услуб ва воситалар мажмуидир.

## 3. Чегараланган даража:

Чегараланган технология-таълим-тарбия жараённинг алоҳида қисмларини ифодалаб, хусусий дидактик ва тарбия масалаларини ечади. (фаолиятнинг алоҳида турларини технологияси, тушунчаларнинг шаклланиши, янги билимларни ўзлаштириш, материални назорат қилиш ва қайтариш технологияси)

Шунингдек технологик таркиблар фарқланади: Усуллар технологик занжирга бирикиб яхлит педагогик технология (техник жараён)ни ташкил этади.

**Технологик жадвал-** технологик жараённинг шартли тасвири, унинг алоҳида функционал элементларига бўлиниши ва улар ўртасидаги мантиқий алоқаларнинг белгиланиши.

**Технологик ҳарита-** жараённи босқичма-босқич усулда ифодалаш, бунда мақбул бўлган воситалар кўрсатилади (бу одатда график шаклда ифодаланади).

**Технологик нюанслар-** адабиётда одатда педагогик тизим тушунчаси педагогик технология сифатида кўрсатилади. Лекин педагогик технология кенгроқ маънодаги тушунча бўлиб, ўзига хос педагогик фаолиятнинг объект ва субъектларини олади.

## Қўлланилишига кўра технологияларни 3 синфга ажратиш мумкин:

- а) умумий педагогик технологиялар;
- б) хусусий педагогик технологиялар;
- в) кичик педагогик технологиялар, моделлар;

## Фалсафий жиҳатдан технологиялар:

- а) материалистик;
- б) идеалистик;
- в) илмий;
- г) диний;
- д) гуманистик;
- е) мажбурий.

## Психик ривожланиш омили бўйича:



а) биоген, яъни инсоннинг жипсланган ривожланишига таъсир кўрсатувчи технология; бу технология асосан жисмоний тарбия каби фанларда қўланилади.

б) социоген, яъни шахснинг социологик онгини ривожлантиришга қаратилган технология, булар қаторида жамиятшунослик, ҳуқуқшунослик, социология, сиёсатшунослик каби фанларни санаб ўтиш мумкин.

в) психоген, яъни инсоннинг психологик ривожланишига таъсир кўрсатувчи технология; булар жумласига психология, этика, эстетика, маънавият, руҳият, диншунослик каби фанларни киритишимиз мумкин.

### **Илмий тажрибани ўрганиш бўйича:**

а) рефлексив, яъни айрим тажрибаларнинг шартли рефлекс тарзида ёки одатий ҳолда бир авлоддан иккинчисига ўтиши;

б) ривожлантирувчи, яъни олдингилар тажрибаларини умумлаштириб, ўз тажрибаларидан келиб чиққан ҳолда мавжуд технология билан уйғунлаштириш;

в) гештальт, яъни ушбу технология талабанинг ҳис туйғуларини камраб олади;

г) бихевиористик, бу технология талабаларнинг ташқи ҳатти-ҳаракатларига асосланган бўлади.

а) ахборот технологиялар (билим, малака, кўникмани шакллантиришга қаратилган технология);

б) операцион технология (фикрлаш малакасини шакллантиришга қаратилган технология);

в) эстетик-ахлоқий технология.

г) бошқарувчилик хусусиятини шакллантирувчи технология;

д) эвристик технология (ижодий ёндашувни шакллантирувчи технология);

е) амалий ҳатти-ҳаракатларни шакллантирувчи технология.

### **Педагогик технологиялар педагогнинг талабага нисбатан муносабатига қараб бир қанча турларга бўлинади:**

1) авторитар технология; бунда педагог асосий субъект сифатида бошқарувчи, текширувчи, талаб қилувчи бўлиб майдонга чиқади, талаба эса тобе сифатида тан олинади.

2) дидактик технология, бунда педагогнинг ўрни маълум юқори бўлиб, бу технология марказида таълим жараёни туради ва тарбиядан устунлик қилади.



3) шахсга йўналтирилган технология, бунда тизимнинг марказида талаба шахси туради, талабанинг ривожланишида соғлом психологик хусусиятни ташкил қилиш, имконият ва қобилиятларни ўстириш асосий бўлиб ҳисобланади. Бу йўналиш ҳам ўз навбатида 3 гуруҳга бўлинади:

а) инсоний (шахсий) технология, бу технология ўзининг психотерапевтик хусусияти билан ажралиб туради.

б) ҳамкорлик, бу ўзаро тенглик, демократизмга асосланган технология;

в) эркин тарбия, талабага бунда танлаш, эркинлик, мустақиллик берилади;

г) экзотерик, онгдан ташқари билимларни ўрганишга қаратилган технологиядир.

Хулоса қилиб шуни айтиш мумкинки, бугунги кунда таълимда замонавий дидактика ва таълим таркибларининг самарадорлигини ошириш имкониятлари, янги ғоя ва технологияларнинг илмий ишлаб чиқилиши ва амалий асосланиши қўлланилмоқда. Замонавий технологик мутахассис бўлиш учун таълим технологияларининг барчасини, шу жумладан педагогик компонентларини чуқур ўрганиб, таҳлил қилиш лозим.

Педагогик луғатда педагогик технология тушунчасига турли хил йўллар билан ёндашилган, шунинг учун бизнинг тушунчада педагогик технологиялар ҳар хил муаллифларнинг таърифларини умумлаштирувчи сермазмун йиғимдир. Педагогик технология кўпроқ сифатли натижага эришишга қаратилган. +ўлланадиган педагогик технология натижаси эса, биринчи навбатда, педагогнинг маҳоратига, педагогик классификация турларидан моҳир фойдалана олишига, илмий-касбий тажрибасига, шахсий хусусият ҳамда инсоний фазилатларига боғлиқ.

Замонавий таълимни ташкил этишга қўйиладиган муҳим талаблардан бири ориқча рухий ва жисмоний куч сарф этмай, қисқа вақт ичида юксак натижаларга эришишдир. Қисқа вақт орасида муайян назарий билимларни ўқувчиларга етказиб бериш, улар да маълум фаолият юзасидан куникма ва малакаларни ҳосил қилиш, шунингдек, ўқувчилар фаолиятини назорат қилиш, улар томонидан эгалланган билим, куникма ҳамда малакалар даражасини баҳолаш ўқитувчидан юксак педагогик маҳорат ҳамда таълим жараёнига нисбатан янгича ёндошувни талаб этади.

Бугунги кунда бир қатор ривожланган мамлакатларда бу борада катта тажриба тупланган бўлиб, ушбу тажриба асосларини ташкил этувчи методлар интерфаол методлар номи билан юритилмоқда. Қуйида таълим амалиётида фойдаланилаётган интерфаол методлардан бир нечтасининг моҳияти ва улардан фойдаланиш борасида суз юритамиз





**«Фикрлар хужуми» технологияси.** Мазкур метод Ўқувчиларнинг машгулотлар жараёнидаги фаолликларини таъминлаш, уларни эркин фикр юритишга рағбатлантириш ҳамда бир хил фикрлаш инерциясидан озод этиш, муайян мавзу юзасидан ранг — баранг гоёларни туплаш, шунингдек, ижодий вазифаларни хал этиш ечиш жараёнининг дастлабки боскичида пайдо булган фикрларни енгишга ургатиш учун хизмат килади. «Фикрий хужум» методи А.Ф.Осборн томонидан тавсия этилган булиб, унинг асосий тамойили ва шарти Машғулот (бахс)нинг ҳар бир иштирокчиси томонидан уртага ташланаётган фикрга нисбатан танки дни мутлако таъкиклаш, ҳар қандай лукма ва хазил — мутойибаларни рағбатлантиришдан иборатдир. Бундан кузланган мақсад Ўқувчиларнинг Машғулот (бахс) жараёнидаги эркин иштирокини таъминлашдир. Таълим жараёнида ушбу методдан самарали ва муваффақиятли фойдаланиш Ўқитувчининг педагогик маҳорати ва тафаккур куламининг кенглигига боғлиқ булади. «Фикрий хужум» технологиясидан фойдаланиш чоғида Ўқувчиларнинг сони 15 нафардан ошмаслиги мақсадга мувофиқдир. Ушбу методга асосланган Машғулот бир соатга қадар ташкил этилиши мумкин.

**«Ялпи фикрлар хужуми» методи.** Ушбу метод Ж.Дональд Филипс томонидан ишлаб чиқилган булиб, уни бир неча ун (20-60) нафар Ўқувчилардан иборат синфларда қўллаш мумкин.

Метод Ўқувчилар томонидан янги рояларнинг уртага ташланиши учун шароит яратишга хизмат килади. 5 ҳар бири 5 ёки 6 нафар Ўқувчиларни уз ичига олган гуруҳларга 15 дақиқа ичида ижобий хал этилиши лозим булган турли хил топширик ёки ижодий вазифалар берилади. Топшириқ ва ижодий вазифалар белгиланган вақт ичида ижобий хал этилгач, бу ҳақида гуруҳ аъзоларидан бири ахборот беради.

Гуруҳ томонидан берилган ахборот (топширик ёки ижодий вазифанинг ечими) Ўқитувчи ва бошқа гуруҳлар аъзолари томонидан муҳокама қилинади ва унга баҳо берилади. Машғулот якунида Ўқитувчи берилган топширик ёки ижодий вазифаларнинг ечимлари орасида энг яхши ва узига хос деб топилган жавобларни эълон қилади. Машғулот жараёнида гуруҳ аъзоларининг фаолиятлари уларнинг иштироклари даражасига кўра баҳолаб борилади.

**«6х6х6» методи.** Ушбу метод ёрдамида бир вақтнинг ўзида 36 нафар ўқувчини муайян фаолиятга жалб этиш орқали маълум топширик ёки масалани хал этиш, шунингдек, гуруҳларнинг ҳар бир аъзоси имкониятларини аниқлаш, уларнинг қарашларини билиб олиш мумкин. «6х6х6» методи асосида ташкил этилаётган Машғулотда ҳар бирида 6 нафардан иштирокчи булган 6 та гуруҳ Ўқитувчи томонидан уртага ташланган муаммо (масала)ни муҳокама қилади.



Белгиланган вақт нихоясига етгач ўқитувчи 6 та гуруҳни қайта тузади. ҳайтадан шаклланган гуруҳларнинг ҳар бирида аввалги 6 та гуруҳдан биттадан вакил бўлади. Янги шаклланган гуруҳ; аъзолари уз жамоадошларига аввалги гуруҳи томонидан муаммо (масала) ечими сифатида такдим этилган хулосани баён этиб берадилар ва мазкур ечимларни биргаликда муҳокама қиладилар.

«бхбхб» методининг афзаллик жиҳатлари қуйидагилардир:

- 1) гуруҳларнинг ҳар бир аъзосини фаол бўлишга ундайди;
- 2) улар томонидан шахсий карашларнинг ифода этилишини таъминлайди;
- 3) гуруҳнинг бошқа аъзоларининг фикрларини тинглай олиш куникмаларини хосил қилади;
- 4) илгари сурилаётган бир неча фикрни умумлаш — тира олиш, шунингдек, уз фикрини химоя қилишга ургатади.

Энг муҳими машғулот иштирокчиларининг ҳар бири киска вақт (20 дақиқа) мобайнида ҳам мунозара қатнашчиси, ҳам тингловчи, ҳам маърузачи сифатида фаолият олиб боради.

— Ушбу методни 5, 6, 7 ва ҳатто 8 нафар ўқувчидан иборат булган бир неча гуруҳларда ҳам куллаш мумкин. Бироқ йирик гуруҳлар уртасида «бхбхб» методи кулланилганда вақтни купайтиришга туғри келади. Чунки бундай машғулотларда мунозара учун ҳам, ахборот бериш учун ҳам бир мунча кўп вақт талаб этилади. Сўз юритилаётган метод қўлланилаётган машғулотларда гуруҳлар томонидан бир ёки бир неча мавзу (муаммо)ни муҳокама қилиш имконияти мавжуд.

«бхбхб» методидан таълим жараёнида фойдаланиш ўқитувчидан фаоллик, педагогик маҳорат, шунингдек, гуруҳларни мақсадга мувофиқ шакллантира олиш лаёқатига эга булишни талаб этади. Гуруҳларнинг турри шакллантирилмаслиги топшириқ ёки вазифаларнинг турли хал этилмаслигига сабаб булиши мумкин. «бхбхб» методи ёрдамида Машғулотлар қуйидаги тартибда ташкил этилади:

1. Ўқитувчи машғулот бошланишидан олдин 6 та стол атрофига 6 тадан стул қуйиб чиқади.

2. Ўқувчилар ўқитувчи томонидан 6 та гуруҳга булинадилар. Ўқувчиларни гуруҳларга булишда ўқитувчи қуйидагича йул тутиши мумкин: 6 та столнинг ҳар бирига муайян объект (масалан, кема, тулкин, балик, дельфин, кит, акула) сурати чизилган лавхани қуйиб чиқади. Машғулот иштирокчиларига кема, тулкин, валик, дельфин, кит ҳамда акула сурати тасвирланган (жами 36 та) варақчалардан бирини олиш таклиф этилади. ҳар бир ўқувчи узи танлаган варақчада тасвирланган сурат билан номланувчи стол атрофига қуйилган стулдан жой



эгаллайди.

3. Ўқувчилар жойлашиб олганларидан сунг ўқитувчи машғулот мавзусини эълон қилади ҳамда гуруҳларга муайян топшириқларни беради. Маълум вақт белгиланиб, мунозара жараёни ташкил этилади.

4. Ўқитувчи гуруҳларнинг фаолиятини кузатиб боради, керакли уринларда гуруҳ аъзоларига маслаҳатлар беради, йул —йуриқлар курсатади ҳамда гуруҳлар томонидан берилган топшириқларнинг турли хал этилганлигига ишонч ҳосил қилганидан сунг гуруҳлардан мунозараларни яқунлашларини сурайди.

5. Мунозара учун белгиланган вақт нихоясига етгач, ўқитувчи гуруҳларни кайтадан шакллантиради. Янгидан шаклланган ҳар бир гуруҳда аввалги 6 та гуруҳнинг ҳар биридан бир нафар вакил булишига алоҳида эътибор қаратилади. Уқувчилар уз уринларини алмаштириб олганларидан кейин белгиланган вақт ичида гуруҳ аъзолари аввалги гуруҳларига топширилган вазифа ва унинг ечими хусусида гуруҳдошларига сузлаб берадилар. Шу тартибда янгидан шаклланган гуруҳ аввалги гуруҳлар томонидан қабул қилинган хулосалар (топшириқ ечимлари) ни муҳокама қиладилар ва яқуний хулосага келадилар.

**«Бумеранг» технологияси.** Бу технология бир машғулот давомида ўқув материални чуқур ва яхлит ҳолатда ўрганиш, ижодий тушуниб етиш, эркин эгаллашга йўналтирилган. У турли мазмун ва характерга (муаммоли, мунозарали, турли мазмунли) эга бўлган мавзуларни ўрганишга яроқли бўлиб, ўз ичига оғзаки ва ёзма иш шакллларини қамраб олади. Ҳар бир машғулот давомида талабаларнинг турли топшириқларни бажариши, навбат билан ўқитувчи ёки талаба, иқтисодчи ёки тадбиркор ролида бўлиши, керакли баллни тўплашига имконият яратади. «Бумеранг» технологияси танқидий фикрлаш, мантиқни шакллантиришга имконият яратади ҳамда ғоя ва фикрларни ёзма ва оғзаки шаклларда баён қилиш кўникмаларини ривожлантиради. Мазкур метод тарбиявий характердаги қатор вазифаларни амалга ошириш имконини беради, яъни; бўлажак иқтисодчиларда жамоа билан ишлаш маҳорати, муомалалик, хушфеъллик, ўзгалар фикрига хурмат, раҳбарлик сифатларини шакллантириш, ишга ижодий ёндашиш, ўз фаолиятини самарали бўлишига қизиқиш, ўзини холис баҳолаш кабилар.

**Аудитория билан ишлашнинг ижтимоий-психологик шартлари шуки, аввало, бизга маълумки, ҳар қандай педагогик жараённинг асосий мақсади - таълим олувчида билим, малака ва кўникмалар ҳосил қилишдир. Бу нарса маълумотлар алмашинуви орқали рўй беради. Педагогик мулоқот жараёнидаги маълумотлар алмашинуви асосан уч шаклда амалга оширилади: Монолог; Диалог; Полилог.**



**Монолог** - маърузачи ёки ўқитувчининг тингловчилар ёки ўқувчи - талабалар қаршисига чиқиб нутқ сўзлаши, дарсни баён этишидир. Айни шу усул таълим-тарбия жараёнидаги асосий восита эканлиги тўғрисида онгимизга ўрнашиб қолган тасаввур мавжуд. Бу ҳолатда гапирувчи маълумотларнинг асосий таянч манбаи ҳисобланади ва фақат ундангина фаоллик талаб қилинади. Монолог эгаси ўзи мустақил тарзда маълумот мазмунини тингловчиларга етказиш ва ўз мавқеини таъкидлаш имконига эга бўлади. Лекин аудитория, яъни тингловчилар унга нисбатан анча пассив мавқеда бўладилар ва бу нарса маълумотнинг фақат кичик бир қисминигина идрок қилиш ва эслаб қолишига сабаб бўлади. Шунинг учун ҳам ўқитувчи бу камчиликнинг олдини олиш учун аудиторияни фаоллаштиришнинг бошқа йўллари кидиришга мажбур бўлади.

**Диалог** - ўқув мавзуси ёки муаммони гуруҳ шароитида ўқитувчи билан биргаликда ва ҳамкорликда муҳокама қилиш йўлидир. Шунинг учун бу усул тингловчиларни нафақат фаоллаштиради, балки аудиторияда ижодий муҳитнинг бўлиши ва фикрлар алмашинувидан ҳар бир иштирокчининг манфаатдорлигини таъминлайди. Яъни, тингловчилар ўқув жараёнининг объектдан **унинг субъектига** айланадилар.

Диалог жараёнида ўқитувчи билан ўқувчилар ўртасида фикрлар алмашинуви, билимларни ўзаро муҳокама қила олиш учун реал шароит яратилади. Лекин диалогни ташкил этишдан аввал ўқитувчи аудиториянинг у ёки бу хусусда билимлар ва тасаввурларга эга бўлишини инобатда олиши зарур, акс ҳолда ўзаро мулоқот самарасиз ва мазмунсиз тортишувга айланиб кетиши мумкин. Диалог жараёнида уни ташкил этган шахс аудиториянинг у ёки бу муаммо юзасидан билимларини диагностика қилиш ва шунга мос тарзда ўзишини ташкил этиш имкониятига эга бўлади. Айнан шу ҳолат диалогнинг энг муҳим психологик аҳамиятидир.

**Полилог** - гуруҳ ичидаги мунозарадир. У тингловчилар ёки ўқувчиларнинг фаоллигини янада ошириш, улардаги ижодий қобилиятларни ривожлантириш мақсадида ишлатилади. Полилог жараёнида гуруҳ аъзоларининг ҳар бири муҳокама қилинаётган масала юзасидан ўзфикрини билдириш имкониятига эга бўлади, ўқитувчи эса ушбу жараённинг ташкилотчи сифатида ўқувчилар ёки талабалар фаолиятига бевосита аралашмайди. Бу усул дарс мавзуси кўпроқ назарий ҳарактерли бўлиб, янги ғоялардан уларнинг амалий жиҳатлари келтириб чиқарилиши зарурати бўлганда қўл келади. Лекин бу усул машғулотлар ёки мулоқот дарслари энди бошланган пайтда ўтказилиши мақсадга мувофиқ эмас, чунки полилог учун ўқитувчи билан ҳамкорликда ишлаш тажрибасидан ташқари ёшларга ўша соҳа юзасидан маълум билимлар мажмуи ҳамда ҳамкорликда ишлаш тажрибаси зарур. Диалог ва полилог техникасини яхши эгаллаган муаллим мунозара ёки баҳсни самарали ташкил этишга лаёқатли бўлади. Шунини алоҳида таъкидлаш лозимки, мунозарани самарали

ташкил этиш қобилияти ўз-ўзидан шаклланмайди, бунинг учун ўқитувчи умуман мунозара методикаларининг моҳияти ва уни ташкил этиш йўллари илмий-амалий жиҳатдан билиши керак.

**Фаол ўқитиш методлари ва уларни ташкил этиш.** Баҳсининг самарали бўлиши энг аввало баҳслашувчиларнинг бир-бирларига нисбатан фазовий жойлашувларига боғлиқ. Тингловчи ва музокарада қатнашувчиларнинг фазовий жойлашувлари ва уларнинг психологик мавқеларининг моҳияти муҳим бўлганлиги боис биз ушбу ҳолатларни келтирамиз:

- Синф шароити. Бу - анъанавий дарс ўтказиш шакли бўлиб, тингловчилар бир-бирларининг юзларини кўриш имконияти чекланган ва доска олдидаги ўқитувчига ва у баён этаётган мазмунга нисбатан тингловчиларнинг мавқелари, масъулияти турлича. Бу шароитда баҳс ўтказиш мумкин эмас. Чунки синфда охириги қаторда ўтирган бола билан биринчи қаторда ўтирганнинг дарсга муносабати кескин фарқ қилади. Тингловчининг психологик мавқеи - **«Мен» - ўйиндан ташқарида».**

- **«Мен» - ўйинда»** деб аталувчи ҳолат: тингловчилар доира шаклидаги стол атрофида жойлашадилар ва ўртага ташланган мавзу юзасидан эркин фикр алмашиш, ҳаттоки, айрим ижтимоий ролларга ҳам кириш имкониятига эга бўлади, ҳатто бошловчи ҳам «қаторда» ўтиради. «Ишчанлик ўйинлар» ва бошқа ролли ўйинлар ана шундай шароитда ўтказилиши мумкин.

- **«Мен»- мунозарада»** деб аталувчи бу ҳолат айтиш баҳс - мунозаралар ўтказиш учун қулай, чунки унда шахс ўз фикрини дадил айтиш учун имкониятни ҳис қилади. Одатда бундай баҳслар тўртбурчак стол атрофида уюштирилади.

- **«Мен» - ҳамкорликдаман»** деган бу ҳолат каттароқ гуруҳлар таркибида ташкил этилади. Мунозара аъзолари тўрт-беш кишидан бўлиб алоҳида столлар атрофида ўтириб, ҳар бир гуруҳ ўз қарорини чиқаради. «Мунозара» клублари фаолияти шу тарзда ташкил этилади.

Бу келтирилган ҳар бир ҳолат баҳс қатнашувчиларида ўзига хос рухий тайёргарлик ва масъулият ҳиссини келтириб чиқаради.

Демак, дарс мобайнида ўқитувчи мавзунинг характери ва у шакллантириш лозим бўлган билим, малака ва фазилатларга мос тарзда мунозара шароитини танлаши ва шундай кейингина машғулоти бошлаши керак. Кўриниб турибдики, анъанавий синфда ташкил этиладиган машғулотларнинг самарадорлиги деярли йўқ, чунки улар олдинги қаторларда утирган тингловчиларнинг фаоллигигагина йўналтирилган, қолганлар «ўйиндан ташқари» ҳолатда, бу нарса уларнинг дарс мазмунига муносабатларида бевосита акс этади.

Кичик, тор доиралардаги компакт гуруҳларда уюштирилган мунозараларнинг **эркин мавзули, йўналтирилган ва аниқ сценарийли диспут** турлари мавжуд бўлиб, бу танланган мавзуга ва мунозара гуруҳларининг мулоқот тажрибасига боғлиқдир



(«диспут» сўзининг луғавий маъноси - «фикрляпман», «тортишяпман», деган маънони билдиради). Кичик гуруҳлардаги мунозаралардаги асосий нарса - гуруҳ аъзоларининг танланган мавзу хусусиятига қараб, ҳар бириинг ўз фикр мулоҳазаларини охиригача баён этиш имкониятларининг борлигидир. Бундай гуруҳда бошловчи ҳам қаторда ўтириб, мавзунинг ечимини батамом ҳал бўлмагунча фаол мулоқотларнинг иштирокчиси бўлиши мумкин. Лекин асосий рол гуруҳнинг аъзоларига юкланганлигини ва бевосита ажралиб чиққан норасмий лидер асосий баҳс юритувчи бўлиши мумкинлигини унутмаслиги зарур. Бундай гуруҳлар турли шароитда кўпинча баҳс иштирокчилари учун табиий шароитларда (масалан, синфда, талабалар аудиторияларида, иш хоналарида ва б.к.) ўтказилса, мақсадга мувофиқ бўлади.

Агар бахлашувчилар гуруҳи одатдагидан каттароқ ҳажмда (масалан, 30 кишигача) бўлса, унда мунозарани уюштиришнинг ўзига хос томони бор. Бу ҳолда баҳс гуруҳи шартли равишда учга бўлинади. Биринчи гуруҳ - **«фикрларни жамловчилар» - генераторлар** гуруҳи дейилади; иккинчиси - **«танқидчилар»** ва учинчи гуруҳ - **«фикрларни тезлатувчилар» - катализаторлар»** деб аталади. Ҳар бир ажралган гуруҳнинг ўзига хос функциялари бор: «генераторлар» ўртага ташлаган муаммо ёки баҳс мавзуси бўйича ўзларидаги барча фикрларни ўртага холис ташлайдилар. Гуруҳ аъзоларидан бири - лидер - уларни жамлаб, фикрлар иккига бўлинган тақдирда ҳам уларни умумлаштириб баён этади. Сўнгра ўйинга «танқидчилар» киришади. Уларнинг вазифаси - эшитган фикрларига танқидий муносабат билдириш, яъни танқидий нуқтаи назардан улар ичидаги «мағзини» ва «пучак» фикрларни саралаш. Шундан кейин вазиятга қараб, яна сўз «генераторлар» га ёки «катализаторлар» га берилиши мумкин. Билдирилган фикр ва таклифларда мабодо ҳисобга олинмай қолган жиҳатлар ёки ноўрин фикр бўлса, ёки моҳиятан шу мавзуга алоқадор бўлган, лекин иккала томон ҳисобга олмаган бирор жиҳат аниқланса, томонлар диққатини айнан шунга қаратиши керак. Сўнгра «тезлатувчилар» баҳсни давом эттиришга руҳсат бериб, агар уни яқун қилиш тақозо қилинса, иккала гуруҳнинг ўйинига холис баҳо берган ҳолда мунозарани тўхтатиши мумкин. Улар кўпинча иккала гуруҳ учун холис орбиторлар - «ҳакамлар» ролини ўйнайдилар.

Мактабда бир синф доирасида ёки талабалар гуруҳида ахлоқий маънавий мавзуда баҳс уюштириганда, юқоридаги усулни қўллаш имконияти бўлса, суҳбатдошларнинг *учбурчак шаклдаги берк стол* атрофига ўтиришлари мумкин. Демак, баҳслашувчиларнинг жойлашишлари ҳам бу ўринда маълум аҳамият касб этади.

Катта гуруҳларда баҳс ёки мунозара уюштирилганда, бошловчининг роли айниқса каттадир. Чунки у ҳар бир гуруҳдаги тортишувлар ва фикр



алмашинувларнинг бошида турмоғи керак бўлса, улар фаолиятини мақсадга мувофиқ тарзда йўналтириб турмоғи лозим. Кичик гуруҳдагидан фарқли улароқ, катта гуруҳларда бошловчи у ёки бу ички гуруҳга ён босмаслиги ёки уларни ўзининг шахсий фикрига мажбуран эргаштирмаслиги керак. Акс холда, у ўзининг фаолияти билан бошқалар ташаббусига салбий таъсир кўрсатиши ва баҳснинг йўналишини бузиб қўйиши мумкин. Шунинг учун катта гуруҳлар уюштириладиган мунозаранинг мавзуси олдиндан танланган ва унга бошловчи маълум маънода тайёр бўлиши шарт.

**Дарсда мунозара, брейнштурминг ва тренинглар ўтказиш технологияси.** Мунозаралар юритишнинг яна бир шакли борки, унинг номини рус тилида «мозговая атака», инглизчасига «brain storming» деб аталади. Бизнинг тилимизда бу тушунчанниг аниқ аналогик таржимаси йўқ, лекин уни «мияга хужум» ёки «фикрлар тўқнашуви», «фикрлар жанги майдони» деб аташ мумкин. Методнинг психологик моҳияти шундаки, оддий мунозарада баҳслашувчилар кўпроқ онгли, асосли фикрларни баён этишга ҳаракат қиладилар. Бунда эса баҳслашувчиларга мияга қандай фикр қўйилиб келса, уни танқидсиз ва асосламай эркин, «тилга нима келса», лекин навбатма-навбат айтиш имконияти берилади. Бу нарса кўпроқ муаммо анча нотаниш, савол мураккаб ёки ноаниқ бўлган шароитларда қўл келади. Яъни, бунда «эркин ассоциациялар»га имкон берилади ва охир оқибат гуруҳнинг ўзи маълум рационал «мағизни» ажратиб олади.

Бу усулни биринчи марта америкалик олим **А.Осборн** 30-йиллардаёқ таклиф этган ва бу усул ёрдамида йирик лойиҳаларни режалаштириш ва олдиндан унинг натижаларини башорат қилишда маълум ютуқларни қўлга киритган эди. Лекин кейинчалик мутахассислар уни фақат ностандарт, ўзига хос ечими бўлган вазифаларни муҳокама қилгандагина қўллаш мумкин, деган фикрни билдира бошладилар. Бирок тўғри ташкил этилган брейштурмингнинг амалий афзалликлари кўп. Фақат бунда қуйидаги қоидаларга риоя қилиш керак:

1. Жумлалар жуда қисқа бўлиши керак, уларнинг асосланиши шарт эмас.
2. Ҳар қандай жумла ёки фикр танқид қилиниши мумкин эмас, яъни фикрлар танқиддан холидир.
3. Мантикий фикрлардан кўра, фантастик ёки кўққисдан, тасодифан мияда пайдо бўлган фикр муҳимроқ.
4. Фикр ёки билдирилган қисқа мулоҳаза қайд этилади.
5. Билдирилган фикр ёки ғоялар у ёки бу иштирокчиники, деб ажратилмайди, яъни улар - муаллифсиздир.
6. Фикр ёки яхши ғояларни танлаш алоҳида «танқидчилар» ёки гуруҳнинг норасмий лидерлари томонидан амалга оширилади.

Юқоридаги таъкидланган гуруҳ катта бўлган шароитда баҳс уюштиришда ҳам генератор, яъни фикрларни бирламчи жамловчиларларга ушбу усулда ишлашга имкон бериш тажрибада яхши натижа беради. Чунки ўтказилган текширувлар ва



кўплаб синов машғулотларининг кўрсатишича, айнан шу гуруҳда брейншторминг усулининг қўлланилиши турли-туман ва қарама-қарши фикрларнинг баён этилишига шароит яратади. Акс холда муҳим муаммолар бўйича мунозарани бошлаш ва унда фикрлар ранг-баранглигига эришиш жуда қийин бўлади. Бу усул айникса, катталар аудиториясида жуда яхши самара беради.

Баҳсда иштирок этиш ва ундан манфаатдорлик ҳисси ҳар бир иштирокчида шаклланиши шарт ва бунда бошловчи - ўқитувчининг роли катта. Амалий машғулотларни баҳс-мунозара шаклида ўтказилиши болаларга олдиндан айтилиши ва уларнинг тайёргарлик кўришлари учун саволлар берилиб қўйилиши мақсадга мувофиқдир. Баҳс иштирокчилари ҳаяжонланмасликлари учун машғулот бошланишидан аввал уларнинг ўзларини эркин тутишлари учун айрим **енгиллаштирувчи машқлар**, бошқача қилиб айтганда, **психогимнастик машқлар** ўтказиш тавсия этилади. Масалан, ана шу мақсадда ўтказиладиган психогимнастик машқларга қуйидагиларни киритиш мумкин:

1.Ўқитувчи гуруҳни айлана шаклида туришлари сўрайди ва аъзоларни навбатма-навбат ўртага чиқиб, гуруҳ билан хоҳлаган тарзда, лекин самимий саломлашишни сўрайди. Кейин гуруҳдан кимнинг саломи кўпроқ ёққанини сўрайди.

2.Гуруҳ аъзолари ўқитувчи атрофида ярим айлана шаклида туришади. Навбат билан гуруҳ аъзолари ўртага чиқиб, хоҳлаган аъзо билан сўзсиз, лекин очиқ юз билан мимика воситасида саломлашиш ва бирор фикрни билдириши сўралади.

3.Ҳамма доира шаклида ўтиради ва ўқитувчи олиб келган копток навбат билан мулоқот катнашчиларига отилади, фақат кимга отилса, ўша одамнинг кучли, яхши бир сифати айтилиб, сўнгра яна отилади. Ўқитувчи коптокнинг албатта ҳар бир кишига тегишини назорат қилади.

Бу каби машқлар мунозара катнашчилари ўртасида ўзаро тангликнинг бўлмаслиги ва ўз фикрини баён этаётганда ўқитувчидан тортинмаслиги учун ўзига хос тренинг ҳисобланади.

Ўқитувчи мунозарани бошлар экан, иштирокчилар онгига қуйидагиларни етказа олиши керак:

а) машғулот ҳар бир иштирокчига албатта фойдали бўлади ва улар бир-бирларига ёрдам бериш учун келганлар;

б) мунозара ўзаро мулоқотнинг бир шакли бўлиб, ҳар бир иштирокчи бир-бирига очиқ ва самимий муносабатда бўлсин;

в) мунозара иштирокчиларнинг ўзаро тажрибаларини алмашилишлари учун қулай шароитдир;





г) фикр баён этишда керак бўлса таваккал қилайлик, лекин индамаслик шиоримиз бўлмасин;

д) мунозара пайтида кўп ёзиш шарт эмас;

е) агар бирор нарса тушунарли бўлмаса, уни сўрашдан тортинманг;

ж) билган билимларимизни бир-биримиздан аямаймиз, чунки бошқалар ҳам бундан манфаатдор бўлсинлар, «яширинган билим - билим эмас» лигини унутмайлик!

«Тармоқлар» (Кластер) методи педагогик стратегия бўлиб, у ўқувчи-талабаларни бир мавзуни чуқур ўрганишларига ёрдам беради. Ўқувчи-талабаларни мавзуга тааллуқли тушунча ёки аниқ фикрни эркин ва очиқ равишда кетма-кетлик узвий боғланган ҳолда тармоқлашларига ўргатади. Бу усул билан мавзуни чуқур ўрганишдан аввал ўқувчи-талабаларнинг фикрлаш фаолиятини жадаллаштириш ҳамда кенгайтириш учун хизмат қилади. Шунингдек, ўтилган мавзуни мустаҳкамлаш, умумлаштириш ҳамда ўқувчи-талабаларни шу мавзу бўйича тасаввурларини чизма шаклида ифодалашга ундайди. «Кластер» методи аниқ объектив йуналтирилмаган фикрлаш шакли саналади. Ундан фойдаланиш инсон мия фаолиятининг ишлаш тамойили билан боқлиқ равишда амалга оширилади. Ушбу метод муайян мавзунинг ўқувчилар томонидан чуқур ҳамда пухта ўзлаштирилгунига қадар фикрлаш фаолиятининг бир маромда бўлишини таъминлашга хизмат қилади.

«Кластер» методи пухта ўйланган стратегия бўлиб, ундан ўқувчилар билан якка тартибда ёки гуруҳ асосида ташкил этиладиган машғулотлар жараёнида фойдаланиш мумкин. Гуруҳ асосида ташкил этилаётган машғулотларда ушбу метод гуруҳ аъзолари томонидан билдирилаётган ғояларнинг мажмуи тарзида намоён бўлади. Бу эса гуруҳнинг ҳар бир аъзоси томонидан илгари сурилаётган фикрларни уйғунлаштириш ҳамда улар ўртасидаги алоқаларни топа олиш имкониятини яратади.

«Бумеранг» технологияси бир машғулот давомида ўқув материални чуқур ва яхлит ҳолатда ўрганиш, ижодий тушуниб етиш, эркин эгаллашга йўналтирилган. У турли мазмун ва ҳарактерга (муаммоли, мунозарали, турли мазмунли) эга бўлган мавзуларни ўрганишга яроқли бўлиб, ўз ичига оғзаки ва ёзма иш шакллари қамраб олади.

«Бумеранг» технологияси танқидий фикрлаш, мантиқни шакллантиришга имконият яратади ҳамда ғоя ва фикрларни ёзма ва оғзаки шаклларда баён қилиш кўникмаларини ривожлантиради. Мазкур метод тарбиявий ҳарактердаги қатор вазифаларни амалга ошириш имконини беради, яъни; бўлажак иқтисодчиларда жамоа билан ишлаш маҳорати, муомалалик, хушфееълик, ўзгалар фикрига ҳурмат, раҳбарлик сифатларини шакллантириш, ишга ижодий ёндашиш, ўз фаолиятини самарали бўлишига қизиқиш, ўзини холис баҳолаш кабилар.

«Веер» технологияси мураккаб, кўптармоқли, мумкин қадар муаммо



характеридаги мавзуларни ўрганишга қаратилган. Технологиянинг моҳияти шундан иборатки, бунда мавзунинг турли тармоқлари бўйича ахборот берилади ва уларнинг ҳар бири алоҳида муҳокама этилади. «Веер» технологияси танқидий, таҳлилий, аниқ ва мантиқий фикрларни ривожлантиришга ҳамда ўз ғоялари ва фикрларини ёзма ва оғзаки шаклда баён этиш ҳамда ҳимоя қилишга имконият яратади.

Ушбу технология мавзуни ўрганишнинг турли босқичларида қўлланилиши мумкин: билимларни эркин фаоллаштиришда; мавзуни ўрганиш жараёнида унинг асосларини чуқур фаҳмлаш ва англаб етишда; яқунлаш босқичида олинган билимларни тартибга солишда.

**Баҳс турлари. Ёзма баҳс ўтказиш усуллари.** Агар машғулотлар бир-бирларини яхши танимайдиган бошлангич гуруҳларда бошланган бўлса, «танишиш» машқларини ўтказиш, албатта ишни кичик гуруҳлардан бошлаш лозим. Бунда **эркин йўналтирилмаган баҳс** шаклини қўллаш ўринлироқ. Бунда ўқитувчи иштирокчиларга бир-бирларини яхши таниб олсалар, биргаликда ҳаракат қилсалар, умумий иш учун манфаатли бўлган натижаларга эришиш мумкинлигини тушунтириши лозим.

Агар иштирокчилар бирор *янги маълумотларга эга бўлиш*, мураккаброқ масала юзасидан умумий нуқтаи назарга эга бўлиш ва мантиқий хулосаларга эришишни мақсад қилган бўлсалар, унда дарс аввалида ўқитувчи ёки олдиндан тайёргарлик кўрган гуруҳ аъзоси маъруза қилиши, маъруза юзасидан кейин баҳс уюштирилиши, дарс охирида имкон бўлса, ўқитувчи ўзи тайёрлаган тарқатма материалларини ҳар бир аъзога бериши керак. Фаоллаштирувчи усуллар материаллар кулга берилгач, ишга солинади.

Агар дарснинг ёки амалий машғулотнинг мақсади тингловчилардаги *аниқ қобилиятларни ривожлантириши*, малакаларни ошириш ва янги тажрибадан фойдаланиш бўлса, унда баҳснинг предмети аввало тажриба алмашинувга қаратилиши, бунда айрим машқлар ҳам бажарилиши, уларнинг натижалари таҳлил қилиниши, ролли ўйинларни бажаришгача олиб борилиши керак. Бунда ўқитувчининг роли анча масъулиятли бўлиб, у машғулотгача конкрет йўриқномаларни ўқувчиларга бериши ва гуруҳ ишини мунтазам кузатиб, назорат қилиб туради.

Агар мунозара дарсларининг мақсади - иштирокчиларнинг *янги, мустақил фикрларга келиши*, уларни шахсий тажриба ва вазиятларга боғлаб айтиб беришларига олиб келиш бўлса, унда ўқитувчи «Мен» - мунозарадаман» ҳолатида гуруҳли баҳсни кичик гуруҳларда ташкил этиши, уларда алоҳида ҳолатлар ва вазиятларнинг таҳлилига барчаннинг диққатини қаратиши, иштирокчиларни турли ролларни тасаввур қилишга мажбур қила олиши ва олдиндан тайёрлаб қўйилган саволномаларни дарс охирида тарқатиб, шаклланган янги ғояни ажратиб олиши керак. Демак, бу шаклдаги иш ҳар бир иштирокчидан пухта тайёргарликни ва аниқ кўникмаларни талаб қилади.



Баҳс шаклида машғулот ўтказганда, қабул қилинадиган қарорларнинг аҳамияти катта. Қарорларнинг самарали бўлиши учун қуйидагиларни ёдда тутиш керак:

- машғулот бошланишидан олдин ўқитувчи таҳлил қилиниши лозим бўлган муаммони белгилайди ва унга қай тарзда муносабат билдирилиши лозимлигини тушунтиради;

- қисқа бўлса-да, бу муаммонинг олдинги дарсларга боғлиқлиги, уйга берилган вазифа, муҳокама қилинадиган масалага оид муҳим фактлар эсга туширилади;

- баҳс катнашчилари кичик гуруҳчаларга (4-5 киши) бўлиниб, машғулот охирида фикрлар умумлаштирилиши учун қоғозлар тахт қилиб қўйилади;

- гуруҳда ишлаш мобайнида билдирилган фикрларнинг афзал ва камчилик томонлари ҳақидаги ўз мулоҳазаларини оғзаки ёки ёзма тарзда қарорлар шаклида баён этадилар;

- иш якунида гуруҳнинг вакиллари ўз гуруҳининг иши тўғрисида гапириб, уларни бошқаларники билан қиёслайди. Зарурат бўлса, ўқитувчи ҳар бир гуруҳнинг қарорларини ўзаро қиёслаб, саволларга жавоб беради, ноаниқроқ қарорларга ўз муносабатини билдиради.

Педагогик амалиётда баҳснинг моҳияти кўпинча фақат оғзаки диалоглар ва тортишувлар тарзида тасаввур қилинади. Лекин оғзаки баҳсларнинг янада самарали ва таъсирчан бўлиши учун ёзма баҳс шакли ҳам қўлланилади. Бу усул ўқувчиларнинг берилган мавзу соҳасидаги билимларини янада чуқурлаштириш, мунозара маданиятини ошириш ва ҳар бир фикрни асослаш қобилиятини ривожлантиради. Ўқитувчи эса ўқувчи ёки талабаларнинг билимларини асосли баҳолаш ва билимдонликни тўла маънода таҳлил қилиш имкониятига эга бўлади. Бу усул айниқса, миллий ғоя ва миллий мафқурани шакллантирувчи фанлар - ижтимоий-гуманитар фанлар юзасидан ўтказилса янада самарали бўлади.

Ўқувчилар олдиндан мавзу билан таништириладилар, уйга берилган топшириқлар орасида қай бири ёзма тарзда ўтказилиши маълум қилинади. Ёзма баҳс ўтказиладиган куни ўқитувчи уни қуйидаги тарзда амалга оширади:

1. Ўқитувчи гуруҳни иккига бўлади ва уларни алоҳида қаторларга ўтказди. Ҳар бир гуруҳ мавзу бўйича қайси нуқтаи назарни ҳимоя қилишини маълум қилади. Масалан, биринчи гуруҳ болаларнинг ақлий даражаларини мунтазам ўлчаб туриш ва шу орқали таълим муассасаларига жалб этишни ҳимоя қилса, иккинчи гуруҳ - бу фикрни асосли тарзда инкор қилади.

2. Шундан сўнг ўқитувчи қарама-қарши гуруҳ аъзоларини жуфтлайди ва уларга номери ёзилган вароқларни тарқатади. Ҳар бир иштирокчига бирор фикрни ёзма асослашга 5 дақиқадан берилади. Ёзма далиллар равон тушунарли тилда, асосли тарзда ёзилиши керак.

3. Ёзилган вароқчалар қарама-қарши шерикларга берилади. Улар ўз



«рақиблари» фикрига қарши фикрни 8-10 дақиқа мобайнида ўйлаб, ёзишлари керак бўлади ва нариги томондаги шеригига беради.

4. Ёзма далиллар алмашинувининг бундай тартиби 2-3 марта такрорланади, ҳар сафар ҳар бир ўқувчи шеригининг далил-исботини диққат билан ўрганиб чиқиб, жавоб қайтаради. Охирги раундда ўқувчиларнинг ўзларига яқунлаш имкони берилади ва ёзма ишлар йиғиб олинади.

5. Ўқитувчи ёзма баҳсларни яқунлашда томонларга «Қарши томоннинг энг яхши далил-исботи қайсилар бўлди?» деб сўрайди ва ўқувчилар билан олдиндан келишган холда улар билимларини яқка-яқка ёки гуруҳий баҳолайди.

Юқорида келтирилган ёзма баҳсларни ўтказиш тамойиллари Фред Ньюмен материаллари асосида тайёрланди. Уйлаймизки, бизнинг шароитимизда ҳам бу усуллар анча самара беради.

Хулоса қилиб шуни айтиш мумкинки, бугунги кунда таълимда замонавий дидактика ва таълим таркибларининг самарадорлигини ошириш имкониятлари, янги ғоя ва технологияларнинг илмий ишлаб чиқиши ва амалий асосланиши қўлланилмоқда. Замонавий технологик мутахассис бўлиш учун таълим технологияларининг барчасини, шу жумладан педагогик компонентларини чуқур ўрганиб, таҳлил қилиш лозим.

Педагогик луғатда педагогик технология тушунчасига турли хил йўллар билан ёндашилган, шунинг учун бизнинг тушунчада педагогик технологиялар ҳар хил муаллифларнинг таърифларини умумлаштирувчи сермазмун йиғимдир. Педагогик технология кўпроқ сифатли натижага эришишга қаратилган. қўлланадиган педагогик технология натижаси эса, биринчи навбатда, педагогнинг маҳоратига, педагогик классификация турларидан моҳир фойдалана олишига, илмий-касбий тажрибасига, шахсий хусусият ҳамда инсоний фазилатларига боғлиқ.

Аудитория билан ишлашнинг ижтимоий психологик шартлари, ўқув фаолиятини самарали бўлиши учун фаол ўқитиш методлари ва уларни ташкил этиш усулларини билиш муҳим бўлиб, янги педагогик ва дидактик технологияларни жорий этишнинг ўз психологик қонуниятлари мавжуд. Дарс мобайнида мунозара, брейншторминг ва тренингларларни ўтказиш, дарс самарасини оширади. Ҳар қандай муаммони ечиш учун қўллаш мумкин бўлган баҳс турлари ва асосан ёзма баҳсни ўтказиш қоидалари бор. Ўқитувчи бугуннинг замонавий маҳоратли ўқитувчиси бўлиши керак.

## Адабиётлар



1. Олимов Қ.Т., Ашуров С.Ю. “Замонавий таълим технологиялари” Тошкент – 2007. 87 б.
2. Ишмухамедов Р.Ж. “Инновацион таълим технологиялари” Т.-2008 й
3. Мунавваров А.Қ. умумий тахрири остида. / Педагогика.-Т.: “Ўқитувчи”, 1996.- 200б.
4. Голиш Л.В., Файзуллаева Д.М. Педагогик технологияларни лойihalаштириш ва режалаштириш.-Т.2010й
5. Интернет сайтлари.[www.edu.uz](http://www.edu.uz).
- 6.[www.referat.ru](http://www.referat.ru).

## МАЛАКА ОШИРИШ ТАЪЛИМИ ИШТИРОКЧИЛАРИГА ТАНҚИДИЙ ФИКРНИ РИВОЖЛАНТИРИШДА ИНТЕРФАОЛ МЕТОДЛАРНИНГ ЎРНИ



Усмоналиева Рисолат  
Сурхондарё вилоят ПЯМЎММ катта ўқитувчиси

### Усмоналиева Рисолат. Малака ошириш таълими иштирокчиларига танқидий фикрлашни ривожлантиришда интерфаол методларнинг ўрни

*Мақолада малака ошириш таълими иштирокчиларига танқидий фикрлашни ривожлантиришда интерфаол методларнинг мавқеи ва унинг педагогик аҳамияти ҳақида мулоҳаза юритилган. Малака ошириш таълими иштирокчиларнинг ижодий имкониятларини ривожлантириш, муаммоларни ҳал қилишда танқидий фикр, мантиқий фикрлашга чорлашнинг муаммоли услублари кўрсатилган.*

**Таянч сўзлар ва иборалар:** танқидий фикр, малака ошириш таълими иштирокчиси, камол топтирувчи ҳамда тарбияловчи принциплар, ўзини ўзи бошқариш.

Танқидий фикр – бу қўйилган масала ёки муаммо юзасидан ўз фикрини баёнқилиш, ўзгаларнинг фикрларини танқидий қайта идрок этиш, ўз нуқтаи назарини асослаб бериш ва сақлаб қолиш имкониятига эга бўлишга асослангандир. Яна бу қоидага аниқлик киритадиган бўлсак, фикрлаш – бу ўқиш, ёзиш, сўзлаш ва эшитишга ўхшаш жараён. У фаол, мувофиқлаштирувчи шундай жараёнки, ўзида бирор ҳақиқат тўғрисидаги фикрларни қамраб олади.

Танқидий (тахлилий) фикр шу билан аҳамиятлидир:

- ҳаётнинг мураккаб ўзгарувчанлик маъносини тушуниб етишга ёрдам беради;
- жамоанинг очик фикрини рағбатлантиради;
- алоқа, тушуниш ва ҳурматнинг икки томонламалигини англатади;
- шахснинг ривожланишига шароит яратиши ва бошқалар.

Таълим жараёнида танқидий (тахлилий) фикрлашнинг асосланиши:



1. Профессор-ўқитувчи ва малака ошириш таълими иштирокчи ўртасидаги ҳамда малака ошириш таълими иштирокчи биланмалака ошириш таълими иштирокчи ўртасидаги ўзаро ҳурматни тарбиялайди.

2.Машғулот жараёнида малака ошириш таълими иштирокчининг ўз тажрибасиданфойдаланилади.

3. Маълум ўқув мазмуни малака ошириш таълими иштирокчининг талабларига мос ва аниқтарзда фойдаланилади.

4. Муаммони ҳал қилишда ўқув материалларидан фойдаланилади.

5. Ҳар хил фикр ва қарашлар интеграциялашади.

6. Дастлабки шарт-шароитлар қабул қилинади ва текшириб кўрилади.

7.Малака ошириш таълими иштирокчиларнинг мустақил таълим олиши учун шароитяратилади ва уларнинг тайёргарлик даражасига мувофиқ методлартанланади.

Машғулотлар жараёнида фойдаланиладиган дидактик ўйинли технологиялармалака ошириш таълими иштирокчиларнинг билиш фаолиятини фаоллаштириш, дарслик ва қўшимчаадабиётлар устида мустақил ишлаш, нутқ ва мулоқот маданиятиниривожлантириш, уларни онгли равишда касб-хунарга йўллаш, дидактик ўйиндавомида вужудга келган қийинчиликларни бартараф этишда мўлжални тўғри олиш, ҳар хил вазиятларни таҳлил қилиб, тўғри хулоса чиқаришга заминҳозирлайди.

Ўқув дастурлари талабларига мувофиқ муаммоли ёки мунозаралимашғулотларнинг ташкил этилиши танқидий ва таҳлилий фикрларнингривожига муҳим аҳамиятга эга. Ўқув жараёнида мунозарали дарсларнинг иккиҳили: илмий мунозара дарслари ва эркин фикрлаш дарслариданфойдаланилади.

Интерфаол методлар-ўзаро фикр алмашишга, ўзаро фикрларнитўлдиришга, гоҳ новербал, гоҳо вербал таъсир ўтказишга қаратилганҳаракатлар мажмуасидир. Интерфаол методларни қўллашда ўзаро таъсирасосига қурилган интеллектуал ҳаракатлар шунчаки таъсир ёки турткивазифасини бажариш билан чекланиб қолмайди ва ҳамкорлик субъектлариниижодий изланишга йўналтириш, номаълум ҳолатни очишга(кашф этишга)кўмак берувчи назарий-ақлий мулоҳазаларни яратиш функцияларини ҳамбажариши мумкин.

Таълим мазмунини ўзлаштиришда малака ошириш таълими иштирокчиларнинг билим савияси,ўзлаштириш даражаси, таълим манбаи, дидактик вазифаларга мувофиқ вamuносиб равишда қуйидаги интерфаол методлар қўлланилади:

- ўқитишнинг кўргазмали методи;
- мустақил ишлар методи;
- муаммоли-эвристик моделлаштириш методи;



- илмий тадқиқот методлари;
- ўқитишнинг муаммоли-изланишли ва репродуктив методлари;
- ўқитишнинг индуктив ва дедуктив методлари;
- ўқитишнинг назорат ва ўзини ўзи назорат қилиш методлари.

Методлар қуйидаги гуруҳчаларни ўз ичига олади:

- ўқув ахборотларини эшитиш орқали қабул қилиш методлари (оғзаки методлар: хикоя, маъруза, суҳбат ва бошқалар).
- ўқув ахборотларини кўргазмали узатиш ва кўриш орқали қабул қилиш методлари (кўргазмали метод, тасвирий намойиш қилиш ва бошқалар).
- ўқув ахборотларини амалий меҳнат ҳаракатлари орқали бериш (амалий методлар, машқлар, лаборатория ишлари, дастурлар тузиш, машқ ва масалалар ҳамда тест топшириқларини ечиш, меҳнат ҳаракатлари ва бошқалар).

Интерфаол методлар асосида тузилган дарс тизимларида турли стратегиялардан фойдаланилади. Бунда малака ошириш таълими иштирокчиларга яширинча усуллардан (китоб, конспектлар ва ҳ.к.) фойдаланиш тақиқланмайди, аксинча бундай усулларни қўллаш рағбатлантирилади.

Малака ошириш таълими иштирокчиларнинг ижодий имкониятларини ривожлантириш, муаммоларни ҳал қилишда тайёр стандарт ечимлар билан бирга ностандарт ечимлар қилишга ундаш, малака ошириш таълими иштирокчилар ички ҳиссиётларини юзага чиқариб, уларни мантиқий фикрлашга чорлаш, уларни солиштириш, хусусий аналитик фикр юритишга

ўргатиш, уларнинг интеллектуал, зукколик хислатларини шакллантириш ва маълум йўналишда янада юқори даражада ривожлантириш мақсадида муаммоли услубдан фойдаланилади.

Муаммоли вазият қандай ҳосил қилинади? Бунинг учун бажарилиши лозим бўлган топшириқ эълон қилинади. Энди шу вазифани бажариш учун малака ошириш таълими иштирокчи борбилим ва кўникмаларини эслайди, топшириқни бажаришда шу пайтгача эгаллаган билимларининг етишмаслигини сезиш билан бирга малака ошириш таълими иштирокчи шахсида маълум психологик қарама-қаршилик шаклидаги ҳолат юз беради. Галдаги муаммо топшириқни бажариш ва шу топшириқни бажариш учун янги билим, иқтидор ва кўникмаларни излаш муаммоси пайдо бўлади. Ана шу вазият эса муаммоли таҳсилнинг бошланиш жараёни ҳисобланади.

Малака ошириш таълими иштирокчиларнинг топшириқни мустақил бажариш жараёни низукколик билан бошқаради, эътибор билан кузатади, керак бўлганда жонли мулоқотга чорлайди. Тингловчилар мантиқий фикрлаш давомида уларнинг





жонлимушоҳадаси, фикр доираси профессор-ўқитувчи томонидан изчиллик билан ҳисобгаолинади ва таҳсил охирида фаол малака ошириш таълими иштирокчиларга қўйилган баллар ёки баҳоларниёълон қилади.

Малака ошириш таълими иштирокчиларда умумлашган психологик ва услубий билим, иқтидор вакўникмаларни шакллантириш, ўз тажрибаларини танқидий нуқтаи назарданянада мустаҳкамлаш, реал ҳақиқий амалиётдаги шароитда синаш ва амалийкомпетенцияларни янги билимлар билан янада бойитиш мақсадида шу услубданфойдаланилади.

Маълумки, ҳар қандай фан ўқитилиши учун белгиланган мақсадга кўра, унинг мазмуни танланади. Уни ўзлаштириш учун унга мос методлар танланади. Сўнгра ўқув воситалари ва ниҳоят, буларга мос равишда ўқитиш шаклитанланади.

Малака ошириш таълими иштирокчиларнинг психологик тайёргарликлари ва фикрлаш ёки олинганбилимларни ўзлаштириш даражаларига қараб ҳар бир таълим босқичи учун мосмазмун ва методлар танланади. Ҳар бир босқичнинг ўзига хос мазмунини баёнқилиш мантиқи ва методлари бор. Таълимда ҳар доим мазмун ва методлармуаммоси мавжуд, бу муаммолар бир-бири билан узвий боғланган. Таълимметодларидаги муаммолар «Кимни қандай ўқитамиз?» деган савол биланбоғлиқ бўлиб, бундан таълим методларини ишлаб чиқиш унинг мазмунигабоғлиқ эканлиги келиб чиқади. Бу икки муаммо ўзаро қарама-қаршилиқдабўлиб, бир-бирини тўлдириб боради.

Методиканинг мақсади мазкур фандан янги ўқув фани (ўқув предмети) яратиш ва бу фаннинг ўзлаштирилишини таъминлашдан иборат. Бундай ўқувфанлари малака ошириш таълими иштирокчининг барча талаб ва эҳтиёжларини қониқтириши, замонавийпедагогик технологиялар талаблари асосида **«менга зарур ва мен бунни билишга, уни ҳаётда қўллашга қодирман»** принципига асосланиши, малака ошириш таълими иштирокчининг ўқув материалиниўзлаштиришидаги кўрсаткич ва ўзлаштириш даражалари, назарий ва амалийбилимларини эгаллашда «соддадан-мураккабга» қоидасига асосланган назораттопшириқларини белгилаш ҳамда малака ошириш таълими иштирокчиларга индивидуал ва табақалашганҳолда ёндашувлар хусусиятларини ҳисобга олиши лозим.

Анъанавий методикада малака ошириш таълими иштирокчи шахсининг ривожланишини ҳисобга олганҳолда унинг билими кўникмага, ундан эса малакагача ривожланишига аҳамиятберилмаслиги аён. Маърузачи-модератормалака ошириш таълими иштирокчига иложи борича ўрганилаётган мавзуданкўпроқ ахборот беришга ҳаракат қилади. Профессор-ўқитувчи ахборотларни тўплаш, ахборотларни танлаш ва қайта ишлаш, ўрганилган ахборотларни қўллаш кабибилишнинг учта босқичдан иборат моделига ҳар доим ҳам риоя қилавермайди.



Кейинги навбатда малака ошириш таълими иштирокчининг билиш фаолияти (олган билими) уни билишфаолиятининг янги поғонасига, яъни бу билиш фаолиятининг фаоллашувжараёнига кўтариши керак. Шундагина билим кўникмага, кўникма эса малакагаайланади. Малака ошириш таълими иштирокчилар билиш фаолиятининг фаоллашуви қатор принципларгатаянади: фанни ўрганишга қизиқтириш, таянч ибораларга асосланиш, муаммоли методларни кўллаш, мустақил ишларни ташкил этиш, ялпи ва якка ишларни ташкиллаштириш, кўрғазмали ва техник воситалардан фойдаланиш, таълим мазмунини турмуш билан боғлаш, фанлараро алоқадорликни ўрнатишва ҳоказо. Бундан эса, таълим жараёнида ўқитувчи риоя қилиши керак бўладиган асосий принциплар келиб чиқади:

- малака ошириш таълими иштирокчида ўз кучига ишониш ҳиссиётини уйғотиш;
- малака ошириш таълими иштирокчида ўз вақтида керакли ёрдам бериш.

Малака ошириш таълими иштирокчиларнинг фанларга оид танқидий фикрини билиш мақсадида қуйидагиварақалар тарқатилган:

1. Маърузани эшитиб ёзиб бордим, лекин ўзлаштирилаётган материалмоҳиятини бир даврнинг ўзида тўлиқ тутушуниб етмадим.

2. Илмий тушунчалар, атамалар ва таърифлардан фойдаланишдақийинчиликларни ҳис қиламан.

4. Маъруза ва семинар машғулотларининг моҳиятини тушуна олмайман.

5. Назарий билимлар билан амалиёт ўртасида бирмунчаномутаносибликлар мавжуд.

6. Мустақил фаолиятни режалаштиришнинг оқилона усуллариетишмайди.

7. Мустақил билим олиш учун жуда оз вақт қолади.

8. Ўқув йили давомида бир қанча материаллар индивидуал ишлашгайиғилиб қолади.

9. Рейтинг назоратида ҳис-туйғуда барқарорликнинг етишмаслигисабабли диққатни бир жойга тўплай олмайман.

10. Семинар машғулотлари ва рейтинг назоратига тайёрланиш учунбирламчи манбаларнинг йўқлиги ёмон оқибатларга олиб келади.

Танқидий фикрлашни ривожлантириш осон иш эмас. Бу муайян ёш давридатуғалланган ва эсдан чиқарилган вазифа ҳам эмас. Шу билан бирга танқидийфикрлашга олиб борадиган тугалланган йўл ҳам йўқ. Аммо танқидийфикрловчиларнинг шаклланишига ёрдам берувчи муайян ўқув шароитларитўплами мавжуд.

Танқидий фикрлаш тажрибасини эгаллаши учун малака ошириш таълими иштирокчиларга вақт ваимконият бериш зарур, яъни;

- малака ошириш таълими иштирокчиларга фикр юритиш учун имконият бериш;

- турли-туман ғоя ва фикрларни қабул қилиш;  
-малака ошириш таълими иштирокчиларнинг ўқув жараёнидаги фаоллигини таъминлаш;

-ҳар бир малака ошириш таълими иштирокчининг танқидий фикр юритишга қодир эканлигига унинг

ўзида ишонч ҳиссини уйғотиш;

- танқидий фикрлашнинг юзага келишини қадрлаш лозим.

Шу муносабат билан малака ошириш таълими иштирокчилар:

- ўзига ишончни орттириш, ўз фикри ҳамда ғояларининг қадрини тушуниш;

- таълим жараёнида фаол иштирок этиш;

- турли фикр ва ғояларни эътибор билан тинглаш;

- ўз ҳукмларини шакллантиришга ва ундан қайтишга тайёр туриши лозим.

Танқидий (таҳлилий) фикрлаш малака ошириш таълими иштирокчининг фаоллиги билан бевосита боғлиқдир.

Таълим жараёнидаги малака ошириш таълими иштирокчиларнинг фаол иштироки ва таълимга ўзларининг масъул эканлигига тайёрлиги, танқидий фикрлашда кутилган натижаларни беради. Малака ошириш таълими иштирокчиларни фикр юритишга, ўз ғояси ва фикрлари билан ўзаро ўртоқлашишга даъват этиш каби педагогик ёндашув уларнинг фаоллигини ўстиради.

Фикрлаш жараёнини ташкил этиш давомида малака ошириш таълими иштирокчиларнинг фикрлари, ўз танқидий таҳлили натижалари қимматли эканлигини уларнинг онгига сингдириш зарур. Профессор-ўқитувчи малака ошириш таълими иштирокчилардан муайян материални шунчаки қайта ишлашни талаб қилганда тайёр қолиплардан, андозалардан холи бўлиши лозим. Бу эса малака ошириш таълими иштирокчиларда ўзгалар ғояларини механик тарзда қайта ишлаб чиқиш энг муҳим ва қимматли эканлигига ишонч ҳосил қилишга олиб келади. Аслида малака ошириш таълими иштирокчиларга ўз фикри, ўзига тааллуқли бўлган ғоя ватасаввурлар қимматли эканлигини кўрсата олиш керак. Тингловчиларнинг ўзларихам ўз фикрларининг қимматбаҳо эканлигига ишонч ҳосил қила олишларихамда масалаларни муҳокама қилиш жараёнида ўта муҳим ва катта ҳисса бўлиб ҳисобланишини тан олишлари керак.

Фикрлаш жараёни тингловчиларнинг ўзаро бир-бирлари билан фикралмашишларини кўзда тутди. Ўзаро фикр алмашишда малака ошириш таълими иштирокчилардан диққат билан тинглаш, ўзининг қарашлари тизимини сўровчига зўрлаб ўтказиш ва бошқа сўзловчилар фикрини тузатиб туришдан ўзини тийиб туриши ҳам талаб этилади. Бунга жавобан малака ошириш таълими иштирокчилар бошқаларнинг ялпи фикрларидан фойдаланиш имкониятига эга бўлади. Кенг



доирадаги мунозара оқибатиўларок, малака ошириш таълими иштирокчилар ўзларига тегишли бўлган ғояларни таҳлил қилиш ва унианиқлашга янада қобилияти орта боради ҳамда уларни ўз билимлари ва ҳаётийтажрибаларида яратган ғоялари тизимига тиркаб боради. Фикрлаш жараёнини ташкил этишда уни ўтказишнинг бир неча моделлари мавжуд, яъни ўзигаишонч ҳосил қилиш, ишда фаол иштирок этиш, ўртоқлари ва ўқитувчи биланфикр алмашиш, ўзгалар фикрини тинглай олиш ва бошқалар.

Умуман олганда, малака ошириш таълими иштирокчиларнинг танқидий (таҳлилий) фикрини ривожлантириш таълимнинг ушбу тури ўқув-тарбия жараёнида камол топтирувчи ҳамда тарбияловчи принципларни амалга оширишда вამалака ошириш таълими иштирокчиларнинг ўзини ўзи бошқаришида муҳим рол ўйнайди.

### АДАБИЁТЛАР РЎЙХАТИ:

1. Кларин М.В. «Педагогическая технология в учебном процессе» М.: «Знание», 1981, 84 с.
2. Фарберман Б.Л. «Прогрессивные педагогические технологии». Т.: 1999, 84 с.
3. Махмутов М.И., Ибрагимов Г.И., Чошанов М.А. «Педагогические технологии развития мышления учащихся» Казань., 1993 , 88 с.
4. Н.Х.Авлиёкулов «Укитишнинг Модули тизими ва педагогик технологияси амалий асослари», Бухоро, 2001.



## Ўқувчи мустақил фикрини ривожлантиришда тренинг усулининг аҳамияти

Утаганов Файзулла Ишбаевич

Сурхондарё вилояти Қумқўрғон тумани

34- мактаб тарих фани ўқитувчиси

**Аннотация.** Тарих дарсларида тренинг услубидан фойдаланишнинг педагогик – психологик моҳияти. Ўқувчи мустақил фикрини ривожлантиришда тренинг усулининг аҳамияти. Тарих дарсларини тренинг услубида ташкил этиш усуллари. Тарих дарсларида тренинг услуби самарадорлигини белгиловчи омиллар. Тренинг услубидан фойдаланишда самара берадиган мавзуларни танлаш ва ўқитувчи педагогик маҳорати.

Мустақил Ўзбекистон бугунги XXI асрга дадил кириб бораётган бир даврда мамлакатимиз ва халқимиз ҳаётида туб ижодий ўзгаришлар содир бўлмоқда. Қисқа вақт давомида маънавий меросга, кўҳна ва бой тарихимизга эътибор давлат сиёсати даражасига кўтарилди.

Ўзбек халқининг ёрқин ва ҳақиқий тарихини ёш авлодга ўргатиш, баркамол шахсни тарбиялаб вояга етказиш бугунги мактаб таълимининг моҳиятини ташкил этади.

Ноанъанавий таълим шаклларида бири тренинг услубини тарих дарсларида қўллаш орқали бевосита шахс фаолиятига ёндашув концепцияси тамойилларига мос равишда бола ички дунёси, дунёқараши ва шахсий ҳаётини тажрибасини максимал даражада фаоллаштириш, унда ўқув – билув фаолиятига рағбат уйғотиш, ўқувчини дарсга қизиқиши, айниқса, унинг лойиҳачилик мустақил фаолиятига кенг йўл берилади. Ўқувчининг индивидуаллиги ўқув – билув майдонларида намоён бўлади.

75

Тарих дарсларини тренинг услубида ташкил этиш орқали ўқувчининг аниқ тарихий вазиятга нисбатан ҳосил қилинадиган билимини атрофлича, тарихийлик ва мантиқийлик тамойилларига мос бўлиши; ўқувчи тарихий хотирасини фанлараро, даврийлик ва дунёвийлик нуктаи назаридан солиштирилган билимлар

<sup>75</sup> Каримов И.А. Жамиятимиз мафқураси халқни-халқ, миллатни-миллат қилишга хизмат этсин. Тафаккур, 1998, №2



билан бойитиш; ўқувчи мустақил фикри ва тарихий вазиятга нисбатан шахсий қарашини қарор топтириш мавзу долзарблигини белгилайди

Тренинг тушунчасини фанга дастлаб Германиядаги Лейпциг университети мутахассиси М. Форверг олиб кирган.<sup>76</sup> Дастлаб тренинглари фақат психология соҳасида кишиларни мулоқот кўникмасини шакллантириш мақсадида қўлланилган. Кейинчалик тренинг ижтимоий фанлар соҳасига кенг кириб келди. Америкалик психолог Къеел Рудестам тренинг гуруҳининг фойдали, мақсад бўйича бир неча типларга ажратган. М. Форверг ижтимоий -психологик тренингнинг иккита фаол услубларини ишлаб чиққан.<sup>77</sup>

Ривожланган мамлакатлар таълим тизимида тренинг услубини қўллаш кенг тус олди. Лекин, Ўзбекистон микёсида таълим тизимида тренинг услубини қўллашга доир дастурий адабиётлар ва қўлланмалар ҳалигача яратилмаган бўлсада, мутахассислар Искандаров Э.А.,<sup>78</sup> Акрамова Ф.А.,<sup>79</sup> Б.Муранов ва Р.М.Серсенбаева<sup>80</sup> ҳамда бошқаларнинг мавзу юзасидан илмий мақолалари чоп этилган. Бугунги кун таълим тизимида кенг жорий этилаётган ноанъанавий дарс усулларини ташкиллаштириш трансформация-сини назарда тутувчи тренинг услубини<sup>81</sup>, таълим тизимида қўллаш муҳим аҳамият касб этмокда.

Тренинг услубидаги дарс жараёнида юзага келган барча жумбоқларга боланинг ўзи жавоб топишига эришиш, унинг фикрлари ўқитувчи ёки ўртоқлари фикрларига мутлақо ўхшамаслиги, лекин, энг муҳими мазкур фикр муаммо ечими бўлиши билан бирга, ўқувчида ўз жавобидан қониқиш ҳосил қилиши, жавобни ўзи излаб топганлигидан ғурурлана олиши ўта аҳамиятлидир.<sup>82</sup> Ўқитувчи ўқувчилар кўз ўнгида топшириқларни шаклланти-ради, топқирликка асосланган қизиқарли ечимларга

<sup>76</sup> Искандаров Э.А. Педагогик инновацияларининг ижтимоий психологик муаммолари. Таълим муаммолари, 2000, №4, 37-бет

<sup>77</sup> Искандаров Э.А. Педагогик инновацияларининг ижтимоий психологик муаммолари. Таълим муаммолари, 2000, №4, 38-бет

<sup>78</sup> Искандаров Э.А. Педагогик инновацияларининг ижтимоий психологик муаммолари - таълим муаммолари 2000, №4.

<sup>79</sup> Акрамова Ф.А. Мунозара ва тренинглари қўллашнинг психологик моҳияти. Замонавий илм фан технологияларининг энг муҳим муаммолари. Республика илмий амалий конференцияси тезислари. Жиззах, 2004.

<sup>80</sup> Муранов Б., Серсенбаева Р.М. Таълим муассасаларида "бахс - мунозара" тадбирини ташкил этиш технологияси. "Олий ма ўрта махсус таълимда сифат самарадорликни ошириш муаммолари" Республика илмий - амалий конференцияси материаллари. II қисм, Самарқанд, 2004, 24-25 март.

<sup>81</sup> Сафарова Р., Мусаев У., Мусаев П., Юсупова Ф., Нуржанова Р. Ўзбекистонда умумий ўрта стратегияси муаммолари ва таълим мазмунининг янги моделлари, уларни тадқиқ этиш йўллари. Т., Фан, 2005, 3- бет.

<sup>82</sup> Ўша жойда.



йўналтириш учун илғор методлардан фойдаланади. Ва бу билан ўқувчи -ўқитувчи ҳамкорлигига эришиш орқали ўқувчида мавзуга доир мустақил фикр ва муносабатини билдириш, жамоада мулоқат кўникмасига ва ўз позициясига эга бўлиш, плюрализм ва ўзгалар фикрига хурмат билан ёндашиш кўникмасини шакллантиради.

Тренинг асосида ташкил этилган тарих дарсларида ўқувчида билим ва тушунчалар ҳосил қилиш билан бирга унинг шахсий “мен”и (яъни жамоадаги ўрнини англаши) ни тарбиялаш муҳимдир. Зеро, Президентимиз И. Каримов айтганларидек: “Таълимни – тарбиядан, тарбияни эса таълимдан ажратиб бўлмайди. Бу шарқона қараш, шарқона ҳаёт фалсафаси”<sup>83</sup>.

- илмий адабиётлардаги бу масалага доир педагогик - психологик фикрлар таҳлил қилинган ва уларга таянилган ҳолда тренинг услубининг аҳамияти очиб берилди;

- тарих дарсида ташкил этилган тренинг жараёнида ўқувчи мустақил фикрини ривожлантирувчи омиллар кўрсатилди;

- тарих дарсларида тренинг ташкил этиш шартлари ва қоидалари ёритилди;

- тарих дарсларида қўлланилиши мумкин бўлган тренинг услуби шакллари кўрсатилди;

- тарих дарсларини тренинг услубида ташкил этишда самара берадиган мавзулар танлаш талаблари очиб берилди.

“Фикрларни эмас, фикрлашни ўргатмоқ керак.”-деганди И.Кант.<sup>84</sup> Бу айни ҳақиқатдир. Ёш авлодга таълим-тарбия берар эканмиз, албатта ёшларни фикрлашга ўргатиш муҳимдир.

Бугун ёш авлодни ақлан етук ва маънавий баркамол қилиб тарбиялашда таълим – тарбия жараёнида қўлланиладиган усул ва воситалар муҳим аҳамиятга эга. Баркамол шахс тарбиясида аввало тарбияланувчида мустақил фикрлаш, ўз ақлий ва амалий фаолиятини мустақил ташкил эта олиш кўникмасини ҳосил қилиш зарур. Бу ҳақда буюк аллома Хожа Баховуддин Нақшбанд шундай ёзади: “Набини вақти суфтин, марди ҳақ нок, ба шогирдин ди хал дурри хатарнок”. Мазмуни: “Кўрмайсанми дурга ишлов берувчи уста дурни тешаётган вақтда хатарнок (нозик кимматбаҳо) дурни тешишни шогирдига топширади”.<sup>85</sup> Бу фикрдан шу нарса

<sup>83</sup> Каримов. И.А. Юсак маънавият – енгилмас куч. Т., Маънавият, 2008, 52-бет.

<sup>84</sup> Ҳақиқат манзаралари – 96 мумтоз файласуф: тақдирлар, ҳикматлар, афоризмлар. Тўпловчи ва таржимон Жўраева С. Т. Янги аср авлоди, 2007, 328 – бет.

<sup>85</sup> Холматова Н., Салимова М. Ёшларнинг ижтимоий фаоллиги ва таълим технологиялари. Ижтимоий- гуманитар фанларни ўқитишда ёшларнинг фаоллиги ва баркамоллигини



кўринадик, таълимни ўргатиш, бирга бажариш каби босқичларида ўрганувчига эркинлик бериш, ижодий фикрлаш ва ўзлигини тўла намоён қилишига дарс жараёнида имкон беришимиз керак.

Мустақил фикрлаш шундай қобилиятки у туфайли шахс нарса ва ходисалар хусусида ўз қарашига ҳамда ностандарт ечимларга топишга интилади. Масалан: аниқ предмет ручканинг нима эканлиги ва нима мақсадда ундан фойдаланиш мумкинлигини кўпчилик билади. Бу ёзув қуроли, лекин, ностандарт тафаккурга эрк берилса, уни кўрсатгич сифатида ёки санок таёқчаси ўрнида ва яна ип ўраш мумкинлиги каби функциялари ўқувчи томонидан айтилиши мумкин<sup>86</sup>. Демак мустақил фикрлаш ўқувчининг нарса ва ходисаларнинг моҳияти хусусида ўз қарашлари бўлишини тақазо этади. Унинг билиш ва англаш имкониятлари чегарасани кенгайтиради.

Тарих таълимининг бош вазифаси ёш авлод онгида сиёсий, назарий-илмий, сиёсий дунё қарашини шакллантириш, воқеа ва ходисаларга тарихийлик нуқтаи назаридан ёндашадиган, ҳар томонлама баркамол шахсни тарбиялашдир.<sup>87</sup> Мустақил фикрлашни ривожланишига таъсир кўрасатувчи омиллар:

**Биринчидан:** мустақил фикрлаш инсон бирор объектнинг моҳиятини англаб етгандагина юзага келади.<sup>88</sup> Ўқувчи тарихий воқеаларни турли воситалар ёрдамида ўрганиб, унинг моҳиятини ҳис этиб, унга нисбатан ўз фикри ва муносабатини билдира олсагина мустақил фикрлай бошлайди. Мазкур жамоавий интеллектуал жараёнларда иштирокчи, гуруҳ ва қатнашувчиларни билдирилаётган тўғри, ҳақиқатга яқинроқ ёки хато фикрлар орасидан ўзи учун зарур бўлган рационал хулосани келтириб чиқаради.

**Иккинчидан:** мустақил фикрлаш учун мавжуд маълумотларни ҳар томонлама таҳлил (синтез) қилиш зарур. Тарих таълимида тренинг услубининг қўлланилиши тараққиётнинг турли босқичларидаги ҳаёт тарзини солиштириш, таҳлил қилиш, мазкур воқеликка сабаб бўлган тарихий жараёнлар, воқелик ривожини натижаларидан келиб чиққан оқибатларни даврийлик нуқтаи назардан ўрганиниш самарали кечади

шакллантириш муаммолари. Республика илмий – амалий конференцияси материаллари, Қўқон, 2008, 11 – 12 июнь, 49 – бет.

<sup>3</sup> Қаранг: <http://uz.ref.uz/download.php?id=18994> – Таълим муассасаларида инновацион фаолиятни шакллантириш.

<sup>86</sup> Акрамова Ф., Қодирова Н. Мустақил фикрлаш соғлом маънавиятнинг меъзони сифатида. “Ижтимоий – гуманитар фанларни ўқитишга ёшларнинг фаоллиги ва баркамоллигини шакллантириш муаммолари” Республика илмий – амалий конференцияси материаллари, Қўқон, 2008, 11-12 июн, 24-бет.

<sup>87</sup> Ўзбекистон тарихини ўқитиш ва ўрганишнинг ягона концепцияси. Т., 1996, 8-бет.

<sup>88</sup> Қалдибекова А, Хўжаев Б. Ўқувчиларни билиш фаоллигини ошириш йўллари Т., 2006, 22-бет





ва ўқув фанларига интерграцион ёндашувни келтириб чиқаради. Бу ҳақда мутахассис У.Мусаев шундай фикр билдиради: “Таълимда интеграцияни амалга ошириш ҳам иқтисоди ҳам педагогик ва физиологик жихатдан ахамиятлидир”<sup>89</sup>. Тарих дарсларида тренинг услубини қўлланилиши «Ўзбекистон тарихи» ва «Жаҳон тарихи» фанларини ўзаро алоқадорликка ўрганишни назарда тутади.

**Учинчидан** мустақил фикрлаш инсон ўзини англагандагина, ўзгалар фикрини тушуниб, бошқалар билан фаол муносабатга киришгандагина юзага келади. Тренинг услубидаги дарсларда қатнашган ўқувчи ўз имконият даражасини тушуниб етади, тренинг жараёнида унда фаол ўртоклар даражасига яқинлашиш, баъзан эса, улардан ҳам ўзиб кетишига имконият ҳосил бўлади.

**Тўртинчидан:** мустақил фикрлашда ўқувчини ўз хатти ҳаракатларига нисбатан ишонч ҳис этириш зарур. «Жиддий, теран ҳақиқий ирода энг аввало мақсадга эришишга ишонч тасаввурлари билан уйғунликда ифодаланади»<sup>90</sup>- деб ёзганди Иоганн Гёте.

Психолог Дейл Карнеги – кишиларга ҳақорат қилмай ва ранжитмай таъсир кўрсатишнинг 9 қоидасидан бири сифатида шундай ёзади. “Кишиларга шаън яратиб берингки, уни оқлаш ҳаракатига тушиб қолсинлар” ва буни қуйидаги мисол билан изоҳлайди: “Неаполдаги фабрикада ишловчи ўн ёшли болакай кўшиқчи бўлишни орзу қиларди бироқ биринчи ўқитувчиси уни ҳафсаласини пир қилиб қўйди: -сендан кўшиқчи чиқмайди, овозинг дераза тирқишидан кираётган шамолга ўхшайди! Қамбағалгина онаси уни бағрига босиб – Мен биламан сен кўшиқ айта оласан, овозингдаги ўзгаришни сезаяпман – дер эди доим. Бу мақтовлар бола тақдирини белгилаб берди. Ўша болакай (машҳур кўшиқчи) Энрико Карузо эди.”<sup>91</sup>

**Бешинчидан:** дарсга бефарқ ёки шу фанга қизикмайдиган ўқувчиларни юмшоқ ва самимий охангда ўқув жараёнига давъат этиш ҳамда нафсониятига даҳл қилиш зарур. Маълумки, ҳар қандай киши баҳс-мунозара вақтида маълум позицияда – хох кўпчилик томонда, хох мухолифат томонда бўлсада, ўз қарашига эга бўлади. Камдан – кам кишилар бетарафлик эълон қилади. Бу ҳолат эйникса, дарсга бефарқ ва дарсдан кўра ўз шахсий уй юмушларини устун қўядиган ўқувчиларга ҳам таъсир этади. Тренингнинг анъанавий дарслардан устунлик тарафи ҳам шу каби хусусиятларида кўринади.

<sup>89</sup> Мусаев У. Интеграция – таълим жараёни оптималлаштиришнинг муҳим принципи. – Халқ талими, 2002, №-6, 4-бет.

<sup>90</sup> Баркамол авлод орзуси. Тўзувчилар: Қўрбонов Ш., Ахлиддинов. Саидов Х. Т., Шарқ, 1999, 176-бет

<sup>91</sup> қаранг: Дейл Карнеги. Қандай қилиб дўст орттириш ва одамларга таъсир кўрсатиш мумкин. Наманган, 2007, 103-105 бетлар.



**Олтинчидан:** тренинг дарсларида ахборот, техника ва кўргазмалари воситалардан унумли фойдаланиш орқали ўқувчиларда изланувчанлик ва мантикий фикрлаш қобилиятини ўстириш муаммоларини ҳал этишда яхши самара беради. Тренинг жараёнининг компьютер имкониятларидан келиб чиққан ҳолда ташкил этилиши, хусусан, тарихий мавзуларга доир видео роликлар, тасвирий санъат намуналари тарихий қахрамонлар суратларини ўқувчиларга намойиш этиш ўқувчиларга мунозара мавзусини, муаммосининг мазмунини тушунтириш йўналиш бериш мумкин.

**Еттинчидан:** Мустақил фикрлар инсон баҳс-мунозарага кирганда туғилади, шаклланади ва ривожланади. Ўтмиш воқеалари ҳақида баҳс юритганда, турли фаразлар, қарашлар юзага келади. Бироқ ҳамма овозлар муҳим, уларни эшита олиш ва тўғри хулосаларга келиш лозим<sup>92</sup>. Мунозара жараёнида анъанавий дарслардан фарқли равишда қарама – қарши фикрлар ёки монанд фикрлар борлигини аниқлаш ҳам шахсда ушбу фикрларга нисбаттан анча фаол фикрларни шакллантиради<sup>93</sup>.

**Саккизинчидан:** мустақил фикрлар шаклланишида билишга бўлган рағбат (стимул) керак. Тарих фани таълими ва тренинг жараёнида бу борада катта имкониятлар мавжуд. Тренинг дарсларида, аввало, таҳсил олувчиларнинг фаоллигини ошириш талаб этилади. Шунинг учун ҳам ўқувчиларнинг мустақил ва танқидий фикрларини ўстиришда таълимнинг интерфаол усуллари кенг ҳамда ўринли фойдаланилади. Бунда анъанавий дарслардагидек 5-6 ўқувчи эмас, деярли барча ўқувчи баҳоланади. Тренинг мувоффақиятли натижа бериши учун тренер-ўқитувчи психолог Дейл Карнегининг ушбу маслаҳатига амал қилса яхши бўлади: “Кишиларнинг кичик бир ютуқларини ҳам қўллаб қувватланг, ҳар бир мувоффақиятига этибор қаратинг, баҳо беришда ҳолис, мақтовга саҳий бўлинг”.<sup>94</sup> Юқоридаги қоидани ва талаблар асосида ўқувчининг креатив таффақури шаклланади.

Креатив тафаккур–жамият тараққиётини белгиловчи барча индустриал ва постиндустриал илмий техникавий инқилоблар ва кескин ўсиш, жамият келгуси тараққиёт босқичлари учун хизмат қиладиган ноанъанавий фикрлаш қобилияти ҳамда тараққиёт омилларини таъминлашга қаратилган тафаккур шакли ҳисобланади<sup>95</sup>.

<sup>92</sup> Хўжаев Б. Тарих фанининг мустақил фикрларни шакллантиришдаги имкониятлари. Халқ таълими, 2008 № 4, 62-бет.

<sup>93</sup> <http://uz.ref.uz/download.Ptp?Id=15006>. - Мунозара методлари ва уларни ташкил этиш технологияси.

<sup>94</sup> Дейл Карнеги. Қандай қилиб дўст орттириш ва одамларга таъсир кўрсатиш мумкин. Наманган., 2007, 58-бет.

<sup>95</sup> Тўйчиева Г. Ёшлар ва конфликтлар: конфликтлар ечимига ўрганиш. Т., 2008, 125-бет.

Ўқув билим ижодкорликка йўналтирилса—ўқувчи фаоллиги, ятарувчанлиги ошиб боради<sup>96</sup>. Креатив тафаккур шаклланишида мактаб таълими асосий равишда муҳим рол ўйнайди ва ташкил этилган тренинг машғулоти унинг пойдевор вазифасини ўтайди. Ўқувчи креатив тафаккури ўсиб боришини натижасида унинг тафаккурида оригинал қарорлар куртак ёзади ва вужудга келади. Оригинал, унікал ва ноанъанавий қарорлар эса замонавий жамиятни илғор тараққиёт ва иқтисодий такомил сари етакловчи кучдир. Айнан шу кучни ҳосил қилиш учун тренер ўқитувчи ўқувчиларни ижодий фаолиятга чорлар экан, улар онгига қуйидагиларни сингдириши керак:

- ўз тафаккурингизни оригинал ечимлар топиш ва уларни тарғиб қилишга чақиринг яъни ғояларни ишлаб чиқишга ўзингизни мажбурланг;

- бошқалар сиз тўғривизда нотўғри тушунчага боришидан чўчиманг;

-агар биринчи тажрибангиз муваффақиятсиз бўлса ҳам, ўз тажрибан-гиздан воз кечманг, ноанъанавий фикрлашни давом эттириб масала ечимининг бошқа вариантларини қидириб кўринг;

- англашилмас ва тушунармас нарса ва ҳодисаларнинг моҳиятини англашга ҳаракат қилинг;

- анъанавий усулларда фаолият олиб боришдан воз кечинг, янги усулларда ишлашга уриниб кўринг;

- ғоялардан кўркманг, уларни кенг қўлланг;

- ғоялар таҳлилида муҳокама объекти бўлишга ҳаракат қилинг, мазкур ғоялар сизга эмас, балки бошқа одамларга таълуқли деб ҳисобланг, бу ҳолат сизнинг объектив қарор чиқаришингиз учун ёрдам беради<sup>97</sup>. Юқорида-гилардан кўришиб турибдики, мунозарали усуллариининг ижтимоий – психологик аҳамияти – улар ҳар бир ўқувчининг мулоқатдаги билимдонлик ҳамда ўз ақлий потенциалидан тўлиқ фойдаланиш имконини беради. Яъни ушбу туркум усулларнинг вазифалари ҳам унинг аҳамиятли методларидан келиб чиқади: а) ҳар хил вазиятларда таҳлил қилишга, асосий, муҳим нарсани ноъмуҳим нарсдан ажратишга ва муаммони англашга ўргатади;б) ўзгалар фикри, гапириш маҳоратини кузатиш ва шу асосда улар билан ҳамкорликда ишлашга ундайди; в) муаммога таълуқли ранг – баранг қирраларини

<sup>96</sup> Йўлдашов Ж, Йўлдашова Ф, Йўлдашова Г. Интерфаол таълим сифат кафолатлари (болага дўстона муносабатдаги таълим) Т., 2008, 75-бет.

<sup>97</sup> Тўйчиева Г. Ёшлар ва Конфликтлар: конфликтлар ечимига ўрганиш. Т., 2008, 126-бет.



ажратиш, улар моҳиятини тушуниш имкониятини яратади: г) муаммонинг турли муқобил ечимлари бўлишини намоёиш қилади.<sup>98</sup>

Бугун тарих фанини ўқитишга таълимнинг хилма–хил турлари (тушунтиришли, кўргазмали, муаммоли, дастурланган, табақаланган, масофали, модул–блоки) имкониятлари, илғор хусусиятларини ўзида жамлаган тренинг усули тарихий фактларни шархлаш ва асослаш орқали шахсий фикрларини хосил қилади. Бу эса, мустақил фикрлашнинг натижаси сифатида воқеа ходисаларни тушунтуришнинг турли усуллари юзага келтиради. Тарихий воқеаларни баҳолашнинг турли кўринишлари билан танишиш ўқувчиларга уларни ҳар томонлама муҳокама қилишга имконият яратади. Иккинчидан, бахс-мунозара жараёнида билдириладиган хилма-хил қарашлар тарих муқобиллик асосида тушунтиришни шакллантиради<sup>99</sup>.

Бугун тарих таълими ҳозирги замон дидактикаси ва методикасидаги илғор ва самарали ютуқлари ҳамда усулларидан фойдаланишни талаб этади. Чунки замонавий дарсни ҳар бири муаллифлик асари бўлиб, у дарс тартиблиги ва бутунлигини ўқитувчи ҳамда ўқувчи ҳамкорлигидаги фаолиятнинг мақсад ва дидактик топшириқларига бўйсинишни ўз ичига олади.

Ўқувчини ижодий фаолиятга чорлайдиган тренинг куйидаги принцип-ларга асосланади: мажбурсиз таълим; мураккаб мақсад; болалар билимига ҳурмат муносабатида бўлиб баҳолаш; жавобгарлик ва бурч ҳисларини тақдирлаш; ўзаро таҳлил; синфнинг интеллектуал ва шахсга ёндашув принциплари,<sup>100</sup> изланишга чорлаш; ҳар бир ўқувчи билан индивидуал муносабат бўлиш; ўқувчи дунёқарашини кенгайтириб, тафаккурини ўстиради.<sup>101</sup>

Тренинг дарсларда қандай шаклда қўлланилмасин унинг педагогик- психологик моҳияти шундаки, оддий мунозарада бахслашувчилар кўпроқ онгли, асосли фикрларни баён этишга ҳаракат қиладилар. Бунда дастлаб бахслашувчиларга мияга қандай фикр қуйилиб келса, уни танқидсиз ва асосламай эркин, “тилга нима келса”, лекин навбатма-навбат айтиш имконияти берилади. Бу нарса кўпроқ муаммо анча нотаниш яъни ўқувчи учун ҳали номалум бўлган тарихий мавзу ўрганилаётганида, қўйилаётган савол мураккаб ва ноанъанавий шароитда қўл келади. Жараёнда “эркин

<sup>98</sup><http://uz.ref.uz/download.php?id=15006>.- Мунозара методлари ва уларни ташкил этиш технологияси.

<sup>99</sup> Хўжаев Б. Тарих фанининг мустақил фикрларни шакллантиришдаги имкониятлари. Халқ таълими, 2008, № 4, 64-бет.

<sup>100</sup> <http://uz.ref.uz/download.php?id=18994>. Таълим муассасаларида инновацион фаолиятни шакллантириш.

<sup>101</sup> Нурмонов А., Икромов Н., Войназаров Ф. Янги педагогик технология асослари. Т., Фалсафа ва ҳуқуқ институти нашриёти, 2007, 9-10 бетлар

ассоциациялар”га имкон берилади ва охир оқибат гуруҳнинг ўзи маълум рационал «мағизни» ажратиб олади.<sup>102</sup>

Тренинг дарсларида синф ўқувчилари ва уларда вужудга келтирилган гуруҳлар билан мунозара жараёнида қуйидаги қоидаларга амал қилади:

Биринчидан, “Шу ерда ҳозир” қоидаси: гуруҳни ташкил этишда – фикр, мулоҳазалар, жараённинг кечиши ҳисобга олинishi керак. Шу йўсунда ҳар бир иштирокчининг диққат эътиборини шахсан ўзига ва атрофида кечаётган воқеаларга торта олиш, иштирокчиларнинг ўзини қандай тута олиши, кўрсата олишга эътибор қаратилиши керак.

Иккинчидан, самимият ва очиқчасига қоидаси: шунга эриша олиш керакки, гуруҳ аъзолари тортиниш ёки кўз бўямачилик ва ёлғондан ҳоли бўлишлари шарт, гуруҳда шахснинг ўзига ишончи ва соғлом ишнинг мақсадли бўлишига туртки бўлади. Бундай муҳитни яратиш ўқувчилар орасидаги мулоқотнинг самарали кечишини таъминлайди.

Бундай ҳолларда тренер ҳар бир иштирокчининг ҳимояланганлиги, очиқчасига ўз фикрини баён эта олишга муҳит яратиш керак. Шундагина гуруҳ иштирокчи мулоқот жараёнида ўзи ўйлаган, айтиши мумкин бўлган фикрни ўша захотиёқ айтади, билдиради.

Учинчидан, “Мен” қоидаси: гуруҳларда ҳамманинг фикри ундой ёки бундоқ деб айтиш ман этилади. Фикрлар фақат айрим ўқувчилар томонидан, унинг ўз номидан фикр мулоҳазалари алоҳида - алоҳида билдирилиши керак. Бунда билдирилаётган фикр ёки ғоя ўқувчи шахс маъсулиятига юклатилади. У қандай бўлса шундай қабул қилинади. Шу йўсинда гуруҳда ҳар бир ўқувчининг ўрни ва роли бўлишига эришилади.

Тўртинчидан, фаоллик қоидаси: гуруҳ ишида пассив кузатувчи бўлмаслик керак. Топшириқлар ечимида ҳамма қатнашчилар шахсан иштирок этиши зарур. Агар гуруҳ аъзоларидан биронтаси фаол қатнашишдан бош тортса, бунга тренер бевосита ўзи ёки фасилитатор<sup>103</sup> ва гуруҳ аъзолари орқали уни мунозарага жалб этиш йўллари кидирилади.

Бешинчидан, гуруҳда нима содир бўлса, ўз жойида қолиш қоидаси: гуруҳда этик талаблар, руҳий ҳолатларни вужудга келтириш учун гуруҳда содир бўладиган ноўрин, нотўғри фикрларни танқид остига олинмаслиги, муҳокама қилинмаслиги

<sup>102</sup> Акромова Ф.А. Мунозара ва тренингларни қўллашнинг психологик моҳияти. Замонавий илм фан технологияларининг энг муҳим муаммолари. Республика илмий амалий конференцияси тезислари. Жиззах, 2004, 371 бет

<sup>103</sup> Фасилитатор – тренер ёрдамчиси, дарс самарадорлигини ошириш мақсадида гуруҳларда гуруҳ ишини ташкил этувчи, олиб борувчи шахс.



жуда муҳимдир. Нима эса айтилса гуруҳда қолиб кетиши шарт.<sup>104</sup> Бугун туғридан-туғри аудиторияга кириб тренинг ташкил эта олмаймиз, чунки, иштирокчилар хали бунга психологик жихатдан тайёр бўлишмайди. Уларга “Биз келгуси дарсни тренинг асосида ўтамиз, ўқиб келинг!” дея буйруқ берсак, мунозарадан наф бўлмайди. Аввало ўқувчида тренингга қизиқиш ва ундан манфаатдорлик ҳиссини уйғотишимиз зарур. Ўқувчиларга буйруқ эмас, савол бериб, дарсга нисбатан муносабатини аниқлаш ва буни ижобий томонга ўзгартириш керак. Бунда Сукрот усули<sup>105</sup> самара беради. “Мен борлигим учун шунга мос ҳаракат қиламан, балки қандай ҳаракат қилишимга қараб шаклланаман”<sup>106</sup> - деган эди файласуф. Ўқувчини мантикий ўрганишда ўқитувчи ушбу фикрни уларга тушунтирган ҳолда, айнан уларни қизиқиш ва қарашларидан келиб чиққан ҳолда оддий ва осон саволлар билан дастлабки яни камида уч бора “Ҳа” жавобини олиш баробарида тренинг улар учун имконият эканлигини тушунтиради. Бу кўпчилик учун оддий ва ахамиятсиз бўлиб кўриниши мумкин. Лекин яхши суҳбатдош бўлиб ўқувчидан дастлабки “Ҳа” жавобларини олган ўқитувчи ўқувчи наздида уни тушуна оладиган камдан - кам кишилардан бири бўлиб кўринади. Натижада кейинги жавоблари ва хатти - ҳаракатлари ўқитувчи фойдасига ижобий ҳал бўлади. Бугунги замонавий таълим шу каби оддий ва ахамиятсиз бўлиб кўринган кичик элементларни ҳам этибордан четда қолдирмасликни талаб этади.

Демак, суҳбат аввалиданок ўқувчини “Ҳа” дейишга эришиш зарур. “Инкор жавоби – деган эди профессор Оверстрит – ўзида енгиб ўтиш анчагина қийин бўлган ғовни намоён этади. Инсонга “Йўқ” дейишимиз хамоно, унинг ғурури ўз фикрида қатъий қолишни талаб этади. Кейинроқ у йўқ дегани учун афсуслансада, бироқ ўзининг қимматли нафсонияти билан ҳам ҳисоблашишга мажбур. Қайси бир киши ниманики деган бўлса, ўша гапида туриши керак. Мана бировнинг тасдиқловчи жавоб беришига мойил қилишимизнинг муҳимлиги мана шу ерда”.<sup>107</sup>

Ташкил этилажак фикрлар жангида иштирокчилар ўзларини қандай тутишлари ва муаммога қандай ечим қидириш керак? Бунда қуйидаги қоидаларга риоя қилиш зарур: жумлалар жуда қисқа бўлиши керак, уларнинг асосланиши шарт эмас; ҳар қандай жумла ёки фикр танқид қилиниши мумкин эмас, яъни фикрлар танқиддан ҳолидир; мантикий фикрлардан кўра, фантастик ёки кўкқисдан, тасодифан мияда пайдо бўлган фикр муҳимроқ; фикр ёки билдирилган қисқа мулоҳаза қайд этилади;

<sup>104</sup> Қаранг: Йўлдошев Ж., Йўлдашева Ф., Йўлдашева Г. Интерфаол таълим сифатлари, 36-37 бетлар

<sup>105</sup> Сукрот усули – Сукрот томонидан ишлаб чиқилган инсонни мантикий ўрганишни бир усули. Бунга кўра объектдан дастлабки берилган осон саволларга камида уч бор “ҳа” жавобини олган ўрганувчи кейинги мураккаб саволларга ҳам ўз – ўзидан “ҳа” ижобий жавобини олади.

<sup>106</sup> Ҳақиқат манзаралари, 61 бет.

<sup>107</sup> Дейл Карнеги. Қандай қилиб дўст орттириш ва одамларга таъсир кўрсатиш мумкин, 74 бет



билдирилган фикр ёки ғоялар у ёки бу иштирокчиники деб ажратилмайди яъни муаллифсиздир.

Фикр ёки яхши ғояларни танлаш алоҳида “Танқидчилар” гуруҳи ёки гуруҳнинг норасмий лидерлари томонидан амалга оширилади.<sup>108</sup>

Ўқитувчидан мунозара жараёнида ўқувчилар учун педагогик ва психологик маҳорат талаб этилади. Бунда ўқувчилар ўзларини эркин тутушлари учун дастлабки машғулотда айрим енгиллиштирувчи машқлар, бошқача қилиб айтганда психогимнастик машқлар ўтказиш тавсия этилади. Мисол тариқасида қуйидаги психогимнастик машқларини келтириш мумкин:

биринчи: ўқитувчи гуруҳни айлана шаклида жойлаштириб, аъзоларни навбатма навбат ўртага чиқиб, гуруҳ билан хоҳлаган тарзда, лекин самимий саломлашишни сўрайди. Кейин гуруҳдан кимнинг саломлашиши кўпроқ ёққани аниқланади.

иккинчи: гуруҳ аъзолари ўқитувчи атрофида ярим айлана шаклида туришади. Навбатма – навбат гуруҳ аъзолари ўртага чиқиб хоҳлаган ахъзо билан сўзсиз, лекин очик юз билан мимика воситасида саломлашиши ва бирор фикрни билдириш сўралади.

учинчи: ҳамма доира шаклида ўтиради ва ўқитувчи олиб келган копток навбат билан мулоқот қатнашчилари фақат кимга отилса, ўша одамнинг кучли яхши бир сифати айтилиб, сўнг ирғитилади. Ўқитувчи коптокнинг албатта ҳар бир кишига тегишини назорат қилади. Бу каби машқлар мунозара қатнашчилари ўртасида ўзаро тенглик бўлмаслиги ва фикрни баён этаётганида ўқитувчидан тортинмаслиги учун ўзига хос тренинг ҳисобланади.

Янги мавзуни тренинг асосида ўрганиш фаол ва қизиқарли кечиши учун ўқувчи қуйидагиларни англаб етиши зарур: янги ўрганилажак мавзуни жуда қизиқлиги ва мазкур тарихий воқеани ўрганишнинг аҳамияти катталиги; ушбу мавзуни ўрганиш ҳар бир иштирокчига албатта фойдали бўлади ва улар бир - бирига ёрдам бергани келганлар; воқеани ўрганишда мунозара ўзаро мулоқотнинг бир шакли бўлиб, ҳар бир иштирокчи бир –бирига очик ва самимий муносабатда бўлсин; тарихий воқеани ўрганишда тренинг ўзаро тажриба алмашишлари учун қулай шароитдир; фикр баён этишда керак бўлса, таваккал қилайлик, лекин, индамаслик шиоримиз бўлмасин; мунозара пайтида кўп ёзиш шарт эмас; агар ўрганилаётган тарихий жараёндаги бирон нарса тушунарли бўлмаса, уни сўрашдан тортинманг; билган билимларимизни бир-биримиздан аямаймиз, чунки бошқалар ҳам бундан манфаатдор бўлсинлар, “яширин билим-билим эмас” лигини унутмайлик.

<sup>108</sup> Акрамова Ф.А. Мунозара ва тренингларни қўллашнинг психологик моҳияти, 371бет



Ҳозирги кунда тренинг дунё бўйича бир неча шаклда қўлланилади. Америкалик таниқли психолог Къеел Рудестам “Т-гуруҳ” яъни тренинг гуруҳини фойдали мақсад бўйича уч типга ажратади:

- ташкилотчилик фаолиятини самарадорлиги ошириш учун зарур кўникмаларни шакллантиришга йўналтирилган.

-шахслараро муносабатларни шакллантиришга ва кичик гуруҳлардаги психологик жараёнларни ўрганишга йўналтирилган.

-сензитивлик тренинг – шахслараро муносабатлар сезгирликни оширишга, шахс ривожлантиришга йўналтирилган.

Германиянинг Лейпсик университети мутахасиси М.Форверг. томонидан ишлаб чиқарилган ижтимоий психологик тренинг шакллари тарих фани учун аҳамиятлидир. Булар:гуруҳий-муҳокама, баҳс; драмалаштириш элементларини ўз ичига олган ролли ўйинлар

Мутахасиснинг ўзи таъкидлашиша тренинг жараёнларида киши фаолияти билан боғлиқ конкрет вазиятларни гуруҳий муҳокама кириш роли ўйинларида қатнашиш орқали ўрганиш жараёни ижтимоий–психологик тренинг қатнашчиларини ўз фаолиятида психологик жиҳатдан асосланган хулқ-атвор намуналарини шакллантириш самарадорлигини оширади.<sup>109</sup>

Бугунга келиб тренинг ташкил этишда мавзу ва ўқувчилар сони ҳамда уларнинг қобилиятлари ҳисобга олинган ҳолда қўйидаги усуллардан фойдаланиш мумкин:гуруҳли – мунозара; ролли ўйини ; ҳар кимни ўз вазиваси бор.

Гуруҳли - мунозара – бу танланган тарихий мавзу юзасидан гуруҳларда муаммоли саволларни ҳамкорликда муҳокама этиш қатнашчиларнинг фикри, ғоя ва стратегиялари асосида кечади. Бу усулда ўрганилаётган тарихий муаммоли вазиятга сабаб бўлган омиллар воқеа ривож ва оқибатларга турли томонлардан қарашга мўлжалланади. Масаланинг ечимида деярли ҳар бир иштирокчи алоҳида фикр билдиради ҳамда шулар асосида қандайдир ечим келтириб чиқарилади. Яъни мавзу моҳиятини ташкил этувчи сара фикрлар ажратиб олинади тренер мунозара давомида турли саволлар қўйиш билан жараённи бошқаради ва иштирокчиларни муаммо ечиш сари етаклайди. Агар гуруҳ аъзолари мавзуга доир бирор саволни ўртага ташласа бошқарувчисиз ўзлари ечимини топишлари мумкин.

Тренингни ўйинли усуллари билан ўтказиш жуда сермахсул бўлиб, ўқувчи ўзлаштираётган билимлари ҳақида тўлароқ тасаввур ҳосил қиладилар бу уларнинг тарихий дунё қарашини бойитишга сабаб бўлиши билан бирга, гуруҳлар билан ишлаш жараёнида иштирокчиларни ўзаро таништириши бир-бирини ҳис қила олиш улар ўртасида тортишиш зўриқишларнинг олдини олиш ўзини рухий химоялашда катта рол ўйнайди. Ўйин фаолиятини ташкил этиш гуруҳ аъзолари ўртасида

<sup>109</sup> Искандаров Э.А. Педагогик инновацияларининг ижтимоий психологик муаммолари. Таълим муаммолари, 2000, №4,, 38-бет





кийинчилик мулоқатларини олиб боришдаги психологик ҳолатларни яхшилайти. Қайси тарихий мавзуда ёки умуман бошқа мавзуда ташкил этилган тренинг самарали кечиши ўқувчиларни янги кўникмаларни эгаллаш актёрлик маҳоратларини очиш, ижодий фаолиятни ривожланишига олиб келади. Ўқувчиларни тортинчоқликдан холи бўлиб очик ойдин фикр айтишлари мумкин бўлади.

Тарих дарсларида ташкил этилган тренингда ўйинли усуллардан фойдаланиш ўқувчиларга расм ва чизмалардан фойдаланиши ҳамда актёрлик кўникмаларини хосил қилиш билан бирга, ўз фикрини турли ижодий воситаларда билдириш кўникмасини шакллантиради. Дарс жараёнида мазкур усуллардан фойдаланиш ўқув материалларига аниқлик киритади, уни конкретлаштиради. Ўқувчи кўз ўнгидан ўтмиш ва ҳозирги ҳаётнинг воқеаларнинг тўлиқ ҳамда ёрқин манзарасини гавдалантиришга уларнинг тарихий тасаввурлари тизимининг мукамал бўлишига ёрдам беради, билдирилаётган фикрларнинг ишончли ва эмоционал бўлишини таъминлайди. Бу омиллар ўқувчилар тарихий билимларининг тасвирий воситалар орқали жонли бўлишини таъминлайди.

Тренинг машғулотларини ташкил этишни яна бир ўзига хос усули баҳс гуруҳи шиддатли равишда мавқеилари баён қилинган ҳолда учга бўлинади: биринчи гуруҳ – “фикрларини жамловчилар” – яъни «генераторлар», иккинчи гуруҳ – “танқидчилар” ва учинчи гуруҳ – “фикрларини тезлатувчилар” – булар «катализаторлар» гуруҳи деб аталади. Ҳар бир ажратилган гуруҳнинг ўзига хос функциялари бор:

“Генераторлар” ўртага ташланган муаммо ёки баҳс юзасидан фикрларни ўртага холис ташлайдилар. Гуруҳ аъзоларидан бири лидер уларни жамлаб, фикрлар иккига бўлинган тақдирда ҳам умумлаштириб баён этади. Сўнгра “танқидчилар” ишга киришади уларнинг вазифаси эшитган фикрларига танқидий муносабат билдириши, яъни танқидий нуқтаи назаридан улар ичидаги “мағзини” ва “пучак” фикрларни саралаш. Шундан сўнг вазиятга қараб янги сўз навбати “генераторлар” ёки “катализаторлар” га берилиши мумкин. Билдирилган фикр ва таклифлар, мабодо ҳисобга олинмай қолган жиҳатлар ёки ноўрин фикр бўлса ёки моҳиятан шу мавзуга алоқадор бўлган, лекин иккала томон ҳам ҳисобга олмаган бирор жиҳат аниқланаса, томонлар диққатини қаратиш керак бўлса, баҳсни давом эттиришга ёки уни яқун қилиш тақозо қилинса, гуруҳнинг фикрларига баҳо берган ҳолда мунозарани тўхтатиш “катализаторлар”нинг вазифасидир. Улар кўпинча иккала гуруҳ учун арбитр- “ҳакамлар” ролини ҳам ўйнашлари ҳам мумкин.

Синф доирасида тарихий ёки бошқа ахлоқий – маънавий мавзуда баҳс уюштирилганда имкони бўлса, суҳбатдошларни учбурчак берк стол атрофида тўплаш



мумкин шу ўринда тақидлаш керакки, тренинга бахшашувчиларнинг фазовий жойлашишлари ҳам мунозара самарали кечишида маълум аҳамият касб этади.<sup>110</sup>

Тренинг жараёнида гуруҳларни ҳосил қилиш ҳам маълум қоидалар асосида кечади. Гуруҳларни шаклланиш турлича бўлиши мумкин. Гуруҳларни шакллантиришда кўп ҳолларни мунозарани самарали кечиши учун ўқитувчи – тренер ўқувчилар салоҳиятини ташхис қилиб ўқувчилар имкониятини ҳисобга олади. Бунда вазиятни моделлаштириш зарур. Жараёнда иштирокчининг ўзини қандай қолибдаги хулқи билан иштирок этаётганини кузатишга тўғри келади<sup>111</sup>. Вазиятни моделлаштиришда ташкилотчи тренер жараёни боришида фойдали ва зиён келтираётган ҳолатларни кўра билиши ҳамда буни таҳлил қилган ҳолда тегишли чора-тадбир қўллаб билиши зарур.

Ўқувчида сензурик сезгирлик туфайли иштирокчи ўқувчи бошқа иштирокчини қабул қила олиш тушиниш сезиш баҳолашга ўрганеди, ўз-ўзликни ва гуруҳини тушина боради<sup>112</sup>, дарс самарадорлигини муҳим шарти ўқитувчи ва ўқувчиларнинг бутун дарс жараёнида фаол иштирок этишидир<sup>113</sup>.

Тренер тренинг жараёнида асосий ташкилотчи ролини бажаради. У ўқувчини таълим тизимига мослаштирмай аксинча, таълим тизимини турли шахсга ҳос хусусиятларни (эркинлик, ташаббускорлик, мустақил шахсий фикрларнинг мутлоқ ўзига ҳос тизимига эга бўлиш, ўз ўзини тасдиқлаш эҳтиёжининг мавжудлиги ва бошқаларни) ҳисобга олган ҳолда, ўқувчи ўзига ҳосликни (индивидуалликни) ривожлантириш имконини бериши, ўз-ўзини ривожлантириш ва намоён этишига шароит яратиш керак. Юқоридаги хусусиятларга, бугунги ахборот асрида кечаётган глобаллашув жараёнларига ўз муносабатларини билдира оладиган ва ўз муносиб ўрнини топа оладиган баркамол авлод тарбиясида анъанавий дарслардан фарқли ҳолатда дарс ташкиллаштирувчи ўқитувчида қуйидагилар талаб этилади:

- ўқувчида ўз кучига ишонч уйғота олиш ( мутахасис Приссила Прутцман ва бошқалар фикрига кўра , “Кучсиз ўзлик тушунчаси мактабдаги муаммоларнинг бош сабабидир” ва агар ўзимиз тўғримида ижобий фикрларга эга бўлмасак, бошқалар тўғрисида ҳам ижобий фикрга эга бўла олмаймиз<sup>114</sup>);

- ўқитувчи ўқувчига ўз вақтида хушёрлик билан зарурий ёрдам бера олади. Ўқитувчини вазифаси нафақат билимларни етказиш балки, ўқувчиларнинг таълим

<sup>110</sup> <http://uz.Ref.uz/download.Ptp?Id=15006> -Мунозара методлари ва уларни ташкил этиш технологияси.

<sup>111</sup> Йўлдашов Ж, Йўлдашова Ф, Йўлдашова Г. Интерфаол таълим сифат кафолатлари (болага дўстона муносабатдаги таълим) Т., 2008, 38-бет.

<sup>112</sup> Қаранг: ўша жойда

<sup>113</sup> қаранг: Нурқўзиев Ш. Тарих дарсларида қизиқарли ўйинли усуллардан фойдаланиш. Т., 2008., 5-бет

<sup>114</sup> Глобал таълим. Ўқитувчилар учун қўлланма. Т., 2005, 15-бет .



олиши ва таълим олишни ўрганишлари учун ёрдам беришдир. Дўстона ва ижобий мухитда мувофақиятли таълим олиш ўзига бўлган ишончни шакллантиришда муҳим омилҳисобланади.

- ўқитувчи ўқувчилар билан самимий муносабатда бўлади; уларнинг ҳис туйғулари ва фикрларига жиддий эътибор беради;

- мақтов билан муносабат билдиради;

- дунёга ҳар бир ўқувчи нигоҳи билан қарайди;

- кучли касбий методик маҳорат ва тайёргарликка эга, ўқувчиларнинг қизиқиш ва эҳтиёжларини, қандай ўқиб ўзлаштираётганини билади.

- ўткир зеҳн эгаси ўқувчиларни ҳар бир жавоби ва ҳатти ҳаракатига қизиқиш билан қарайди.

- ўз ўқув предметини жуда яхши кўради. жон - жаҳти ва фидоийлик билан ўқтади.

- ўқув жараёнини ташкил этишда ўқув мавзусига қараб интерфаол метод, замонавий технологиялар асосида дарсни ташкил эта олиш кўникмасига эга ва уни аввалдан лойиҳа ҳамда режалаштира олади.

- ва бошқалар.

Тренинг жараёнида тренер ўрни ва аҳамияти қуйидаги позициялар билан белгиланади:

- ижтимоий алоқалар меҳмори (соғлом мунозара мухитини шакллантирувчи) ;

- ташкилотчи;

- фаол катализатор (жараённи фаоллаштирувчи);

- ўқув вазифалари ва асосий концепсияларини талқин этувчи;

- бастакор-дирижёр (шахсан ўзи муаммо ечимига образли тарзда ўқувчини йўналтиради);

- ташаббускор;

- актёр (муаммога нисбатан гуруҳ реакциясини актёр томошабин реакциясини қабул қилгандек қабул қилади);

- хизматкор (гуруҳлар ишини фаол кечиши учун асосий хизматчи);

- касбдош (гуруҳлар иштирокчиларини тортиниш ҳислари бўлмаслиги учун ўзини уларнинг дўстдек тутати)<sup>115</sup>.

Ўқитувчи тренинг жараёнида ўқув дастури, тренинг мазмуни, тренинг жараёнини олиб бориш ва натижаларини баҳолаш билан шуғулланади. Уни бош мақсади таълим интерфаол усуллари имкониятларини тренинг жараёнида қўллаб, ўқувчиларни билим доирасини кенгайтиш ва мустақил муносабатини шакллантириш, шу асосда тренингларни ўқувчилар эҳтиёжидан келиб чиққан ҳолда лойиҳалаштиради.

<sup>115</sup> қаранг: Ўзбекистонда инсон ҳуқуқлари аёл ҳуқуқлари (Тренерлар учун қўлланма) Т., 2002, 20-21 бетлар.



Ўқув режасидаги мавзулар орасидан тренинг асосида ўрганиш самара берадиган мавзуни танлаш, ўрганиш дастури ва мазмунини шакллантиришда ўқитувчидан катта масъулият талаб этилади. Танланган мавзу ўқувчига тарихий тараққиёт босқичларини даврийлик нуқтаи назаридан таққослаш, мамлакатимиз ва жаҳон тарихида бир вақтда содир бўлган тарихий жараёнларни қиёсий таҳлил қилиш асосида индуктив ва дедуктив хулосалар чиқара олиш, ўзининг мустақил муносабатини билдира олиш имкониятини тақдим этиши керак. Масалан: 8-синф ўқув режасидаги белгиланган “Ўзбек хонликларининг тараққиётдан орқада қолиш сабаблари ва оқибатлари” мавзусини ўрганиш жараёнида ўқувчи анн шу имкониятга эга бўлади.

Шу билан бирга ўқитувчи иштирокчилар сони ва қобилиятларини ҳисобини олиб, жараённи ташкил этиш инструкцияси, талаб этиладиган барча ўқув, кўргазмали, тарқатма материаллар ва зарурий техник жиҳозлар билан ишлаш ҳисобини қилади<sup>116</sup>.

Ўқитувчи тренинг муваффақиятли кечиши учун қуйидагиларга эътибор қаратиши зарур:

- белгиланган ўқув йили иш режасидан тренинг услубида ўрганиш самара берадиган мавзуни танлаш ва лойиҳалаштириш;
- баҳс олиб борувчини ёрдамчилари фасилитаторларни танлаш;
- гуруҳларни ўқувчилар имконияти ва қобилиятидан келиб чиққан ҳолатда шакллантириш;
- баҳс учун марказий масалани танлаш;
- мавзу муаммосини очишда хизмат қиладиган тарқатма ва кўргазмали материалларининг ҳозир қилиш;
- баҳс муддатини белгилаш;
- баҳс учун асосий қоидаларни ишлаб чиқиш;
- иштирокчилар имконияти ва қобилиятини ҳамда шу хусусиятларини ривожлантирувчи усул ва воситалар билан таъминлаш;
- туркум баҳс мунозара учун дастур яратиш ва иштирокчиларни мунозара жараёнида ечим томон йўналтириш<sup>117</sup>.

Тренингни олиб борувчи ҳақида гап кетадиган қуйидаги ҳолат кузатилиши мумкин баҳсда кўрилаётган материал муҳимми ёки баҳс олиб борувчимиз? Ҳудди “сценарий муҳими ёки актёрми” деган савол каби. Битта нарсани аниқ айтиш мумкинки, материал ҳам, баҳс олиб борувчи ҳам юқори талаб даражасида бўлса баҳс мувофакқиятли бўлади<sup>118</sup>.

<sup>116</sup> Қаранг: Йўлдашов Ж, Йўлдашова Ф, Йўлдашова Г Интерфаол таълим сифат кафолатлари (Болага дўстона муносабатдаги таълим) Т., 2008, 40-бет.

<sup>117</sup> Қаранг: Демократия баҳс дегани. Қадим ва янги демократик жамиятларда фуқаро фаолияти бўйича қўлланма. Мухарир - Сандра Майперс. 1999, 70-71 бет.

<sup>118</sup> “Мунозара” дебат клуби фаолиятини ташкил қилиш бўйича қўлланма. Т., 2006, 68-бет.



Ўқитувчи бола шахсини жамият талабига мувофиқ комил инсон қилиб вояга етказиш вазифасини бажаришга даъват этилган бўлиб у хис туйғулари, фикр мулохазалари орқали ўқувчига таъсир этади.<sup>119</sup> Шу тариқа ўқувчилар реал имкониятлари, индивидуал психологик хусусиятлари ҳисобга олиб таълим жараёнини ўқувчи шахсига йўналтиради.<sup>120</sup> Буни учун ўқитувчидан юқори даражада педагогик – психологик маҳорат талаб этилади.

Бугунги глобаллашув жараёнлари фаол кечаётган шароитда И.Каримов таъкидлаганидек, “Ўта муҳим ва долзарб вазифа Кадрлар тайёрлаш миллий дастурини ҳаётга жорий этиш, дастур орқали юксак замонавий талабларга жавоб берадиган, янгича фикрлайдиган, мамлакатимиз келажак кадрини ишониш, топшириш мумкин бўлган ёш кадрларни тарбиялашдир”.<sup>121</sup> Бироқ, статистик маълумотларга таянадиган бўлсак, 60% ўқитувчилар анъанавий дарс усулларида фойдаланиб келмоқда.<sup>122</sup> Улар учун оддий дарс ўтиш осойишта, тинч, муаммоларсиз бўлиб, меъёрий ва барқарор ҳаётни билишнинг синалган усулидир. Мактаб ўқувчилари бошланғич синфларданок ўқитувчи танбеҳлари (“жим ўтир, тўғри ўтир, фикримни бўлма, тинглашни бил”) остида таъли-тарбия оладилар. Чет эл тажрибасини ўрганиш шуни кўрсатдики, хорижлик ёшлар боғча ёшидаёқ хатто оилада ҳам эркин фикрлашга ўргатилади. Барча муаммоларни ўзлари ҳал қилишга интилади. Бизнинг тенгқурларимиз ҳамон катталарнинг ёрдасиз ҳеч бир муаммоларни ҳал қила олмайдилар. Буни асосий сабаби -мактаб ёшида уларда мустақил фикрлаш ва мустақил ишлаш кўникмалари шакиллантирилмайди. Дарсларда оддий тингловчи сифатида қатнашувчи ва берилган топшириқни бажарувчи бўлиб қолганлигидир. Зеро, ҳозирги замонавий таълим усуллари асосида ёшларни мустақил фикрлашга ўргатиш муҳим аҳамиятга эга, чунки шу ҳислатга эга бўлиш орқали улар интеллектуал қобилиятларини номоён этадилар, мустақил тафаккурга эга бўлиб борадилар, ўз фикри билан баҳслашишга ўрганадилар.

<sup>119</sup> Ишмухаммедов Р. Педагогик техника ва ўқитувчи маҳорати. Педагогик таълим, 2000, №2, 49- бет.

<sup>120</sup> Қаранг; Юсупова Ф. Ўқувчилар индивидуал тайёргарлигини ошириш педагогик психологик жиҳатлари. Халқ таълим, 2005, № 5, 93-бет.

<sup>121</sup> Каримов И.А. Ватан саждагоҳ каби муқаддасдир. 3-жилд . Т., Ўзбекистон , 1996, 422- бет .

<sup>122</sup> . <http://uz.ref.uz/download.php?id=18994> – Таълим муассасаларида инновацион фаолиятни шакллантириш .



Интегратив методлар тизимига кирувчи тренинг услуги ёрдамида ўқувчилар гуруҳ, жамоа бўлиб биргаликда ва индивидуал ҳолатда мунозарада қатнашишга ўрганадилар. Улар ўқув фаолияти моҳиятини ҳис этиб мавзу муаммосини ҳал этиш учун ва буни ўзи учун фойдали эканлигини тушуниб, унда мустақил ижодий тафаккур шаклланиб боради, кўпчилик орасида ўз фикрини мустақил айта оладиган ҳамда, кўрилатган масалага муносабатини билдира оладиган бўладилар.

Агар ўқувчи ўқув фаолиятининг моҳиятини кўра олмаса, у ўқув мақсадини тан олмайди, ўқитувчи қўйган вазифаларни тушунмайди ва қабул қилмайди, у томонидан содир этиладиган барча хатти –ҳаракатлар мажбурият ва таъзик остида содир бўлади. Унинг билимлар формал характерга, педагог фаолияти умидсиз формализм мазмунига эга бўлади. Маълумки, биз уларни олган билимларини амалиётга тадбиқ этишга ўргатсак, ўқувчида мустақил ўқув фаолияти кўникмаси шаклланади. Бу дарслик мазмунидан баъзи маълумотларни шунчаки кўр –кўрона ёдлаб олиш бўлмайди, балки ўқувчининг шахсий, субъектив тажрибасига асосланган ҳақиқий билимлари бўлади. Ушбу фикримиз бундан 2500 йил аввал буюк хитой файласуфи Конфуций такидлаган қуйидаги ҳикматга жуда мос тушади- “Айтсанг-унутаман.Кўрсатсанг-эслаб қоламан. Ўзим бажариб-англаб етаман”<sup>123</sup>.

Инсон ҳамиша субъектив моҳиятга эга. Ўқувчи муайян билимларга нисбатан тренинг жараёнида бефарқ бўла олмайди. Ўқитувчи бунга ўқув предметига муносабатини қадриятли, ижобий субъектив муносабатни таркиб топтириш натижасида эришади.

Тренинг жараёнида одатий дарслардан фарқли ҳолатда ўқувчи рухий хусусиятларини ўрганиш, ўзлаштираётган билимларнинг ўқувчига шахсан қизиқарли ва керакли бўлишлиги тушунтирилади, акс ҳолда уларда одатдагидек бефарқлик, баъзи ҳолларда ўқув предметини рад этилишини кўриш мумкин. Бу ҳолатни образли қилиб ифодаласак, индивидуал тафаккурда билимлар субъективлашади, ўзига ҳос индивидуал жиҳатларга эга бўлиб қолади. Тескари жараёнда эса, индивидуал тасаввур ва шахсий фикрлар объектив аҳамият касб этаркан, билимлар турли нуктаи назарларнинг тўқнашуви, баҳс-мунозара, ўзаро ҳамкорликдаги фаолият натижасида ўзлаштирилади.

Тренинг ўувчи ва ўқитувчининг биргаликдаги фаолиятига асосланади. Ушбу фаолиятга педагогика фанлари доктори Ўткир Толипов қуйидагича таъриф беради – “Фаолият шахс ривожланишининг асосий субстанцияси ҳисобланади. Шахс фаолияти унинг ички ҳиссиётлари билан боғлиқдир. Шахс мотив, ҳиссиёт

<sup>123</sup> Ижтимоий-гуманитар фанларни ўқитишда ёшларнинг ижтимоий фаоллиги ва баркамоллигини шакллантириш муаммолари. Республика илмий-амалий конференцияси материаллари, Қўқон, 2008, 11-12 июнь, 95-бет.



ва шахсий фикр доирасида намоён бўлади”<sup>124</sup>. Тренинг дарсларида ўқувчининг ана шу ҳислатлари намоён этилишига йўл берилади.

Ўқув жараёнида анъанавий дарсларга ҳос бўлган объект қолибидан озод бўлган ўқувчи тренинг услубидаги дарсда фаол субъектга айланади. Ўқитувчи эса, бошқарувчи ва йўналтирувчи субъект бўлади. Ўрганилаётган мавзу илк бор нейтрал объект даражасидан субъектив зарурат даражасига кўтарилади.

Тренинг жараёнида самара берадиган мавзуларни аниқлашда ва гуруҳларни ҳосил қилишда ўқитувчи –тренердан ташхис (диагноз) қила олиш қобилиятини талаб этади.

Юқоридагилардан келиб чиққан ҳолда қуйидагиларни хулоса қилиш мумкин:

- ўрганиладиган мавзу ва ўқувчилар имкониятидан келиб чиққан ҳолда тренинг услубида самара берадиган тарихий мавзуларни ўрганишда тренинг методларидан кенг фойдаланиш керак;
- мактаб таълимида тренинг услубидан келиб чиққан ҳолда, ўқувчида мустақил тарихий тафаккурни ҳосил қилишда тарих фани ўқитувчиси замонавий глобал таълим принципларига мос илғор таълим элементларини дарс жараёнига тадбиқ этиши зарур;
- тренинг услуби методларида тарихий мавзулар илмий-назарий ўргатиш баробарида, ўқувчини мустақил фикрлашга, ички имкониятларини ва актёрлик қобилиятларини намоён қилишига йўл берайлик;
- ўқувчиларни ёш хусусиятларини ва ижодий имкониятларини ҳисобга олган ҳолда методологик билимлар билан қуроллантирайлик, чунки бу билан ўқувчи мустақил ўрганиш ва машғулотларда ҳамда келажакда ўзлигини намоён қилиш имкониятига эга бўлади;
- ижодий муҳитни ҳосил қилувчи ва тарих дарсларида самарали натижалар берадиган ноанъанавий усуллардан фойдаланиш борасида дастурлар ва методик қўлланмалар чоп этиш керак.

Тарих дарсларида ижодий муҳит яратиш билан ўқувчида жараённи ҳар томонлама таҳлил қилиш, индуктив ва дедуктив хулосалар чиқариш, кечаги кундан ўрнатилиш, ҳамда эртасини шу асосда ташкил қилиш кўникмаси ҳосил қилинади. Зеро, “Ўтмиш уни англагангагина хизмат қилишини, келажак эса, ҳақиқий бунёдкоргагина тегишли эканлигини англамоғимиз керак”<sup>125</sup>. Ана шу жиҳатларни ҳисобга олган ҳолатда бугунги кун ўқув жараёнини замонавий усулларга таяниб ташкил этиш ҳар тарафдан самарали кечади.

## Адабиётлар

<sup>124</sup> Толипов Ў. Шахс такомилга йўналтирилган таълимий технологиялар. Халқ таълими, 2005, №3, 9-бет.

<sup>125</sup> Жўраев Н. Тарих фалсафаси. Т., Маънавият, 1999, 22-бет.



1. Каримов. И.А. Юксак маънавият – енгилмас куч.Т., Маънавият, 2008.
2. Азамат Зиё. Ўзбек давлатчилиқ тарихи. Энг кадимги даврдан Россия босқинига қадар. Т., Шарқ, 2000.
3. Акромова Ф.А. Мунозара ва тренинглари қўллашнинг психологик моҳияти. “Замонавий илм фан техналогияларининг энг мухим муаммолари” Республика илмий амалий конференцияси тезислари. Жиззах, 2004.





## Инновацион технологиялар ёрдамида таълим самарадорлигини ошириш йўллари

Астанакулова Зулайхо Ураловна

Сурхондарё вилояти Қумқўрғон  
тумани

6- мактаб тарих фани ўқитувчиси

**Аннотация.** **Инновацион технологиялар ёрдамида таълим самарадорлигини ошириш йўллари.** Тарих дарсларида интерфаол усуллардан фойдаланиш ва дарс самарадорлигига эришиш. Тарихни илғор педагогик технология асосида ўқитиш-дарс самарадорлигини ошириш гарови сифатида. Тарих дарсларида илғор педагогик технологиялардан фойдаланиш-ўқувчилар фаоллигини оширишдаги муҳим омил. Ижтимоий фанларни ўқитишда тавсия этиладиган илғор педагогик технологиялар.

Умумтаълим мактабларида фан ўқитувчиларининг асосий вазифаси дарс беришдир. Дарс самарадорлигини ошириш, таълим сифатини кўтариш бугунги энг долзарб вазифалардан биридир. Шу сабабли ҳам малака иши мавзуим долзарб мавзулардан бўлиб, дарс жараёнида ўқувчилар фаоллигини ошириш, уларнинг мавзу бўйича берилган топшириқларини мустақил бажаришларига эришиш, фанга бўлган қизиқишини ошириш, асосийси жамиятда ўз ўрнини топишга, ўз фикрига бўлиш, уни асослай олиш, нутқини ўстириш, олган билимларини амалда қўллай олиш компетенцияларини шакллантиришдан иборат. Шу ўринда қуйидаги ибратли ривоятни айтиб ўтмоқчиман: Кунлардан бир кун бўйида қорни оч қолган бир киши балиқ тутиб турган донишмандга дуч келибди ва унга мурожаат қилиб: “Мен очман, менга ёрдам бер!”. Донишманд қуйидагича жавоб берибди: “Мен сенга балиқ беришим мумкин, сен тез тўясан ва бироз вақт ўтгач худди шундай яна оч қоласан ва мендан яна ёрдам сўрайсан. Мен сенга қармоқ беришим мумкин, лекин у қачондир синиб қолиши мумкин, унда сен менга яна мурожаат қилишингга тўғри келади. Яхшиси мен сенга қармоқ ясашни ўргатаман, бу узоқ ва қийин, лекин кейинчалик сенга менинг ёрдамим керак бўлмайди. Ўз йўлингни танла...”.

Юқорида келтирилган ривоятдан келиб чиқадиган хулоса шуки, яхши ўқитувчи ўқувчига “қармоқ ясашни” ўргатиши ва ақлли ўқувчи эса уни ўрганиши лозим. ўқувчилар “қармоқ ясашни” қанчалик тез ва мустаҳкам ўрганиб олсалар, улар



шунчалик бировларга муҳтож бўлмасдан ўз “овларига” эга бўладилар. Мана шундай вазифаларни амалга оширишда янги интерфаол ва ноъанавий педагогик муассасаларида ўтказилаётган кўпгина тадқиқотчилар томонидан турли таълим муассасаларида ўтказилаётган кўпгина педагогик тажрибаларининг натижалари тасдиқламоқда. Шунинг учун ҳам, таълим муассасаларида фаолият кўрсатаётган профессор-ўқитувчилар ўз соҳалари бўйича олиб бераётган машғулотларда инновацион технологияларни ўз ўрнида қўллашни билишлари ўта зарур.

Ҳозирги кунда инновацион технологиялар, интерфаол услубларнинг сони жуда кўпайиб кетган. Биз уларнинг таълим муассасаларида кенг тарқалганлари, ўқитиладиган фан ва предметларда қўлланилиши мумкин бўлган баъзи педагогик технологияларнинг фойдаланиш услубиятини келтирамиз. Шунини айтиб ўтиш жоизки, ўқитиш жараёнини самарали ва натижали бўлишини таъминлашга йўналтирилган куйида келтирилган интерфаол услублар ва ўқитиш технологияларининг барчаси Р.Ишмухамедов томонидан кўп йиллар мобайнида яратилган бўлиб, ҳозирги кунда улар республикамизнинг барча умумий ўрта таълим, ўрта махсус, касб-ҳунар ҳамда олий таълим муассасалари, халқ таълими ходимларини малакасини ошириш ва қайта тайёрлаш ҳудудий марказларида кенг қўлланиб келинмоқда ҳамда ижобий натижалар берилмоқда.

**«КЕЙС – СТАДИ» методи. "Кейс"** тушунчаси - ахборот мажмуаси, **"Стади"** тушунчаси- таълим деган маънони билдиради. Кейс стади - бу амалий вазиятни муаммоли ёритиш асосида муаммони тушинишга, баҳолашга ва муаммонинг ечимини топишга ёрдам берувчи ахборот мажмуаси.

Кейс – ишлаб чиқаришдаги, давлат бошқарувидаги, иқтисодиёт ёки маданий ривожланишда содир бўладиган, аниқ муаммоли вазиятнинг тафсифидир. Кейс усули юқорида келтирилган йўналишдаги ҳаётий масалаларни ўқув машғулотларида таҳлил этиш ва ҳал қилиш усули ҳисобланади. Унда иштирокчиларга ҳақиқий ҳаётий вазият фикр юритиш таклиф этилади, бу вазият баёнида фақат илмий масала ифодаланиб қолмасдан, ундаги муаммони ечиш жараёнида ўзлаштирилиши зарур бўлган ўқув материаллари ҳам ифодаланиши керак.

**"Кейс-стади"**лардан фойдаланиш ўқувчиларда аниқ вазиятларни таҳлил қилиш ва баҳолашга, муаммоли вазиятдан чиқишга ёрдам беради.

Кейс усулини қўллаш жараёнида таълим олувчиларни вазиятни таҳлил қилишга ўргатиш мақсадида, вазиятни куйидаги тартибларда баён қилиш мумкин:

- муаммоли (қўйилган муаммо бўйича муаммоли вазиятлар мажмуасини ажратиш талаб қилиниб, уларнинг турлари, ечиш усулларига мувофиқ ҳолда танланади);



- тизимли (вазиятлар таркибининг тавсифлари ва вазифаларини аниқлаш);
- сабаб-оқибатли (вазиятни келтириб чиқарган сабабларни аниқлаш);
- тавсияли (вазиятни келтириб чиқарган сабабларни аниқлаш ва уни ечиш учун твсиялар бериш);
- дастурий –мақсадли (жорий вазиятлар учун тадбирлар дастурини ишлаб чиқиш);
- ташхисли (вазиятдаги фаолият мазмунини ташхислаш, уни моделлаш);

Ўқув машғулотларида кейсларни ҳал қилиш алгоритми қуйидагича амалга оширилади:

1. Топшириқни бериш (топшириқни бажариш муддатини белгилаш, кейсни ечимини баҳолаш тизими билан таништириш, дарснинг технологик моделини аниқлаш).
2. Таълим бериувчининг кириш сўзи. Асосий топшириқ ва саволларни қўйилиши.
3. Таълим олувчиларни 4-6 кишидан иборат кичик гуруҳларга ажратилиши.
4. Кичик гуруҳлар фаолиятини ташкил этиш (гуруҳларни номлаш, етакчиларни аниқлаш)
5. Кичик гуруҳлар ишини ташкил этиш (мунозара, муҳокама ва тўғри ечимни белгилаш учун вақт ажратиш).
6. Кичик гуруҳларнинг тақдимоти.
7. Ўқитувчининг умумлаштирувчи сўзи, унинг кейслар ечими ҳақидаги фикрлари
8. Гуруҳлар ишини баҳолаш босқичи
9. Ўқитувчининг яқунловчи сўзи. Машғулот бўйича хулосалар чиқариш.

Кейсларни ҳал қилишда ўқитувчи таълим олувчиларни йўналтириб туриши, улардаги фаолликни қўллаши, ҳал қилинаётган муаммога нисбатан қизиқишни кучатириб бориши лозим.

**“Идрок харитаси” (Концептуал харита) услуби.** “Идрок харитаси” (Концептуал харита) адабиётда турли номлар билан учрайди: “Идрок харитаси”, “Концептуал харита”, “Картография концепцияси”, “Интеллект-харита” - фикрларни тақдим қилиш ва боғлаш усули бўлиб, у ўқувчиларда тасаввур қилиш ва фикрларни тизимлаштириш, ўтганилаётган мавзудаги бош ғоялар ёки асосий тушунчаларни, бирламчи тушунчаларни изоҳлашга ёрдам берувчи иккиламчи ва учламчи ғоялар ёки тушунчаларни ажратиш кўникма ва малакаларини шакллантиришга қаратилган.

**“Идрок харитаси” (Концептуал харита)**нинг асосий қоидаларини ХХ-асрнинг 60 -йиллари Корнелль университетининг профессори Джозеф Новак ишлаб



чиққан бўлиб, у ўз навбатида янги концепцияларни шакллантириш учун илгариги тажрибанинг муҳимлигини кўрсата олган Дэвид Озубэл назариясига асосланган.

Таклиф этилаётган усул янги билим ва ахборотларни конспектлаштиришнинг стандарт чизмасини ишлашга хизмат қилади ва дарсинг узундан узоқ конспектини ёзиш юкидан халос этади.

Харитани тузиш ўқувчига:

- асосий, иккиламчи, учламчи (ва ҳ.к.) шохчалар (чизиқлар) ларни ишлатиш ҳисобидан иерархик тартибда мавзунинг асосий **ғояларни структуралашга**;
- равшан ва рангли образлар орқали **ғояни кучайтиришга**;
- улар орасидаги **боғлиқликни намоёништиришга**;
- ранг, шрифт размери, бўрттириш ва ҳ.к.лар билан **концепцияларни ажраттиришга**;
- махсус белгилар ёрдамида **ғояларни баҳолаш ва изоҳлашга** имкон беради. **Бу қандай амалга оширилади?**

Идрок харитасини тузиш, асосий ғояни расм, белги ёки график шаклда ёзиш ва асосий фикр билан боғланган янги, ассоциацияли ғояларни фикрлаб кўришдан иборат. Ўқувчи ўзи томонидан ёзилган муҳим ғоялар устига диққатни жамлаши орқали билимларни шундай усулда баён қиладикки, бу ўқувчига янги ахборотни тушуниш ва эслаб қолишга ёрдам беради.

**Амалга ошириш босқичлари: 1-қадам. Асосий ғояни марказга қўйинг**

Кўпгина ўқувчиларга идрок харитасини ландшафт усулида чизиш учун дафтар варағининг ёйилган ҳолатида ишлаш қулайроқ туюлади. Бундай вазиятда асосий ғоя ёки мавзу расм, белги ёки график шаклда дафтар варағининг марказида жойлашади ва бу марказий ғоя атрофида бошқа фикрларни ёзишга максимал жой қолдиради.

**2-қадам. Тезкорлик билан мавзунинг асосий ғояларини ифодаловчи чизиқларни чизинг ва унга ғояни ёзинг**

Бу босқичда ҳар бир фикрни идрок харитасига киритиш муҳимдир, ахборотни тузатиш учун сизда кейинроқ етарли вақт булади. Баъзида бу мавзунини тушунишда калит сифатида ҳал қилувчи омил булади.

**3-қадам. Боғлиқликларни изланг**

Тафаккур харитада пайдо булган фикрлар орасидаги боғлиқликни кўрсатиши учун, чизиқларни, рангларни, кўрсаткич белгиларини ёки бошқа барча белгиларни ишлатинг.

Ушбу боғлиқликлар янги ахборотни тушунишингизда ёки ишнинг структурали режасини тузишда муҳим бўлиши мумкин. Харитани шахсий белгилар ва расмлар ёрдамида тузаётганингизда сизга эшашга ва тушунишга кўмаклашадиган фикрлар орасидаги визуал ва маъноли боғлиқликларни ўрнатинг.

#### **4-қадам. Бош ҳарфлардан фойдаланинг**

Бош ҳарфлардан фойдаланиш ғояси фақат муҳим қисмларни ёзишга сизни рағбатлантиришдан иборат. Бош ҳарф билан ёзилган сўзларни диаграммаларда ўқиш осон булади. Бундан ташқари, тушунтирувчи сўзларни майда ҳарфлар билан ёзишни хоҳлаб қолишингиз мумкин. Айрим ўқувчилар буни идрок харитасига яна бир бора кейинги босқичда киришганда амалга оширадилар, айти шу вақтнинг ўзида бошқалар шундай шаклда, мисол учун баҳолаш мезонларини ёзишади.

#### **5-қадам. Катта жой қолдириг**

Энг фойдали идрок хариталари – бу вақт ўтиши жараёнида ахборотлар билан тўлдириб бориш имконият бор бўлган хариталардир. Идрок харитасининг дастлабки чизмасини тайёрлаганингиздан сўнг, сиз қандайдир нарсаларни ажратишингиз, ахборот ёки савол билан мавзунини ўрганишининг бутун даври давомида, то имтиҳонлар бошлангунга қадар тўлдиришингиз мумкин. Шу сабабли кўпроқ жой қолдириш тавсия этилади.

Идрок харитаси тушунча, пункт ёки саволдан иборат ячейкаларни ташкил этади. Ҳар бир ячейка бошқаси билан стрелкаси билан боғланган. Стрелка муносабат йўналишини аниқлатади ва гап сифатида ўқилади.

Бошқа варианти: сиз асосий мавзудан бошлайсиз, унга таалуқли энг муҳим ғояларни киритасиз, ва унинг атрофидаги шохлар каби жойлаштирасиз, сўнгра эса ушбу мавзуларни шохчалар (2, 3 ва ҳ.к. даражадаги шохлар)да ўз ғояларингизни ёки калит сўзларни жойлаштириш орқали ривожлантирасиз.

Интеллект-хариталарни тузиш учун асос - кўришга оид воситалардан фойдаланишдир. Биринчидан, ёнбошида сўзлар ёзилган шохларни чизасиз. шохлар ғояларни кетма-кетлик билан, муҳимлигига қараб тартиблашга, ўзаро бир-бири билан боғлашга ёрдам беради. Иккинчидан, сиз сўзлар билан ифода этилган ғояларни иллюстрацияси ва изоҳи сифатида расмлардан ҳамда ғояларни шарҳлаш, маълум жойларга урғу бериш учун махсус белгилардан фойдаланасиз. Бунинг барчаси харитани ёрқин, эсда қолувчи ва тушунарли қилади.

#### **Уйга вазифа:**

**“Идрок харитаси” ни фан йўналишида тузиб келиш**



материал ва унинг жавобларини тайёрлаб келади. Материалнинг бир томонида фақат топшириқ, иккинчи томонидан топшириқлар ва уларнинг тўғри жавоблари акс этиши лозим.

**«Йўналтирувчи матн» методи.** Йўналтирувчи матн-ўқувчилар мустақил равишда йўналтирувчи саволлар ёрдамида маълумот йиғиш, режалаштириш, амалга ошириш вазифаларини бажарадиган методдир.

«Йўналтирувчи матн» методи лойиҳалаш методи билан чамбарчас боғлиқдир. Ушбу икки методни бир-биридан қуйидаги нуқтаи назар бўйича фарқлаш мумкин:

- «Йўналтирувчи матн» методи ўқувчиларнинг мустақил ўрганишига қаратилган;

- «Лойиҳалаш» методи эса ўқувчиларнинг мустақил ўрганишидан ташқари, эътиборни касб ўрганишда керак бўладиган шахсий қобилиятлар ва кўникмаларни такомиллаштиришга қаратилган.

«Йўналтирувчи матн» методидан ўқув амалиёт дарсларида фойдаланилади. Ушбу методни ўтказиш босқичлари лойиҳалаш методининг босқичлари билан бир-хилдир. Маълумот йиғиш, режалаштириш, амалга ошириш ва текшириш босқичларида ўқувчи мустақил ишлайдилар. Ҳарор қабул қилиш ва хулоса қилиш босқичларида ўқувчи ва ўқитувчи орасида «қайтар алоқа» ўрнатилиб, биргаликда муҳокама қиладилар. Ўқувчиларга бошланғич босқичларда ўқитувчи томонидан тузилган ёзма ҳужжатлар берилади. Бундай ҳужжатларга техник чизмалар, жадваллар, йўналтирувчи саволлар, тарқатма материаллар, топшириқлар варақаси, баҳолаш варақаси ва бошқалар киради.

### **«Йўналтирувчи матн» методининг афзалликлари:**

- Ўқувчиларнинг кўникма ва малакаларининг шаклланишига олиб келади;
- Ўқувчиларнинг мустақил ўрганиш кўникмаларини шакллантиради;
- Ўқувчиларда мулоқот қилиш, ўз натижаларини ўзи текшириш кўникмаларини ривожлантиради;
- Ўқувчиларда иш-ҳаракатларни режалаштириш, мустақил қарор қабул қилиш каби кўникмаларини ривожлантиради.

### **«Йўналтирувчи матн» методининг камчиликлари:**

Кўп вақт талаб қилади;

Танланган мавзу ўқувчининг билим даражасига мос келиши талаб этилади;

Ўқитувчидан катта тайёргарлик кўриш талаб этилади.

Таълим-тарбия жараёнини тўғри ташкил этиш, мавжуд имкониятларни сафарбар этиш ўқувчиларнинг асосий вазифаларидан биридир. Ҳар бир педагог шуни эсда тутиши керакки, дарс ўқув-тарбия жараёнининг асосий формасидир. Ўқитувчи ўқувчиларни мустақил фикрлаш, мустақил ижод қилишга ўргатиш лозим.



Дарсда уч мақсад кўзда тутилади: таълим-тарбия ва ривожлантириш. Бу уч мақсадни дарс давомида амалга ошириш учун интерфаол усуллардан фойдаланиб дарс ўтиш яқиндан кўмак беради, деган умиддамиз. Метод нима? Ўзлаштирилаётган тажрибани тўғридан-тўғри ўқувчиларга ўзаро таосир ҳаракати орқали йўналтириш, интерфаол методларни қўллаб дарс ўқитишнинг асоси бўлиб, бундай ёндашувда ўқитувчи тайёр билимларни бермайди, балки ўқувчиларни мустақил изланишга чорлайди. Ўқитувчи ва ўқувчилар ўртасидаги ўзаро таосир ҳаракати ва ўзгаришлар қўллаш интерфаол ўқитишда мўлжал қилинади. Ҳозирги замон дарсига қўйиладиган энг муҳим талаблардан бири ҳар бир дарсда танланадиган мавзунинг илмий асосланган бўлишидир, яъни дарсда кўзланган мақсад ва ўқувчилар имкониятини ҳисобга олган ҳолда мавзу ҳажмини белгилаш, унинг мураккаблигини аниқлаш, авалги ўрганилган мавзу билан боғлаш, ўқувчиларга бериладиган топшириқ ва мустақил ишларнинг кетма-кетлигини аниқлаш, дарсда керак бўладиган жиҳозларни белгилаш ва қўшимча кўргазмаларни қуроллар билан бойитиш, интерфаол методлардан фойдаланган ҳолда дарсда муаммоли вазият яратишдир. Дарсда қўйиладиган асосий талаблардан бири таълим методлари ва усуллари бир-бири билан боғлаб олиб бориш самарадорлигини оширишдир. Дарсга қўйиладиган асосий талаблардан яна бири барча дидактик вазифалар дарснинг ўзида ҳал этилиши, уйга бериладиган вазифалар ўқувчиларнинг дарсда олган билимларининг мантиқий давоми бўлиши керак. Дарс давомида ўқитувчи ўқувчиларнинг жисмоний ҳолатини, ижодкорлигини,.. тез фикрлашларини ҳисобга олиши керак. Ўтилган ҳар бир дарснинг ўқувчилар билан бирга таҳлил қилиб борилиши ҳам яхши натижа беради. Ўқувчи фаоллиги ўқувчилар фаоллиги олдида ўз ўрнини бўшатиб беради. Ўқитувчининг асосий вазифаси ташаббуслар чиқиши учун шарт-шароитлар ятариш демакдир. Яратилган шароитлардагина дарсни интерфаол усулларда штиш ва дарс самарадорлигига эришиш мумкин.

## Адабиётлар

1. Саъдиев А. Мактабда тарих ўқитиш методикаси. – Т., Ўқитувчи, 1988. - 222 б.
2. Саъдиев А., Фузаилова Г., Ҳасанова М. “Тарих ўқитиш методикаси. – Т., Низомий номли ТДПУ, 2008. - 119 б.
3. Азизходжаева Н.Н. Педагогик технология ва педагогик маҳорат – Т., 2006: Азизхўжаева Н.Н. «Ўқитувчи мутахассислигига тайёрлаш технологияси». - Т. 2000.
4. Очиллов М. «Янги педагогик технологиялар» / қўлланма. - қарши: Насаф, 2000.
5. Фарберман Б.Л. «Прогрессивные педагогические технологии» - Т. 1999.; Фарберман Б.Л. Илғор педагогик технологиялар - Т., 2001.
6. Беспалько В.П. «Слагаемые педагогические технологии». - М. Педагогика 1989.; Беспалько В.П. «Педагогика и прогрессивные технологии» - М. 1995.



7.Йўлдошев Ж.Ғ., Усмонова С.А. Педагогик технологиялар асослари - Т., 2004

8.Толипов Ў.К., Усмонбоева М.. Педагогик технологияларнинг таркибий асослари - Т., 2006.





## Тарихий ўлкашунослик тўғарагини ташкил қилишнинг таълимий-тарбиявий асослари

Абдиев Асад Садуллаевич

Сурхондарё вилояти Денов тумани

42-мактаб тарих фани ўқитувчиси

**Аннотация.** Тарихий ўлкашунослик тўғарагини ташкил қилишнинг таълимий-тарбиявий асослари. Маҳаллий ўлка материалларини ўрганиш, йиғиш ва тарих дарсларида фойдаланиш. Тарих фанидан синфдан ташқари ишларнинг хусусиятлари, шакл ва усуллари.

Маълумки, мактабда ўқув ишларини ташкил этишнинг асосий шаклли — дарсдир. Тарих дарсларида ўлка материалларидан фойдаланиш орқали ўз ўлкаси тарихини ўрганишга алоҳида эътибор қаратилади. Дарсда ўлка тарихини йиғилган материаллар асосида ўрганишда синфдан ташқари ишлар соҳасида қилинган ишлар амалий ёрдам беради. Шу сабабли дарс билан бир қаторда таълим — тарбия соҳасида синфдан ва мактабдан ташқари ишлар ҳам жуда муҳим аҳамият касб этади.

Ижтимоий фанлар бўйича синфдан ташқари ишлар ўқувчиларнинг ижтимоий фанлар соҳасидаги билимларини оширади, уларда фанга нисбатан ҳавас, қўшимча маълумотларни ўрганишга қизиқиш уйғотади. Ижтимоий фанлардан дарсдан ташқари машғулот ҳам дарс мақсадлари қандай бўлса, худди шундай мақсадларни амалга оширишга қаратилган, лекин уларга бошқача материалларда ва бошқа воситалар билан эришади.



Мен ушбу мақоламда тарих дарсларида ўлка материалларини ўрганишда тўғарак ишларининг муҳим аҳамият касб эътишига тўхталиб ўтишга ҳаракат қилдим.

Тўғарак синфдан ташқари ишларини ташкил қилишнинг ихчам шакли бўлиб, мактабда амалга ошириладиган кўпгина ишларнинг марказига айланиб қолади. Ўқувчиларни ватанпарварлик, халқимизнинг илғор анъаналари руҳида тарбиялашдек долзарб вазифаларни ҳал этишда мактабда тарихий ўлкашунослик тўғарагини ташкил этиш муҳим аҳамиятга эга. Зеро, ватанпарварлик ўз ўлкасини ўрганиш ва танишдан бошланади. Инсон ўзи туғилиб ўсган жой тарихини билмай, шаҳар, туман, вилоят, воҳа ва водийлар тарихини ўрганмай туриб ўз мамлакатининг тарихини чуқур билиши амри маҳолдир.

Бинобарин, ўқувчиларнинг тарих курсидан олган билими ва кўникмалари ўлкашунослик ишлари натижасида мустаҳкамланади.

Ўлкашунолик тўғарагининг бўлғуси раҳбари нималарни яхши билиши керак? Энг аввало, у ўлкашунослик нима, у нималарни ўрганади ва нимадан баҳс этади, ўлкашуносликнинг манбалари, объектлари, турлари, илмий—назарий ва методологик асосларини яхши билиши керак. Маълумки, «ўлка» тушунчаси тор ва кенг маънода ишлатилади. Ўлка тушунчаси тор маънода инсон туғилиб ўсган жой, яъни киндик қони тўкилган - Она тупроқ, кенг маънода: туман, вилоят, воҳа ва водийдир.

Ўлкашунослик уч турга бўлиниб ўрганилади: Давлат ёки илмий ўлкашунослик, жамоат ўлкашунослиги ва мактаб ўлкашунослиги. Давлат илмий ўлкашунослиги ишларини амалга ошириш вазифаси республикамизда ташкил этилган махсус музейлар, вилоятларда ташкил этилган ўлкашунослик музейлари, ўша жойлардаги архив ҳужжатлари ҳамда уларни ўрганиб, тартибга соладиган илмий ходимлар, шунингдек, Фанлар Академиясининг тарих, археология институтлари илмий ходимлари томонидан олиб бориладиган илмий тадқиқот ишларидаги бевосита ўлкани ўрганишга алоқадор бўлган тадқиқотлари орқали амалга оширилади.



Жамоат ўлкашунослиги эса бевосита овул, қишлоқ, туман, вилоят, воҳа ва водийларда яшаб ижод этган, меҳнатда, ижодда, ўзи туғилиб ўсган жой аҳлининг мўътабар кишиларининг ҳаёти ва фаолияти билан шуғулланади. Жамоат ўлкашунослигининг бевосита иштирокчилари кўпчиллик ҳаваскор археологлар сингари қадимий ёдгорликларни ҳам ўрганadi ҳамда уларни сақлаш ва асраш ишларига бошчилик қилади.

Мактаб ўлкашунослиги эса мактабларда тарих ўқитувчиларининг бевосита раҳбарлигида ташкил қилинади. Шу билан бирга адабиёт, жуғрофия ва биология ўқитувчилари ҳам жалб қилиниши мумкин. Мактаб ўлкашунослиги фақат шу илм даргоҳи учун хизмат қилмайди, балки у кенгайиб умумжамоатчилик манфатларини ҳам ўзида мужассамлаштиради. Тарихий ўлкашунослик мактаб ўлкашунослигининг бир бўлагидир. У иккига бўлиниб, яъни ўқув жараёнида (ўқув дастури асосида) ва ўқув дастуридан ташқари (мактабнинг тарбиявий ишлар режаси асосланган ҳолда) амалга оширилади.

Ўқув жараёнида (синфда) олиб бориладиган ўлкашунослик ишлари ҳам икки мақсадни кўзлайди. Бири—ўз ўлкаси ўтмишини археологик, этнографик, топономик ва архив ҳужжатлари асосида ўрганиш ва тўпланган материалларни системага солиш; иккинчиси тўпланган ўлкашунослик материалларидан тарих дарсларида фойдаланишдир. Синфда олиб бориладиган ўлкашунослик ишларига барча ўқувчиларнинг иштирок этиши мажбурийдир. Мактабдан ташқари олиб бориладиган ўлкашунослик ишларига, яъни туристик походлар, археологик экспедицияларда ушбу ишга лаёқатли, қизиқувчи ва жисмоний соғлом ўқувчилар ихтиёрий равишда иштирок этадилар. Умуман, ўлкашуносликнинг юқорида зикр этилган уч турини билган одам ушбу фанни бошқа фан билан чалкаштирмайди.

Ўлкашуносликни ўрганиш объектларига: тарихий ёдгорликлар, археологик ёдгорликлар, меъморчилик, шаҳар қурилиш ёдгорликлари, санъат ёдгорликлари,



ёдгорлик хужжатлари, этнографик ва топономик ёдгорликлар, маълум худуднинг ижтимоий—иқтисодий, сиёсий, тарихий маданий ривожига киради.

Ўлкашуносликнинг асосий манбалари эса қуйидагилардан иборат:

1. Археология—лотин тилидан олинган бўлиб, «архео»—қадимги, «логос»—фан деган маънони билдиради.
2. Этнография - «этнос» - халқ, «графейн» - ёзаман маъносини англатади.
3. Топономика—«топос»—жой, «онома»—ном деган маънони билдиради.
4. Архившунослик ва нодир қўлёзма асарлар.
5. Музей материаллари.

Мана шу беш манбани ўрганмай туриб, ўз ўлкамиз тарихини яхши англай олмаймиз.

Тарихий ўлкашунослик тўғарагида аниқ бир худуд ҳар томонлама ўрганилади. Ўлка, туман, шаҳар, микротуманнинг ижтимоий—иқтисодий, сиёсий, тарихий ва маданий ривожланишлари асосий ўрганиш объектлари ҳисобланади. Тарихий ўлкашунослик тўғараги машғулотлари амалий характерга эга бўлиб, маъруза ва суҳбатлар озгина қисми ташкил этади. Машғулотлар мазмуни оддийдан мураккабгача, оддий кидирув топшириқларни бажариш маъносида мураккаблашиб боради. Хусусан тўғарак аъзолари давлат ва халқ музейларидан топшириқларни бажаришдан олдин мавжуд фактлар асосида жойлар, тарихий ва маданий ёдгорликлар билан танишадилар. Бундай ишлар ўқувчиларни адабиёт билан ишлашга, хотираларни ёза билиш кўникмасига ва бошқаларга ўргатади.

Тарихий ўлкашунослик тўғарагининг асосий иш фаолиятидаги қуйидаги муҳим шартларни кўрсатиш мумкин.

1. Тарих тўғараги ўқувчиларнинг ихтиёрий уюшмаси бўлиб, унда ихтиёрийлик тамойили асосида шу ишга астойдил қизиқадиган ўқувчиларни қабул қилиш.



2. Иш жараёнида тўлиқ ошкоралик бўлиши, яъни тўғарак аъзолари билан бир каторда бошқа мактаб ўқувчилари ҳам ёш ўлкашуносларнинг изланишларидан хабардор бўлиши.

3. Тўғарак аъзоларининг ҳар бири топширилган ишни масъулият билан бажариши.

Тўғаракнинг иш режасини тузишда, уни ўқувчилар билан фикр алмашиб, мактабнинг ўлкашунослик ишларига бевосита алоқаси бўлган ўқитувчилар ва болалар, туристик станцияси ходимлари билан маслаҳатлашилгач, барча фикр ва мулоҳазалар ҳисобга олиниб тасдиқланса, айти муддао бўларди. Шунингдек, саёҳат, экспедиция, сайр—саёҳат маршрутларини танлаш, мактабда тўғарак ёзма органини чиқариш ва турли хил масалаларни ҳал этишда ҳам болалар ижодкорлиги ва ташаббусидан кенг фойдаланиш керак.

Режада тўғаракнинг мақсади, иш услуби ўз аксини топиши зарур.

**Тўғаракнинг қуйидаги тахминий иш режасини таклиф қилиш мумкин:**

**Тўғаракнинг мақсади.** Тўғаракнинг мақсади ўқувчиларни ўз ўлкаси билан таништириш, поход, экспедицияларда ишлаш учун тайёрлаш, уларнинг тарихий билим доирасини кенгайтириш. Она Ватанга муҳаббат руҳида тарбиялашдан иборат.

**Тўғаракнинг тузилиши.** Тўғарак тарихни севувчи, у билан астойдил қизиқадиган ўқувчиларни бирлаштиради. Машғулотлар ҳафтада икки марта, айтилик, чоршанба ва жума куни соат 14.00 дан 16.00 гача ўтказилади. Тўғарак машғулотларини айнан бир мавзуда икки йил давомида ўтказиш мумкин. Чунки, ижодий изланишларни иккинчи йилда ўқувчиларнинг биринчи йили олган билимларини мустаҳкамлаш, кенгайтириш ва чуқурлаштириш имкони бор.

**Тўғаракнинг иш усуллари.** Ўқитувчининг суҳбати. Суҳбат давомида керакли бўлган пайтда фотосуратлар, расмлар кўрсатиш. Ўлкашуносликка доир мунозара, рефератлар танлови ўтказилиб, изоҳли альбомлар яратиш.

Ўлкашунослик объектларини, диққатга сазовор жойларни расмга олиш, лавҳалар ёзиш, объектларни паспортлаштириш.

Мақтаб музейлари ва фан кабинетлари учун кўргазмали қуроллар ясаш, турли қўлланма ва материаллар тайёрлаш, археологик, тарихий ёдгорлик жойлари бўйлаб, музейларга, фабрика, завод, жамоа хўжаликларига саёҳат уюштириш. Саёҳатларга чиқиш, экспедиция топшириқларини бажариш, фан, маданият, меҳнат қахрамонлари, саноат ва қишлоқ хўжалик ходимлари билан ишлаш, кўргазма, стенд ташкил қилиш, ўлка тарихига оид китоблардан парчалар ўқиш, археологик қазишмаларда қатнашиш.

**Тўғарак аъзоларининг мустақил ишлари.** Тарихий археологик ва меъморчилик ёдгорликларини суратга тушириш, этнографик маълумотларни йиғиш ва қайта ишлаш, архив, ёдгорлик ҳужжатлари, каталоглар билан ишлаш, музей экспонатларини ўрганиш, кўргазмали қуроллар ясаш, маърузалар тайёрлаш ва «Ёш ўлкашунос» деворий газетаси учун мақолалар ёзиш, хронологик масалалар ечиш, Ўзбекистон тарихидан мустақил ишлар дафтари керакли маълумотлар билан тўлдириш.

Ушбу тўғаракнинг иш режаси тахминий бўлиб, ўқитувчилар маҳаллий шароит, ўқувчиларнинг ёши ва синфларга қараб ўзгартириш киритишлари мумкин.

Тўғарак раҳбари тузилган режа асосида тўғарак аъзоларининг тарихий ўлкашуносликнинг асосий соҳалари бўйича гуруҳларга бўлиб топшириқлар бериши мақсадга мувофиқдир.

1. Ўзи туғилиб ўсган жой тарихи билан қизиққан киши аввало, археология фанига мурожаат қилиши зарур, чунки бу жойда археологик ёдгорликлар борми, ўрганилганми, йўқми, деган саволларга жавоб топмоғи лозим. Агар археологик ёдгорликлар бўлса, унда кишилиқ жамияти тарихининг жуда катта даврини археологик манбаларга таянган ҳолда кўриб чиқиш мумкин.

Ҳозирги кунда республикамизнинг бир қатор вилоят ҳудудларида археология экспедициялари тадқиқот ишларини олиб бормоқда.

Ўқувчилар ўқитувчи раҳбарлигида ана шу экспедициялардан бирининг ишида иштирок этишлари мумкин. Шунингдек, ўқитувчи раҳбарлигида ўқувчилар мустақил равишда махсус рухсатномага эга бўлган тақдирда пухта тайёргарликдан кейин қазиш ишларида қатнашсалар бўлади. Бунинг учун аввало, тўғарак раҳбари археологик ёдгорликларни ишлаш ҳақидаги қонун ва қоидалар ҳамда археология асослари билан ўқувчиларни таништириши лозим. Шунини таъкидлаш лозимки, ўлкамиз тарихини ўрганишда археологиянинг аҳамияти жуда катта бўлиб, ўзбек археологлари ўлкамизнинг кўп ерларида ибтидоий даврдан бошлаб, сўнгги феодализмгача бўлган тарихий ёдгорликларни текшириб, қадимги Ўзбекистон ҳудудида маданият юксак даражага кўтарилганлигини аниқладилар. Жумладан, қуйидаги ёдгорликлар: Тешиктош, Зарауткамар, Селенгур ғорлари, Тупрокқалъа, Қўйқирилган қалъа, Сополлитепа, Далварзинтепа, Холчаён, Афросиёб, Варахша, Ахсикент, Ёркўрғон каби шаҳар харобалари бу соҳада машҳурдир. Айниқса, Сополлитепанинг тадқиқ этилиши, Ўзбекистон ҳудудида суғорма деҳқончилик қарийиб тўрт минг ёшга эга эканлигини, илк шаҳарлар пайдо бўлиши тарихи ҳам шунча даврни ўз ичига олишини кўрсатди.

2. Ўзбек халқининг ўтмиш тарихини ўрганишда этнографик маълумотлар энг муҳим ўрин тутди.

Этнографик объектни ўрганувчи ўқувчилар гуруҳига халқимизнинг келиб чиқиши, миллий анъана ва урф—одатлари, турмуш тарзи, касби—корлари, уй — рузғор буюмлари, маданий—маънавий қадриятлари ҳақида маълумотлар тўплаш ва қайта ишлаш, ҳамда тарғиб қилишни топшириш муҳимдир.

Ёш этнографларнинг аҳоли ўртасида ўтказадиган дала тадқиқотларида қуйидаги усуллар қўлланилади: сўраш—махсус танлаб олинган ёки шу этник гуруҳга мансуб ахборотчилар билан ишлаш: тажриба—этнографик экспедиция пайтида



маълум ижтимоий ва оилавий маросимда иштирок этиш, кузатиш, маданият ва турмушнинг ўзига хос ҳамма этник мажмуасини диққат билан ўрганиб, қайд этилади, дала тадқиқотлари натижасида моддий ва маънавий манбалар ўрганилади. Моддий манбаларга—ёдголиклар, уларнинг тасвирлари, меҳнат қуроллари, турар жойлар, таомлар, абоб анжомлар, кийим кечаклар, тақинчоқ—безаклар ва ҳоказолар киради. Фотоаппарат ва киноаппарат (видеоаппарат) орқали халқнинг маънавий маданияти, анъана, урф—одатлари, маросимлари, эътиқодлари, халқ оғзаки ижоди намуналари қайд этилади. Халқ амалий санъати буюмлари тўпланиб, илмий жиҳатдан қайта ишланди ва музейларга этнографик коллекция сифатида топширилади.

Ўқувчиларга вазифани тақсимлашда уларнинг қизиқиши ва қобилиятларини ҳисобга олиш жуда муҳим. Ўқувчи қизларга «Уйнинг ички ҳолати», «Кийим—кечак ва сарпо, безаклар ва пардоз—андозлар», «Миллий таомлар, пазандачилик ва меҳмоннавозлик», «Бадий, амалий санъат (каштадўзлик, гиламдўзлик, кигиз босиш санъати, сават ва бўйра тўқиш, дўппидўзлик)», уғил болаларга эса «Уй—жойлар хўжалик бинolari ва жиҳозланиш анъаналари», «Меҳнат ва ов қуроллари» каби мавзуларни тақсимлаб бериш мумкин.

Ўқитувчи этнографик экспедиция аъзосига суҳбат учун алоҳида саволлар тузишда кўмаклашади. Суҳбат пайтида экспедиция аъзоси бу саволлардан фойдаланиши, саволлардаги кетма—кетликка қатъий риоя этиб, белгиланган мавзудан бошқасига ўтмаслиги керак. Берилган саволларга аниқ жавоб олишга эришиш, бир ахборотчидан олинган жавоблар билан бошқаларни таққослаб кўриш жуда муҳимдир.

Тўғарак аъзоси дала ишларида буюм—анжомларни рўйхатга киргизади, расмга туширади ва тасвирга олади. Тўпланган маълумотлар ҳам махсус дафтар ёки кундаликка қайд этилади. Тасвир эса чизилади, суратга олинади, суҳбат лозим бўлса, магнитофон лентасига ёзиб олинади.





Саёҳат вақтида ўқувчиларнинг дала дафтари юритиши жуда муҳимдир. Дафтарнинг биринчи саҳифасида ўрганилаётган мавзу, ўқувчининг фамилияси, исми, синфи, мактабнинг номи ва тартиб рақами, экспедиция ўтказилаётган вақти аниқ кўрсатилади.

Суҳбат бошланиши олдидан экспедиция аъзоси қуйидаги маълумотларни қайд этиши керак:

1. Ёзув жойи, вилоят, шаҳар, туман, қишлоқ, жамао хўжаликлари, корхона ёки муассаса.

2. Ахборот олаётган киши ҳақида маълумот (фамилия, исми, миллати, уруғи, ёши, касби). Ашёвий нарсаларни рўйхатга олганда эгаси ҳақида, маросимларни қайд этганда эса, уларни ўтказиш қоидалари тўғрисида тўлиқ ёзилади.

3. Ёзув олиб борилган кишининг фамилияси, исми ва вақти (кун, ой, йил) қайд этилади.

Дала тадқиқотлари тугагач, ушбу маълумотлар мактаб музейига топширилади ва ўқув—тарбиявий ишларида фойдаланилади.

Ўқувчиларга экспедиция якунлари бўйича иншо, реферат, маърузалар ёзиш топширилади, шунингдек кеча ва конференциялар ўтказиш тавсия этилади. Экспедиция натижалари бўйича альбом тайёрлаш, фотомонтаж чиқариш, диафильм, диапозитив, кинофильмлар ҳам яратиш мумкин.

Тўпланган этнографик маълумотлар ва ашёлар бўйича экспедиция иштирокчиларидан энг фаолларини тақдирлаш, этнографик экспедициянинг ўқув тарбиявий соҳасидаги таъсирини янада оширади.

3. Ўлкамиз тарихини ўрганишда топономика алоҳида аҳамиятга эга. Қадимги греклар уни ер тили деб атаганлар. Ўлкашуносликнинг топономика билан шуғулланувчи гуруҳи қуйидаги терминлар билан таниш бўлиши фойдадан ҳоли эмас:



Антропоним—лотин тилидан олинган бўлиб, «антропо»—одам, «онома»—ном деган маъноларни англатади, яъни антропономика киши исмлари ҳақидаги фандир.

Гидроним—грекча «гидро»—сув, «ономе»—ном, сув иншоатларининг, канал, анҳор, ариқ, дарё, сой, жилға, ирмоқ, булоқ, қудуқ, кўл, денгиз, шаршараларнинг номларини ўрганади.

Метатеза—лотин тилида “яметатетис”—жой алмаштириш маъносини билдиради.

Метафара—грекча кўчириш сўзининг кўчма маънода ишлатилишини англатади. (Тучтош — каттақоя, Мингбулоқ — кўп булоқ).

Метаномия — (грекча қайта ном кўйиш) топонимица жой номининг кўшни объект номига ўтиши, масалан, дарё номининг шаҳар номига кўчиши (Вахш дарёси—Вахш тизмаси) ни билдиради.

Микротопония—(грекча «микро»—кичкина, «онома»—ном) кичик объектлар: булоқлар, қудуқлар, далалар, ўтлоқлар, жарлар, йўллар, кичик тепалар, кўчалар, ҳатто атоқли отга эга бўлган айрим дархтларнинг номларини ўрганади.

Орономия—(грекча «орос»—тор, «онома»—ном) тоғлар, чўққилар, қирлар, даралар, текисликлар, жарлар, номларини ўрганади.

Полинимия—грекча «полис»—шаҳар, «онома»—ном дегани: урбономия сўзи лотин тилидан олинган бўлиб, «урбо»—шаҳар, аҳоли пунктлари демакдир. Улар овул, қишлоқ, посёлка, станция, шаҳарларнинг номларини ўргатадиган махсус фан ҳисобланади.

Маълумки, «Ўзбекистон Республикасининг Давлат тили ҳақидаги Қонуни» га кўра Ўзбекистонда барча тарихий исмлар ва жойларнинг номлари халқнинг миллий мулки ҳисобланади ва давлат томонидан муҳофаза қилинади.

Ҳа, турли даврларда яратилган ва маданий — тарихий гувоҳликлар бўлмиш тарихий номлар ҳам маданият ёдгорликларидир. Аммо шўролар даврида кўпгина жой номлари йўқотилиб юборилди.

Республикамиз мустақилликка эришгач, тарихий номларни тиклаш борасида олиб борилаётган ишлар анчагина жонланди.

Бу борада Ўзбекистон Президентининг 1996 йил июнида имзо чеккан «Ўзбекистон Республикасида маъмурий—худудий бирликлар, аҳоли пунктлари, ташкилотлар ва бошқа топономика объектларининг номларини тартибга солиш тўғрисидаги қарори муҳим аҳамият касб этади.

Эндиликда ёш ўлкашунослар олдидаги вазифа—географик—тарихий номларнинг «Қизил китоби» ни яратишдир.

Миллий генофондизмни тиклашнинг биринчи босқичида мактаб микрорайонидаги жой номларини, сўнгра қишлоқ, туман, шаҳарнинг номларини мазкур китобга киритиш лозим. «Қизил китоб» ни икки қисмдан иборат қилиб тузиш лозим:

Биринчи қисм—ҳозирги кунда мавжуд бўлган шаҳарлар ва посёлкалар, қишлоқлар, кўчалар, майдонлар, тоғлар, дарёлар, анҳорлар, каналлар, сойлар, машҳур арбобларнинг ҳаёти билан алоқадор бўлган эсталик жойлар рўйхати.

Иккинчи қисм кейинги вақтда ўзгартирилган, бирин—кетин тикланишга, республика харитасига қайтарилишига муҳтож тарихий—географик номларнинг рўйхати. Бунда номларнинг тарихий—маданий жиҳатдан аҳамияти қисқача асослаб берилади. Бу рўйхатлар мактаб педагогик кенгашида муҳокама қилинган, тегишли ҳокимликка кўриб чиқиш учун тақдим қилиниши мумкин.

**4. Ўлкашунослик тўғрарининг иштирокчиси ўлка тарихига оид архив ҳужжатларини ўрганиши зарур.** Ўлкашунослар архив ҳужжатлари билан ишлашдан олдин тўғарак раҳбари бошчилигида ўз ўлкаси худудидаги жамоа



хўжалиги ва туман ҳамда муассаса архивлари, уларда ҳужжатларни юритиш тартиби билан архиварус ёки ушбу ишга мутасадди бўлган киши ёрдамида танишишлари шарт. Сўнгра давлат архивларига боришлари лозим, архив маъмурияти эса бу ҳақда олдиндан хабардор қилиниши керак. Архивда давлат муассасалари, корхона, жамоа хўжалиги ҳақида айрим шахсларнинг фаолиятига оид ҳужжатлар сақланади.

Ўзбекистон Республикаси Марказий Давлат Архивида Октябрь тўнтаришигача Чор ҳукуматнинг ўлкада мамлакатчилик сиёсатини амалга ошириш ва унга қарши Туркистон халқларининг миллий—озодлик курашига доир ҳужжатлар алоҳида фодларни ташкил қилади. Архив материаллари хронологик изчилликка амал қилинган ҳолда давлар ва бўлимларга ажратилган. Юртимиз тарихига оид материаллар нодир қўлёзма асарларда ҳам учрайди. Тошкентдаги Шарқшунослик ва қўлёзмалар институтлари фондида ушбу қўлёзма асарларнинг кўп минг жилдлик асл нусхалари сақланади. Вақти—вақти билан мазкур институтлар томонидан аҳоли қўлида бўлган ноёб қўлёзмаларни аниқлаш ва сотиб олиш мақсадида экспедициялар уюштирилиб турилади. Ёш ўлкашунослар бу борада ўз ёрдамларини кўрсатсалар нур устига аъло нур бўлади.

5. Ўлкашуносликнинг муҳим ва сўнгги мақсади — республика, вилоят ва туман миқёсидаги музей экспонатларини ўрганиш, ундан кўчирмалар олиш, шунингдек, ёш ўлкашунослар тўплаган археологик, этнографик, топономик материаллар асосида музей ташкил қилиш ҳисобланади. Музейлар қудратли таълим-тарбия ўчоқларидир. Ўзбекистон Президентининг 1998 йил январида музей ишларини янада яхшилашга қаратилган Фармони бу соҳада муҳим аҳамиятга эгадир. Умуман тарихий ўлкашунослик музейлари ташкил қилинган мактабларда ўқитувчиларнинг гуманитар фанлардаи олаётган билимлари, ўтмиш тарихи ва маданиятига қизиқишлари ўсиб бораётганлиги аниқланмоқда.

## **6. Мактабда тарихий ўлкашунолик музей ташкил қилиш**



Мактаб музей олдида ниҳоятда муҳим вазифалар қўйилган бўлиб, у халқ ва давлат музейларидан ўзига хос хусусиятлари билан фарқ қилади. Мактаб музейининг асосий хусусияти шундаки, музей ўқитувчи ва ўқувчилар жамоасининг биргаликдаги меҳнати натижаси бўлиб, у мактаб ўқув—тарбиявий ишларини яхшилашга қаратилганлигидадир.

Мактаб музейи илмий системага солинган, барча материаллар тўпланиб, намойиш қилишга тайёрланган, тарих ва маданият ёдгорликларининг иложи борича асл нусхасини ёки ҳар хил воситалар ёрдамида кўчирма (нусха) олиб, ўлкашуносликнинг манбалари бўйича даврлаштирилиб қўйилган, мактаб жамоаси, ўқувчилар ҳамда ўша ҳудудда яшайдиган маҳаллий аҳолига мўлжалланган кичик бир бошланғич илмий—маданий оқартув муассасасидир.

Мактаб музейини ташкил қилишда фақат ёш ўлкашунослар кучига таяниб қолмай, балки уни ушбу ишга мактабнинг барча тўғараклари ҳамда ўқитувчилари ва ўқувчилари жамоасини жалб этиш муҳимдир. Шундай қилганда, унинг ёшларга нисбатан педагогик самараси ошади.

Музейни ташкил қилиш учун қуйидаги ташкилий ишларни амалга ошириш лозим:

Музейнинг асосий соҳаси қилиб тарихий ўлкашунослик танлангач, унинг иш режаси педагогик кенгаш муҳокамасига қўйилиб тасдиқлангандан сўнг, унга раҳбар тайинланади;

Мазкур раҳбар ўқувчилар йиғилишини ўтказиб, ушбу масала бўйича ахборот беради ва йиғилиш натижаси ўлароқ 10—12 кишидан иборат Музей Кенгаши, даврий газета редколлегияси ҳамда ҳар бир синфдан ўлкашунослик ишига масъуллар сайланади. Ўқитувчи раҳбарлигида музей кенгаши экспозицияларнинг режасини тузиб, мавзунини аниқлайди, топиш лозим бўлган тахминий материаллар рўйхатини ёзиб, уни излаб топиш мақсадида консультациялар ташкил қилади, шунингдек, ҳар



бир синф учун топшириқлар ишлаб чиқади. Музей кенгаши ўртасида ишлар қуйидагича тақсим қилинади:

1. Музей кенгаши раиси. У ўқитувчининг бевосита раҳбарлигида кенгашнинг иш режасини тузади ва шунга асосан ишларни тақсим қилади, ташкилий масалаларни ҳал қилади. Материал тўплаш, музейдаги навбатчилик графигини тузиш билан бу ишларнинг бажарилишини кузатади.

2. Музейнинг бош сақловчиси. У музейдаги барча материаллар ва экспонатларнинг сақланишига ва ўрнига қўйилишига жавоб беради. Музей материалларини ҳисобга олиш дафтари юритилади ва музей материалларининг асл нусхаларига картотекалар тузилади.

3. Музей кенгашининг котиби. У саёҳат, походлар ва экспедиция ишларининг якунига бағишлаб ўтказиладиган ва бошка ишлар бўйича йиғилишлар қарорларини мунтазам ёзиб боради. Шунингдек, ушбу йўналишга доир барча ишларни ҳисобга олиб боради.

4. Музей кенгаши аъзолари. Улар экспозиция тузишга, материал тўплашга, экспозицияларни безаш ишларига жавобгар шахслар тайинланади, уруш ва меҳнат ветеранлари билан учрашувлар ташкил қилади ва ҳоказолар. Бундан ташқари, Кенгаш аъзолари музейга материал йиғиш, экспедиция, саёҳат ва походлар уюштириш, музейшуносликка оид бўлган адабиётлар ўқиш, жамоат ўлкашунослиги ходимлари ва коллекционерлар билан суҳбатлар, учрашувлар ўтказишнинг аниқ режаларини тузиб чиқадилар. Музей Кенгаши: туман ёки вилоят ўлкашунослик музейи ходимларидан экспозицияларини тўғри ва илмий равишда ўрганиш ва жойлаштиришда доимо консультация олиб туришлари керак. Зарурият туғилганидан музей ўзининг асосий фонди бўйича уларга қуйидаги шаклда маълумот бериб туриши мумкин:

1. Музейдаги топилмаларнинг тартиб рақами.
2. Экспонатларнинг инвентарь рақами ва шифри.

3. Топилмаларнинг номи.
4. Топилманинг топилган жойи.
5. Топилманинг ким томонидан топилиб, музейга қачон топширилгани.

Мактаб музейи фондига қуйидагилар, яъни: тарихий ва маданий ёдгорликларнинг ёки топилмаларнинг асл нусхалари, моддий топилмалар, ёзма тарихий манбалар, тасвирий санъат ёдгорликлари, моддий ва маънавий этнографик ва топономик маълумотларни ўз ичига олган материаллар, туман ва вилоят ўлкашунослик музейларидаги мавжуд экспонатлардан кўчирмалар, нусхалар, фотосуратлар, макетлар яшаш ёки расмлар чизиб олиш ва уларни ҳам музейга тартиби билан жойлаштириш каби ишлар киради.

Мактаб музей фонди Ўзбекистан тарихини ўқитишнинг ҳозирги КОНЦЕПЦИЯСИ асосида бўлимларга бўлиб қўйилса мақсадга мувофиқ бўлади.

Музейнинг асосий фонди билан бирга ёрдамчи фонди ҳам бўлади. Асосий фонддаги предметлар 3 гуруҳга бўлинади:

1. Ашёвий ёдгорликлар (археологик, этнографик).
2. Ёзма ва босма материаллар (қўлёзма китоблар, газеталар, журналлар, ҳужжатлар ва ҳоказо).
3. Тасвирий материаллар (тасвирий санъат асарлари, фотография материаллари).

Ёрдамчи фонд материаллари эса икки гуруҳга бўлинади:

1. Ҳақиқий ёдгорликларни тушунтиришга хизмат қилувчи материаллар (диаграмма, схема, карталар).
2. Ҳақиқий материалларнинг ўрнини қоплаш учун яратилган материаллар (макетлар, муляжлар, расмлар, панорамалар ва ҳоказолар).

Музейнинг асосий фонди билан ёрдамчи фонди ўртасидаги фарқни аниқ билиш зарур. Зотан, ўқувчиларнинг ушбу фондларнинг ўзига хос хусусиятларини тўғри англаши уларни илмий фаолиятига чорлаб, тарихий ёдгорликларга кўз қорачиғидай эҳтиёткорона муносабатда бўлиш ҳиссини тарбиялайди.

Музей мактабдаги барча ўлкашунослик ишларининг маркази бўлганлиги учун унда қуйидагилар мавжуд бўлиши тавсия қилинади: музейнинг иш режаси, ҳар бир синф бўйича топшириқлар, ўлкашуносликка оид турли адабиётлар рўйхати, турли эслатмалар, мактаб, корхона, жамоа хўжалиги, қишлоқ, шаҳар тарихини ўрганиш юзасидан саволлар, ўлкашунослик мавзусига оид турли газета қирқимлари ва бошқа материаллар тўплами, синфдан ташқари турли ишларнинг ишланмаси (викторина, саёҳат, походлар) шу жумладан ўлкашуносликка оид адабиётлар кутубхонаси ва ҳоказо.

Музейга материаллар йиғишнинг турли йўлларидан фойдаланиш мумкин. Улардан асосийси системали равишда танланган мавзу бўйича ўқув даврида топшириқлар орқали йиғиш, саёҳат, экспедиция походлар, учрашувлар вақтида ҳамда турли муассасалар, ташкилотлар ва айрим шахслар билан ёзишмалар воситасида ҳам тўпланади.

Мактаб музейларининг ишини ўрганиш шуни кўрсатмоқдаки, улар фаолиятидаги энг заиф томонларидан бири материаллар тўплаш жараёнида ёдголикларни аниқлаш ва уни ҳисобга олиш ҳамда уни тасвирлашдир. Шунга кўра ўлкашунослар нимани йиғиш лозим ва қандай йўсинда йиғишлари кераклигини билишлари жуда муҳимдир. Шу сабабли ўқитувчи ўқувчилар гуруҳи билан амалий машғулотлар ўтказиш асосида тўпланган материалларни қандай расмийлаштириш, қай тарзда хотира, ҳикояларни тўғри ёзиб олишни тушунтириш ва кўрсатиши зарур. Шунингдек, ўқувчиларга мустақил равишда мавзу мазмуни бўйича материал тўплаш усулларига доир керакли адабиётларни ўқиб чиқишни тавсия этиш даркор.



Музейга олиб келинган ҳар бир буюм тушум дафтарига ёзилади. Экспедиция, саёҳат, походлар якунига кўра йиғилган предметлар эса «Дала дафтарига ёзилади. Шунингдек, расмларни қайд қилиш дафтарига зарур суратлар ҳам киритилади. Шундан сўнг улар керакли равишда ўрганилиб, қайта ишлангандан кейин ҳамма материаллар “Инвентарь дафтари” га киритилади. Ушбу дафтар номерланган, шнурланган бўлиб, мактаб директорининг имзоси билан тасдиқланган ва муҳрланган бўлиши шарт.

Музей предметлари системали равишда ҳисобга олиш, уни осонлик билан топиш учун картотекани қўллаш қўл келади. Картотека карточкалардан ташкил топиб, унда қисқа шаклда ҳар бир предмет бўйича керакли маълумотлар ёзилади. Қуйида юқоридаги дафтарлар намунасини илова қиламиз.

Тартиб рақами	Топилган вақти ва жойи	Ёдгорликлар номи	Сони	Материал ва уни тайёрлаш воситаси	Ёдгорлик нима учун мўлжалланган	Фойдаланиш усули, аниқланиш даражаси	Хусусияти	Кўрсатилган қисқача	Ёдгорликнинг эгаси ва манбаи	Тарихий маълумот	Изоҳлар
1	2	3	4	5	6	7	8	9	10	11	

Фотосуратларни қайд қилиш дафтари

Лентанинг рақами	Кадрнинг рақами	Съёмканинг вақти ва жойи	Кадрнинг мазмуни	Съёмканинг шароити	Суратнинг эгаси	Изоҳ
1	2	3	4	5	6	7



## Инвентарь дафтари

1	2	3	4	5	6	7	8	9	10	11
Тартиб рақами	Ёзув вақти	Предметнинг келиш вақти, манбалар ва усуллар, йўлланма хужжат, акт №	Предметнинг номи, қисқа баён эгаси, аталиши вақти, келиб чиқиши устидаги имзо	Предметлар сони	Материал ва техника	Сақланиши	Нархи (сотиб олинганда) сотиб олиш комиссиясининг акти	Қайси бўлим ёки тўпلامга келди	Илмий инвентарь рақами	Изоҳлар

Ўлка бўйлаб саёҳат, экспедициялар тарихий ўлкашунослик музейига материал тўплашнинг самарали воситаси бўлганлигидан уларни ўтказишнинг ўзига хос хусусиятлари устида тўхталамиз.

Ўлкашунослик саёҳатлари ўқув ва ўқув дастуридан ташқари ўтказилиб, улар мавзуй ёки шарҳли бўлади. Ўқув саёҳатлари дастур талабларидан келиб чиқиб вақти чекланган бўлса, дастурдан ташқари ўтказилганда бундай чеклаш бўлмайди.

Саёҳат 3 босқични ўз ичига олади: ўқитувчи ва ўқувчиларнинг тайёргарлиги, уни ўтказиш ва яқунлаш, унинг материалларидан келгуси ўқув тарбиявий ишларда фойдаланиш.

Саёҳат ўтказиш 2 қисмдан иборат бўлиб, у ўз ичига ахборот ва фаолият қисмини олади. Ахборот қисми ўқитувчи ёки мутахассиснинг музей ва саёҳат объектини тушунтириш, ҳикояси бўлса, фаолият қисми ўқувчиларнинг тадқиқот ва

рўйхатга олиш фаолиятидир (масалан: коллекция тўплаш, унинг расмини чизиш, суратга тушириш, баённома ёзиш, ўлчаш ва ҳоказо).

Саёҳатдан кўзланган мақсадга эришиш кўп жиҳатдан уни ташкилий томондан пухта тайёрланганлигига боғлиқдир.

Тарихий ўлкашунослик саёҳатларини шартли равишда бир неча турга бўлиш мумкин:

1. Кириш саёҳатлари (ўқувчиларни келгуси дарсларга қизиқтириш, мустақил назарий умумлашма хулосалар чиқаришга тайёрлаш учун. Масалан: Тарихни ўрганишда археологиянинг аҳамияти мавзуси).
2. Дарс—саёҳат.
3. Дарс ёки тўгарак машғулотларида бирон мавзуни бўлгандан кейин ташкил этиладиган саёҳат (ўқув машғулотларни конкретлаштириш учун).
4. Дарс ёки тўгарак машғулотларида катта мавзуни ўрганиб бўлгандан кейин ўтказиладиган саёҳат (масалан, Амир Темур ва темурийлар даври).
5. Умумий такрорлаш дарсидан олдин ёки кейин ўтказиладиган саёҳат (ашёвий ва ёзма тарихий ёдгорликлар базасида ўрганиш орқали тарихий материални мутаҳкамлаш мақсадида).
6. Дарсликда баён қилинган материалларни ҳозирги замон билан боғлаш мақсадида саёҳат.
7. Тарихий ишлаб чиқариш саёҳатси (касбга йўналтиришга мўлжалланган).

Саёҳатлар билан бир қаторда таништирув саёҳатлари ҳам ёш ўлкашуносларга бой материал беради.

Ўзбекистон Республикасининг биринчи Президенти Ислон Каримовнинг 1996 йил 9 сентябрда «Маънавият ва маърифат жамоатчилиқ маркази фаолиятини янада такомиллаштириш ва самарадорлигини ошириш тўғрисида»ги Фармониға мувофиқ «Ёшларимизнинг онгига она Ватанга, буюк аجدодларимиз мероси ва халқимизнинг бугунги мисли кўрилмаган бунёдкорлик ишларига юксак эҳтиром туйғуларини

сингдириш мақсадида уларни дуёни ҳайратга солган қадимий ёдгорликлар ва мустақиллик даврида бунёд этилган улкан иншоотлар, маърифат масканлари, юртимизнинг гўзал табиати билан мунтазам таништириб бориш учун махсус таништирув саёҳатлари ташкил этиш» мақсадида барча ҳокимликлар томондан таъминлаш юклатилган.

Экспедицияга сафарбарлик эса ўз ичига илмий ва моддий - техник тайёргарликни олади. Илмий тайёргарлик тадқиқот мавзусига, музей коллекциясига тегишли адабиётларни ўрганиш ва ҳоказолардан иборат. Ҳамма жиҳатлар ўрганилиб, тайёргарлик ниҳоясига етгач қуйидагича дастур тузиш тавсия этилади:

1. Экспедиция мавзуси, йиғиладиган ва тадқиқот қиладиган масалалар, материаллар рўйхати.
2. Экспедициянинг мақсади.
3. Унинг иш маршрути.
4. Экспедициянинг маршрут бўйлаб умумий ва айрим ҳолатлардаги иш вақти.
5. Экспедиция гуруҳининг таркиби, изланувчи гуруҳ ва айрим аъзолар учун топшириқлар рўйхати.
6. Мавзу бўйича қисқа методик маслаҳатлар ва тадқиқотнинг хусусиятини очиб беручи топшириқлар, ёрдамчи ҳужжатлар: сўровнома, анкеталар ва ҳоказо.

### **Экспедициянинг дала ҳужжатлари**

1. Қабул қилиш ва топшириш акти.
2. Дала дафтари ва кундалиги.
3. Ҳикоя ва хотираларни ёзиш дафтари.
4. Фотосуратни қайд этиш дафтари.
5. Зарур техника воситалари.

6. Экспедиция гуруҳининг номи ҳамда қайси мактабга қарашли эканлиги ва раҳбари.
7. Тадқиқот ишлари мавзусининг номи ва иш муддати, ҳужжатларни ёзиб борувчи жавобгар шахс.

Ўтмишни ўрганмай келажакни яратиб бўлмайди. Қайси бир халқнинг маданияти қанчалик қадимий бўлса, ўша халқнинг маънавият илдизи ҳам шунчалик чуқур бўлади. Чунки ҳар қандай ахлоқ, урф одатлар катта инсоний фаолиятининг синовлари, ҳаётий тажрибалари асосида юзага келади ва авлоддан авлодга ўтади.

Халқимизнинг тарихи ва маданияти кўҳна бўлиб, юртимиз тупроғини инсоният тараққиётининг ер юзидаги қадимий ўчоқларидандир. Бу эса бугунги кўлга киритилган ютуқларимизнинг ҳаётбахш асосидир.

Ҳақиқатдан ҳам биз ўтмишдан кул эмас, чўғ оламиз. Шундай экан, бекиёс меросни асраш, авайлаш, уларни ҳар томонлама жиддий ўрганиш билан уни ёшлар онги ва қалбига жо қилиш масалалари энг муҳим вазифалардан бири бўлиб турибди.

Хўш, бу ҳаётбахш чашмадан барча ёшларимиз бирдай баҳрамандми? Албатта, тўлиқ эмас. Шу сабабли тарихдан тарбиявий ишлар тизимини миллатнинг дардига дармон бўладиган, элим деб, юртим деб ёниб яшовчи мамлакатимизнинг юксак парвозига зўр қанот бўлмиш эркин, ёш, соғлом авлодни етказишни кўзда тутган ҳолда режалаштириб уни амалга оширишимиз зарур.

Шуни унутмаслигимиз лозимки, мазкур ишлар ўқувчиларнинг тарихий тафаккури ва ватанпарварлик руҳини юксалтириш билан бир қаторда, ўқитувчиларнинг ҳам профессионал жиҳатдан такомиллашувига ижобий таъсир кўрсатади.

Биринчидан, дарсда ўлка материалларидан фойдаланишда, ўлкани ўрганиш ишларга муваффақиятли раҳбарлик қилиш учун ўқитувчи ўлкани яхши билиши керакки, бу уни ўз устида янада мустақил ишлашини тақоза қилади.



Иккинчидан, ўқитувчининг ўз билимини ўлкашунослик материаллари билан бойитиши, уни ўша ҳудуд аҳолиси ўртасида, шунингдек маҳаллий, матбуот ва радио маърифий фаолияти учун кенг йўл очади.

Учинчидан, ўлкашунослик материалларини ўқув—тарбиявий тадбирларда ўқувчилар билан бирга иштирок этиш орқали уларнинг характер ва қизиқишларини яқиндан билади. Бу эса ўз навбатида ўқувчилар билан ишчанлик муносабатлари ва ўзаро ҳамкорликни ўрнатишга ҳамда уларга индивидуал ёндашишга яқиндан ёрдам беради.

Хуллас, тарих дарсларини қизиқарли, мазмунли, самарали ўтишда тарбиявий ишлар тадбирларини амалиётга татбиқ этиш, ёшлар маънавияти ва юртимиз равнақини юксалтириш омили бўлиб хизмат қилади.

### Фойдаланилган адабиётлар

1. Каримов И.А. «Баркамол авлод - Ўзбекистон тараққиётининг пойдевори». - Т.: Ўзбекистон, 1997.
2. Каримов И.А. «Юксак малакали кадрлар – тараққиёт манбаи». - Т.: Ўзбекистон, 1996.
3. Аҳмедов Б.А. Ўзбекистон тарихи манбалари. – Т.: “Ўқитувчи”. 2001.
4. Саъдуллаев А.С. Қадимги Ўзбекистон тарихи манбалардан.-Т., 1996.
5. Очилов М. «Янги педагогик технологиялар» / Қўлланма. - Қарши: Насаф, 2000.
6. Саъдиев А., Фузаилова Г., ҲасановаМ. “Тарих ўқитиш методикаси. – Т., Низомий номли ТДПУ, 2008.- 119 б.
7. Набиев А. Тарихий ўлкашунослик. Тошкент, 1996.
8. Иброҳимов А. Бизким ўзбеклар... Тошкент. “Шарқ”, 1999.

### Қўшимча Интернет ресурслар

- <http://pedagog.zn.uz/>
- [www.ziyonet.uz](http://www.ziyonet.uz)
- [eduportal.uz](http://eduportal.uz)



## Тарих дарсларида ўқувчилар ижодкорлигини оширишда педагогик технологиялардан фойдаланишнинг айрим жиҳатлари

Жиянова Замира Буриевна

Сурхондарё вилоят Шеробод тумани 41- мактаб

тарих фани ўқитувчиси

**Аннотация.** Тарих дарсларида ўқувчилар ижодкорлигини ошириш йўллари. Тарих дарсларида ўқувчилар ижодкорлигини оширишнинг айрим жиҳатлари. Тарих дарсларида ўқувчилар ижодкорлигини оширишда муаммоли таълим. Тарих дарсларида ўқувчилар ижодкорлигини оширишда педагогик технологиялардан фойдаланиш. Тарих дарсларида ўқувчилар ижодкорлигини оширишда интерфаол усуллардан фойдаланиш

Ўқувчиларнинг дунёқарашини кенгайтиришда, фикрлаш қобилиятини ўстиришда муаммоли таълим беришнинг ва замонавий, илғор педагогик технологиялардан фойдаланишнинг аҳамияти каттадир. Биз муаммоли таълим ҳақида фикр юритганимизда, бевосита саволлар туғилади. Бу қандай таълим, унинг назарий асослари нималардан иборат? У анъанавий таълимдан қайси кўринишлари билан фарқ қилади? Муаммоли таълимнинг мақсади нималарга қаратилган?

Дарс ва дарсдан ташқари ишларда ўқувчиларнинг фикрлаш доираларини кенгайтириш, мустақил ўқиб-ўрганиш кўникмаларини шакллантириш, фаол ҳаракатга ундаш, ҳамкорликда ишлаш, уларнинг нутқини ўстириш, шунингдек, дарсда илғор педагогик технологиялардан фойдаланиш орқали ўқувчиларни далил ва асослар орқали ўз фикрларини асосли гапиришини, асослаб бера олишини, умумий гаплардан узоқ бўлиш ва ҳар доим далиллар ва фактлар орқали гапиришга ўргатишдан иборат. Тарих дарсларида ўқувчиларнинг ижодкорлигини оширишнинг муаммоли таълим беришни йўлга қўйиш жиҳатларига эътиборни қаратиш мақсадга мувофиқ, деб ўйлайман.

Муаммоли таълим, педагоглар томонидан XX асрнинг 70-80 йилларида олиб борилган узлуксиз изланишлар ва тажрибаларнинг илғор



натijasидир. Муаммоли таълим ўқитувчининг фаолиятидаги икки фикрни, яъни ўқувчига бериладиган билимнинг қайси қисмини, қандай йўл билан бериш фикрини самарали ҳал қилинишидир. Муаммоли таълим, дарсда бир вақтнинг ўзида ўқитувчи ва ўқувчиларнинг ҳамкорликдаги ҳаракатидир. Дарсда ўрганиладиган мазмуннинг мураккаб қисмини ўзлаштиришда ўқитувчининг фаолияти қайси даражада бўлса, ўқувчилар фаолиятини ҳам шу даражага етказишидир. Муаммоли таълим асосан ўқувчиларнинг эркин фикрлашларига ва ушбу фикрни баён қилишларига қаратилган бўлиб, уни янада ривожланишига таъсир этишдан иборат. Муаммоли таълим ўқувчи шахсидаги муҳим белгилар, ижодий фикрлаш қобилиятларини ривожлантиради. Бунинг учун ўқитувчи тайёр ва қўшимча билимларга таяниб ўқувчиларнинг фикрлашларини турли йўналишларга қаратади, яъни;

- а) диққат билан тинглаш;
- б) мустақил, ёлғиз фикрлаш;
- в) жамоа бўлиб фикрлаш;
- г) таҳлил қилиш;
- д) кўпчилик бўлиб муҳокама қилиш;
- е) фикрни баён қилиш;
- ё) тегишли мантиқий ишларни бажариш ва хоказо.

Юқоридаги йўналишларнинг мақсади ўқувчиларнинг ҳаракатларини ҳар томонлама фаоллаштиришдан иборат. Демак, агар ўқувчилар ўқитувчининг топшириғини фаоллик билан эшитсалар, уни таҳлил қилиб аниқ фикр билдирсалар ва шунга мувофиқ бирор кўринишдаги амалий ишни бажарсалар, ўқув жараёни фаоллик билан олиб борилди, деб баҳолаш мумкин.

Шу билан бирга, ўқитувчи янги мавзуни ўрганишда баён усулини қўллаб, баённи таъсирли қилиб, кўرғазмалардан унумли фойдаланса, баён ниҳоясида айрим ўқувчилар билан амалий ишлар олиб борилса, ўқув жараёни фаол бўлди, ўрганиш самарали бўлди деб, ҳисоблаш мумкин.

Шуни айтиш жоизки, юқоридаги икки ҳолатда ҳам ўқувчиларнинг фаолияти ўқитувчи томонидан турли йўналишларга қаратилмоқда.

Муаммоли таълим ўқитувчидан аниқ ҳаракат қилишни, вақтни тўғри тақсимлаб, машғулотларнинг самарасини олдиндан англашни талаб қилади. (Яъни ўқувчининг изланишида янги тушунчалар топишини талаб қилувчи ҳаракатлари бўлиши зарур). Бу масалани ҳал этишнинг муҳим шартларидан бири ўқитувчининг бўлажак ўқув машғулотига тайёргарлигидир. Тайёргарликда муаммоли таълимнинг барча кўринишларини ҳисобга олиш, мавзу учун тегишли шаклни аниқлаб, унинг усулини ишлаб чиқиши зарур. Шундагина машғулотлар Давлат таълим стандартида берилган қуйидаги талабларни бажариш имкониятини яратади.

1. Жаҳон мамлакатларида ёки айрим жамиятда кечаётган жараён ва ундаги воқеаларга ўқувчиларнинг мустақил фикр ёки муносабат билдира олишлари.



2. Тарихга оид манбаларни мустақил ўрганиш йўли билан тегишли билимларни ўзлаштиришлари.

3. Ўзлаштирилган билимни таҳлил қилиш, таққослаш, ҳамда исботлаш, хулоса қилишлари.

4. Илмий билимларни пухта ўзлаштиришлари натижасида тегишли маълум бир тарбиявий хулосага келишлари ва ҳ.к.

Муаммоли таълимнинг маълум шаклларида бирини танлаш ва қўллашда қатор қийинчиликлар мавжуд. Бу қийинчиликлар хатто тажрибали ўқитувчиларда ҳам намоён бўладики, булар ўқитувчи касбий маҳоратининг даражасига қараб шаклланади.

Муаммоли таълимга тайёргарлик кўришда асосан тўрт қийинчилик мавжуд.

**Биринчи қийинчилик**, танланган муаммоларни шакллантиришда ва муаммони ўрганиш усулида кўринади. Бу усул ўқув материални ўзлаштиришнигина таъминламасдан, ўқувчиларнинг билувчанлик фаолиятларидаги мустақилликни таъминлаши зарур. Бу қийинчиликнинг ечими ўқувчилардан қайта жавоб олинганда ва бу жавобнинг тўғрилигида кўринади.

**Иккинчи қийинчилик**, муаммоли таълимнинг кўринишини аниқлаш ва уни синфдаги барча ёки айрим, гуруҳ ўқувчиларига бажартиришда кўринади. Бу қийинчилик ўқитувчида муаммоли вазият ва муаммоли баён ҳақида тасаввурнинг етишмаганлигидан келиб чиқади.

**Учинчи қийинчилик**, ўқитувчининг янги тушунчаларни муаммолаштиришда, уларни табақалаштиришда, тақсимлашда ва уларни ўқувчилар томонидан бажарилишларида кўринади. Чунки, қўйилган муаммони ечишда ҳар бир ўқувчи уни ўзича талқин қилади.

**Тўртинчи қийинчилик**, ўқитувчининг дарсда ўқувчиларни қизиқишини уйғотиши ва уни узлуксиз ривожлантириб боришида кўринади. Чунки, ўқувчи диққатини бир нуқтага мунтазам тўплашда ўқитувчининг тажрибаси етишмаслиги мумкин.

Ҳозирги замон педагогикасида муаммоли таълим илмий-услубий жиҳатдан тўрт босқичдан иборат (М.И.Маҳмутов).

1. Муаммоли вазиятни яратиш (шакллантириш).
2. Муаммони қўйиш.
3. Муаммони ҳал қилиш.
4. Мантиқий ишлар (натижани текшириш).

Мен кўп йиллик тажрибаларимга асосланиб, тарих фанини ўқитишда муаммоли таълим усулини қўллашнинг ўзига хос шаклланишига эриша олдим.

Муаммоли вазиятни ўқув машғулотларининг барчасида шакллантириш мумкин. Уни қанчалик кўп шакллантириш ўқитувчига боғлиқ. Муаммоли вазиятнинг аҳамияти шундаки, у ўқувчиларнинг диққатини бир нуқтага, яъни муаммога қаратади. Бу эса баённинг таъсирчанлигини оширади, ҳамда ўқувчиларнинг маълум



даражада изланишларини ташкил қилиши билан ўзлаштириш сифатига ҳам ижобий таъсир қилади. Муаммоли вазиятни ўрганиладиган мавзунинг режаси юзасидан бошлаб, мазмуннинг исталган жойида шакллантириш мумкин. Ўқитувчи мавзу ва унинг режасини ўқувчиларга топширганда, ушбу режанинг қайсилари мураккаб эканлиги ва шу жойда нималарга диққат қилишлари зарурлигини айтиши мақсадга мувофиқдир.

**Муаммоли баён** оддий баёндан фарқ қилади. Оддий баёнда ўқувчиларда мазкур тарихий воқеага қизиқиш ҳосил бўлсада, мазкур билим юзасидан уларнинг фикран изланишлари шаклланмайди. Чунки, тарихий жараёнлар ёки воқеалар дарсликда қандай ифода этилган бўлса, баёнда худди шундай қилиб берилади ёки ўрганилади.

Муаммоли баённинг афзаллиги шундаки, ўқитувчи баёндан сўнг ўқувчилар учун зарур бўлган фикрларни ўзларига айттиради. Аммо, баёнда ўқитувчи ўша фикрларни аниқлашлари ва айтиб беришларига ёрдам берувчи далилларни ёки фикрларни тартиб билан келтиради.

Баёнда ўқитувчининг келтирган илмий далиллари аниқ бўлиши, мазмунга мос келиши зарур. Баёнда ўқитувчининг касбий маҳорати ҳам аҳамиятлидир. Ўқитувчи нутқининг равонлиги, таъсирчанлиги билан барча ўқувчиларни мавжуд муаммога жалб қила олиши кутилган натижага олиб келади. Демак, ўқитувчининг маҳорати мақсадга мувафиқ бўлса, самарадорликка эришди, деб ҳисоблаш мумкин. Муаммоли баён ўқувчиларнинг ижодий изланишларига ва билиш қобилиятларига таъсир этади. Бу фикрнинг қай даражада ҳал этилганлиги ўқувчилардан қайта жавоб олинганда янада маълум бўлади.

Ўтказилган тажрибалардан маълум бўлдики, тарих ва ҳуқуқ фанига оид мавзуларни тўлиқ муаммоли баён усулида олиб бориш мумкин эмас. Агар шундай қилинса ўқитувчи вақтдан ютқазади. Муаммоли баённи мазмуннинг тегишли жойларидагина, яъни мазмуннинг мураккаб жойларида ўқувчиларнинг ўзлаштириши зарур бўлган мазмун юзасидан қўллаш тавсия этилади. Демак, ўқувчи муаммоли баён усулини мавзу мазмунининг қайси жойида қўллаш масаласини дарсга тайёргарлик жараёнида ҳал этиши керак бўлади.

Муаммоли баённи тарихий шахсларнинг ҳаёти, давлатни бошқаришдаги фаолияти, тарихий шахсларнинг кўзғолон ёки ўзаро урушлардаги фаолиятлари, мамлакатларнинг табиий ва иқтисодий ҳолати, меҳнат, ишлаб чиқариш ёки уруш қуролларининг таҳлили давлатларнинг ташқи сиёсати ва экологик муаммолар, халқларнинг этнографияси, санъат асарлари, меъморчилик обидалари каби муаммолар юзасидан ташкил этиш мумкин. Аммо мавзу баёни учун тайёргарликда куйидаги услубий шартларга амал қилиш керак бўлади.

1. Баён учун керакли материалнинг етарлилиги ва тўлаллиги, қўшимча далилларнинг мавжудлиги;

2. Мазмуннинг мураккаблик даражасини аниқлаш ва уларни ўқувчиларнинг билувчанлик қобилиятларига мувофиқлаштиришнинг зарурлиги;



3. Баён темпининг тўғри олиб борилиши. Агар баён тез бўлса, уни ўқувчилар ўзлаштира олмайди ва натижада фикран изланишлари амалга ошмайди. Бу жараён секин бўлса, таъсирсиз бўлади ва ўқувчилар зерикади, вақт бекор кетади.

Муаммоли таълимнинг навбатдаги кўриниши ўқувчиларнинг дарс жараёни ёки дарсдан кейинги вақтларда бажарадиган **мантиқий ишлардир**.

Мантиқий ишлар оддий ўқув ишларидан (дарсликлардан кўчириш, синф доскасидан кўчириб олиш, ўқитувчи баёнидан эшитганларини ёзиб олиш, оддий жадвалларни тўлдириш в.х) фарқ қилади.

**Мантиқий ишлар** – ўқувчилар олдида ўқитувчи томонидан қўйилган муаммони ҳал этиш йўлидаги амалий ишлар ва унинг натижасидир. Мантиқий ишларнинг асл мақсади ўқувчиларнинг фикран изланишларини кучайтириш йўли билан режалаштирилган ўзлаштиришларни таъминлаш билан бирга, уларни узоқ эсда сақлашларига эришиш ҳамда ўқувчиларда бир неча кўникма ва малакалар ҳосил қилишдир.

Ўқувчилар фикран изланиши жараёнида ўйланади, мазмуннинг тегишли жойларида тарихий воқеа ёки жараёнларни таҳлил қилади, таққослайди, жамлаган билимлари асосида хулоса қилади. Шунинг учун мантиқий ишларга унинг мақсади ва аҳамияти нуқтаи назарини ҳисобга олиб эътибор бериш зарур. Мантиқий ишлар қандай шаклда бўлмасин, уларни ўқувчилар томонидан қачон, қаерда бажаришларидан қатъий назар ягона мақсадга, - ўқувчилар ўзлаштириши шарт бўлган мазмунга асосланиши зарур. Мақсад - ўзлаштириш сифатини яхшилаш, ўқувчиларнинг узоқ вақт эсда сақлаб қолишларига эришишдир.

Мантиқий ишлар натижасида ўқувчилар, ўқитувчи томонидан ёки унинг кўмагида тарихий воқеа ёки жараён ҳақида маълум тушунчага эга бўладилар.

Юқори синфларда ёки академик лицей, касб-ҳунар коллежларининг юқори курсларида эса мураккаб мавзулар жуда кўп. Айниқса, жаҳон тарихининг XIX-XX асрларига оид мавзуларнинг ҳажми катта, уларда мураккаб тушунчалар ҳам бисёр. Ўқитувчи машғулотлари айнан ўша мавзулар юзасидан ўтказилган машғулотлари жараёнида муаммоли баён, муаммоли вазият ҳамда тегишли савол-жавоблар билан минимал даражада ўқувчиларнинг ўзлаштиришига эришмоғи мумкин. Ўзлаштирилган билимларни яхлит ҳолга келтириш, уни илмийлигини талаб даражасига кўтариш, ўқувчиларни шу билимлар юзасидан аниқ хулоса қилиш, ҳамда тарихий жараёнлар улар ишончининг шаклланиш имкониятларини муаммоли баён ёки вазият яратиб беради, айрим ҳолатларда мантиқий ишлар аҳамиятли бўлиб кўринади ва ўз исботини беради.

Бунинг учун ўқитувчи мантиқий ишларни танлашда, аввало, мазкур ўрганилаётган мавзунинг мураккаб қисмини ўзлаштиришдаги аҳамиятини ҳисобга олиши, мантиқий ишнинг ҳажмига эътибор бериши ва унга сарфланадиган вақтни, материалнинг етарли эканлигини, мантиқий ишни ўқувчи-талабалар томонидан бажара олиш имкониятини олдиндан ҳисоблаши зарур. Акс ҳолда мақсадга эришиш қийин.



Мантиқий ишларни шаклан кичик кўринишлари дарс жараёнида (вақт чегараланганлиги ҳисобга олиниб) берилади.

Мантиқий ишлар айрим ҳолатларда бир бутун дарсни тўла қамраб олиши мумкин. Такрорлаш, умумлаштириш дарслари бунга мисол бўла олади. Бунинг учун ушбу дарс турини ноанъанавий машғулотга айлантириш ва «Инновацион усул» даражасига кўтариш лозим (булар ҳақида тегишли мавзуларда алоҳида тўхталамиз).

Такрорлаш-умумлаштириш дарсларида тест ёрдамида амалга ошириладиган машғулотга айлантирилса, юқоридаги фикримиз қисман ўз ечимини топади.

Тест тузиш ёки «тест» ечиш машғулотларини ўқувчиларнинг мантиқий ишлари дея олмаймиз. Бу оддий амалий машғулот сифатида намоён бўлади. Бундай дарсни машғулотни мантиқий ишлар даражасига кўтариш учун ўқувчиларга мақсадли тест тузишни ўргатиш ва машғулотни тўла шунга йўналтириш лозим. Буни лаборатория иши дейиш ҳам мумкин.

Демак, мантиқий ишлар турли кўринишларда шакланса-да, унинг-умумий йўналиши бир хил бўлади ва жадвалда қуйидагича ифода этилади.

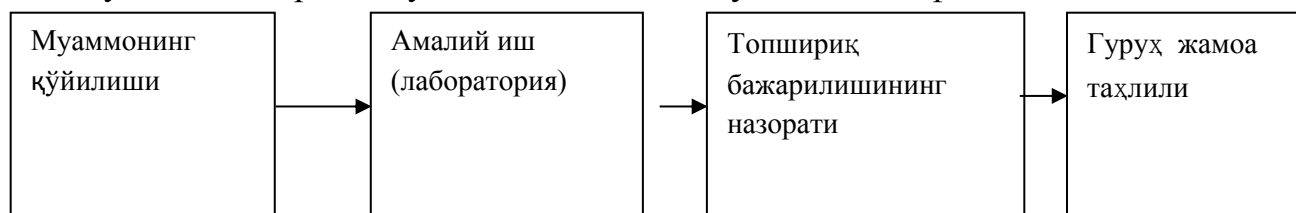

Мантиқий ишларни қуйидаги йўналишларда ташкил этиш мумкин:

- жадвални тўлдириш ва тегишли саволларга жавоб топиш;
- жадвални таҳлил қилиш, қўйилган муаммони ҳал этиш;
- дарсликгидаги расмлардан бирини таҳлил қилиб, ҳикоя ёзиш;
- хат бошини ўқиб, мазмунга қараб сарловҳа топиш;
- икки тарихий воқеа ёки муҳитни таққословчи жадваллар тузиш;
- меҳнат қуролларининг ишлаб чиқаришдаги хизматларини ёзма баён қилиш;
- санъат асарлари, меъморчилик ёдгорликлари, кадамжоларни ўрганиш, ёзма ахборотлар тайёрлаш;
- тест тузиш ёки тестларни таҳлил қилиш ва ҳ.к.

**Замонавий педагогик технология** таълим жараёнига кириб келган турли кўринишдаги янги усуллар бўлиб, унинг мазмуни, ўқувчилар фаолиятининг фаоллашувига қаратилган. Мақсади ва моҳияти жиҳатидан ўқув жараёнида ўқитувчи ва ўқувчиларнинг ҳамкорлигини шакллантириб, тарихий билимларни фаоллик билан эгаллаш ва уларни фаоллик билан намоёниш этишга йўналтиришдир.

Ўқитувчининг ўз фаолиятида ўқувчиларнинг фаоллигини ошириш учун қилинган ҳаракати қўйилган муаммоларнинг ечимини топишда, хулоса қилишдаги хатти ва ҳаракатларни ўрни келганда кўпроқ ўқувчилар зиммасига юклаб қўйилиши



янги педагогик технологиянинг мазмунини, ўзлаштиришнинг самарали йўллариининг топилиши эса унинг мақсадини ифода этади.

Педагогик технология таълим жараёнига «Ақлий хужум», «Танқидий тафаккур», «Нуқтаи назаринг бўлсин», «Дебатлар», «Хар ким хар кимга ўргатади», «Кичик гуруҳларда ишлаш» «Инсерт», «Кластер» каби кўринишларда кириб келди ва ҳозирги кунда уларнинг сони 100 га яқинлашди. Лекин, уларнинг шакл ва усуллари хар хил бўлишидан қатъий назар мақсади ўқувчиларнинг фаоллигини ошириш, тарихий билимларини пухта ўзлаштириш ва тегишли малакаларни шакллантиришни таъминлашдан иборат.

Муаммоли таълимнинг, мақсади ҳам ўқувчилар фаолиятини ўқитувчининг фаолияти билан тенглаштириш уларни бир – бири билан ҳамкорликда ишлашларини шакллантиришга қаратилган. Китобхонларга фикримизни янада тушунарли бўлиши учун педагогик технологиянинг айрим кўринишларини муаммоли таълим нуқтаи назардан таҳлил қилишга тўғри келади.

Ақлий хужум - синфдаги хар бир ўқувчига ўқитувчи қўйган савол ёки муаммолар юзасидан ўз фикрини баён этишга имкон берувчи усул. Яъни, ўқитувчи машғулот жараёнида, материалнинг ўқувчилар учун зарур бўлган жойда ўзлаштиришнинг самарали бўлишини ҳисобга олиб фаоллик кўрсатади ва ўқувчиларга ақлий хужумни ташкил этади. Ақлий хужумни ўқитувчи маълум муаммо юзасидан ташкил этиши табиий. Ўқитувчи тайёргарликда ўқувчилар диққатини нимага қаратиш ва шунда қандай усулни қўллаш масаласини ҳал қилиб олади. Масалага шу томондан баҳо берсак, ақлий хужум - муаммоли вазият ва муаммоли баён усулининг янгича кўринишидир.

Аниқ қўйилган муаммони ҳал қилувчи вазият ва шу муаммонинг ечимига ёрдам берувчи баёнгина ўқувчиларнинг ушбу муаммони ечиш юзасидан фикран ҳаракат қилишини шакллантиради.

Оқмачит қалъаси учун бўлган жанг ҳақидаги ҳикояни тинглаб таҳлил қилиб боринг. Мудофаачиларга ғалаба учун нималар етишмади, деган муаммони яратмасдан туриб ўқувчиларнинг ақлий хужумини уюштириб бўмайди.

Ёки «Мен ҳозир Римда уч императорнинг фаолиятини гапираман. Сизларга қайси императорнинг қилган ишлари маъқул келди, нима учун?»

Император Константинни қайси ишлари салтанатни мустаҳкамлашга ёрдам берди? деган муаммони яратиб, сўнгра баён қилиш натижасида ақлий хужум шаклланади. Ушбу муаммо қўйилмаса-да, ўқитувчи уч императорнинг фаолиятини баён қилса, ўқувчилар фикран изланадими? Қайси масалада фикр билдиришни ўзлари ҳал қила оладими? Йўқ!

Демак, ақлий хужум - ҳеч қачон муаммоли вазият ёки муаммоли баёнсиз шакллана олмайди. Ақлий хужум - муаммоли таълимнинг таркиби эканлиги табиийдир.



«Танқидий фикрлаш» - ўқувчи қўйилган муаммолар юзасидан ўз фикрини баён қилиш, ўзгаларнинг фикрига нисбатан ижобий ёки танқидий идрок этиш ва фикр билдиришда ўз нуқтаи назарини асослаб беришидир.

Бу усул муаммоли баёндан сўнг ўқувчиларнинг ўз фикрларини билдиришда ёки мантиқий ишлар бажарилгандан сўнг жамоа бўлиб муҳокама қилиш ва муносабат билдиришда намоён бўлади.

Айрим мавзулар юзасидан тегишли адабиётларни ўрганиш ва шу асосда ўқувчилар мунозарасини уюштириш «Танқидий фикрлаш» усулини шакллантиради. Унинг янада самарали бўлишини таъминлаш учун машғулоти (такрорлаш-умумлаштириш дарслари) мунозара кўринишида ташкил этиш зарур.

«Дебат» - замонавий педагогик технологиянинг самарали усуллари билан биридик. Чунки, бу усулда ўқувчи ўз нуқтаи назари билан синфдаги барча ўқувчиларнинг баҳслашувида фаол иштирок этишларини таъминлайди. Чунки, дебат жараёнида ўз фикрини билдириш имкониятига эга бўлади. Бунинг учун ўқитувчи саволларни ана шу мақсадга мувофиқлаштириши зарур.

«Нуқтаи назаринг бўлсин» усули ўқувчилар ўртасида юзага келган мунозара жараёнида ўз фикрларини ўз синфдошларидан уларнинг нуқтаи назарини ўзгартиришга олиб борилган ғояларни эшитиб ўзгартириши ёки аввалгисини мустақкамлаш имконини беради. Бу усул баҳс-мунозара дарслари ҳамда семинар машғулотида амалга оширилади. Масалан, «Амир Темурнинг салтанатни бошқариш» усуллари «Темур тузуклари»да ифода этилиши, «иккинчи жаҳон уруши давомида Ўзбекистон халқи инсонпарварлигининг шоир ва ёзувчилар асарларида ифода этилиши» каби мавзуларда ўтказиладиган баҳс-мунозаралар тегишли самараларни беради.

«Ҳар ким ҳар кимга ўргатади», усули кўпроқ мантиқий ишларда намоён бўлади ва самара беради.

Чунки, бу усулда ўқувчилар ўргатувчига айланиш, маълум билимларни ўзлаштиргач, ўртоқлари билан баҳам кўриш имконини беради. Масалан, фан ва маданият мавзуларини ўрганишда асосий муаммолар: фанларнинг шаклланиши ва таракқиети, илмий кашфиётлар ҳамда адабиёт ва тасвирий санъат, меъморчиликларни ўрганишда лаборатория ишлари яхши натижа беради. Лаборатория ишини ҳар бир ўқувчи ўзи билганча бажаради. Шунда айрим ўқувчилар иқтидорли ўқувчилардан ўрганиши табиий. Иш ўқитувчи раҳбарлигида бажарилади. Чунки, ўқувчилар ўртасидаги иш тақсимотида ўқитувчи ушбу усулнинг самара беришини ҳисобга олади.

Умумий ўрта таълим мактабларида ҳар бир фан бўйича ўтиладиган дарс ва синфдан ташқари ташкил қилинадиган ишларнинг асосини ўқувчи ёшларнинг ижодкорлигини оширишга қаратилган таълим технологиялари ташкил қилади.

Замонавий педагогик технологиянинг барча усуллари ижросидан шундай хулоса келдики, муаммоли таълим - педагогик технологиянинг услубий асосидир.



Муаммоли таълимни бир дарахт деб фараз қилсак, муаммоли вазият, муаммоли баён ва мантиқий ишлар унинг йирик шохларидир. Замонавий педагогик технология эса, ушбу учта ҳосил бўлган янги шохларидир. Уларни бир-биридан ажратиб бўлмайди. Муаммоли таълимнинг янги педагогик технологиядан афзаллик томонлари ҳам бор. Яъни муаммоли таълимда ўқитувчининг жонли нутқиға эътибор берилган. Янги мавзунини ўрганиш жараёнида ёки ўрганиб бўлинганидан кейинги ўқитувчининг жонли нутқи мазмунининг тарбиявийлигини оширади, ўзлаштириш сифатини яхшилайдди. Янги педагогик технология усулларида эса ўқитувчининг жонли нутқи ҳақида фикрлар берилмаган.

Хулоса қилиб айтганда, замонавий педагогик технологияни самарали қўллаш учун, аввало, муаммоли таълимни ўрганиш, ўзлаштириш ва амалда қўллаш билиш малакаларига эга бўлиши керак бўлади.

Муаммоли таълимни янги педагогик технология билан қўшиб олиб борилса таълим мазмуни чуқурлашади, тарбиявийлик кучаяди. Яъни Давлат таълим стандарти талаблари бажарилади.

Ўқитувчи ўзининг меҳнат фаолиятида албатта илғор педагогик технологиялар асосида дарс ўтишга эътиборини қаратмоғи керак бўлади. Ўқувчининг ижодкорлигини ошириш, қобилиятли болалар билан ишлашда бу муҳим саналади.

Тўплаган тажрибаларимга асосланиб ўқитувчиларга қуйидаги тавсияларни беришни лозим,деб ўйладим.

Ўқитувчи, аввало, дарсларни интерфаол усулларда ташкил қилиши ва ўтиши, муаммоли таълимдан фойдаланиши, дарс жараёнида ишчанлик ўйинларидан фойдаланиши, мустақил ўқиб-ўрганиши учун топшириқлар бериши, кўрсатмалиликдан фойдаланиши-дарс самарадорлигининг ошишига сабаб бўлади.

Демак, ўқитувчи ушбу тавсияларни амалга ошириши учун доимо ўз устида ишлаши ва ҳар томонлама билимини ошириб бормоғи талаб этилади.

### **Фойдаланилган адабиётлар:**

1. Мирзиёев Ш.М. “Миллий тараққиёт йўлимизни қатъият билан давом эттириб янги босқичга кўтарамиз”. Т.,2017
2. Ахмедов В. “Тарихдан сабоқлар”, Т., “Ўқитувчи”, 1994.
3. Ўзбекистоннинг янги тарихи. Ўзбекистон мустақиллик йилларида. 3-китоб. Шарқ. Т., 2000.
4. Ўзбекистон миллий энциклопедияси. т.1-2.-Т., ЎзМУ нашриёти, 2000-2001.
5. Азизходжаева Н.Н. Педагогик технология ва педагогик маҳорат – Т., 2006.
6. Очилов М. «Янги педагогик технологиялар» / қўлланма. - қарши: Насаф, 2000.



7. Саидахмадов Н., Очилов М. «Янги педагогик технология моҳияти ва замонавий лойихаси». - Т.: ХТБ РТМ, 1999.
8. Фарберман Б. Илғор педагогик технологиялар - Т., 2001.
9. Толипов Ў.К., Усмонбоева М.. Педагогик технологияларнинг таркибий асослари - Т., 2006
10. Йўлдошев Ж.Ғ., Усмонов С.А. Педагогик технология асослари. -Т: “Ўқитувчи”, 2004.
11. Йўлдошев Ж.Ғ. Таълим янгиланиш йўлида. -Т.: “Ўқитувчи”. 2000.



## Тарих дарсларида кўрсатмали методдан фойдаланишнинг ўқувчи тасаввурини кенгайтиришдаги роли ва аҳамияти

Адирова Ўғилой  
Абдуллаевна

Сурхондарё вилояти Термиз  
тумани

30-мактаб тарих фани  
ўқитувчиси

**Аннотация.** Тарих ўқитишнинг кўрсатмали методи..Кўрсатмали куроллардан фойдаланиш ҳақида. Тарих фанидан кўрсатмалилик асосидаги дарсларни ташкил этишда педагогик технологиялардан фойдаланиш.

Бугунги кунда мамлакатимизда таълим сифатини янада ошириш борасида қатор ишлар амалга оширилиб борилмоқда. Бу борада, ўқитувчининг дарс самарадорлигини оширишда ва юқори натижаларга эришиши учун барча шароитлар мавжуд ва имкониятлар бор. Дарс сифатини оширишда ўқитувчи замонавий ёндошувларга асосан дарсларни ташкил қилиб ўтиши муҳимдир. Жумладан, дарсларни кўрсатмали методлар асосида ўтиш дарс самарадорлигига эришишда янада ижобий натижага олиб келади.Кўрсатмалилик деганда, аввало ўқитиш ва тарихий билимларнинг ўрганишнинг кўрсатмали усули, ўқитувчи баёнининг манбаи ва уни кўрсатмали бўлиши, унинг ўқувчилардаги аниқ, тайёр образларга суяна билиши, ўқув воситаси материални баён қилиш вақтида кўрсатмали куроллардан фойдаланиш ва кўрсатмали куроллар воситасида ўқувчиларнинг билиш фаолиятини фаоллаштириш ҳамда уларнинг ўрганилаётган тарихий фактларни, воқеа ва ҳодисаларни айнан ўзини ёки уларнинг тасвирларини кўриш ёрдамида ўрганишлари тушунилади.

Тарихий ҳужжатлар ва бадий адабиётлардан фойдаланиш ўқитувчи баёнини образли қилиб аниқлаштиради, кўрсатмали куроллар воситасида ўқувчиларда ўтмиш тўғрисида ёрқин ва аниқ тасаввур ҳосил бўлади, ўқувчиларнинг эшитиш фаолиятига кўриш ва сезиш органларининг фаолияти ҳам кўшилади. Шу билан уларнинг билими янада чуқурлашади, мустаҳкамланади.

Тарих ўқитишнинг кўрсатмали бўлишининг таълимий ва тарбиявий аҳамияти ҳам катта. Аввало кўрсатмали курол ўқувчиларнинг билим олишида муҳим манба



бўлиб хизмат қилади. Ўқитувчининг баёни ҳар қанча тўлиқ бўлганда ҳам ўқувчиларнинг воқеалар тўғрисидаги тасаввурлари тўла бўлмайди. Шунингдек, безаклардан фойдаланмай туриб, ўрганилаётган даврнинг манзарасини ҳам тўла, аниқ ва чуқур тасаввур қилиб бўлмайди.

Кўрсатмали қуроллар ўқувчиларнинг тарихий тасаввурларига аниқлик киритиш ва бу тасаввурларни аниқлаштиришга ёрдам беради.

Кўрсатмали тасвирлар тарихий факт ва ҳодисаларнинг ташқи кўринишинигина эмас, балки уларнинг ички моҳиятини ҳам очиқ беради.

Кўрсатмали қуроллар ўқувчиларнинг мураккаб тарихий ҳодисаларни, тарихий тушунчаларнинг маъносини осонроқ тушуниб олишларига ёрдам беради.

Кўрсатмали қуроллар ўқувчиларда тарихий тушунчаларни шакллантиришга, уларнинг назарий хулосалаш ва умумлаштиришга, яқунларини, ижтимоий ривожланишнинг объектив қонуниятларини, ўзаро алоқаларни яхшироқ тушуниб олишларига ёрдам беради, шунингдек, ўқувчиларни эстетик жихатдан тарбиялашнинг муҳим воситаси бўлиб ҳам хизмат қилади.

Шу тариқа, кўрсатмалиликнинг аҳамияти тарихий фактларни, ҳодисаларни кўриш органлари иштирокида мушоҳада этиш ва улар ҳақида аниқ тасаввур ҳосил қилиш билан чегараланмайди, мураккаб тарихий ҳодисаларни, тушунчаларни тушуниб олишни ҳам энгиллаштиради, тарихни ҳаққоний тушунишга ёрдам беради.

Шундай қилиб, кўрсатмалилик методи:

- 1) тарихий билимларнинг асосий манбаларидан бири бўлиб хизмат қилади;
- 2) ўқув материалининг таълим-тарбия вазифаларини муваффақиятли амалга оширишга ёрдам беради;
- 3) ўқитувчи баёнининг аниқ, образли ва таъсирчан бўлишига ёрдам беради;
- 4) ўқувчиларнинг ўқув материални ўрганишга қизиқишини оширади ва уларнинг билиш фаолиятини фаоллаштиради;
- 5) ўқитувчининг баёнини ва унинг дарсда қўлланган бошқа ўқув усулларини ўқувчиларнинг тушуниб олишини энгиллаштиради;
- 6) ўқувчиларнинг фикрлаш фаолиятини ва ижодий қобилиятини ўстиради;
- 7) ўқувчилар билимининг аниқ, чуқур ва мустаҳкам бўлишига ёрдам беради.

Кўрсатмали қуроллар ўзининг мазмуни, тарихий образларнинг характери, уларни тайёрлаш техникаси ва фойдаланиш усулларига қараб қуйидаги турларга бўлинади:



1. Предмет кўрсатмалилик - тарихий ёдгорликлар, эсдалик жойлари, меъморий ёдгорликлари хўжаликка доир ва бошқа қурилишлар, меҳнат қуроллари, қурол-ярoғлар, рўзғор буюмлари, шу жумладан археологик топилмалар.

2. Тасвирий кўрсатмалар - ўқитишда фойдаланиш учун ишланган тарихий суратлар ва альбомлар, санъат асарлари, портретлар, расмлар, фотоҳужжатлар ва фотонусхалар, дарсликлардаги безаклар, ўқув диапозитивлари, диафильмлар ва кинофильмлар, макетлар, муляжлар, ҳар хил моделлар ва бошқалар.

3. Шартли кўрсатмали қурооллар - тарихий ва контур хариталар, тарихий атласлар, схемалар, графика, диаграмма ва картограммалар, аппликациялар ва педагогик расмлар.

*Предмет кўрсатмалилик* таълимда алоҳида аҳамият касб этади. Физика, химия ёки ботаника ўқитувчилари ўрганилаётган мавзунини ўқувчиларга формула, шакл ва бошқаларда кўрсатиб тушунтирсалар тарих ўқитувчиси ундай имкониятдан маҳрумдир. Тарих ўқитувчиси ўқувчиларга ибтидоий одамлар ҳаёти ва фаолиятининг айнан ўзини кўрсатиб беролмайди, фақат гапириб беради, кўрсатса фақат ибтидоий киши ишлатган қуроолларни, яшаган жойларини, ёки айтайлик феодалларнинг ўзаро урушларини эмас, урушда ишлатилган қуроолларни ва бошқа баъзи буюмларни, лекин ҳар ҳолда кишиларнинг ўтмишидан қолган бу ёдгорликлар тарихий воқеалар тўғрисида реал тасаввур қилишга сўзсиз ёрдам беради. Ўқувчилар орадан бир неча асрлар, хатто неча-неча минг йиллар ўтиб кетган замонлардаги воқеалар тўғрисида маълумот берувчи ҳақиқий буюм ва нарсаларни жуда қизиқиш ва ҳаяжон билан ўрганадилар. Шунинг учун ҳам ўрта таълим ва ўрта махсус таълим тизимида тарихий ўтмишни ўрганишнинг асосий манбаларидан бири бўлган бу ёдгорликларни тўплаш ва улардан фойдаланишга жуда катта эътибор берилади.

*Тасвирий кўрсатмали* қурооллар ўрта таълим ва ўрта махсус таълим тизимида тажрибасида кўпроқ қўлланилади. Тасвирий кўрсатмалар бир неча хил бўлади:

а) ўтмишдан қолган ҳақиқий асл нусха ҳужжатлар асосида яратилган тасвирий кўрсатмалар, ҳужжатли фотосуратлар ва ҳужжатли кинофильмлар, предмет ёдгорликларининг тасвирлари, меҳнат қуроллари, маданий ёдгорликларнинг тасвирлари ва бошқалар.

б) илмий жиҳатдан асослаб қайта тикланган меъморий ва бошқа ёдгорликлар тасвири, рўзғор буюмлари ёки уларнинг тасвири;

в) рассомнинг ижодий фаолияти билан қилинган тасвирий кўрсатмалар; тарихий санъат асарлари, дарсликда берилган иллюстрациялар, макетлар, моделлар ва бошқалар.



Кўрсатмали қуролларни танлаш ва улардан фойдаланишда ўқитувчи қуйидагиларни эътиборга олиши лозим:

1. Ўқувчиларнинг ёши, билими ва малакалари ўсиб борган сари уларнинг предмет ва тасвирий кўрсатмаларга қизиқиши ортиб боради. Масалан, 5-6-синф ўқувчиларини кўпроқ ўтмишдаги воқеа ва ҳодисаларнинг яхлит манзаралари тасвирланган картиналар, макетлар ва моделлар қизиқтиради. Юқори синфлардаги ўқувчиларни эса предмет ёдгорликларининг айнан ўзи ва шартли кўрсатмалар қизиқтиради.

2. Ҳар бир дарс учун танланган кўрсатмали қурол мазмуни, ғоявийлиги, илмийлиги жиҳатидан талабга жавоб берадиган бўлиши, синф ўқувчиларига мос бўлиши, сони кўпайтириб юборилмаслиги лозим. Агарда кўрсатмали қуроллар кўпайиб кетса, ўқитувчи ва ўқувчилар шу қуроллар билан овора бўлиб қолиб, ўқувчиларнинг дарс материални ўзлаштиришларига ҳалақит бериши мумкин. Дарсда энг муҳим 2—3 та кўрсатмали қуролни таҳлил қилиш ва ўрганиш кифоя.

3. Ўқувчиларнинг кўрсатмали қуролларни онгли равишда пухта ўзлаштириб олишларига эришиш керак. Бунинг учун масалан, ўқитувчи “Полтава жанги”нинг чизмасини тушунтиришдан олдин, ўқувчиларни Карл XII нинг Россияга юриши, Украина ҳудудида олиб борилган жанглар билан таништиради. Сўнгра жанг чизмасини деворга илиб қўяди ва уни бўлимларга бўлиб ўқувчиларга ҳар бир бўлимни алоҳида тушунтириб беради.

4. Кўрсатмали қуроллар ўқитувчининг баёни жараёнида кўрсатиб борилади.

Тарих ўқитишда қўлланиладиган — тасвирий кўрсатмали воситалар ичида ўқув суратлари муҳим ўрин тутди. Суратлар ўрганилаётган воқеалар ва ҳодисалар ҳақида ўқувчиларда ёрқин тасаввур ҳосил бўлишига ёрдам беради. Тарихий мавзуларга бағишланган суратлар мазмуни ва характериға қараб қуйидаги турларға бўлинади:

1. *Воқелик суратлари.* Уларда муҳим воқеалар, ижтимоий ҳаётдаги ноёб фактлар, ҳарбий ҳаракатлар ёритилади. Масалан, бу суратлар ўқитувчидан воқеани ёрқин ҳикоя қилиб беришни, воқеанинг ривожланиши ва ундаги драматизмни очиб беришни талаб этади. Шундагина картина ўқувчиларға ахлоқий ва ғоявий таъсир этиши мумкин.

2. *Ўрганилаётган давр учун типик бўлган воқеаларни акс эттирувчи суратлар.* Масалан, «Қадимги Грецияда кул савдоси». Суратнинг бу тури катта бир воқеани ёки унинг бир кўринишини ўрганиш билан боғлиқ бўлган ҳамма саволларға жавоб беради. Улар устида ўқувчиларнинг фаол мустақил ишларини ташкил этиш ҳам мумкин.

3. *Қадимги шаҳарлар, қурилишлар, меъморий ёдгорликлари ёки уларнинг ансамбли тасвирланган тарихий суратлар.* Масалан, “Қадимги дунё тарихи”



дарслигида берилган «Афина Акрополи» ва бошқалар. Картиналарнинг бу турини ўқитувчи ўқувчиларга муфассал тасвирлаб тушунтириб беради. Масалан, ўқувчиларни Акрополга хаёлан экскурсия қилдириш.

4. *Тарихий портретлар.* Улар устида ўқувчилар мустақил иш олиб борадиган бўлса, улар тарихий шахсларнинг ҳаёти ва фаолиятини оғзаки ёки ёзма равишда ҳикоя қилиб беради.

Шу тариқа, суратлардан фойдаланиш ва улар устида ишлаш методлари уларнинг мазмуни ва характери билан белгиланади. Ҳозирги вақтда ўрта таълим ва ўрта махсус таълим тизимида тарих курсининг деярли ҳамма бўлимлари юзасидан ўқув суратлари яратилган.

*Суратлар билан ишлаш.* Суратлардан унумли фойдаланилиши, уларнинг ўқитишдаги роли ва ўрнини яхши тушуниб олинишига боғлиқ. Суратлар кўрсатмали қуролларнинг ҳамма турлари сингари ўқувчилар учун фаол билим олиш манбаи бўлиб хизмат қилади.

Юқори синфларда суратнинг характери ва уларнинг вазифаси қуйи синфлардагидан кўра бирмунча ўзгаради: сурат юзасидан ҳикоя қилиш усули камдан-кам қўлланиладиган бўлиб қолади. Энди ўқитувчи суратлардан баён қилинган назарий материални безак қилиш учун, аниқлаштириш, тарих курсининг мураккаб масалаларини тушунтириб бериш учун фойдаланади.

Ўқув материали баён қилингандан кейин, шу воқеага доир суратдан фойдаланишда ўқувчилар ўзларидаги мавжуд билимларни ишга соладилар. Дарсда олган билимларига суяниб сурат мазмуни юзасидан ўқитувчи берган саволларга жавоб берадилар.

Шундай қилиб суратлар:1) ўқувчиларни янги материални фаол ўзлаштиришга тайёрлайди, оладиган билимларининг манбаи бўлиб хизмат қилади, янги материални пухта ўзлаштириш учун мавжуд билимларни ишга солиш воситаси ва кириш суҳбатини ўтказиш учун кўрсатмали материал воситасини ўтайди;2) тарихий воқеанинг «жонли идрок» этилишини, ўрганилаётган материалнинг аниқ ва тушунарли бўлишини таъминлайди;3) ўқитувчи баённинг таъсирчанлигини кучайтиради, ўрганилаётган материалнинг ахлоқий таъсирини оширади;4) дарсда суратнинг мазмуни тарихий материални таҳлил қилиш ва умумлаштириш объекти бўлиб хизмат қилади, ўқувчиларнинг аниқ образлардан тарихий ходисаларни, уларнинг моҳиятини ва қонуниятларини тушуниб олишларига ёрдам беради;5) ўқувчилар онгига таъсир кўрсатади, тарихий материалнинг ва улардан келиб чиқадиган хулоса ва умумлашмаларнинг кўнгилларда жо бўлиш, дарснинг яқунловчи



қисмида фойдаланилган сурат эса, ўрганилганни мустаҳкамлаш ва ўзлаштириш даражасини текшириш воситаси бўлиб ҳам хизмат қилади.

Суратлар устида мустақил ишлай олиш учун ўқувчилар: а) суратни тўғри таҳлил қилишлари ва тушунишлари; б) ундан тарихий билим ола билишлари; в) сўзлаганда суратдан фойдаланиб, унга қараб ҳикоя қила билишлари; г) суратни ҳам тарихий манба, ҳам санъат асари сифатида тушуна билишлари лозим.

Бу шартларни ўзлаштириш ўқувчиларнинг нутқи, эътибори, кузатувчанлиги, ижодий тасаввур этиш қобилияти, тарихий тафаккури ўсишида, ақлий ва эстетик тарбиясида, уларда муҳим амалий малака ва иқтидор ҳосил бўлишида ҳам муҳим ўрин тутди.

Безаклар дарслик матний мазмунининг таркибий қисмини ташкил этади. Улардан дарсда ва дарсдан ташқари машғулотларда билим манбаи сифатида фойдаланилади. Ўқитувчи ўз баёнида бошқа манбалардан фойдалангани каби безаклардан ҳам кенг фойдаланади. Безакларнинг содда ва мураккаблигига қараб ўқитувчи уларнинг мазмунини ўқувчиларга муфассал тушунтириб беради ёки қисқача ҳикоя қилиш билан чегараланади. Ўқувчиларни безаклар устида фаол ишлай олишга, мазмунини мустақил равишда чақиб ола ва сўзлаб бера билишга ўргатиш лозим.

Безаклар мазмунининг мураккаблиги, характери ўқувчиларнинг тайёргарлигига қараб суҳбат йўли билан таҳлил қилиниши мумкин, ўқитувчи ўқувчиларга мустақил таҳлил қилишни ҳам топшириши мумкин.

Безак материаллар қуйидаги турларга бўлинади:

1. Ўтмишдаги буюм ёдгорликларининг тасвирлари: а) Айрим буюмлар ёки уларнинг парчалари, рўзгор ашёлари, уруш қуроллари, меҳнат қуроллари; б) меъморий ёдгорликлар ва санъат асарлари тасвири. Улар ичида буюм ва меъморий ёдгорликларнинг тасвирлари асосий ўринни эгаллайди. Бу гуруҳга кирган безаклар жуда ҳам турли-туман бўлиб, объектни таҳлил қилиш, таққослаш ва тегишли хулосалар чиқариш учунгина хизмат қилмасдан, ўқувчиларни эстетик руҳда тарбиялаш ва уларга эмоционал таъсир кўрсатишнинг ҳам муҳим воситаси бўлиб хизмат қилади.

2. Рассомларнинг ҳаётдан олиб яратган сюжетли асарлари. 3. Портретлар.

4. Ҳужжатлар, ёзувлар, ҳужжатли текстлар (тошга ўйилган ёзувлар, кўлёмалар, нашр этилган ёзмалар, прокламациялар) тасвири. Бу хилдаги безаклар ўқувчиларнинг давр руҳини, тарихий шароитни яхшироқ тушуниб олишларига ёрдам беради. 5. Ҳужжатли фотосуратлар ва воқеа шохидлари чизган суратлари. Бу хилдаги



безаклар асосан XIX—XX аср воқеаларига доир бўлиб, юқори синфларда фойдаланилади.

Шундай қилиб, безаклар билим манбаларидан бири бўлиб, тарих дарсларида ўқитувчи баёнини аниқлаштиришда унинг ғоявий таъсирини кучайтиришда, ўқувчилар билимини мустаҳкамлаш ва мавжуд билимларни ишга солишда кўрсатмалли материал сифатида ҳам хизмат қилади.

Тарихий воқеа маълум бир вақтда ва маълум бир жойда содир бўлади. Ўқувчиларда воқеа содир бўлган жой ҳақида тасаввур яратиш таълимда муҳим ўрин тутди.

Тарихий харита билан ишлаш географик муҳитга тавсиф беришнинг асосий методини ташкил этади. Географик муҳит жамият ривожланишининг харакатлантирувчи кучи бўлмасада, тарихий ривожланишнинг тезлашиши ёки секинлашишига жиддий таъсир кўрсатиши мумкин.

Географик муҳитнинг жамият ривожланишидаги ролига, айниқса 6-синф тарих дарслигида катта ўрин берилган.

5-6- синфларда ўқувчиларга географик муҳит билан одамларнинг машғулоти ўртасидаги алоқани очиб бериш, халқларнинг тарихий ривожланишига географик муҳитнинг таъсирини кўрсатиш учун катта имконият бор.

Харита ёрдамида бирор мамлакатнинг тарихий тараққиётида босиб ўтган турли босқичлардаги аҳволини аниқ тасвирлаб бериш, ўқувчиларда биринчидан, ишлаб чиқарувчи кучларнинг ривожланиши ҳақида аниқ тасаввур яратишга, иккинчидан, инсон ажодлари меҳнатининг бунёдкорлик кучини пухта тушуниб, англаб олишларига ёрдам беради. Бинобарин, харита билан ишлаш жуда катта маърифий ва тарбиявий аҳамиятга эгадир.

Дарсда харитадан фойдаланиб тарихий воқеа содир бўлган жойни кўрсатиш, ўқувчиларда географик муҳитнинг роли ҳақида тасаввур яратиш учунгина эмас, балки тарихий воқеаларнинг моҳиятини, уларнинг қонуниятларини, ўзаро алоқалари ва сабаб-натижаларни очиб беришда ҳам муҳим роль ўйнайди. Харитадан тарихий воқеани тушунтириб беришдагина эмас, балки уни таҳлил қилишда ва умумлаштиришда ҳам фойдаланилади.

Харита ёрдамида тарихий воқеаларнинг сабаб-алоқалари очиб берилади. Масалан, Амир Темури салтанатининг юксалиши сабаблари очиб берилади.

Харита дарснинг бошида ўрганилган материални таҳлил қилиш, умумлаштириш, тарихий тараққиёт ривожланишининг қонуниятларини очиб беришга ёрдам кўрсатади.



Тарихий харита ўқув материални мустаҳкамлашда муҳим роль ўйнайди. Ўқитувчи воқеа бўлиб ўтган жойини деворга осилган харитадан кўрсатган вақтда ўқувчиларнинг ўша жойни ўз харитаси ёки атласидан излаб топиши, ўқитувчи раҳбарлигида хаританинг таҳлил қилиниши, ўқувчиларнинг ўз дафтарларидаги эскизлар ва дарсликдаги хариталар устида уйда мустақил ишлаши, навбатдаги дарсда берилган саволларга харитадан фойдаланиб жавоб бериши ўқув материалнинг пухта ўзлаштирилишига ва узоқ вақт эсда сақланишига ёрдам беради.

Тарих ўқитиш тажрибасида тарихий хариталарнинг уч туридан фойдаланилади:

**1. Умумий хариталар.** Улар бир мамлакат ёки бир гуруҳ мамлакатлардаги тарихий воқеаларни, уларнинг мавқеини, тарихий тараққиётнинг маълум босқичидаги аҳволни акс эттиради. **2. Обзор хариталар.** Ўрганиладиган воқеалар ривожланишининг изчиллигини узоқ давр мобайнида ҳудуднинг ўзгарганлигини акс эттиради. **3. Мавзуй хариталар.** Маълум тарихий воқеаларга ёки тарихий жараённинг айрим томонларига бағишланади. Масалан, «Амир Темур давлати».

Мавзуй хариталарда ижтимоий ҳаётга доир масалалар, чунончи иқтисодий масалага, ҳаракатларга, синфий кураш ёки ҳарбий ўтмишга доир масалалар тўлароқ ёритилади. Дарслик ва атласлардаги хариталарнинг кўпчилиги тематик хариталардир. Ўқитувчи босма ёки қўлда тайёрланган осма мавзуй хариталардан ҳам фойдаланади.

Схематик хариталар ёки харита-схемалар ҳам тематик хариталарнинг бир туридир.

Тарих дарсларида ўқувчиларни мамлакатимизнинг табиий шароити ва иқтисодиётининг ривожланиш тарихи билан чуқурроқ таништириш мақсадида табиий ва иқтисодий географик хариталардан ҳам фойдаланилади.

Бирорта ҳам дарсни харитасиз тасаввур этиш қийин. Харита тарих дарсининг энг зарурий қўлланмаси бўлиб ҳисобланади. Харита аввало ўрганиладиган мавзуга мос бўлиши лозим. Ўқитувчи воқеалар ривожини давомини баёни жараёнида харитадан кўрсатиб бориши, айтилиб вақтда ўқувчилар ўқитувчи кўрсатадиган жойни қўлларидаги харита ёки атласдаги харитадан излаб топишлари лозим.

Ҳар бир янги харита ўргана бошланганда унга қисқача обзор бериш, уни ўрганилган эски харита билан солиштириб, ўқувчиларни янги харитадаги ўзгаришлар билан таништириш, уларнинг тарихий тараққиётнинг изчиллиги ва ҳар бир босқичнинг ўзига хос муҳим хусусиятларини англаб олишларига ёрдам беради. Ўқувчилар икки харитани солиштириб мамлакат ҳудуди торайган ёки кенгайганини,



шаҳарларнинг ўсганлиги ва бошқа ўзгаришлар юз берганлигини аниқ тушуниб оладилар.

Ўқитувчи харита юзасидан саволлар ва топшириқлар бериш йўли билан ўқувчиларни 5-6-синфдан бошлаб харита устида ишлашга ўргатиб боради. Ўқувчиларнинг харитани ўқиб тушунишга, улардан тарихий билимлар манбаи сифатида фойдалана билишга ўргатиш керак.

Тарих дарсларида таълимнинг техника воситаларидан фойдаланиш дарсининг самарадорлигини оширади. Таълимнинг техника воситалари ўқитиш ва ўрганиш сифатини кўтаришга ўқувчиларнинг ўқув материални қизиқиб ўрганишига ва пухта ўзлаштиришига хизмат қилади.

Тарих ўқитиш тажрибасига кўра ўрта таълим ва ўрта махсус таълим тизимида таълимнинг қуйидаги техника воситаларидан фойдаланилмоқда:

1. *Оддий техника қурилмалари:* Харита ва ўқув картиналари илинадиган, ёғочдан ёки бошқа материалдан ясалган силжийдиган оддий қурилмалар; кўчма синф доскаси; синф деворига илиниб икки ёқлама очиладиган доска.

2. *Овозли аппаратлар:* видеомангнитофон, магнитофон ва видеопроекторлар. Ўрта таълим ва ўрта махсус таълим тизимида тажрибасида пластинкалар ва магнит ленталари ёрдамида, шунингдек радиоприёмниклар воситасида ўқувчиларни классик ва бошқа композиторларининг асарлари билан таништириш борган сари кенг қулоч ёймоқда. Чунки музикали ижодий асарларга доир ўрта таълим ва ўрта махсус таълим тизимида тарих курсининг маданий-тарихий материални пластинка ва лента ёзувларисиз кўрсатиб бўлмайди. Масалан, маданиятга доир темаларни ўтганда музика асарларини эшитиш дарсни мароқли қилади.

Ўрта таълим ва ўрта махсус таълим тизими тажрибасида бу манбалардан фойдаланишда қуйидаги усуллар қўлланилади:

1) Ёзув материаллари юзасидан ўқувчиларга саволлар бериш билан бу ёзувлар дарс материаллари таркибига киритилади.

2) Аввало лента ёзуви эшитилади, сўнгра бу ёзув суҳбат ёрдамида таҳлил қилинади.

Овозли техника воситаларига радио эшиттиришлар ҳам киради, ўқитувчи ўқувчилар учун радио орқали махсус дастур ёки умумий дастур бўйича тарихдан бериладиган эшиттиришларни эшитишни ташкил этади. Ҳозирги вақтда, бундай эшиттиришлар кўпинча магнит ленталарига ёзиб олинган бўлади.

Радио ва телевидение орқали бериладиган ўқув ва синфдан ташқари ишларга бағишланган эшиттиришлар, тарихий воқеаларнинг иштирокчилари, меҳнат

кахрамонлари, ёзувчилар ва ижтимоий арбоблар билан ўтказилган учрашув материаллари, жамиятшунослик дарсларида маҳаллий ва хўжалик ходимлари билан учрашув материаллари ана шу магнитофон ёзувларининг асосини ташкил этади. Бу учрашув ва суҳбатлар такрорланмайди, ёзиб олинган магнитофон лентасидан узоқ йиллар давомида ва истаган вақтда дарсда ва дарсдан ташқари машғулотларда фойдаланиш мумкин. Бу ўринда ҳам техника воситаси ўқитувчига қўл келади, хоҳласа ундан ёзувдан тўла, хоҳласа парчадан фойдаланади.

3. Ҳар хил кўрсатув асбоблари ва қўлланмалар таълим техника воситаларининг учинчи гуруҳини ташкил этади.

Тарих дарсларида бундай техника воситаларидан доим фойдаланиш учун ўрта таълим ва ўрта махсус таълим тизимида зарур техник шароити мавжуд бўлган кино кабинет ёки техника воситаларидан фойдаланишга мосланган махсус тарих кабинети бўлиши керак. Техника воситалари билан таъминланган кабинет асосан қуйидаги талабларга жавоб бериши лозим:

а) кабинетни тезда қоронғилатиш ва тезда ёритиш мумкин бўлсин;

б) қоронғи пайтда ҳам ўқувчиларнинг ёзув-чизув ишларни олиб бориши, экран тасвирларини дафтарга тушириши, дарслик тексти билан ишлаши учун ўтирган ўринлари махсус лампочкалар билан ёритиладиган бўлсин;

в) кабинетда жуда катта доска бўлиши керакки, унинг бир қисми экран билан банд бўлса, бир қисми ёзиш учун бўш бўлсин;

г) харита ва картиналар илинадиган махсус мослама бўлсин;

д) зарур техника воситалари ва уларни кўрсатадиган аппаратлар кабинетда мавжуд бўлиши билан бирга улар ишга яроқли ҳолда сақлансин. Бундай махсус кабинет бўлмаган тақдирда синфни ҳам уни техника воситаларидан фойдаланадиган қилиб жиҳозласа бўлади. Бу ҳолда тегишли восита ва аппаратлар махсус шкафта сақланади.

4. Ўқув кинофильмлари ҳам таълимнинг кўрсатмали воситалари жумласидандир.

Тарих ўқитишда ўқув кинофильмлар ва видеофильмлар энг таъсирчан ва самарали кўрсатмали воситадир. Кинофильм ўқувчилар кўз ўнгида тарихий воқеанинг жонли образини кўрсатмали қилиб тўлиқ ҳаракатда гавдалантиради.

Ўқувчилар бошқа кўргазмали қуроллардан кўра кинофильмлар воситасида тарихий ўтмишни жонлироқ идрок этадилар.

Тарихий мавзуларга бағишланган бадиий фильмлар (масалан, «Муз жанги» ва бошқалар) ўзининг мазмуни ва тарихий воқеаларни жонли қилиб кўрсатиш жиҳатидан тарихий бадиий асарларга ўхшаб кетади. Хужжатли хроникал фильмлар эса, ўша даврнинг кўрсатмали хужжати бўлиб хизмат қилади.

Кинофильмлар, айниқса бадиий фильмлар ўқувчиларга эмоционал таъсир кўрсатиш, эстетик ва ахлоқий тарбия бериш воситаси ҳамдир. Кинофильмлар билим олиш вақтини иқтисод қилишга ҳам ёрдам беради. Ўқувчилар оддий шароитда ўқитувчининг баёнидан, музей ва ҳар хил тарихий жойларга экскурсияларда бўлиб соатлар сарф қилиб оладиган билимларини 10 — 15 минутлик фильмни кўриб ҳам олишлари мумкин. Негаки ўқувчилар фильмни томоша қилиб тарихий образларнинг бутун қиёфаси, характери, психологияси, дунёқараши ва бошқа томонларини ҳам кўз билан кўради, мусика овози, қуролларнинг гумбирлаши, самолётларнинг увиллаши, завод ва фабрикаларнинг ҳайқирикларини кулоғи билан эшитади. Ўқув фильмларининг эмоционал, эстетик таъсири ҳам бошқа кўрсатмали қуролларга нисбатан шубҳасиз кучлидир.

Кинофильмни ўқувчиларга кўрсатишдан олдин ўқитувчининг ўзи уни синчиклаб кўриб чиқиши ва ўрганиши лозим. Бу билан ўқитувчи фильмнинг умумий мазмуни билан, асосий диққатни жалб қиладиган энг муҳим кадрлар ва диктор тексти билан танишади. Шундан кейин фильм ўқувчиларга кўрсатилади, сўнгра фильм юзасидан суҳбат ўтказилади, энг муҳим кадрлар юзасидан ўқувчиларга саволлар берилади, фильм мазмунига боғлаб уйга вазифа топширилади.

Тарих ўқитиш тажрибасида ўқув фильмларидан фойдаланишнинг қуйидаги асосий усуллари мавжуд:

а) ўқитувчи ўз баёнини ўқув фильмнинг энг муҳим ва ёрқин кадрларни кўрсатиш билан боғлаб олиб боради. Танлаб олинган ўша кадрларини изоҳлайди ва тегишли хулосалар чиқаради;

б) 10—15 минутли қисқа ўқув фильмларига бағишлаб дарс ўтказилади;

в) махсус кино дарси ташкил этилади;

г) дарсдан ташқари вақтда фильм томоша қилинади.

Ҳозирги вақтда тарих дарсларида ўқув телеэшиттиришларидан кенг фойдаланилмоқда, ўқитишда телеэшиттиришнинг икки:

а) синфда қабул қилиш учун бериладиган эрталабки кўрсатувлар, б) ўқишдан ташқари вақтлардаги телекўрсатувлар, ўқувчилар бу эшиттиришларни уйда томоша қилади.



Ўқув телекўрсатувларини қабул қилиш учун ўрта таълим ва ўрта махсус таълим тизимида ойналари парда билан беркитилган, иккита телевизорли, махсус ёритиш аппаратлари мавжуд бўлган синф хонаси бўлиши зарур. Дарсда ўқув телекўрсатувларининг икки хил тури қабул қилинади: а) 15 минутлик телекўрсатув, б) 30—40 минут давом этадиган янги материални баён қилишга бағишланган тематик теледарс ёки такрорлаш дарси. Телекўрсатувга йирик олимларни, ёзувчилар, тажрибали ўқитувчилар, юристларни ҳамда тарихий воқеаларнинг иштирокчиларини жалб этиш ўқув материални ўрганишнинг долзарблигини ва мазмундорлигини оширади.

Ўқитувчи телеэшиттиришни қабул қилишга пухта тайёргарлик кўради. Ўқувчиларнинг телекўрсатувлар мазмунини пухта ўзлаштириб олишлари учун ўқитувчи уларга эшиттириш мазмуни юзасидан саволлар беради ёки бошқа вазифалар топширади. Натижада ўқувчилар кўрсатишни фаол фикрлаб ўзлаштирадilar. Ўқитувчи теледарсни қабул қилишни суҳбат билан яқунлайди.

Шундай қилиб, телеэкран тарих ўқитишда кўрсатмалиликнинг самарадорлигини янада ошириб юборди. Тарих ўқитишнинг теледарс тажрибаси тарбиявий ва дидактик жиҳатдан бошқа кўрсатмали воситалардан кўра хийла афзал эканлигини исботлади.

Дарс жараёнида кўрсатмалиликдан фойдаланиш, аввало ўқитиш ва тарихий билимларнинг ўрганишнинг кўрсатмали усули, ўқитувчи баёнининг манбаи ва уни кўрсатмали бўлиши, унинг ўқувчилардаги аниқ, тайёр образларга суяна билиши, ўқув воситаси материални баён қилиш вақтида кўрсатмали қурооллардан фойдаланиш ва кўрсатмали қурооллар воситасида ўқувчиларнинг билиш фаолиятини фаоллаштириш ҳамда уларнинг ўрганилаётган тарихий фактларни, воқеа ва ходисаларни айнан ўзини ёки уларнинг тасвирларини кўриш ёрдамида ўрганишларига ёрдам беради.

Тарих дарсларида тарихий ҳужжатлар ва бадиий адабиётлардан фойдаланиш ўқитувчи баёнини образли қилиб аниқлаштиради, кўрсатмали қурооллар воситасида ўқувчиларда ўтмиш тўғрисида ёрқин ва аниқ тасаввур ҳосил бўлади, ўқувчиларнинг эшитиш фаолиятига кўриш ва сезиш органларининг фаолияти ҳам кўшилади. Шу билан уларнинг билими янада чуқурлашади, мустаҳкамланади.

Тарих ўқитишнинг кўрсатмали бўлишининг таълимий ва тарбиявий аҳамияти катта бўлиб, аввало, кўрсатмали қуроол ўқувчиларнинг билим олишида муҳим манба бўлиб хизмат қилади. Ўқитувчининг баёни ҳар қанча тўлиқ бўлганда ҳам ўқувчиларнинг воқеалар тўғрисидаги тасаввурлари тўла бўлмайди. Шунингдек, безаклардан фойдаланмай туриб, ўрганилаётган даврнинг манзарасини ҳам тўла, аниқ ва чуқур тасаввур қилиб бўлмайди. Шундай экан, мактабда тарих фани дарсларида ўқитувчи кўрсатмалиликдан фойдаланиши мақсадга мувофиқдир ва дарсни бусиз тасаввур этиб ҳам бўлмайди.



Ўқитувчи ҳар бир дарсини кўрсатмалилик асосида ташкил қилиши, дарс самарадорлиги гарови эканлигини унутмаслиги керак. Демак, айтиш мумкинки, тарих дарсларида кўрсатмали методдан фойдаланишнинг ўқувчи тасаввурини кенгайтиришдаги роли ва аҳамияти беқиёсдир.

## АДАБИЁТЛАР

1. Мирзиёев Ш.М. “Миллий тараққиёт йўлимизни қатъият билан давом эттириб янги босқичга кўтарамиз”. Т., 2017
2. Каримов И.А. Баркамол авлод - Ўзбекистон тараққиётининг пойдевори. - Т.: Шарк нашриёт-матбаа концерни. 1997.
3. Замонавий дарс. - Тошкент 2007. Ж.Йўлдошев ва бошқалар.
4. Саъдиев А. Мактабда тарих ўқитиш методикаси. – Т., Ўқитувчи, 1988.
5. Саъдиев А., Фузаилова Г., Ҳасанова М. “Тарих ўқитиш методикаси. – Т., Низомий номли ТДПУ, 2008.

## Тарих дарсларида ҳаётий кўникмаларни шакллантиришда интерфаол усуллардан фойдаланишнинг афзалликлари

Жураева Хулкар  
Очилдиевна

Сурхондарё вилояти  
Олтинсой тумани

46-мактаб тарих фани  
ўқитувчиси

**Аннотация.** Тарих дарсларида математик саводхонлик, фан ва техника янгиликларидан хабардор бўлиш компетенциясини шакллантиришда интерфаол усуллардан фойдаланиш йўллари. Тарих дарсларида интерфаол усуллар асосида ўқитиш-дарс самарадорлигини ошириш гарови сифатида. Таълим сифатини оширишда интерфаол усуллардан фойдаланишнинг афзалликлари. Тарих дарсларида интерфаол усуллардан фойдаланиш-ўқувчилар фаоллигини оширишдаги муҳим омил.

Мамлакатимизда барча соҳаларда бўлгани каби, таълим соҳасида ҳам туб ислохотлар амалга оширилмоқда. Ислохотларни ўтказишдан мақсад таълим сифати ва самарадорлигини оширишдан иборат.

Бугунги кунда илм-фан, техника ва ишлаб чиқариш соҳаларининг тез суръатларда жадал ривожланиши кузатилмоқда. Таълим-тарбия жараёнига умумтаълим фанларини ўқитишнинг принципиал янги методологияси сифатида компетенциявий ёндашувга асосланган таълимни жорий этиш сиёсий, умумдавлат ва дидактик аҳамиятга эга бўлган ҳодиса ҳисобланади.

Мазкур жараёнда Ўзбекистон Республикасининг Биринчи Президенти Ислом Каримов таъкидлаганидек, «Узлуксиз таълимни давлат таълим стандартлари ва тегишли таълим дастурлари билан таъминлашда, аввало, уларнинг жаҳон талаблари даражасида бўлишига, юксак маънавият заминида қурилганига асосий эътибор бериш керак». Албатта, энг аввало, таълим-тарбия жараёнининг самарадорлиги бугунги кун талаби, жамият эҳтиёжи, фан ва

техниканинг ривожланиш тенденциялари асосида ишлаб чиқилган давлат таълим стандартлари ва ўқув дастурларига боғлиқ.

XXI асрда дунёнинг ривожланган давлатларида таълим мазмунини модернизация қилишнинг асосий йўналишларидан бири сифатида таълимда компетенциявий ёндашувни жорий этиш масаласига асосий эътибор қаратилмоқда. Компетенциявий ёндашувга асосланган таълим ўқувчиларда эгалланган билим, кўникма ва малакаларини ўз шахсий, касбий ва ижтимоий фаолиятларида амалий қўллаш олиш лаёқатларини шакллантиришга йўналтирилган таълим ҳисобланади.

Мазкур масала бўйича Европа Кенгаши 1996 йилда «Европа учун таянч компетенциялар» мавзусидаги симпозиум ташкил этиб, унда Европа Иттифоқига аъзо давлатларнинг узлуксиз таълим тизими учун дастлабки таянч компетенциялари белгиланган .

Европа Парламенти амалий тажриба ва таклифлар асосида 2006 йил 18 декабрда Европа Иттифоқига аъзо давлатларга узлуксиз таълим тизими жараёнида шакллантирилиши лозим бўлган 8 та таянч компетенцияларни тавсия қилган <sup>3</sup>.

Дунёнинг ривожланган давлатларининг давлат таълим стандартларидаги таянч компетенцияларнинг таҳлили бугунги кунда мазкур масалага қараш ва ёндашувлар ҳар мамлакатнинг таълимдан кўзлаган мақсади, имконияти ва шарт-шароитларидан келиб чиққанлигини кўрсатди.

Бугунги кунда биз чуқур ўзгаришлар ва силжишлар даврида яшамокдамиз. Ватанимиз Ўзбекистоннинг равнақи, гуллаб яшнаши ва қудратини оширишда ҳал қилувчи омил бўлмиш фидоий, ҳар жиҳатдан баркамол инсонни етиштириш долзарб вазифалардандир. Олий Мажлис тасдиқлаган Ўзбекистон Республикасининг “Таълим тўғрисида”ги Қонуни ва “Кадрлар тайёрлаш миллий кундадастури” ана шу мақсадга хизмат қилишга қаратилгандир. Бунинг амалий ва тарихий аҳамияти шундаки, унда мавжуд таълим-тарбия тизимини тубдан ислоҳ қилиш, дунё андозалари даражасига кўтариш, миллий кадрлар тайёрлашнинг янги тизимини барпо этиш давлат сиёсатининг устивор йўналиши сифатида белгиланган. Ҳозирги иқтисодий ва социал ҳаётдаги инновацион жараёнлар

таълимни сифат жиҳатдан, янги поғонага кўтариш билан таълим ва тарбиянинг янги технологиясига ўтишга олиб келди.

Ўзбекистон Республикаси биринчи президенти И.А.Каримов Ўзбекистон Республикаси Олий Мажлиси IX сессиясида сўзлаган нутқида (29.08.1998) алоҳида таъкидлаб айтдики, “Ўқитувчининг бош вазифаси, ўқувчиларда мустақил фикр юритиш кўникмаларини ҳосил қилишдан иборатлигини кўпинча яхши тушунамиз. лекин, афсуски, амалда, тажрибаларимизда унга риоя қилмаймиз.

Демократик жамиятда болалар, умуман, ҳар бир инсон эркин фикрлайдиган этиб тарбияланади. Агар болалар эркин фикрлашни ўрганмаса, берилган таълим самараси паст бўлиши муқаррар. Албатта билим керак. Аммо билим ўз йўлига. Мустақил фикрлаш ҳам катта бойликдир”.

Илғор педагогик технология таълимнинг маълум мақсадга йўналтирилган шакл, усул ва воситалари тизимидир. Унинг имкониятлари кўп бўлиб, бунда ўқитувчи дарснинг ноанъанавий шаклларида, АКТдан, интерфаол усуллардан, ишчанлик ўйинларида ва бошқалар орқали амалга ошириши мумкин.

Демак, таълимнинг самарадорлигини ошириш, шахснинг таълим марказида бўлишини ва ёшларнинг мустақил билим олишларини таъминлаш учун таълим муассасаларига яхши тайёргарлик кўрган ва ўз соҳасидаги билимларни мустаҳкам эгаллашдан ташқари замонавий педагогик технологияларни ва интерфаол усулларни биладиган, улардан ўқув ва тарбиявий машғулотларни ташкил этишда фойдаланиш қоидаларини биладиган ўқитувчилар керак. Бунинг учун барча фан ўқитувчиларини илғор педагогик технологиялар ва интерфаол усуллар билан қуроллантириш ва олган билимларини ўқув тарбиявий машғулотларда қўллаш малакаларини узлуксиз ошириб бориш лозим. Бу эса компетенциявий ёндошувга асосланган таълимдир. Компетенциявий ёндашувга асосланган таълим – эгалланган билим, кўникма ва малакаларни ўз шахсий, касбий ва ижтимоий фаолиятларида амалий қўллай олиш лаёқатини шакллантиришга йўналтирилган таълим бўлиб, ўқувчиларда мустақил фикрлаш, фаол фуқаролик позициясига эга бўлиш, ташаббускорлик, ахборот-коммуникация технологияларидан ўз фаолиятида оқилона фойдалана олиш, онгли равишда касб-хунар танлаш, соғлом рақобат ҳамда умуммаданий кўникмаларни ҳосил қилади.





Тарих дарсларида мавзуларни ёритишда фойдаланиладиган интерфаол усуллар орқали ўқувчиларда математик саводхонлик, фан ва техника янгиликларидан хабардор бўлиш ҳамда фойдаланиш компетенциясини шакллантириш муҳим вазифаларимиздандир.

Математик саводхонлик, фан ва техника янгиликларидан хабардор бўлиш ҳамда фойдаланиш компетенцияси эса, бу — аниқ ҳисоб-китобларга асосланган ҳолда шахсий, оилавий, касбий ва иқтисодий режаларни туза олиш, кундалик фаолиятда турли диаграмма, чизма ва моделларни ўқий олиш, инсон меҳнатини енгиллаштирадиган, меҳнат унумдорлигини оширадиган, қулай шарт-шароитга олиб келадиган фан ва техника янгиликларидан фойдалана олиш лаёқатларини шакллантиришни назарда тутди. Мазкур компетенциялар умумтаълим фанлари орқали ўқувчиларда шакллантирилади.

Мақсадимиз, дарс самарадорлигига эришиш ва мазмунли дарс ташкил этиб, уни амалга оширишдир. Асосийси, ўқувчи ёшларнинг дарс жараёнида фаоллигини, қизиқишини, билимини ошириб, олган билимларини мустаҳкамлаб, мустақил билим олишига ҳам эришишдир.

Таълим-тарбия жараёнини тўғри ташкил этиш, мавжуд имкониятларни сафарбар этиш ўқувчиларнинг асосий вазифаларидан биридир. Ҳар бир педагог шуни эсда тутиши керакки, дарс ўқув-тарбия жараёнининг асосий формасидир. Ўқитувчи ўқувчиларни мустақил фикрлаш, мустақил ижод қилишга ўргатиш лозим. Дарсда уч мақсад кўзда тутилади: таълим-тарбия ва ривожлантириш. Бу уч мақсадни дарс давомида амалга ошириш учун интерфаол усуллардан фойдаланиб дарс ўтиш яқиндан кўмак беради, деган умиддамиз. Метод нима? Ўзлаштирилаётган тажрибани тўғридан-тўғри ўқувчиларга ўзаро таосир ҳаракати орқали йўналтириш, интерфаол методларни қўллаб дарс ўқитишнинг асоси бўлиб, бундай ёндашувда ўқитувчи тайёр билимларни бермайди, балки ўқувчиларни мустақил изланишга чорлайди. Ўқитувчи ва ўқувчилар ўртасидаги ўзаро таосир ҳаракати ва ўзгаришлар қўллаш интерфаол ўқитишда мўлжал қилинади. Ҳозирги замон дарсига қўйиладиган энг муҳим талаблардан бири ҳар бир дарсда танланадиган мавзунинг илмий асосланган бўлишидир, яъни дарсда кўзланган мақсад ва ўқувчилар имкониятини ҳисобга олган ҳолда мавзу ҳажмини белгилаш, унинг мураккаблигини аниқлаш, авалги ўрганилган мавзу билан боғлаш, ўқувчиларга бериладиган топшириқ ва мустақил ишларнинг кетма-кетлигини аниқлаш, дарсда керак бўладиган жиҳозларни белгилаш ва кўшимча кўргазмали қуроллар билан бойитиш, интерфаол методлардан фойдаланган ҳолда дарсда муаммоли вазият яратишдир. Дарсда қўйиладиган асосий талаблардан бири таълим методлари ва усулларини бир-бири билан боғлаб олиб



бориш самарадорлигини оширишдир. Дарсга қўйиладиган асосий талаблардан яна бири барча дидактик вазифалар дарснинг ўзида ҳал этилиши, уйга бериладиган вазифалар ўқувчиларнинг дарсда олган билимларининг мантиқий давоми бўлиши керак. Дарс давомида ўқитувчи ўқувчиларнинг жисмоний ҳолатини, ижодкорлигини,.. тез фикрлашларини ҳисобга олиши керак. Ўтилган ҳар бир дарснинг ўқувчилар билан бирга таҳлил қилиб борилиши ҳам яхши натижа беради. Ўқувчи фаоллиги ўқувчилар фаоллиги олдида ўз ўрнини бўшатиб беради. Ўқитувчининг асосий вазифаси ташаббуслар чиқиши учун шарт-шароитлар ятариш демакдир.

Интерфаол усуллардан фойдаланганда ўқувчи қуйидагиларни билиши лозим:

- Интерфаол усуллар,. унинг мазмун-моҳияти;
- таълим мақсадини амалга оширишда интерфаол усулларнинг ўрни ва роли;
- фанлар бўйича интерфаол усулларни қўллаш принциплари;
- таълимий ва изчиллик ўйинлари;
- муаммоли ривожлантирувчи таълим методлари;
- ўқувчиларнинг мустақил фаолиятларни ташкил қилиш ва таоминлаш йўллари;
- ўқувчиларнинг мустақил ишлаш маҳоратини ошириш усуллари;
- кўргазмали ўқитиш усуллари;
- таълим-тарбияни фаоллаштирувчи усуллар;

Интерфаол усулларда ўқитишда ўқувчилар қуйидагиларга эга бўлишларини алоҳида таъкидлаб ўтишимиз мумкин: 1. Ўқувчилар биргаликда, умумий топширик ёки ўқитилаётган фаолият устида ишлашади, бу гуруҳий иш орқали яхши ўзлаштирилади.2. 4-5 аъзо таркибидан иборат ўқувчилар кичик гуруҳларда ишлашади. 3. Ўқувчилар умумий вазифаларни ечимини топишга эришиш ёки ўрганиш фаолиятини ўтказиш учун ижтимоий қабул қилинган ҳулқ-атворни ишлатишади.4. Ўқувчилар ижобий ёки мустақил бўлишади. Умумий вазифалар ечимини топишга эришиш ёки ўрганиш фаолиятини ўтказишда ўқувчилар бир-бирларига кўмак беришади.

Ўқувчилар ўз ишларини натижасига ёки бошқача айтганда, ўқишга, таълим олишга шахсан масоулиятликни ва жавобгарликни хис қиладилар. Қуйида интерфаол усуллардан айримлари билан танишиб ўтамыз:

- Ақлий ҳужум
- Кичик гуруҳларда ишлаш
- Суҳбат
- Жуфтликда ишлаш
- Кичик маоруза
- Роли ўйинлар



- Ишчанлик ўйинлар
- Баҳс мунозара ва ҳоказо.

Ўқитишнинг илғор педагогик технологияларига оид ноаноанавий усуллари атамаларига кўз ташланса, уларнинг кўпчилиги муаллимлар учун ғайриоддий туюлади. Мазкур усулларнинг айримлари дарслар жараёнида қўлланилаётир. Атама номларининг бошқачароққ айтилишига сабаб эса, улар АҚШ ва Европанинг ривожланган мамлакатлар мактабларида жорий этилиб, синалиб, сайқалланган ҳамда ўзбек тилига сўзма-сўз таржима қилинганидандир. Албатта, биз учун илғор деб тан олинаётган бу усулларни бирданига дарс жараёнига тўлалигича олиб кириш қийин. Чунки бундай усулларда дарс ўтилишига ўқитувчилар ҳам, ўқувчилар ҳам кўникма ҳосил қилишмаган. Зеро, таълим тизимини ислоҳ қилишнинг асосий мақсади ўқувчилар фикрлаш қобилиятларини шакллантиришдан иборат экан, илғор усулларни дарсларимизга қадам-бақадам жорий этиб боришимизни ҳаёт тақозо этмоқда.

Дарсда “Музёра” усули бу ўқувчиларнинг бир-бирлари билан танишиб олишларида ишлатиладиган усул. Уни турли вариантларда қўллаш мумкин. Синф икки гуруҳга булиниб, дойра ҳосил қилинади. Биринчи ўқувчи исмини айтади, навбатдаги ўқувчи узидан олдинги уртогининг номини айтиб, сунгра узининг исмини кушади ва шу тарика давом эттирилади. Охирги ўқувчи узидан олдинги барча ўқувчилар номини айтиши керак. Қизиқарлироқ бўлиши учун болалар номларидан олдин исмлари билан бошланадиган сифатларни қўшишлари ҳам мумкин. Масалан, тиришқоқ- Толибжон, Соҳибжамол-Салима ва ҳоказо. Дарсда

“ ПАМО формуласи”методидан фойдаланиш ҳам ўқувчиларнинг дарсга бўлган қизиқишини орттириб,уларни фаоллаштиради. Бу усулни қуйидагича изоҳлашимиз мумкин:

П –позиция (сизнинг нуктаи назарингиз нимадан иборат)

МЕНИНГ ФИКРИМЧА,БУ.....

А – АСОСЛАНТИРИШ (СИЗНИНГ АСОСЛАРИНГИЗНИ КУЛЛАБ-КУВВАТЛОВЧИ САБАБ,НИМАГА АСОЛАНИЯПСИЗ,ПОЗИЦИЯНГИЗ НИМАГА АСОСЛАНАДИ)-

«НЕГАКИ....»,»ЧУНКИ.....»



М – мисол (сиз келтирган сабабларни асословчи фактлар)- .....масалан.....

О – окибат (хулоса, нима килиш керак, уз позициянгиз)- .....шу сабабли.....

Ушбу усулдан тарих ва ҳуқуқ дарсларида фойдаланиш мумкин.

Айтиш жоизки, мамлакатимизда таълим жадаллик билан тараққий этиб бормоқда. Барча умумий ўрта таълим мактабларида ўқитувчилар ўз дарсларини янгиликлар асосида, интерфаол усуллар, илғор педагогик технология асосида ташкил этиб, ўқувчи ёшларни қизиқтирган ҳолда, уларнинг фаоллигини оширган ҳолда олиб бормоқдалар. Республикамиз мактабларида барча фанларда педагогик технологияларни қўллаш ва дарс самарадорлигини оширишни кўзлаган ҳолда тажриба-синов ишлари олиб борилди ва унинг натижалари ўрганилди. Олиб борилаётган ишларнинг барчаси таълим соҳасидаги ўзгаришлар ва унинг тараққий этиб бораётганидан далолат беради.

Мактабда таълим-тарбияжараёнини такомиллаштириш албатта ўқитувчининг педагогик маҳоратига, дарс жараёнида ижодий завқ уйғота олишига боғлиқдир. Ўқитувчи ўқув жараёнини шундай ташкил қилиш керакки, бунда ўқувчининг мустақил фикрлаш маданияти, шахсий индивидуал қобилиятини ривожлантирадиган энг муҳим воситага айлансин.

Демак, тарихни ўқитишнинг ҳозирги замон илғор педагогик технологияси таълимга янгиликлар киритишнинг муҳим қисми бўлиши билан бирга уни амалда қандай жорий қилиш ва фойдалана олиш кўникмаларини ҳосил қилиш ҳал қилувчи аҳамиятга эгадир. Бу эса ўқитувчининг ролини янада ошириб, модернизация жараёнларининг марказий халқасига айлантиради.

Ўқитувчи маҳоратли бўлиши қай даражада муҳим эканлигини Конфуцийнинг куйидаги сўзларидан янада теранроқ ҳис қилиш мумкин: "Ўзини камол топтира олмаган инсон, ўзгалар камолотини таъминлай олмайди".

Демак, юқоридаги фикрлардан келиб чиқиб, шуни айтишимиз мумкинки, ўқитувчи ҳозирги куннинг талабига жавоб бера оладиган, маҳоратли, замон билан ҳамнафас бўлиши керак. Айтишимиз мумкинки, "Замонавий ўқитувчи-келажак пойдевори, янги педагогик технологиялар, назариялар, концепцияларнинг муаллифи, ишлаб чиқарувчиси, тадқиқотчиси, фойдаланувчиси ва тарғиботчиси дир".



## Адабиётлар

И.Каримов . Баркамол авлод-Ўзбекистон тараққиётининг пойдевори.-  
Т.:Шарқ,1997й

Ж.Йўлдошев. Ўзбекистон Республикаси таълими-тараққиёт йўлида.-  
Т.:Ўқитувчи,1994 й.

ЮНИСЕФ ташкилоти.” *Ижтимоий йўналишларда*

*интерфаол ўқитишнинг машқлари ва методлари” . Т.:2011*

С.Маҳкамов. *Тарихни янги педагогик технология асосида ўқитиш*Т.:1998 й.

К.Ангеловский. *Учителя инновации. М.:1997 й.*

## Ўқув жараёнида ўқитишнинг интерфаол усуллари ва техник воситаларидан фойдаланишнинг муҳим жиҳатлари

Салаков Бахтиёр Аннамуратович

Сурхондарё вилояти Музробот тумани

28-мактаб тарих фани ўқитувчиси

**Аннотация.** Ўқув жараёнида ўқитишнинг техник воситаларива уларни қўллашда ўқитувчининг билим савияси. Интерфаол усулларнинг ўқувчи ёшларни эркин фикрлашини ривожлантиришдаги аҳамияти.

Ўқитувчининг ўқув машғулотларини ташкил этишга ижодий ёндашиши ўқитишнинг турли шаклларида фойдаланиши айниқса ўқувчиларнинг мустақил ижодий фикрлаш қобилиятини ривожлантирувчи миллий педогогикамиздан ва янги педогогик технология усулларидан унумли фойдаланиши тавсия этилади.

Ҳозирги кунда педагогик технологияни қўллаш дарс жараёнини демократлаштириш, ўқитувчи ва ўқувчи ҳамкорлигини, ижодкорлигини ривожлантирмоқда.

Уларни изланишга, ўз устида ишлашга, дўстона муносабатда бўлишга ундаш билан дарс самарадорлигини ошириш ва ўқувчининг билим доирасининг ўсишига асосий омил бўлмоқда ва ҳар бир болада билимга қизиқиш, мустақил фикрлаш ва ижодкорлик каби сифатларини ривожлантириб бориш кўникмаларини белгилаб бермоқда. Дарс жараёнида интерфаол усуллардан фойдаланиб дарслар ўтиш, кўпроқ гуруҳларга бўлиниш ва гуруҳларда ишлаш вақтида ўқувчилар орасида дўстона муҳитни яратишга омил бўлади. Ўқувчилар бир-бирларига ёрдамлар беради. Ҳар бир ишни такдимот қилиш вақтида ҳам ўқувчилар бир-бирини туликдириб ёрдамлар беради. Шунинг учун ҳам ўқитувчи маҳорати кўп жиҳатдан дарс ўтиш санъатини нақадар чуқур эгаллаганлиги билан ўлчанади. Бир соатлик машғулотнинг ўзи ўқитувчи билан ўқувчини яқинлаштиради. Интерфаол усуллардан фойдаланиб дарслар ўтишда уларни ўзига хос ришта боғлайди. Шунинг учун ҳам мутахассислар бир соатлик дарс жараёнини улкан бир сахна асарига менгзашади. Демак, ҳар бир ўқитувчи ўзининг дарси жараёнида касбий

махоратга эга бўлиши ва буни дарс жараёнида намоён эта олиши бугунги куннинг энг долзарб талабларидан биридир.

ЮНЕСКО маълумотларига кўра, инсон эшитаётган вақтда нутқ маълумотининг 15% ни, қараганда эса кўрган маълумотининг 25% ни, кўриб ва эшитганда қабул қилган маълумотининг 65% ни эса саклаб қолар экан. Демак, ўқитишнинг техник воситаларидан фойдаланиш муҳим аҳамият касб этади.

Ўқитишнинг техник воситаларини аудио визуал восита сифатида қўллашнинг зарурлиги шубҳасиз, ҳар хил сезиш аъзоларига таъсир этиши мумкин. Маълумотни ажратиш, етказиш қайта тузиш ва акс эттиришда техник воситаларни қўллаш инсонни бошқариш, лойиҳалаш, текшириш ва шу кабиларга ўхшаш имтиёзлари бўлган интеллектуал жараёнларни машиналаштириш ва автоматлаштириши мумкин. Ўқитишнинг техник воситаларининг зарурлиги шартланган ва ўқитишнинг катта мураккаблашган объектлари: қийин техник ускуналарни, микросхемаларни ёки технологик жараённи намоёйиш этиш мумкин, фақатгина бўр ва доска ёрдамида жалб этиш мумкин эмас. Ўқитишнинг техник воситалар ёрдамида ўқитиш аудиторияси чегарасидан чиқиш мумкин; қуролланмаган кўз билан кўриш мумкин бўлмаган нарсани кўрсатиб бера олади, ҳар хил вазиятларни тақлид қилиш мумкин. Персонал(шахсий) компьютергача кўпчилик замонавий техник воситалар кўпчилик фойдаланувчиларнинг кундалик турмушда одат тусига кирган ёки одатга айланмоқда.

Ўқитишнинг техник воситаларидан тўғри фойдаланиш ўқитувчининг ҳам, ўқувчининг ҳам иш шароитини яхшилайти, қанчалик катта доирада мақсадга мувофиқ ўқув жойлари ва вақтларини ўзгартиришга мумкинлик яратса, шунчалик унинг баҳоси ортади. Ўқитишнинг техник воситаларини қўллаш маълумотни етказишни тезлаштиради, суратли материалларни анча кенгайтиради, муаммоли вазиятларни яратади ва ўқувчининг изланиш фаолиятини ташкил қилади, ўқитишнинг эмоционал таъсирини кучайтиради, ўрганувчиларда ўқиш асосларини ташкил қилади ва ўқув жараёнини индивидуаллаштиради ҳамда табақалаштиради.

Ўқитишнинг техник воситалари болалар билан ўқишдан ташқари ва бўш вақтдаги ишларини ўтказишда кўп янги имкониятларни яратади.

Ҳозирги даврда ахборот технологияларининг шиддат билан ривожланаётганлиги ва айниқса, сўнгги йилларда, эшитиш, кўриш қобилияти бузилган, ақлан заиф бўлган болаларни ўқитиш ва тарбиялаш учун мўлжалланган оригинал ўқитишнинг техник воситалари ва компьютер технологиялари ишлаб чиқарилаётганлигини алоҳида таъкидлаб ўтиш жоиздир. Сурдотехник воситаларни шулар турига киритиш мумкин, масалан, жамоага ёки якка шахсга мўлжалланган овоз кучайтириш ускуналаридан фойдаланиш, унинг ёрдамида овоз қолдиғи бор бўлган, эшитиш зеҳни бузилган, эшитиш қобилияти паст бўлган ва қар болаларни ривожлантириш бўйича иш олиб



борилмоқда; эшитиш ҳодисалари тўғрисида маълумотларни етказадигин ускуналар ва асбоблар фойдаланилади, бу ускуналар кўриш орқали қабул қилинган маълумотларни ёруғлик сигналлари ёрдамида ёки тананинг юқори қисми қабул қилган маълумотларни тебраниш сигналларида ўзгартиради.

Ўқитишнинг техник воситаларидан фойдаланишнинг самаралиги уни таъминлашнинг ўзаро боғлиқ бўлган учта аспекти- техник методик ва ташкиллаштиришга қараб аниқланади. Техник таъминлаш мослашишни ўрганувчига маълумотни етказиш учун тескари алоқа ўрганувчининг ўргатувчига; билим назорати, мустақил машқлар ташкил қилиш, маълумотни қайта ишлаш ва хужжатлаштириш учун фойдаланилган Ўқитишнинг техник воситаларини мукаммаллаштириш ва тузишни ўз ичига олади.

Лекин, ҳатто юқори даражали замонавий Ўқитишнинг техник воситалари ҳам, агар улар нотўғри фойдаланилса, зарур методик тайёргарликсиз ва дидактик материаллар ишлаб чиқмасдан, эргономик ва психологик-педагогик талабларни бузса, уларни қўллаш соҳалари асоссиз кенгайтирилса, яъни методик саводсизлик билан қўлланилса керак бўлган самарани таъминлаб бермайди.

Ўқув муассасаларида ўқитишнинг техник воситаларини ташкилий таъминлаш катта аҳамиятга эга – иш ҳолатида уларнинг мизмат кўрсатиши ва қўллаб-қувватлаши, замонавийлаштириш ва ўз вақтида ускуналарни алмаштириш керак. Мактабгача бўлган муассасаларда кўпгина ўқитувчи ва тарбиячиларнинг ўқитишнинг техник воситаларидан фойдаланиш сустигининг сабабларидан бири, таркибида техникани тўлиқ тушунмайдиган гуманитар маълумотига эга бўлганлар, шунга ўхшаш ўқитиш воситаларида техник ишга лаёқатликни таъминлаб бера олишмайди. Ускуналарнинг техник қийинчиликлари пайтидаги кўрқув, унинг бузуқлик пайтида пайдо бўладиган, ўқитишнинг техник воситаларини кенг фойдаланишда кучли психологик тўсиқ бўлиб ҳисобланади. У қанчалик замонавий ва баҳоси бўйича қиммат бўлгани сайин, улардан фойдаланувчи кўпчилик ўқитувчиларнинг ҳаваси шунчалик камаймоқда. Шунинг учун бўлажак педагогни ўқитишнинг техник воситалари билан нафақат таништириш керак ва берилган курс дарсларида улардан фойдаланиш методикаси билан таништириш билан чегараланиб қолмасдан, балки талабаларнинг барча педагогик амалиётида ўқитишнинг техник воситаларини қўллаш бўйича ҳар хил амалий машқлар бериш керак.

Ўқитишнинг техник воситаларини қўллаш даражаси ўтилган дарснинг характерига, ўқувчиларнинг хулқига, тайёргарлиги ва қизиқишларига, дарсларнинг турига, ўқитувчининг дастурий-методик усулига боғлиқ. Ўқитишнинг техник воситаларидан фойдаланишнинг шартли белгиланган учта даражаси мавжуд: эпизодик, системали ва синхронли. Эпизодли даражада ўқитишнинг техник





воситалари ўқитувчи томонидан баъзи ҳолларда фойдаланилади. Системали ўқитиш жараёнида ўқитувчи ўқитишнинг техник воситаларини ўйлаб ва мунтазам равишда қўлласа, ўрганилаётган маълумотни ҳажмини маълум даражада кенгайтиришга ва қабул қилиш учун тақдим этишнинг хилма хиллигини таъминлайди. Синхронли даражада эса ўқитишнинг техник воситалари ёрдамида тўлиқ дарс жараёнида ёки унинг муҳим бўлган бўлагида материални баён қилишда танаффуссиз узатишга мўлжалланган.

Аmmo, ўқитиш жараёнининг барча техник даражаларида етакчи ҳал қилувчи роль ўқитувчига боғлиқ, ўқитишнинг техник воситалари эса, ҳатто энг замонавий хили бўлса ҳам ҳар доим ўқитувчининг фақат ёрдамчиси бўлади. Ўқитиш – тарбиялаш жараёнининг энг юқори техник даражаси ўқувчиларнинг шахсий фазилатларини тарбиялаш ва ўқитишда ўқитувчи шахсиятининг ижодий таъсирини ўзгартира олмайди.

Демакки, дидактик талабнинг асосий мақсади янги мавзу мазмунини ўқувчига етказишдан иборат. Шундай экан, қуйидаги талабларга риоя қилиш лозим бўлади:

а) дарсда ўқувчини билиш фаолиятини фаоллаштириш; б) билимни баён қилишнинг оғзаки, кўргазмали амалий методларидан унумли фойдаланиш; в) дарслик билан ишлаш;

г) билимни чуқурлаштирувчи масала ва машқ бажариш; д) муаммоли вазиятни вужудга келтириш; е) дидактик принциплар ва уларнинг узвийлигини таъминлаш;

ж) тарбияловчи таълимга катта эътибор бериш;

Ҳар бир ўқитувчи билим тажриба ва педагогик маҳоратни ишга солиб, дарснинг самарадорлигини таъминлаш учун мазмунга мос дарс методини танлай билиши зарур. Дарсда асосий вақт янги материални тушунтиришга сарфланмоғи керак.

Дарсда ўқитувчини фаоллаштириш анча олдин ўтилган мавзунини эслаш, уларни ривожлантириш, янги материални ўрганишда таянч билимларни асос қилиб олиш, уларни мустақил иш бажаришга кенг имкон яратиш ва кўргазма дидактик материал, таълимнинг техник воситаларидан унумли фойдаланишни йўлга қўйиш лозимдир.

Ўқитувчи ҳар бир дарсга тайёрланар экан олдиндан қуйидагиларни назарда тутмоғи лозимдир: 1. Дарснинг таълимий вазифасини аниқлаш, унинг таркибий қисмлари ҳамда умумий дарслар тизимидаги аниқ ўрнини белгилаш. 2. Ўқув предмети, дастур талаблари, ўқувчиларнинг илмий билимларини ўзлаштириш, ўқув ва малакаларнинг дарсда шаклланиши асосида дарснинг оптимал мазмунини аниқлаш; 3. Дарсдаги назорат, оптимал муносабатлар, билишнинг фаоллашуви, ўқувчилар биргаликдаги фаолиятининг ўзаро уйғунлашуви ўқувчиларнинг мустақил ишларини



уюштириш мумкин бўлган рационал метод ва усуллар излаш. 4. Дарсда фанлараро алоқанинг энг қулай шароит ва принципларини амалга ошириш.

Дарсга қўйиладиган психологик талаб ҳар бир дарсда ўқувчининг психологик хусусиятини ҳисобга олиб, қандай ҳолатда ўқувчининг материал мазмунини онгли равишда ўзлаштиришини пайқаш, шу йўл билан машғулот самарадорлигини оширишдан иборат. Ўқитувчини ўқувчининг психик хусусиятларига, уларнинг бири-бирини тушунишига ўзаро муносабатига катта эътибор бериши керак бўлади.

Ўқувчиларга таълим-тарбия берилаётган жой санитария гигиена қоидаларига тўлиқ жавоб бериши керак. Синф тозалиги, нарсалар ўрни, ёруғлик тушиши миқдори, хонанинг кенглиги, иссиқлиги ва бошқа шарт шароитлар таълим мазмунини англашга катта ёрдам беради.

Дарсда бизга маълум бўлган умумий талабларга риоя қилмоқ керак, яъни: а) ҳар бир дарс маълум бир мақсадни амалга оширишга қаратилган ва пухта ривожлантирилган бўлиши керак; б) дарс турмуш билан ҳозирги шароит амалиёти билан боғлиқ бўлиши зарур; в) дарс хилма-хил метод, усул ва воситалардан кенг ҳамда унумли фойдаланган ҳолда олиб борилиши керак; г) дарсга ажратилган ҳар бир дақиқа тежаб, ундан самарали фойдаланиш лозим; д) дарс ўқитувчи ва ўқувчиларнинг актив фаолият бирлигини таъминламоғи зарур; е) дарсга ўқувчиларнинг қунт билан ишлашларини таъминлайдиган мустақкам интизом ўрнатилган бўлиши лозим; ж) дарс ўқувчиларнинг мустақиллигини оширишга қаратилмоғи керак; з) дарс машғулотларини бутун синф билан олиб бориш орқали бирга, айни пайтда ҳар қайси ўқувчининг индивидуал хусусиятларини ҳисобга олиш зарур.

Энди эса, дарсга бўлган ташкилий талабларга тўхталадиган бўлсак, уларни қуйидагилардан иборатлигини айтиб ўтишимиз мумкин: 1. Мавзу режаси асосида дарсни ўтказишнинг ўйланган умумий режаси бўлиши керак. Ўқитувчи келгуси дарсга тайёрланар экан, дарсда ўрганиладиган янги материал мазмунини ўқувчиларга ҳар томонлама асосланган режасини тузиб чиқиши лозим. Кейинги вазифа шу режа асосида дарсни ташкил этишнинг режасига тўлиқ риоя қилиш. 2. Дарсда вақт фондига аниқ эътибор бериш, дарсни ўз вақтида бошлаш, унинг ҳар бир минутидан унумли фойдаланиш, ўқитишнинг оптимал тезлиги, мантиқий кўрилиши ўқувчиларнинг онгли интизومي кабиларга эътибор бериш. 3. Ўқитишнинг ҳар бир воситаларидан унумли фойдаланиш, уларни олдиндан тайёрлаб, ишлашни текшириб кўриш керак.

Барча юқорида баён қилинганлар ўқитишнинг техник воситалари ва ахборот технологияларини ўрганиш жойи ва аҳамиятини ҳамда замонавий инфорацион жамиятда ишлаш керак бўлган бўлажак тарбиячилар ва ўқитувчиларни малакали тайёрлаш жараёнида уларнинг фойдаланиш методикасини аниқлаб беради. Ўқитишнинг техник воситаларини қўллаш соҳасида педагогик ўқув муассасасидаги



хар бир битирувчи чукур билимга эга бўлиши учун улар махсус курсни тугаллаши керак.

Ўқитишнинг техник воситалари курсини ўрганиш натижасида талабалар:

- ҳар хил турдаги ўқув муассасаларида ўқув тарбиявий ўқитишнинг техник воситаларини ва компьютерни қўллашнинг ҳолати ва истиқболи ҳақида тушунча олиш;

- умумпедагогик ва психологик талаблар асосида ўқув ва тарбиялаш жараёнида ҳар хил ўқитишнинг техник воситаларидан тўғри фойдаланишни ўрганиш;

- дастурий педагогик маҳсулотлардан (ДПМ) фойдаланишни ўрганиш;

- ўқитишнинг техник воситаларини фойдаланиш орқали ўқув ва тарбиявий дарслар режаларини ишлаб чиқишни ўрганиш ва уларни ўтказиш;

- ўқитишнинг техник воситаларидан ва компьютерлардан фойдаланиш орқали ўқув ва тарбиявий дарсларни таҳлил қила олишни;

- маълумотларни йиғиш, қайта ишлов бериш, сақлаш ва етказишда меҳнатни осонлаштириш учун ўқитишнинг техник воситалари ва компьютерлардан фойдалана олиш;

- экран кўрсатмали воситаларни намойиш қилиш;

- тарқатма материални тайёрлай олиш, ўқувчиларнинг индивидуал ишлари учун дастурлар билан таъминлаш ва машқларни танлай олиш;

- замонавий воситалар видео тасвирларни суратга тушириш ёрдамида ўқитиш жараёнига тадбиқ қилиш;

- дунё виртуал кутубхонасига кириш, ўқув жараёнига керакли бўлган маълумотларни топа олиш;

- ўқитишнинг техник воситаларидан шахсий ижодий истедодларни ривожлантириш учун профессионал эҳтиёжларни қаноатлантиришда фойдаланиш;

- Техник ускуналарни эксплуатация қилиш қоидаларини, санитар-гигиеник талаблар ва ёнғин хафсизлиги талабларини, техника хафсизлиги қоидаларини ўрганиш;

Ўқитишнинг техник воситалари фани ва уларни қўллаш методикаси педагогика, информатика, ахборот технологияси ва педагогик –психология, физика, математика соҳалари билан чамбарчас боғлиқ.

Шунинг учун “Ўқитишнинг техник воситалари” курсини психология ва педагогика курсларидан кейин, хусусий методика курслари билан бир вақтда ёки ундан кейин ўрганиш мақсадга мувофиқдир.

Таълим самарадорлигини ошириш, давлат таълим стандартларининг бажарилишини таъминлаш, таълимнинг сифат кўрсаткичини кафолатлашда замонавий педагогик технология ҳал қилувчи омиллардан бўлиб бормоқда.

Педагогик технологияни ўқув жараёнида қўллаш жаҳон амалиётида кенг тарқалмоқда.



Ҳозирги кунда таълим жараёнида ўқувчи ва ўқитувчини доимий изланишга, узлуксиз ўз устида ишлашга ундайдиган ўқитишнинг интерфаол усуллари кириб келмоқда. Бу, ўз навбатида таълимда самарадорликни таъминлайди. Педагогик технология, унинг асосий тамойиллари, янгича ишлаш усуллари, ўқитувчининг ҳамда ўқувчининг ўқув жараёнидаги ўрни, роли ҳақида билиб бориш, ўқувчиларни мустақил фикрлашга ўргатиб ўқув жараёнининг юқори сифат ва самарадорлигини ҳосил қилишга хизмат қилувчи вақт оралигини қисқартириш, таълимни жадаллаштиришга ёрдам беради. Шундай экан мустақил фикрловчи, иродали, ақлли шахсларни шакллантиришда уларнинг ҳар томонлама ўрганиш ҳамда уларга турли томонлама таъсир эта олиш йўллари ва усуллари кўриб чиқиш керак бўлади. Ёшларни ўрганишда уларни нафақат физиологик, балки психологик томонларини, яъни психик жараёнларини, ҳиссий иродавий хусусиятларини ўрганиш зарурий аҳамиятга эга.

Шахснинг ўз эҳтиёжларини қондиришда, олдида кўйган мақсадларига эришишда ва эркин фикрлашида катта аҳамият касб этадиган ҳиссий-иродавий хусусиятларини алоҳида таъкидлаб ўтиш жоиз.

Ҳис туйғулар кишининг ҳаётида нималар юз берганига, нималарни билиб олаётганига ёки нима билан машғул бўлаётганига ўзида билдириладиган турли хил ички муносабатларидир. Ҳис туйғуни бошдан кечиришнинг турли хил усуллари мавжуд бўлиб, уларга ҳиссиёт (эмоция), аффект, кайфият, кучли ҳаёжонланиш (стресс) ва ҳоказолар киради.

Эҳтиёжларнинг қондирилиши ёки қондирилмаслиги кишида турли хил ўзига хос кечинмаларини ҳосил қилади. Шундай кечинмаларнинг бири ҳиссиёт бўлиб ҳисобланади. Ҳиссиётнинг икки хил ижобий ва салбий ҳолатлари бўлиб, ижобий ҳолат шахснинг муносабати ва фаолиятида эҳтиёжларни қондириш жараёнининг хуш келадиган тарзда кечганлигидан далолат берса, эҳтиёжларнинг қондирилмасдан қолиши салбий ҳиссий кечинмаларга сабаб бўлади.

Шундай салбий ҳолатлардан бўлган уятчанлик ва тортинчоқлик айниқса дарс жараёнида ўқувчининг мавзунини эркин ифодалашини ва ўз фикрини баён қилишида тўсиқ бўлади. Бундай ҳолатлар ўқувчининг билимини ва фикрларини юзага чиқаришда тўсиқ бўлибгина қолмасдан, ўқитувчининг ўқувчи билимини тўғри баҳолашида ҳам қийинчиликлар туғдириши мумкин. Чунки ўқитувчи назарида бундай ўқувчиларнинг билим савиясини паст бўлиб кўрилади. Шундай экан, ўқувчилардаги бундай салбий ҳолатларнинг олдини олиш ва бартараф қилиш учун дарсни интерфаол усуллар билан олиб бориш фойдалидир.

Ўқувчилардаги бундай салбий ҳислатларни бартараф этишда интерфаол усулларнинг қандай таъсири бор деган савол туғилади.



Дарс жараёнида интерфаол усулларни қўллаш ўқувчиларнинг ўз фикрларини эркин ифодалашида бир қанча қулайликлар келтиради. Чунки, интерфаол усулда дарс ўтилса, ўқувчиларнинг бир нечта гуруҳларга бўлиб, улар орасида ўзаро мусобақа ўтказиш орқали ўқувчиларни фаоллаштиради ва ҳар бир ўқувчининг фикрини нотўғри деб қарамасдан уларнинг фикрларини тинглаб, шу фикрлардан умумий хулоса чиқаришга ўргатади. Натижада дарсга ҳаммининг фаол қатнашишига олиб келади. Ўз-ўзидан бундай вазиятда синфдаги айрим уятчан ва тортинчок ўқувчилар ҳам дарсга фаол қатнаша бошлаши мумкин.

Масалан, фаол усуллардан бири муаммоли вазият яратиш орқали дарс ўтишда ўқитувчи ўқувчиларни кичик гуруҳларга бўлади ва уларга муаммоли саволларни беради. Ўқувчилар берган саволларга гуруҳдаги аъзолар билан ўзаро фикрлашиб, умумий жавобни айтишлари керак бўлади. Бундай усулда ўтилган дарсда уятчан ва тартинчок ўқувчилар ҳам фаол қатнаша бошлаганини кўриш мумкин. Чунки, биринчидан, ўқувчилар мусобақа тарзида ўтилаётган бу дарсга фаол қатнашиб, ғолиб бўлиш мақсадида бўлса, иккинчидан, бундай вазиятда ўқувчи доскага чиқиб ҳамма ўқувчилар олдида мавзунини тушунтирмасдан, фақат кичик гуруҳга ўз фикрини айтади. Бу эса ўқувчида фикрини эркин айта олишга шароит туғдиради. Шундай фаол усулларни қўллаш орқали дарс ўтиш кўпроқ қўлланилса ўқувчилардаги уятчанлик ва тортинчоклик ҳолатлари бартараф этилиб, улар энди нафақат кичик гуруҳларда, балки ҳамма ўқувчилар олдида ҳам эркин фикрларини ифодалай олишлари мумкин.

Шундай экан, бугунги кун педагогикаси ўқувчиларнинг ўз фикрларини эркин, тортинмай айтиш имконини берадиган янги интерфаол усулларни ҳаётга яна ҳам чуқурроқ татбиқ этиш йўлидан борилса, мақсадга мувофиқ бўлар эди.

Таълим самарадорлигини ошириш, давлат таълим стандартларининг бажарилишини таъминлаш, таълимнинг сифат курсаткичини кафолатлашда замонавий педагогик технология хол килувчи омиллардан бўлиб бармоқда.

Педагогик технологияни ўқув жараёнида қўллаш жаҳон амалиётида кенг тарқалмоқда.

Ҳозирги куннинг талаби ўқитувчининг дарс самарадорлигига эришишдир. Ўқувчиларни сифат жиҳатидан замон талаби даражасида тайёрлашга аввало уларга аниқ билимлар бериш, касбий кўникма ва малакаларни шакллантириш, уларни келгуси фаолиятларида унумли қўллашга ўргатиш орқали эришиш мумкин. Шундай экан, ўқув-тарбия жараёнини таълим назарияси фаолияти нуқтаи назаридан кўриб чиқиб, барча таълим-тарбия ишларини “педагогик технология” йуналишига ўтказиш, мактаб амалиётидаги ихтиёрийлик билан унинг ҳар бир элементини жиддий асослаш лозим бўлади.



Таълим жараёнининг самарадорлиги ҳар қандай таълим муассаси ўқитувчисининг янги педагогик технологиялардан фойдаланишнинг илмий ва амалий асосларини қай даражада оғаллаганлиги билан белгиланади.

Мавжуд таълим тизимини тубдан ислоҳ қилиш ва кадрлар тайёрлаш миллий дастурини замонавий илмий тафаккур ютуқларига, ижтимоий тажрибага асосланган ҳолда, узлуксиз таълим тизимини барча шаклдаги таълим муассасаларида таълим жараёнини таъминловчи илғор илмий-методик технология сифатида амалга ошириш бугуннинг долзарб вазифаларидан бири ҳисобланади.

### Адабиётлар

Саъдиев А. Мактабда тарих ўқитиш методикаси. – Т., Ўқитувчи, 1988. .

Саъдиев А., Фузаилова Г., Ҳасанова М. “Тарих ўқитиш методикаси. – Т., Низомий номли ТДПУ, 2008.

Азизходжаева Н.Н. Педагогик технология ва педагогик маҳорат – Т., 2006:

Очилов М. «Янги педагогик технологиялар» / қўлланма. - қарши: Насаф, 2000.

Йўлдошев Ж.Ғ., Усмонова С.А. Педагогик технологиялар асослари - Т., 2004

Толипов Ў.К., Усмонбоева М.. Педагогик технологияларнинг таркибий асослари - Т., 2006.



## Баркамол авлод тарбиясида

### соғлом педагогик-психологик муҳитнинг муҳим жиҳатлари

**Чоршанбиев Ихтиёр Жумаевич**

Сурхондарё вилояти Ангор туманидаги  
алоҳида таълим

эҳтиёжлари булган кўзи ожиз болалар учун  
ихтисослаштирилган “Нурли маскан” мактаб-  
интернатининг тарих фани уқитувчиси

**Аннотация.** Таълим сифати. Интерфаол усуллардан фойдаланишнинг аҳамияти. Баркамол авлод тарбиясида соғлом педагогик-психологик муҳитнинг муҳим жиҳатлари. Ўқитувчилар ва синф раҳбарлари диагностикаси.

Таълим сифатини ошириш бугунги кунимизнинг долзарб масалаларидан биридир. Ватанимиз барча соҳаларда ўзгаришлар, ислохотлар амалга оширилди ва оширилмоқда. Ҳозирги даврда Ўзбекистонда билимли, малакали кадрларни тайёрлашга алоҳида эътибор қаратилмоқда.

Ҳар бир жамиятнинг келажаги унинг ажралмас қисми ва хаётий зарурати бўлган таълим тизимининг қай даражада ривожланганлиги билан белгиланади. Бугунги кунда мустақил тараққиёт йўлидан бораётган мамлакатимизнинг узлуксиз таълим тизимини ислоҳ қи-

лиш ва такомиллаштириш, янги сифат босқичига кўтариш, унга илфोर педагогик ва ахборот технологияларини жорий қилиш ҳамда таълим самарадорлигини ошириш давлат сиёсати даражасига кўтарилди. «Таълим тўғрисида»ги Қонун ва «Кадрлар тайёрлаш миллий дастури»нинг қабул қилиниши билан узлуксиз таълим тизими орқали замонавий кадрлар тайёрлашнинг асоси яратилди.



Узлуксиз таълим чуқур, ҳар тарафлама асосли таълим-тарбия бериш, мутахассис кадрлар тайёрлашнинг турли шакл, усул, восита, услуб ва йўналишларининг мукамал уйғунлигидан иборатдир. Узлуксиз таълим сифатини турли компоненталар ўртасидаги ўзаро алоқадорлик, муайян усуллар ва услубларнинг таълим жараёнига оқилона татбиқ этилиши таъминлайди. Бунда албатта, ўқитувчининг роли бекиёсдир. Ўқитувчи мактабда дарс берар экан, унинг педагогик маданиятга эга эканлиги ва ёшларга тарбия беришда соғлом педагогик-психологик муҳитни яратиш муҳим аҳамият касб этади.

Таълимнинг бугунги вазифаси ўқувчиларни кун сайин ошиб бораётган ахборот-таълим муҳити шароитида мустақил равишда фаолият кўрсата олишга, ахборот оқимидан оқилона фойдаланишга ўргатишдан иборатдир. Бунинг учун уларга узлуксиз равишда мустақил ишлаш имконияти ва шароитини яратиш зарур. Албатта бунда ўқитувчининг меҳнати ва маҳорати муҳим аҳамият касб этади. Ўқитувчининг касбий маҳорати қанчалик юқори бўлса, унинг меҳнати самараси ҳам шунча юқори булади. Педагогик маданиятга эга бўлган ўқитувчи албатта ўз соҳасининг устасидир. Ўқитувчининг педагогик маданиятини ҳамда ўқувчи ёшарга таълим-тарбия беришда соғлом педагогик-психологик муҳитни ташкил этувчи омиллар куйидагилар ҳисобланади: маънавий етуклик, билимдонлик, педагогик технология, педагогик меҳнат, педагогик-психологик маҳорат, педагогик техника шулар жумласидандир.

Демакки, ўқитувчининг педагогик маданияти бу мураккаб тузилма бўлиб, у ўз ичига касбий педагогик тажрибани, ундаги педагогик маҳорат даражаси ва билимларни олади.

Педагогик жараённинг самарали бўлиши ўқитувчига, унинг касбий маҳоратига боғлиқ. Шунингдек, педагогик жараённинг самарали ва натижали бўлишини интерфаол усуллар таъминлайди. Бу демак, нафақат дарсда бошқалар билан ҳамкорликни билдиради, балки бошқалар билан ҳамкорлик, бу ўқитувчининг ўқувчи, жамоа, ота-она ва бошқалар билан ҳамкорлигидир. Дарсда эса ўқитувчи ўқувчилар билан мулоқотда бўлади, болага дўстона муносабатда бўлиш билан бирга, ўртада ўзаро ишончни мустаҳкамлайди. Бу албатта, ўқитувчининг педагогик маданиятига боғлиқ. Педагогик маданиятга эга бўлган ўқитувчи- бу ҳозирги куннинг талабига жавоб бера оладиган замонавий ўқитувчидир.

Умумий ўрта таълим мактабларида болани етук, мукамал шахс қилиб тарбиялаш ва таълим беришда ички имкониятлари, иқтидори, қобилияти, ақл-заковати, қизиқиши, иродаси, ҳис-туйғуси, диққати ва билим даражасини инобатга олган ҳолда психолог хизматини ташкил қилиш ҳам муҳим бўлиб, бу барча педагогларга яқиндан ёрдам беради. Болага ёндошишнинг энг туғри йули, бу,





таълимнинг турли босқичларида рўй берувчи қийинчиликларида боланинг функционал холати ва ривожланиши, унинг шахсий хусусиятларини ҳисобга олган ҳолда ёндошишдир. Шу сабабли ёш авлодни тарбиялашда билим олиш эҳтиёжини ривожлантиришни, асосий ўқув илмий ва умуммаданий билимларни шакллантиришни, ўқувчиларда меҳнат кўникмалари, мустақил ижодий фикрлаш, касб танлашга ва атроф-оламга онгли муносабатни ҳосил қилишга оид бир қанча ишлар амалда бажарилмоқда. Шу боисдан таълим мазмунини ҳар бир ўқувчининг ўзига хос бетакрор имкониятлари, қизиқишлари ва қобилиятлари кўлами билан мувофиқлаштиришни юқори савияда таъминлашга эришиш халқ таълими тизимининг тез фурсатда ҳал этиши зарур бўлган долзарб муаммодир. Мазкур муаммонинг ҳал этилиши эса барча ривожланган давлатларда бўлгани сингари таълим тизимида психологик хизматни татбиқ этилиши билан боғлиқдир. Шу сабабли, ҳозирги жамиятнинг ривожланишини таъминловчи ижтимоий уйғунлик акс этган ҳар қандай мамлакатнинг буюк келажагини комил инсоннинг шахс сифатида шаклланишига хизмат қилувчи психологик хизмат тизими фаолиятсиз тасаввур қилиш ҳозирги кунда қийин. Чунки, узоқ йиллик тажрибалар ва ютуқлар шахс тараққиёти билан белгиланади, шахс тараққиёти эса ижтимоий манфаатларга хизмат қилиш билан аҳамиятлидир. Ижтимоий манфаатларга хизмат қилувчи шахсни шакллантириш эса, аввало, мазкур шахс истиқболини илмий ва методик жиҳатидан тўғри белгиловчи илғор таълим усуллари татбиқ эта олиш билан бевосита боғлиқдир.

Мактабларимизда психологик хизматни амалга оширишда амалиётчи психолог штати жорий этилиб, фаолият олиб бормоқда. Мактаб амалиётчи психологи фаолияти ниҳоятда масъулиятли ва машаққатлидир. Мактаб амалиётчи психологи мутахассис ва тажрибали бўлиши талаб этилади. Бугунги кун психологдан долзарб йуналишдаги масалаларга ечим топишни талаб қилади. Долзарб йуналишлар эса ўқувчилар таълим-тарбиясидаги қийинчиликлар, улар ҳулқ-атворидаги, мулоқотидаги ва шахси шаклланишидаги бузилишлар билан боғлиқ муаммоларни ҳал қилишга қаратилган. Шу билан бирга мактаб амалиётчи психологи таълим, тарбия, тараққиёт, касб танлаш, ўзаро муносабат, муомала ва мулоқот сирлари, тенгдошлар ва вояга етганлар муносабати, масалан, дунёқараш, қобилият, иқтидор муаммолари юзасидан индивидуал, гуруҳий тарзда маслаҳатлар уюштиришдир. Бу албатта, психологнинг доимий ишига айланган. Зеро, ҳар бир амалга оширилаётган иш натижасиз қолмайди. Натижа эса, келажагимиз бўлган ёшларнинг олган билими, тарбияси, ўзаро муносабати, одоби, ахлоқи, танлаган касби, ватанга мухаббати, шунингдек, жамиятда тутган ўрни билан белгиланади.

Қилинган, амалга оширилган ишларни албатта диагностика қилиб бориш керак. Диагностика қилиш-психологик хизмат учун жуда муҳим. Диагностика



орқали психолог синф раҳбари, ўқитувчилар ва ўқувчилар фаолиятини таҳлил қилиб олади ва келажакда бажарадиган ишларига режа белгилайди. Диагностика қилишда шартли белгилардан фойдаланиш мақсадга мувофиқдир. Чунки, бирор фикрни изоҳлашда шартли белгилар муҳимдир. Бунда асосий қаратилган фикр чоракларга бўлиб олинади ва ҳар чорак учун алоҳида диагностика ишлари ўтказилади. Чораклар бўйича ўтказилган диагностиканинг афзалликлари шундаки, психолог ҳар чоракдаги ўзгаришларни яққол баҳолай олади. Шартли белгиларнинг изоҳи куйидагича:

Юлдузча - аъло

Тўртбурчак – яхши

Учбурчак – ҳаракат керак

Айлана – қоникарли

Сувоқ – қоникарсиз

Бундай диагностика ўтказиш дарс таҳлилларида иштирок этиш орқали амалга оширилади. Бир соатлик дарс таҳлилида психолог ҳам, ўқитувчи ҳам ўқувчи фаолиятини таҳлил қилиб олади.

Ўқитувчилар ва синф раҳбарлари диагностикасининг яна бир афзаллик томони шундаки, бунда ходимларни рағбатлантириш қийинчиликларсиз амалга оширилади.

Ўқувчилар диагностика қилинганда эса иқтидорли, истеъдодли ўқувчиларни саралаш мумкин, ёки аксинча, яхши ўзлаштирмайдиган ўқувчиларни аниқлаш ва улар билан мунтазам иш олиб бориш мумкин. Демак, мактаб психологи ёки психологик жараён ўқувчи ёшлар камолотига ижобий таъсир этади ва ёшларни камол топишида муҳим аҳамият касб этади.

Айтишимиз мумкинки, келажак йуналиши ҳар бир шахс индивидуаллигини ривожлантиришга, жамиятда яратувчанлик ҳаётига психологик тайёрликни шакллантиришга ҳаракат қилмоқдамиз.

Демак, ўқувчи-ёшларни тарбиялашда барча жабҳада яъни оилада ҳам, мактабда ҳам, маҳаллада ҳам соғлом педагогик-психологик муҳит баркамол шахсни шаклланишида муҳим омил ҳисобланади.



## Адабиётлар

1. 1. Ў.Қ.Толипов, М.Х.Усмонбоева, Г.Эргашева, Ф.Берданова. Ўқув тарбия жараёнига педагогик технологияларни жорий этиш. Тошкент. ЎзПФТИ, 2004 йил.
2. Ғ.И.Муҳаммедов, Х.А.Тўракулов. Замонавий педагогик-тадқиқотларнинг илмий-назарий асослари. Тошкент. «Фан»2004 йил.
3. В.Каримова. Психология. Ўқув қўлланма. Т.А.Қодирий номидаги халқ мероси нашриёти. «ЎАЖБНТ» маркази, 2002.- 205 бет
4. Йўлдошев Ж.Ғ., С.А. Усмонов Педагогик технология асослари. Тошкент-2005 йил.



## Муסיқа маданиятининг ёшлар тарбиясидаги ўрни ва аҳамияти

**Бахромова Сабохат Фахриддиновна**

Сурхондарё вилояти Термиз тумани

29-мактаб муסיқа фани ўқитувчиси

**Аннотация.** Муסיқа маданияти. Муסיқа маданиятининг ёшлар тарбиясидаги ўрни ва аҳамияти. Мумтоз муסיқа, анъанавий касбий муסיқа, халқ бастакорлик йўллари, фолклор - ҳаваскорлик муסיқий мероси.

Мамлакатимизда мустақиллик шарофати билан миллий-маънавий кадрятларимизга, урф-одатларимизга, унутилаёзган, тарихан қадрли анъаналаримизга бўлган эҳтибор, уларни янгидан ислоҳ этиш жараёни устивор йўналиш касб этди. Бугунги кунда миллий кадрятларимиз, урф-одатларимиз, маънавий бойлигимизга бўлган эътибор давлат миқёсига кўтарилди. Мустақилликнинг дастлабки йиллариданоқ ота-боболаримиздан, аждодларимиздан қолган маънавий бойликларни, жумладан, муסיқий маданиятни авайлаб асраш, тиклаш борасида, қолаверса, замон билан ҳамоҳанг қадам ташлаш борасида талайгина ишлар қилинди. Бу борада ўтган аждодларимиз бизларга мерос қилиб қолдириб кетган улкан маънавий бойлигимиз асосий омил бўлиб хизмат қилмоқда.

Умумий ўрта таълим мактабларида эса муסיқа маданияти дарслари орқали ёшларга маънавиятимизнинг асосий бўғини бўлган муסיқий маданиятимиз, анъанавий кўшиқларимиз, мақом ижролари ҳамиша халқимизнинг кундалик ҳаётида маънавий озуқа сифатида эътироф этиб келинганлиги, халқ оғир кунларида муסיқадан нажот излаганлиги, хурсандчилик кунларида ҳам кўшиқ ва муסיқа уларга ҳамроҳ бўлганлиги ҳақида айтилиб, маданий меросимиз ўргатилиб келинмоқда.

Ўзбек халқининг муסיқа маданияти жуда узоқ тарихга эга. Тарихий тараққиёт давомида халқ мумтоз муסיқаси, анъанавий касбий муסיқа, халқ бастакорлик йўллари, шунингдек, фолклор - ҳаваскорлик муסיқий мероси сингари шаклан ва услубан бир-бирига яқин ижрочилик кўринишлари бир-бирини тўлдириб келди. Ушбу муסיқий меросимиз бугунги кунимизда ҳам маънавий маданиятимизнинг бир бўлаги сифатида намоён бўлмоқда.



Зеро, бугунги муборак мустақилликка эришган кунимизда, ўзлигимизни англаб бораётган бир даврда улкан маънавиятимизнинг бир бўлаги бўлган, ота-боболаримиздан мерос бўлиб келган миллий муסיқий маданиятимизга суяниш, анъанавий кўшиқларимизга мурожаат қилиш табиий бир ҳолдир. Буларнинг барчаси баркамол авлод тарбиясида, ёшларнинг маънавий дунёқарашини шакллантиришда муҳим аҳамият касб этади.

Анъанавий муסיқа ва кўшиқларимиз одамларни ҳамиша иймонга, меҳр-оқибатга, одамийликка чорлаб келган. Бугунги кунда ҳам шу долзарблигини йўқотмаган ҳолда мустақилликка, меҳнаткашлар онгини шакллантириш йўлида, баркамол авлод тарбиясида восита сифатида асосий омиллардан бўлиб қолаверади.

Ашула, муסיқа, рақс, фолклор ижрочилиги санъати миллий муסיқа санъатининг халқ ҳаёти ва ижоди билан чамбарчас боғлиқ ҳолда пайдо бўлган ва ривожланиб келган қадимий санъат турларидан ҳисобланади. Айниқса, халқимизнинг анъанавий руҳдаги кўшиқлари ўлмас мерос бўлиб, барча даврлардагидек бугун ҳам ўз аҳамиятини йўқотмаган. Шунингдек, бугунги куннинг руҳига мос тарзда кўшиқлар яратиш эса миллий мафкурамизни ривожлантиришда бош омиллардан бўлмиш муסיқий санъат билан шуғулланаётган барча мутахассис ва санъаткорларга муҳим вазифа қилиб қўйилиши табиийдир. Мамлакатимиз тамомила янги жамият, янги турмуш ва янги ҳаётни бошлаб юборди. Одамларимиз қалби, тафаккури ва тасавурида ўзгаришлар пайдо бўлди.

И.Каримов таҳкидлаганларидай, маънавият масаласи миллат тарихи, ахлоқий ва диний қадриятлар, маданий мерос, анъана ва расм- русумлар, миллий мафкура, ватанпарварлик ва инсонпарварлик, миллий ўзликни англаш сингари жуда кўп омилларни ўз ичига олади ва пировардида, инсон шахсини белгилашда асосий мезон вазифасини бажаради.

«Халқимизнинг келажаги, - деб ёзади Ислом Каримов, - энг аввало, унинг ўзига, маънавий қудратига ва миллий онгининг ижодий кучига боғлиқдир. Моддий фаровонликка табиий интилиш миллатнинг маънавий ва ақлий ўсиш эҳтиёжига ғов бўлмаслиги лозим. Маънавийлик ва маърифийлик халқимизнинг кўп асрлик тарихи давомида доимо унинг энг кучли ўзига хос хусусияти бўлиб келди».

Муסיқий маданият ўзининг серқирралиги билан ажралиб туради. Айниқса, ўзининг чуқур илдизлари қадимги даврларга етиб борадиган ўзбек халқининг бой муסיқа мероси ҳозирги кундалик ҳаётимиздан ҳам тушгани йўқ. У халқ ижодининг юксак намуналари, фолклор ижрочилиги, куй тузилиши, мазмунан ривожланган чолғу ва ашула асарлари, дostonлар ижрочилиги ҳамда мураккаб ижрочилик туркуми

аталмиш мақом мусиқасини ўз ичига олади. Бундан ташқари, халқ мусиқий маданиятида ўзларининг барча даврларда сезиларли ҳиссаларини қўшиб келаётган халқ бастакорларининг ижоди ҳам салмоқли ўрин тутади.

XIX аср охирларига келиб ўзбек мусиқий маданиятида ўзгаришлар даври бошланди. Бу албатта, Туркистон ўлкасини Россия томонидан истило қилиниши билан боғлиқдир. Бу борада икки томонлама қараш билан ўрганмоқ зарур бўлади. Чунки баҳзи бир ҳолларда миллий мусиқа маданиятимизга салбий таъсирини кузатсак, иккинчи томондан, ўзига хос ривожланиш даври бўлганлигини ҳам эътироф этиш зарур бўлади. Чунки нота ёзувининг кириб келиши, ўлкамизда миллий мусиқа санъатимизни илмий равишда ўрганиш, фолклор ва этнография соҳасидаги ривожланишга сезиларли таъсир этди.

Бу борада В.А. Успенский, Е.Е. Романовская, Н.Н.Миронов сингари мусиқашунос ва этнограф олимларнинг меҳнатларини айтиб ўтиш зурур бўлади. Илём Акбаров, Мутал Бурхонов, Юнус Ражабий, Толибжон Содиков, Мухтор Ашрафий сингари мусиқамиз дарғалари улардан сабоқ олдилар. Бундан ташқари, жаҳон мусиқий маданиятининг дурдоналари саналмиш фортопиано сози, опера ва балет, симфоник ижро, жаҳон классик мусиқий созларининг кириб келиши мусиқий маданиятимизнинг ҳар томонлама серқирра ривожига салмоқли ҳисса қўшди. Натижада, ўзбек халқ мусиқалари, қўшиқлари, мақомлари жой олган 20 жилддан ортиқ китоблар дунё юзини кўрди.

Сўнгги 130 йил ичида мусиқий маданиятимиз мураккаб, кескин зиддиятларга, ижобий ва салбий кўринишларга тўла тарихий даврни бошидан кечирди. Ана шу ҳолатларга қарамай, ўтган даврлар мобайнида илм фан, санъат, жумладан, мусиқий маданият соҳасида фахрланишга арзигулик ишлар амалга оширилганлигини эътироф этиш зарур. Яққол мисол сифатида мусиқа ижодиёти, ижрочилиги, мусиқа илми, таълими сингари соҳаларни олиш мумкин.

Ҳозирги замон ўзбек мусиқа ижодиёти сержабҳа ва кўлами кенг, услубан бой ва ранг-баранг, ривожланган ва шиддатли жараён сифатида гавдаланади. Зотан, мусиқий маданиятимиз жуда қадим, бетакрор ва ноёб анъаналарга эга бўлгани ҳолда, замона зайли билан янгидан-янги йўналиш, шакл, жанр, услублар билан янада бойиб бормоқда. Демакки, асрлар оша бизгача етиб келган ардоқли навобахш меросимиз қатори бир неча авлод ижодкорларининг кўркам мусиқий анъаналари маданий-маънавий мулкимизга айланди. Ҳар қандай санъат тури ҳар хил воситалар орқали ҳаётий воқеликни акс эттиришга қодир экан, сўнгги юз йиллик мобайнида Ўзбекистон мусиқасининг ривожланиши нечоғлик мураккаб ва ўзгарувчан ижтимоий шароитларда кечганини яққол тасаввур қилиш мумкин. Хусусан, 20-йиллардан эҳтиборан композиторликка хос ифода воситаларининг изчил жорий этила бошланиши мусиқий маданиятимизда мусиқа ижодкорлигининг янги тизими барпо этилишидан далолат берди.

Табиийки, тез орада ўзбек халқ ижодиёти, анъанавий бастакорлик ҳамда хаваскорлик сингари ўзаро чамбарчас боғлиқ қатламлар билан узвий боғлиқ равишда миллий қадриятларимизга, «ноанъанавий» композиторлик ижодкорлиги муҳим тармоқ сифатида кўшилади. Умумбашарий маданий тараққиётга мос равишда мазкур жабҳа ўлкамизда тарихан жуда қисқа муддат ичида узил-кесил шаклланиб, самарали ривож топганини алоҳида эҳтироф этиш лозим.

Ғарбий ва Шарқий Европа мамлакатлари тажрибасидан унумли фойдаланибгина қолмай, ўзгача яратувчанлик қонун-қоидаларини ўзлаштириш, уни ўзбек халқ муסיқасининг бой имкониятлари билан моҳирона пайванд қилиш мақсадида илғор композиторларимиз нафақат Марказий Осиё, балки Шарқ минтақаси доирасида улкан ютуқларни кўлга киритишга муваффақ бўлдилар.

Янгича муסיқий услубда ноёб замонавий асар яратиш, жаҳон халқлари муסיқаси ривожланишини ҳисобга олиб, тобора янгидан - янги ижодий уфқларни очиб бериш билан тавсифланувчи байналминал жараёнга Ўзбекистон ўз муносиб улуши билан дадил кира олди. Касбий улғайиш босқичларини тезкорлик билан ўтаб, ҳар томонлама етуқлик палласига кўтарилиши билан «Ўзбек композиторлик мактаби» дунё муסיқа маданиятида ўзига муносиб ўринни эгаллашга интилди.

Асосан XX асрнинг иккинчи ярмида вужудга келган ана шундай ижодга мойиллик даражаси илгари айрича ҳолда бўлган икки тоифадаги муסיқий тафаккур анъаналарининг ўлкамизда узвий муштараклигига эришилганлиги билан ҳам характерланади. Шу боисдан кўп овозлик услуб ила бунёд этилган турли жанрлардаги бадиий жиҳатдан баркамол, мумтоз асарлар маънавий қадриятларимизнинг жаҳоншумул салоҳиятини янада оширди.

Муסיқий маданиятимизнинг янги йўналиши бўлган ўзбек симфоник муסיқаси 70-80-йилларда пешқадам сафга чиқиб олганини эслаб ўтайлик. Бу ўринда республикамизда, қўшни ва қатор хорижий мамлакатларда ўтказилган нуфузли маданий тадбирлар, концерт, кўрик-танлов ҳамда фестивалларда катта муваффақият билан ижро этилган ўзбекона поэмалар, сюиталар, увертюралар, фантазиялар, чолғу концертлар ва симфониялар халқаро муסיқа жамоатчилиги диққат-эҳтиборини қайта-қайта ўзига жалб қилган.

Бугунги кунда ўзбек муסיқа санъати нафақат асл анъанавий кўринишларида, балки композиторлик йўналишларида ҳам халқаро миқёсда тобора кенгроқ тан олинмоқда. Бу маънода соф чолғу муסיқаси, хусусан, унинг анча мураккаб саналмиш симфоник ижодиёти алоҳида эҳтиборга молик. Эндиликда республикамиз композиторлиги шунчаки хилма хил муסיқа жанрларида ёзиш ва изланиш тажрибаларидан иборат бўлмай, балки ноёб анъаналарига, мумтоз намуналар хазинасига эга сермахсул оқимдир. Уни турли йилларда халқчил куй оҳанглар



заминида яратилган ноёб ва бетакрор асарлар ташкил этади. Зеро, ҳар қандай андозада басталанган мусиқанинг миллийлик, бадиий баркамоллик, ўзига хослик, мазмундорлик, таъсирчанлик каби фазилатлари ҳамиша кадрлидир.

Юксак касб маҳорати, теран билимдонлик, нозик дид билан кўҳна миллий анъаналарга таяниб яратилган асарларнинг умри боқийлигини биргина ўзбек симфоник мусиқаси мисолида яққол кўриш мумкин.

Жумладан, 30-йилларнинг иккинчи ярмида яратилган Алексей Козловскийнинг овоз ва симфоник оркестрига мослаштирилган эҳтиросли «Тановар» поэмаси, «Лола» сюитаси, Рейнголд Глиернинг «Фарғона байрами» шодиёна увертюраси тингловчиларга ҳамон олам-олам завқу шавқ бағишлаб келмоқда. Симфоник оркестр иштирокида ижро этишга мўлжалланган ўлмас кашфиёт даражасидаги асарлар орасида Мутал Бурҳоновнинг яккахон, хор ва симфоник оркестр учун «Алишер Навоийга қасида»си, Мухтор Ашрафий, Георгий Мушелр, Сулаймон Юдаковларнинг қатор симфоник асарлари, Дони Зокировнинг «Лирик поэма»си, Борис Надеждиннинг «Болаларга» сюитаси, Икром Акбаровнинг «Шоир хотирасига», «Эпик поэма»лари, «Самарқанд хикоялари» туркуми, Сайфи Жалилнинг «Самарқанднома» симфонияси, Тўлқин Қурбоновнинг симфоник куйлари, Мирсодиқ Тожиевнинг «Шоир севгиси» поэмаси ва 19 та муҳташам симфониялари, Мирхалил Маҳмудовнинг 3 та симфонияси, Нурилла Зокиров, Мустафо Бафоев, Рустам Абдуллаев, Ҳабибулло Раҳимов, Баҳрулло Лутфуллаев ва бошқа ижодкорларнинг ютуқлари мусиқий маданиятимиз равнақиға муносиб ҳисса бўлиб қўшилди.

Заминимиздаги мусиқа санъатининг ривожини уч минг йилга бориб тақалади. Ўтган бу залворли даврлар мобайнида мусиқий маданиятимиз жуда кўп марта ўзининг узок ривожланиш даврини босиб ўтди ва халқимиз маънавий бойлигининг негизи сифатида эзгулик ва тараққиёт учун хизмат қилди. Шунинг учун ҳам биз жуда бой, ранг-баранг, кўлами кенг, услубан хилма хил, қиймати чин маънода бебаҳо даражали улуғвор мусиқий меросга эгамиз.

Ўрта асрларда фақат мумтоз ижодкорлик қатламида «Ўн икки мақом»дек муҳташам тизим, унинг негизида шаклланиб бизгача етиб келган Бухоро ва Хоразм мақом туркумлари, Фарғона-Тошкент мақомлари, анъанавий ижрочилик ва сурнай йўллари, халқ бастакорлик ижодкорлиги, мусиқий дostonчилик санъати мусиқий маданиятимизнинг сарчашмалари сифатида баҳраманд қилиб келмоқда.

Миллий чолғуларимизнинг тоифалари кўплиги, турфа якка ва жўрнавозлик ижро анъаналарининг ўзига хослиги бўйича миллий мусиқа санъатимизга дунё узра тенг келадиганини топиш қийин. Шарқ мусиқа илмининг асосчиси деб бутун жаҳонда тан олинган ватандошимиз Абу Наср Форобий, буюк алломаларимиздан Абу Али ибн Сино, Абдулқодир Мароғий, Абдурахмон Жомий, Алишер Навоий, Зайнулобиддин



Хусайний, Кавкабий Бухорий, Дарвиш Али Чангий ва бошқалар шарқона жаҳоншумул аҳамиятга молик ноёб назарий ва эстетик қарашларни ишлаб чиққан ҳолда мумтоз муסיқий асарларнинг ҳам муаллифи сифатида кенг танилгандирлар.

Ана шундай халқчил ва устозона қатламлар орқали бизгача етиб келган муסיқий маданиятимиз туфайли тарихан жуда қисқа муддатларда Ўзбекистонда янада янгича, кўп овозли миллий композиторлик ижодиёти узил - кесил шаклланди, ўз қиёфасига эга бўлди, жадал раванқ топди. Бунда халқ муסיқамиз, айниқса, мақомчилик анъаналари фақат ҳаётбахшликни таҳминлабгина қолмай, балки маҳсулдор замин бўлиб хизмат қилди.

Маълумки, улуғвор мақом санъати миллий маънавий мулкимизнинг энг қимматли ва ардоқли хазинасидир. Унинг асл намуналаридан неча-неча авлодлар баҳраманд бўлиб келишмоқда. Ҳатто кенг кўламли тарғибот учун расман тақиқланган пайтларда ҳам мақомларнинг мавқеи, амалий-ҳаётий моҳияти сақланиб қолаверди. Халқимизнинг юксак онги, диди, руҳий талаб ва эҳтиёжларига бастакорлик ижодиёти, устозона ҳофизлик ва созандалик ижрочилиги маънавий озуқа бериб келган. Шу боис бундай санъат усталари эл-юртимиз орасида ҳамиша қадрланганлар ва эҳзозланганлар.

Буюк истиқлол туфайли муסיқий маданиятимиз эски сиёсий - мафкуравий тазйиқлардан халос бўлди. Шу билан бирга, у кўҳна мумтоз анъаналаримизнинг тўла тикланишига, айниқса, ёш авлодларни билимдон, саводхон, маънавий баркамол даражада тарбиялашга мисли қўрилмаган имконият яратди. Хусусан, биз айнан мустақиллик даврида кўҳна мақом ижрочилиги ва анъанавий ижодкорлигида юзага келган янгича ижодий салоҳиятнинг тикланишини кузатишга муяссар бўлмоқдамиз.

Диний-фалсафий ашулалар масаласига келсак, булар, аввало бизнинг тарихий бойлигимиздир. Кимгадир ғайри табиий туюлса ҳам, бу йўналишга тўсиқ бўлмаслик аслида озодлик, эркинлик, юксак маданиятга хос чинакам демократик тамойилларнинг амалдаги яққол ифодаси бўлса керак. Чунки мумтоз шарқ шеҳриятида битилган илоҳий, тасаввуфона мавзулар ўтмиш муסיқамизда ўзининг оҳанрабо, таҳсирчан ифодасини топган ва қадрланган. Бундай ашулаларнинг ўз тингловчилари, асосан, кексалар орасида шинавандалари, мухлислари бор. Буни албатта, ҳисобга олиш зарур бўлади.

Кези келганда шуни ҳам эътироф этиш керакки, Европага турдош замонавий муסיқа ижрочилиги бўйича, жумладан, фортепиано, торли, дамли ва зарбли чолғулар, академик услубдаги хонандалик ихтисосликларидан кўплаб иқтидорли ёш муסיқачиларимиз вояга етмоқда. Уларнинг аксарияти республика ва чет мамлакатларда нуфузли халқаро танловларда иштирок этишиб, ғолиб ва совриндорликни қўлга киритишаётгани қувонарли ҳолдир.



Айтишимиз мумкинки, муסיқий маданиятимизнинг халқ маънавий ҳаётидаги ўрни беқиёсдир. Муסיқий маданият халқ маънавий дунёсининг ажралмас қисми бўлиб, унинг маънавий эҳтиёжини барча даврларда қондирган ва ҳар доим ҳамдард бўлган, беминнат хизмат қилган. Зеро, бугунги мустақиллик давримизда ҳам ўзининг маънавий бурчини муқаддас билиб, халқимизга хизмат қилмоқда. Шунинг учун ҳам муסיқа маданиятимиз бугунги куннинг улкан ижод майдонига айланди.

Бугунги кунда мактабларимизда муסיқа дарсларининг ўтилиши, муסיқа тўғаракларининг ташкил этилиб, машғулотларнинг мунтазам равишда олиб борилиши, қобилиятли, истеъдодли ёшлар орасидан ҳаваскорлар фольклор ансамблларининг, дуторчи қизлар ансамблининг, доирачи йигитлар ва бошқа ансамблларнинг ташкил этилиши ёшларнинг маънан юксалишида муҳим аҳамият касб этмоқда.

### *Адабиётлар*

1. *Абдуллаев А.А. санъат тарихи Т. 1991.*
2. *Булатов С.С. Ўзбек халқ амалий безак санъати. Т. 1991.*
3. *Булатов С.С. Амалий санъат қисқача луготи. Т. 1992.*



## Таълим сифати ва самарадорлигини ошириш омиллари

Абдуллаева Ҳавохон  
Собировна

Сурхондарё вилояти Термиз  
тумани

8-мактаб она тили ва адабиёти фани  
ўқитувчиси

**Аннотация.** Ўқитувчи ҳақида сўз. Замонавий дарс. Таълим сифати ва самарадорлигини ошириш омиллари

Айни вақтда таълим соҳасида ислохотлар амалга оширилмоқдаки, бу педагог кадрлар салоҳияти, уларнинг касбий ва методик маҳорати, таълим мазмуни ва сифатини мунтазам ошириб боришга эришишни долзарб масала қилиб қўймоқда.

“Агарки дунё иморатлари ичида энг улуги мактаб бўлса, касбларнинг ичида энг шарафлиси ўқитувчилик ва мураббийликдир” дейди Президентимиз Ислон Каримов.

Юртимизда янги авлодни тарбиялашдек масуълиятли вазифа биринчи галда ўқитувчининг зиммасига юкланади. Эртанги кунда ўрнимизни эгаллайдиган юртимизнинг порлоқ келажаги учун хизмат қиладиган ёшларнинг маънавий дунёсини шакиллантирадиган бу ўқитувчи. Унинг чексиз меҳнати беқиёс хизматидир. Ёш авлодни билимли, саводли маънавий баркамол, жисмоний соғлом қилиб вояга етишида ўқитувчининг ўрни жуда каттадир. Фарзанд эртанги кун умиди унинг истиқболида келажак бор. Мустақиллигимизнинг биринчи кунлариданок фарзандларимизнинг баркамол авлод бўлиб етишишига катта эътибор қаратилди. Шунинг учун ҳам бугунги кун ўқитувчиси юртимизда яратилган барча имкониятлардан самарали фойдаланишлари, ўқувчиларимизнинг ҳеч кимдан кам бўлмасдан, замонавий илм сирларини ўрганишда таълим-тарбия самарадорлигини оширишда самарали меҳнат қилишлари керак.

Бугунги кун ўқитувчиси қандай бўлиши керак? Бугунги кун ўқитувчиси ўз устида тинмай ишлаши, ҳар томонлама илғор, теран фикрлайдиган, илғор педагогик ва ахборот технологияларини самарали қўллайдиган ижодкор ўқитувчи, ёшларни

маънавийт сари етаклайдиган, ажойиб инсоний фазилатлар соҳиби бўлиш керак. Ҳар томонлама етук, баркамол, ўз ўқувчиларига юксак намуна кўрсата оладиган устоз бўлиши керак. Фарзанд таълим – тарбияси, камолати ҳақида қайғуриш ҳар биримизнинг фазилатимиздир ва бу маъсулият янада кўпроқ ўқитувчининг зиммасига тушади. Бекорга Дистервег “Ҳар қандай таълим ва тарбияда асосий омил – муаллим, унинг тафаккур дунёсидир” деб бежиз айтмаган. Ўқитувчи келажак авлоднинг пойдеворини шогирдининг камолати орқали бунёд этади. Ўқитувчи замон талабига ҳамоҳанг, замон билан бирга қадам ташлаши керак. Чунки бугунги илм-фан тараққиёти шуни тақозо этади. Замонавий ўқитувчи нафақат ўз фаолиятининг билимдони балки ён-атрофдагиларни қизиқтирадиган барча соҳадаги сўнгги янгиликлардан ҳам хабардор бўлиши керак. Ҳар қандай доирада мустақил фикрини билдириши зарур.

Замонавий ўқитувчи ўз билими, ташқи кўриниши, ички маънавий дунёси билан ҳам ўқувчиларига ўрнак бўлиши керак. Шу ўринда бир нарсани ёдга олгим келади. Бундан 40 йиллар олдин эндигина 5-синфга қадам қўйганимизда бизга янги синф раҳбар тайинлашди. У киши ҳам синф раҳбар, ҳам она тили ва адабиёт муаллимамиз эдилар. У кишининг чеҳраси ҳам, овози ҳам, ўзи ҳам ёқимли эди. Жуда озода, нозик дидли инсон эдилар. Шунчалик чиройли, ажойиб дарс ўтар эдики, синфимиздаги энг тўполончи болалар ҳам жим ўтириб кулоқ солардилар. Сўзлаб берган эртақларининг қахрамонлари билан бирга юргандек ҳис этардим ўзимни. Ўша устозим туфайли адабиётга меҳр қўйдим, келажакда мен ҳам улардек ўқитувчи бўлишни орзу қилдим. Ҳозир ҳам китобларни севиб ўқийман. Менда бадиий адабиётга, ўқитувчилик касбига меҳр уйғотган ўша устозимдан умрбод миннатдорман. У киши том маънода ҳақиқий педагог, олийжаноб инсон, юксак маънавий фазилат эгаси эди. Демокчиманки, ўқитувчи яхши билим эгаси бўлиши билан бирга, ўқувчиларнинг қалбига йўл топа оладиган, ўқувчиларига ҳар томонлама намуна бўла оладиган инсон бўлиши керак.

Бугунги кунда ҳар бир ўқитувчи ўз дарсини замонавий ёндашувлар асосида ташкил этиши яъни таълим жараёнини самарали ташкил этиши, дарсни қизиқарли ўтишда замонавий таълим технологияларидан фойдаланишни тақозо этади.

Замонавий таълим технологиялари қуйидагилардан иборат:

\*муаммоли таълим машғулотларини ташкил этиш ва бошқариш;буни учта босқичда амалга ошириш мумкин:муаммоли вазият ҳосил қилиш,муаммони ечиш тахминларини шакллантириш,ечимнинг тўғрилигини текшириш;

- \*назарий маълумотларни беришга асосланган амалий ролли ва компьютер ўйинлари;
- \*ижодий муҳит яратиш, ўқув тарбиявий масалаларни ечишга йўналтирилган технология;
- \*тренинглари(таълим давомида муайян турдаги масалаларни ечиш,билиш фаолиятига таъсир этувчи омилларга асосланган технология).

Замонавий дарс шундай дарски,унда ўқитувчи ўқувчининг мавжуд имкониятларидан ундабуронлик билан фойдаланиб,унинг ақлий лаёқатини ишга солиб,ўсиб боришни таъминлайди. Дарсни шундай ташкил қилиш керакки, унда ўқувчиларни мустақил фикрлаш,ижод этиш ва изланишга сафарбар этиш,дарс жараёнида ишончва эркинлик муҳитини яратиш, иждодий ва амалий мулоқотда бўлишни таъминлаш,ўқувчи фикрини изоҳлаш,таҳлил қилиш,талқин этиш,ижодий муҳит яратиш,кичик гуруҳларда ишлашда ҳамкорлик фаолиятини,ўқитиш самарадорлигини ошириш мумкин бўлсин.

Дарсда инновацион ёндошув ўқитувчи-ўқувчи ҳамкорлигини таъминлайди. Бу борада ўқитувчи аниқ вазиятларни ўрганиш методидан фойдаланиши мақсадга мувофиқ. Бунда:

- \*дарс мазмун моҳиятини сингдириш,аниқ фикр билдириш,фикрлашга, изоҳлашга,қидириб топишга,хулосалашга ўргатиш;
- \*мустақил ишлашга,ўз-ўзини тарбиялашга,ижодий муҳит яратиш,фикрлаш,сўзлаш маданиятига ўргатиш;
- \*билим,кўникма,малакаларини ошириш,педагогик-психологик муҳит яратиш;
- \*янги билим ғояларини иждодкорлик билан ўрганиб ўзлаштириш,лойиҳалаш,моделлаштириш,амалиётга татбиқ этиш;
- \*таълим жараёнини таълим берувчи ва таълим олувчининг ҳамкорлик фаолияти сифатида ташкил этиш;
- \*таълим берувчилар фаолияти самарадорлигини ошириш,таълим соҳасини ривожлантириш;
- \*дарсда билим ва фикр эркинлиги,интерфаол методларидан фойдаланиш.
- \*дарсда АКТдан фойдаланиш ва ш.к.

Хулоса қилиб айтадиган бўлсак, ҳозирги куннинг талабига жавоб бера оладиган,ҳар томонлама билимли, кўп қиррали, янгиликларни ўзлаштира оладиган ва ҳаётга татбиқ эта оладиган,компьютер саводхонлигига эга ва дарсда АКТдан фойдалана оладиган, ўз тилидан ташқари инглиз ва рус тилларини ҳам билиши ёки



қрганишга ҳаракат қиладиган ўқитувчи замонавий ўқитувчидир. Бундай ўқитувчилар баркамол авлод тарбияси йўлида масъуллигини унутмаган ҳолда жўшқинликда фаолият юритади.

## Адабиётлар

1. Ж.Ғ.Йўлдошев. Ўзбекистон Республикаси таълими тараққиёти йўлида. Т., «Ўқитувчи», 1994 йил.
- 2.Таълим жараёнидаги ноанъанавий шакллари (Методик қўлланмалар. Тузувчилар: Толипова Ж. ғофуров А.Т.) Т, 1994 йил.,
- 3.Йўлдошев Ж.ғ., С.А. Усмонов Педагогик технология асослари. Қўлланма,- Т.: -2004 йил.
- 4.Саидахмедов Н. Янги педагогик технологиялар (назария ва амалиёт).- Т.,Молия нашриёти. 2003 йил.
- 5.Саидахмедов Н. Педагогик амалиётда янги технологияларни қўллаш намуналари.-Тошкент : РТМ 2000 йил.



## Таълим сифатини оширишда инновация

Ахмедова Хуррият  
Одилбековна

Сурхондарё вилояти Денов  
тумани

1-мактаб математика фани  
ўқитувчиси

**Аннотация.** Инновация. Ахборот технологиялари. Ўқитишнинг ахборот технологиялари. Таълим сифатини оширишда инновация.

Бугунги куннинг долзарб вазифаларидан бири бу, ёш авлодга чуқур билим берадиган, фикрлаш доираси кенг, касбий кўникмаларга эга бўлган, ҳуқуқий демократик жамият аъзоларини озод ва эркин яшашга, мустақил фикр юритишга ўргата оладиган юқори малакали мутахассисларни тайёрлаш асосий вазифа қилиб белгиланган. «Илгари бирор бир мамлакатнинг тараққиёти ва куч-қудратини ифодалаш ва баҳолаш учун унинг мавжуд бўлган табиий бойликлари ва иқтисодий салоҳияти ҳақида сўз юритилар эди. Бугун дунё тараққиётнинг шундай босқичига кадам қўйдик, ҳар қандай миллат ва давлат имкониятларининг хал қилувчи белгиси-бу маърифат, инсонларнинг интеллектуал, касбий ва маънавий салоҳиятидир»-деб таъкидлайди И.А.Каримов.

Таълим сифатини оширишда инновациялар муҳим аҳамият касб этади. Шу ўринда айтиш жоизки, мактаб таълимида илғор педагогик технологиялардан фойдаланиш замонавий дарс ўтишнинг асосидир. Албатта, илғор педагогик технологиялар ва инновациялар ўз-ўзидан таълим тизимига кириб келмайди. Бу ўқитувчи фаолияти ва унинг мотивациясига боғлиқ жараён. Ўқитувчи фаолиятини ўзгартирмай туриб, унинг масъулияти ва фаоллигини оширмасдан таълимда бир кадам олдинга силжиб бўлмайди. Академик А.Н. Леонтьев «Дунёни идрок қилишнинг биринчи шarti -фаолият, иккинчи шarti - тарбиядир. Фаолият жараёнида кишиларнинг қобилияти, билим ва малакалари шаклланади, демак, фаолият-ижтимоий ҳодиса бўлиб, ҳаётий курашнинг асосий шartiдир»,- деб таъкидлайди. Яъни фаолият ижтимоий ҳодиса бўлиб, шахсий, гуруҳий, миллий ёки умуминсоний эҳтиёжларга жавоб берувчи мақсадлар сари йўналтирилган ҳаракат ҳисобланади.



Инсон фаолияти ўз олдига қўйган мақсадларига кўра бир-биридан фарқ қилади. Масалан, ижодий фаолият, илмий фаолият, педагогик фаолият, тадбиркорлик фаолияти, ўқув-билув фаолияти, бошқарув фаолияти ва инновацион фаолият кабилар. Фаолиятнинг мазмуни, шарт-шароитлари, воситалари ўзгариб бориши натижасида инсоннинг ахлоқий маданияти такомиллашиб боради.

«Педагогик фаолият - жамиятнинг таълим-тарбияга бўлган эҳтиёжини қондириш мақсадида умуминсоний сифатлар ва миллий фазилатларни шакллантиришни илмий асосланган режа-дастурга мувофиқ амалга ошириш, яъни ёш авлодни ҳаётга тайёрлайдиган ижтимоий зарур фаолият», - дея таърифлайди Б.Зиёмуҳаммедов .

Педагогик фаолият, унинг тузилиши ва таркибий қисмлари ҳақида жуда кўп олимлар илмий изланишлар олиб борганлар. Жумладан, С.Л.Кузьмина ўз тадқиқотларида педагогик фаолиятнинг гнесеологик (билиш), лойиҳалаш, ташкилотчилик, коммуникатив таркибий қисмлари мавжуд эканлиги баён этиб ўтган.

Бугунги кунда педагогика соҳасида янги илмий йўналиш - педагогик инновация ва таълим жараёнини янгилаш ғояларининг пайдо бўлиши натижасида ўқитувчининг педагогик фаолиятида ҳам янги йўналиш «ўқитувчининг инновацион фаолияти» тушунчаси пайдо бўлди.

Педагогикада инновация, инновацион фаолият, инновацион педагогика, таълимда инновацион жараёнларни бошқариш каби тушунчалар XX асрнинг 60-йилларида дастлаб АКШ ва ғарбий Европа мамлакатларида «таълим технологияси» тушунчаси эътироф этилган вақтда пайдо бўлди. Ўша вақтдаёқ Европада педагогик инновациялар маркази ва институти ташкил этилди. Бу тушунчаларнинг пайдо бўлиши ва инновацион таълим назариясининг яратилиши тўғрисида маълумот берувчи манбалар таҳлили шуни кўрсатадики, бу тушунчалар таълим тизимини технологиялаштириш, педагогик технологияларни таълим тизимига киритиш орқали таълим тизимини ислох қилиш, таълим самарадорлигини ошириш, шахс ижтимоийлашувини таъминлаш, бу борада муайян муваффақиятларга эришиш учун таълим жараёнида болага дўстона муносабатларни шакллантиришга уриниш натижасида вужудга келди. Олиб борилган илмий изланишлар натижасида ўтган асрнинг 80-йиллари иккинчи ярмида педагогик фаолият бу -ижодий жараён ва педагогик инновациялар бирлашмаси, деган янги илмий йўналиш таркиб топди. Бу эса ўқитувчининг инновацион педагогик фаолиятининг шаклланиши ва ривожланиш жараёнини таҳлил қилиш имконини берди.

Мамлакатимизда педагогик инновацияни ривожлантириш муаммолари устида педагог олимлардан Н.Азизхўжаева, Б.Фарберман, У.Нишоналиев, Н.Сайидахмедов, М.Очиловлар илмий изланишлар олиб бормоқдалар.





Инновацион фаолият-педагогинг ўз касбини такомиллаштиришдаги мавжуд шакл ва воситаларни эгаллашга ижодий ёндашувини назарда тутди. Таълимдаги инновациялар ва инновацион педагогик фаолият ҳақида барқарор ва ҳаммага маъқул бўлган илмий тасаввурлар ва таснифлар шу пайтгача мукамал таркиб топган эмаслигини ҳам эътироф этиш лозим. Бундай ҳолатнинг асосий сабабларидан бири таълимга йўналтирилган илмий билимлар тизимлари ўртасидаги қийинчилик билан енгиб ўтиладиган узилишлардир. Яна муҳимроқ сабаб эса таълимий билим ва амалий педагогик фаолият ўртасидаги узилишдир. Ўқитувчи инновацион фаолиятнинг субъекти ва ташкилотчиси сифатида янгиликни яратиш, қўллаш ҳамда оммалаштиришда иштирок этади. У фандаги билим, анъаналардаги ўзгаришлар мазмунини ва моҳиятини таҳлил эта билиши керак.

Инновацион фаолият тушунчаси инновация, инновацион жараён каби тушунчалар билан чамбарчас боғлиқ. Шу сабабли бу тушунчалар мазмунини изоҳламасдан туриб, инновацион фаолият мазмунини англаш мумкин эмас.

**Инновация** (инг. Innovation-янгилик киритиш) -тизим ички тузилишини ўзгартириш, деб таърифланади. Инновация -амалиёт ва назариянинг муҳим қисми бўлиб, ижтимоий-маданий объект сифатларини яхшилашга йўналтирилган ижтимоий субъектларнинг ҳаракат тизимидир. Бу ғоя назарияси моҳиятининг яратилишига нисбатан турли ёндашувлар ва фикрлар мавжуд бўлиб, унинг моҳияти борасида фанда ягона фикр мавжуд эмас.

**Инновациялар** долзарб, муҳам аҳамиятга эга бўлиб, бир тизимда шаклланган янгича ёндашувлар. Улар ташаббуслар ва янгиликлар асосида тугилиб, таълим мазмунини ривожлантириш учун истикболли бўлади, шунингдек, умуман таълим тизими ривожига ижобий таъсир кўрсатади. Инновация - маълум бир фаолият майдонидаги ёки ишлаб чиқаришдаги технология, шакл ва методлар, муаммони ечиш учун янгича ёндашув ёки янги технологик жараённи қўллаш, олдингидан анча муваффақиятга эришишга олиб келиши маълум бўлган охирги натижадир.

Бугун таълим тизимидаги инновацияларни қуйидагича таснифлаш маъқулланмоқда:

- Фаолият йўналишига қараб (педагогик жараёндаги, бошқарувдаги).
- Киритилган ўзгаришларнинг тавсифига кўра (радикал, модификацияланган, комбинацияланган).
- Ўзгаришлар кўламига кўра (локаль, модулли, тизимли).
- Келиб чиқиш манбаига кўра (шу жамоа учун ички ёки ташқаридан олинган).

**Инновациянинг мақсади** - сарфланган маблағ ёки кучдан энг юқори натижа олишдан иборат. Бошқа турли - туман ўз-ўзидан пайдо бўладиган янгиликлардан



фаркли ўлароқ инновация бошқарилувчи ва назорат қилинувчи ўзгаришлар механизмини ташкил этади.

Таълим тизимидаги ҳар қандай янгилик инновация бўла олмайди. Шу сабабли «новация» ва «инновация» тушунчалари ўртасидаги асосий фаркларни кўрсатиб ўтиш зарур. Бунинг учун ислохот фаолиятининг аниқ шакли, мазмуни ва кўлами асос бўлиб хизмат қилади. Агар фаолият қисқа муддатли бўлса ва яхлит тизим хусусиятига эга бўлмаса, ўз олдига муайян тизимдаги фақат баъзи элементларини ўзгартиришни вазифа қилиб қўйган бўлса, у ҳолда биз **новация** билан мулоқот қилаётган бўламиз. Агар фаолият маълум концептуал ёндашув асосида амалга оширилаётган бўлса ва унинг натижаси ўша тизим ривожланишига ёки унинг принципиал ўзгаришига олиб келсагина **инновация** дея оламиз.

Ҳар иккала тушунча мезонлари қуйидагича: новация амалдаги назария доирасида амалга оширилади, кўлам ва вақт бўйича чегараланади, методлар янгиланади ва натижаси аввалги тизимни такомиллаштиради. Инновация эса тизимли, яхлит ва давомли бўлади, маълум амалиётда янги фаолият тизимини лойиҳалайди, амалиёт субъектлари позицияларини тўла янгилайди. Бунда фаолиятнинг янги йўналишлари очилади, янги технологиялар яратилади, фаолиятнинг янги сифат натижаларига эришилади, натижада амалиётнинг ўзи ҳам янгиланади.

Инновациянинг амалиётга киритилиши инновацион жараёнларда амалга оширилади. **Инновацион жараён** деб- инновацион ўзгаришларга тайёргарлик кўриш ва уни амалга ошириш жараёнига айтилади.

Таълим жараёнидаги инновацион ўзгаришлар, таълим тизимига ҳар қандай янгиликнинг киритилиши бевосита ўқитувчи фаолиятини янгилаш ва ўзгартириш орқали амалга оширилиши ҳам атрофлича ўрганилган.

Таълим тизимидаги инновациялар, уларни амалиётга киритиш, инновацион жараёнларни бошқаришни таҳлил қилиш орқали инновацион фаолият тушунчасини таърифлаш имконияти пайдо бўлди. Инновацион фаолият - педагогик жамоани ҳаракатга келтирувчи, олға бошловчи, тараққий эттирувчи кучдир. **«Инновацион фаолият** - бу янги ижтимоий талаблар билан анъанавий меъёрларнинг мос келмаслиги, ёхуд амалиётнинг янги шаклланаётган меъёрининг мавжуд меъёр билан тўқнашуви натижасида вужудга келган мажмуали муаммоларни ечишга қаратилган фаолиятдир», -деб таъкидлайди В.И.Слободчиков. Инновацион фаолият бу амалиёт ва назариянинг муҳим қисми бўлиб, ижтимоий-маданий объект сифатларини яхшилашга қаратилган ижтимоий субъектларнинг ҳаракат тизими бўлиб, у маълум доирадаги муаммоларни ечиш қобилиятигига эмас, балки ҳар қандай вазиятдаги муаммоларни ечиш учун мотивацион тайёргарликка эга бўлишдир. Ўқитувчи инновацион фаолиятининг марказий масаласи ўқув жараёнини самарали ташкил



этишдан иборат.«инновацион ўзгаришларни сезиш, англаш ҳар қандай ўқитувчига ҳам хос бўлавермайди, - деб ёзади У.Нишоналиев, - бу ерда энг асосийси ўқитувчининг ўзи янгиликни сезишга психологик жиҳатдан тайёр бўлишидир».

Инновацион фаолият - узлуксиз равишда янгиликлар асосида ишлаш бўлиб, у узок вақт давомида шаклланади ва такомиллашиб боради. Ўқитувчи инновацион фаолияти хусусиятларини ўрганиб чиққан педагог олимлар фикрларига таянган ҳолда, қуйидагиларни инновацион фаолиятнинг асосий белгилари деб ҳисоблаш мумкин:

- ижодий фаолият фалсафасини эгаллашга интилиш;
- педагогик тадқиқот методларини эгаллаш;
- муаллифлик концепцияларини яратиш қобилияти;
- тажриба - синов ишларини режалаштириш ва амалга ошира олиш;
- ўзидан бошқа тадқиқотчи - педагоглар тажрибаларини қўллаш олиш;
- ҳамкасблар билан ҳамкорлик;
- фикр алмашиш ва методик ёрдам кўрсата олишлик;
- зиддиятларнинг олдини олиш ва бартараф этиш;
- янгиликларни излаб топиш ва уларни ўз шароитига мослаштириб бориш.

Ўқитувчиларни инновацион фаолиятга тайёрлаш муаммосига мурожаат этиш жамиятда инновацион жараёнлар динамикасининг ўсиб бораётганлигини тушуниш натижасида вужудга келди. Унинг таҳлили фақат фан ва техника эришган замонавий ютуқлардан фойдаланишни ўз ичига олмасдан, балки янгиликларни излаш, яратиш, мослаштириш, татбиқ. этиш ва олинган натижаларни қайта текшириш каби жараёнларни ҳам қамраб олади.

Инновацион фаолиятнинг тузилишини ўрганиб чиққан олимлардан бири В.Сластенин уни қуйидагича тузилишга эга деб кўрсатиб ўтади: «Инновацион фаолиятнинг тузилиши - ижодий ёндашув, ижодий фаоллик, янгиликни киритишга технологик ва методологик тайёргарлик, янгича фикрлаш, муомала маданияти. Инновацион фаолиятнинг даражалари: репродуктив, эвристик, креатив бўлиши мумкин»

Инновацион фаолият даврида янгиликлар, инновациялар, том маънода таълим жараёнига кириб келади. Шу сабабли таълим тизимидаги инновацияларни педагогик жараёнга киритиш 4 босқичда амалга оширилади:

1. Муаммони таҳлил асосида аниқлаш.
2. Мўлжалланаётган таълим тизимини лойиҳалаш.
3. Ўзгаришлар ва янгиликларни режалаштириш.
4. Ўзгаришларни амалга ошириш.

Инновацион фаолиятга тайёрлашдан мақсад - ўқитувчининг янгиликка интилувчанлигини, мустақил ўз устида ишлаш кўникмаси ва малакасини



шакллантириш, янги педагогик технологиялар, интерфаол методлардан фойдаланиб, дарс ва дарсдан ташқари машғулотларни ўтказиш малакасини такомиллаштиришдан иборат.

Инновацион фаолият - бу илмий изланишлар, ишланмалар яратиш, тажриба - синов ишлари олиб бориш ёки бошқа фан - техника ютуқларидан фойдаланган ҳолда янги технологик жараён ёки янги такомиллаштирилган маҳсулот яратиш бўлиб, унинг прогматик хусусияти шундаки, у ғоялар майдонида ҳам ва алоҳида бир субъектнинг ҳаракат майдонида ҳам амалга оширилмайди, балки бу фаолиятни амалга ошириш тажрибаси кишилар ҳаётида ҳаммабоп бўладиган ҳолдагина ҳақиқий инновацион ҳисобланади. Инновацион фаолиятнинг асл мазмуни амалда янги технологиянинг шаклланиши бўлиб, унинг натижаси инновация сифатида юзага келган ихтирони - лойихага, лойихани - технологияга айлантиришга йўналтирилган фаолиятдир. Инновацион фаолиятда илмий тасаввурлар академик илм мантиқи бўйича туғилмайди, балки ривожланиш жараёнининг модификациялари қўллаб - қуватланиши натижасида ривожланаётган амалиёт мулоҳазасидан пайдо бўлади.

«Инновацион фаолият ўқитувчининг ўз фаолиятидан қониқмаслигидан келиб чиқади. У ўқитувчи томонидан у ёки бу педагогик вазифани ҳал қилишда қандайдир тўсикқа дуч келиниб, уни муваффақиятли ҳал этишга интилиш асосида юзага келади». Инновацион фаолият янги ғояни излашдан бошланади. Педагогик инновация таълим - тарбия жараёнидаги муҳим ва мураккаб масала ечимига йўналтирилганлиги сабабли ўқитувчидан янгича ёндашувни талаб қилади.

Ўқитувчи инновацион фаолияти тузилишини таҳлил қилишга турли хил ёндашувлар мавжуд. Масалан, А.Никольскаянинг фикрича, фаолиятни янгилаш 3 босқичда, яъни тайёргарлик, режалаштириш ва жорий этиш босқичларида амалга оширилади.

Замон шиддат билан ўзгариб борар экан, таълим соҳаси ҳам у билан баробар ўзгаради ва ўқитувчидан ўз фаолиятини ўзгартиришни талаб этади. Бугун ўқитувчининг асосий вазифаси фақат таълим беришгина эмас, балки бошқарувчиликдан иборат бўлиб, у таълим жараёнини тўғри ташкил қилиши ва бошқариши талаб этилмоқда.

Инновацион фаолият ўқитувчининг ҳамма муваффақиятини белгиловчи асосий фаолият бўлиб, у шахснинг касбий, методик маҳоратини сифатли қайта кўриш демакдир.

Бизнинг фикримизча ўқитувчиларнинг инновацион фаолиятга тайёргарлигини таҳлил қилишни 3 босқичда амалга ошириш мақсадга мувофиқ бўлади:

1. Янгиликни педагогик фаолиятда қўллашдан олдинги даврдаги ўқитувчи фаолиятини таҳлил қилиш.

2. Инновацион фаолиятнинг фаол шаклланиш даврини таҳлил қилиш.

3. Педагогик жараёнга янгилик киритилиб бўлгандан кейинги даврдаги фаолиятни таҳлил қилиш.

Маълумки, шахснинг хислат ва фазилатлари фаолият кўрсатиш жараёнида шаклланади ва фаолиятнинг натижаси ҳисобланади. Шу сабабли ўқитувчиларда янгиликка интилувчанлик ва мустақил мутолаа қилишга доимо зарурият сезиш психологиясини сингдириш лозим. Чунки янгилик -инсонга улуғворликдан кўра кўпроқ завқ бағишлайди.

Агар ўқитувчиларни инновацион фаолиятга тайёрлаш вазифалари малака ошириш жараёнида амалга оширилса, амалиётда таълим - тарбия жараёнига илғор педагогик ва ахборот технологияларини татбиқ этиш ишлари анча самарали бўлади ҳамда масофадан ўқитиш тизими кутилган натижаларга олиб келади.

Юқорида билдирилган фикрларга таянган ҳолда шундай хулосага келиш мумкин. Ўрганиб чиқилган илмий ишларнинг аксариятида «инновацион фаолият» тушунчасига таъриф берилган бўлсада, бу соҳада ҳаммага маъқул келадиган ва инновацион фаолиятнинг тўлиқ мазмунини очиб берадиган ягона таъриф яратилмаган, шунингдек, бу фаолиятни шакллантириш жараёнига нисбатан ягона ёндашув мавжуд эмас.

Таълим тизимини мазмунан ислох қилиш жараёнида педагог кадрлар обрў - эътибори, масъулияти ва касб кўникмасини ошириш юзасидан собитқадамлик билан давлат сиёсати олиб борилмоқда. Бу борада ўқитувчи фаолиятини янгилаш ва инновацияларни таълим жараёнига киритиш асосий вазифа ҳисобланади. Ҳар қандай бошқа соҳа мутахассислари каби ўқитувчиларнинг ҳам касбий тайёргарлик даражаси уларнинг билим, кўникма ва малакалари, ижодий салоҳияти ҳамда ностандарт тафаккурларида ўз аксини топувчи касбий лаёқати билан баҳоланади.

Ўқитувчи инновацион фаолиятини ташкил этиб, унинг шаклланиш босқичларини қуйидагича белгилаш мумкин:

**Биринчи босқич** - тайёр методик тавсияномалар аниқ қилиб кўчирилади.

**Иккинчи босқич** - мавжуд тизимга айрим янги мослама (модификация)лар, методлар киритилади.

**Учинчи босқич** - янги ғояни амалга ошириш мазмуни, методлари ва шакли тўла ишлаб чиқилади.



**Тўртинчи босқич** — ўқитувчи ўқитиш ва тарбиялашнинг ўз концепциясини ва методикасини ишлаб чиқади.

Ўқитувчиларни инновацион фаолиятга тайёрлашда жамоадаги психологик муҳит, жамоа аъзоларининг қанчалик даражада дунё таълим бозоридаги янгиликлардан хабардор эканлигини ҳисобга олиш зарур.

Компьютер имкониятларининг такомиллашуви ҳамда ишлаб чиқариш ва ҳаётнинг турли соҳаларига жадал тарзда кириб бориши мос фан соҳасини информатика фани билан уйғунлаштиришга ва тубдан янгилашга олиб келган. Ҳозирги кундаги компьютерлар ва унга программали таъминотларига муайян билим ва кўникмалар мажмуасини белгилаш имконини беради ва тақозо қилади. Бу йўсиндаги мажбурийлик - компьютер ва унга уланадиган қурилмалар мажмуаси ҳамда мавжуд амалий программалар кўп бўлгани учун бир киши томонидан тўла қонли ўзлаштириш ниҳоятда мушкул масала эканлигидан келиб чиқади.

*Ахборот сифатлари* қаторига: ўрганилаётган нарса ёки ходисани тўлиқ ифодалаш, баҳолаш, ишончлилиқ даражаларини киритиш мумкин.

*Ахборот икки турда* - узлуксиз ва узилган ҳолда бўлиши мумкин.

Ҳар қандай соҳада фаолият олиб бораётган кишилар кундалиқ ҳаётда ахборотни йиғиши, сақлаши, узатиши, ўзгартириши, қайта ишлай олиши керак.

**Информатика** – инсон фаолиятидаги соҳалардан бири бўлиб, у ахборотни ҳосил қилиш, сақлаш ва компьютер ёрдамида уларни қайта ишлаш, шу билан бир қаторда табиат муҳити билан ўзаро боғлиқ бўлган жараёнларнинг алоқадорликларини ўз ичига оладиган кўникма ва воситалар тизимидир.

Информатика атамаси 50-йиллар охирида Францияда вужудга келди. У ахборот (information) ва автоматика (automatique) сўзларини бирлаштиришдан ҳосил бўлиб, «маълумотларни автоматик қайта ишлаш» деган маънони билдиради. Инглиз забон мамлакатларда компьютер билан боғлиқ фанлар мажмуаси Computer science деб аталади.

Мустақил фан сифатида информатика, техника, биология, ижтимоий ва бошқа соҳаларда бошқаришнинг умумий тамойиллари ҳақидаги XX-асрнинг 40-йиллари охирида шаклланган кибернетика фани базасида вужудга келди.

*Информатиканинг асосий вазифаси* - ахборотни қайта ишлашнинг янги усуллари ва воситаларини яратиш, ҳамда уларни амалиётда қўллашдан иборат бўлиб, информатика қуйидаги масалаларни ҳал қилади:



- ихтиёрий ахборот жараёнларни текшириш;
- ахборот жараёнларни текшириш натижасида олинган маълумотларни қайта ишлаш учун энг янги технологияларни яратиш ва такомиллаштириш;
- жамиятнинг барча соҳаларида компьютер техникаси ва технологиясидан унумли фойдаланиш илмий ва муҳандислик муаммоларини ечиш.

Информатика *кенг маънода* инсоният фаолиятининг барча соҳаларида ахборотни компьютер ва телекоммуникациялар ёрдамида қайта ишлаш, сақлаш, узатиш билан боғлиқ бўлган соҳадир.

*Тор* маънода информатика уч қисмдан иборат: техник воситалар, программалар ва алгоритмларни ташкил этади. Шунингдек, информатикани халқ хўжалигининг, фундаментал ва тадбиқий фанларнинг бир тармоғи деб қараш мумкин.

«*Таълим технологияси*» - таълимдаги мақсадга эришиш *инструментарийси*, яъни илгаридан лойиҳалаштирган таълим жараёнини яхлит тизим асосида босқичма-босқич амалиётга жорий этиш ва шу мақсадга эришишнинг услуб, усул ва воситалар тизими таълим жараёнини бошқаришдан иборат.

«*Педагогик технология*»нинг *моҳияти* – дидактик мақсад, талаб этилган ўзлаштириш даражасига эришиш ва уни татбиқ этишни ҳисобга олган ҳолда, таълим жараёнини илгаридан лойиҳалаштиришда намоён бўлади.

Ўқитувчининг фаол тарзда фаолият кўрсатишига йўналтирилган, *дарсинг услубий ишланмасидан фарқли ўлароқ, таълимнинг педагогик технологияси таълим олувчи (ўқувчи)ларга йўналтирилган бўлиб*, уларнинг шахсий ҳамда ўқитувчи билан биргаликдаги фаолиятини ҳисобга олган ҳолда ўқув материалларини ўзлаштиришга қаратилади. Педагогик технологиянинг *марказий муаммоси - ўқувчи шахсини ривожлантириш орқали таълим мақсадига эришишни таъминлашдан иборат*.

Педагогик технологиянинг тамойиллари:

- кафолатланган якуний натижа, таълимнинг маҳсулдорлиги, тўғри ва тесқари алоқанинг мавжудлиги;

- таълим мақсадининг аниқ шаклланганликларидан иборат.

Технология кишилар томонидан қандайдир вазифаларни бажаришда турли хил усуллар кўринишини ифодалайди.

**Ахборот технологиялари** – ахборотни йиғиш, сақлаш, узатиш, ўзгартириш ҳамда, қайта ишлашдаги усул ва воситаларнинг йиғиндисидан иборат.

Ўқитишнинг **янги ахборот технологияси** деганда – фақат ўқув-тарбия жараёнига қўлланиши мумкин бўлган энг янги ахборот технологиялар тушунилади.



Ахборот технологиялари воситаларининг марказида турувчи - компьютердир. Ҳозирги кунда **компьютерлар** таълим тизимида асосан тўрт йўналишда:

- ўрганиш объекти сифатида;
- ўқитишнинг техник воситаси сифатида;
- таълимни бошқарувчиси сифатида;
- илмий-педагогик изланишда асосий восита сифатида фойдаланилмоқда.

Таълимни автоматизациялаш: таълимда ахборотлаштириш бўғинларини таъминлаш; билим беришни автоматлаштириш; таълимни автоматизациялашнинг меъёрий асосларини яратиш; телекоммуникация тармоқларини жорий қилиш; таъминот ашёларини яратиш каби жабҳаларини қамраб олади.

Таълимни автоматизациялаш учун: компьютер, модем, программ таъминот, матн конструкторлар, ахборот-мантқий моделлар, ахборотлар мажмуи ва техник кўникмалар тренажерлари зарур.

Ўқитувчи инновацион фаолиятининг шаклланишида педагогик жамоанинг алоҳида ўрни борлигини кўпчилик олимлар таъкидлаб ўтадилар. Ўқитувчиларнинг новаторлик хусусиятлари ва таълим жараёнидаги янгиликларга бўлган муносабатига қараб, К.Роджерс ва К.Ангеловский педагогик жамоа аъзоларини 5 та гуруҳга ажратишни таклиф этади. 1. Новаторлар. 2. Олдинги реализаторлар, 3. Олдинги кўпчилик. 4. Кейинги кўпчилик. 5. Иккиланувчилар.

Таълим сифатини ошириш жамиятнинг барча жабҳаларида ҳаётни яхшилашга олиб келади. Янгилик киритиш таълим сифатини оширишнинг самарали воситаси бўлганлиги учун ҳам ривожланган давлатлар таълим жараёнига узлуксиз янгилик киритишга ҳаракат қиладилар. Кўпгина мамлакатлар тажрибаси шуни кўрсатадики, инновацион жараёнларда таълим тизимидаги барча бўғинлар иштирок этиши лозим. Аммо инновацион жараёнлар юқоридан пастга қараб ҳаракатланса ва бунда ўқитувчи бўйсунувчи, яъни янгиликнинг фақат истеъмомчиси бўлиб қолса, у ҳолда бу жараён бюрократик тус олади.

Хулоса қилиб айтиш мумкинки, ўқитувчи инновация фаолиятга тайёр бўлиб, дарсга энг сўнги янгиликларни олиб кириб, ўқувчига қизиқарли ва уни эҳтиёжига мос равишда ташкил этсагина, сифат ва самарадорликни қафолатлаши мумкин.





## Адабиётлар

1. **Ўзбекистон Республикасининг 2007 йил 29 августдаги «Кадрлар тайёрлаш миллий дастури»** // Баркамол авлод – Ўзбекистон тараққиётининг пойдевори.-Т.: Шарқ, 1997., 31 б.

2. **Ўзбекистон Республикасининг 1997 йил 29 августдаги «Таълим тўғрисида»ги Қонуни**// Баркамол авлод – Ўзбекистон тараққиётининг пойдевори.-Т.: Шарқ, 1997., 31 б.

3. **Каримов И.** Ўзбекистон буюк келажак сари.-Т.: Ўзбекистон, 1998., 528 б.

4. **Каримов И.** Ўзбекистон XXI асрга интилмоқда.- Т.: Ўзбекистон, 1999.

5. **Абдуқодиров А.А.** Умумтаълим мактаблари учун электрон дарслик яратишнинг назарий асослари//Ж. Педагогик маҳорат.-Тошкент, 2003, №2.-Б.6-10.

6.**Арипов М.** Интернет - аср мўжизаси// Ж. Физика, математика ва информатика, 2002, № 1. Б. 38-52.

7.[http://www. infonnika.ru/text/inftech/edu/design/](http://www.infonnika.ru/text/inftech/edu/design/)

8.<http://cnit.ssau.ru/kadis/posob/index.htm>

9.[http://vio.fio.ru/vio\\_19/cd\\_site/Articles/art\\_1\\_24.htm](http://vio.fio.ru/vio_19/cd_site/Articles/art_1_24.htm).

10.<http://cdo.bseu.by/doi/about/vvedenie.htm#top>.

11.<http://www.openet.ru/University.nsf/index.htm>.

## Ўқитувчи - таълим тараққиётида асосий омил

Джурақулова Мукаррам Бойқобиловна

Сурхондарё вилоят Қизирик тумани

1-умумий ўрта таълим мактаби  
директори.

**Аннотация.** Ўқитувчининг мактабдаги фаолияти. Замонавий ўқитувчи. Ўқитувчи - таълим тараққиётида асосий омил

Ҳар бир мамлакатнинг тараққиёти ундаги таълим тараққиётига боғлиқдир. Шундай экан таълим сифатини ошириш, ўқитувчи салоҳиятини юқори бўлиши муҳим вазифалардандир. Таълимнинг самарадорлигини ошириш, шахснинг таълим марказида бўлишини ва ёшларнинг мустақил билим олишларини таъминлаш учун таълим муассасаларига яхши тайёргарлик кўрган ва ўз соҳасидаги билимларни мустаҳкам эгаллашдан ташқари замонавий педагогик технологияларни ва интерфаол усулларни биладиган, улардан ўқув ва тарбиявий машғулотларни ташкил этишда фойдаланиш қоидаларини биладиган ўқитувчилар керак. Бунинг учун барча фан ўқитувчилари ўз устида ишлаш орқали илғор педагогик технологиялар ва интерфаол усуллар билан қуролланиши ва олган билимларини ўқув тарбиявий машғулотларда қўллаш, ўқувчилар билан нафақат дарс жараёнида, балки, индивидуал равишда ҳам ишлаши, ўқувчилар билимидаги бўшлиқларни аниқлаш, уни тўлдириш йўллари билиши, амалда қўллай олиши, малакаларини узлуксиз ошириб бориш лозим. Шу билан бирга тарих фани ўқитувчиси ҳар доим ўз устида тинмай ишлаши, янгиликлардан бохабар бўлиб бориши, уларни амалда қўллай олиш маҳоратига эга бўлмоғи керак.

Умумий ўрта таълим мактабларида фаолият юритаётган ўқитувчининг асосий вазифаси ёшларга таълим ва тарбия беришдир. Бунда албатта, ўқитувчининг ўзи билимли, юқори салоҳиятга эга бўлиши керак. Ўқитувчининг мактабдаги фаолиятини қуйидагилар асосида аниқлаш мумкин:

- Ўқитувчининг таълимга тегишли янгиликларни ўқитиш жараёнига тадбиқ қилиш, унинг Ўзбекистон Республикасининг «Таълим тўғрисида»ги Қонуни, «Кадрлар тайёрлаш миллий дастури» ҳақидаги билимлари;
- Ўқитувчининг техник воситалардан (компьютер саводхонлиги) фойдаланиш (ўқув дастурлари тузиш, мавжуд дастурлардан дарсида фойдаланиш) имкониятлари;
- Ўзига хос ижодий ва ташкилотчилик қобилияти;
- Ўқитаётган фани бўйича синфдан ташқари ўтказаетган ишлари, ўқувчиларининг фан олимпиадалари, мусобақа, тўгарак ва бошқаларда самарали иштирок этиши;
- Иқтисодий-ҳуқуқий ва экологик таълим-тарбия йўналишида олиб бораётган ишлари;
- Ота-оналар, маҳалла ҳамкорлигида олиб бораётган ишлари;
- Дарс ўтишда илғор иш тажрибалардан фойдаланиш маҳорати;
- Дарс ўтишда педагогик технология методларини қўллаш маҳорати
- ахборот коммуникацион технологиялари бўйича билимларга эга бўлиши ва хоказолар. Шунингдек, ўқитувчининг касбий тайёргарлигини ҳам қуйидаги мезонлар орқали аниқлаш мумкин:
- «Таълим тўғрисида»ги қонуннинг бажарилиши;
- «Кадрлар тайёрлаш миллий дастури»да белгиланган мақсад ва вазифаларнинг амалга оширилиши;
- Ўз фани бўйича Давлат таълим стандарти ва ўқув дастури мазмунини тўлиқ билиши;
- Ўқитаётган фанига мансуб бўлган тармоқ билимлар соҳасининг тарихи ва ривожланиш истиқболларини қай даражада билиши;
- Ўқитаётган фанининг ўқув жараёнидаги ўрни ва роли ҳақида тасаввурга эга бўлиши;
- Ўз фанининг замонавий, илмий ва амалий ютуқларини билиши;
- Ўз фанининг тушунча ва таърифлари, қонуниятлари, тамойиллари, усуллари ва услубларини қўллаш;
- Фани бўйича тегишли машғулотлар олиб боришда далиллаш ва инкор қилиш усулларини қўллаши;
- Илғор педагогик технологиялар ва ўқув жараёнини ҳосил қилишни таъмиловчи педагогик усулларни қўллаши;



- Малака ошириш учун керак касбий ахборотларни билиши ва қўллай олиши;
- Фани бўйича билим бериш, малака ва кўникмаларни шакллантириш;
- Фанга таълуқли турли маълумотлар (дарс, лаборатория ишлари, амалий машғулот, семинар ва бошқалар) ни малакали ўтказиш ва услубий таъминлаши;
- Ўқувчиларнинг мустақил билим олишларини ташкилий ва услубий таъминлаши;
- Ўқувчиларни фаоллаштиришда интерфаол методларни қўллаб дарсни ташкил этиш ва информацион (тарқатма материал ва шу кабилар) материаллар билан услубий таъминлаши;
- Ўқувчининг фан бўйича олган билимлари, малака ва кўникмаларини назорат қилишнинг объектив (мазмун бўйича) шаклларини ишлаб чиқиш ва қўллаш кўникмаларига эга бўлиши;
- Ўқитувчидаги ижодкорликни ва илмий- методик изланишларни тасдиқлайдиган видеотасвирлар, матбуот материаллар, фанига доир кўргазмалари материаллар, мавжуд бўлган бошқа ҳужжатлари ва ҳоказолар;

Замонавий ўқитувчининг дарсини таҳлил қилиш ва баҳолашда қуйидаги мезонлар орқали кўриб чиқиш мумкин:

1. Бутун дарс давомида барча ўқувчиларнинг билим эгаллаш борасида фаол ижодий ишлаши, ўқитувчи томонидан уларнинг билим ортириш фаолиятини ривожлантириш.
2. Ўқувчиларнинг мустақил фикрлаш фаолиятини қай даражада ташкил этишганлиги.
3. Ўқувчиларнинг манбалардан фойдаланиш даражаси.
4. Ўқитувчининг дарснинг ўқув ва тарбия мақсадини қанчалик тўғри белгилаши, дарсда вақтни ва ўқув материалларидан тўғри, самарали фойдаланганлиги.
5. Ўқитувчининг дарсда материалнинг имкони борича кўпроқ ўзлаштиришига эришиши, билимларни ўзлаштириш жараёнида бошқариш маҳорати.
6. Ўқувчиларнинг маълумотлар тўплами, жадваллари хариталаридан, қўшимча адабиётлардан фойдаланиш маҳорати.
7. Дарс жараёнида маҳаллий материаллардан фойдаланиш самарадорлиги.
8. Уй вазифаларини бажарилишини ҳисобга олиш ва баҳолаши.
9. Ўқувчиларда ўқиш учун маҳсулият ҳиссини тарбиялаши.
10. Ўқитишнинг техник воситалари ва дидактик материаллардан фойдаланиш самарадорлиги.



11. Ўқитувчининг методлари ва ташкилий шакллардан ўз вақтида самарали фойдаланиши.
12. Ўқувчилар ақлий фаолиятининг мустақиллик ва ташаббускорлигини ривожлантириш.
13. Дарс жараёнида ўқувчиларни Ватанга муҳаббат, содиқлик, миллий кадрятларимиз ва маданиятимизга ҳурмат руҳида тарбиялаши.  
Ўқитувчи ўзининг меҳнат фаолияти давомида ўқувчи, ўқитувчи, ота-она ва маҳалла фаоллари билан, турли характердаги одамлар билан мулоқотда бўлар экан, тажриба тўплайди, кўплаб қирралари очилади. Кўз олдимизда эса давр талабига жавоб бера оладиган замонавий ўқитувчи шаклланиб бораверади.

Бугунги кунда таълим соҳасида ҳам кўплаб янгиликлар амалга оширилди ва оширилмоқда. Барча янгиликларнинг тарғиботчиси сифатида масъулият ўқитувчиларга юкланди. Янгиликлар тарғиботчиси ва амалга оширувчиси сифатида бугунги кун ўқитувчини том маънода замонавий ўқитувчи деб айтишимиз мумкин.

Ўқитувчининг дарс жараёнидаги қўллаётган интерфаол методлари ва унинг натижаси ўқувчиларнинг олган билимлари ва ўзлаштириши билан боғлиқ.

Ўқувчиларнинг тафаккурини ўстириш, фикрлаш доирасини кенгайтириш айниқса дарсда қўлланиладиган баҳс-мунозара усулининг қўлланилишига кўп жиҳатдан боғлиқ. Албатта, ўқитувчининг баҳсни олиб борувчи киши сифатидаги вазифаси, бир тамондан, гуруҳ ҳаракатининг назорат қилиб туриш бўлса, иккинчи томондан, дарснинг мақсади амалга оширилишини таъминлашдан иборатдир, Шунинг учун у синф ўқувчиларининг етукли даражасива бирдамлигини билиши ва ҳис-ҳаяжонларини эътиборга олган ҳолда, ҳар бир ўқувчининг баҳсда албатта қатнашишига эришиши керак. Асосий вазифалардан бири шуки, синф ўз мақсадига мавзудан четга чиқмасдан эришмоғи даркор. Бунинг учун ўқитувчи барча айтилган фикрларни яқунламоғи керак.

• Ўқитувчи иложи борича ўзини эркин тутиши ва ўқувчиларга ижобий таъсир қилишига интилиши керак. У ўқувчиларни мутлақо тазйиқ остига олмаслиги лозим. Аксинча, биз баҳс-дарс ўтказишнинг энг яхши усули-ўзаро ҳамкорлик ўрнатишни танлай билиш, деб ҳисоблаймиз, яъни шаклан буйруқ тарзидаги кўрсатмалар бериш, мазмунан эркин фикр юритишни рағбатлантириш.

• Ўқитувчи:

-айтилган барча фикрларни ҳурмат қилган ҳолда, ўқувчиларнинг жавобларини дарснинг мақсади ва кутилаётган натижа билан боғлайди;

-умумий гаплардан қочишга ҳаракат қилади, ҳар доим аниқ мисоллар келтиради ва ўқувчилардан ҳам шуни талаб қилади;



- ўқувчиларнинг ўз шахсий тажрибаларини ўртоқлашишларини рағбатлантиради;
  - ўқувчиларнинг жавоблари ва фикрларини ўтилган мунозара-дарсларининг мазмуни билан мантикий боғлайди;
  - имкони бўлса, муқобил мисоллар келтиради;
  - ўқувчи томонидан айtilганларни шарҳладб беради;
  - айтилаётган нуқтаи назарларнинг фарқини таъкидлаб кўрсатади;
  - синфга ушбу фарқларини муҳокама қилишни тавсия қилади;
  - ўқувчилардан уларнинг фикрларига асос бўлган далилларни келтиришни сўрайди ва синфга далиллар ва фикрлар ўртасидаги фарқни кўришга ёрдам беради;
  - ўтмишдаги мутафаккирларнинг сиз ва биз каби реал инсонлар бўлганлигини, улар ҳам бошқа одамлар қатори қийинчиликларни бошларидан кечирганликларини таъкидлайди;
  - вақти-вақти билан муҳокама қилинаётган масалалар бўйича қисқача яқунлар чиқаради;
  - мунозарада бошқарувчилик вазифасини бажарад: синфга ҳар бир кишининг фикрини тинглашда ёрдамлашади, зиддиятларга эътиборини қаратади, ўқувчининг жавоби дарснинг мақсади ва кутилаётган натижадан четлашса, уни тўхтатади.
- Ўқитувчи синфга ишониши лозим. У ўқувчиларга улар билдираётган фикрларнинг муҳимлигига ишонч ҳиссини сингдиради.
  - Мазкур турдаги дарсларда ўқитувчи, баҳс-мунозаранинг бошқарувчиси сифатида, унга раҳбарлик қилиши даркор.

Мақтабда ўқитувчининг асосий вазифаси дарс ўтишдир. Дарсни мазмунан бой ва ранг-баранг усулларда ўтиш ўқитувчидан маҳорат талаб этади. Дарс ўтишга қўйилган асосий талаблар эса қуйидагилардан иборатдир:

Дарсни турли шаклларда ўтиш мумкин, аммо ўқувчиларнинг билим, кўникмаларини шакллантириш учун айрим талабларга риоя этиш мақсадга мувофиқ.

1. Ўқитувчи дарснинг мавзуси ва мақсадини аниқ белгилаши шарт.

2.Хар бир дарс таълимий, тарбиявий ва ривожлантирувчи мақсадга эга бўлиши лозим.

3.Дарс жараёнида ўқувчиларнинг яқка ҳолда ва гуруҳларда ишлашлари талаб этилади.

4.Ўқувчиларнинг тайёргарлик даражасини ҳисобга олган ҳолда ўқитувчи томонидан мақсадга йўналтирилганлиги

5.Ўқитувчи ўтиладиган мавзунини даср давомида ўқувчилар томонидан тўлиқ ўзлаштириб олинишини таъминлайди.

Мамлакатимизда педагогика илми ҳам, амалиёти ҳам янгиланиб бормоқда. Маълумки, ҳар қандай миллатнинг янгиланиши ёшлар тарбиясидан бошланади. Ёшлар эса бугунги кунда оилада ва асосан таълим-тарбия муассасаларида шакллантирилади. Шунинг учун ҳам, мустақил давлатимиз ва унинг раҳбарияти ана шу муассасалар фаолияти имкон қадар замон талаблари даражасида бўлишига эътиборини қаратмоқда.

Дарсларни илғор педагогик технология асосида ўтиш имкониятлари кенглигини ҳисобга олиб, унинг натижаларини ҳам ўқувчи ёшларнинг олган билимлари, кизиқишларига қараб белгилаш мумкин.

Анъанавий дарсларга қараганда, илғор педагогик технология асосида ўтилган дарслар юқори самарани бермоқда.

Шундай экан, бугунги замонавий ўқитувчидан замон талабларига жавоб бера оладиган, янгиликлар, ахборот технологиялар, педагогик технологиялар билан қуролланган ва дарс бера оладиган, дарс ишланмаларини интерфаол усуллар асосида тайёрлай оладиган, ўқувчи ёшлар билан дўстона муносабатда бўла оладиган, юксак маданиятли, маърифатли, ота-оналар, маҳалла билан ишлай оладиган ўқитувчи бўлиш талаб этилади.

Замон талабига жавоб беришга, фидойилик билан меҳнат қилишга биз ўқитувчилар доим тайёرمиз ва доимо эзгу мақсадимиз йўлида меҳнат қилишда давом этамиз.



Зеро, ўқитувчи келажагимиз бўлган ёшларга таълим ва тарбия беради, бу ишда эса улар масъулдирлар.

## Адабиётлар

1. Каримов И.А. Баркамол авлод орзуси. – Т.: «Шарк», 1999.
2. Каримова В. Ижтимоий психология ва ижтимоий амалиёт. – Т.: Университет, 2000.
3. Толипов У., Усмонбоева. М. Педагогик технология: назария ва амалиёт. – Т.: Фан, 2005.
4. Пранцкуне Э., Грудене С ва бошқ. Новые роли и компетенция учителя. Литва.- 2011.





## Мақтаб ўқитувчиларининг малакасини оширишни такомиллаштириш йўллари

Исмайлов Шерзод Чориевич

Сурхондарё вилояти, Денов тумани

84-умумий ўрта таълим мактаб директори

**Аннотация.** Тарих фани ўқитувчиси учун ўз устида ишлашдаги вазифалари. Касбий маҳоратини такомиллаштириш ва ўз устида мустақил ишлаш режасининг асосий йўналишлари. Педагогнинг ўз устида мустақил ишлаш, малакавий даражасини ошириш бўйича кейинги уч йил давомида амалга оширилган ишлар мониторингини олиб бориш.

Таълимнинг сифати ва самарадорлигини ошириш, шахснинг таълим марказида бўлишини ва ёшларнинг мустақил билим олишларини таъминлаш учун таълим муассасаларига яхши тайёргарлик кўрган ва ўз соҳасидаги билимларни мустаҳкам эгаллашдан ташқари замонавий педагогик технологияларни ва интерфаол усулларни биладиган, улардан ўқув ва тарбиявий машғулотларни ташкил этишда фойдаланиш қоидаларини биладиган ўқитувчилар керак. Бунинг учун барча фан ўқитувчиларини илғор педагогик технологиялар ва интерфаол усуллар билан қуроллантириш ва олган билимларини ўқув тарбиявий машғулотларда қўллаш малакаларини узлуксиз ошириб бориш лозим. Шу билан бирга ҳар бир фани ўқитувчиси ҳар доим ўз устида тинмай ишлаши, янгиликлардан бохабар бўлиб бориши, уларни амалда қўллай олиш маҳоратига эга бўлмоғи керак.

Мақтабда меҳнат фаолиятини олиб бораётган ҳар бир фан ўқитувчиси учун ўз устида ишлашдаги вазифаларини қуйидагиса белгилаб амалга ошириб бориш мумкин: аввало ҳар бир фан ўқитувчиси ўз соҳаси бўйича илмий методик адабиётларни мутолаа қилиб ўз билимини ошириб бориши талаб этилади. Шунингдек, телерадио, интернет ва матбуот ахборот воситаларидан тўлалигича фойдаланиш, даврий газета-журналларига мунтазам обуна бўлиб бориш ва унинг жамғарма банкани вужудга келтириш, илғор иш тажрибаларни ўрганиш, илғор тажриба таянч мактаблари ишида

доимий иштирок этиш,ресурс мактабларига қатнашиш ва янгиликларни иш фаолиятига татбиқ этиб бориш,мактаб,туман миқёсидаги методик тадбирларда иштирок этиш (семинар, конференция,методик ҳафталиклар,педагогик кўрик танловлар ва бошқалар),ўқув адабиётлар билан ишлаш кўникмаларини шакллантириш,зарур адабиётларни топа билиш,кутубхона каталогларидан фойдаланиш,ахборотга бўлган эҳтиёжларга мувофиқ уни қидиришнинг замонавий методларини ўрганиш,ўрганилган мақолаларнинг картотекасини тузиш,"Интернет" тармоғи орқали фанга оид янгиликларни мунтазам ўрганиб бориш,фанга оид электрон дарслик ва ўқув адабиётлар жамғармасини ташкил этиш,дидактик ва тарқатма материаллар яратиш,ҳар бир ўрганилган нарсани ўз фани бўйича қайси мавзуларга тегишли эканлигини аниқлаб,унинг картотекасини ишлаб чиқиш ва бу борада шахсий жамғарма банкини тузиш каби вазифаларни бажариши лозим.

Ўқитувчи дарсдан бўш вақтларида қуйидаги ишларни амалга ошириши мақсадга мувофиқдир:

\*кутубхонада ишлаш;

\*дарсга тайёргарлик кўриш,дарс ишланмалари ёзиш,кўрғазма ва тарқатма материаллар тайёрлаш;

\*назорат ишларини тайёрлаш,диагностик таҳлилларни амалга ошириш(ўқувчилар билимидаги бўшлиқларни аниқлаш);

\*педагогик технологиялар асосида машғулот олиб борувчи ўқитувчилар дарсларига кириш;

\*ахборот коммуникация технологиялари бўйича эгаллаган билимларини мустаҳкамлаш;

\*илмий ва педагогик ғояларни ўз ишида татбиқ қилиш,синовдан ўтказиш;

\*мустақил билим олишни режа асосида ташкил этиш;

\*ўтказилган очиқ дарс ишланмаларини тўплаб бориш;

\*фан бўйича ўтказилган дарсдан ташқари тадбирлар материалларини тўплаб бориш;

\*мактаб методика кенгаши ва метод бирлашмаларида маърузалар билан чиқиш ва маърузалар тўпламини яратиш;

\*педагогик ўқишларга тайёрланиш ва бу ҳақда матбуотга чиқиш;

\*ўз устида ишлаш,мустақил билим олиш бўйича ҳисоботлар тайёрлаш ва метод бирлашма йиғилишларида ҳисобот бериш ва ҳ.к.

Касбий маҳоратини такомиллаштириш ва ўз устида мустақил ишлаш режасининг асосий йўналишларини қуйидагича белгилаб олиши ва амалга ошириши мумкин: 1)Сиёсий,иқтисодий,хуқуқий ва ижтимоий масалалар йўналишида амалга оширилаган ишлар; 2)Касбий,методик билимлар йўналиши; 3) Педагогик маҳоратни ошириш йўналиши; 4)Педагогик технологияларни ўрганиш йўналиши;5)Маънавий-маърифий йўналишлардир.

Педагогнинг ўз устида мустақил ишлаш,малакавий даражасини ошириш бўйича кейинги уч йил давомида амалга оширилган ишлари ана шу айтиб ўтилган йўналишлар бўйича олиб борилиши мақсадга мувофиқдир.

Шунингдек, метод бирлашма раисининг ўқитувчининг ўз устида ишлаши натижалари ҳақидаги фикрларини қуйидагича изоҳлаб,баҳолаши мумкин: 1) Ўқитувчи режасининг бажарилиш аҳволи; 2) Ўқитувчининг ўз олдида қўйган мақсадига эришганлиги; 3) Ўқитувчининг амалга оширган ишлари; 4) Ўқитувчининг ўтган дарслари ҳақидаги фикрлар; 5) Ўқитувчининг ўзини ўзи таҳлил қила олиш маҳорати; 6) Ўқитувчининг касбий маҳоратига берилган баҳо; 7) Ўқитувчининг ўқувчилар билан ишлаш маҳоратига қўйилган баҳо; 8) Ўқитувчининг ота-оналар билан ишлаш маҳоратига қўйилган баҳо;

9) Ўқитувчининг янгиликларни ўзлаштиришига қўйилган баҳо.

Таъкидлаш жоизки, дарсларда интерфаол усуллардан фойдаланиш-ўқувчилар фаоллигини оширишдаги муҳим омил ҳисобланади. Ўқитувчи ўз устида доимий ишлаб борар экан, дарс сифати ва самарадорлигини ошириш йўллари ҳақида изланмоғи керак.. Шу ўринда айтишим мумкинки, дарс самарадорлигини оширишда яна бир муҳим жиҳат, дарсда интерфаол усуллардан ,илғор педагогик технологиялардан фойдаланишдир. Демак,ўқитувчи доимо илғор педагогик технологияларни дарсда татбиқ этишда ,юқори натижаларга эришиш учун амалий ишларни бажаришга ҳаракат қилиши ва доимо ўрганиб, ўрганганларини амалда қўллашга ҳаракат қилмоғи мақсадга мувофиқдир.

Шу ўринда интерфаол усуллардан фойдаланганда ўқитувчилар қуйидагиларни билиши лозим деб ҳисоблайман:

- Интерфаол усуллар, унинг мазмун-моҳияти;
- таълим мақсадини амалга оширишда интерфаол усулларнинг ўрни ва роли;
- фанлар бўйича интерфаол усулларни қўллаш принциплари;
- таълимий ва изчиллик ўйинлари;
- муаммоли ривожлантирувчи таълим методлари;
- ўқувчиларнинг мустақил фаолиятларни ташкил қилиш ва таоминлаш йўллари;
- ўқувчиларнинг мустақил ишлаш маҳоратини ошириш усуллари;
- кўргазмали ўқитиш усуллари;



- таълим-тарбияни фаоллаштирувчи усуллар.

Натижада интерфаол усулларда ўқитишда ўқувчилар қуйидагиларга эга бўладилар:

1. Ўқувчилар биргаликда, умумий топшириқ ёки ўқитилаётган фаолият устида ишлашади, бу гуруҳий иш орқали яхши ўзлаштирилади.
2. 4-5 аъзо таркибидан иборат ўқувчилар кичик гуруҳларда ишлашади.
3. Ўқувчилар умумий вазифаларни ечимини топишга эришиш ёки ўрганиш фаолиятини ўтказиш учун ижтимоий қабул қилинган хулқ-атворни ишлатишади.
4. Ўқувчилар ижобий ёки мустақил бўлишади. Умумий вазифалар ечимини топишга эришиш ёки ўрганиш фаолиятини ўтказишда ўқувчилар бир-бирларига кўмак беришади.

Ўқувчилар ўз ишларини натижасига ёки бошқача айтганда, ўқишга, таълим олишга шахсан масъулиятликни ва жавобгарликни ҳис қиладилар. Қуйида интерфаол усуллардан айримлари билан таништириб ўтаман:

- Ақлий ҳужум
- Кичик гуруҳларда ишлаш
- Суҳбат
- Жуфтликда ишлаш
- Кичик маъруза
- Ролли ўйинлар
- Ишчанлик ўйинлар
- Баҳс мунозара ва ҳоказо.

Зеро, таълим тизимини ислоҳ қилишнинг асосий мақсади ўқувчилар фикрлаш қобилиятларини шакллантиришдан иборат экан, илғор усулларни дарсларимизга қадам-бақадом жорий этиб боришимизни ҳаёт тақозо этмоқда. Шу сабабли барча фан ўқитувчиларига ушбу интерфаол усулларни, илғор педагогик технологияларни қўллаб юқори натижаларга эришишини, шунингдек, уларни дарс сифати ва самарадорлигига эришиб боришини тавсия қиламан. Чунки, ўқувчиларга тез ва қулай шароитда, турли педагогик технологиялар асосида дарс ўтиб, билим бериш бўлишига эришиш ва юқори натижаларга эришишдир.



Хулоса қилиб шуни айтишим мумкинки, замонавий фан ўқитувчиси замон талабларига жавоб бера оладиган, ҳар томонлама камол топган бўлмоғи керак. Бунинг учун ўқитувчи тинмай ва доимо ўз устида ишлаши, изланиши даркор.

Таълим-тарбия жараёнини тўғри ташкил этиш, мавжуд имкониятларни сафарбар этиш ўқитувчиларнинг асосий вазифаларидан биридир. Ҳар бир педагог шуни эсда тутиши керакки, дарс ўқув-тарбия жараёнининг асосий шаклидир. Ўқитувчи ўқувчиларни мустақил фикрлаш, мустақил ижод қилишга ўргатиш лозим. Дарсда уч мақсад кўзда тутилади: таълим-тарбия ва ривожлантириш. Бу уч мақсадни дарс давомида амалга ошириш учун интерфаол усуллардан фойдаланиб дарс ўтиш яқиндан кўмак беради, деган умиддамиз. Метод нима? Ўзлаштирилаётган тажрибани тўғридан-тўғри ўқувчиларга ўзаро таосир ҳаракати орқали йўналтириш, интерфаол методларни қўллаб дарс ўқитишнинг асоси бўлиб, бундай ёндашувда ўқитувчи тайёр билимларни бермайди, балки ўқувчиларни мустақил изланишга чорлайди. Ўқитувчи ва ўқувчилар ўртасидаги ўзаро таосир ҳаракати ва ўзгаришлар қўллаш интерфаол ўқитишда мўлжал қилинади. Ҳозирги замон дарсига қўйиладиган энг муҳим талаблардан бири ҳар бир дарсда танланадиган мавзунинг илмий асосланган бўлишидир, яъни дарсда кўзланган мақсад ва ўқувчилар имкониятини ҳисобга олган ҳолда мавзу ҳажмини белгилаш, унинг мураккаблигини аниқлаш, авалги ўрганилган мавзу билан боғлаш, ўқувчиларга бериладиган топшириқ ва мустақил ишларнинг кетма-кетлигини аниқлаш, дарсда керак бўладиган жиҳозларни белгилаш ва қўшимча кўرғазмали қуроллар билан бойитиш, интерфаол методлардан фойдаланган ҳолда дарсда муаммоли вазият яратишдир. Дарсда қўйиладиган асосий талаблардан бири таълим методлари ва усулларини бир-бири билан боғлаб олиб бориш самарадорлигини оширишдир. Дарсга қўйиладиган асосий талаблардан яна бири барча дидактик вазифалар дарснинг ўзида ҳал этилиши, уйга бериладиган вазифалар ўқувчиларнинг дарсда олган билимларининг мантиқий давоми бўлиши керак. Дарс давомида ўқитувчи ўқувчиларнинг жисмоний ҳолатини, ижодкорлигини,.. тез фикрлашларини ҳисобга олиши керак. Ўтилган ҳар бир дарснинг ўқувчилар билан бирга таҳлил қилиб борилиши ҳам яхши натижа беради. Ўқувчи фаоллиги ўқувчилар фаоллиги олдида ўз ўрнини бўшатиб беради. Ўқитувчининг асосий вазифаси ташаббуслар чиқиши учун шарт-шароитлар ятариш демакдир. Яратилган шароитлардагина дарсни интерфаол усулларда ўтиш ва дарс самарадорлигига эришиш мумкин.

Кўзланган мақсадга эришиш мақсадида ўқитувчиларга маслаҳатим, ҳурматли устозлар, ҳамкасблар, биз доимо илғор сафда бўлмоғимиз, бунинг учун эса тинимсиз меҳнат қилишимиз, ижод қилишимиз, ўз устимизда кўпроқ ва доимий ишлашимиз керак бўлади. Бу машаққатли йўлда сизларга куч-қувват, ижодий баркамоллик тилайман.

## Адабиётлар

1. Мирзиёев Ш.М. “Буёқ келажакимизни мард ва олижаноб халқимиз билан бирга қурамыз” “Ўзбекистон” НМИУ, 2017

2. Мирзиёев Ш.М. “Танқидий таҳлил: қатъий тартиб-интизом ва шахсий жавобгарлик ҳар бир раҳбар фаолиятининг кундалик қондаси бўлиши керак”. Т., 2017

3. Мирзиёев Ш.М. “Миллий тараққиёт йўлимизни қатъият билан давом эттириб янги босқичга кўтарамиз”. Т., 2017

4. Каримов И. А. Баркамол авлод — Ўзбекистон тараққиётининг пойдевори. — Т.: Ўзбекистон, 1997.

5. Очиллов М. Янги педагогик технологиялар. Қарши: Насаф. 2000. .

6. Таълимда янги педагогик технологиялар: муаммолар, ечимлар.- Илмий-амалий конференция материаллари.- Т.: 1999.

7. Сайидахмедов Н. Педагогик маҳорат ва педагогик технология. –Т.: Ўз МУ. 2003. ;

8. Азизходжаева Н.Н. Педагогик технология ва педагогик маҳорат – Т., 2006:



## Мактабда ўқитувчининг ўқувчилар билан ишлашдаги касбий маҳоратининг ўрни ва аҳамияти

Гузарова Нодира Эшниёзовна

Сурхондарё вилояти

Қизириқ туман

1-умумий ўрта таълим

мактаб

она тили ва адабиёт фани

ўқитувчиси

**Аннотация.** Ўқитувчи. Ўқитувчи вазифаси. Педагогик сифат ҳақида. Замонавий ўқитувчи. Мактабда ўқитувчининг ўқувчилар билан ишлашдаги касбий маҳоратининг ўрни ва аҳамияти.

Мактабда ўқитувчининг асосий вазифаси – дарсдир. Дарс жараёнида ўқитувчи ўз касбий маҳоратига таянган ҳолда, педагогик технология асосида, интерфаол усуллар орқали дарс ўтади. Бу тушунарли, албатта. Демакки, мактабда ўқитувчининг ўқувчилар билан ишлашдаги касбий маҳоратининг ўрни ва аҳамияти каттадир.

Аммо, дарс сўнггида ҳар доимгидек, уй вазифаси ҳам берилади. Уй вазифаси ўқувчиларнинг мустақил равишда билим олишига, ўрганилган мавзуларни такрорлаш, эса сақлаб қолиш, фанга бўлган қизиқишини орттиришга ёрдам беради. Уй вазифасининг берилишига эса қуйидаги талаблар қўйилган:

-Ўқитувчи, ўқувчиларга уй вазифасини қўнғироқ чалингунча, тушунтирилган ҳолда бериши;

-Ўқувчиларни толиқтириб қўймаслик учун уй вазифасининг ҳажми ва мураккаблик даражасининг ҳитсобга олиниши;

-Ўқитувчи томонидан, уйга берилган вазифа синф журнаliga ўз вақтида қайд этиб борилиши;



-Уйга берилаётган вазифанинг ижобий иш шаклида бўлиши;

-Уйга берилган вазифанинг тўғри бажарилганлигини турли усуллар ёрдамида текшириб борилиши;

-Иқтидорли ёки бўш ўқувчилар учун уй вазифаси алоҳида берилиши ва ҳоказолар.

Ҳар бир синфда ўзлаштирадиган ўқувчилар билан бир қаторда бўш ўзлаштирадиган ўқувчиларимиз ҳам мавжуд. Улар билан қуйидагича иш олиб бориш мумкин:

1. Ўқитувчи, ўқувчи томонидан мавзунинг тўлиқ ўзлаштирмаганлиги сабабларини ўрганиши шарт.
2. Ўқитувчи, ўқувчи томонидан ўзлаштирилмаган мавзуларни қайд этувчи дафтар юритади камчиликларни таҳлил қилади ва уларни бартараф этиш чоратадбирларини белгилайди.
3. Бўш ўзлаштирувчи ўқувчини иқтидорли ўқувчига бириктириб қўяди ва олиб борилаётган ишларни кузатиб боради.
4. Ўқитувчининг ўзи ҳам бўш ўзлаштирувчи ўқувчи билан алоҳида иш олиб боради. Бу жараён дарсда ва дарсдан ташқари ҳолатларда ҳам амалга оширилади.
5. Ҳар бир ўқитувчи ўз фани бўйича уйга берилган топшириқларни бажарилиши юзасидан алоҳида тушунча беради.
6. Дуч келиши мумкин бўлган қийинчиликларни ўқитувчи олдиндан белгилаб олади ва энг қулай, самарали методлар ёрдамида уларни бартараф этишга, ўқувчиларни ўргатади.

Дейдиларким, Тангри ўз бандаларини яратар экан, ”Сен тўрт нарсадан бирини оласан. Булар: ақл, илм, дунё, дин”, - деди. Одам ақлни танлади, шунда илм айтдики “Мен ақлли одам билан бўламан”, дин эса “Ақлли, ҳам илмли одам билан бўламан”, - деди. Навбат дунёга келди, у “Сизлар қаерда бўлсаларинг мен ҳам ўша ерданман”, - дейди. Ақл ҳаммасига эга бўлди. Демак, инсон учун ақлдан улуғроқ нарса яратилмади.

Ўқитувчининг маданияти ва маънавияти деганда унинг эстетик хис – туйғуси, илмий фарази (фантазия), илмий фаҳм-фаросати (интуиция) кўрғазмали рамзий тасаввурларининг ўзига хос тасвирий умумлаштиришларга мойиллигини тушунамз. Ҳар бир болани ривожлантиришда тарбия етакчи роль ўйнайди. Ҳар тамонлама тарбиялаш – узоқ муддатли ва мураккаб жараён бўлиб, уни мактабгача таълим муассасалари тарбиячилари ва ўқитувчилари амалга оширадilar. Улар ўз меҳнатлари билан жамиятнинг ижтимоий буюртмасини бажарадилар, Яъни ўзида маънавий бойлик, ахлокий софлик ва жисмоний мукамалликни мужассамлаштирган, ҳар тамонлама ривожланган шахсни таркиб топтиришдир. Педагогнинг (тарбиячи, ўқитувчи) бола шахсини шакллантиришдаги етакчи ролини назарда тутиб, педагогнинг юксак заковати ҳамда унинг болалар ва





педагогик фаолиятга муносабатини шахс сифатларини эгаллашини қамраб олувчи юксак талаблар қўяди. Педагог ўзи ким ?

Бизга маълумки, “Педагогика” атамаси –бола етакламоқ деган маънони англатади.

Эрамиздан олдин III – I асрларда қадимги Юнонистонда кулдорни боласини овқатлантирадиган, сайрга олиб борувчи, табиат қўйнида ўйнатувчи тарбиячи – кулларни “педагог” деб аташган. У боланинг камолга етишига маъсул бўлган. Кулдорнинг боласини етаклаб мактабга олиб борган ва олиб келган. Мактабда ишловчи ўқитувчиларни “дидаскол” лар (дидайко – мен ўкитаман) дейишган. Феодализм жамиятига келиб ҳар икки касбдаги кишилар ҳамкорлиги натижасида таълим-тарбия билан шуғулланувчилар вужудга келган, уларни “Педагог” деб номлаганлар ва бу сўз ҳозир ҳам таълим-тарбия барувчи ўқитувчиларга нисбатан қўлланилади. Билимдонлик – педагог учун шарт бўлган фазилатдир. Яъни бугунги кун замонавий педагоглардан чуқур билимдонликни, фан, ахборот каммуникатив технологиялар, санъат, этиканинг турли соҳаларига оид билимларни, фан-ўқитувчисидан ўзи ўқиётган фандан мукамал билимга эга бўлишини, шу фаннинг ривожланиш тарихи, замонавий кашфиёт ва муаммоларини билишни талаб қилади. Аммо бу билимларнинг қуруқ ўзи билангина эмас, балки ўқитувчи юксак фазилат ва сифатларга эга бўлмаса, муваффақият қазона олмайди. Ана шундай сифатларнинг асосийлардан бири – болаларни севишдир, бу эса ўз навбатида педагогнинг мураккаб ва маъсулиятли меҳнاتини жозибали ва қизиқарли қилади. Ҳар бир боланинг шахсига ҳурмат ва талабчанлик ҳам шу билан бир қаторда туради. Болаларнинг ички дунёсини кўра билиши, фикр – ўйларини тушуна билиши зарурдир. Педагог ўзини бошқа одам ўрнига қўйиши унинг билим, ҳаётий тажрибаси, ҳар хил ҳаётий вазиятдаги ҳолатини ҳисобга олиши, хато – камчиликларни ва қийинчиликларини олдиндан кўра билиши керак. Бу қобилият болага шахс сифатида инсоний муносабатда бўлишида хайрихоҳлик ва хушмуомалаликда, болалар ҳаётига қизиқишида, ишончда, уларнинг шодлик ва қайғуларига шерик бўлишига тайёрликда акс этади. Педагогнинг бундай инсоний сифатлари тарбиячи учун айниқса муҳимдир.

Педагогик сифатларнинг яна бири бу юзага келаётган ҳар қандай вазиятдан болаларни тарбиялаш ва ривожлантиришда фойдаланиши, вазиятда ўзгаришни англаш ва шунга кўра эмоционал – ирода таъсири педагогнинг жаҳли, ишонтиришнинг мантиқийлиги, талабчанлик ва ҳазил – мутойибани ҳис қила билиши, қарорларни қабул қилишдаги ташаббускорлиги ва мустақиллиги, кашфиётчилиги билан ифодаланадиган педагогик таъсирни қўллай билишида намоён бўлади. Педагог ишининг ижодий табиати кутилмаган вазиятларда шошилишч тўғри ечимга келишдир. Салбий ҳис туйғуларга қарши тура билиш, оптимистик кайфият, ўзини тута билиш, сабр тоқатлилик, қувноқликнинг устунлиги бу сифатлар – ўқитувчи, тарбиячи иши самарадорлигининг

мулоқот услуги болалар жамоасида, ота – оналар, ҳамкасблар жамоасида кўтаринки ижобий муҳитини ярата билишда намоён бўлади. Педагогнинг нафақат муайян сифатлари балки педагогик қобилиятларининг бўлиши, зарурдир, бажараётган фаолиятни муваффақиятли амалга оширишининг гаровидир. Булар: кузатувчанлик, педагогик тасаввур, диққатни тақсимлаш, ташкилотчилик қобилияти ва педагогик муомала. Ўз вазифасига, меҳнатига виждонан ёндошишга боғлиқ. Шунингдек, педагогларимизнинг ташкилотчилик қобилиятлари ҳам шаклланиши зарурдир.

Педагогнинг асосий вазифалари қуйидагилар:

1. Ривожлантирувчи вазифа – асосий ҳисобланади.
2. Конструктив – ташкилотчилик.
3. Диагностик вазифа.
4. Педагогнинг мувофиқлаштирувчи вазифаси.
5. Коммуникатив вазифалар.
6. Оналик вазифалари.

Замонавий педагог кенг ихтисосга эга бўлган мутахассис сифатида тушунилади. Мактаб ёки мактабгача таълим тарбиячиси методик ишга фаол қўшилар экан, айнан у педагогик фаолиятини такомиллаштиради, илғор педагогик тажрибасини яратади, педагогик билимларини омма ўртасида тарғиб қилади, шунинг учун эгаллаган билимлари билан чекланиб қолмайди. У ўз билимларини доимо ривожлантириб, чуқурлаштириб бориши керак – бусиз педагог касбига оид етакчи қобилият – педагог ижодини аста – секин йўқотиб боради. Жорий қилинаётган янгилик ва ўзгаришларни тезкорлик билан ўрганиш орқали болалар таълим - тарбияси мазмуни ҳамда сифатига янгилик ва ўзгаришлар киритишдан иборат. Замон талабларига жавоб берадиган, юқори малакали мутахассис педагог кадрларнинг ёшларимизни юксак маънавиятли, чуқур билимли, ватанпарвар, кенг мушоҳадали, ижодкор ва фаол қилиб тарбиялаши бугунги куннинг энг долзарб вазифаларидандир. Ўз фикрини раво, гўзал ва лўнда ифода эта олмайдиган мутахассисни замон талабидаги мутахассис ёки замонавий педагог деб бўлмайди.

“ Ватан, эл манфаати муқаддасдир, Унинг бахт – саодати, ёруғ истиқболи, фаровон келажаги учун яшаш, курашиш, керак бўлса, жон фидо қилиш шу муқаддас заминда яшаётган ҳар бир инсон учун шарафдир...” – деган эди И.А.Каримов.

Бугунги кун ўқитувчиси болаларнинг тафаккури қай даражада ривожланганлигини дарс ўтиши давомида эътиборга олмоғи лозим. Тарбиялаш ғоят нозик санъат бўлиб, унга жуда жиддий ёндошмоқ даркор. Айниқса, педагогик ишини ўзига касб қилиб олган кишилар бунга яхши билишади. Психологларнинг таъкидлашича,

Ўқувчиларнинг фанни ўзлаштиришга бўлган қизиқишларининг 25 фоизи шахсий қизиқишларига, 25 фоизи ўқитиш усулига, 50 фоизи эса ўқувчиларнинг руҳиятига боғлиқ экан, бугунги кун тарбиячиси бола руҳиятига, уларнинг кайфиятига ижодий таъсир кўрсатиши лозим. Бунга эса ўқитувчи қиёфаси ҳар тарафдан намуна бўлишини талаб этади. Дарҳақиқат жамиятда, кундан – кунга тезлашиб бораётган ижтимоий ҳаётда, бу мураккаб ва шарафли касб эгалари – педагоглар, яққол ажралиб туради. Ўқитувчи эса ўз устида доимий ишласагина олдига қўйган мақсадга эриша олади.

Ўқитувчининг ўз устида ишлаши, мустақил билим олишининг асосини эса қуйидагилар ташкил этади:

- \*илмий методик адабиётларни мутолаа қилиш;
- \*телерадио, интернет ва матбуот ахборот воситаларидан тўлалигича фойдаланиш;
- \*даврий газета-журналларига мунтазам обуна бўлиб бориш ва унинг жамғарма банкени вужудга келтириш;
- \*илғор иш тажрибаларни ўрганиш, илғор тажриба таянч мактаблари ишида доимий иштирок этиш;
- \*ресурс мактабларига қатнашиш ва янгиликларни иш фаолиятига татбиқ этиб бориш;
- \*мактаб, туман миқёсидаги методик тадбирларда иштирок этиш (семинар, конференция, методик ҳафталиклар, педагогик кўрик танловлар ва бошқалар):
- \*ўқув адабиётлар билан ишлаш кўникмаларини шакллантириш;
- \*зарур адабиётларни топа билиш, кутубхона каталогларидан фойдаланиш;
- \*ахборотга бўлган эҳтиёжларга мувофиқ уни қидиришнинг замонавий методларини ўрганиш;
- \*ўрганилган мақолаларнинг картотекасини тузиш;
- \*"Интернет" тармоғи орқали фанга оид янгиликларни мунтазам ўрганиб бориш;
- \*фанга оид электрон дарслик ва ўқув адабиётлар жамғармасини ташкил этиш;
- \*дидактик ва тарқатма материаллар яратиш;
- \*ҳар бир ўрганилган нарсани ўз фани бўйича қайси мавзуларга тегишли эканлигини аниқлаб, унинг картотекасини ишлаб чиқиш ва бу борада шахсий жамғарма банкени тузиш ва ҳоказо.



Хулоса қилиб айтганда, бу ёруғ оламда қайси касб эгаси бўлишидан қатъий назар: таниқли олимми, давлат арбобими, халқ севган шоирми, сиёсатчими ёки қўли гул косибми ҳамма – ҳаммаси устоз муаллимнинг таълим – тарбиясиз бу мавкеларга, бу даражаларга етишиши мушкул, даргумон бўлар эди. Доно муаллим, мураббий, устозларсиз олам нурафшон бўлмас эди. Шунинг учун айтишадики: “ Устоз отангдек улуғдир!”. Демак, айтиш жоизки, замонавий фан ўқитувчиси замон талабларига жавоб бера оладиган, ҳар томонлама камол топган бўлмоғи керак. Бунинг учун ўқитувчи тинмай ва доимо ўз устида ишлаши, изланиши даркор.

## АДАБИЁТЛАР

1. Баркамол авлод орзуси. «Шарк» нашриёт-матбаа концерни бош таҳририяти. Т., 1999.
2. Йўлдошев.Ж.Г, Усмонов. С. Педагогик технология асослари. Тошкент 2003.
3. Онищук.И. Урок в современной школе. Москва, 1986 г.
4. Махмутов М.И. Проблемное обучение в школе. Москва, 1974 г.

## Ўқувчи ёшларда компетенцияларни шакллантиришнинг айрим жиҳатлари

**Валиева Дилрабо Абдусатторовна**

Сурхондарё вилоят Денов тумани  
80-мактаб тарих фани ўқитувчиси

Биз яшаётган ҳозирги давр техника тараққиёти даври. Бугунги кунда илм-фан, техника, технология ва ишлаб чиқариш соҳаларининг тез суръатларда жадаллик билан ривожланиб бораётганлиги таълим муассасаларида таълим-тарбия сифатини оширишга асос бўлган талабларни қайта кўриб кириб чиқиб, ўқитишнинг замонавий усул ва воситаларини амалиётга жорий этишни талаб этмоқда. Тезлик ва ўта шиддат билан ўзгариб бораётган дунёда глобаллашув жараёнларининг ижобий томонлари билан бир қаторда, унинг салбий оқибатлари ҳам ҳаётимизга кириб келмоқда. Бундай хатарлардан ҳаётимизни асраш, маънавий бўшлиққа йўл қўймастик учун, авваломбор, эзгу инсоний ғоялар ва юксак маҳорат билан яратилган асарлар орқали, бугун жаҳон майдонида юз бераётган кескин ақл-заковат ва истеъдод мусобақасида беллашувга қодир бўладиган ёшларни тарбиялашни ҳаётнинг ўзи тақозо этмоқда. Ёшлар келажагимиз. Биз педагоглар ёшлар тарбиясида масъулдирмиз.

Ҳозирги кунда таълимга компетенция, компетентлилик, компетенциявий ёндошув тушунчалари кириб келди ва тез оммалашмоқда. Компетенция, компетентлилик замонавий тадқиқотлар асосий йўналишларининг марказий муаммосига айланиб улгурди, дейиш мумкин. Янги аср, XXI аср бозор муносабатлари шахсда конкрет билимларнигина шакллантиришга эмас, балки ходимларнинг компетенциясини, шахсий профессионал, социал-психологик ва мулоқот хислатларини ривожлантиришни тақозо қилмоқда.

Илмий педагогик, психологик манбаларда берилишича (профессор Б. Менглиев ва РТМ методисти Г. Зиёдуллаеванинг мақоласида компетенция, компетентлилик ҳақидаги маълумотларни беришича), компетенция, компетентлилик ўта мураккаб, кўпқисмли, кўпгина фанлар учун муштарак бўлган тушунчалардир. Шу боисдан унинг талқинлари ҳам ҳажман, ҳам таркибига кўра, ҳам маъно, мантиқ мундарижаси



жихатидан турли-тумандир. Терминнинг моҳияти “самарадорлик”, “мослашувчанлик”, “ютуқлилиқ”, “муваффақиятлиқ”, “тушунувчанлик”, “натижалиқ”, “уқувлилиқ”, “хосса”, “хусусият”, “сифат”, “миқдор” каби тушунчалар асосида таърифланмоқда.

“Компетентлилиқ”, “Компетенция” тушунчалари тавсифларида қуйидаги ҳолатларга алоҳида эътибор қаратилади:

- \*билимлар мажмуининг амалда қўлланилиши;
- \*шахснинг уқуви, хислатлари, фазилатлари;
- \*амалий фаолиятга тайёргарлик ўлчови;
- \*муаммоларни ҳал этиш, амалда зарур натижаларни қўлга киритиш лаёқати;
- \*шахснинг профессионал фаолиятини таъминловчи билим, кўникма, малакалар яхлитлиги;
- \*фаоллашган (амалиётга татбиқ этилган) уқув, билим, тажрибалар мажмуи;
- \*шахснинг мақсадли йўналтирилган эмоционал ирода кучи.

Айтилганларни умумлаштирган ҳолда, компетенцияни шахснинг ўз имкониятлари (билим, уқув, тажриба, шахсий сифат)ларини уларнинг ижтимоий аҳамиятини онгли уқиб, натижалари учун масъулиятни ҳис этган, доимий такомиллаштириб бориш заруратини англаган ҳолда профессионал ҳамда социал муҳитда ижодкорлик асосида ишга солишга тайёргарлик даражаси сифатида баҳолаш мумкин. Талқинларда компетенция ва компетентлилиқ терминлари гоҳ маънодош, гоҳ маъноси фарқланадиган сўзлар сифатида учрайди. Уларни имконият ва воқелик диалектикаси асосида изоҳлаш, фарқлаш лозим. Бунга кўра, компетенция шахснинг муайян фаолиятини амалга ошириш учун имконият сифатидаги тайёргарлик даражаси бўлса, компетентлилиқ унинг муваффақиятли равишда воқеаланган, реаллашган, амалиётда юзага чиққан кўринишидир. Масалан, хунарманднинг ўз хунари бўйича билим ва лаёқати кабилар компетенция, у яратган маҳсулотда юзага чиққан билим, тажриба, лаёқат ва бошқа шахсий сифатларнинг “из”лари компетентлилиқдир.



Компетенция имконият табиатига эга бўлганлиги сабабли унинг тўла намоён бўлиши учун зарур шарт-шароит талаб қилинади. Компетенциянинг юзага чиқиши (компетентлиликка айланиши) ташқи омилларга ҳам боғлиқ. Компетенция-компетентлиликнинг дастури. Ҳар бир шахс компетенцияси айрича, компетентлилик эса турли вазият, ҳар хил шароитда ўзига хос тарзда намоён бўлади. Компетенция тушунчаси қуйидаги унсурларни ўз ичига олади: билим, мақсад, шахсий хислатлар, лаёқат (кўникма, малака, тажриба), ирода.

Компетенциянинг турлари ҳам мавжуд бўлиб, қуйидаги мисолда кўришимиз мумкин: бир неча хунар эгаси бўлган шахсда ҳар бир хунарга хос компетенция шаклланади, бир кишида профессионал компетенция ҳам, социал-психологик компетенция ҳам мавжуд бўлади. Профессионал компетенция шахснинг муайян бир соҳада фаолият юритишига потенциал тайёргарлик даражаси бўлса, социал-психологик компетенция шахснинг ҳаётда ўз ўрнини топиши, жамият ҳамда унинг аъзолари билан уйғунлик касб этишга тайёргарлик даражасини ифодалайди. Ҳар бир компетенцияда юқоридаги билим, мақсад, кадрият, шахсий хислат, лаёқат ва ирода унсурлари яхлит ҳолда намоён бўлади.

Тарих таълимининг когнитив-прагматик усули талабларига кўра, ўқувчи мавзу бўйича белгиланган билим, кўникма, малакаларни эгаллаши учун, дарсликдаги топшириқларни ўн босқичли мустақил, ижодий изланиш иерархияси асосида бажариши керак. Улар қуйидагилар: кузатиш, изланиш алоҳидаликларни шарҳлаш, умумийликни топиш, фарқларни аниқлаш, қиёслаш, таснифлаш, хулоса чиқариш, алоқадорликларни очиш, амалда қўллаш. Ўқувчи изчил кетма-кетликдаги бу амалиётни бажариш учун дарсликнинг ёрдамчи воситалари бўлган бой ахборот банки (луғатлар, қомуслар, маълумотлар, матнлар тўплами, тарихий ҳужжатлар ва бошқалар)га эга бўлиши лозим. Таъкидлаш лозимки, мустақил изланиш ва ижодий фикрлаш машғулотлари ўқув материали таркибида фойдали тарихий билим бўлиши керак.



Шу маънода айтишимиз мумкинки, *тарих фани бўйича ўқувчилар Умумий ўрта таълимнинг давлат таълим стандартларида белгиланган билим кўникма ва малакаларни эгаллашлари натижасида;*

➤ **назарий билимларни намоён қилиш:** ўрганилган тарихий воқеа ва ходисаларга ҳолисона баҳо бериш, тарихий атамаларни таърифлаш, уларни амалда қўлланилишига мисоллар келтириш.

➤ **ахборотларни мустақил равишда излаш:** Турли манбалар (ўқув матни, луғат, кўлёзма ва бадиий асарлар, илмий-оммабоп адабиётлар, компьютер маълумотлари базаси, Интернет ресурслари)дан фойдаланиб илмий-амалий мазмундаги ахборотларни излаш ва фойдаланиш.

➤ **амалда билиши ҳамда қўллай олиши керак:** Қадимги давлатлар, хонликлар, давлат ҳукмдорлари, уларнинг амалга оширган ишлари, халқ қаҳрамонлари, уларнинг мардонавор курашлари, халқнинг турмуши, маданияти, уларнинг аҳамияти, буюк аждодлар ёди, инсоният ва жамият ривожига оид бўлган билим, кўникма ва малакаларни давр билан боғлай олиш, ижобийларини ажратиб олиб, салбийлари тўғрисида хулоса қила олиш лаёқатини шакллантириш назарда тутилади.

Юқоридагилардан келиб чиққан ҳолда ўқувчилар Тарих фанидан белгиланган билим, кўникма ва малакаларни эгаллашлари замирида қуйидаги лаёқат(компетентлилик) га эга бўлишлари лозим:

**1. Мазмун ва мақсадга йўналтирилган компетенция-ўқувчиларни қизиқишлари ва уларнинг дунёқарашларини ўзида мужассам этиши, уларнинг атроф муҳит билан боғлиқ ҳолда жамиятда рўй бераётган воқеа-ҳодисаларга нисбатан ўз муносабатини билдира олиши ва мустақил қарор қабул қила олиши.** Бу компетенция ўқувчини ўз олдига қўйган мақсад вазифаларига эришиш траекториясини белгилаб, ўқув жараёни ва бошқа фаолиятда ўзини англаш механизминини шакллантиради. Ўқувчининг жамиятда ўз ўрини топа олиши ушбу механизм билан боғлиқ бўлади.

**2. Умуммаданий – компетенция - ўқувчининг юксак тайёргарлилик даражаси, малакаси, маданий ва маънавий-ахлоқий савияси, умуминсоний ва миллий**





кадриятларни ўзининг фаолиятида акс эттириши, анъана ва кадриятларга асосланган ҳаёт фаолияти. Ўқувчининг жамиятда ўрнатилган одоб-ахлоқ қоидаларига риоя қилиши, масалан ўзининг бўш вақтини фойдали равишда ташкил эта олиши, (музейларга бориши, уй ишларига қарашиши, китоб мутолаа қилиш, бошқаларнинг кадр-қимматни эътироф этиш ва уни ҳурмат қилиш в ҳ.к.).

Жисмоний, маънавий ва маърифий ўз-ўзини ривожлантириш, ўзининг ҳис туйғуларини бошқара олишга йўналтиради. Шахсий тушуниш ва ўрганиш эҳтиёжларини кузатиб бориш; мос келувчи манбаларни аниқлаш; билим олишни бир жабҳадан бошқасига кўчириб ўта олиш.

**3. Ўқув-таълимий – компетенция – ўқувчининг таълим жараёнида олган билимларини амалиётга тадбиқ эта олиши.**

Қуйидаги элементларни ўзи ичига олган ўзини-ўзи англашидаги билимлар йиғиндиси. Жумладан; мантиқий, методологик, қиёслаш, идрок қилиш, тадбиқ этиш, ўз-ўзини баҳолаш фаолияти. Мазкур компитентлилик доирасида ўқувчида фактларни асосийларидан ажрата олиш ва хулоса чиқариш малакаси шаклланади.

**4. Ахборотлашган- компетенция** интернет, ОАВ ва бошқа тармоқлардан зарур бўлган ахборотларни излаб топиш, маълумотлар базасини яратиш мустақил тўплай олиш, уларни таҳлил этиш, баҳолаш, ахборотни қайта ишлаш ва уларни узатиш, асосийларини танлаб олиш, фойдалана олиш.

**5. Коммуникатив компетенция-** ўқувчиларда гуруҳларда ва жамоаларда ижодий ишлай олиш, ҳамкорлик қила олиш.

Ўқувчиларнинг билим, кўникма, малакалари ва компетентлилик даражаларини шакллантириш бўйича тарих фани таълими мақсадларини ва баҳолаш мезонларини аниқроқ ва яққолроқ белгиловчи қуйидаги тамойиллар белгиланди.

**Билиш, ўрганиш** – ўрганилган материални билиб олиш, қайта айтиб бера олиш.

**Тушуниш, идрок қилиш** — ўрганилган материални хотирада сақлаб қолиш, моҳиятини идрок этиш ва тушунганликни намоиш қилиш, бир дарвдан бошқа даврга кўчира олиш. У ёки бу ҳолатга танқидий баҳо бера олиш. Мунозараларда иштирок

эта олиш. Ўзининг фикрини ва қарашларини Тарих таълимида олган билимлари асосида ҳимоя қила олиш.

**Қўллай олиш** — ўрганилган умумий тушунча, атамаларни, муаммоли вазиятларга, мисол орқали тадбиқ эта олиш ҳамда самарали қўллай олиш; Жамоада ишлай олиш ва етакчилик қобилиятларини намоён этиш; турли хил роллар ва масъулиятларни қабул қила олиш; бошқалар билан биргаликда самарали меҳнат қила олиш;

**Анализ (таҳлил) ва синтез, филтёр қилиш** — берилган муаммони ҳал қилиш учун зарур маълумотларни турли хил манбалардан тўплаш, тартибга солиш, таҳлил қилиш; ўрганилган бир бутун материални майда бўлақларга, таркибий қисмларга ажрата олиш ва улар орасида муносабатларни ўрнатиш ва таҳлил қила олиш; аниқланган хусусий натижаларни умумлаштириб, асосийларини ажратиш, хулоса чиқара олиш. Танқидий фикрлаш ва тизимли фикрлаш - Масалани англашда ва мураккаб қарорлар қабул қилишда пухта далиллар келтиришдан фойдаланиш; тизимлар воқеалар ва ҳодисалар, вазиятлар ўртасидаги узвий боғлиқликни англаш.

**Баҳолаш ва хулоса чиқариш** — Воқеа ва ҳодисаларга баҳо бера олиш, муаммоли вазиятни маълум ички ёки ташқи мезонлар асосида баҳолаш ва таққослаш, сабаб ва оқибатларини ўрганиш, натижаларни таҳлил қилиш асосида танқидий фикрлаш, хулоса чиқаришдир.

**Масалан, умумтаълим мактабининг 5-синфида тарихдан** жами 68 соат дарс ўтилади. Дарс ўтиш жараёнида ўқувчиларга мазмун ва мақсадга йўналтирилган, ўқув- таълимий, умуммаданий, ахборотлаштирилган компетенцияларни шакллантиришга алоҳида эътибор қаратилади. Берилган компетенциялар дарслик ва харита билан ишлаш, суҳбат, савол-жавоб, кўргазмали қуроллар билан ишлаш, ақлий ҳужум, қўшимча манбалар билан ишлаш, ўқувчиларнинг кузатувчанлик хусусиятларини шакллантириш, мустақил ишлаш усуллари билан руёбга чиқаришга ҳаракат қилинади. Ҳар бир дарс жараёнида ўқувчиларнинг қобилияти, ёши, психологик хусусиятлари, физиологик ривожланишига



мавзуларни оғирлик қилмаслиги, мавзуларнинг кетма- кетлиги фанлараро боғлиқлиги ҳисобга олинади.

Ўтказилган машғулотлар натижасида шу нарса аниқландики, берилган лойиҳа асосида ўқувчиларда мавзуларга доир компетенцияларни шакллантириш имконияти мавжуд. Масалан: “Ёзувнинг пайдо бўлиши” мавзусини ўтиш жараёнида ўқувчиларда умуммаданий ва ахборотлаштирилган компетенцияларни шакллантириш вазифаси қуйилган. Бу дарсда ўқувчиларда умуммаданий компетенцияларни шакллантириш учун ўқитувчи томонидан компетенцияларни шакллантиривчи саволлар билан мурожаат қилиш мумкин. Жумладан, “Ёзувнинг инсон ҳаётидаги аҳамияти”, «Ёзувнинг пайдо бўлишига нималар сабаб бўлган?”, “Ёзувнинг пайдо бўлиши тараққиётга қандай ҳисса қўшган?”. Ушбу саволлар орқали ўқувчиларда умуминсоний ва миллий қадриятларда, анъаналарда фаол иштирок этиш, миллий маданий меросни ҳурмат қилиш уни кўз қорачиғидек асраш лаёқати шаклланади. Шу билан бирга ўқувчиларда ахборотлашган компетенция ҳам шаклланади. Бу компетенцияни шакллантириш учун ўқитувчи томонидан ўқувчиларга оммавий ахборот воситаларидан фойдаланиб “Илк ёзувлар қандай бўлган?”, “Дастлабки ёзувлар олимлар томонидан қандай аталган?” деган саволлар билан мурожаат қилинса, ўқувчида оммавий ахборот воситаларидан фойдаланиб кўпроқ маълумотлар тўплашга ва тўпланган маълумотларини бошқаларга етказиш лаёқати шаклланади. Мавзунини ўзлаштириш жараёнида хусусан она тили фани билан алоқадорликга тўхталиб ўтилади.

Ёки “Амир Темури жасорати ва унинг давлати” мавзусини ўтиш жараёнида ўқувчиларда умуммаданий компетенцияни шакллантириш вазифаси қуйилган. Бу дарсда ўқувчиларда умуммаданий компетенцияларни шакллантириш учун “Амир Темури нима сабабдан биз миллий қаҳрамон сифатида эътироф этамиз?”, “Амир Темурининг Мовароуннаҳр учун хизмати нимадан иборат” каби компетенцияларни шакллантиришга оид саволлар билан мурожаат қилиш самарали бўлди. Шунингдек, ушбу саволларга жавоб топиш жараёнида ўқувчиларда умуминсоний ва миллий



кадриятлар, анъаналар, миллий қаҳрамонларни ҳурмат қилиш ва уни эъзозлаш лаёқати шакллантирилади. Бундан ташқари “Амир Темур ўз давлатини қандай ташкил этган эди?”, “Амир Темурнинг ҳаёт ва фаолияти ҳақида нима биласиз?” деган саволлар билан мурожаат қилинса, ўқувчилар саволларга жавоб топиш учун оммавий ахборот воситаларидан кўпроқ маълумотлар тўплашга ва тўпланган маълумотларини бошқаларга етказиш лаёқати шакллантирилади. Ушбу мавзунини ўқишда Ватан туйғуси фани билан алоқадорликга тўхталиб ўтилса мақсадга мувофиқ бўлади.

“Иккинчи жаҳон уруши” мавзусини ўқиш жараёнида ўқувчиларда тарихий жараён ва ходисаларни тўғри таҳлил қилиш идрок этиш баҳолаш ҳамда уларда умуммаданий, ўқув-таълимий ва коммуникатив компетенцияларни шакллантириш вазифаси қўйилган ва шу билан биргаликда бу мавзунини ўқиш жараёнида ахборотлашган компетенцияларни шакллантириш мумкин. Бунинг учун дарс жараёнида иккинчи жаҳон уруши ҳақида тарихий филмлардан лавҳалар намоиш этилса ўқувчилар мавзу ҳақида кўп маълумотга эга бўлади. Шу билан биргаликда урушининг аянчли оқибатлари ҳақида тасаввурлари анча кенгайди. Дарс ўқиш жараёнида ўқувчиларнинг компетентлик даражаларини янада ошириш учун баҳс мунозара усулидан фойдаланиб дарс ўтилса ўқувчиларнинг мустақил фикрлаш қобилияти ривожланади. Албатта савол бераётган вақтда ўқувчиларнинг ёши, физиологик ривожланиши ва бу ёшдаги болалар қандай даражадаги саволларга жавоб беришлари мумкинлигини эътиборга олиш шарт. Ўқувчиларга қуйидагича саволларни бериш мумкин “Иккинчи жаҳон урушини юз бермасдан олдини олиш мумкинми?”, “Иккинчи жаҳон урушининг фожеали оқибатлари инсониятга қандай сабоқ берди?”, “Уруш йилларида ватандошларимизнинг кўрсатган жасоратлари ҳақида нима дея оласиз?”, “Маҳалламизда, туманимизда яшаган уруш иштирокчиларини биласизми, уларнинг кўрсатган қаҳрамонликлари ҳақида нималар дея оласиз?” деган саволлар билан ўқувчиларга мурожаат қилиш мумкин. Бундай мазмундаги саволлар билан мурожаат қилинса ўқувчиларнинг мустақил



фикрлаш қобилиятлари ривожланади ва ҳар бир даврдаги тарихий жараён ва ходисаларни таҳлил қилиш, тўғри баҳолаш, идрок этиш ва ҳозирги давр ва ўша даврдаги бошқа давлатлар ва воқеалар билан мавзунини таққослаб хулоса чиқариш лаёқатига эга бўладилар.

Хулоса қилиб айтишимиз мумкинки, ҳозирги кунда фанни замонавий ёндошув ва инновациялар асосида, илғор педагогик технологияларни қўллаб, дарсни қизиқарли ва мазмунли, ўқувчиларни фаоллаштириб, қизиқишини оширишга хизмат қиладиган усуллар асосида ташкил қилиш керак. Бунинг учун эса ўқитувчи тинимсиз ўз устида ишлаши, изланиши, татбиқ этиши, касбий компетентликка эга бўлиши, бир сўз билан айтганда маҳоратли замонавий ўқитувчи бўлмоғи керак. Зеро, ўқитувчи ёшлар таълим-тарбиясида масъулдирлар.

### Адабиётлар рўйхати:

1. И.А.Каримов. Юксак маънавият – енгилмас куч. “Маънавият” нашриёти, Тошкент. 2008 й. 4. Андреев А.Л. Компетентностная парадигма в образовании: опыт философско-методологического анализа педагогика // Педагогика. - 2005. - № 4.
2. Алексеева Л. П., Шаблыгина Н.С. Преподавательские кадры: состояние и проблемы профессиональной компетентности. М.: НИИВО, 1994.
3. Байденко В.И., Джерри ван Зантворт. Модернизация профессионального образования: современный этап. Европейский фонд образования. М., 2003.
4. Гришанова Н.А. Развитие компетентности как важнейшее направление реформирования профессионального образования. Десятый симпозиум. Квалиметрия в образовании: методология и практика / Под науч. ред. Н.А. Селезневой и А.И. Субетто. Кн. 6. М., 2002.
5. Г. Шоисаева (Н.Турдиев таҳрири остида). Хусусий ва умумпредмет компетенциялари. “Умумтаълим фанлари методи- каси”. 2014. №5-сон. 2-4 б.
6. Н. Ш. Турдиев. Таҷриба тадқиқот натижалари қандай бўлди?. “Умумтаълим фанлари методикаси” журнали, 2014 й, №7, 2-5 б.



7. Н. Ш. Турдиев. Дастлабки натижалар ва амалий тақлифлар. “Умумтаълим фанлари методикаси” журнали, 2014 й, № 12, 2-7 б.

8. Темиров Д.Ш. Организационно - педагогические факторы управления образовательным учреждением. “Образование через всю жизнь непрерывное образование в интересах устойчивого развития». Санкт-Петербург 2015 й. 29-31 май

9. Темиров Д.Ш. Таълим муассасасини бошқаришда ташкилий- педагогик таъминнинг узлуксизлиги. “Таълимнинг узвийлиги ва узлуксизлигини таъминлаш–соҳа тараққиётининг муҳим мезони” 2015 йил. 16 март 102-103 б.



## Тарих ўқитувчиларида педагогик маҳоратни шакллантиришни лойиҳалаштириш

Исакова Нилуфар Абдумаликовна

Сурхондарё вилоят Денов тумани  
80-мактаб тарих фани ўқитувчиси

**Аннотация.** Тарих ўқитувчиларида педагогик маҳоратни шакллантиришни лойиҳалаштириш. Ҳамкорликда ўқитиш методи. Танқидий фикрлаш методи.

Бугунги кун вазифалари қаторида ҳар томонлама билимдон, зукко ва маънавий етук мутахассисларни тайёрлаш таълим тизимининг асосий мақсадларидан биридир. Кадрлар тайёрлаш ва таълим тизимидаги, ўқув-тарбия ишлари соҳасидаги муаммоларни изчиллик билан, босқичма-босқич ҳал этиш йўллари ва воситалари таълим тўғрисидаги давлат ҳужжатларида белгилаб берилган. Шунингдек, узлуксиз таълим тизимида ёш авлодни таълим-тарбиялаш, уни шакллантириш ва ривожлантириш борасидаги амалий ишлар муҳим омил сифатида эътироф этилади. Таълим муассасаларида таълим-тарбия жараёнини ҳозирги замон талаблари асосида ташкил қиладиган, янгича фикрлайдиган, мустақил ва ижодий фаолият кўрсатадиган юқори малакали педагогларга эҳтиёж катта. Бугунги кунда таълим муассасалари учун етук, юксак ахлоқий фазилатларга эга, ҳар томонлама билимдон мутахассислар тайёрлаш долзарб вазифалардан биридир. Ҳозирги кунда таълим муассасаларида ўқув-тарбия жараёнини янги педагогик технологиялар асосида ташкил этиш замонавий таълимни йўлга қўйиш мақсадига эришишни амалга ошироқда.

Айнан таълим тизимини ривожлантириш мақсадида ўқув-тарбия жараёнига инновацияларни тадбиқ этиш таълим муассасаларининг истиқболи учун педагогик технология ҳаракатлантирувчи куч бўлиб хизмат қилади. Бу масала таълим соҳасида қабул қилинган Қонун ҳужжатларида ўқитувчи шахси, унинг жамиятдаги ижтимоий мавқеи ва унга қўйилган талаблар атрофлича аниқ келтириб ўтилган. Педагог нафақат талабалар ўқиш фаолиятининг ташкилотчиси ва ўқиш жараёнини ташкил этувчиларнинг ўзаро алоқасини илҳомлантирувчи бўлиб хизмат қилиш билан бирга маълум маънода билим, тарбия бериш ва демак, умумий мақсадларга эришишда уларнинг тенгдоши сифатида қатнашиши зарур. Бу эса талабалар олдида доимо ўзларининг ташкилотчилик, коммуникатив хусусиятларини педагогик-психологик билимларни ўзлаштириш жараёнида ривожлантириб боришларини ва улардан педагогик амалиётлардан самарали фойдаланишга интилишини юзага келтиради. Тарих ўқитувчиларида педагогик маҳоратни шакллантиришда уларнинг ўз устида ишлаши, дарсни лойиҳалаштириши, илғор педагогик технологиялар, интерфаол усуллардан фойдаланиши, дарсни замонавий ёндошув асосида ташкил этиши талаб этилади.



Дарс - ўқув ишларининг асосий ташкилий шаклидир. Ҳар бир дарснинг муваффақияти кўп жиҳатдан машғулоти тўғри ташкил этишга боғлиқ. Таълим масканларида дарснинг бошланиш даврини - дарснинг ташкилий дақиқалари деб аталади. Бироқ, бу дарс шаклининг бирор босқичи ёки тузилишига кирмаслиги керак. Ташкилий дақиқада синфнинг тайёргарлигини синчиклаб кузатиш муҳимдир. Тажрибали ва маҳоратли ўқитувчилар фурсатни кўлдан бермай, ўқувчилар диққатини чалғитмай, дарҳол иш бошлаб юборадилар. Айни пайтда ўқитувчи олдида икки вазифа – бутун синф ўқувчилари диққатини ўзига жалб қилиш ва бутун синф ўқувчиларини тезлик билан машғулотга фаол киришишларини таъминлаш вазифалари туради.

Дарс машғулотдан кўзланган мақсадни равшан ва аниқ қилиб ўқитириш билан бошланади. Дарс янги материални баён қилишга қаратилган бўлса, дарс мавзуси айтилади. Дарсда режада мўлжалланган материални ўтиб бўлингач, у албатта яқунланиши, хулосалар чиқарилиши керак. Шунингдек, ўқитувчи дарсни илғор педагогик технологиялар асосида олиб бориши, турли хил таълим методларидан унумли фойдаланиш ва ўқувчиларга кўпроқ муаммоли вазиятлар яратиш орқали уларга янги материални баён қилиши дарс сифатини оширади.

Дарсни ташкил этиш ва олиб боришдаги бош мақсад – таълим жараёнининг самарадорлигини таъминлашдир. Бунинг учун:

а) ўтилаётган мавзудан кўзланган мақсадни ўқитириш билан бир вақтда, ўқувчилар материални фаол идрок қилишга сафарбар етилган бўлишлари керак. Яъни ўқитувчи баён қилаётган мавзу ўқувчиларни мустақил фикр юритишга, онгли ўзлаштиришга интилишларини таъминламоғи лозим;

б) Ажратилган вақт ичида ўқитувчи материалларни тизимли ва изчил баён қилиш билан бир вақтда, ўқувчиларни ҳам, албатта, мавзуга оид мустақил иш олиб боришларини таъминлаш жуда муҳимдир. Ўқитувчи дарсда мавзуни баён қилиш давомида ўқувчиларга муаммоли вазият туғдирадиган саволлар бериб, уларни фикрлаш ва изланишга ундаса ўқувчилар ушбу материални пухта ўзлаштириб олади.

в) Билимларни баён қилиш жараёнида ўқувчилар фаоллиги (оғзаки, ёзма машқлар ва лаборатория-тажриба ишлари, мустақил ижодий ишлар) ишга солинмоғи лозим. Бу ўз навбатида, ўқувчиларнинг олдиндан ўзлаштирган билимларини ҳам ишга туширишга хизмат қилади ва тўғри баҳолаш учун катта имконият туғдиради.

г) дарс жараёнида ўтилаётган ўқув материаллари бошқа фанларнинг алоқадор мавзулари билан боғланишини кўрсатиш ҳам муҳим аҳамиятга эга.

Дарсда ўқув – тарбия ишларининг барча компонентлари: мақсад, мазмун, воситалар, методлар, ташкил этиш ва бошқариш фаолияти ҳамда унинг ҳамма дидактик элементлари мужассамланган деб ҳисоблаш қабул қилинган. Шунга асосан ўқитувчи дарс муаммоларига тўғри ёндошиши учун таълим жараёнининг асосий компонентларини билиши, уларнинг ўзаро боғлиқлиги ва бир-бирига таъсирини тушуниши лозим.

Дарс - ўқитувчилар ва ўқувчилар фаолиятини ташкил этишнинг шакли бўлиб, у болаларни ўқитиш, тарбиялаш ва камол топтириш вазифаларини амалга оширади.



Дарс ўқитишни ташкил этишнинг ўзгармас шакли эмас. Ўқув амалиёти ва педагогик тафаккур доимо уни такомиллаштириш йўллари излайди. Бу соҳада кўпгина ислохатлар амалга оширилмоқда.

Турли-туман фикр ва мулоҳазаларни ҳисобга олган ҳолда дарс қуйидаги умумий дидактик талабларга жавоб бериши лозим:

1. Ҳар бир дарс маълум бир мақсадни амалга оширишга қаратилган ва пухта режалаштирилган бўлмоғи лозим.

2. Ҳар бир дарс мустаҳкам ғоявий-сиёсий йўналишга эга бўлмоғи лозим.

3. Ҳар бир дарс турмуш билан, амалиёт билан боғланган бўлмоғи, шунингдек хилма хил усул, услуб ва воситалардан унумли фойдаланган ҳолда олиб борилмоғи лозим.

4. Дарсга ажратилган ҳар бир соат ва дақиқаларни тежаб, ундан унумли фойдаланмоқ зарур.

5. Дарс ўқитувчи ва ўқувчиларнинг фаоллиги бирлигини таъминламоғи лозим.

6. Дарсда ўқув материалнинг мазмунига оид кўрсатмали қуроқлар, техник воситалар ва компютерлардан фойдаланиш имкониятини яратмоқ лозим.

7. Дарсда ҳар бир ўқувчининг индивидуал хусусиятларини ҳам ҳисобга олиш мақсадга мувофиқдир.

Таълим тизимида энг кўп қўлланиладиган дарс турлари қуйидагилар:

1) Янги билимларни баён қилиш дарси (маъруза).

2) Ўқитилган материалларни мустаҳкамлаш дарси.

3) Ўқувчиларнинг билим, малака ва кўникмаларини текшириш ва баҳолаш дарси.

4) Такрорлаш – умумлаштирувчи ва кириш дарслари.

5) Аралаш дарс (юқоридаги дарс турларининг бир нечтасини бирга қўлланиши).

Ҳар бир дарс турининг маълум тузилиши ва хусусиятлари бор, бу нарса ўқитувчининг ўқув материални тўғри ва самарали тушунтиришига, мустаҳкам еса қолдиришга, такрорлашга ва унинг ўзлаштиришини назорат қилиб боришига ёрдам беради.

Таълимни ташкил этиш методикаси таълим мазмунини шакллантириш каби эркин танланиши мумкин эмас. Бу борада муайян ижтимоий, психологик ва педагогик талабларни инобатга олиш зарур. Бундай талаблар таълимнинг ташкилий-методик тамойиллари деб юритилувчи тамойиллар мазмунида ўз ифодасини топган:

- таълимнинг изчиллиги, тизимлилиги, кетма-кетлиги;

- таълимда онглилик ва ижодий фаоллик;

- таълимда кўрғазмалилик;

- таълимнинг самарадорлиги ва ишончлилиги (мустаҳкамлиги);

- таълимнинг тушунарлилиги;

- гуруҳли ва индивидуал таълим бирлиги;

- таълимнинг ўқувчилар ёши ва индивидуал хусусиятларига мос келиши;

- оқилона талабчанлик билан бола шахсини ҳурмат қилишнинг мувофиқлилиги;

- педагогик ҳамкорлик.

Таълим бериш, ҳар бир мавзунинг мағзини талабалар онгига етказиш маҳорати ўқитувчидан кўп изланишни, кўп мутола қилишни талаб қилади. Билим уммонига бой



бўлган устозгина мавзуни мағзини талабалар онгига моҳирона етказа олади. Мавзунинг мақсадига қараб, таълим методларини танлай билади.

Таълим жараёнидаги муваффақиятларга фақат билим беришда ўқувчи-талабанинг ўзига хос шахсий хусусиятларини ҳисобга олганда эришиш мумкин. Шунинг учун ўқитувчида болалар психологиясидан тегишли билимлар етарли бўлиши лозим. Дарс жараёнида шу синф ўқувчиларига тегишли умумий хусусиятларни ва ҳар қайси ўқувчига тегишли хусусиятлар таълимнинг ҳар бир босқичида эътиборга олиниши даркор. Бунга эришиш учун ўқитувчи ўқувчиларни кузатиши ва уларнинг руҳий оламини ўрганиши лозим. Фақат шундагина ўқувчидаги камчиликларнинг келиб чиқиш сабаблари аниқланади ва уларни бартараф қилиш учун изланишлар олиб борилади. Таълим методларидан оқилона фойдаланиб, илмий дарс ўтиш, ўқувчиларни ҳаётда ўз ўрнини топишга, онгнинг шаклланишига катта асос бўлиб хизмат қилади. Ўқитувчининг маълум фан илмини ўқувчилар онгига етказа олиш маҳорати, шу ўқувчиларни бўлғуси ҳаёт йўллариини танлашда муҳим аҳамиятга эга.

Ўқитувчининг баркамол инсонни тарбиялаш, унда миллий ва умуминсоний фазилатларни таркиб топтириш вазифаси энг олийжаноб, юксак ва энг мураккаб вазифадир. Ҳар бир бола ўз ҳулқ-атворида, характерида эга. Ёшларни тарбиялашда уларнинг ана шу ўзига хос хусусиятларини ҳисобга олиш, ўрганиш ниҳоятда мураккаб. Бунда одамлар ўртасидаги ижтимоий муносабатларнинг мураккаблигига мос келадиган махсус усуллардан фойдаланилади. Педагогик фаолиятга тайёргарлик кўраётган ёшлар ана шундай хусусиятларини билишлари лозим.

**Ўқитувчи учун зарурий билимлар, бу педагогика ва психология фанининг методологик асосларини эгаллаш, ўқувчи ривожланишининг психологик, физиологик хусусиятларини билиш, дарс ўқитишнинг педагогик-психологик йўллариини билишдир, шунингдек, тарбиянинг моҳияти, унинг мақсад, вазифалари ва методларини билиш, турли синф ўқувчилари билан тарбиявий ишлар олиб бориш методикасини билиш, фан ва маданият соҳасида умумий билимларни эгаллаб боришдир.**

Ўқув-тарбия жараёнида интерфаол методларни қўллаш зарурияти ва ўқитиш технологияси яъни ўқув жараёнини лойиҳалаштириш хусусида тўхталадиган бўлсак, айтиш мумкинки, бугунги куннинг таълим мазмуни ўқитиш, ўргатиш жараёнида ўқувчини кўпроқ ўйлаш, фикрлаш, ижодий фаолият кўрсатишга ундайдиган дидактик механизмни тақозо қилмоқда. Бу дидактик механизм шундай бўлмоғи даркорки, унда ўқитувчи ҳам ўқувчи ҳам, бор имкониятини максимал ишга сола олсин, ўқитишнинг таълимий, тарбиявий, ривожлантирувчи функциялари тўла амалга ошсин, шахс камолотини таъминлаш учун замин яратиш. Бундай механизм – педагогик технологиянинг интерфаол методларидир.

Ҳозирги илмий-техникавий тараққиёт, миллий мустақиллик ўқувчи-талабаларни фикрлаш, ўйлаш, ижодий фаолият кўрсатиш, изланишга



йўналтирадиган, ундайдиган методлардан фойдаланиш зарурлигини талаб этмоқда. Шунга асосан ўқитувчи, аввало, барча ўқитиш методларини мукамал билиши, уларни оқилона танлаш ва моҳирона қўллаш маҳоратига эга бўлиши ҳамда ҳар бир методдан фойдаланганда ўз имкониятларини, таълим муассасаси шарт-шароитларини ҳисобга олиб иш тутмоғи лозим.

Шу ўринда шуни ҳам эътироф этиб ўтиш жоизки, инсон ҳаёти, унинг фикри, қизиқиши, ўзини ўраб турган воқъеликни билишга интилиши шунчаки бир мавҳум, номоддий, ҳеч қандай маъно ва кучга эга бўлмаган бир нарса эмас, балки, маълум нарсаларни ўрганишга интилувчи, кашф этишга йўналтирилган фаолият ва кучни англаувчи жараёндир. Шунга асосан инсон билан қизиққан, унинг воқъеликни фаол идрок этишга интилишларини англаб етган ўтмиш мутафаккирлари билиш, англаш, тушуниб этиш, ижодий фикрлашни шакллантириш ва ривожлантиришнинг бош омили ўқитиш методлари деб билганлар.

Илмий педагогик назарияни ўрганиш ва таҳлил қилиш шундан далолат бермоқдаки ҳеч бир вақт, замон ва маконда ўқитиш методларини танлаш, қўллаш ва таснифлашга ягона ҳолатда, бир хилда ёндашмаган. Биргина XX аср «Педагогика назариясини» олиб қарайдиган бўлсак дидактик олимлар таълим методларини дидактиканинг турли йўналишида туриб шархлаганлар. XX асрнинг машҳур рус дидактлари М.Н.Спаткин ва И.Я.Лернерлар ўқувчилар билиш фаолиятларини ташкил қилиш ва ривожлантириш хусусиятидан келиб чиқиб, ўқитиш методларини куйидагича таснифлайдилар: тушунтириш – намоёйиш этиш (инфоцион - рецептив), муаммоли (проблемали) баён қилиш, репродуктив, қисман изланувчан (эвристик), изланувчанлик (тадқиқот ижодийлик) каби методларга бўладилар.

Табиат, жамият инсон тафаккурининг такомиллашуви унинг тўхтовсиз ривожланиб, такомиллашиб бориши, илм-фан, техника ва технологиянинг жадаллашуви таълим методларига танлаш ва қўллашда янгича ёндашишни уларни ўзлаштириш ва фаоллаштиришни тақозо этмоқда. Шунга асосан ҳозирги давр дидактикасида ўқитишнинг Янги педагогик технологияга асосланган интерфаол методлари майдонга келди.

Таълим жараёнида шундай ўқитиш методларини тадбиқ этиш жоизки, улар охир-оқибатда ўқувчи-талабаларни мустақил ўқиш, фикрлашга, илмий-техникавий ахборотлар билан ижодий ишлашга ўргатсин, ўқувчи-талабаларни ўзига хос ва ностандарт фикрлашга йўлласин ва ишчанлик қобилиятини ривожлантириш, ўқишга, мустақил билим олишга қизиқиши ва эҳтиёжини оширсин, ўз ишига фаолиятига, фикрлашига тадқиқот ёндашишини тарбияласин, ўзгарувчан ишлаб чиқариш шароитига тез мослашиш кўникмаларини шакллантирсин. Илмий педагогик назария ва амалиётнинг кўрсатишига бундай дидактик жараён лойиҳасини интерфаол методларга ёрдам бера олади.

**Ҳамкорликда ўқитиш методи ҳақида айтадиган бўлсак,** ҳамкорликда ўқитиш методининг асосий ғояси – бирор – бир топшириқни биргаликда бажариш эмас, балки ҳамкорликда ўқишдир.

Шахсга йўналтирилган таълим технологиясида ҳамкорликда ўқитиш муҳим аҳамият касб этади. Зеро, ҳамкорликда ўқитишни бу бирор бир вазифани, топшириқни ҳамкорликда бажариш эмас, балки ҳамкорликда ўқитишдир. Буюк рус

тарбияшунослигининг асосчиларидан бири А.С.Макаренко «Тарбияланувчиларни тарбиялаш жараёнида, ўзим ҳам тарбияланиб бордим»,- деб ёзади. Демак ўқитиш жараёнида, ўқитувчи болаларни ўқитар экан, айти пайтда ўзи ҳам ўқишга мажбурдир. Бу ҳамкорликда ўқитиш орқали амалга ошади.

Ҳамкорликда ўқитиш, яъни кичик, кичик гуруҳларга бўлиб ўқишлар Фарб педагогикасида XIX аср охирларида пайдо бўлган. Аммо гуруҳларда, ҳамкорликда ўқитишга асос – солиниши XX асрнинг 20- йилларига тўғри келади. Унинг асосий технологиясини ишлаб чиқиш ва унинг биринчи натижаларини матбуотда эълон қилиш 1970 йилларнинг охирлари 1980 йилларнинг бошларида тўғри келади. Бу даврда Буюк Британия, Фарбий Германия, Нидерландия, Япония, Исроил, Австралия ва бошқа мамлакатларнинг таълим муассасаларида ҳамкорликда ўқитиш методининг назарияси ва амалиёти тўғрисида педагогик матбуотда маълумотлар эълон қилинди. Аммо ушбу ғоянинг мантикий асосномаси Америкадаги учта университет профессорлари – Р.Славин (Ж.Хоппине университети, 1990), Р.Жонсон, Д.Жонсон (Миннесот университети, 1987), Ж.Аренсон (Калифорния университети, 1978) ва Исроилдаги Тель–Авив университетида, 1988 йилда Ш.Шарон томонидан ишлаб чиқилди. Америка олимлари ва Исроил олимларининг ҳамкорликда ўқитиш ғояси маълум жиҳатлари билан бир – биридан фарқ қилсада, уларда мазкур ғояни ёндошиш қоидалари ва принципларини асослашда яхлитлик мавжуд. Масалан, Америка олимлари томонидан ишлаб чиқилган ҳамкорликда ўқитишда асосан ўқувчиларни фан асослари билан таништириш, уларни билим, кўникма ва малакалар билан қуроллантириш назарда тутилса, Исроил ва Европа олимлари ишлаб чиққан ҳамкорликда ўқитиш методининг мазмунида дарсларда мунозарали ўқув баҳсини ташкил қилиш орқали фаолиятни лойиҳалаш ётади. Бу ҳол ғояларнинг бир – бирини тўлдириши дидактик жиҳатдан бир бирини бойитиши билан характерланади ва ўқувчиларнинг шахсий фаолиятларини лойиҳалаштириш учун замин яратади. Бу эса ҳар бир ўқувчида ақлий меҳнатга тайёрланиш, ижодий ва мустақил фикр юритишлари шахс сифатида ўзларини эркин тутиб ўқишга онгли, маъсулият билан ёндашишга ундайди ҳамда ўз сафдошлари билан ҳамжиҳатликда, ҳамкорликда ишлашга даъват этади.

### **Ҳамкорликда ўқитиш методларидан фойдаланишда ўқитувчи:**

- а) Қайси мавзуни ҳамкорликда ўқитишни олдиндан белгилайди;
- б) Мавзу учун ўқув топшириқлари ва уларни бажариш тавсияномасини режалаштиради;
- в) Ҳамкорликда ўқитиш дарс – ишланмаси ва унинг тузилмасини ишлаб чиқади ва ниҳоят;
- г) Мавзу бўйича билимларни назорат қилишнинг тест топшириқларини тўзади

**Шунингдек, ўқувчи тафаккурини ўстиришга ёрдам берадиган методлардан яна бири, бу, «Танқидий фикрлаш»га ўргатиш методидир.**

Ўқитиш методлари ўзининг фаоллиги, ижодийлиги, таъсирчанлиги билан фарқлашиб, ўқувчи-ёшларни фикрларини ифодалашга, маълумотларни танқидий идрок қилиш, ўз нуқтаи-назарини ҳимоя қилиш ва далиллаш, ўз-ўзига ишончи



ривожлантириш, танқидий фикр юритишга ишончни тарбиялаш, турли ғоя ва фикрларни мустақил ҳамда танқидий қабул қилишга ўргатиш учун хизмат қилади. Ўқитувчилар ўқув-тарбия жараёнида ушбу методларнинг оқилона ва моҳирлик билан фойдалансалар, методларини мавзу мазмунидан келиб чиқиб тўғри қўлласалар, тайинки, билимларни ўзлаштиришнинг сифат кўрсаткичлари юксак бўлишига эришадилар. Ўқувчи-талабаларнинг саводхонлик ва тарбияланганлик даражаси такомиллашувини тажриба кўрсатмоқда. Зеро, бугунги давр, фан-техника тараққиётининг талаби ҳам, ўқув-тарбия жараёнида ўқувчиларга ҳар доимгидан кўпроқ, аниқроқ маълумотлар бериш, эгалланган маълумотларни мустақил таҳлил қилиш, қўлга киритиш, ҳолатга танқидий муносабат билдирган ҳолда ижобий ҳамда ижодий қарорлар қабул қилишдан иборатдир.

Интерфаол методларнинг назарий соҳалари ўрганилиб, уларни амалга қўллашнинг методик томонлари ёритилди. Ушбу педагогларнинг фикрларига қўшилган ва айрим ҳолларда уларнинг мулоҳазаларидан танқидий фойдаланган ҳолда биз қуйида Янги педагогик технология лойиҳасининг интерфаол методларидан бири «Танқидий фикрлаш методи» хусусида фикр юритамиз.

«Танқидий фикрлаш» - онгли мустақил тахлилий фикрлаш жараёни бўлиб, бунда – ўқувчи ўзига таклиф этилган маълумотлар, ахборотлар, нуқтаи-назар ва ахлоқ кодекслари тўғрисида соғлом фикр юритиш имкониятини берадиган методдир. Шундай қилиб, танқидий фикрлаш, ахборотларни қабул қилишдан бошланиб, қарор қабул қилиш билан тугайдиган фикрлаш, уйлаш жараёни экан, бу жараёнда ўқувчи-ёшлар баҳсли муаммоларни ечиш вақтида тинглаш, мулоқотга киришиш маданиятини ўрганадилар, турлича нуқтаи назарларни таққослайдилар, хулосалар чиқарадилар, ўзгалар фикрига бефарқ қарамайдиган, аналитик фикрлаш қобилиятларини ривожлантиришга интиладиган инсонлар бўлишга ҳаракат қиладилар. Шунинг учун ҳам бу метод фаолдир.

«Ўқитиш ва ёзиш» учун танқидий фикрлашни ривожлантириш дастурининг асосчилари ўқитишнинг таянч моделини уч босқичга ажратадилар – **чакирув, мазмунни, англаш, фикрлаш.**

«Танқидий фикрлаш» методида ўртага ташлаган масала ёки муаммо юзасидан фикр айтиш, ўзгалар фикрини танқидий идрок этиш, ўз нуқтаи назарини асослаб бериш ва сақлаб қолиш имкониятига эга бўлишга ундайдиган технологиядир. Бу методдан баҳс-мунозара хусусиятига эга бўлган масалалар муҳокамасида фойдаланилади.

1. Баҳс-мунозара хусусиятига эга бўлган муаммо ёки топшириқ қўшилиб саволлар ўртага ташланади.
2. Ўқувчи талабага ўз нуқтаи назарини аниқлаш, фикрлаш бир жойга туплаш учун вақт берилади.
3. Ўқувчи талаба ўз нуқтаи-назарини асослайди, далиллар келтиради.
4. Муҳокама қилиниётган масала юзасидан ўз фикрларини эркин билдиришлари учун ўқувчи-талабаларга имкон яратилади.



5. Билдирилган фикрлар, нуқтаи-назарлар ўқувчи-талабалар ҳамкорлигида муҳокама қилинади.

6. Ўзаро фикр олишиш ўқувчи-талабалардан ҳамсухбатини диққат билан тинглаш, унинг сўзини бўлмаслик, сўз қўшмаслик талаб этилади.

7. Муҳокама қилинган ахборотни таҳлил қилиш, изоҳлаш, ғоялардан якуний хулоса чиқариш билан якунланади.

### «Танқидий фикрлаш» методини қўллаш қоидалари қуйидагичадир:

1. Танқидий фикрлаш учун вазият яратиш.

2. Ўқувчиларнинг фикр-ғояларини асослаш учун гуруҳларни ташкил қилиш.

3. Ҳар бир гуруҳ фикрини аниқ ёхуд муҳокама жараёнига ахборотларни таҳлил қилиш ва хулоса чиқариш учун кузатувчи (эксперт)лар тайинлаш.

4. Аниқ хулосалар, таҳлил фикрлар кузатувчилар (экспертлар) томонидан рағбатлантиришга имкон яратиш.

«Танқидий фикрлаш» баҳсли-тортишувларга сабаб бўладиган муаммоларни ечишга қаратилганлиги сабабли, ўқувчи-талабаларда тинглаш, ўзгалар фикрини бўлмаслик, унга танқидий кўз билан қараш, таққослаш, тегишли ҳукм чиқаришга эътиборни қаратиш лозим. Унинг натижасида ҳар қандай ўқувчи-талабада:

- ўзига ишонч кўзи билан қараш;

- мунозарада фаол иштирок этиш;

- ўзгалар фикрига ва тақдирига бефарқ бўлмаслик;

- тенгдошлари, кузатувчи (эксперт)лар билан фикр тортишиш;

- ўз нуқтаи-назарини, фикрини далиллашга интилиш ҳис-туйғулари тарбияланади. Бу ўз навбатида аналитик фикрлаш қобилиятини ривожланишига, босқичма-боқич тафаккур юргизиш бир-бирларини чуқурроқ ўрганиш имкониятининг яратилишига ҳамда ўзгарувчан танқидий фикрлашга олиб келади. Оқибат-натижада ўқувчиларнинг фикрлаши фаоллашади, қизиқиш кучаяди, ўзини ифода этиш ишончи уйғонади, танқидий фикрлаш ривожланиб боради.

Таълим муассасаларида ўқув-тарбия жараёнини ташкил этишда педагогик технологиялар, ахборот технологиялари асосида замонавий ўқитиш методикасини яратиш натижасида ўқув жараёнига қўйилган талабларни тўлиқ амалга ошириш, таълим жараёнида ўқувчи фаоллигини ошириб таълимдан кўзланган натижага эришишни осонлаштиради, шунингдек, баркамол шахсни шакллантириш учун асосий омил саналган педагогик жараённи такомиллаштириш, уни янада жадаллаштириш ва техник воситалардан фойдаланиб замонавий дарс ишланмаларини тайёрлашни талаб этади.

Ўқитувчи ўзининг дарсини ўзи таҳлил қилаётганда, қуйидагиларга эътибор бериши тавсия этилади:

- кўзланган мақсад ва дарс натижасини таққослаш;

- ўқувчилар билими, кўникмаси ва камол топишидаги силжишларни кўзлаган натижага муваффақиятлигини аниқлаш;

- ўқувчилар дарсда иштиёқ билан ишлаганликларига алоҳида эътибор бериш.

Дарс сифатини анъанавий усулда: сўраш, тушунтириш, мустаҳкамлаш, уй вазифаси схемасида аниқлаш ҳам мумкин. Лекин, илғор тажрибалар замонавий дарс сифатини «кенг» ва «тор» мазмунда, дидактик тоифа ва таркибий тузилиши қисмлари бўйича таҳлил қилиниши лозимлигини таъкидлайди.

Агар ўқитувчи ижодкор ва изланувчан бўлса, ўқувчи билим даражаси ҳам баланд бўлади. Ўқитувчиларимиз бугунги замон талабларига мос билимлар соҳиби, янгиланган таълим мазмунини эгаллаган бўлишлари керак. Шундай таҳлилий хулосалар ва амалий фаолиятдаги ютуғлари асосида ҳар бир ўқитувчи ўқув-тарбия жараёнини тўғри ташкил этади, ўтказди, ўқувчиларининг ўзлаштириш фаолиятини яхши йўлга қўя олади. Натижада ўқув жараёнининг асосий шакли бўлган дарсни ноанъанавий ўқитиш методлари асосида ташкил этади ва таълим мақсади, натижасига аниқ эриша олади.

Шундай экан, ўқув-тарбия жараёнини таълим назарияси фаолияти нуқтаи назаридан кўриб чиқиб, барча таълим-тарбия ишларини, ўқув-тарбия жараёнини лойиҳалаштириш, ноанъанавий дарсларни ташкил этиш асосида “педагогик технология” йўналишида дарсларни ўтказиш муҳим аҳамиятга эгадир.

## АДАБИЁТЛАР

1. Ш.Мирзиёев.”Танқидий таҳлил, қатъий тартиб-интизом ва шахсий жавобгарлик-ҳар бир раҳбар фаолиятининг кундалик қоидаси бўлиши керак”. Т.,2016
2. Каримов И.А. Юсак маънавият-енгилмас куч. Т.: «Маънавият», 2009 й.
3. Азизхужаева Н.Н. Ўқитувчи мутахассислигига тайёрлаш технологияси – Тошкент, 2000
4. Асқаров М, Ҳайитбоев М, Нишонов М, Педагогика. Дарслик.-Т.:Талқин 2008.-289 бет.
5. Азизхужаев Н.Н. Замонавий педагогик технологиялар (Реклама - режалар). – Тошкент, 2002
6. Нишоналиев У. Таълим стандарти ва педагогик инновациялар. – «Халқ таълими», 1999 6-сон
7. Сайидахмедов Н.С. Педагогик маҳорат ва педагогик технология. – Тошкент, 2003
8. [http:// psy. ru](http://psy.ru)
9. [http:// www.iro.yar.ru](http://www.iro.yar.ru)
10. [www. inter – pedagogika. ru](http://www.inter-pedagogika.ru)

## БОШЛАНҒИЧ СИНФ ЎҚУВЧИЛАРИНИ МУСТАҚИЛ ФИКРЛАШГА ЎРГАТИШДА ПЕДАГОГНИНГ ВАЗИФАЛАРИ

Ахмедова Фотима Нурмаматовна

Сурхондарё вилояти Денов тумани

1-мактаб бошланғич таълим ўқитувчиси

Асримиз техника асри. Ижтимоий жамият тараққиёти, таълим тизимидаги ислохотларнинг амалга оширилиши таълим сифати ва самарадорлигини оширишга қаратилгандир. Таълим-тарбия тизимида унинг ҳар бир бўғини муайян мақсадга йўналтирилгани каби бошланғич таълим ўқувчиларни эркин фикрлашга ўргатиш ва мустақил мутолаага рағбат уйғотиш алоҳида аҳамият касб этади. Ёшларнинг ҳар томонлама камол топиши, ўқишга ҳавас қўйиши эса мактабга илк бор қадам қўйиб ўзлаштирадиган билимлари, кўникма ва малакалари даражасига бориб тақалади. Болалар келажагимиз пойдевори. Шу боисдан ҳам Биринчи Президентимиз И.А. Каримов “Биз халқимизнинг дунёда ҳеч кимдан кам бўлмаслиги, фарзандларимизнинг биздан кўра кучли, билимли, доно ва албатта бахтли бўлиб яшаши учун бор куч ва имкониятларимизни сафарбар этаётган эканмиз, бу борада маънавий тарбия масаласи, ҳеч шубҳасиз, беқиёс аҳамият касб этади. Ватанимизнинг келажаги, халқимизнинг эртанги куни, мамлакатимизнинг жаҳон ҳамжамиятидаги обрў-эътибори, авваломбор, фарзандларимизнинг униб-ўсиб, улғайиб, қандай инсон бўлиб, ҳаётга кириб боришига боғлиқдир. Биз бундай ўткир ҳақиқатни ҳеч қачон унутмаслигимиз керак”<sup>23</sup>, деб таъкидлаган эди. Бинобарин, “Мустақил фикр юритадиган, тўғри ва ҳалол, жасур авлодни тарбиялаш давримизнинг долзарб муаммоларидандир”<sup>24</sup>. Дарҳақиқат, XXI аср интеллектуал, ўз мустақил, соғлом фикрига эга ёшларни тарбиялайдиган асрдир.





Президентимиз Ш.М.Мирзиёев "Ижтимоий барқарорликни таъминлаш, муқаддас динимизнинг софлигини асраш – давр талаби" мавзuidaги анжуманда сўзлаган нутқида ёш авлод тарбияси ҳақида алоҳида тўхталиб: "Маълумки, ёш авлод тарбияси ҳамма замонларда ҳам муҳим ва долзарб аҳамиятга эга бўлиб келган. Аммо биз яшаётган XXI асрда бу масала ҳақиқатан ҳам ҳаёт-мамонт масаласига айланиб бормокда", — дейди.

Шу боис, болаларнинг пухта билим олишлари, теран фикрлашлари учун, энг аввало, таълим берувчининг маҳорати, билими, лаёқати муҳим специфик характерга эга. Бугун ўзини педагогман деб ҳисоблаган мутахассис, албатта, болаларнинг таълим-тарбия олишига жиддий эътибор қаратмоғи лозим.

Ёш авлодни комил инсон қилиб тарбиялашимизда катталар адабиётининг ажралмас бир бўлаги бўлган болалар адабиётининг аҳамияти ҳам каттадир. Болалар адабиёти ўз олдига келажак авлодни жисмонан бақувват, руҳан пок, фикран соғлом, имон-эътиқоди бутун, билими, маънавияти юксак, мард ва жасур, ватанпарвар авлодни тарбиялашдек катта ва мураккаб вазифани қўйганлиги билан ажралиб туради.

Ўқувчиларни юксак эътиқодли, билимдон кишилар қилиб тарбиялашда ўқув предметлари бўйича ўтказиладиган асосий дарслар билан бир қаторда ўқиш дарсларининг ҳам аҳамияти катта. Бу дарсларнинг асосий вазифаси ўқувчида бадий китобларни ўқишга ҳавас уйғотиш, ўқиган китоблари юзасидан кундалик юрита олишга ўргатиш, болалар адабиётининг машҳур адиблари ҳаёти ва ижодлари билан элементар тарзда таништириш, ҳикояларни онгли, ифодали ўқиш орқали ўз мустақил фикрини баён эта олиш усулларини ўргатишдан иборат.

23. Каримов И.А. Юксак маънавият –енгилмас куч. –Т.: Маънавият, 2008. 4-бет.

24. Каримов И.А. Ўзбекистон: миллий истиқлол, иқтисод, сиёсат, мафкура. – Т.: "Ўзбекистон", 1996. 193-бет.



Ўқиш методикаси адабиёт назариясига асосланади. Чунки ўқувчилар бадиий асарни амалий тарзда таҳлил қиладилар. Бошланғич синфларда адабиётшуносликдан назарий маълумот берилмайди, аммо методика адабий асарнинг яратилиш қонуниятларини ва унинг ўқувчиларга таъсирини айниқса, адабиётшуносликка оид мавзулардан асарнинг ғоявий мазмуни, унинг мавзуси, қурилиши, жанри, тасвирий воситаларини ҳисобга олиши зарур. Таълим жараёнида мустақкам билим ва кўникмалар шаклланиши ўқувчиларнинг мустақил ўқишлари билан боғлиқ бўлса, маълум ёшда ўқувчилар ёши ва савиясига мос танланган китобларни ўқиб ўрганиш улар билимларини чуқур ўзлаштиришлари учун муҳим восита бўлиб хизмат қилиши аён бўлади.

Маълумки, давр барча соҳада жадаллаштиришни талаб қилмоқда. Фан-техника тез суръатлар билан ривожланмоқда. Кишилар меҳнати тобора енгиллашмоқда. Радио, телевидения, матбуот инсонларга руҳий озуқа, маънавий бойлик бахш этмоқда. Булар ёш авлод камолатига ҳам ижобий тасир этмоқда. Болалар ҳар соҳада қизик нарсаларга дуч келмоқдалар. Уларнинг келиб чиқиш сабабларини, натижаларини англамоқдалар. Бироқ, ижтимоий муносабат билдиришда мустақил фикр суствлиги кўзга ташланади. Бунинг учун, кичик ёшдаги мактаб ўқувчиларида дунёқараш элементлари – бурч, ахлоқий қоидалар, ўқувчиларнинг вазифалари, яхши нима-ю ёмон нима эканлигини фарқлаш, яхши ишларнинг ижодкорларига эргашиш, жасур бўлиш, ўзаро ёрдам, виждонли бўлиш каби инсоний фазилатларни тарбиялашга алоҳида аҳамият берилади. Файласуф Форобийнинг асарларига мурожаат қилсак, олим илм олувчининг олдида муҳим талабларни кўяди. Унинг таъкидлашича: “Ҳар кимки илм-ҳикматни деса, уни ёшлигидан бошласин, соғ-саломатлиги яхши бўлсин, яхши одоб ва ахлоқли бўлсин, билимли ва нотик бўлсин”<sup>25</sup>. Бу талабларнинг масъулияти тарбиячи ва ўқитувчининг зиммасига тушади. Болаларда нарса ва ҳодисаларга нисбатан қизиқиш, эътибор ҳиссини уйғотиш ўқитувчи ва тарбиячилардан алоҳида маҳорат кўрсатиш, ишга ижодий ёндашишни тақозо этади.



Бу эса, болаларда китоб ўқишга бўлган қизиқишини орттиришга, ўқиган асарларини идроки даражасида таҳлил қилишга ундаш, ижтимоий воқеликларга мустақил ёндашиш, соғлом фикрлаш туйғусини шакллантиришга қаратилган.

Мустақил фикрлаш ўзи нима? Бу саволга шундай жавоб бериш мумкин. Мустақил фикрлаш шахснинг билимларни, борлиқни билишида зарур умумий кўникма ва малакаларни мукамал эгаллаш, туғилажак вазиятларда уларни амалий қўллаш билан боғлиқ қобилиятдир. Мустақил фикрлаш икки томонга, яъни ўқувчига ва ўқитувчига боғлиқ.

Ўқувчиларнинг мустақил фикрлашини асосан ижодий, мантиқий ва танқидий турларга ажратиш мумкин. Ўқув жараёнида ўқитишнинг самарали усуллари орқали ўқувчилар фикрлашга, мустақил фаолият юритишга йўналтирилади. Чунки бир фикрни турли шаклларда ифодалаш ўқувчилар фикрлаш қобилиятини ўстиришга ёрдам беради. Ўз-ўзидан бу ҳолат мустақил фикрлашнинг ривожланишига, пировард натижада ўқувчилардаги қобилиятнинг намоён этилишига имкон беради.

Фикр юритишдаги мустақиллик - бу ўқувчининг муайян нарса, воқеа-ҳодиса, жараёнга аниқ маълумот ёки далил-асҳёга нисбатан шахсий муносабати, қараш ва уни ҳеч кимнинг кўмагисиз, кўрсатмасисиз, ўз заковати, қувваи ҳофизасига таянган ҳолда тегишли усул, воситаларда ифодалашидир. Фикрлашнинг чегараланганлиги таҳлил этиш, муносабат билдириш жараёни учун тўсиқ бўлади. Ҳосил қилинган ҳукмларни эълон қилишда, хулосаларни ўзгартириш ўқувчидаги ҳадиксираш, фикрда аниқликнинг йўқолишига сабаб бўлади. Бу ўзлаштиришнинг, фикр самарадорлигининг сифатини пасайтиради. Фикрлаш жараёнидаги эркинлик эса, ўқувчиларнинг мустақил ижодий фаолияти учун муҳим бир омил бўлиб хизмат қилади. Дарҳақиқат, ўқувчининг фикрлаши ўз-ўзидан туғилмайди. Бунинг учун унда маълум бир тушунчалар, маълумотлар базасига эҳтиёж сезилади. У қанчалик бой бўлса, фикрлашнинг истиқболи шунчалик чексиз бўлади. Шу боис, ўқувчиларда бошланғич

25. Абу Наср Форобий. Фозил одамлар шахри. –Т.: 1993. 164-бет.

яълимданок ўқиш билан бирга уқишни ҳам шакллантириб бориш лозим. Ўқитувчи энг аввало куйидаги мезонларга амал қилиши лозим:

-ўқувчиларнинг қизиқиши қай даражада эканлигини ҳис қила олиши;

- боланинг тафаккур қилиш фаолиятларини англаши, жамият аъзолари билан эркин мулоқотда бўла олиш кўникма ва малакаларини ривожлантиришга эътибор қаратиши;

- ўз фикрини равон, эркин ифодалай олиш кўникмасини шакллантириш;

- қизиқишига мос асарларни ўқиб, мазмунини сўраб бориш орқали китоб ўқиш кўникмасини ҳосил қилиш, шу ўринда кундалик тутишга ўргатиш;

- ёзма нутқ белгиларини талаффузда ифодалаш, матнни ифодалаи ўқий олиш малакасини ривожлантириш;

Бу мезонлар ўқувчилар билимини системага солиш, тасаввурларини кенгайтириш, ўрганилган материалларни ўзаро таққослаш, билимларини бир-бири билан боғлаш ва мустаҳкамлашга ёрдам беради. Шунингдек, айрим ўқувчилар томонидан ўзлаштирилмай қолинган материалларни аниқлаш имконини беради.

Ёш авлодга таълим-тарбия бериш, ёшларнинг тафаккурини, фикрлаш доирасини кенгайтириш, ҳамкорликда ишлаш, ҳаётий кўникмаларни шакллантириш бугунги кун талабларига жавоб бера оладиган замонавий педагогнинг олдида қўйган асосий вазифаси бўлмоғи керак.



## Адабиётлар

1. Саидахмедов Н. Интерфаол усуллар. -Т.: —Университет, 2005.
2. Азизходжаева А.Н. Педагогик технологиялар ва педагогик маҳорат. –Т: 2006.
3. Мавлянова Р.А. Бошланғич таълимда инновация.-Т.: 2007.
4. Ишмухаммедов Р.Ж. ва бошқалар. Тарбияда инновацион технологиялар. -Т.:2010.
5. Таълимда инновацион технологиялар. Ишмухаммедов Р., Абдуқодиров А., Пардаев А. –Т.: Истеъдод, 2008.
6. <http://ru.wiktionary.org/wiki>.
7. <http://ru.wikipedia.org/wiki>



## Тарих фани давлат таълим стандартлари талаблари асосида ўқувчиларда компетентлиликни шакллантиришнинг муҳим жиҳатлари

Тохирова Мадина Холмурод кизи  
Сурхондарё вилоят Шеробод тумани  
46-мактаб тарих фани ўқитувчиси

**Аннотация.** дарсга замонавий ёндошув, , компетенция, компетенцияга асосланган ёндашув, билим, кўникма, малака.

Бугунги кунда илм-фан, техника, технология ва ишлаб чиқариш соҳаларининг тез суратларда жадаллик билан ривожланиб бораётганлиги таълим муассасаларида таълим-тарбия сифатини оширишга асос бўлган талабларни қайта кўриб кириб чиқиб, ўқитишнинг замонавий усул ва воситаларини амалиётга жорий этишни талаб этмоқда. Тезлик ва ўта шиддат билан ўзгариб бораётган дунёда глобаллашув жараёнларининг ижобий томонлари билан бир қаторда, унинг салбий оқибатлари ҳам ҳаётимизга кириб келмоқда. Бундай хатарлардан ҳаётимизни асраш, маънавий бўшлиққа йўл қўймаслик учун, авваламбор, эзгу инсоний ғоялар ва юксак маҳорат билан яратилган асарлар орқали, бугун жаҳон майдонида юз бераётган кескин ақл-заковат ва истеъдод мусобақасида беллашувга қодир бўладиган ёшларни тарбиялашни ҳаётнинг ўзи тақозо этмоқда.

Шу маънода тарих фани бўйича ўқувчилар Умумий ўрта таълимнинг давлат таълим стандартларида белгиланган билим кўникма ва малакаларни эгаллашлари натижасида: **назарий билимларни намоён қилиш:** тарих фанини ўрганишда ўқувчилар тарихий воқеликни тушуниш ва уни мантикий изчилликда тушунтира олиш, тарихий манба ва адабиётлар билан ишлаш ;**ахборотларни мустақил равишда излаш:** Турли манбалар (ўқув матни, луғат, илмий-оммабоп адабиётлар, компьютер маълумотлари базаси, Интернет ресурслари)дан фойдаланиб илмий-амалий мазмундаги ахборотларни излаш ва фойдаланиш; **амалда билиши ҳамда қўллаш**



**олиши керак:** билим, кўникма ва малакаларни амалиётга татбиқ эта олиш лаёқактини шакллантириш назарда тутилади.

Юқоридагилардан келиб чиққан холда ўқувчилар давлат ва ҳуқуқ асослари фанидан белиланган билим, кўникма ва малакаларни эгаллашлари замирида қуйидаги лаёқат(компитентлилик) га эга бўлишлари лозим.

**Демак,мазмун ва мақсадга йўналтилган компетенция** - ўқувчиларни қизиқишлари ва уларнинг дунёқарашларини ўзида мужассам этган, уларнинг атроф муҳит билан боғлиқ ҳолда жамиятда ўз ўрнини топиши учун ҳатти-ҳаракатларини амалга ошириш ва мустақил қарор қабул қила олиши. Бу компетенция ўқувчини ўз олдига қўйган мақсад вазифаларига эриши траекториясини белгилаб, ўқув жараёни ва бошқа фаолиятда ўзини англаш механизмини шакллантиради. Ўқувчининг жамиятда ўз ўрнини топа олиши ушбу механизм билан боғлиқ бўлади.

**Умуммаданий – компетенция** - ўқувчининг юксак тайёргарлилик даражаси, малакаси, маданий ва маънавий-ахлоқий савияси, умуминсоний ва миллий қадриятларни ўзининг фаолиятида акс эттириши, анана ва қадриятларга асосланган ҳаёт фаолияти. Ўқувчининг жамиятда ўрнатилган одоб-ахлоқ қоидаларига риоя қилиш. Масалан ўзининг бўш вақтини фойдали равишда ташкил эта олиши, (музейларга бориши, уй ишларига қарашиши, китоб мутоалла қилиши, бошқаларни кадр-қимматни эътироф этиш ва уни ҳурмат қилиш в ҳ.з.).

Жисмоний, маънавий ва маърифий ўз-ўзини ривожлантириш, ўзининг хис туйғуларини бошқара олишга йўналтиради. Шахсий тушуниш ва ўрганиш эҳтиёжларини кузатиб бориш; мос келувчи манбаларни аниқлаш; билим олишни бир жабҳадан бошқасига кўчириб ўта олиш.

**Ўқув-таълимий – компетенция** – ўқувчининг таълим жараёнида олган билимларини амалиётга татбиқ эта олиши бўлиб,қуйидаги элементларни ўзи ичига олган ўзини-ўзи англашидаги билимлар йиғиндиси. Жумладан, мантиқий, методологик, қиёслаб, идрок қилиш, татбиқ этиш, тажриба ўтказиш, анализ-синтез



қилиш, ўз-ўзини баҳолаш фаолиятidir. Мазкур компитентлилик доирасида ўқувчида фактларни асосийларидан ажрата олиш ва хулоса чиқариш малакаси шаклланади.

**Шунингдек, ахборотлашган-компетенция** интернет, ОАВ ва бошқа тармоқлардан зарур бўлган ахборотларни излаб топиш, маълумотлар базасини яратиш мустақил тўплаш олиш, уларни таҳлил этиш, баҳолаш, ахборотни қайта ишлаш ва уларни узатиш, асосийларни танлаб олиш, фойдаланишдир.

**Коммуникатив компетенцияни шакллантириш орқали эса**, ўқувчиларда гуруҳларда ва жамоларда ижодий ишлай олиш, ҳамкорлик қилиш, масъулиятни шакллантиради.

Ўқувчиларнинг билим, кўникма, малакалари ва компетентлилик даражаларини шакллантириш бўйича, тарих фани таълими мақсадларини ва баҳолаш мезонларини аниқроқ ва яққолроқ белгилловчи қуйидаги тамойилларни таянч тушунчалар сифатида белгиланганини айтиб ўтиш жоиз. Бу эса қуйидагилардир: **билиш, ўрганиш** – ўрганилган материални билиб олиш, қайта айтиб бера олишдир. **Тушуниш, идрок қилиш эса**, ўрганилган материални хотирада сақлаб қолиш, моҳиятини идрок этиш ва тушунганликни намойиш қилиш, бир дарвдан бошқа даврга кўчира олиш, олган билимларини амалиёт билан боғлай олиши, у ёки бу ҳолатга танқидий баҳо бера олиши, мунозараларда иштирок эта олиши, ўзининг фикрини ва қарашларини тарих таълимида олган билимлари асосида ҳимоя қила олиши, воқеа ва ходисларга баҳо бера олишдир. Шунингдек, ўрганилган умумий тушунча, атамаларни, муаммоли вазиятларга, мисол орқали татбиқ эта олиш ҳамда самарали қўллаш олади, жамоада ишлай олади ва етакчилик қобилиятларини намоён эта олади, турли хил вазифа ва масъулиятларни қабул қила олади, бошқалар билан биргаликда самарали меҳнат қила олади.

**Ўқувчи ёшлар** берилган муаммони ҳал қилиш учун зарур маълумотларни турли хил манбалардан тўплаш, тартибга солиш, таҳлил қилиш; ўрганилган бир бутун материални майда бўлақларга, таркибий қисмларга ажрата олиш ва улар орасида муносабатларни ўрнатиш ва таҳлил қила олиш; аниқланган хусусий натижаларни





умумлаштириб, асосийларини ажратиш, хулоса чиқара олиш кўникмаларига эга бўлади ва танқидий фикрлаш ва тизимли фикрлашда эса масалани англашда ва мураккаб қарорлар қабул қилишда пухта далиллар келтиришдан фойдаланиш; тизимлар воқеалар ва ходисалар, вазиятлар ўртасидаги узвий боғлиқликни англай олади. **Ўқувчи ёшларнинг баҳолаш ва хулоса чиқаришига тўхталадиган бўлсак**, муаммоли вазиятни маълум ички ёки ташқи мезонлар асосида баҳолаш ва таққослаш, сабаб ва оқибатларини ўрганиш, натижаларни таҳлил қилиш асосида танқидий фикрлаш, хулоса чиқаришни ўрганади .

Етакчи компетенциялар ҳар бир фаннинг мазмунидан келиб чиққан ҳолда белгиланади. Агар мактаб битирувчиси муайян фанданг олган билим, кўникма ва малакаларини ўз ҳаётида қўллай олса, уни ўша йўналишда етарли компетенцияга эга дейиш мумкин. Дарс жараёнида ўқувчиларда таянч ва фанга оид компетенцияларни шакллантиришда интерфаол усуллардан фойдаланиш муҳим бўлиб, бу ўқувчиларнинг тафаккурини ўстириш билан бирга олган билим, кўникма ва малакаларини кундалик ҳаётда қўллай олишга ёрдам беради. Бугунги ўзгартиришлардан мақсад мамлакатимизда яратилган узлуксиз мажбурий таълим тизимида ягона ва мукаммал давлат таълим стандартлари татбиқ этилмоқда, ўқувчи-ёшларга чуқур билим беришдан ташқари, амалда самарали фойдалана олиш лаёқати ҳам шакллантирилмоқда. Албатта, бу шубҳасиз ҳар томонлама баркамол шахсларни вояга етказиш вазифасини амалга оширишга, шунингдек, “Озод ва обод Ватан, эркин ва фаровон ҳаёт” қуриш ғоясини амалга оширишга хизмат қилади. Баркамол авлод, комил инсон тарбияси йўлида хизмат қилиш шарафли ва масъулиятли вазифамиздир.

## Адабиётлар

1. Каримов И.А. Она юртимиз бахту иқболи ва буюк келажаги йўлида хизмат қилиш – энг олий саодатдир. – Тошкент: Ўзбекистон, 2015.
2. Имомназаров М., Саидов М. Миллий тараққиётнинг маънавий-ахлоқий асослари. (Ўқув қўлланма). – Тошкент: Akademiya, 2005.



3. Мавланов Ў., Абдуваситова И. Тарихий-маданий мерос – миллий ғояни англаш омили. – Тошкент: Академия, 2014.

4. Равшанов И. Ўзбекистонда фуқоролик жамиятини шакллантиришнинг назарий-методологик асослари. – Тошкент: ABU MATBUOT KONSALT. 2015.



## Адабиёт дарсларида ўқувчиларнинг оғзаки ва ёзма нутқини ўстиришда илғор педагогик технологияларнинг роли ва аҳамияти

Қаҳҳорова Дилбар Ғаниевна

Сурхондарё вилоят Қизирик тумани

26-мактаб ўзбек тили ва адабиёти фани ўқитувчиси

**Аннотация.** Адабиёт дарсларида ўқувчиларнинг оғзаки ва ёзма нутқини ўстиришда илғор педагогик технологияларнинг роли ва аҳамияти. Дарсга замонавий ёндашув. Интерфаол усуллар.

Илм-фан, техника ва ишлаб чиқариш соҳаларининг тез суръатларда жадаллик билан ривожланиши таълим тизими ходимларидан таълим-тарбия сифатини мазмун жиҳатидан янги босқичга кўтаришни талаб этиб, ўқитувчилар зиммасига янада юксак масъулият ва вазифаларни юклайди. Ҳар бир жамиятнинг келажаги унинг ажралмас қисми ва хаётий зарурати булган таълим тизимининг қай даражада ривожланганлиги билан белгиланади. Таълим соҳасида қандай ўзгаришлар ва янгиликлар килинмасин, буларнинг барчаси таълим тараккиёти учун хизмат қилади ва қилмоқда. Хозирги кунда замонавий ўқитувчининг замонавий дарси, педагогик маданияти, болага дўстона муносабатда бўлиш, педагогик технология асосида дарс ўтиш – давр талабидир.

Дарсларни замонавий ёндашувлар асосида ташкил қилиш ва ўтиш ўқувчиларда хаётий кўникмаларни шакллантиришда, тафаккурини ўстиришда, фикрлаш доирасини кенгайтиришда, ҳамкорликда ишлаш кўникмасини шакллантиришда, оғзаки ва ёзма нутқини ўстиришда, эркин фикрлашда, ҳар бир воқеликка нисбатан муносабат билдира олишда, фикрларини асослашда муҳим аҳамиятга эгадир.

Адабиёт дарслари эса ўқувчиларнинг оғзаки ва ёзма нутқларини ўстиришда беқиёс катта имкониятларга эга. Адабиёт дарсларида “Кичик гуруҳларда ишлаш”, “Кластер”, “ФСМУ”, “Инсерт”, “Брифинг”, “Блиц-ўйин технологияси”, “Т-жадвал технологияси”, “Диалог”, “Ақлий ҳужум” ва бошқа интерфаол методлардан фойдаланиш ўқувчилар фаоллигини ва дарс самарасини оширади.

Демак, бу ерда адабий ўқиш, ифодали ўқиш, матнни изоҳлаш, ёд олиш, қайта ҳикоялаш, матннинг режасини тузиш, асарнинг ажратиб олинган алоҳида бир қисми, номланмаган асарлар (хусусан, классик адабиётимиздаги лирик асарлар)га сарлавҳа топиш, асар муаллифи ёки қаҳрамонларга мактублар ёзиш, адабий асар ёки адабий-танқидий мақолаларга тақриз ёзиш сингари бир-бирига ўхшамайдиган иш турлари мавжуд. Иншо ёзиш ўқув фаолиятидаги энг қийин нуқталардан биридир.



Иншо жуда узоқ ва мураккаб тайёргарлик ва тажрибаларни талаб қиладиган ижодий жараён дир. Иншо ёзиш учун нималар талаб қилинади? Бунинг биринчи асоси муайян адабий-бадий материални ўқиш, англаш ва унинг асосий моҳиятини, факт ва ҳодисаларини пухта ўзлаштириш билан боғлиқ. Ниҳоят, мана шу ўзлаштирилган адабий факт ва ҳодисаларнинг қайта ифодаси, ўқувчининг мушоҳадаси билан тўлдирилган ва унинг онгида қайта ишланган шаклда и н ш о шаклига келади. Ўқувчилар ўз тажрибаларида диктант, баён сингари ёзма иш турлари билан яхши таниш бўлишади. Бу тажрибалар уларга бошланғич синфлардан оқ яхши маълум. Юқори синфларда уларга бундай ёзма ишларнинг

и ж о д и й топшириқли турларини кўпроқ бериш мақсадга мувофиқ бўлади. Буларнинг орасида ўқувчининг ўзи мустақил тарзда давом эттирадиган баён турлари ўзига хос ўрин тутаяди. Унинг асосий моҳияти шундан иборатки, ўқувчига муайян бир матн тавсия этилади. Бу матн тугалланмаганлиги билан ўзига хослик касб этади. Матннинг асосий хусусияти шундаки, унда муайян типдаги фикр (тасвир, тавсиф, ҳикоя) бошлаб берилади. Бу фикр ўқувчининг қизиқишларини, диққат-эътиборини ўзига тортгунга қадар (матн мазмунига кўра бир-икки, баъзан бешолтитагача гап доирасида) давом эттирилади ва худди шу ерда тўхтатилади (узиб қўйилади). Уни давом эттириш ва яқунлаш ўқувчининг ўзига топширилади. Демак, «воқеалар»ни давом эттириш, ривожлантириш ва уларни ўзаро боғлаш, шулар асосида 149 мантикий бир ечим ва яқунга келиш ўқувчининг ўзига қолади. Худди мана шу жараёнда ўқувчининг бевосита ўзига, унинг индивидуаллигига хос бўлган барча жиҳатлар: ижодкорлик, дунёқарашнинг кенглиги, мантикийлик, сўзни ҳис этиш ва ҳис этилган ҳодиса ва ҳолатларга мос келадиган сўзларни ўз ўрнида қўллай олиш тўлиғича намоён бўлади. Тажрибаларнинг кўрсатишича, машқдан машққа ўтган сари бундай ижодий ишларнинг натижалари анча сезиларли ва жиддий бўлиб боради. Бунинг айрим намуналарини тавсия этишимиз мумкин. Ўқитувчилар бу намунага қараб истаганча эркин ва ижодий ёндошишлари мумкин. Иншони ёзишга тайёргарлик ва уни ўтказиш қанчалик муҳим бўлса, уни таҳлил қилиш, хатолар устида ишлаш ва баҳолаш ҳам шунчалик катта педагогик аҳамиятга молик дир. Таълим босқичларида ёзма ишларни, жумладан, иншоларни таҳлил қилишнинг ҳозирги аҳволи, афсуски, кўп жойларда бир мунча ўзгартишга, такомиллаштиришга муҳтождир: «баъзан унинг ўтказиб юборилиши, нотўғри муносабат билдириш, хатоларни тузатишда касб маҳоратининг етишмаслиги, кўпинча хатоларни тузатишда, оғзаки тузатишлар ва тақризлар ёзишда бир хилликнинг етишмаслиги» 1 кузатилади. Иншоларни баҳолашда бир қатор мезонлар амал қиладир. Булар орасида энг муҳимлари сифатида ёзма нутқнинг тўғрилиги, равонлиги, мавзуга мутаносиблик даражаси, ифоданинг аниқлиги ва ҳаққонийлиги, мантикийлиги, таъсирчанлиги, бойлигини кўрсатиш мумкин. Хатолар устида ишлаш билан боғлиқ фикрларда мутахассисларнинг иккига ажралганини кўриш мумкин: бир гуруҳ



методистлар ўқувчи иншосидаги бирорта ҳам хато эътибордан четда қолмаслигини мақсадга мувофиқ деб билишса, бошқалари кўпчиликда учрайдиган, асосий хатолар устидагина тўхталиб, майда хатолар устида тўхташни шарт эмас, деб ҳисоблашади. Буни агар ўқувчининг ҳар бир хатоси кўрсатиб борилаверса, унинг ўзига бўлган ишончи бутунлай йўқолиб кетиши мумкинлиги билан изоҳлашади. Демак, бундай ишларни амалга оширишда ҳам меъёрга амал қилиш энг тўғри йўл бўлади.

Д.Қуронов: «Бадиий асарни у яратилган давр воқелигига боғлаб қўйишлик унга ноижодий ёндашишнинг натижасидир. Ҳолбуки, бадиий коммуникациянинг яқунловчи босқичи – асарнинг ўқилиши ва уқилиши ҳам том маънодаги иждодий жараёндир. Ўқувчининг диққат эътибори асар бадиий воқелигининг реал воқеликка нечоғли мослигига эмас, унинг замиридаги МАЪНОга қаратилиши лозим. Ўқувчи ўз воқелигидан кечиб бадиий асар воқелигида тўлақонли яшасагина иждод онларидаги санъаткорга руҳан яқинлашади, шундагина ўша санъаткор МАЪНО воситасида англаган оламу одам моҳияти унга очилиши мумкин бўлади. МАЪНОнинг «скелети» бўлмиш моҳият ўзгармас табиатга эгадирки, унинг воситасида ўқувчи ўз замонасини, замондошларини, ўзини теранроқ идрок этади». Бунинг амалга оширишда эса ўқитувчининг танлаган ва қўллаган методи муҳим аҳамият касб этади.

## Адабиётлар

1. Абдулла Авлоний. Танланган асарлар. 2 жилдлик. 2-жилд, Пандлар, ибратлар, набийлар ҳаёти, драмалар, мақолалар, саёҳат хотиралари.. Тўпловчи ва нашрга тайёрловчи Б.Қосимов. – Тошкент, Маъавият, 1998.
2. А.АбдуҚафуров. Буюк бешлик сабоқлари. Мақолалар. - Тошкент, ў.Ғулом номидаги Адабиёт ва санъат нашриёти, 1995,
- 3.эАзизхўжаева Н.Н. Педагогик технология ва педагогик маҳорат. – Тошкент, 2003.
4. Ахмедов С. Адабиёт дарсларида эпик жанрларни ўрганиш. Адабиёт ўқитувчиларига ёрдам. – Т.: Ўқитувчи, 1986
5. Долимов С., Убайдуллаев Х. «Адабий ўқиш методикаси» Ўқув.пед.давнашр Т.: 1952 й.
6. Долимов С., Убайдуллаев Ў., Ахмедов Қ. Адабиёт ўқитиш методикаси, - Т.: Ўқитувчи, 1967.



## Тарих дарсларида интерфаол усуллардан фойдаланиш-ўқувчилар фаоллигини оширишдаги муҳим омил

Шодмонов Қудратилла Назарович

Сурхондарё вилояти Денов тумани

3-мактаб тарих фани ўқитувчиси

**Аннотация.** Интерфаол усуллар асосида ўқитиш-дарс самарадорлигини ошириш гарови сифатида. Тарих дарсларида интерфаол усуллардан фойдаланиш-ўқувчилар фаоллигини оширишдаги муҳим омил. Ижтимоий фанларни ўқитишда тавсия этиладиган интерфаол усуллар. «КЕЙС – СТАДИ» методи.

Таълим- тарбиянинг сифат ва самарадорлигини ошириш, шахснинг таълим марказида бўлишини ва ёшларнинг мустақил билим олишларини таъминлаш учун таълим муассасаларига яхши тайёргарлик кўрган ва ўз соҳасидаги билимларни мустаҳкам эгаллашдан ташқари замонавий педагогик технологияларни ва интерфаол усулларни биладиган, улардан ўқув ва тарбиявий машғулотларни ташкил этишда фойдаланиш қоидаларини биладиган ўқитувчилар керак. Бунинг учун барча фан ўқитувчиларини илғор педагогик технологиялар ва интерфаол усуллар билан қуроллантириш ва олган билимларини ўқув тарбиявий машғулотларда қўллаш малакаларини узлуксиз ошириб бориш лозим.

Дарс жараёнида интерфаол усуллардан фойдаланганда, албатта синф хонасида шарт-шароит яратиб олиш билан бирга, ўқувчиларда интерфаол усулларда дарс ўтиш, уларни фаол ҳаракат қилишда кўникма ҳосил қилиш керак бўлади. Шунингдек, интерфаол усуллардан фойдаланганда ўқувчи қуйидагиларни билиши лозим:

- Интерфаол усуллар, унинг мазмун-моҳияти;
- таълим мақсадини амалга оширишда интерфаол усулларнинг ўрни ва роли;
- фанлар бўйича интерфаол усулларни қўллаш принциплари;
- таълимий ва изчиллик ўйинлари;
- муаммоли ривожлантирувчи таълим методлари;
- ўқувчиларнинг мустақил фаолиятларни ташкил қилиш ва таоминлаш йўллари;
- ўқувчиларнинг мустақил ишлаш маҳоратини ошириш усуллари;
- кўргазмаларни ўқитиш усуллари;



- таълим-тарбияни фаоллаштирувчи усуллар.

Интерфаол усулларда ўқитишда ўқувчилар қуйидагиларга эга бўладилар:

ўқувчилар биргаликда, умумий топшириқ ёки ўқитилаётган фаолият устида ишлашади, бу гуруҳий иш орқали яхши ўзлаштирилади.

4-5 аъзо таркибидан иборат ўқувчилар кичик гуруҳларда ишлашади.

ўқувчилар умумий вазифаларни ечимини топишга эришиш ёки ўрганиш фаолиятини ўтказиш учун ижтимоий қабул қилинган хулқ-атворни ишлатишади

ўқувчилар ижобий ёки мустақил бўлишади. Умумий вазифалар ечимини топишга эришиш ёки ўрганиш фаолиятини ўтказишда ўқувчилар бир-бирларига кўмак беришади.

Ўқувчилар ўз ишларини натижасига ёки бошқача айтганда, ўқишга, таълим олишга шахсан масоулиятликни ва жавобгарликни ҳис қиладилар. Интерфаол методларини қўллаб дарс ўтилганда синфда қолоқ, ўзлаштирмайдиган ўқувчи қолмайди. Ўқувчилар ўртасида дўстона муҳит яратилади. Деярли барча ўқувчилар дарс жараёнига жалб этилиб, уларни дарсга қизиқишлари ортади. Ўқувчиларни келгуси мустақил билим олишларига ҳунар ўрганишларига имкон яратади. Шунингдек,

ташкилий қисмда дарс мавзуси ва мазмуни ҳақида ахборот берилади;

ўтилган дарсни такрорлаш учун бериладиган саволлардан ўқитувчи дарснинг бошланишида муаммоли вазиятни вужудга келтириш учун фойдаланади;

янги мавзуни тушунтиришда дарс суҳбат асосида олиб борилиб, ўқувчилар мавзуни "Ақлий ҳужум" асосида ўқитувчи билан биргаликда таҳлил қиладилар;

гуруҳларнинг ҳар бирида ўқувчилар "Ақлий ҳужум" асосида жавоб берадилар ва бошқалар билан бирга дарс якунини чиқарадилар;

уйга топшириқлар босқичида берилган мавзу, масала ёки машқ қисман ўқитувчи томонидан тушунтирилади.

Зеро, таълим тизимини ислоҳ қилишнинг асосий мақсади ўқувчилар фикрлаш қобилиятларини шакллантиришдан иборат экан, илғор усулларни дарсларимизга қадам-бақадам жорий этиб боришимизни ҳаёт тақозо этмоқда. Мақсад, ўқувчилар билиминини ошириб, уларни мустақил билим олиш кўникмасига эга бўлишига эришиш ва юқори натижаларга эришишдир. Айрим методлар хусусида тўхталадиган бўлсак, аввало, "Кейс-стади" методидан фойдаланишнинг айрим жиҳатларини айтиб ўтиш жоиздир. **"Кейс"** тушунчаси - ахборот мажмуаси, **"Стади"** тушунчаси - таълим деган маънони билдиради. Кейс стади - бу амалий вазиятни муаммоли ёритиш асосида

муаммони тушинишга, баҳолашга ва муаммонинг ечимини топишга ёрдам берувчи ахборот мажмуаси.

Кейс – ишлаб чиқаришдаги, давлат бошқарувидаги, иқтисодиёт ёки маданий ривожланишда содир бўладиган, аниқ муаммоли вазиятнинг тафсифидир. Кейс усули юқорида келтирилган йўналишдаги ҳаётий масалаларни ўқув машғулотида таҳлил этиш ва ҳал қилиш усули ҳисобланади. Унда иштирокчиларга ҳақиқий ҳаётий вазият фикр юритиш таклиф этилади, бу вазият баёнида фақат илмий масала ифодаланиб қолмасдан, ундаги муаммони ечиш жараёнида ўзлаштирилиши зарур бўлган ўқув материали ҳам ифодаланиши керак.

**"Кейс-стади"**лардан фойдаланиш ўқувчиларда аниқ вазиятларни таҳлил қилиш ва баҳолашга, муаммоли вазиятдан чиқишга ёрдам беради.

Кейс усулини қўллаш жараёнида таълим олувчиларни вазиятни таҳлил қилишга ўргатиш мақсадида, вазиятни қуйидаги тартибларда баён қилиш мумкин:

- муаммоли (қўйилган муаммо бўйича муаммоли вазиятлар мажмуасини ажратиш талаб қилиниб, уларнинг турлари, ечиш усулларига мувофиқ ҳолда танланади);
- тизимли (вазиятлар таркибининг тавсифлари ва вазифаларини аниқлаш);
- сабаб-оқибатли (вазиятни келтириб чиқарган сабабларни аниқлаш);
- тавсияли (вазиятни келтириб чиқарган сабабларни аниқлаш ва уни ечиш учун тавсиялар бериш);
- дастурий –мақсадли (жорий вазиятлар учун тадбирлар дастурини ишлаб чиқиш);
- ташхисли (вазиятдаги фаолият мазмунини ташхислаш, уни моделлаш);

Ўқув машғулотида кейсларни ҳал қилиш алгоритми қуйидагича амалга оширилади:

10.Топшириқни бериш (топшириқни бажариш муддатини белгилаш, кейсни ечимини баҳолаш тизими билан таништириш, дарснинг технологик моделини аниқлаш).

11.Таълим бериувчининг кириш сўзи. Асосий топшириқ ва саволларни қўйилиши.

12.Таълим олувчиларни 4-6 кишидан иборат кичик гуруҳларга ажратилиши.

13.Кичик гуруҳлар фаолиятини ташкил этиш (гуруҳларни номлаш, етакчиларни аниқлаш)

14.Кичик гуруҳлар ишини ташкил этиш (мунозара, муҳокама ва тўғри ечимни белгилаш учун вақт ажратиш).





15. Кичик гуруҳларнинг тақдимоти.

16. Ўқитувчининг умумлаштирувчи сўзи, унинг кейслар ечими ҳақидаги фикрлари

17. Гуруҳлар ишини баҳолаш босқичи

18. Ўқитувчининг яқунловчи сўзи. Машғулот бўйича хулосалар чиқариш.

Кейсларни ҳал қилишда ўқитувчи таълим олувчиларни йўналтириб туриши, улардаги фаолликни қўллаши, ҳал қилинаётган муаммога нисбатан қизиқишни кучатириб бориши лозим.

Тўпланган тажрибалар шуни кўрсатмоқдаки, дарсни интерфаол усулларда ўтиш дарс самарадорлигини оширишда катта ёрдам беради.

Таълим-тарбия жараёнини тўғри ташкил этиш, мавжуд имкониятларни сафарбар этиш ўқитувчиларнинг асосий вазифаларидан биридир. Ҳар бир педагог шуни эсда тутиши керакки, дарс- ўқув-тарбия жараёнининг асосий формасидир. Ўқитувчи ўқувчиларни мустақил фикрлаш, мустақил ижод қилишга ўргатиш лозим. Дарсда уч мақсад кўзда тутилади: таълим-тарбия ва ривожлантириш. Бу уч мақсадни дарс давомида амалга ошириш учун интерфаол усуллардан фойдаланиб дарс ўтиш яқиндан кўмак беради, деган умиддамиз. Метод нима? Ўзлаштирилаётган тажрибани тўғридан-тўғри ўқувчиларга ўзаро таосир ҳаракати орқали йўналтириш, интерфаол методларни қўллаб дарс ўқитишнинг асоси бўлиб, бундай ёндашувда ўқитувчи тайёр билимларни бермайди, балки ўқувчиларни мустақил изланишга чорлайди. Ўқитувчи ва ўқувчилар ўртасидаги ўзаро таосир ҳаракати ва ўзгаришлар қўллаш интерфаол ўқитишда мўлжал қилинади. Ҳозирги замон дарсига қўйиладиган энг муҳим талаблардан бири ҳар бир дарсда танланадиган мавзунинг илмий асосланган бўлишидир, яъни дарсда кўзланган мақсад ва ўқувчилар имкониятини ҳисобга олган ҳолда мавзу ҳажмини белгилаш, унинг мураккаблигини аниқлаш, авалги ўрганилган мавзу билан боғлаш, ўқувчиларга бериладиган топшириқ ва мустақил ишларнинг кетма-кетлигини аниқлаш, дарсда керак бўладиган жиҳозларни белгилаш ва қўшимча кўргазмаларни қуроллар билан бойитиш, интерфаол методлардан фойдаланган ҳолда дарсда муаммоли вазият яратишдир. Дарсда қўйиладиган асосий талаблардан бири таълим методлари ва усуллари бир-бири билан боғлаб олиб бориш самарадорлигини оширишдир. Дарсга қўйиладиган асосий талаблардан яна бири барча дидактик вазифалар дарснинг ўзида ҳал этилиши, уйга бериладиган вазифалар ўқувчиларнинг дарсда олган билимларининг мантиқий давоми бўлиши керак. Дарс давомида ўқитувчи ўқувчиларнинг жисмоний ҳолатини, ижодкорлигини, тез фикрлашларини ҳисобга олиши керак. Ўтилган ҳар бир дарснинг ўқувчилар билан бирга таҳлил қилиб борилиши ҳам яхши натижа беради. Ўқувчи фаоллиги ўқувчилар фаоллиги олдида ўз ўрнини бўшатиб беради. Ўқитувчининг асосий вазифаси ташаббуслар чиқиши



учун шарт-шароитлар яратиш демакдир. Яратилган шароитлардагина дарсни интерфаол усулларда ўтиш ва дарс самарадорлигига эришиш мумкин.

## Адабиётлар

1. Азизходжаева Н.Н. Педагогик технология ва педагогик маҳорат – Т., 2006:
2. Очилов М. «Янги педагогик технологиялар» / қўлланма. - қарши: Насаф, 2000.
3. Ёўлдошев Ж.Ф., Усмонова С.А. Педагогик технологиялар асослари - Т., 2004
4. Толипов Ў.К., Усмонбоева М.. Педагогик технологияларнинг таркибий асослари - Т., 2006.
5. [www.uzedu.uz](http://www.uzedu.uz)
6. [www.eduportal.uz](http://www.eduportal.uz)
7. [www.ziyonet.uz](http://www.ziyonet.uz)
8. [www.multimedia.uz](http://www.multimedia.uz)
9. [www.arxiv.uz](http://www.arxiv.uz)
10. [www.kitob.uz](http://www.kitob.uz)
11. [www.tarixchi.zn.uz](http://www.tarixchi.zn.uz)



## Умумтаълим мактабларининг тарих дарсларида Ўзбекистон тарихи манбаларидан фойдаланишнинг айрим жиҳатлари

Ниязова Умида Заировна

Сурхондарё вилояти Шеробод тумани

24-мактаб тарих фани ўқитувчиси

**Аннотация.** Ўзбекистон тарихини ўтишда манбалардан фойдаланишнинг роли ва аҳамияти. Тарихий ҳужжатлар билан ишлаш йўллари. Дарсда дарсликлар билан ишлаш йўллари

Мамлакатимизда барча соҳаларда ислохотлар амалга оширилмоқда. Жумладан, таълим соҳасида ҳам янгиликлар бўлмоқда, таълим сифатини оширишга катта эътибор қаратилмоқда. Бугунги кунда ўқитувчилар олдида қўйилган асосий вазифа таълим сифати ва дарс самарадорлигига эришишдир. Шундай экан, ҳар бир фан ўқитувчиси ўқувчи ёшларга пухта билим берибгина қолмай уларда ҳаётий кўникмаларни ҳам шакллантириши зарур.

Умумтаълим мактабларининг тарих фани дарсларида пухта билим бериш билан бирга дарсда интерфаол усуллардан фойдаланиш муҳимдир. Зеро, пухта билимни ўқитувчининг маҳорати ила танлаган усули ва уни қўллаш олиши натижасида амалга ошириш мумкин.

Ўқитувчи тарих дарсида аввало, ўқувчиларни дарслик, тарихий ҳужжатлар, манбалар билан ишлашга йўналтирмоғи лозим. Ўрта таълим тизимида тарих ўқитишда қўлланиладиган матнларга эса дарслик матни, тарихий ҳужжатлар, асарлари, илмий-оммабоп ва бадиий, тарихий адабиётлар ва бошқалар қиради. Босма матнлар ўқувчилар тарихий билимларининг асосий манбаи бўлгани каби ўқитувчининг билим манбаини, баёнининг асосини ташкил этади. Табиийдирки, ўқитувчи шу манбалардан тўғри ва унумли фойдаланган тақдирдагина, унинг баёни дидактика талабларига, умуман ўрта таълим ва ўрта махсус таълим тизимида тарих таълимининг юксак талабларига жавоб бериши, ўқитувчи баёнининг ўқувчиларга тушунарли, мазмундор, мароқли, ғоявий ва илмий жиҳатдан ишонарли, образли ва таъсирчан бўлиши мумкин. Шунингдек матнлар устида ишлаш ўқувчилар билимини кенгайтиради, тарихий факт ва ҳодисаларнинг моҳиятини, уларнинг қонуниятларини чуқурроқ тушуниб олишларига ёрдам беради, илмий дунёқараши шаклланади. Ўрта таълим ва ўрта махсус таълим тизимида ўқувчилар ҳар хил матнлар устида ишлаб мустақил иш олиб бориш малакасини ҳосил қиладилар ва тарихий тадқиқот ишларининг дастлабки методлари билан амалий равишда танишадилар.



Ўқитувчи ўзининг баёнини бошқа матнлар асосида янада аниқлаштиради ва бойитади. Дарслик матни ўқувчиларнинг дарсида ва дарсдан ташқари тарихни ўрганиш, ўзлаштириш ва уни эса сақлаб қолишининг, билиш фаолиятининг, ижодий изланиш ишларини олиб боришнинг муҳим манбаидир. Матн ва улардаги саволлар, топшириқлар тарих курсининг мазмунини ижодий ўзлаштиришга ва олинган билимларни ҳаётда қўллашга ўргатади.

Дарслик матни устидаги ишлар ўқув материални ўзлаштириш ва уни эса сақлаб қолиш ўқув матнини таҳлил қилиш ва ундан тарихий воқеа, ҳодисаларнинг муҳим белгиларини топиш, фактик материалларни ва тарихий фактларнинг муҳим белгиларини бир-бирига таққослаш, аниқлаштириш ва умумлаштириш каби турли хил мақсадларда олиб борилади. Шунингдек, матн устида ишлашда хронологияни, тайёр тарихий тушунчалар таърифини ўзлаштириш ва уларни мустақил аниқлаш, дарсликда баён қилинган воқеа ва ҳодисаларнинг ривожланишини кузатиб бориш, аниқ тарихий фактлар ва статистик маълумотлар асосида ижтимоий ривожланиш анъаналарини билиб олиш, маҳаллий, вақтли, сабаб-натижали ва тарихий алоқаларнинг қонуниятларини ўзлаштириш ва аниқлаштириш, луғат ишларини мазмунли ва суратли режалар, жадваллар тузиш ва бошқа шу каби унча мураккаб бўлмаган ёзув ва графика ишларини олиб бориш, матн устида программалашган таълим элементларини амалга ошириш каби вазифалар ҳам кўзда тутилади.

Ўрта таълим тизими тажрибасида дарслик матни устида ишлашнинг қуйидаги усуллари айтиб ўтиш жоиз:

1. Тушунтириб ва изоҳлаб ўқиш. 5-синфда “Тарихдан ҳикоялар”ни ўрганишда ва 6-синфда “Қадимги дунё тарихи”ни ўқитишнинг дастлабки ойларида ўқитувчи бутун мавзу ёки унинг бирор бўлимини гоҳ баён қилади ва гоҳ дарслик матнини ўқиб, тушунтириб беради. Ўқитувчи матнни мураккаб жойларига келганда ҳикоясини тўхтатиб, матнни овоз чиқариб оҳиста ўқиб беради, ўқувчилар эса матнга қараб кузатиб боришади, тушуниш осон жойларни ўқувчиларнинг ўзларига ҳам ўқитиш мумкин. Матнни ўқиш жараёнидаёқ унинг мазмунини ўқувчилар томонидан тушуниш даражаси текширилади. “Қани Рустам айтиб бергин-чи, мана бу абзацдаги «энг қадимги одамлар жамоаси одамлар тўдаси»— деган жумлани қандай тушунасан? Энг қадимги одамларнинг ҳозирги одамлардан фарқиничи? Ўқитувчи ана шу тарих саволлар бериб ўзининг баёни давомида дарслик матнига тез-тез мурожаат қилиб, ундаги янги иборалар, терминларни, қийин жумлалар мазмунини тушунтириб беради. Бу билан ўқитувчи ўқувчиларни дарслик матнига эътибор бериб, тушуниб ўқишга ўргатади, уларнинг дарслик матнини пухта ўрганиб олишнинг аҳамиятини англаб олишларига ёрдам беради, уйда дарслик устида мустақил ишлашларига тайёрлайди. Ўқувчилар тарихий материални тушуниб, матнни ўқишда маълум даражада малака ҳосил қилганларидан кейин матннинг энг муҳим ва қийин жойларини изоҳлаб ўқишга



ўтилади. Изоҳли ўқиш ҳам ўқитувчининг баёни билан бирга олиб борилади. Ўқитувчининг ўз баёни давомида дарслик матнини, хусусан матндаги айрим мураккаб жойларни изоҳли ўқиш усули ҳамма синфларда ҳам қўлланилади.

2. Ўқитувчи ўз баёнида ўқувчилар диққатини дарслик матнидаги айрим жумлалар ва ибораларга жалб этади. Масалан, ўқитувчи 6-синф тарих дарслигидаги «Чорвачилик ва деҳқончиликнинг бошланиши»—деган мавзуни ҳикоя қилиб бераётганда, дарсликда “Деҳқончилик ва чорвачиликнинг вужудга келиши ибтидоий одамлар ҳаётида жуда катта аҳамиятга эга бўлди», ёки «Қадимги Мисрнинг табиати ва аҳолисининг машғулоти»—деган мавзуни ҳикоя қилишдан олдин, дарсликнинг «Одамларнинг зўр бериб қилган меҳнати туфайли, Нил водийсининг қиёфаси ўзгариб борганлиги, Миср одам яшаши учун деярли яроқсиз бўлган бир жойдан аҳолиси гавжум бўлган деҳқончилик мамлакатига айланганлиги» ҳақидаги жумлаларга ўқувчиларнинг диққати жалб қилиниб, сўнгра уларнинг маъноси тушунтириб берилади.

3. Дарслик матни мазмунини ўзлаштиришда унинг ҳар бир параграфини таҳлил қилиш ва улар устида ўқувчиларнинг мулоҳазаларини уюштириш катта аҳамиятга эгадир. Масалан, ўқитувчи ўқувчиларга дарсда ўтилатган параграф матнида қўйилган муаммоларни ва унинг тематик тузилишини ажратиб беришни топширади ёки ўқувчилар олдида: «мана бу абзацда нима ҳақда гапирилган?» «унга қандай сарлавҳа қўйса бўлади?» деган савол қўйилади. Бу йўл билан ўқувчилар матни эътибор билан ўқиб, ундаги бош масалаларни иккинчи даражадаги масалалардан ажратиб олишга, улар асосида режа тузишга ўрганади.

4. Ўқувчилар боб, параграф ва ундаги пунктларни бир-биридан ажрата билишга ўргатилади. Ўқитувчи янги материални баён қилишдан олдин ўқувчиларга шу параграф ичидаги кичик сарлавҳаларни ўқишни тавсия қилади ва дарсни баён қилиш режаси билан таништиради, уларнинг мазмуни ва ифодаланишидаги тафовутларнинг сабабларини изоҳлаб беради. Ўқитувчи ўзининг баёни давомида кичик сарлавҳалар ичидаги мавзуларга такрор-такрор қайтиши мумкин. Айниқса янги тушунчаларга дуч келинганда шундай бўлади.

5. Дарслик матни мазмунини бевосита ўзлаштириш билан боғлиқ бўлган ишлар. Бу дарслик матни устида олиб бориладиган ишнинг марказий масаласидир. Бу ишлар матни таҳлил қилиш, умумлаштириш, тарихий фактларга баҳо бериш, улар ўртасидаги сабаб ва бошқа алоқаларни очиб кўрсатиш ва уларни таққослашдан иборатдир. Бу ишлар қуйидаги методик усуллар билан:

хар бир параграф ёки мавзу мазмунининг энг муҳим масалалари юзасидан тест туздириш йўли билан;



ўқитувчи берган саволларга ўқувчиларнинг дарслик матнидан жавоб топиш йўли билан;

дарслик матнидан ўқитувчининг хулосасини тасдиқловчи фактларни топтириш йўли билан;

дарслик матнида баён этилган воқеаларнинг бир-бирига ўхшашлигини, фарқларини аниқлаш йўли билан;

тасдиқлаб беришни талаб қиладиган вазифалар билан амалга оширилади.

6. Дарслик матни устида ишлашнинг муҳим элементларидан бири — ўқувчиларни уйда ишлаш учун бериладиган вазифасини бажаришга ўргатишдир. Ўқувчилар бу вазифани муваффақиятли бажариш учун топширилган вазифанинг мазмунини ва уни бажариш йўлини яхши англаб олишлари шарт. Бинобарин, ўқитувчи уй вазифасини топширишда, унинг характерини белгилашда ўқувчиларнинг билим ва малакаларини эътиборга олиши, ҳар гал бериладиган вазифа олдингидан кўра мураккаб бўлиши ва шу билан уларнинг билимлари ва малакалари ошиб боришига хизмат қилиши лозим. Режа тузиш, шунга мувофиқ ҳикоя қилишга ўргатиш, матн юзасидан берилган саволларга жавоб топиш, тарихий расмларга қараб ҳикоя ёзиш, жадвал, схема, диаграммалар туздириш ва бошқа хил график ишларни бажариш уй вазифасини ижодий ва мустақил бажариш намуналаридир.

7. Ўқувчиларни дарслик матнидан зарур жойни тез топа билишга ўргатиш ҳам таълимнинг муҳим элементи дир.

8. Ўқувчиларнинг фаол ақлий фаолиятининг муҳим методларидан бири, уларнинг ўқитувчи баён қилган янги материални ўзлаштиришда мавжуд билимларни ишга сола билишидир. Ҳар бир дарсда ўқувчиларни мавжуд билимлардан фойдалана билишга ўргатиш лозим. Ўқувчилар олган билимларини эсдан чиқариб юбормасликлари учун вақти-вақти билан уларнинг эътибори дарслик матнига қаратилади.

9. Уйда ишлаб келиш учун берилган топшириқларни ўқувчилар қандай бажарганликларини текширишда маълум бўлган, оғзаки ёки ёзма жавобларидаги хатоларни, аниқсизликларни тўғрилаш учун ҳам дарслик матнига мурожаат қилинади.

Демак, дарслик матни устидаги ишлар турли хил методик усуллар ёрдамида, ўқитиш жараёнининг барча босқичларида — материални ўзлаштириш, билимларни мустаҳкамлаш, ўзлаштириш даражасини текшириш пайтларида олиб борилади.

Тарихий ҳужжат аввало, ўқитувчининг баёнини конкретлаштириш, чуқурлатиш ва унга аниқлик киритиш учун хизмат қилади, баённинг ишончли ва эмоционал бўлишини таъминлайди, ўтмишнинг ёрқин образларини, тарихий воқеаларнинг яхлит



манзарасини гавдалантиришга, ўрганилаётган давр хусусиятларини англаб олишга ёрдам беради. Хужжат устида ишлаш ўқувчиларни фактлар ва ходисаларни мустақил равишда аниқлашга, уларни пухта англаб олиб, хулосалар чиқаришга ўргатади. Шу билан бирга хужжат маълум вазиятни аниқлашга, уни аҳамиятини билиб олишга, уларнинг билиш фаолиятини, фикрлашини фаоллаштиради, ўқув ишлари фаолиятининг янги усуллари билан қуроллантиради, хужжатни тушуниб олиш малакасини ҳосил қилади.

Тарихий хужжатлар билан ишлашнинг яна бир муҳим томони шундаки, бу иш ўқувчиларни тарихий тадқиқот методининг элементлари билан таништиради ҳамда уларни тарихий хужжатларга танқидий қарашга ўргатади.

Ўрта таълим тизимида таълимнинг янги мазмуни амалга ошиши муносабати билан тарих ўқитишда тарихий хужжатларнинг роли янада ошди. Янги дастур асосида ёзилган дарсликлар мазмунининг асосий қисмини тарихий хужжатлар ташкил этади. Дарс ва дарсдан ташқари машғулотларда ҳам тарихий хужжатлар билан ишлаш зарурдир.

Дарсликлардаги тарихий хужжатлар ҳар бир синфдаги ўқувчиларнинг ёши, билим савияси, ўша синфда ўрганиладиган тарих курсининг хусусиятларига қараб киритилган. Шу сабабдан дарсликлардаги тарихий хужжатлар ўзларининг характери, кўлами ва мазмуни жиҳатидан бир-биридан фарқ қилади.

6-синф дарсликлари ўқувчиларининг ёши, билими ва уларнинг тарихий хужжатлар билан деярли биринчи марта танишишларини эътиборга олиб, дарсликда асосан, иллюстрациялар, ҳикоя ва тавсифлаб бериш характеридаги хужжатлар киритилган. 6-синф тарих дарслигига киритилган хужжатли манбаларни асосан уч гуруҳга бўлиш мумкин: 1) моддий маданият буюмлари, 2) тасвирий санъат асарлари, 3) ёзма манбалардир. **Моддий маданият** буюмларига — бизгача сақланиб келаётган ёки илмий асосда қайта тикланган бурунги меҳнат қуроллари, қурол-яроғлар, зеб-зийнат буюмлари, уй-рўзғор анжомлари, турар жойлар, кўрғонлар, мақбаралар, қадимги шаҳар харобалари ва бошқалар киради. Ўқувчилар меҳнат қуроллари ва бошқаларга қараб, одамларнинг машғулотларини, ҳашаматли иморатлар ва пастқам кулбалар мавжудлигини, диний маросимларга ва кишиларнинг дафн қилинишидаги расм-русумларга доир топилмалар асосида ўша замондаги диний эътиқодларини билиб оладилар. **Тасвирий санъат асарларига** — моддий воқеликни, одамлар ва уларнинг бир-бирига муносабатини ҳамда уларнинг теварак-атрофидаги нарсаларни — ҳар хил буюмларни, географик муҳитни бевосита тасвирлаб берувчи асарлар, одамларнинг ҳар хил маъбудлар, руҳ-арвоҳлар, жинлар, алвастилар, афсонавий қаҳрамонлар, девлар ва ҳоказолар ҳақидаги хаёлий тасаввурларини акс эттирувчи асарлар киради. **Ёзма манбаларга** — қонунлар, буйруқлар, хўжалик ишларига доир ёзувлар, шартномалар,



хизмат вазифасига оид ёзишмалар, суд ҳукмлари, йилномалар, хроникалар, мемуарлар, шаҳар ва мамлакатлар тасвирлаб ёзилган асарлар, хатлар ва ёзувлар киради. Қадимги дунё тарихида берилган бу ҳужжатли материаллар ўқувчиларни эстетик жиҳатдан тарбиялашда муҳим ўрин тутди.

Ўрта таълим ва ўрта махсус таълим тизимида тарих ўқитишнинг ҳар бир янги босқичида дарсликлардаги ҳужжатли материалларнинг характери ўзгариб, кўлами ортиб ва мураккаблашиб боради.

Ўрта таълим ва ўрта махсус таълим тизимида тарих ўқитиш тажрибасида тарихий ҳужжатлар билан ишлашнинг қўйидаги икки усули, яъни тарихий ҳужжатлардан ўқитувчининг баёнида фойдаланиш усули билан ўқувчиларнинг матн устида ишлаш усули қўлланилади.

8-9-синф ўқувчиларини кўпроқ мемуар характердаги материаллар, тарихий воқеаларнинг замондошлари ва қатнашувчилари берган маълумотлар қизиқтиради. Фойдаланилган тарихий ҳужжатнинг кўрсатмаси бўлиши керак, бу кўрсатма ўқитувчи баёнининг кўрсатмаси ва ифодали бўлишини таъминлайди.

Тарихий ҳужжат ўқитувчи баёнини, баёндаги характеристика ва чиқарилган хулосаларни тасдиқлайди.

Ўқитувчи дарслик ёки хрестоматиядан олинган ҳужжатнинг мазмуни ва ўқувчиларнинг тайёргарлигига қараб уни таҳлил қилиши, синф ўқувчиларига ҳужжат юзасидан саволлар бериши ёки умумлаштирувчи аналитик суҳбат ёрдамида таҳлил қилиши мумкин. Тарихий ҳужжатлар устида ишлашда ўқувчилар уларни нима учун хизмат қилишини, танишилаётган ҳужжатлар қачон ва қимлар томонидан яратилганини, улардан нималарни билиб олиш мумкинлигини тушуниб олишлари лозим. Агар ҳужжатларда тушуниш қийин бўлган атамалар учраб қолса, улар доскага ёзиб тушунтирилади, ўқувчилар луғат дафтарчасига ёзиб олади.

Тарихий ҳужжатлар устида ишлашнинг турли усуллари бўлиб, улар: 1. Ўқитувчи тарихий ҳужжатни ўзи таҳлил қилиб бериши мумкин. 2. Тарихий ҳужжатларни ўқитувчининг бевосита раҳбарлигида ўқувчилар дарсда таҳлил қилиши мумкин. 3. Ўқитувчи ўқувчиларга маълум ҳужжатларни уйда мустақил таҳлил қилиб келишни топшириши мумкин, шунингдек, 4. Ўқувчиларни кичик гуруҳларга бўлиб, ҳар бир гуруҳда ҳужжатлар билан мустақил ишлашни ташкил этиш мумкин.

Тушуниш қийин бўлган мураккаб тарихий ҳужжатларни ўқитувчининг ўзи ўқийди, таҳлил қилиб изоҳлаб беради. Ўқувчилар матнни кузатиб боришади ва ўқитувчининг тушунтиришларини диққат билан тинглайди. Юқори синфларда ҳужжат изоҳ бериб ўқилади. Ўқитувчи ҳужжат юзасидан ўқувчиларга саволлар бериб, муаммолар қўйса, ўқувчиларнинг билиш ва фикрлаш фаолияти фаоллашади. VI—VII синфларда





Ўқитувчи ҳужжатни ўзи таҳлил қилиб беради, аммо шу билан бирга ўқувчиларни ҳужжатлар билан ишлашга ҳам ўргатади.

Ўқитувчи ҳужжатлар билан ишлашнинг яна бир усулини, яъни ҳужжатларни ўқувчилар билан бирга таҳлил қилиш усулини қўллайди. Ҳар бир матнда ҳам осон ва мураккаб жойлар бўлади. Матндаги мураккаб жойларни ўқитувчининг ўзи ёки суҳбат ёрдамида савол-жавоб йўли билан тушунтиради. Осон жойларини ўқувчиларга мустақил ўқиб ўрганишни вазифа қилиб топшириш мумкин.

Ўқувчиларга уларнинг билим ва малакаларига яраша тушунарли ҳужжатлар танлаб берилган ва ҳужжатлар устида мустақил ишлашни илгари ҳам машқ қилиб кўрган бўлсалар ўқитувчи вазифалар қилиб берган ҳужжатларни мустақил ўқиб, пухта тушуниб олишлари мумкин. Лекин бунда ҳам ўқитувчи бу ишга раҳбарлик қилади, қийин жойларини ўқитувчи раҳбарлигида, осон жойларини ўқувчиларнинг ўзлари мустақил ўрганадилар. Хўжалик, юридик ва шу каби бошқа қийинроқ характердаги ҳужжатлар ўқитувчи раҳбарлигида таҳлил қилинади.

8-9 синфдан бошлаб баъзи дарслар соатининг бир қисми ёки бутун дарс ҳужжатлар устида ишлашга бағишланади. Ўқувчиларнинг дарсда ва уйдаги мустақил ишларига талаб ортиб боради. Тарихий ҳужжатлар асосида қисқача ахборот ва рефератлар тайёрлаш, ҳикоя қилишга тайёрланиш, схематик режа ва бошқа графика ишларини бажариш, иншо ёзиш ва ҳ. қ ўқувчиларнинг ҳужжатлар устидаги мустақил ижодий ишлари қаторига киради. Ўқувчиларни ҳужжатларни ўрганишга қизиқтириш, бунга уларда иштиёқ уйғотиш керак. Бунинг учун уларга ҳужжатлар маълум даврнинг моддий ёдгорлиги ва янги билимларни эгаллашнинг муҳим манбаларидан бири эканлигини алоҳида уқтириш лозим. Ҳужжатни ўрганишда унинг ким томондан, қачон ёки қандай нуқтаи назаридан яратилганини, уша вақтдаги мамлакатнинг ички ва ташқи аҳволини тушунтириб бериш зарур.

Ўқувчилар 6-синф тарих дарслигининг кириш қисмида ёзма манбалар ҳақида маълум тушунча ҳосил қиладилар. Кейинчалик бу тушунчалар ҳар хил ёзма ёдгорликларни ўрганиб бориш, турли музей ва архивлардаги ёзма ёдгорликлар билан танишиш жараёнида аниқлашиб, бойиб кенгайиб боради.

2022-2023 ўқув йилидан эса дарсликлар анча соддалаштирилиб, иллюстрациялар, тарихий расмлар билан бойитилиб, матнлар соддалаштирилди. Бундан мақсад, ўқувчиларнинг тасаввурларини кенгайтириб, мавзунини осон тушуниб, ўзлаштиришидир.

Шундай қилиб, тарихий ҳужжатлар ўқитувчи баёнини аниқлаштиради, мазмунини чуқурлаштиради, унга аниқлик киритади, ишонарли ва эмоционал бўлишини таъминлайди, ўқувчиларнинг билиш фаолиятини, фикрлашини фаоллаштиради,



билимлари пухта ва мустақкам бўлишига ёрдам беради, билим олишнинг янги усуллари, илмий тадқиқотнинг элементар шакллари билан таништиради.

Бадиий адабиёт образларидан фойдаланиш ўқитувчи баёниинг кўрсатмалилигини таъминлайди, уни аниқлаштиради, ўқувчилар ўтмиш ҳақида жонли тасаввур ҳосил қилади. Бадиий адабиётнинг роли бу билан тугамайди.

Маълум даврнинг ижтимоий ҳодисаларини реал акс эттирувчи ҳақиқий бадиий образ, типик образлар ўша ижтимоий ҳодисанинг моҳиятини ифодалайди.

Ўқитувчи баёнида бадиий адабиётдан олинган намуналар баённинг таъсирчан бўлишини ҳам таъминлайди, ўрганилаётган тарихий воқеаларга нисбатан ўқувчиларда хайрихоҳлик, завқланиш, афсусланиш кайфиятларини, нафрат ёки ҳайрат туйғуларини туғдиради.

Тарих ўқитишда фойдаланиладиган бадиий адабиётларни ўрганилаётган даврнинг адабий ёдгорликлари ва тарихий беллетристик асарларидан иборат икки гуруҳга бўлиш мумкин.

Адабий ёдгорликларга тарихий ҳодиса ва воқеаларни ўз замондошлари ёзиб қолдирган асарлар киради. Бу гуруҳга кирган асарлар тарих фани учун ўтмишнинг ўзига хос манбаи бўлиб хизмат қилади. Бадиий адабиёт ёдгорликлари ёзиб олинган оғзаки ижодиёт асарларини: афсоналар, дostonлар, кўшиқлар, масаллар ва бошқаларни ўз ичига олади. Бундай асарларнинг жуда кўпида воқелик қайта-қайта ишланган, халқ фантазияси билан бойитилган ва безатилган бўлади. Воқеликни объектив суратда тасвир қилган асарлар, ёдгорликлар бизгача етиб келмаган тақдирда узоқ ўтмишни, масалан қадимги Греция тарихини ёритиб беришда ана шундай асарлардан ҳам танқид ғалвиридан ўтказиб фойдаланилади. Гомер давридаги жамият тарихи Гомер дostonларидан ва қисман грек афсоналаридан олинган эпизодларни таҳлил қилиш асосида таърифлаб берилади, Бадиий ёдгорликларнинг асосий аҳамияти шундан иборатки, улар ўз замонидаги жамиятнинг ғоясини акс эттиради ва буни ўқувчиларнинг тушуниб олишларига, тарихий ҳодисалар ва арбобларнинг ёрқин бадиий образларини равшан тасаввур қилишларига ёрдам беради. Шу билан бирга ўқувчилар бадиий адабиётнинг жамият ҳаётидаги роли билан ҳам аниқ мисолларда танишадилар. Масалан, «Роланд ҳақида кўшиқ» номли асарда Карлнинг ўзи ва унинг жангчилари идеаллаштирилиб у олиб борган урушлар тарихи бузиб кўрсатилади. Шу билан бирга, бу асар рицарларнинг мардлиги, ўз сенъорига содиқлиги, фидокорлиги билан, шунингдек ўрта асрлар адабиётининг ана шу тури билан таништиради. «Роланд ҳақида кўшиқ» шу адабиёт турининг энг яққол намунаси. Роланд уйдирма образ бўлсада ундаги ажойиб фазилатлар ўқувчиларга ижобий тарбиявий таъсир кўрсатади. Ўрта асрларда яратилган «Тулки ҳақида роман» дан шахарликларнинг феодалларга

муносабатини, улар ўртасида кескинлашиб бораётган курашини ҳамда уни ёритишда хажвиядан қандай фойдаланилганлигини ўқувчилар тушуниб олади.

Қадимги дунё ва ўрта асрларда яратилган афсоналардан, қаҳрамонлик дostonлари ва бошқа адабий асарлардан тарих дарсларида фойдаланганда, ўқувчиларни бу асарларга танқидий кўз билан қарашга ўргатиб бориш керак. Шунингдек, уларга бу асарлар ўтмишдан қолган бадиий ёдгорликлар эканлигини, улардан ўша даврларда бўлиб ўтган воқеаларга оид баъзи маълумотлардан фойдаланиш ва қай тарихи фойдаланиш мумкинлигини, бу асарларнинг қайси жойи уйдирма ва қайси жойларида реал воқелик акс этганини тушунтириш лозим.

Беллетристик асарларга эса тарихий романлар, тарихий темаларда ёзилган повестлар, ўрганиладиган давр ҳақидаги бадиий асарлар, ҳикоялар киради. Бу асарлар тарихий манбалар, мемуарлар ва ҳужжатлар, илмий текшириш ишлари ва монографияларни ўрганиш асосида ёзилган бўлиб, уларда ўтмиш воқеалари бадиий тасвирлар ва бадиий образлар орқали ифодаланади.

Беллетристика тарих фани учун ҳужжатли манба бўла олмасда, ўқувчиларга ўтмишни аниқ тушунтиришда муҳим восита бўлиб хизмат қилади. Тарихий роман ва повестларни ўқиш натижасида ўқувчиларда тарихга қизиқиш уйғонади.

Ўрганилаётган даврга доир адабий ёдгорликлар тарих дарсларида кўпинча дарс материални хулосалаш ва умумлаштириш учун асос бўлиб хизмат қилади. Беллетристика баён қилинаётган ўқув материални аниқлаштиришга ва баённи мароқли қилишга ёрдам беради.

Ўқитувчи бадиий адабиётни танлашда материалнинг таълим-тарбия жиҳатидан қиммати тарихий ҳодисаларнинг нақадар ҳаққоний реал ва илмий қилиб ёритилганлигини эътиборга олади.

Ўқитувчи тарих дарсларида фойдаланиш учун бадиий адабиётдан:

а) ўрта таълим ва ўрта махсус таълим тизими дастурида кўзда тутилган тарихий воқеаларнинг тасвирига;

б) тарихий арбоблар ва халқ оммаси вакилларининг образларини, халқ оммасининг ролини кўрсатишга;

в) муҳим тарихий воқеалар бўлиб ўтган жойларни ва у ерларнинг аниқ шароитини тасвирлашга ва ш. к. ларга бағишланган асарларни танлайди.

Ўқитувчи ўз баёнида бадиий адабиётлардан фойдаланиш билан бирга ўқувчиларнинг синфда ва синфдан ташқари бадиий асарларни ўқишлари устидан доимий назорат олиб боради.



Умуман тарих дарсларида таълимнинг техника воситаларидан фойдаланиш дарсинг самарадорлигини оширади. Техника воситалари ўқитиш ва ўрганиш сифатини кўтаришга, ўқувчиларнинг ўқув материални қизиқиб ўрганишига ва пухта ўзлаштиришига хизмат қилади.

Ўқитишнинг техник воситалари экран қўлланмалар яъни телевизор, компьютер, видеопроектор, видеофильмлар, слайдлар, кинофильмлар, радио-телеэшиттиришлар киради. Ўқитувчи техника воситаларининг ўзига хос ўқув қўлланмаси эканлигини айтади. Дарсда ўқув фильмларидан фойдаланишнинг ўзига хос томонлари мавжуд. Тарих ўқитиш тажрибасида ўқув фильмларидан фойдаланишнинг бир қанча усуллари бўлиб, улар:

ўқитувчи ўз баёнини ўқув фильмининг энг муҳим ва ёрқин саҳифаларини кўрсатиш билан боғлаб олиб боради;

10-15 минутда қисқа ўқув фильмларига бағишлаб дарс ўтказилади;

махсус кино дарслари ташкил этилади.

Дарсинг самарали бўлиши албатта ўқитувчи ва унинг касбий маҳоратига боғдиқ албатта. Бунинг учун ўқитувчи доимо ўз устида ишлаши, таълимга кириб келаётган янгиликлардан бохабар бўлиши, уларни амалда қўллай олиши ва натижаларга эриша олиши, қисқа қилиб айтганда замонавий ўқитувчи бўлмоғи керак.

### Адабиётлар

1. Саъдиев А., Фузаилова Г., Ҳасанова М. “Тарих ўқитиш методикаси. – Т., Низомий номли ТДПУ, 2008.
2. Азизходжаева Н.Н. Педагогик технология ва педагогик маҳорат – Т., 2006:
3. Фарберман Б.Л. Илғор педагогик технологиялар - Т., 2001.
4. Йўлдошев Ж.Ф., Усмонова С.А. Педагогик технологиялар асослари - Т., 2004

## Таълим сифати ва дарс самарадорлигини оширишда интерфаол усулларнинг роли ва аҳамияти

Темирова Фотима

Сурхондарё вилояти Шеробод тумани

12-мактаб тарих фани ўқитувчиси

**Аннотация.** Ўқув фаолиятини фаоллаштирувчи усуллар ва улардан ўқув машғулотларида фойдаланиш -дарс самарадорлигини ошириш гарови сифатида. Тарих дарсларида интерфаол усуллардан фойдаланиш-ўқувчилар фаоллигини оширишдаги муҳим омил.

**Таълим сифати ва дарс самарадорлигини оширишда интерфаол усулларнинг роли ва аҳамияти каттадир. Замонавий педагогик технологиялардан дарс жараёнида фойдаланиш бу дарс самарадорлигини ошириши билан бирга давр талабидир. Ўқувчи ёшларга таълим-тарбия берилар экан, уларни комил инсон қилиб тарбиялаш, жамиятда ўз ўрнини топа оладиган, ватанпарвар, инсонпарвар, янгиликларга интилувчан ва энг муҳими Ватанимиз тараққиётига ўзининг муносиб хиссасини қўша оладиган фарзандлар қилиб вояга етказиш биз педагогларнинг олдимизда турган муҳим мақсадимиз, вазифамиз, бурчимиздир.**

Дарсда илғор педагогик технологияларни маҳорат билан қўллай олган ўқитувчи албатта олдига қўйган мақсадга эришади, юксак натижалар билан бирга дарс самарадорлигига ҳам эришади.

Ўқитувчи меҳнат фаолияти давомида ўз касбининг устаси, маҳоратли педагог экан, дарслари хилма хил, бир биридан қизиқарлилиги, самаралилиги билан ажралиб туради. Бу эса бугуннинг талаби, долзарб вазифадир. Ўқувчиларни фаоллигини оширишга ва дарс сифати ва самарасини оширишга ёрдам берадиган айрим методлардан бири бу «**Зинама-зина**» технологиясидир. Ушбу технология ўқувчиларни ўтилган ёки ўтилиши керак бўлган мавзу бўйича якка ва кичик жамоа бўлиб фикрлаш ҳамда хотирлаш, ўзлаштирилган билимларни ёдга тушириб, тўпланган фикрлани умумлаштира олиш ва уларни ёзма, расм, чизма кўринишида ифода қилишга ўргатади. Бу технология ўқувчилар билан бир гуруҳ ичида якка ҳолда ёки гуруҳларга ажратилган ҳолда ёзма равишда ўтказилади ва тақдимот қилинади. **Технологиянинг мақсади.** Ўқувчиларни эркин, мустақил ва мантиқий фикрлашга, жамоа бўлиб ишлашга, изланишга, фикрларни жамлаб улардан назарий ва амалий тушунча ҳосил қилишга, жамоага ўз фикри билан таъсир эта олишга, уни маъқуллашга, шунингдек, мавзунинг таянч тушунчаларга изоҳ беришда эгаллаган билимларини қўллай олишга ўргатишдир. Ушбу технологияни маъруза (имконият ва шароит бўлса), семинар, амалий ва лаборатория машғулотларида якка

тартибда ёки кичик гуруҳларда ўтказиш ҳамда назорат дарсларида қўллаш мумкин. **Машғулотда** А-3, А-4 форматли қоғозларда тайёрланган (мавзуни ажратилган кичик мавзучалар сонига мос) чап томонига кичик мавзулар ёзилган тарқатма материаллар, фломастер (ёки рангли қалам) воситаларидан фойдаланилади. **Машғулотни қуйидагича ўтказиш мумкин:**

- Ўқитувчи талаба (ёки ўқувчи)ларни мавзулар сонига қараб 3-5кишидан иборат кичик гуруҳларга ажратади (гуруҳлар сони 4 ёки 5 та бўлгани маъқул);
- Талаба (ёки ўқувчи) лар машғулониинг мақсади ва унинг ўтказилиш тартиби билан таништирилади. Ҳар бир гуруҳга қоғознинг чап қисмидан кичик мавзу бўлган варақлар тарқатилади;
- Ўқитувчигуруҳ аъзоларини тарқатма материалда ёзилган кичик мавзулар билан танишларини ва шу мавзу асосида билганларини фломастер ёрдамида қоғоздаги бўш жойига жамоа билан биргаликда фикрлашиб ёзиб чиқиш вазифасини беради ва вақт белгилайди;
- Гуруҳ аъзолари биргаликда тарқатма материалда берилган кичик мавзуни ёзма (ёки расм, ёки чизма) кўринишда ифода этадилар. Бунда гуруҳ аъзолари кичик мавзу бўйича имкон борича тўлароқ маълумот беришлари керак бўлади.
- Тарқатма материаллар тўлдирилгач, гуруҳ аъзоларидан бир киши тақдимот қилади. Тақдимот вақтида гуруҳлар томонидан тайёрланган материал, албатта, аудитория (синф) доскасига мантиқан тагма-таг (зина шаклида) илинади;
- Ўқитувчи гуруҳлар томонидан тайёрланган материалларга изоҳ бериб, уларни баҳолайди ва машғулотни якунлайди.

**Шунингдек, “3 x 4” технологиясидан фойдаланиш ҳам ижобий натижалар беради. Технологияни қўллаш** ўқувчиларни аниқ бир муаммони (ёки бирор мавзуни) яққаҳолда (ёки кичик жамоа бўлиб) фикрлаб ҳал этиш, ечимини топиш, кўп фикрлардан керагини танлаш, танлаб олинган фикрларни умумлаштириш ва улар асосида қўйилган муаммо (ёки мавзу) юзасидан аниқ бир тушунча ҳосил қилишга, шунингдек, ўз фикрларини маъқуллай олишга ўргатади. Бу технология ўқувчилар билан аввал яққа ҳолда, сўнгра уларни кичик гуруҳларга ажратилган ҳолда ёзма равишда ўтказилади. **Технологиянинг мақсади**, ўқувчиларни эркин, мустақил ва мантиқий фикрлашга; жамоа бўлиб ишлашга, изланишга; фикрларни жамлаб, улардан назарий ва амалий тушунча ҳосил қилишга; жамоага ўз фикрини ўтказишга, уни маъқуллашга; қўйилган муаммони ечишда ва мавзуга умумий тушунча беришда ўтилган мавзулардан эгаллаган билимларини қўллай олишга ўргатишдир. **Технологияни** семинар, амалий ва лаборатория машғулотларида яққа тартибда (ёки кичик гуруҳларга ажратилган ҳолда) ўтказиш ҳамда гуруҳ аъзоларини

бир неча маротаба жойларини ўзгартириб берилган вазифаларни бажаришга мўлжалланган. Машуғлотда фойдаланиладиган воситалар бу, А-3, А-4 форматдаги қоғоз варақалари (гуруҳ сонига қараб), фломастер (ёки рангли қалам)дир.

### **Машғулотни қуйидагича ўтказиш тавсия қилинади:**

- Ўқитувчи ўқувчи ларнинг умумий сонига қараб, 3-5 кишидан иборат кичик гуруҳларга ажратади (кичик гуруҳлар сони 4 ёки 5 та бўлган мақсадга мувофиқ);
- Ўқитувчи ўқувчиларни машғулотнинг мақсад ва ўтказилиш тартиби билан таништиради ва ҳар бир кичик гуруҳга қоғознинг юқори қисмида ёзуви бўлмаган варақларни тарқатади;
- Ўқитувчи кичик гуруҳ аъзоларини тарқатма материалда ёзилган асосий фикрни фақат учта фикр, яъни учта сўз ёки сўзлар бирикмаси, ёки учта гап билан давом эттиришлари мумкинлигини уқтиради ва бунда амалга ошириш учун аниқ вақт бўлмайди;
- Гуруҳ аъзолари биргаликда тарқатма материалда берилган фикрни ёзиб давом эттирадилар;
- Вазифа бажрилганч, гуруҳ аъзолари ўринларидан туриб соат мили йўналиши бўйича жойларини ўзгартирадилар, яъни 1-гуруҳ 2 2-гуруҳнинг 2-гуруҳ 3-гуруҳнинг, 3-гуруҳ эса 4-гуруҳнинг (бошқа кичик гуруҳлар бўлса, шу тариқа ) ўрнига ўтадилар;
- Янги жойга келган гуруҳ аъзолари шу ерда қолдирилган тарқатма материаллардаги фикрлар билан танишиб, унга яна янги учтадан ўз фикрларини ёзиб қўядилар;
- Гуруҳ аъзолари яна юқоридаги каби жойларини ўзгартирадилар, шу тариқа кичик гуруҳлар ўз жойларига қайтиб келгунларига қадар жойларини алмаштириб, тарқатма материалларга ўз фикрларини қўшиб борадилар;
- Ўз жойларига қайтиб келган кичик гуруҳлар тарқатма материалда тўпланган барча фикрларни диққат билан ўқиб, уларни умумлаштирган ҳолда битта яхлит таъриф ёки қоида ҳолатига келтиради;
- Ҳар бир кичик гуруҳнинг муаллиф таърифлари ёки қоидаларини гуруҳ аъзоларидан бири тақдимот қилади;
- Ўқитувчи кичик гуруҳлар томонидан берилган таърифлар ёки қоидаларга изох бериб, уларни баҳолайдилар, сўнгра машғулотларни якунлайди.

***Шуни ҳам айтиб ўтиш керакки, гуруҳлар тақдимотидан сўнг улар берган таъриф ёки қоидаларасосида кичик гуруҳларнинг ҳар бир аъзоси яқка тартибда ўзининг муаллиф таърифи ва қоидасини келтириб чиқариб тақдимот қилиш ҳам мумкин.***

Кичик гуруҳлар сони 4 та бўлгани мақсадга мувофиқ. Бундай ҳолда кичик гуруҳлар ўз жойларини фақат 3 марта алмаштирадилар ва бу билан ўқув жараёнинизерикарли ўтишининг олди олинади. Агар кичик гуруҳлар сони 4 тадан кўп



бўлса, у ҳолда уларни икки потокка бўлиб, кичик гуруҳ аъзоларининг алмашинувини ҳар бир поток ўртасида алоҳида, тақдимотни эса биргаликда ўтказиш мумкин.

Агар аудитория (ёки синф) кичик гуруҳларнинг жойларини алмаштиришга мосланган (ёки алмаштиришга ноқулайликлар) бўлса, у ҳолда ўқувчи ларни жойларини алмаштириш ўрнига гуруҳларга тарқатилган материалларни алмаштириш орқали, улар дастлабки олинган гуруҳларга қайтиб келгунга қадар алмаштирилиб, ўқувчи фикрлари тўпланади, улардан умум ий таъриф (ёки қоида) келтириб чиқарилади ва тақдимот қилиш ҳам мумкин.

Оммалашиб бораётган интерфаол усуллардан яна бири бу **“Блиц-сўров” усулидир.** Ушбу усул ўқувчиларни ҳаракатлар кетма-кетлигини тўғри ташкил этишга, мантиқий фикрлашга, ўрганаётган предмети асосида хилма-хил фикрлар, маълумотлар ичида кераклигини танлаб олишни шу билан бир қаторда, ўзгалар фикрини ҳурмат қилиш ва уларга ўз фикрини ўтказа олиш ҳамда ўз фаолияти, кунини режалаштира олишни ўргатишга қаратилган. ушбу усул орқали ўқувчиларга тарқатилган қоғозларда кўрсатилган ҳаракатлар кетма-кетлигини аввал якка тартибда мустақил равишда белгилаш, кичик гуруҳларда ўз фикрини бошқаларга ўтказа олиш ёки ўз фикрида қолиш, бошқалар билан ҳамфикр бўла олиш каби кўникмаларни шакллантириш иборат. Ушбу усул бир неча босқичда ўтказилади.

- Ўқитувчи ўқувчи ларга ушбу машғулот бир неча босқичда ўтказилиши ҳақида тушунча беради. Ҳар бир босқичга мўлжалланган вазифаларни бажаришга аниқ вақт берилиши, тингловчилар эса шу вақтдан учунли фойдаланишлари кераклиги ҳақида уларни огоҳлантиради:
- ўқитувчи ҳамда ўқувчи ларга алоҳида-алоҳида тарқатма материал беради ва улардан ушбу материални синчиклаб ўрганишларини сўрайди;
- ўқитувчи тарқатма материал мазмуни ва бажариладиган вазифа (тарқатма материалларда берилган ҳаракатлар кетма-кетлигини тўғри белгилаш, белгини қоғозда алоҳида ажратилган бўлимга рақамлар билан қўйиш кераклиги)ни тушунтиради;
- тарқатма материалда берилган вазифа дастлаб якка тартибда бажарилишини таъкидлайди;
- ҳар бир ўқувчи ўзининг шахсий фикри асосида тарқатма материаллардаги “якка баҳо” бўлимига берилган ҳаракатларнинг мантиқий кетма-кетлигини рақамлар билан белгилаб чиқади;
- ўқувчиларнинг якка тартибдаги ишлари тугагач, ўқитувчи улардан 3 кишидан иборат кичик гуруҳлар ташкил этишларини сўрайди. Кичик гуруҳлар ўқувчиларнинг хоҳишларига қараб ёки рақамлар бўйича ташкил этилиши мумкин;
- кичик гуруҳлардаги ўқувчиларнинг ҳар бири ўз қоғозидagi **“якка баҳо”** бўлимида белгиланган ҳаракатларкетма-кетлиги биланбир-бирларини





танштирадилар, кейин улар 3 кишида 3 хил бўлган кетма-кетлиғни биргалашиб (бир-бири билан тортишиб, баҳслашиб, бир-бирларига таъсирўтказиб, ўз фикрларига ишонтириб) келишган ҳолда, тарқатилган қоғоздаги “**гуруҳ баҳоси**” бўлимига муқобил рақамларни белгилабчиқадилар;

- барча кичик гуруҳлар ўз ишларини тугатгач, ўқитувчи ҳаракатлар кетма-кетлиғи бўйича тўғри жавобни беради, яъни ўқувчи лардан уларга тарқатилган қоғозлардаги “**тўғри жавоб**” бўлимига у томонидан айтилган ҳаркатларкетма-кетлиғи рақамларини ёзишни сўрайди;

- ўқитувчи “тўғри жавоб” бўлимида берилган рақамлар билан “якка баҳо” ҳамда “гуруҳ баҳоси” бўлимидаги рақамларнисолиштириш ва каттасидан кичигини айриш, айримларни мос ҳолда “якка хато” ва “гуруҳ хатоси” бўлимларига ёзишларини сўрайди;

- ўқитувчи якка ва гуруҳ хатоларини умумий сони бўйича тушунча беради ва уларни ҳар бирини алоҳида-алоҳида шарҳлаб беради;

- ўқитувчи машғулоти яқунлаб, баъзи гуруҳларнинг машғулоти мобайнидаги иш фаолиятларига ўз фикрини билдиради ва ўқувчиларнинг билимини иловадаги мезонлар асосида баҳолайди ёки мос келган тўғри жавоблар сонига қараб ҳар бир ўқувчи ўз баҳосини иловада кўрсатилгандек аниқлайди.

Хулоса қилиб айтиш мумкинки, дарс жараёнида интерфаол усуллардан фойдаланиш дарс самарадорлигини оширибгина қолмай, балки, ўқувчиларнинг дарсга, фанга бўлган қизиқишини орттиради, фикрлаш доирасини кенгайтиради, фаоллигини оширади, зеро, мақсадимиз ҳам юксак маънавият ва интеллектуал салоҳиятга эга бўлган баркамол инсонни тарбиялашдир.

### *Адабиётлар*

1. Саъдиев А., Фузаилова Г., Ҳасанова М. “Тарих ўқитиш методикаси. – Т., Низомий номли ТДПУ, 2008.
2. Азизходжаева Н.Н. Педагогик технология ва педагогик маҳорат – Т., 2006:
3. Очиллов М. «Янги педагогик технологиялар» / қўлланма. - қарши: Насаф, 2000.
4. Фарберман Б.Л. «Прогрессивные педагогические технологии» - Т. 1999.;
5. Фарберман Б.Л. Илғор педагогик технологиялар - Т., 2001.
6. Йўлдошев Ж.Ф., Усмонова С.А. Педагогик технологиялар асослари - Т., 2004

## Тарих дарсларида замонавий педагогик технологиялардан фойдаланишнинг айрим жиҳатлари

Кулбаева Назира Тошбуриевна  
Сурхондарё вилояти Қизирик тумани  
40-мактаб тарих фани ўқитувчиси

**Аннотация.** Таълим жараёнига интерфаол, инновацион технологияларни қўлланниши. «Бумеранг» технологияси. «3x4» технологияси. Муаммо технологияси. Дидактик ўйинлар технологияси.

Таълим жараёнига интерфаол, инновацион, педагогик ва ахборот технологияларини қўллашга эътибор кундан - кунга ортиб бормоқда. Бунинг сабабларидан бири, шу кунгача анъанавий таълимда ўқувчилар фақат тайёр билимларни эгаллашга ўргатилган, ривожлантирувчи таълимда эса билимларни ўрганувчиларнинг ўзлари мустақил излаб топиш, мустақил ўқиб таҳлил қила олиш, хулосаларини ҳам ўқувчиларнинг ўзлари келтириб чиқариб талаб қилинишидадир. Шунингдек, ўқувчиларда ҳаётий кўникмаларни шакллантириш муҳимдир. Бу мақсадга эришишда анъанавий методлардан фойдаланиш кутилган натижаларини бермаслиги мумкин.

Шу сабабдан ўқитувчи инновацион технологияларни ўзлаштириб олиши ва улардан дарс жараёнида самарали фойдаланиши талаб қилинмоқда. Инновацион технологиялар педагогик жараён ҳамда ўқитувчи ва ўқувчи фаолиятига янгилик, ўзгаришлар киритишни назарда тутиб, ўқитувчи инновацион фаолиятининг самараси сифатида намоён бўлади ва уни амалга оширишда интерфаол методлардан тўла фойдаланиш лозим.

Бу методларнинг ўзига хослиги шундаки, улар педагог ва ўқувчиларнинг биргаликда ҳаракат қилиши, бирга фаолият кўрсатиш орқали амалга оширилади.

Маълумки ҳар бир дарс, фан ёки мавзуни ўрганишда ўзига хос технология, метод ва воситаларни танлаш ва фойдаланишга тўғри келади. Ўқитиш жараёнида юқори натижага эришиш учун дарс жараёнини олдиндан лойиҳалаштириш зарур.



Лойиҳалаштириш жараёнида ўқитувчи предметнинг ўзига хос томонларини, ўқув жойини ва шароитини, ўқувчиларнинг эҳтиёжларини ва имкониятларини, билим савиясини, шароитига қараб ишлатиладиган технологияларни танлаши керак.

Ўқитувчи ҳар бир дарсни яхлит ҳолатда кўра билиши ва уни тасаввур этиш учун ҳам бўлажак дарс жараёни лойиҳаланиши керак. Бунда дарснинг технологик харитасини туза олиш жуда муҳимдир, чунки дарснинг технологик харитаси дарснинг қизиқарли бўлиши учун асосий восита ҳисоланади ва дарсда ўқувчилар эгаллаши лозим бўлган билимларнинг кафолатланишига ёрдам беради.

Дарснинг технологик харитасининг қандай кўринишида ёки қандай шаклда тузиш ўқитувчининг маҳорати, тажрибаси, ўз олдига қўйган мақсади ва имкониятига боғлиқдир. Дарс технологик харитасининг кўплаб вариантлари мавжуд.

Технологик харита қандай тузилган бўлмасин, унда дарс жараёни яхлит ҳолатда акс этган бўлиши, дарснинг мақсади, вазифалари ва кутилаётган натижалар, дарсда ишлатиладиган технология ва методлар аниқ белгилаб қўйилиши керак.

Технологик харитани тузишда дарснинг мақсадини шакллантиришга алоҳида эътибор бериш талаб этилади. Дарснинг мақсади тўғри шакллантирилгандагина ўқувчи таълим жараёнининг марказига чиқади ва ўқув жараёнида турли инновацион технологияларни қўллаш учун имконият яратилади. Масалан, «**Бумеранг**» технологияси дарс жараёнида янги мавзунини ўрганишда, дарсдан ташқари кўшимча манбалар, матнлар ва адабиётлар билан ишлаганда қўлланиладиган технологиялардан бири бўлиб, бу технология ўқувчининг мустақил билим эгаллаши ва шу эгалланган билимни бошқа ўқувчиларга ўргатишга асосланади. Бунда ўқувчида ўз билимини бошқаларга ўргатиш орқали эслаб қолиш қобилияти ва нутқ маданияти ривожланади. Дарсда «**3x4**» технологиясидан **фойдаланиш эса** ўқувчинини эркин фикрлашга ўргатувчи технологиялардан бири бўлиб турли ғоя ва фикрларни яқка ҳолда ёки кичик гуруҳларда таҳлил этиб, хулоса чиқариш, таъриф бера олиш малакасини шакллантиришга ёрдам беради. Ўқувчиларга тарихий воқеаларнинг сабаб ва оқибатларини таҳлил қилишда нимага эътибор бериш кераклигини ўргатади. Шунингдек, дарс жараёнида «**Кластер**» (**Тармоқлар**) методидан фойдаланиш ўқувчиларнинг мантиқий фикрлашга, умумий фикр доирасининг кенгайтиришга, атамалар, тушунчалар ва воқеаларнинг бир-бири билан боғлиқлигини англаб олишга ўргатувчи метод ҳисобланади. Бу методдан асосан дарснинг якуний қисмида ёки боб юзасидан такрорлаш ўтказилганда, умуман, аввал эгалланган билимларни такрорлаш ва мустаҳкамлаш мақсадида фойдаланиш мумкин. **Муаммо технологияси** тарих дарсларида бирор муаммони ечиш жараёнида қўлланилади, масалан: XX асрдаги жаҳон иқтисодий инқирозини муаммо сифатида оламитиз.



Ўқувчилар биринчи навбатда ушбу муаммонинг келиб чиқиш сабабларини ва ва оқибатлари мустақил излаб топишлари керак. Кейинги босқичда эса ушбу муаммони ҳар бир давлат қандай ҳал қилганлигини ва яна қайси йўллар орқали иқтисодий инқироз муаммосини ҳал қилиш мумкинлигини ҳар бир ўқувчи мустақил ишлаб чиқиши талаб этилади. Бу технологиядан фойдаланиш орқали ўқувчиларда муаммоларни ечиш малакасини шакллантириш мумкин.

Ўқувчилар фаоллигини оширишда, олган билимларини мустаҳкамлашда дидактик ўйинлар технологияси билан фойдаланиш самарали натижа беради. Таълим жараёнида дидактик ўйинли технологиялар дидактик ўйинли дарс шаклида қўлланилади. Ушбу дарсларда ўқувчиларнинг билим олиш жараёнини ўйин фаолияти билан уйғунлаштиради. Шу сабабли, ўқувчиларнинг билим олиш фаолияти, ўйин фаолияти билан уйғунлашган дарслар дидактик дарслар деб аталади.

Маълумки, инсон ҳаётида ўйин фаолияти қуйидаги функцияларни бажаради:

1. Ўйин ҳар доим шахснинг маълум бир фаолиятга бўлган қизиқишини орттиради.
2. Ўйин давомида шахснинг мулоқотга киришиши коммуникатив- мулоқот маданиятини эгаллашга ёрдам беради.
3. Шахснинг ўз иқтидори, қизиқиши, билимини ва ўзлигини намоён этишга имкон яратади.
4. Ҳаётда ва ўйин жараёнида юз берадиган турли қийинчиликларни енгишга, мўлжални тўғри олиш кўникмалари таркиб топади.
5. Ўйин жараёнида ижтимоий нормаларга мос хулқ-атвори эгаллаш, камчиликларга барҳам бериш имконияти яратилади.
6. Шахс структурасига тегишли ўзгартиришлар киритилади, яъни ижобий хислат ва фазилатларни шакллантиришига замин тайёрлайди.
7. Инсоният учун аҳамиятли бўлган кадриятлар тизимини, айниқса ижтимоий, маънавий – маъданий кадриятларни ўрганишга этибор қаратилади.
8. Ўйин иштирокчиларига жамоавий мулоқот маданиятини ривожлантириш ва дўстона муҳит яратилиши кўзда тутилган.

Ўйин фаолияти ўзининг қуйидаги хусусиятлари билан тавсифланади:

1. Ўйин иштирокчилари ролларни, вазифаларини танлаши натижасида эркин ривожлантирувчи фаолият, яъни ўқувчиларнинг ўз фаолиятини таҳлил ва назорат қилиши, мақсадга мувофиқ натижага эришган ҳолларда ўз фаолиятидан кўнгил тўлиши, ўз билимига ва кучига ишонч вужудга келади.

2. Ижодий муҳит таркиб топади. Ўйин иштирокчилари муаммоларни ҳал этишда тегишли ижодий ва мустақил фаолиятга эга бўладилар.

3. Ўйин давомида мусобақа, рақобат, ҳамкорлик, ўзаро ёрдам вужудга келади. Шу аснода ҳис ҳаяжонли вазият пайдо бўлади ҳис ҳаяжонга йўғрилган билим, кўникмалар инсон хотирасида бир умр муҳрланиб қолади.

4. Ўйин давомида белгиланган қонун қоидаларга амал қилинади. Ўйин иштирокчиларига ижтимоий нормаларга мос онгли интизом вужудга келишига замин тайёрлайди.

5. Ўйин мазмуни, бориши, мантиқий кетма-кетлиги, вақт баланси ва ўқувчиларнинг муаммоли вазиятларни зудлик билан ҳал этиш, мўлжални тўғри олишга ўргатади.

Бошқа ўқув ва меҳнат фаолияти каби ўйин фаолияти таркибига қуйидагилар:

А) ўйиннинг сюжети;

Б) ўйин иштирокчилари бажарадиган муайян роллар ва вазифалар;

В) ушбу ролларни амалга ошириш учун бажариладиган амаллар;

Д) ўйин иштирокчилари ўртасидаги муносабат, мулоқот киради.

Ўқувчиларнинг билиш фаолиятини ўйин фаолияти билан уйғун ҳолда ташкил этиш қуйидаги босқичлардан иборат бўлади:

1. Дидактик ўйиндани кўзда тутилган мақсадни аниқлаш,

2. Дидактик ўйин сюжети ва иштирокчилар фаолиятини лойиҳалаш;

3. Ўйинда кўзда тутилган мақсадни амалга ошириш йўллари белгилаш;

4. Дидактик ўйинни мақсадга мувофиқ ташкил этиш, унинг мазмуни, бориши мантиқий кетма-кетлиги, вақт баланси ва ўқувчиларнинг муаммоли ва зиятларни зудлик билан ҳал этишга этиборини қаратиш;

5. Ўйин иштирокчиларини рағбатлантириш;

6. Олинган натижаларни таҳлили қилиш;

7. Олинган натижаларга мувофиқ ҳолда ўйин структурасини ва боришга тегишли ўзгартиришлар киритиш.

Дидактик ўйинли дарслар орқали қуйидаги функциялар амалга оширилади:

-Таълим-тарбия бериш;



- Шахсни ривожлантириш;
- Ўқувчиларнинг ижодий фаолиятини йўналтириш;
- Билимларни назорат қилиш ва таҳлил қилиш;
- Касблар билан таништириш ва касбга йўналтириш;
- Ўқувчиларнинг мулоқот ва нутқ маданиятини ривожлантириш, улар ўртасидаги дўстона муҳитни яратиш.

Таълим-тарбия жараёнида бу функциялар мажмуа ҳолда амалга оширилади, лекин ўйинда ўрганиладиган дидактик ўйин турларида қайсидир функция устунлик қилади.

Масалан, конференция дарсларида шахсни ривожлантириш устунлик қилади, қолган функциялар унга илова бўлади, ижодий ўйинларда ўқувчиларни ижодий фаолиятга йўналтириш, уларнинг мулоқот ва нутқ маданиятини ривожлантириш орқали дўстона муҳитни яратиш устунлик қилади, қолган функциялар уни тўлдирди.

Ўқитувчи дидактик ўйинли дарсларни ўтказишга қизгин тайёргарлик кўриши ва уни ўтказишга қуйидаги дидактик талабларга амал қилиш лозим:

1. Дидактик ўйинли дарслар дастурда қайд этилган мавзуларнинг таълимий, тарбиявий ва ривожлантирувчи мақсад ва вазифаларнинг ҳал қилишга қаратилган бўлиши;
2. Амалиётдаги ва жамиятдаги муҳим муаммоларга бағишланиб улар ўйин давомида ҳал қилиши;
3. Баркамол шахсни тарбиялаш тамойилларига, шарқона одоб-ахлоқ нормаларига мос келиши;
4. Ўйин структурасини мантиқий кетма-кетликда бўлиши;
5. мазкур дарслардан дидактик принципларга мамал қилиши ва энг кам вақт сарфланишига эришиш керак.

Дидактик ўйинли дарсларнинг муваффақияти, аввало ўқувчиларнинг мазкур ўйинларга пухта ва қизгин тайёргарлик кўришларига, ўқитувчининг мазкур фаолиятини ташкил этиш ва моҳирлик билан бошқаришга боғлиқ.

Ўқитувчи аввал ўқувчиларни индивидуал, сўнгра гуруҳли ўйинларга тайёрлаши ва ўтказиши ва улар муваффақиятли чиққандан сўнг, оммавий ўйинларга тайёргарлик кўрилиши лозим. Шунингдек, дарсда ижодий ўйинлардан **фойдаланиш** ўқувчиларнинг ижодий изланиши, мустақиллиги мантиқий фикрлашини



ривожлантиришда, қўшимча билим олишга бўлган эҳтиёжларини қондиришда муҳим аҳамиятга эга.

Таълим жараёнида вужудга келтирилган муаммоли вазиятларни ўқувчилар гуруҳининг ўзаро ҳамкорликда аввал ўзлаштирган билим, кўникма ва малакаларни ижодий қўллаш ва изланиши орқали ҳал этишга замин тайёрлайдиган дидактик ўйинларни ижодий ўйинлар дейишимиз мумкин.

Ҳозирги кунда дарсни замонавий ёндошув асосида ўтиш, илғор педагогик технологиялардан фойдаланиш, дарс самарадорлиги ва таълим сифатини ошириш энг муҳим жиҳатдир. Шу сабабли ўқитувчи доимий равишда ўз устида ишлаши, замон талабларига жавоб бериши керак. Ўқитувчи дарсда интерфаол усуллардан фойдаланиши дарс самарасини оширади. Асосийси, бунда ўқувчилар мустақил ўқиб-ўрганадилар, мустақил фикрлайдилар, ҳамкорликда ишлашни ўрганадилар. Шунингдек, нутқи ўсади, фикрлаши кенгайди. Дарс муқаддас. Дарсни қизиқарли ва мазмунли ўтказиш, ўқувчиларни фанга бўлган қизиқишларини ошириш, уларда компетенцияларни шакллантириш ўқитувчининг касбий маҳоратига боғлиқ албатта. Демак, ўқитувчи доимий равишда ўзининг касбий маҳоратини ошириб бориши керак.

### Адабиётлар

- 1.Саъдиев А., Фузаилова Г., Ҳасанова М. “Тарих ўқитиш методикаси. – Т., Низомий номли ТДПУ, 2008.
- 2.Азизходжаева Н.Н. Педагогик технология ва педагогик маҳорат – Т., 2006:
- 3.Фарберман Б.Л. Илғор педагогик технологиялар - Т., 2001.
- 4.Ўлдошев Ж.Ф., Усмонова С.А. Педагогик технологиялар асослари - Т., 2004



## Адабиёт дарсларида муаммоли таълимнинг ўрни ва аҳамияти

Мамаюсупова Арзигул

Сурхондарё вилоят Жаркўрғон туман

43-мактаб ўзбек тили ва адабиёти фани ўқитувчиси

**Аннотация.** Адабиёт дарсларининг ўзга хос хусусиятлари. Адабиёт дарсларининг шакл ва турлари ҳақида. Адабиёт дарсларида муаммоли таълимнинг ўрни ва аҳамияти.

Ўқувчи ёшларнинг нутқининг равон бўлишида албатта адабиёт дарсларининг аҳамияти каттадир. Демак, адабиёт ўқитишнинг ўзак нуқтасини адабиёт дарслари ташкил этади. Айни мана шу жараёнда ўқитувчи ва ўқувчи мулоқотларининг олий нуқтаси кўзга ташланади, Айни шу ерда улардаги хилма-хил нуқтаи назарларининг ўзаро рўпара келиши содир бўлади. Адабиёт дарсларини тасниф қилишда бир қатор қарашлар мавжуд. Улардан энг кенг тарқалганлари сифатида анъанавий ва ноанъанавий адабиёт дарсларини ажратиш кўрсатиш мумкин. Шундай экан, адабиёт дарсининг мазмуни қандай бўлиши керак, у қандай типологик хусусиятларга эга, адабиёт дарсининг самарадорлиги нималарга боғлиқ, бунда ўқитувчининг ўрни ва мавқеи қандай белгиланади, ўқувчининг адабий жиҳатдан ривожини учун қандай йўл-йўриқлар тутилади, адабиёт дарсларининг ташкилий жиҳатларида қандай ўзига хосликлар бор? каби бир қатор саволлар пайдо бўлади. Гарчи адабиёт ўқитиш методикасига оид кўплаб тадқиқотларда бу саволларга хилма-хил жавоблар берилган бўлсада, амалиётчи ўқитувчилар уларга берилган яхлит ҳолдаги аниқ жавоб ва кўрсатмаларга муҳтож бўлиб турибди. Адабиётга оид дарсларнинг шакллари кўп. Энг кўп тарқалган турлар сифатида маъруза, суҳбат, семинар, конференция, баҳс-мунозара, мусобақа ва бошқа дарсларни кўрсатиш мумкин.

Адабиёт дарсларининг назарий жиҳатлари ҳақида М.И.Махмутов, М.Н.Скаткин, Ю.К.Бабанский, В.В.Голубков, Н.И.Кудряшев, О.Ю.Богданова, Г.И.Беленький, Л.Н.Лесохина, Л.С.Айзерман, Е.Н.Ильин, А.Зуннунов, М.Мирқосимова, Қ.Йўлдошев, С.Матжонов ва бошқа методист олимларнинг тадқиқотлари мавжуд. Уларда адабиёт дарсларини ташкил этишнинг ўзига хос хусусиятлари, уларга қўйиладиган замонавий талаблар, адабиёт дарсларида ўқувчилар фаолиятини йўлга қуйиш ва уни фаоллаштириш, замонавий ахборот ва педагогик технологиялардан фойдаланиш, дарс самарадорлигини ошириш, адабиёт дарсларининг маърифий, тарбиявий, эстетик жиҳатлари, бадиий асарни таҳлил қилишда адабиёт дарсларининг ўрни ва аҳамияти, бунда ўқувчиларнинг мустақил, ижодий ишларни ташкил этишнинг йўл ва усуллари ҳақида батафсил маълумотлар берилган. Мазкур тадқиқотлар назарий жиҳатдангина эмас, амалий жиҳатдан ҳам ўқитувчиларимиз учун дастурул амал бўла олади. Адабиёт дарсларида ўқувчилар билан ишлашнинг турли шаклларида фойдаланиш имконлари мавжуд.





Хусусан, гуруҳ билан ва ҳар бир ўқувчи билан алоҳида ишлашнинг кўшиб олиб борилиши яхши самаралар беради. Адабиёт дарсларида ўқитувчи шахсининг мавқеи алоҳида ўрин тутди. Айнан мана шу шахс дарснинг мақсад ва вазифаларини, адабий материални танлашни, қайси мавзуларни ўтишда қандай метод ва шакллардан фойдаланишни белгилайди, дарс жараёнининг ташкил этилишини бошқариб боради. Адабиёт дарсларнинг олдида қуйилган педагогик вазифаларнинг ечилишидаги воситалар сифатида қуйидагиларни кўрсатиш мумкин: 1. Адабий материалнинг мазмуни. 2. Уни ўрганиш усуллари. 3. Ўқитишнинг техник воситалари. 4. Ўқувчиларнинг мустақил ишларини амалга ошириш имиконини берадиган дидактик материаллар. 5. Ўқувчилар фаолиятини ташкил этиш. 6. Ўқитувчи шахси (М. Н. Скаткин) Адабиёт дарсларининг таркибий қисмлари ва бу қисмларнинг ўзаро муносабатлари алоҳида эътиборга молик. Анъанавий дарсларда одатда дастлаб уй вазифаси ёппасига сўраб чиқилади, кейин янги мавзу ўтилади, у мустаҳкамланади, ўқувчиларга уй вазифаси топширилади. Бу жараёнларни ташкил этиш ва амалга оширишда етакчи шахс сифатида ўқитувчи майдонга чиқади. Узок йиллар давомида ҳукмронлик қилиб келган мазкур шакл бугунги кунда замонавий талабларга жавоб бермай қолди. Шунинг учун ҳам унинг ўрнига янгича шакл ва усуллар кириб келяпти, таълим жараёнида янгича педагогик технологиялар даври бошланди деб айта оламиз.

Эндиликда илғор адабиёт ўқитувчилари дарсни уй вазифасини сўрашдан эмас, тўғридан – тўғри уй вазифасини беришдан, янги мавзунини баён этишдан, ўқувчиларга мустақил вазифалар топширишдан бошлаётганлари одатдаги ҳолга айланиб бормоқда. Бу жараёнларда, айниқса, ўқувчи шахсининг фаоллашувига имкон берадиган усул ва шаклларга устиворлик берилаётганлиги очиқ сезилади. Дарсда ўқувчиларнинг олдин олган билимлари фаоллаштирилади, уларда янги тушунчалар, кўникма ва малакалар шакллантирилади. Адабиёт дарслари ҳам одатда, янги билимларни бериш, мавжуд билим ва малакаларни мустаҳкамлаш, ўтилганларни такрорлаш, ўқувчилар эгаллаган билим, кўникма ва малакаларни назорат қилиш каби турларга бўлинади. Алоҳида адиблар, адабий асарлар, улар яшаган ёки яратилган тарихий даврлар билан боғлиқ ҳолда эса кириш машғулотлари, ўқиш, бадиий асарни таҳлил қилиш яқунловчи машғулотлар ташкил этилиши мумкин. Бевосита материалнинг мазмуни ва мақсадидан келиб чиққан ҳолда бадиий асарнинг ўзини ўрганиш, адабий-назарий тушунчаларни ўрганиш, ўқувчилар нутқини ўстириш каби дарслар ажратилади. Бадиий асарни идрок этиш, унинг матни устида ишлаш, асар устидаги умумлаштирувчи ишларни ташкил этиш билани боғлиқ бўладиган дарслар ҳам мавжуд. Адабиёт дарсларида ўқувчилар олган билимларини, эгаллаган кўникма ва малакаларини назорат қилиш ҳам муҳим амалий аҳамиятга эга. Кейинги пайтларда бу соҳада айниқса, тест саволларига жавоб олиш йўли билан ўқувчилар билимини баҳолаш кенг ёйилди.

Айрим тарихий саналарни билишда, ёзувчининг ҳаётига, адабий асарнинг яратилишига боғлиқ факт ва ҳодисаларни ўрганиш билан алоқадор ҳолда бу усулдан фойдаланиш яхши самаралар беради. Аммо ўқувчининг адабий асарни идрок этиш даражасини, унинг адабий қобиляти ва истеъдодини тўла билиш ва баҳолаш учун фақат



тест синовларининг ўзи камлик қилади. У оғзаки суҳбат, ўқувчиларнинг ёзма нутқ малакаларини кузатиш билан қўшиб олиб борилсагина баҳолаш тўлақонли, мукамал ва бенуксон бўлади. Адабиёт дарсларининг самараси ҳақида гапирганда, биринчи навбатда, унинг ўқувчи шахсининг камол топишидаги фойдалилиги назарда тутилади. Бунда, табиийки, унинг фикрлаш қобилиятига ижобий таъсир ўтказиш имконияти асосий ўрин тутди.

Адабиёт дарслари шундай ташкил этилиши керакки, ўқувчилар бутун дарс давомида ўқув фаолиятининг ичида бўлсин, бирор дақиқа бўлсин ижодий ишлаш имкониятидан ташқарида қолмасин. Биз буни бежиз айтаётганимиз йўқ. Айрим тадқиқотчиларнинг гувоҳлик беришича, «анъанавий мактабларда ўқувчилар меҳнат таълими, хорижий тиллар, жисмоний тарбия дарсларида, амалий ҳамда назорат ишларини бажариш вақтида энг фаол тарзда иштирок этишади. Қолган барча аралаш типдаги дарсларда ўқувчининг дарсдаги фаоллиги жуда пастлигича қолмоқда. Тахминан тўртдан бир қисм ўқувчиларгина эътиборли, меҳнаткаш, қолган (75 %гача) кам ҳаракат, тахминан 1/4 и дарсда умуман ишламайди» 1 . Агар руҳшунос олимларнинг соғлом туғилган болаларда қайсидир бир соҳага табиий равишда қобилиятнинг бўлмаслиги мумкин эмаслиги ҳақидаги хулосаларини назарда тутадиган бўлсак, бундай натижалар учун болалар, ўқувчилар айбдор эмаслигини тан олишга тўғри келади. Бундай кўрсаткичларнинг асосий омили дарсларни ташкил этишдаги асосий методлар, ўқитувчининг иш тажрибаси ва педагогик маҳорати билан чамбарчас боғлиқдир. Тошкент шаҳридаги 70-мактабнинг она тили ва адабиёт фани ўқитувчиси, илғор ўқитувчиларнинг Республика танлови ғолиби Дилфуза Ғаниеванинг эътирофича, синфда ўқувчиларнинг мустақил ва ижодий фаолиятлари ҳукмронлик қилмас экан, бу ерда уларнинг фаол иштироки ҳақида гап, тўлақонли ўзлаштиришлари ҳақида ҳам гап бўлиши мумкин эмас. Ўқувчиларни мустақил фикрлашга ўргатишнинг ҳам назарий, ҳам амалий аҳамияти мавжуд. Мустақил фикрлаш кўникмасига эга бўлган ўқувчининг билими кенг ва чуқур, пишиқ ва барқарор бўлади. Бундай ўқувчилар билимларини турли шароитларда амалиётга қўллай оладиган бўлишади. Мустақил ишлар туркумига қуйидагиларни киритиш мумкин: - ўқувчиларнинг ақлий-иродавий, жисмоний кучларини талаб этадиган ишлар; - муайян билимларни эгаллаш билан боғлиқ ишлар; - бевосита амалий топшириқларни бажаришга йўналтирилган ишлар; - муаммоли вазифтани ҳис этиш ва уни бартараф қилиш билан боғлиқ ишлар; - топшириқ ёки вазифани бажариш жараёнида ижодий ёндашишни талаб қиладиган ишлар; Мақсадига кўра эса мустақил ишларни қуйидагича ажратиш мумкин бўлади: 1. Янги билимларни ўзлаштиришни кўзда тутадиган мустақил ишлар. 2. Олинган билимларни амалиётга татбиқ қилиш билан боғлиқ мустақил ишлар. 3. Такрорлаш билан алоқадор бўлган мустақил ишлар. 4. Ўқувчиларнинг олган билимлари, эгаллаган кўникма ва малакаларини текшириш, назорат қилиш учун қўлланадиган мустақил ишлар. В.П.Стрезокосин мустақил ишларнинг қуйидаги турларни кўрсатади: 1. Дарсликлар билан ишлаш. 2. Маълумотнома характеридаги адабиётлар билан ишлаш. 3. Мисоллар устида ишлаш ва уларни қиёслаш. 4. Ўқув машқларини бажариш. 5. Иншо ва баёнлар ёзиш. 6. Ҳар хил чизма, жадвал ва расмлардан фойдаланиш билан боғлиқ бўлган



мустақил ишлар. Ўқитувчининг ўз дарси олдида қўйган мақсади, таълим муассасасининг белгилаган вазифасига кўра таълим муаммоли ёки оддий – муаммосиз бўлиши мумкин. Ўқувчиларнинг ижодий тафаккурини ривожлантиришни асосий мақсад қилиб олган педагогик жамоа, уларнинг ижодкорлигига йўл излаётган ўқитувчилар муаммоли таълимни четлаб ўтишолмайди. Муаммоли таълимни танлаган ўқитувчи ҳам, педагогик жамоа ҳам ўз олдида қўйган мақсад ва вазифаларни тўғри ва самарали ҳал этиши мумкин. Шундай экан, биз дастлаб бир саволни ўртага қўйишимиз ва унга жавоб излашимиз керак бўлади. Табиийки бу савол «Муаммоли таълим деганда нимани тушунамиз? Унинг моҳияти нимадан иборат?» тарзида шаклланади. Дастлаб, муаммолилик тушунчасининг ўқув жараёнининг тузилишига, ўрганилаётган материалнинг мазмунига, ўқувчиларнинг ўқув-билув жараёнларини ташкил этиш усулларига, бу жараёнларни бошқаришга дахлдор эканлигини таъкидлаш жоиз. Бу нарса ўқувчиларга ўтиладиган дарснинг ўзини ҳам, улар олиши лоҳим бўлган билим, эгаллашлари лозим бўлган кўнгилма ва малакаларни ҳам қамраб олади. Ўқитувчи қўлга киритадиган ютуқ, унинг педагогик фаолиятидаги юксак самара кўп жиҳатдан муаммоли таълим жараёнини ташкил этиш назариясининг мазмуни ва моҳиятини нечоғлик англаб етганига, таълим методлари, техник воситаларини қанчалик ўзлаштирганига, олган назарий билимлари ва ўзи тўплаган тажрибаларни амалиётга қанчалик узвий ва тизимли тарзда татбиқ этишга боғлиқ. Ўқитувчининг юксак назарий тайёргарлиги, ўз соҳасидаги фан асосларини пухта билиши, айти пайтда педагогика наҳарияси ва тарихидаги асосий кашфиёт ва қонуниятларни пухта эгаллаганлиги, методика соҳасидаги янгиликлар ичида яшashi муҳим омиллар қаторида туради. Лекин булар силсиласида дарс жараёнининг ўзини алоҳида таъкидлаш жоиз. Чунки дарс ўқитувчининг борлигини намоён қиладиган жараён. Худди шу жараёнда ўқитувчи ўзининг бутун маҳоратини намоён қилиши, ўқитувчилкнинг санъаткорлик даражасидаги касб эканлигини амалда кўрсатиши ёки унинг аксига эришиши мумкин. Яхши ўқитувчининг дарси бир соатлик спектаклга айланади. Бунинг натижасида эса бутун синф шу фанга нисбатан айрича меҳр ва муҳаббат билан қарайдиган бўлади. Кўплаб ўқув предметларининг ўқувчилар томонидан «яхши кўриб қолинишига» айнан ўқитувчилар сабабчи эканлигини тасдиқловчи мисоллар жуда кўп.. 2. Муаммоли таълимнинг назарий асослари. Бугун жамиятимиз олдидаги асосий вазифа – баркамол авлодни тарбиялаб етиштиришдан иборат. Баркамолликнинг белгиси нимада? Бу дастлаб, ёш авлоддаги фикрлаш қобилиятининг даражалари орқали белгиланади. Агар уларда юқори даражадаги фикрлаш қобилиятлари шаклланган бўлса, демак, мақсад амалга ошган бўлади. Бунинг асосий белгилари эркин ва ижодий фикрлашда намоён бўлади.

Муаммоли таълимнинг методлар тизими ҳақида М.Н.Скаткин ва И.Я.Лернерлар таснифи маълум ва машҳурдир. Уларга кўра: 1) Тушунтирувчи - иллюстрацияли; 2) Репродуктив; 3) Муаммоли баён; 4) Қисман изланувчилик; 5) Тадқиқотчилик усуллари мавжуд. Муаммоли таълимга асосланган дарсларнинг таркиби: 1) ўқувчиларнинг олдин олган билимларини фаоллаштириш; 2) Янги билимлар ва ҳаракат усуллари эгаллаш; 3) улардаги кўнгилма ва малакаларни



шакллантиришдан иборат бўлиши мумкин. Муаммоли дарс кўрсаткичларининг энг асосийси унда изланувчилик элементининг мавжуд бўлиши билан белгиланади. Демак, айти шу қисм муаммоли дарснинг асосий ички бўғинини ташкил этади. У: 1) муаммоли вазиятни юзага келтириш ва муаммонинг қўйилишини таъминлайди; 2) тахминларни олға суриш ва гипотезани асослашни тақазо этади; 3) гипотезани исботлайди; 4) муаммони ҳал қилишнинг тўғрилигини тасдиқлашга хизмат қилади. Буларнинг барчаси ўқувчиларнинг мустақил фикрлашига, ҳар бир адабий ҳодисага нисбатан ижодкорлик билан ёндошишларига имконият яратади. «Ҳар бир дарсда пайдо бўлган муаммоли вазият ўқувчиларда асарни бир бутун таҳлил қилишда фикрни фаоллаштиради, узлуксиз таҳлилни юзага келтиради. Муаммоли таҳлилда ўқитувчининг ўртага қўядиган саволидан ташқари, асар юзасидан ўқувчилар ҳам саволлар берадилар. Саволлар асосида қилинадиган таҳлилнинг афзаллиги шундаки, биринчидан, ўқувчилар таҳлилда қийинчиликни ҳис этадилар ва уларни енгишга ҳаракат қиладилар, иккинчидан, таҳлил бир мақсад томон йўналтирилиб, ўқувчилар умумий масалани ҳал қилишга имконият берадиган йўлни топишга ҳаракат қиладилар. Шу зайдда таҳлилда бир бутунлик ҳам юзага келади»<sup>1</sup>. Муаммонинг тўғри қўйилиши, муаммоли вазиятдан ўз ўрнида фойдаланиш қанчалик муҳим ва аҳамиятли, самарали бўлса, ундан нотўғри фойдаланиш, муаммоли вазият моҳиятини тўла идроек этмаслик шунчалик хато ва зарарлидир<sup>2</sup>. Буларнинг барчаси адабиёт дарсларининг мазмунни бойитиши, ўқувчи шахсининг маънавий жиҳатдан бойиши, эстетик жиҳатдан сезувчанлигининг, ҳиссиётларининг кучайишига ижобий таъсир кўрсатадионини...фазилатлари бўйича...

Хулоса қилиб айтадиган бўлсак, дарсларни замонавий ёндашувлар асосида ташкил қилиш ва ўтиш, дарсда интерфаол усуллардан фойдаланиш ўқувчи ёшларнинг ёзма ва оғзаки нутқини ўстирибгина қолмай, балки уларнинг тафаккурини ўстиради, фикрлаш доирасини кенгайтиради, таҳлил қилишга ўргатади, муаммо ечимини топишга, маълумотларни кераклиларини саралашга, баҳс маданиятига ўргатади, ҳаётий кўникмаларни шакллантиради.

## Адабиётлар

1. Долимов С., Убайдуллаев Ў., Аҳмедов Қ. Адабиёт ўқитиш методикаси, - Т.: Ўқитувчи, 1967.
2. А. АбдуҚафуров. Буюк бешлик сабоқлари. Мақолалар. - Тошкент, ў. Гулом номидаги Адабиёт ва санъат нашриёти, 1995,
3. э. Азизхўжаева Н.Н. Педагогик технология ва педагогик маҳорат. – Тошкент, 2003.
4. Аҳмедов С. Адабиёт дарсларида эпик жанрларни ўрганиш. Адабиёт ўқитувчиларига ёрдам. – Т.: Ўқитувчи, 1986



5. Долимов С., Убайдуллаев Х. «Адабий ўқиш методикаси» Ўқув.пед.давнашр Т.: 1952 й.



## Таълим сифатини оширишда компетенциявий ёндошув ва инновациялар ҳамда дарс самарадорлигини ошириш омиллари

Бўтаев Сайдулла Бобоқулович

Сурхондарё вилояти Шеробод тумани

15-мактаб тарих фани ўқитувчиси

**Аннотация.** Таълим сифатини оширишда компетенциявий ёндошув . Таълим сифатини оширишда инновациялар. Дарс самарадорлигини ошириш омиллари

Ҳозир умумтаълим мактабларимизда ўқитувчи шахси, унинг обрў ва нуфузи, моддий ва маънавий қўллаб-қувватланиши ҳам ҳавас қилса арзигулик. Галдаги вазифа эса таълим-тарбия жараёнини мазмунан такомиллаштириш, уни сифат жиҳатдан тамоман янги босқичга кўтаришдан иборатдир.

Тараққиёт ўз шиддати билан ҳаёт тарзимизга кириб келаётган бир пайтда мураккаб техника ва технологиялар фарзандларимиз онгу шууридан ҳам мустаҳкам ўрин эгалламоқда. Бундай вазиятда ўқувчига бирор янги билим бериш, уни ўқиш ва изланишга ўргатиш учун ўқитувчидан жуда катта маҳорат талаб қилинмоқда. Табиийки, бу жараён касбини севган, ардоқлаган, ўзини ҳурмат қилган ҳар бир педагогни изланишга, янгидан-янги педагогик усул ва услублар, технологияларни ўрганишга, кашф қилишга ундамоқда.

Мустақиллик йилларида таълим-тарбия сифати ва самарадорлигини замон талаблари даражасига кўтариш давлат сиёсатининг устувор йўналишларидан бирига айланди. Таълим устуворлиги, таълим мазмуни ва тузилиши ўзгармоқда, янги стандартлар жорий этилмоқда, таълим сифати ривожланишнинг янги, янада юқори босқичига кўтарилмоқда. И.А.Каримов таъбири билан айтганда, “Фарзандларимиз биздан кўра кучли, билимли, доно ва албатта, бахтли бўлишлари” учун мустақиллик йилларида халқ таълими тизимида барча шарт-шароитлар яратилмоқда, шахсга йўналтирилган таълим стратегияси амалга оширилмоқда, таълим тизимида инновацион фаолликнинг жадаллашуви кузатилмоқда. Бугунги кунда илм-фан, техника ва ахборот коммуникацион технологиялар, ишлаб чиқариш соҳаларининг тез суръатларда жадаллик билан ривожланиши таълим тизими ходимларидан таълим-тарбия сифатини мазмун жиҳатидан янги босқичга кўтариш, бунда инновацион технологиялардан самарали фойдаланишни талаб этиб, ҳар бир тизим ходими, айниқса ўқитувчилар зиммасига янада юксак масъулият ва вазифаларни юклайди. Умумий ўрта таълим муассасалари таълим жараёнига инновацияларни татбиқ этиш ўқитувчиларнинг инновацион фаолиятдан бошланади. Чунки ўқитувчи таълим ва тарбия жараёнининг етакчиси, ташкилотчиси бўлиб, унинг инновацион маданияти, ташаббускорлиги, ижодий фаоллиги, креатив фикрлаши, новаторликка бўлган интилиши таълим тизимини ривожлантиришнинг асосий омилларидан бири



хисобланади. “Инновация” сўзи латин тилидаги “inovatis” (in - ичига, novus – янги, янгилик) сўздан олинган бўлиб, таржима қилганда “янгилик киритиш, ижобий ўзгариш, янгиланиш” деган маъноларни англатади. Инновациялар илмий-амалий жиҳатдан асосланган, бирон-бир соҳада аниқ мақсадга қаратилган ҳамда амалий татбиқ этишга йўналтирилган юқори самарадорликка эга янгилик ҳисобланади. Педагогик инновация дейилганда самарали натижага эришиш мақсадида таълим-тарбия жараёнига янгиликлар, ижобий ўзгаришлар киритиш тушунилади. Педагогик инновациялар илмий мактабларда, таълим амалиётида ҳамда олим ва педагогларнинг ижодий фаолияти натижасида вужудга келади. Инновация ҳар томонлама пухта режалаштирилган, ўқув жараёнига мақсадли киритилаётган янги таълимий амалиёт (янги тартиб, услуб, метод, методология, технология ва бошқ.) ҳисобланади. Инновациянинг ўзига хос хусусияти қуйидагилар ҳисобланади: – инновациялар доимо долзарб муаммонинг янги ечимини ўз ичига олади; – улардан фойдаланиш янги сифатли натижаларни олиш имконини беради; – инновацияларни татбиқ этиш тизимдаги барча компонентларнинг сифатий ўзгаришларига олиб келади. Педагогик инновацияларнинг самарадорлигини аниқлашда диагностика методидан фойдаланиш яхши натижа беради. Мазкур метод уч босқичда амалга оширилади. Педагогик инновацияларнинг самарадорлигини аниқлашга йўналтирилган диагностика методининг биринчи босқичида ўқитувчилардан анкета сўровномалари олинади. Анкета сўровномалари экспертизадан ўтказилади. Индивидуал суҳбат жараёнида анкета маълумотлари аниқлаштирилади. Диагностик маълумотлар таҳлил қилинади. Педагогик инновацияларнинг самарадорлигини аниқлашга йўналтирилган диагностика методининг иккинчи босқичида биринчи босқичдан олинган аниқ маълумотлар асосида ўқитувчиларнинг касбий-педагогик малака даражасини ошириш бўйича иш режа тузилади ва 4 режа амалга оширилади. Диагностика материаллари таълим муассасаси методик фаолият, фан йўналиши бўйича методик комиссия иши, индивидуал методик иш режаларига киритилади. Педагогик инновацияларнинг самарадорлигини аниқлашга йўналтирилган диагностика методининг учинчи босқичида ишнинг якуний натижаси чиқарилади. Мазкур босқичнинг вазифаси ўқитувчи фаолиятининг оралик ва якуний натижаларини аниқлаш, педагогик жамоа ичида содир бўлган ўзгаришларни таҳлил қилиш, фан йўналиши бўйича методик бирлашма ва комиссиялар ишини баҳолаш ва таҳлил қилишга йўналтиришдан иборат. Инновацион педагогик жараёнларни диагностика методидан фойдаланиб ўрганиш қуйидагиларни назарда тутати: – ўқитувчиларнинг педагогик фаолиятда муайян қийинчиликларни бартараф этиш асосида шаклландирган касбий-педагогик қизиқиш, эҳтиёж ва қадриятларини тизимли ўрганиш; – ўқитувчиларнинг эҳтиёж ва қизиқишларини қондиришга йўналтирилган илғор педагогик тажриба йўллари, концепция ва технологияларини излаб топиш; – ўқитувчиларнинг хусусиятига мос келадиган педагогик инновацияларни ўзлаштириш



ва татбиқ этиш турларини танлаш. Педагогларнинг инновацион маданиятини ривожлантиришдан кўзланган асосий мақсад бу сифатли таълим-тарбия жараёнини ташкил этиш орқали самарадорликка эришишдан иборат

Айни вақтда таълим соҳасида ислохотлар амалга оширилмоқдаки, бу педагог кадрлар салоҳияти, уларнинг касбий ва методик маҳорати, таълим мазмуни ва сифатини мунтазам ошириб боришга эришишни долзарб масала қилиб қўймоқда.

Таълим жараёнини самарали ташкил этиш, дарсни кизиқарли ўтишда қуйидагилар: кичик маъруза, амалий машғулотлар, қўшимча дарслар, тренинг, баҳс-мунозара, конференция, экскурсия, тақдимот, кичик гуруҳларда ишлаш, беллашувлар, кластер, БББ, ФСИ каби усулларни қўллаш, дарсда замонавий таълим технологияларини қўллашни тақозо этади.

Замонавий таълим технологиялари қуйидагилардан иборат:

\*муаммоли таълим машғулотларини ташкил этиш ва бошқариш; буни учта босқичда амалга ошириш мумкин: муаммоли вазият ҳосил қилиш, муаммони ечиш тахминларини шакллантириш, ечимнинг тўғрилигини текшириш;

\*назарий маълумотларни беришга асосланган амалий ролли ва компьютер ўйинлари;

\*ижодий муҳит яратиш, ўқув тарбиявий масалаларни ечишга йўналтирилган технология;

\*тренинглар (таълим давомида муайян турдаги масалаларни ечиш, билиш фаолиятига таъсир этувчи омилларга асосланган технология).

Замонавий дарс шундай дарски, унда ўқитувчи ўқувчининг мавжуд имкониятларидан уздабуронлик билан фойдаланиб, унинг ақлий лаёқатини ишга солиб, ўсиб боришни таъминлайди. Дарсни шундай ташкил қилиш керакки, унда ўқувчиларни мустақил фикрлаш, ижод этиш ва изланишга сафарбар этиш, дарс жараёнида ишончва эркинлик муҳитини яратиш, ижодий ва амалий мулоқотда бўлишни таъминлаш, ўқувчи фикрини изоҳлаш, таҳлил қилиш, талқин этиш, ижодий муҳит яратиш, кичик гуруҳларда ишлашда ҳамкорлик фаолиятини, ўқитиш самарадорлигини ошириш мумкин бўлсин.

Дарсда инновацион ёндошув ўқитувчи-ўқувчи ҳамкорлигини таъминлайди. Бу борада ўқитувчи аниқ вазиятларни ўрганиш методидан фойдаланиши мақсадга мувофиқ. Бунда:

\*дарс мазмун моҳиятини сингдириш, аниқ фикр билдириш, фикрлашга, изоҳлашга, қидириб топишга, хулосалашга ўргатиш;





\*мустақил ишлашга, ўз-ўзини тарбиялашга, ижодий муҳит яратиш, фикрлаш, сўзлаш маданиятига ўргатиш;

\*билим, кўникма, малакаларини ошириш, педагогик-психологик муҳит яратиш;

\*янги билим ғояларини ижодкорлик билан ўрганиб ўзлаштириш, лойиҳалаш, моделлаштириш, амалиётга татбиқ этиш;

\*таълим жараёнини таълим берувчи ва таълим олувчининг ҳамкорлик фаолияти сифатида ташкил этиш;

\*таълим берувчилар фаолияти самарадорлигини ошириш, таълим соҳасини ривожлантириш;

\*дарсда билим ва фикр эркинлиги, интерфаол методларидан фойдаланиш.

\*дарсда АКТдан фойдаланиш ва ш.к.

Хулоса қилиб айтадиган бўлсак, ҳозирги куннинг талабига жавоб бера оладиган, ҳар томонлама билимли, кўп қиррали, янгиликларни ўзлаштира оладиган ва ҳаётга татбиқ эта оладиган, компьютер саводхонлигига эга ва дарсда АКТдан фойдалана оладиган, ўз тилидан ташқари инглиз ва рус тилларини ҳам билиши ёки қрганишга ҳаракат қиладиган ўқитувчи замонавий ўқитувчидир. Бундай ўқитувчилар баркамол авлод тарбияси йўлида масъуллигини унутмаган ҳолда жўшқинликда фаолият юритади.

Таълим-тарбия мазмунининг узвийлиги ва изчиллигини таъминлаш мақсадида **таянч компетенциялар** (*бугунги кунда тажриба тадқиқотдан ўтказилаётган компетенциялар: Коммуникатив, Ахборот билан ишлаш, Шахс сифатида ўз-ўзини ривожлантириш, Ижтимоий фаол фуқаролик, Умуммаданий, Математик саводхонлик, фан ва техника янгиликларидан хабардор бўлиш ҳамда фойдаланиш*) ҳамда таълимда ҳар бир ўқув фанини ўзлаштириш жараёнида ўқувчиларда, шу фаннинг ўзига хослиги, мазмунидан келиб чиққан ҳолда, соҳага тегишли **фанга оид компетенцияларни** шакллантириш назарда тутилган. Бу вазифани амалга ошириш учун педагог кадрларимиз тайёрни, бунинг учун ўқитувчининг ўзида қандай компетенциялар шаклланган бўлиши керак? Замонавий ўқитувчи, маҳоратли ўқитувчи... – компетентли ўқитувчими? У қандай талабларга жавоб бериши лозим? Каби кўплаб саволлар туғилиши табиий. Ўқитувчининг касбий компетентлиги талабларидан айримларини кўрсатиб ўтамыз:

– давлат таълим стандартига мос келадиган таълим – тарбия мақсадини аниқ ва равшан белгилаши керакки, натижада маълум вақт ичида унга эришишни таъминлайдиган ижобий натижа тўғрисида хулоса қилиш мумкин бўлсин;



– ўқув-тарбиявий жараён мазмунини Давлат таълим стандарти талаблари ва ўқув дастури бўйича чуқур эгаллаши, мунтазам равишда ўз педагогик маҳоратини илмий-техникавий тараққиёт талабларига мос ҳолда ривожлантириб бориши лозим;

– Дидактик жараёни амалга ошириш талаблари билан таниш бўлиши керак: бу – жадаллаштириш ва табиатан монандлик талабидир. Жадаллаштириш дидактик масалаларни маълум вақт доирасида бир мунча тез ва юқори савияда еча оладиган метод ва усулларни қўллашни талаб этади. Таълим ва тарбияда бу талабни аниқлаб берувчи омил-ўқувчиларнинг маълум компетенцияларни ўзлаштириш тезлиги ҳисобланади. Иккинчиси ўқув-тарбиявий жараёни шундай ташкил этишга асосланганки, бунда мумкин қадар ўқувчиларнинг кенг доирада таянч ҳамда фанга оид компетенцияларни эгаллашига имкон туғдирадиган ва уларнинг компетентлигини ривожлантира оладиган бўлиши шарт.

– ўқув-тарбия жараёнини амалга оширишда ўқитишнинг самарали шаклларида фойдалана олиши керак. Ўқитишнинг ташкилий шакллари ва воситалари тўғри танланиши педагогик жараён элементларининг маълум қонуният асосида бир-бирлари билан боғлиқ ҳолда таъминлаш.;

– ўқув-тарбия жараёнида ўқувчиларнинг ҳаёти, соғлиғи ва ахборот хавфсизлигини таъминловчи ижобий психологик-педагогик шарт-шароитни яратиш;

– ўқувчининг таълим мазмуни ва тарбия таъсирини яъни компетенцияларни қай даражада эгаллаётганлигини энг мақбул усуллар ёрдамида доимо назорат қилиб бориши лозим. Бу тўғрида олинган ахборотлар эса педагогик жараёни мақсадга мувофиқ тарзда бошқариш имкониятини беради.

Ўқувчиларда компетенцияларни, компетентликни шакллантириш ва ривожлантириш фақат ўқитувчи томонидан ёки фақат таълим муассасасида амалга оширилмайди. Бу жараён оилада, атроф-муҳитда, жамоада ва инсон иштирокидаги барча вазиятларда юз беради ва унинг бутун ҳаёти мобайнида давом этади. Демак, фарзандларимизнинг компетентли бўлиши учун ҳар биримиз ўз соҳамиз, касбимиз бўйича компетентли бўлмоғимиз лозим.

### *Адабиётлар*

1. Йўлдошев Ж.Ф., Усмонова С.А. Педагогик технологиялар асослари - Т., 2004



2. Азизходжаева Н.Н. Педагогик технология ва педагогик маҳорат – Т., 2006:
3. Очиллов М. «Янги педагогик технологиялар» / қўлланма. - қарши: Насаф, 2000.
4. Фарберман Б.Л. «Прогрессивные педагогические технологии» - Т. 1999.;
5. Фарберман Б.Л. Илғор педагогик технологиялар - Т., 2001.
6. Саъдиев А., Фузаилова Г., Ҳасанова М. “Тарих ўқитиш методикаси. – Т., Низомий номли ТДПУ, 2008



## Хуқуқий давлат ва фуқаролик жамиятини барпо этишда ёшлар онгида миллий ғояни шакллантиришнинг аҳамияти

Джалилова Башорат Атахановна  
Сурхандарё вилоят Денов тумани

10- ИТФЧЎИУМ ҳуқуқшунослик фани ўқитувчиси

**Аннотация.** Хуқуқий давлат ва фуқаролик жамиятини барпо этишда ёшлар онгида миллий ғояни шакллантиришнинг аҳамияти . Ёшлар онгида миллий ғояни шакллантиришда ўқитувчиларнинг вазифаси.

Биз хуқуқий давлат ва фуқаролик жамиятини барпо этияпмиз. Олдимизда турган вазифалар талайгина. Хуқуқий давлат ва фуқаролик жамиятини барпо этишда ёшлар онгида миллий ғояни шакллантиришнинг аҳамияти каттадир. Ёшлар онгида миллий ғояни шакллантиришда эса ўқитувчиларимизнинг вазифаси муҳимдир. Ўқитувчи ўз дарслари ва синфдан ташқари ишлари орқали бу вазифаларни бажариб боради. Ўқувчи ёшларга билим бериш билан бирга уларнинг хуқуқий саводхонлигини ошириш, маънавиятини юксалтириб бориш жоиздир.

Умумий ўрта таълим мактабларида ўқувчиларнинг хуқуқий саводхонлигини оширишда нафақат хуқуқ дарслари, балки синфдан ташқари ишларни ҳам ўтказиш, оила, ўқувчи, маҳалла билан ҳам алоқада бўлиб, давра суҳбатлари ташкил қилиш ҳам самарали усуллардандир.

Мактаб ўқувчилари томонидан қонун бузилишларининг олдини олиш учун масъуллик кўпроқ уларнинг зиммасига тушганлиги учун машғулотлар орқали керакли маслаҳатларни бериш зарур. Масалан, Ўзбекистон Республикаси Конституциясисининг 64-моддасида ота-оналарнинг ўз фарзандлари вояга етгунга қадар боқиш ва тарбиялаш мажбурлиги ёзиб қўйилган. Бу модданинг мазмуни ва моҳияти ўзбек менталитетига, миллий хусусиятимизга қанчалик тўғри келиши барчага аён. Ота-она бутун ҳаётини фарзандига бағишлайди. Бу хусусиятни барча миллатга намуна қилиб кўрсатса арзийди. Шундай бўлса-да, ёмон ота ёки ёмон она ҳам баъзида учраб қолади. Бундай салбий хусусият уларда қачон пайдо бўлган? Буни оила кодексидаги, конституциямиздаги мазкур қонунлар мазмунини билмаслик, моҳиятини англаб етмаслик, деб тушуниш керак. Агар уларнинг қачонлардир мактаб партасида ўтирганлигини ҳис қилсак, мустақил ҳаётга тайёр бўлмаганликларини англаймиз. Бу ерда вазифа ўқитувчига келиб тушади. Демак, ўқитувчи бу ҳолни



оилага, маҳаллага тўнкаб, бу муаммони копток мисол ирғитмасдан, ўз фарзанди каби меҳр билан қараб, болаларнинг камолотини белгилаб берганда эди, жамиятимизда ёмон отлик одамлар учрамаган бўлар эди. Фан ўқитувчиси, ҳуқуқ фани ўқитувчиси ва синф раҳбарлари ўз устида ишлаб, давлат, ҳуқуқ, бола ҳуқуқлари кафолатлари, қонун устиворлиги каби ҳуқуқий билимларни пухта эгаллаб, мактабда дарс ўтиш жараёнида мавзуга мослаб ёки тарбиявий соатларда уларни ўқувчиларга етказиши керак. Ўқитувчи олий маълумотли мутахассис бўлганлиги учун бундай ишларни маҳорат билан бажара олади. Натижада, ўқувчилар бутун ҳаёти давомида устозларидан миннатдор бўлиб яшайдилар.

Болаларга тўғри йўл кўрсатсангиз, ширин гапирсангиз, сизни энг яқин кишиси сифатида қабул қиладилар. “Бекор юрмай фойдали иш билан машғул бўл”, “Бўш вақтингда спорт билан шуғуллан”, “Тўғарак машғулотларига бориб, ёқтирган касбинг бўйича дастлабки билимларни эгалла”, деган йўл-йўриқларингизнинг аҳамияти қанчалик катта эканлигини, улар кейинчалик тушунадилар.

Умумтаълим мактабларида ҳуқуқшунослик фанларининг ўқитилиши, хусусан, 8-синфда “Давлат ва ҳуқуқ асослари”, 9-синфда “Конституциявий ҳуқуқ асослари” дарсларида ҳуқуқ, бурч, ўзаро муносабат меъёрлари тўғрисида билимлар берилса, ўқувчилар ёшлик чоғларидан бошлаб, масъулият ҳисси билан яшайдиган бўладилар. Қонун бузилишлари, майда безорилик, ўғирлик, товламачилик каби жиноятни келтириб чиқарувчи сабаблардан ўзларини ҳимоя қиладилар. Шу ўринда нос чекиш, кашандалик, гиёҳвандлик, қиморбозлик каби зарарли одатлардан ўзларини сақлайдилар.

Оила муҳотидаги соғлом турмуш тарзи баркамол авлодни тарбиялаш омилидир. Бунда ота-она намунаси, боболар ўғити кўп нарсаларга боғлиқ. Буюк Муаллим-Конфуций ота-онани ҳурмат қилиш инсонийликнинг ибтидоси эканлиги ҳақида қуйидагиларни айтади: “Болалар уйида ота-оналарини ҳурмат қиладилар, кўчада катталарнинг гапига кирадилар, эҳтиёткор ва адолатли бўладилар, ҳаммани севадилар, мурувватли кишиларга яқин бўладилар. Имконияти бўлса, илм ўрганишга интиладилар”. Шунингдек, Ўзбекистон Республикаси Конституциясининг 66-моддасида ҳам вояга етган, меҳнатга лаёқатли фарзандларнинг ўз ота-оналарига нисбатан ғамхурлик қилиши тўғрисида кўрсатиб ўтилган. Шундай экан, оилада катталар шахсий намуна кўрсатмаса, фарзанд ота-онасидан кўрқса, тортинса, кимдан андоза олади, қандай одам бўлиб етишишни кимдан сўраб ўрганади?

Жанжалкаш оила маҳаллада санокли, аммо битта бўлса ҳам жамиятимиз учун зарарли. Бундан ташқари, нотинч оила фарзандлари маънавиятли бўлиб ўсмайдилар. Мактабда бир нафар маънавиятсиз боланинг мавжудлиги кечирилмас ҳол. Шундай бола келгусида ота-онасини ҳурмат қилмайди, жамиятга фойда келтирмайди.



Бировларга таъсир ўтказишга ўч, жиноятга мойил бўлади. Бундай ўқувчи билан тарбиявий ишларни олиб бориш режали, узлуксиз педагогик-психологик ташхис асосида олиб бориладиган жараён.

И.Каримов бу борадаги вазифаларни қўяр экан, “Юксак маънавият-енгилмас куч” номли асарида:”Чиндан ҳам, агар одамзот бу дунёда руҳан пок бўлиб, иродаси бақувват, имони бутун, виждони уйғоқ бўлиб яшамас экан, инсон ҳаётининг қандай маъноси қолади? Мана шу савол ҳар бир соғлом фикрлайдиган одамни ҳамиша ўйлантириши, сергакликка чорлаб туриши зарур. Бундай эзгу мақсадларга тэса, фақат юксак маънавият, узлуксиз маънавий тарбия орқалигина эришиш мумкин”, - деган эди.

И.Каримов таъкидлаганидек, эртанги кунимиз учун, болаларимиз, фарзандларимизнинг бахти учун меҳнат қилиш, фидоийлик кўрсатиш-бу барчамизнинг муқаддас бурчимиздир.

Юқоридаги фикрларни таҳлил этган ҳолда, қуйидаги хулосага келиш мумкин:

\*таълим муассасаларида олиб борилаётган маънавий-маърифий ишлар ўз самарасини беради;

\*маънавий ҳаётда бўшлиқ бўлмагани каби, тарбияда ҳам бўшлиққа йўл қўйиб бўлмайди;

\*битта бола тарбиясидаги нуқсон-оила, маҳалла, мактаб, бутун жамиятнинг оғрик нуқтаси сифатида қаралмоғи шарт.

Демак, шуни айтиш жоизки, мактабда замонавий ўқитувчи ҳар томонлама етук, билимли, маънавиятли, ўз касбининг моҳир устаси бўлмоғи баркамол авлод тарбиясидаги масъул шахс сифатида гавдаланмоғи керак.

### Адабиётлар

6. И. Каримов. Ўзбекистон буюк келажак сари. Тошкент: Ўзбекистон, 1998. -686 бет.
7. Каримов И. А. “Ўзбекистон буюк келажак сари” Т. Ўзбекистон, 1998 й. –62 б.
8. Каримов И. А. Баркамол авлод — Ўзбекистон тараққиётининг пойдевори. — Т.: Ўзбекистон, 1997.
9. Каримов И. А. Юксак маънавият-енгилмас куч. . —Т.: Шарқ, 2008.
10. Тализина. Н.Ф. Управление процессом усвоение знание. М., 87.



## Дарсни замонавий ёндашувлар асосида ташкил қилиш ва ўтиш – дарс самарадорлиги гарови сифатида

**Шоймуратов Солижон Омонович**  
**Сурхондарё вилояти Олтинсой туман**  
**12-мактабнинг тарих ўқитувчиси**

**Аннотация.** тренинг , компетенция, компетенцияга асосланган ёндашув, вазиятни ўрганиш усули, тадқиқот усули, интерфаол усуллар.

Таълим тараққиётининг барча жабҳаларида кўзланган бош мақсад ўсиб келаётган ёш авлод таълим-тарбиясини миллий истиқлол ғоялари, талаблари асосида ташкил этиш; жамиятимиз қадам қўйган XXI аср таълимини тараққиёт, маънавий-маданий қарашлар руҳида бўлишини, энг муҳими, жаҳон андозаларига жавоб бера оладиган даражада бўлишини таъминлашдир.

Таълим сифатини ошириш –келажак пойдеворидир. Дарсни замонавий ёндашувлар асосида ташкил этиш, ўтиш ва дарс самарадорлигига эришиш бугунги куннинг долзарб вазифаларидан биридир.Тренер тренинг жараёнида асосий ташкилотчи ролини бажаради.У дарс жараёнида интерфаол усуллардан фойдаланиши орқали ўқувчи ёшларда таянч ва фанга оид компетенцияларни шакллантириб боради.У ўқувчини таълим тизимига мослаштирмай аксинча, таълим тизимини турли шахсга хос хусусиятларни (эркинлик, ташббускорлик, мустақил шахсий фикрларнинг мутлоқ ўзига хос тизимига эга бўлиш, ўз ўзини тасдиқлаш эҳтиёжининг мавжудлиги ва бошқаларни) ҳисобга олган ҳолда, ўқувчи ўзига хосликгини (индивидуалликни) ривожлантириш имконини бериши, ўз-ўзини ривожлантириш ва намоён этишига шароит яратиш керак.Юқоридаги хусусиятларга, бугунги ахборот асрида кечаётган глобаллашув жараёнларига ўз муносабатларини билдира оладиган ва ўз муносиб ўрнини топа оладиган баркамол авлод тарбиясида анъанавий дарслардан фарқли ҳолатда дарс ташкиллаштирувчи ўқитувчида қуйидагилар талаб этилади:

- ўқувчида ўз кучига ишонч уйғота олиш ( мутахасис Приссила Прутzman ва бошқалар фикрига кўра , “Кучсиз ўзлик тушунчаси мактабдаги муаммоларнинг бош сабабидир” ва агар ўзимиз тўғримида ижобий фикрларга эга бўлмасак, бошқалар тўғрисида ҳам ижобий фикрга эга бўла олмаймиз);

- ўқитувчи ўқувчига ўз вақтида хушёрлик билан зарурий ёрдам бера олади. Ўқутувчини вазифаси нафақат билимларни етказиш балки, ўқувчиларнинг таълим олиши ва таълим олишни ўрганишлари учун ёрдам беришдир. Дўстона ва ижобий муҳитда мувофақиятли таълим олиш ўзига бўлган ишончни шакллантиришда муҳим омилҳисобланади.

- ўқитувчи ўқувчилар билан самимий муносабатда бўлади; уларнинг ҳис туйғулари ва фикрларига жиддий эътибор беради;



- мақтов билан муносабат билдиради;
- дунёга ҳар бир ўқувчи нигоҳи билан қарайди;
- кучли касбий методик маҳорат ва тайёргарликка эга, ўқувчиларнинг қизиқиш ва эҳтиёжаларини, қандай ўқиб ўзлаштираётганини билади.
- ўткир зеҳн эгаси ўқувчиларни ҳар бир жавоби ва ҳатти ҳаракатига қизиқиш билан қарайди.
- ўз ўқув предметини жуда яхши кўради. жон - жаҳти ва фидоийлик билан ўқтади.
- ўқув жараёнини ташкил этишда ўқув мавзусига қараб интерфаол метод, замонавий технологиялар асосида дарсни ташкил эта олиш кўникмасига эга ва уни аввалдан лойиҳа ҳамда режалаштира олади.
- ва бошқалар. Тренинг жараёнида тренер ўрни ва аҳамияти қуйидаги позициялар билан белгиланади:
  - ижтомой алоқалар меҳмори (соғлом мунозара мухитини шакллантирувчи) ;
  - ташкилотчи;
  - фаол катализатор (жараённи фаоллаштирувчи);
  - ўқув вазифалари ва асосий концепсияларини талқин этувчи;
  - бастакор-дирижёр (шахсан ўзи муаммо ечимига образли тарзда ўқувчини йўналтиради);
  - ташаббускор;
  - актёр (муаммога нисбатан гуруҳ реакциясини актёр томошабин реакциясини қабул қилгандек қабул қилади);
  - хизматкор (гуруҳлар ишини фаол кечиши учун асосий хизматчи);
  - касбдош (гуруҳлар иштирокчиларини тортиниш ҳислари бўлмаслиги учун ўзини уларнинг дўстдек тутати).

Ўқитувчи тренинг жараёнида ўқув дастури, тренинг мазмуни, тренинг жараёнини олиб бориш ва натижаларини баҳолаш билан шуғулланади. Уни бош мақсади таълим интерфаол усуллари имкониятларини тренинг жараёнида қўллаб, ўқувчиларни билим доирасини кенгайтиш ва мустақил муносабатини шакллантириш, шу асосда тренингларни ўқувчилар эҳтиёжидан келиб чиққан ҳолда лойиҳалаштиради.

Ўқув режасидаги мавзулар орасидан тренинг асосида ўрганиш самара берадиган мавзуни танлаш, ўрганиш дастури ва мазмунини шакллантиришда ўқитувчидан катта масъулият талаб этилади. Танланган мавзу ўқувчига тарихий тараққиёт босқичларини даврийлик нуқтаи назаридан таққослаш, мамлакатимиз ва жаҳон тарихида бир вақтда содир бўлган тарихий жараёнларни қиёсий таҳлил қилиш асосида индуктив ва дедуктив хулосалар чиқара олиш, ўзининг мустақил муносабатини билдира олиш имкониятини тақдим этиши керак. Масалан: 8-синф ўқув режасидаги белгиланган “Ўзбек хонликларининг тараққиётдан орқада қолиш сабаблари ва оқибатлари” мавзусини ўрганиш жараёнида ўқувчи анн шу имкониятга эга бўлади.



Шу билан бирга ўқитувчи иштирокчилар сони ва қобилиятларини ҳисобини олиб, жараёнини ташкил этиш инструкцияси, талаб этиладиган барча ўқув, кўргазмали, тарқатма материаллар ва зарурий техник жиҳозлар билан ишлаш ҳисобини қилади<sup>126</sup>.

Ўқитувчи тренинг муваффақиятли кечиши учун қуйидагиларга эътибор қаратиши зарур:

- белгиланган ўқув йили иш режасидан тренинг услубида ўрганиш самара берадиган мавзунини танлаш ва лойиҳалаштириш;
- баҳс олиб боровчани ёрдамчилари фасилитаторларни танлаш;
- гуруҳларни ўқувчилар имконияти ва қобилиятидан келиб чиққан ҳолатда шакллантириш;
- баҳс учун марказий масалани танлаш;
- мавзу муаммосини очишда хизмат қиладиган тарқатма ва кўргазмали материалларининг ҳозир қилиш;
- баҳс муддатини белгилаш;
- баҳс учун ассосий қоидаларни ишлаб чиқиш;
- иштирокчилар имконияти ва қобилиятини ҳамда шу хусусиятларини ривожлантурувчи усул ва воситалар билан таъминлаш;
- туркум баҳс мунозара учун дастур яратиш ва иштирокчиларни мунозара жараёнида ечим томон йўналтириш<sup>127</sup>.

Тренингни олиб боровчи ҳақида гап кетадиган қуйидаги ҳолат кузатилиши мумкин баҳсда кўриладиган материал муҳимми ёки баҳс олиб боровчимиз? Ҳудди “сценарий муҳимми ёки актёрми” деган савол каби. Битта нарсани аниқ айтиш мумкинки, материал ҳам, баҳс олиб боровчи ҳам юқори талаб даражасида бўлса баҳс муваффақиятли бўлади.

Ўқитувчи бола шахсини жамият талабига мувофиқ комил инсон қилиб вояга етказиш вазифасини бажаришга даъват этилган бўлиб у ҳис туйғулари, фикр-мулоҳазалари орқали ўқувчига таъсир этади. Шу тариқа ўқувчиларни реал имкониятлари, индивидуал психологик хусусиятлари ҳисобга олиб таълим жараёнини ўқувчи шахсига йўналтиради. Бунинг учун ўқитувчидан юқори даражада педагогик – психологик маҳорат талаб этилади. Демак, ўқитувчи ўз касбий компетентлигига эга бўлиши, дарсни маҳорат билан ўтиши ва дарс самарадорлигига эришиши керак. Дарс самарадорлиги ўқувчиларнинг билимларни ўзлаштириш даражаси орқали аниқланади. Ўқитувчи назарий ва амалий билим, тажрибага эга бўлиши муҳимдир. Шу сабабли ҳар бир фан ўқитувчиси тинимсиз, доимий ўз устида мустақил ишлаши, ўз малакасини ошириб бориши бугунги куннинг асосий талабларидан биридир.



Мамлакатимизда педагогика илми ҳам, амалиёти ҳам янгиланиб бормоқда. Маълумки, ҳар қандай миллатнинг янгиланиши ёшлар тарбиясидан бошланади. Ёшлар эса бугунги кунда оилада ва асосан таълим-тарбия муассасаларида шакллантирилади. Шунинг учун ҳам, мустақил давлатимиз ва унинг раҳбарияти ана шу муассасалар фаолияти имкон қадар замон талаблари даражасида бўлишига эътиборини қаратмоқда. ДТС баркамол шахсни шакллантиришга йўналтирилган педагогика фаолиятидаги самарадорликни назорат қилиш воситасидир. Ҳозир яратилаётган барча дидактик воситаларнинг ана шу стандартларга мувофиқ бўлишига катта эътибор берилмоқда.

Ўқитувчи дарс ўтишда тарих бўйича ўқитишнинг турли техник-дидактик воситаларидан, амалдаги дарсликларлардан, ўқув қўлланмаларидан фойдаланиш методикасини пухта билишлари керак.

Дарсларни илғор педагогик технология асосида ўтиш имкониятлари кенглигини ҳисобга олиб, унинг натижаларини ҳам ўқувчи ёшларнинг олган билимлари, кизиқишларига қараб белгилаш мумкин.

Анъанавий дарсларга қараганда, илғор педагогик технология асосида ўтилган дарслар юқори самарани бермоқда.

Шундай экан, бугунги замонавий ўқитувчидан замон талабларига жавоб бера оладиган, янгиликлар, ахборот технологиялар, педагогик технологиялар билан қуролланган ва дарс бера оладиган, дарс ишланмаларини интерфаол усуллар асосида тайёрлай оладиган, ўқувчи ёшлар билан дўстона муносабатда бўла оладиган, юксак маданиятли, маърифатли, ота-оналар, маҳалла билан ишлай оладиган ўқитувчи бўлиш талаб этилади.

Замон талабига жавоб беришга, фидойилик билан меҳнат қилишга ўқитувчилар доим тайёр бўлмоғи ва доимо эзгу мақсад йўлида меҳнат қилишда давом этмоғи лозим.

## Адабиётлар

1. Мирзиёев Ш.М. “Буюк келажагимизни мард ва олижаноб халқимиз билан бирга қураимиз” “Ўзбекистон” НМИУ, 2017

2. Мирзиёев Ш.М. “Танқидий таҳлил: қатъий тартиб-интизом ва шахсий жавобгарлик ҳар бир раҳбар фаолиятининг кундалик қонидаси бўлиши керак”. Т., 2017

3. Мирзиёев Ш.М. “Қонун устуворлиги ва инсон манфаатларини таъминлаш юрт тараққиёти ва халқ фаровонлигининг гарови. Т., 2017



4. Мирзиёев Ш.М. “Миллий тараққиёт йўлимизни қатъият билан давом эттириб янги босқичга кўтарамиз”. Т., 2017

5. Каримов И.А. Тарихий хотирасиз келажак йўк. Т., 1998.

6. Каримов. И.А. Юксак маънавият – енгилмас куч.Т., Маънавият, 2008.

7. Азамат Зиё. Ўзбек давлатчилиқ тарихи. Энг қадимги даврдан Россия босқинига қадар. Т., Шарқ, 2000.

8. Акромова Ф.А. Мунозара ва тренинглари қўллашнинг психологик моҳияти. “Замонавий илм фан технологияларининг энг муҳим муаммолари” Республика илмий амалий конференцияси тезислари. Жиззах, 2004.

9. Глобал таълим. Ўқутувчилар учун қўлланма. Т., 2005.

10. Толипов У., Усмонбоева. М. Педагогик технология: назария ва амалиёт. – Т.: Фан, 2005.

11. Пранцкунэ Э., Грудене С ва бошқ. Новые роли и компетенция учителя. Литва.- 2011.

12. Саъдиев А., Фузаилова Г., Ҳасанова М. “Тарих ўқитиш методикаси. – Т., Низомий номли ТДПУ, 2008.

## MATEMATIKA DARSLARIDA KLASTER HAMDA “BALIQ SKELETI” USULINING QO'LLANISHI.

Abduraxmonova Oydin Egamberdiyevna-

Zarafshon shahar 1- sonli

XTCHO'IDM

matematika fani o'qituvchisi

**Annotatsiya:** Maqolada matematika darslarida zamonaviy pedagogik usullari “ klaster” hamda “baliq skeleti” dan foydalanish haqida so‘z boradi.

**Kalit so‘zlar:** fikr, mashg‘ulot, malaka, baliq skeleti, metod, natija, ta’lim texnologiyasi

**Klaster** - (Tushunchalar bog‘lami) metodi o‘quv materialini ko‘rgazmali, sxematik tarzda tasvirlashdan iborat bo‘lib, u o‘rganilayotgan u yoki bu tushunchalar haqida tasavvurga ega bo‘lishga, ularni tushunishga va ularning tarkibiy qismlari va o‘zaro bog‘lanishlarini yaqqol tasvirlashga yordam beradi. Bu bilan mazkur metod xotirani rivojlantirishga va o‘quvchining o‘z bilimlarini o‘zi baholashiga ham yordam beradi.

### Baliq skeleti

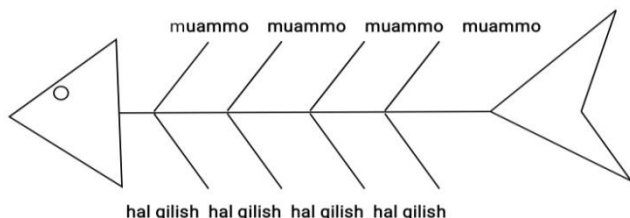

### Ta’rifi

Muammoni qo‘yish va hal qilishning mazkur modeli bir qator muammolarni ta’riflash va yechib ko‘rishga imkon beradi.

### Strategiya:

1. Bir varaq oq qog‘ozda (vatman yoki A-3 varag‘i) baliq skeleti chiziladi (boshi, kemirchagi, qovurg‘alari).
2. Yuqoridagi «suyagiga» muammo ifodalanishi, pastidagiga esa - ushbu muammo mavjudligini (yoki uni hal qilish yo‘llari, o‘qituvchi o‘z oldiga qo‘ygan maqsadga qarab) isbotlovchi faktlar yozib qo‘yiladi.
3. To‘ldirilgan sxemaning taqdimoti.

### Foydalanish doiralari

Tabiiy va aniq fanlarda, muammoli ta’lim berish uslubidan foydalanganda.

### Afzalliklari

Ushbu sxema muammolarning o‘zaro bog‘liqligi, ularning kompleks xususiyatlarini aks ettiradi.

### Qiyinchiliklar

Muammolarni ifodalashda qiyinchiliklarga duch kelish mumkin.

## Klasterlarning asosiy afzalliklari nimada?

- hamma ham matematikani yaxshi ko'rmaydi, lekin hamma ham chizishni yaxshi ko'radi va biror narsa chiroyli bo'lib chiqsa, bajarilgan ishdan qoniqish hissi va yana bu ishga qaytish istagi paydo bo'ladi;
- mavzuga oid qiziqishni rivojlantirishga hissa qo'shadi;
- ma'lumotlarni eslab qolishni osonlashtiradi;
- mavzuni yaxshiroq tushunib olishlariga hissa qo'shadi;
- mantiqiy va tizimli fikrlashni rivojlantiradi;
- katta hajmdagi materialarni bir tizim ko'rinishida yechilishini ta'minlaydi;
- materialni tasniflashni, axborotni tahlil qilish va sintez qilishni o'rgatadi;

Bularning barchasi ijobiy ta'lim natijalariga olib keladi.

## Matematika darslarida klasterlar. Mavzu tanlash.

Klasterlash usuli juda ko'p afzalliklarga ega, shuning uchun u o'qituvchilarga yoqadi. Lekin, birinchi navbatda, tuzilishi va tizimlashtirish oson, lekin eslab qolish qiyin bo'lgan katta miqdordagi tushunchalar, formulalar va boshqa nazariy materiallarni o'z ichiga olgan mavzularni o'rganishda foydalanish kerak.

### Ishlash usulini tanlash.

Matematika darslarida klasterlardan foydalanish imkoniyatlarini ko'rib chiqing. Ushbu uslub o'qituvchi uchun qulay, chunki klasterlardan mavzuni o'rganishning istalgan bosqichida foydalanish mumkin. **Bosqichni tanlash** - o'quvchilarning ushbu faoliyat turiga tayyorgarlik darajasi, mavzuning murakkabligi, o'qitiladigan materialning xususiyatlari bilan belgilanadi, o'qituvchining ushbu bosqichdagi maqsadlariga, texnik imkoniyatlariga, vaqt doirasiga bog'liq.

O'zim uchun ish uchun quyidagi variantlarni aniqladim :

**Darsda tayyor klaster bilan ishlash.** Yangi mavzuni o'rganish jarayonida o'qituvchi oldindan o'zi tuzgan, elementlar orasidagi mantiqiy bog'lanishlarni ko'rsatgan holda tayyor sxemani taqdim etadi. Bu materialni chuqurroq tushunishga va uni yaxshiroq assimilyatsiya qilishga yordam beradi. Ushbu variant o'quvchilarni ushbu texnika bilan birinchi tanishish bosqichida tavsiya etiladi.



**Klaster tuzish bo'yicha o'qituvchi va o'quvchilarning birgalikdagi ishi.** Yangi mavzuni tushuntirish jarayonida o'qituvchi mustaqil ravishda yoki o'quvchilar bilan birgalikda uning tuzilishi, elementlari, bog'lanishlarini muhokama qilib, klaster tuzadi. Ushbu parametr murakkab mavzular uchun, shuningdek, o'quvchilarni klasterlarni mustaqil ravishda tuzishga o'rgatish bosqichida mos keladi.

**O'quvchilarning mustaqil ishi.** Bilimlarni tizimlashtirish, umumlashtirish va birlamchi mustahkamlash bosqichlarida o'quvchilar mustaqil ravishda sinfda yoki uyda klaster tuzadilar. Ish yakka tartibda, juftlikda yoki kichik guruhlarda bajarilishi mumkin. Klaster bo'yicha uy vazifasini bajarishda dizayn sifatiga va/yoki boshqa adabiy manbalardan foydalanishga, qo'shimcha materiallarni jalb qilishga qo'shimcha talablar qo'yilishi mumkin.

**Klaster tipidagi topshiriq kartalarini ishlab chiqish.** Bilimlarni mustahkamlash va nazorat qilish bosqichlarida klaster shaklidagi amaliy topshiriqlardan foydalanish mumkin. Bu sinfda yoki uyda mustaqil ishlash uchun individual topshiriq kartalari bo'lishi mumkin. Vazifa kartalariga misollar quyida keltirilgan. Klaster ko'rinishidagi topshiriqlar g'ayrioddiy va qiziqarli shaklga ega bo'lib, ular bitta vazifani ko'p miqdorda o'tilgan materialni qamrab olishga, topshiriqning har bir alohida versiyasini taqdim etishga imkon beradi. Bu topshiriqlar interaktiv shaklda ham taqdim etilishi mumkin.

**O'quvchilar tomonidan tuzilgan klasterlarni baholash.**

O'quvchilar tomonidan mustaqil tuzilgan klasterlarni baholash mezon bo'lishi mumkin. Quyidagi **mezonlar** qo'llanilishi mumkin :

- ma'lumotlarning to'liqligi;
- klaster strukturasi aniq va uning elementlari orasidagi mantiqiy bog'lanishlarning to'g'riligi;
- materialni chuqur o'rganish, qo'shimcha ma'lumot manbalarini jalb qilish;
- estetik dizayn;
- grammatik va boshqa xatolarning yo'qligi (mavjudligi).

O'quvchilarning o'zlari tuzgan klasterlar bo'yicha ishlarini tahlil qilishda ularning e'tiborini **umumiy xatolarga** qaratish foydali bo'ladi , bu ham dars mavzusini noto'g'ri



tushunish, ham ushbu metodning mohiyatini noto'g'ri tushunish natijasi bo'lishi mumkin. ma'lumotlar bilan ishlash. Tajriba shuni ko'rsatadiki, xatolarning asosiy turlari:

- axborotning haddan tashqari yuklanishi (klasterda teoremlarning formulalari, tushunchalarning ta'riflari, noqulay formulalar mavjud);
- to'liq bo'lmagan ma'lumotlar;
- elementlar orasidagi mantiqiy aloqalarni buzish;
- mantiqiy aloqalarning to'liq yo'qligi, mavzuning tuzilishi ishlab chiqilmagan;
- faktik xatolar;
- matematik atamalar va tushunchalarni yozishda imlo xatolari.

O'quvchilar klasterlar qurishni yaxshi ko'radilar, chunki ular tomonidan ijodiy ish, o'z qobiliyatlarini ro'yobga chiqarish, muammoga o'z qarashlarini taqdim etish imkoniyati sifatida qabul qilinadi. Bunday ish odatda psixologik jihatdan qulay muhitda amalga oshiriladi. Bularning barchasi o'qishga bo'lgan motivatsiyani oshiradi. Eng muhimi, o'quvchilar yangi bilimlarni mustaqil egallash usulini amalda o'zlashtiradilar. Shunday qilib, klaster texnikasi o'qituvchiga yuqori ta'lim natijalariga erishish imkonini beradi va o'quvchilarda qoniqish hissini beradi.

### Klaster va baliq skeleti tipidagi vazifa kartalariga misollar.

Men "Funksiyalar grafiklarini o'zgartirish", kvadrat tenglamalari, takrorlash mavzusidagi namunali topshiriq kartalarini taqdim etaman

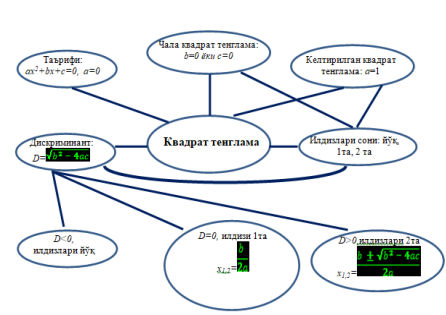
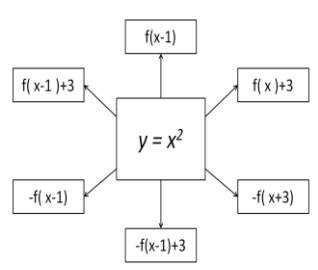
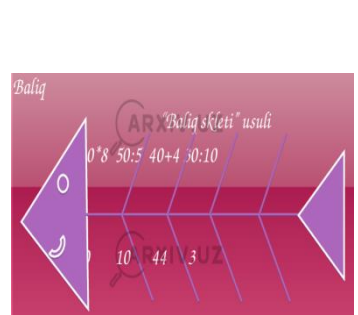

### Foydalanilgan adabiyotlar

1. "Umumiy o'rta ta'limning davlat ta'lim standartlarini tasdiqlash to'g'risida"gi qarori (1999 yil 16 avgust) //Xalq ta'limi j. 1999. № 5



2. Ochilov M. Yangi pedagogik texnologiyalar. – Qarshi. Nasaf. 2000.
3. Tolipov O‘. Q., Usmanboyeva M. Pedagogik texnologiya: nazariya va amaliyot. - Toshkent: “Fan”. 2005.
4. Sherqulov. M . Ma’ruza matni dan, Toshkent: 2012.



## Matematika darslarida o'quvchilarni o'qishga bo'lgan motivatsiyasini rivojlantirish va oshirish usullari

Ramazonova Maftuna Faxriddin qizi-  
Zarafshon shahar 1- sonli  
XTCHO'IDM  
matematika fani o'qituvchisi

**Matematika fanini yaxshi bilgan bola aqlli, keng tafakkurli bo'lib o'sadi, istalgan sohada muvaffaqiyatli ishlab keta oladi.**

Shavkat Mirziyoyev

### Annotatsiya:

Ushbu maqolada o'quvchilarning matematik savodxonligini shakllantirish yo'llari va o'quvchilarni mustaqil o'quv topshiriqlari tuzishga o'rgatish asosida matematik savodxonlikni o'stirishga xizmat qiladigan topshiriq turlaridan namunalar keltirilgan.

**Kalit so'zlar:** "motiv", "motivatsiya", "o'quv motivi", xalqaro tadqiqotlar, kreativ fikrlash, mustaqil topshiriqlar, test, matematik savodxonlik, individual, mulohaza, qo'llash.

Pedagogik jamoada bolalarning sinfda faolligini rivojtiradigan turli xil texnika va usullardan foydalanish bo'yicha tajriba asta-sekin to'planib, umumlashtiriladi. Shaxsni rivojlantirish muammolari, uning ijodiy boshlanishi, o'zini o'zi anglash yo'llari bilan barcha ijodkor o'qituvchilar shug'ullangan va hozir ham shug'ullanmoqda.

Maktabdagi tajribam shuni ko'rsatadiki, bola o'rganilgan narsalarni muntazam ravishda takrorlamasdan katta ma'lumot oqimini eslay olmaydi. Agar o'rganilgan materialni o'z vaqtida takrorlamasangiz, u unutiladi. Darsning turli bosqichlarida og'zaki mashqlar darsni samarali qiladi. Darslarimda men nafaqat o'quvchining mustahkam bilim olishini ta'minlashni maqsad qilganman, balki bolaning kognitiv va aqliy faoliyatini faollashtirish bo'yicha. Og'zaki mashqlar o'quvchilarning faol kognitiv faoliyati uchun mantiqiy fikrlash operatsiyalarini tayyorlashga, bolalarda xotira va tafakkurni rivojlantirishga imkon beradi. Bu fazilatlar o'quvchilarimga o'z-o'zini tarbiyalash va o'z-o'zini rivojlantirishga hissa qo'shadigan ko'nikmalarga ega bo'lish imkonini beradi.

Maqolaning maqsadi maktab o'quvchilari tomonidan sinfda matematikani o'rganish uchun motivatsiya vositalarini aniqlashdir.

Psixologiyada "motivatsiya" tushunchasi xulq-atvorni belgilovchi omillar tizimi va faoliyatni ma'lum darajada ushlab turadigan jarayonning xarakteristikasi sifatida qaraladi.

O'rganish motivi (fransuzcha Motif - harakat qilaman) - bu shaxsning kognitiv faoliyatga harakatini ta'minlaydigan, aqliy faoliyatni faollashtiradigan ichki rag'batlantiruvchi kuch. Motivlar ehtiyoj va qiziqishlar, intilishlar va his-tuyg'ular, munosabat va ideallar bo'lishi mumkin. Psixologik nuqtai nazardan motivlar o'quv faoliyatining ichki harakatlantiruvchilari hisoblanadi. Mashqning muvaffaqiyati va samaradorligi ko'p jihatdan motivlarning shakllanish darajasiga bog'liq. O'qituvchi bilish jarayonini tashkil etish va boshqarish haqida g'amxo'rlik qilib, o'quvchilarda samarali motivlarni shakllantirish ustida maqsadli ish olib borishi kerak.

Demak, motivatsiya o'quvchilarni samarali bilim faoliyatiga, ta'lim mazmunini faol o'zlashtirishga undash jarayonlari, usullari, vositalarining umumiy nomidir.

To'liq motivatsiyani qanday shakllantirish mumkin - bu bilishni o'rganishning ajoyib mexanizmimi? Bu savolga javob izlash bilan ko'plab pedagoglar va psixologlar shug'ullangan va hozir ham.

Bilinga chuqur qiziqishni rivojlantirish uchun siz quyidagi chora-tadbirlar tizimidan foydalanishingiz mumkin:

1. O'qituvchi tomonidan yorqin faktlar, qiziqarli ma'lumotlar tanlash, o'quvchilarning shaxsiy kuzatishlari, ularning g'oyalari, fantaziyalaridan foydalanish;
2. Ijodiy xarakterdagi vazifalarni tuzish;
3. Turli adabiyotlar bilan ishlash ko'nikma va malakalarini o'rgatish;
4. Ilmiy-ommabop adabiyotlarni o'qish;
5. Musobaqalar, musobaqalar va boshqalarni tashkil etish.

Bizning asosiy faoliyatimiz *darsdir*. O'quvchida yangi materialni tushunish, o'rganish istagi paydo bo'lganda, mehnatga qiziqish paydo bo'lganda, u o'quv jarayoniga sherik bo'lganda samarali dars bo'ladi. Shuning uchun matematikani o'rganishga qiziqish va



maktab o'quvchilarida bu qiziqishni saqlab qolish matematika o'qituvchisi uchun har bir darsda dolzarb vazifadir. O'qituvchi o'quv materialini shunday taqdim etishi kerakki, bola unga "joni bilan qiziqsin".

Buni matematika o'qituvchisi ishni tashkil etishning turli shakl va usullaridan foydalangan holda, har bir o'quvchi uchun ham o'z ishida, ham butun sinf jamoasining ishida qiziqish muhitini yaratishi mumkin; shuningdek, o'quvchilarni darsda xato qilishdan, noto'g'ri javob olishdan qo'rqmasdan topshiriqlarni bajarishning turli usullaridan foydalanishga undash orqali. Dars oxirida O'quvchilar bilan nafaqat "ular nimani o'rgangan", balki ularga nimani yoqtirgan (yoqmagan) va nima uchun ham muhokama qiling; yana nima qilishni xohlaysiz va nimani boshqacha qilish kerak. Uy vazifasini e'lon qilishda o'qituvchi nafaqat mazmuni va hajmi haqida ma'lumot berishi, balki uy vazifasini sifatli bajarilishini ta'minlaydigan o'quv ishlarini oqilona tashkil etish bo'yicha batafsil tavsiyalar berishi kerak .

*Yuqoridagilarni hisobga olgan holda, biz o'quvchilarning matematikani o'rganishga qiziqishini rag'batlantirishning bir qancha usullari va usullarini ajratib ko'rsatishimiz mumkin :*

1. Ajablanish effektidan foydalanish;
2. Muammoli vaziyatni yaratish;
3. Evristik suhbat;
4. O`xshatish, qiyoslash, qarama-qarshi qo`yish;
5. Qiziqish holatini yaratish;
6. O'quv o'yinlari;
7. Tarbiyaviy munozaralardan foydalanish;
8. O`quvchilar tomonidan o`quv vazifasini erkin tanlash holatini yaratish;
9. Darsda muvaffaqiyatga erishish vaziyatini yaratish;
10. O'quvchilarda bilim olishda burch va mas'uliyat motivlarini shakllantirish;
11. Tarixiy materialdan foydalanish;
12. Yangi matematik faktni qo'llash;



13. Maqsadli topshiriqlar usulidan foydalanish;
14. Kuzatish, taqlid qilish, o'lchash, tajribadan foydalanish;
15. Matematika darslarida ochiq ma'lumotlardan foydalanish;
16. Amaliy masalalarni yechish;
17. Innovatsion texnologiyalardan foydalanish

Albatta, o'quvchilarning har tomonlama rivojlanishi uchun o'rganilayotgan narsaning ahamiyati va imtihon talablari haqida gapirish mumkin. Lekin asosiysi maktab o'quvchilariga ko'rib chiqilayotgan mavzu boshqa fanlar bilan chambarchas bog'liqligini va amaliy xususiyatga ega ekanligini ko'rsatishdir.

Demak, *matematikani o'qitish motivi* - bu bilim motivlari tizimi, ya'ni bilim, qiziquvchanlik, kognitiv ehtiyojlar, o'quv faoliyati, ilmiy bilimlarga qiziqish va haqiqatni izlash uchun barcha motivlarning majmui, majmuidir.

Matematika darsi o'quvchilarning aqliy qobiliyatlarini rivojlantirish uchun keng imkoniyatlar yaratishi kerak: xotira, mantiqiy va tanqidiy fikrlash, sezgi, tasavvur, e'tibor, axborot madaniyati; o'z harakatlarini mulohaza yuritish va tushuntirish, real vaziyatlarni matematikalash uchun birlamchi ko'nikmalarni shakllantirish. Matematikani o'qitish o'quvchilarning nutq madaniyatini shakllantirish bilan chambarchas bog'liq bo'lib, u o'quvchilarni matematik terminologiya, shuningdek, uni o'zlashtirish uchun zarur bo'lgan so'z boyligi bilan boyitadi.

O'qituvchi turli xil texnikalar, vositalar, usullar bilan qiziqishni rivojlantiradi, birinchi navbatda o'quvchilarni dars davomida bevosita faoliyatga qiziqish uyg'otadi va shu bilan uning asta-sekin aqliy faoliyatga, umuman, yangi bilimlarga va ayniqsa, matematikaga qiziqishini ta'minlaydi.

Matematika o'qitish motivatsiyasining shakllanishi, avvalo, o'qituvchiga, uning ijodkorligi, mahorati, har bir qalbga yetib borishi darajasiga bog'liq.

### **Manbalar ro'yxati:**

1. Jumayev M.E., "Matematika o'qitish metodikasidan praktikum" o'quv qo'llanma. "O'qituvchi". Toshkent-2004



2. Madyarova S. A. va boshq. Pedagogik texnologiya va pedagogik mahorat.- T.: IQTISOD-MOLIYA, 2009, 240 b.
3. Sayidahmedov N. Yangi pedagogik texnologiyalar. -T.: “Moliya ” nashriyoti, 2003 y. – 171 b.
4. Ochilov M. Yangi pedagogik texnologiyalar. - Qarshi. “Nasaf”, 2000 y.-80 b.



## МАВЗУ : АНЪАНАВИЙ ВА НОАНЪАНАВИЙ ДАРС УСУЛЛАРИ

ТУЙМЕБАЕВА АЗИЗА ХАКИМБАЕВНА- СИРДАРЁ ТУМАНИДАГ 25 –СОНЛИ  
УМУМТАЪЛИМ МАКТАБИНИНГ ИНГЛИЗ ТИЛИ УКИТУВЧИСИ

**АННОТАЦИЯ :** Ушбу маколада инновацион технологиялар, интерфаол методларни укув жараёнига жорий эти шва замонавий ёндашув асосида дарс самарадорлигини ошириш йуллари курсатиб берилган.

**ТАЯНЧ СУЗЛАР:** Стратегия, инновация, таълим сифати , актёр, замонавий уқитувчи ,янги типдаги уқитувчи, муаммоли уқитиш ,технологияси.

Бугунги кунда педагоглар олдиға куйиладиган асосий талаблардан бири - дарс утишда « бир хиллик» колипидан чиқиш , янги ноанъанавий дарс усулларини излаб топиш, мавжуд янги усулларни амалда куллаш , укучиларни фанга, касбга булган кизикишларини ошириш, кушимча адабиётлардан мустакил фойдаланишға ургатиш ва билимни онгли эгаллашға йуллашдан иборат.

Замонавий махоратли уқитувчи дарс жараёнида « актёр» эмас, аксинча «режиссёр» булиши кераклигини булгуси уқитувчилар аудиторияданок англаши лозим. Бунинг учун эса у бир неча янги таълим усулларини яхши билиши керак. Мактаб укучиси, касб-хунар коллежлари, академик лицей, олий таълим муассасалари талабаларининг юкори таълим сифат ва самарадорлик курсаткичини намоён килиши учун булгуси педагог-уқитувчиларини касбий махоратини инновацион ёндашувлар асосида такомиллаштириб боришимиз керак булади. Бугунги замонавий таълим хам интеграциялашган дарсни талаб этади. Педагогик технология ва педагог махоратига оид билим , тажриба, интерактив методлар, инновацион ёндашувлар асосида укучи-талабаларни билимли, етук малакаға эға булишликларини таъминлайди.

Замонавий уқитувчи таълим- тарбия жараёнида инновацион ёндашувлардан фойдалана билиши ва амалға ошира олши лозим. Бу жараёнда булажак уқитувчиларға куйидаги талаблар куйилади:

- таълимда инновация тушунчасини, унинг мазмуни мохиятини билиши;
- инновацион технологияларнинг таълим максadini амалға оширишдаги урн ива ролини билиши;
- инновацион технологияларнифанлар буйича куллаш тамойилларини билиш;
- интеграция асосида ноанъанавий дарс ташкил эта олиши;
- укучиларнинг мустакилфаолиятларини ташкил кили шва таъминлаш йулларини билиш;



- илгор педагогик технологияларни куллаб, намунавий имитация укув машгулотларини утиши;

- таълим-тарбиянинг фаоллаштирувчи усулларини билиши ва эгаллаши керак;

Уни амалга оширишда асосан интерактив методлардан тулик фойдаланилади.Интерфаол машгулот уқитувчи ва уқувчилар узаро фаол иштирок этадиган машгулот...жараён хамкорликда кечади.

Интерфаол методларни укув жараенига жорий этишнинг туб максоди- дарс кайси шаклда булмасин, каерда утказилмасин дарсда уқитувчи билан уқувчининг хамкорликда ишлашини ва натижада узлаштиришларини таъминлаши лозим. Бунда уқитувчи факат фасилитатор вазифасини бажаради. Ушбу методлари оркали уқувчиларнинг мустикал фикрлаш кобилиятлари ривожлантирилиб , уларда эркин фикрлаш,, мустикал карор кабул килиш, хиссиётларни бошкара олиш, танкидий ва ижодий фикр юритишнинг ривожланишига замин тайёрланади.

Замонавий таълимни жахон талаблари даражасида ташкил этиш, ахборот коммуникацион воситалар ёрдамида такомиллаштириш, ноанъанавий дарсларда фаол таълим усулларини куллаш мухимдир. Бу уқувчиларда фан асосларини урганишга булган кизикишларини орттиради, мустикал адабиётлар устида ишлаш куникмаларини ривожлантиради, масала ва муаммолар ечимларини излашга жалб килиб, таълимнинг самарадорлигини оширади.

Ноанъанавий дарслар ва таълимнинг интерфаол усуллари хакида куйидаги хулосаларни ясаш мумкин. Интерфаол усулнинг мохияти шундаки,укув жараёнида хамма уқувчилар билим олиш жараёнига жалб килинади, улар руй бераётган хамма нарсани тушинтириб, нимани билишса ва уйлашса, хаммасини англаш имкониятига эга булишади.

Дарслар интерфаол фаолият мулокотни ташкил кили шва ривожлантиришни кузда тутуди. Бир-бирини тушунишга умумий,бирок хар бир катнашчи учун ахамиятли вазифаларни хамкорликда хал килишга олиб келади. Интерфаол усуллардан фффойдаланиш сузга чиккан хар бир одамнинг хам бир фикрнинг хам иккинчиси устидан афзал куришга хам имкон яратади. Интерфаол уқитиш жараёнида уқувчилар танкидий фикрлаш, ахвол ва тегишли ахборотни тахлил килиш асосида мураккаб муаммоларни ечиш, мукобил фикрларни солиштириш, уйлаган карорларни кабул килиш, мунозараларда катнашиш,, бошка кишилар билан мулокотга киришишга урганади.

Куп педагог аадабиётларда таълим самарадорлигига эришишнинг юзлаб усуллари хакида илмий тавсиялар келтирилган. Аммо уларнинг камчилиги шундаки, бу усулларни куллаш асосида уқитувчи зиммасига юклатилган. Биз баён этган



ноанъанавий дарслар ва таълимнинг интерфаол усулларида марказий уринда уқитувчи шахси куйилган. Бунда уқитувчи ташкилотчи ва мазмунни тулдирувчи вазифасини бажаради.

## Фойдаланилган адабиётлар:

1. Таълимда инновацион технологиялар, Р,Ишмухамедов.2008 йил
2. Ахборот технологиялар. М.Арипов. Тошкент 2009 йил
3. Ахборот тизимлари ва технологиялари. С.Гуломов.Т.Шарк нашриёти. 2000 йил





**Зияев Шухрат Шокирович,**

**Сирдарё вилояти,**

**логопед-ўқитувчиси.**

## **МАССАЖ ВА УНИНГ ИНСОН ТАНАСИДА ҚЎЛЛАНИЛИШИ.**

Логопедик массаж (уқалаш маъносида) коррекцион – педагогик таъсир этувчи методлардан бири бўлиб, бир қатор оғир нутқ камчиликларида қўлланилади, бироқ бу борада чиқарилган методик маҳсулотлар логопедик амалиётда ҳали кенг қўлланилмайди. Аммо логопедик массаж усулининг қўлланилиши фойдадан холи эмаслигига ҳеч қандай мутахасис қаршилик билдирмайди, хусусан, нутқнинг оғир бузилишларида; дизартирия, риноналия, дудуқланишларда алоҳида массажлардан фойдаланилади.

Массаж инсон танасига жисмоний ва бақувват таъсир қилиш усулларида биридир. У инсонни тинчлантиради, оғриқни енгиллаштиради, касалликни енгишга, ақлий, нутқ ва жисмоний ривожланиш жараёнига ёрдам беради.

Ҳеч бир халқ массаж яратиш ва методикаси ишлаб чиқилишини ўз ҳисобига ёзиб қўя олмайди. Одам бу содда, самарали муолажага қачон мурожаат қилганини аниқлаш мушкул. Эҳтимол бу касаллик кескин оғриқни сезган узоқ аждодларимиз шикастланган жойни жадал ишқалаган пайтидан, қадим замонларда содир бўлгандир. Массаж қадимий Хитой, Хиндистон, Қадимий Греция, Римда кенг тарқалган эди. Лекин шубҳасиз, массаж ривожланиши тарихидаги энг олий ўрин Грецияга тегишлидир. Бу ерда илк бор уни турли жисмоний машқларда татбиқ қила бошладилар. Бу ерда у нафақат соғлиқни мустаҳкамлаш ва асраш усулларида бири, балки касалликни даволаш энг яхши воситаси сифатида тасдиқланади. Масалан, тиббиёт отаси бўлмиш Гиппократ, хусусан, елка чиқишини даволаш ҳақида ёзган! "...

Шифокор массажда ҳам тажрибали бўлиши керак, сабаби массаж жуда кучсизланиб қолган бўғимни боғлаши ва жуда қаттиқ бўғимни юмшатиб юбориши мумкин!". Айтилганидек, массаж қадимда бутун дунёда ишлатилган, фақат ўзининг методикаси ва хусусиятлари, шифокори, табиатшунос Абу Али Ибн Сино (Авицена) ўзининг "Тиббий фан қонуни" китоби "Йиллар орасида силжиганлар учун массаж ҳақида" (катта ёшдаги одамлар) бўлимида массаж ҳаммага зарур, фақат бир хиллар учун енгил, бошқалар учун эса кучли бўлиши кераклиги ҳақида ёзган. Ва уни қаттиқ мато ёки қўллар билан қилиш кераклигини тавсия этган. Ҳозирда массаж нафақат ўз аҳамиятини йўқотмади, балки энг катта машхурликка эга бўлди. Шундай қилиб, массаж беморларни операцияга тайёрлашга ёрдам беради, ундан ва тикланиш давридан сўнг керакли тикланиш воситаси ҳисобланади, узоқ ётишдан сўнг мушаклар атрофияси билан курашишга ёрдам беради

“Массаж” (уқалаш) деганда инсонга хуш ёқувчи, ёқимли, соғломлаштирувчи усуллар кўз олдимизга келиши аниқ. Массаж сўзи французчадан олинган бўлиб, ишқалаш маъносини беради. Араб тилида эса охиста тегиш маъносини англатади. Лотинчада эса “Масса” - бувала”, қўллар билан босиш маъносини англатади. Қадимги яхудий тилида “машин” – пайпаслаб кўриш маъносини англатади. Грекчада эса “Массо” – қўл билан сиқиш маъноларини англатади.

Массажнинг эрамиздан аввалги 2500 йил олдин пайдо бўлганлиги ҳақида маълумотлар бор, улар фақат тасвирий кўринишда гувоҳлик беради.

Қадимги Мисрликлардан бизгача тошларга ўйилган суратлар орқали етиб келган.

Массажнинг ривожланишига Шарқнинг буюк олими Абу Али ибн Сино жуда катта ҳисса қўшган бўлиб, даволовчи массажни соғломлаштиришга хизмати ҳақида ўзининг қимматли фикрларини ёзма манбааларда қолдирган. “Тиб қонунлари” китобида инсоннинг организмига массаж қилиш ва унинг усулларининг қай даражада фойдалилиги ҳақида ёзиб қолдирган. Кучли массаж – баданни мустаҳкам қилади.



Узоқ қилинган массаж – танани оздиради. Мунтазам қилинган массаж – танани ўстиради, яйратади.

Массаж ҳар хил ёшдаги инсонлар учун тетиклик ва кайфият бағишлайди. Куч-қувватни тиклаш, саломатликни яхшилашга хизмат қилади.

Массажнинг тарихи бу соғлиқнинг, қувватнинг ва гўзалликнинг тарихидир.

Рус олими Иван Михайлович Саркизов – Серазини Массажнинг гигиеник қоидалари, хонанинг жиҳозланиши, меҳнат муҳофазаси ҳақида ўз илмий асарларини ёзиб қолдирган:

- Уқалаш хонаси ёруғ, кенг, 18 кв/м.га тенг бўлиши керак.
- Хона баландлиги 3 метр баландликда ва деворлари 2 метр мойли бўёқлар билан бўялган бўлиши керак.
- Таг қисми кафел ёки линолем билан ўралган бўлиши керак.
- Хона ҳарорати 20-22 градус иссиқ бўлиши лозим.
- Намлиги эса 60 фоиз бўлиши керак.
- Дори дармонлар билан таъминланган бўлиши керак.
- Муолажа учун совун, ёғ, пахта, дизенфекция воситалари бўлиши шарт.
- Электр ускуналар учун электр тармоғи ўтказилган ва техника хавфсизлиги талабларига мос жиҳозланган бўлиши керак.
- Махсус кушетка бўлиб, физиологик ҳолатини берувчи бош ва оёқ соҳасига валиклар ва махсус ёстиқчалар
- Болалар учун кушетканинг узунлиги 0,8 метр, кенглиги 0,6 метр, баландлиги 0,35 метр бўлиши талаб этилади.

Уқалаш хонасида қуйидаги гигиеник талабларга риоя қилинади:



- Хонада ювиниш учун иссиқ ва совуқ сув билан таъминланиши.
- Мижозларга хизмат кўрсатиш учун ёғ, крем, тоза чойшаб, сочиқ, салфетка бўлиши керак.
- Кушетка мустаҳкам ва германтин билан ўралган бўлиши керак. Узунлиги 1,85-2 метр, 0,5-0,7 метр, кенглиги 0,5-0,8 метр бўлиши талаб этилади.
- Хонадаги жиҳозлар ҳар куни дезинфекция қилиниши шарт.
- Ҳар бир мижоздан сўнг қўллар совунлаб ювилиб, чойшаблар алмаштирилиши шарт. Полни ва хонани ювишда дезинфекция воситалари бўлиши шарт. Хона ҳар куни 2,3 марта шамоллатиб турилиши лозим.

Ташхисни тўғри қўйиб, мижозга қилинадиган массаж турларини аниқ қўллаши, тўғри бажариши талаб этилади. Мижознинг ёш ва психологик хусусиятлари, физиологик ҳолатлари ҳисобга олиниши керак. Уқалашнинг асосий ва қўшимча усулларини кетма-кетликда қўллай билишлари керак. Ҳар бир муолажадан сўнг мижознинг ҳолатини кузатиш ва тавсиялар бера олиши лозим.

Уқаловчининг иш қонидаси:

Уқаловчи ҳар доим шахсий, гигиена талабларига риоя қилиши шарт. Ташқи кўриниши, кийими озода, териси тоза сақланиши ва сочлари турмакланган бўлиши лозим. Иш кийими енгил, қулай, оёқ кийими паст бўлиши, тоза бўлиши лозим. Мижознинг ишончи ва ҳурматига сазовор бўлиши керак. Қўллари текис, кучли, чиниққан, бақувват ва шунинг билан бирга юмшоқ ва нозик бўлиши керак. Уқаловчи соғлом ҳаёт тарзига риоя қилиши керак. Жисмоний нуқсонсиз бўлмоғи, тўғри овқатланиши, чекмаслиги ва спиртли ичимликларни истеъмол қилмаслиги керак.

Нутқ нуқсонларини коррекциялашда массаж усуллари.

Логопедик массаж - техник таъсирларнинг фаол методи, мускуллар аҳволини ўзгартириб, асаб қон томирлари ва нутқ аппарати периферик толаларига таъсир

кўрсатади. Логопедик массаж логопедик техникаларидан бири бўлиб, нутқ талаффуз томони, юзнинг эмоционал (хиссий) тузилишига таъсир этади.

Логопедик амалиётда уқалашдан фойдаланишнинг кўрсатмалари.

Ҳар қандай соматик ёки инфекцион касалликлар массажни ўтказишга салбий таъсир кўрсатади. Шунингдек, тери касалликлари стоматит оғиз бўшлиғидаги юқумли касалликлар, лимфа безларидаги шишлар ҳолатида массаж ўтказилмайди. Массаж курсини қабул қилишдан олдин невропатолог ва педиатр хулосалари керак.

Массажни олиб бориш учун умумий тавсиялар.

Логопедик массаж; тоза, иссиқ ва яхши такомиллашган хонада ёки бинода ўтказилади. Муолажа ҳафтада 2 марта кун ора олиб борилади.

Бошланғич даврда муолажа 5-7 минут, тугаш даврида 20-25 дақиқа давом этади.

Массажни бошлашдан олдин мутахассис ота-оналарга массажнинг зарурлигини ва саралилигини тушунтириш керак. Массаж давомида бола оғриқни сезмаслиги керак. Шуни инобатга олиш керакки тил ва оғиз бўшлиғини массаж қилинганда болаларда ёқимсиз сезги кузатилади. Агар бола тормозланган ёки машғулотга нисбатан салбий муносабатда бўлса, массажнинг бошланғич даври қисқа ва тил учи, лаблар, юқори ва пастки жағларни силаш билан чегараланган бўлиши керак. Массажни жароҳатланган жойлардан бошлаш тавсия этилмайди. Жароҳатланган жойга аста-секинлик билан ёндашиш керак. Амалиётдан маълумки, муолажада ёқимсиз сезгилар болаларда тез йўқолиб боради.

Комплекс тизимли коррекцион таъсир этишда уқалашнинг роли

Логопедик уқалаш – нутқ нуқсонларини корекциялашга йўналган психологик-педагогик ишлар комплексининг қисми у коррекцион таъсирининг барча босқичларида олиб борилиши мумкин лекин уни ишнинг бошланғич босқичларида олиб бориш муҳим.

Кўпгина ҳолларда уқалаш логопедик таъсирларнинг зарурий натижаси ҳисобланади.

Артикуляцион бузилишларда логопедик массаж пассив, пассив-фаол ва фаол артикуляцион машқлар билан олиб борилади.

Нутқ нафаси, овоз, ҳиссий нормаллаштиришда уқалаш анаънавий логопедик ёки релаксацион машқлар билан фойдаланилади.

Логопедик массажни логопед дефектолог ёки логопедик уқалаш малакаларига эга яъни мускулларнинг анатомиясини ва физиологиясини биладиган, махсус курсларни ўтаган, мутахассис бўлиши ва нутқ фаолиятини ривожланиши, нутқ камчиликларининг этиопатогенезидан ҳабардор бўлиши керак.

Уқалаш элементларини ота-оналарга махсус инструкторлар ўтиб ўқитиш орқали амалга ошириш мумкин.

Логопедик амалиётда фойдаланиладиган массаж турлари.

Логопедик амалиётда массажнинг бир қанча турлари ишлатилиши мумкин. Дифференциал массаж (мустаҳкамловчи ёки бўшаштирувчи) асосий ҳисобланади. Бундан ташқари логопедик амалиётда биологик фаол нуқталар массажи, махсус қўлланмалар асосида ўтказиладиган массаж турлари мавжуд.

Логопедик массажнинг асосий мақсадлари:

- Умумий мимика ва артикуляция мускулларининг тонусини нормаллаштириш.
- Артикуляция апаратининг парез ва параличлар ҳолатини сусайтириш.
- Нутқ (синкenezия, гиперкenezия, судрго).
- Мушаклар сезгирлигини ошириш.
- Артикуляция аппарати ҳажмини кенгайтириш.

- Суст мушаклар фаоллигини ошириш.
- Эркин мослашган ҳаракатларни шакллантириш.

Массаж комплексига қуйидагилар киради:

- Қўлда праксисни ишлаб чиқиш.
- Тактил (тактил) сезгиларнинг ривожланиши
- Релаксация
- Ҳақиқий массаж.
- Дифференциаллашган артикуляцион гимнастика.

Массаж ва унинг организмга таъсир хусусиятлари

Инсон доимо ўз саломатлиги ҳақида қайғуради. Айрим пайтларда ўз соғлиғини бир томонлама фақат мутахассис буюрган дори дармонлар билан даволаниб келганлар.

Логопедиянинг амалиётида массажнинг бир нечта турларидан фойдаланиш мумкин.

Дифференциал массаж (кучайтириш ёки тасалли бериш) асосий ҳисобланади.

Бундан ташқари, нутқ терапияси амалиётида биологик фаол нуқталарнинг массажи, махсус дастурлар асосида амалга ошириладиган массаж турлари мавжуд.

Логопедик уқалаш асосан бош, бўйин ва белдан юқори елка қисмлари мускулларида бажарилади. Логопедик уқалаш жараёнида асосий диққат нутқ аппаратидан периферик мускулларига қаратилади, уларга; тил, лаб, юз, юмшоқ танглай мускуллари киради. Ҳар бир мутахассис (логопед) уқалаш олиб бораётган қисмнинг тузилишини ва функциясини яхши билиши лозим.

Бош ва бўйин.

Инсониятда бош склети бўлиб, бу калла суяги ҳисобланади, улар ўзаро кўшилган чоклардан, тикилишлардан, суяклардан иборат. Ўз навбатида юз суяги ва калла суяги ажратилади.

Калла суяги: жуфт бўлмаган суякларни ўз ичига олиб: пешона, орқа, решеткали, бурун, жуфтли, томонли, мияли, пастки бурунлардан иборат. Улар мия жойлашган чуқурларини ҳосил қилишади.

Юз суяклари: Жуфт бўлмаган суяклар: пастки жағ, тил ости суяги -жуфтли: юқори жағ, ёноқ ва танглай суякларидан иборат. Уқалаш вақтида бир қатор мўлжалларни билиш муҳим: пешона суягига-қош ости ёйида, бурун қисмида, ён суякларда ёрғич бўлади ва ёноқ суякларида ўтказилади.

Бош мускуллари: икки гуруҳга ажратилади: чайнов ва мимик мускуллар ёки юз мускули, ундан ташқари оғиз атрофи мушакларига бўлинади. Чайнов мушакларидан асосий вазифаси пастга жағларни ҳаракатига тақалади (кўтариш, тушириш, олдинга чиқариш ҳар томонлама ҳаракатлар).

Чайнов мускуллари: икки қисмдан иборат юзи ва чуқур бир томонидан ёноқ суякларга ва икки томондан пастги жағларга туташган. Вазмфалари: туташган пастги жағни кўтаради.

Чакка мушаклари: калла суягидан чакка қисмида жойлашган мушак тўғрисида пастга тушиб мустаҳкам томирни ҳосил қилади, уларни пастги жағга уланади.

Вазифалари: тушган жағни кўтаради. Олдинга чиққан жағни орқага тортади.

Қанотсимон мускуллар чайнов мушакларидан ички қисмида жойлашган ёноқ суякларига уланиб пастги жағга бориб тугайди.

Вазифалари: пастки жағини томонларига ҳаракатлантиради, тушган пастги жағни кўтаради, ундан ташқари пастги жағлар ҳаракатида мускуллар иштирок этади, ундан ташқари пастги жағлар ҳаракатида мускуллар иштирок этади, у тил остида суякка, ҳамда бўйин мушакларига туташган, икки қоринли ва тери ости .



Мимик мускуллар: юз мускуллари ярим ой ва айлана мускул тўқималаридан ташкил топган кўз косаси атрофида жойлашган. Бу мускуллар тешиқлар ёпилиши ва очилишида иштирок этади. Улар ҳар хил чизиқлар пайдо қилиб юз шаклини ўзгартиради.

Ҳар хил мимик ҳаракатларни ҳосил қилувчи мимик мускуллар миядан ҳиссий тузилиши билан яқиндан боғлиқ. Таъкидлаш лозимки, бир қанча мимик мускуллар анатомик ажралмасдан, функционал фарқ қилади.

## Фойдаланилган адабиётлар:

1. Мирзиёев Ш.М. Буюк келажакимизни мард ва олижаноб халқимиз билан бирга қураимиз. – Т.: “Ўзбекистон”, 2017.
2. Мирзиёев Ш.М. “Эркин ва фаровон, демократик Ўзбекистон давлатини мард ва олижаноб халқимиз билан бирга қураимиз” мавзусидаги Ўзбекистон Республикаси Президенти лавозимига киришиш тантанали маросимига бағишланган Олий Мажлис палаталарининг қўшма мажлисидаги нутқи. – Т.: “Ўзбекистон”, 2016. – 56 б.
3. Мирзиёев Ш.М. “Қонун устуворлиги ва инсон манфаатларини таъминлаш – юрт тараққиёти ва халқ фаровонлиги гарови” мавзусидаги Ўзбекистон Республикаси Конституцияси қабул қилинганининг 24 йиллигига бағишланган тантанали маросимдаги маърузаси. – Т.: “Ўзбекистон”, 2017.–48 б.
4. Ўзбекистон Республикаси “Таълим тўғрисида”ги Қонуни 2020 йил 23-сентябр.
5. Аюпова М.Ю. Логопедия. Дарслик. Т.: Ўзбекистон файласуфлари миллий жамияти, 2007.



6. Ш.Зияев, Р.Плиева, М.Зияева. “Логопедик массаж усуллари” - Т.: “TAMADDUN”, 2022

7. “Қувноқ логоритмика” Д. Джуманова, Ю.К. Прусакова, методик қўлланма, 2009 йил.

8. Нуркелдиева Д.А., Аюпова М.Ю., Ахмедова З.М. Бармоқлар машқи ва логопедик ўйинлар. Тошкент “Янги аср авлоди” 2007.



## Бўлажак ўқитувчиларини ижодий компетентлигини ривожлантиришда замонавий ахборот технологияларини қўллаш.

*А.Қодирий номидаги Жиззах Давлат педагогика институти катта ўқитувчилари*

*Насиба Байтураева*

**Аннотация:** Ушбу мақолада бўлажак ўқитувчиларининг ижодий компетентлигини ривожлантиришда замонавий технологияларини қўллашга оид муаммолар кўриб чиқилган.

**Калит сўзлар:** замонавий технология, технология, компонентлар, категориялар, педогогик тадқиқотлар, интеллектуал истеъдод, креативлик.

**Аннотация:** Ушбу мақолада бўлажак ўқитувчиларининг ижодий компетентлигини ривожлантиришда замонавий технологияларини қўллашга оид муаммолар кўриб чиқилган.

**Ключевые слова:** современные технологии, технология, компоненты, категории, родословное исследование, одаренность, креативность.

**Annotation:** in this article, the problems related to the application of modern technologies in the development of creative competence of the future primary school teacher are considered.

**Keywords:** modern technology, technology, components, categories, pedigographic research, ualual talent, creativeness.

Жаҳон таълим тизимида бўлажак ўқитувчиларини тайёрлаш жараёнининг асосий босқичи сифатида кўрилаётган ижодий компетентликни ривожлантириш асосида бўлажак мутахассисларнинг педагогик маҳоратини ошириш, интеллектуал ижодий компетентлигини такомиллаштириш бўйича илмий изланишлар амалга оширилмоқда. Ижодий компетентликни ривожлантиришда таълим муассасаларида ижодий ёндашувдан фойдаланиш, ижодкорлик компетенциясини ривожлантиришнинг дидактик таъминотини яратиш, ўқитувчиларини тайёрлашда иш берувчининг талабларини



инобатга олган ҳолда касбий ва шахсий сифатларни инновацион технологиялар асосида ривожлантириш масалаларининг илмий ечими билан бевосита боғлиқдир.

Бўлажак ўқитувчиларининг мустақил таълим фаолиятининг якуний ва оралик натижалари иншо (эссе), очик дарс, илмий конференция ёки педагогик кенгашдаги чиқиш, иш дастури, дидактик материал, методик қўлланма, илмий-методик журналда мақола чоп қилиш каби ижодий маҳсулотларни тайёрлаш ва тақдим этишда қайд қилинади. Оралик ижобий натижаларнинг мавжудлиги ижодкор шахс ҳаёт стратегиясининг зарурий элементларидан биридир. Агар ўқитувчи эришилган якуний натижаларни ютуқ, муваффақият сифатида қабул қилса, бундай натижалар кейинги ижодий ўсиш учун бошлаш нуқтасига айланади.

Замонавий ахборот технологияларини қўллаш ижодий тўғарак иши доирасида мустақил таълим фаолиятини янада шароитларга мослашувчан ва ҳаракатчан қилиш имконини беради. Интернет тармоғи бўлажак ўқитувчиларга мустақил таълим учун бой имкониятлар яратади.





## Интернет тармоғи воситасида бўлажак ўқитувчиларнинг мустақил таълим олиш имкониятлари

Мустақил таълим ўқитувчининг ижодий ўз-ўзини ривожлантириш ва унинг ички шахсий ресурсларини фаоллаштиришга қаратилган. Бўлажак ўқитувчиларининг мустақил таълим фаолиятининг мақсади ижодий компетентлик ва касбий маҳоратнинг янги даражасига эришишдир. Ижодий компетентликни ривожлантириш жараёнида ўқитувчи нафақат касбий фаолият субъекти сифатида, балки шахс даражасида шаклланиши ҳам амалга ошади. Ижодий фаолиятни амалга ошириш ва ташкил этишга бўлган зарурият ва тайёрлик ўртасидаги фарқлар ҳамда номутаносибликлар ўқитувчиларни ижодий мустақил таълимнинг яна бир жабҳасига ўтишга ундайди. Ўқитувчининг ички дунёсини ўзгартириш, унинг мазмун ва моҳиятан ўзгартириши, педагогик фаолиятда ижодий ўз шахсияти қобилияти ва имкониятларини намоён этиш учун янги имкониятларни излаш зарурлигини англаши ўқитувчининг ижодий ривожланишининг асосий шартидир. Ўқув фаолиятининг бойлиги, кўп қирралилиги ва эмоционал интенсивлиги ўқитувчиларнинг ўзларини касб-хунар сифатида ўрганишга ундайди. Қўшимча касбий таълим муассасалари негизида педагогик мулоқотни амалга ошириш, малака ошириш жараёнида ижодкор ўқитувчи ўзида касбий жиҳатдан аҳамиятли хусусиятлар етарли даражада шаклланмаганлигини англайди ва мустақил таълим фаолиятида мавжуд муаммоларни ҳал қилишни ўз олдига мақсад қилиб қўяди. Ўқитувчи ўзи хоҳлаган натижаларга эришиш имконини берувчи мақсад, вазифа, босқич ва фаолиятлар шакллари белгилайдиган мустақил таълим дастурини ишлаб чиқади. Психологлар шахснинг ривожланиши инсоннинг хатти-ҳаракатлари муайян мақсадга йўналтирилган ва ички асосланган бўлсагина юзага келадиган унинг ўз фаол ҳаракати фаолияти жараёнида амалга ошади. Мустақил таълимнинг инсоннинг ўзига мақсадли таъсир кўрсатиш сифатидаги асосий механизми шахснинг белгиланган хусусиятлари, сифатлари ва касбий фаолиятнинг объектив талаблари ўртасидаги зиддиятларни ҳал қилиш, тинимсиз мураккаблашиб борувчи ижодий вазифаларни бажаришдир.

Касбий фаолият жараёнида ривожланиш механизмига ифода беришади: ривожланиш онгли, йўналтирилмаган тартибга солиш томонга ташқи тартибга солувчи кучларнинг кучи, ташқи омиллар белгилайдиган ҳаракат усули билан амалга оширилади. Касбий ўз-ўзини ривожлантириш механизмини бундай тушуниш бизни бўлажак ўқитувчиларининг ижодий компетентлигини ривожлантиришга кўмаклашувчи ва тўсқинлик қилувчи педагогик шарт-шароитларни ўрганишга ундайди. Бу масалаларни кейинги параграфда кўриб чиқамиз.

Мустақил таълим фаолиятида ақлий, жисмоний, маънавий-ахлоқий, меҳнат ва эстетик ривожланишидан иборат бўлмиш шахснинг ҳар томонлама ривожланиши амалга ошади. Ақлий ривожланиш билим олишни, дунёқараш ва эътиқодни ривожлантиришни англатади. Ахлоқий ривожланиш - хулқ-атвор меъёрлари ҳақида билимларга асосланиб инсонга ижобий шахс хусусиятларини тарбия қилишдан иборат. Эстетик ривожланишда ҳам, ахлоқий ривожланишда ҳам эстетик тарбияга, санъат соҳасида билимларни ва бадиий ижоднинг махсус турларини ўзлаштиришга аҳамият берилади.

Шахснинг у ёки бу сифатларида ифодаланадиган ривожлантирувчи таъсир бевосита ҳам, билвосита ҳам намоён бўлади. Мустақил таълим жараёнида ақлий, жисмоний, ахлоқий, меҳнат ва эстетик ривожланиш ўртасида алоқалар ўрнатилади.

Ижтимоий етуклик-инсоннинг фаолият субъекти сифатида шаклланиши ва ижодий имкониятлари намоён бўладиган инсоннинг фаол меҳнат фаолияти давридир. Ижодий фаолият ностандарт педагогик фаолиятни бажариш учун мақсадга йўналтирилганлиги билан ажралиб туради. Мустақил таълим жараёнида ўқитувчи ўз ҳамкасблари билан ижодий муносабатларга киришади, бунинг натижасида унинг мулоқот субъекти ва билим субъекти сифатида шаклланиши амалга ошади. Бўлажак ўқитувчиларининг касбий фаолияти билиш соҳасининг ўзига хос хусусиятларининг шаклланишига ва, албатта, турли педагогик вазиятларни ижодий кўра билишни зарур қобилиятини ривожлантиришга таъсир кўрсатади.

Демак, бўлажак ўқитувчилари турли таъсир манбаларидан: махсус методик адабиётлар, Интернет, босма манбалар, радио, телевидениедан ҳаддан ташқари жуда кўп ортиқ касбий маълумотлар олади. Бу маълумотларнинг бир оқими одамлар гуруҳларининг таълим даражасига кўра педагогик мақсадлар учун ташкил этиладиган каналлар орқали келади. Яна бир ахборот оқими бўлажак ўқитувчиларга оммавий ахборот воситалари орқали етиб боради ва унинг мустақил таълим фаолиятига таъсир кўрсатади. Ҳар иккала оқим ҳам ўқитувчига бутун ҳаёти давомида таъсир қилади ва ўз дунёсини тушуниш, қабул қилишини (идрокини) педагогик нуқтаи назардан бошқаришни талаб қилади.

### Фойдаланилган адабиётлар:

1. Mirziyoyev SH.M. “Erkin va farovon, demokratik O’zbekiston davlatini mard va olijanob xalqimiz bilan birga quramiz” mavzusidagi O’zbekiston Respublikasi Prezidenti lavozimiga kirishish tantanali marosimiga bag’ishlangan Oliy Majlis palatalarining qo’shma majlisidagi nutqi. – T.: O’zbekiston, 2016. –13-14 b.
2. Sh.Sharipov, N.Muslimov, M.Ismoilova. “Kasbiy ta’lim pedagogikasi“. Metodikqo’llanma.-T.2005 y
3. N. Bayturayeva. Developing the creative competence of future primary school teacher as a social problem. International Virtual Conference On Innovative Thoughts, Research Ideas and Inventions in Sciences Hosted from Newyork, USA  
<http://euroasiaconference.com> January 20th 2021

## XORIOAMNIONIT HAVF OMILLARI

Nurimbetova Dilnura Sarsenbay qizi

Toshkent Tibbiyot Akademiyasi 2-son Akusherlik va ginekologiya kafedrası 2-kurs magistranti

**Annotatsiya:** Xorioamnionit homiladorlikning keng tarqalgan asoratlari bo'lib, ona va bolada uzoq muddatli salbiy oqibatlariga olib keladi. Onada kelib chiqadigan salbiy oqibatlari tug'ruqdan keyingi infeksiyalar sepsisni o'z ichiga oladi, chaqaloqning salbiy oqibatlariga o'lik tug'ilish, erta tug'ilish, neonatal sepsis, surunkali o'pka kasalligi, bosh miya shikastlanishi va boshqa neyrorivojlanish nogironliklari kiradi. So'nggi yigirma yildagi tadqiqotlar xorioamnionit va muddatidan oldin tug'ilish, shuningdek muddatidan oldin tug'ilgan va o'z muddatida tug'ilgan chaqaloqlarning kasalliklari o'rtasidagi o'z-aro bog'liqliklar haqidagi tushunchamizni kengaytirdi.

**Kalit so'zlar:** Xorioamnionit, infeksiya, homiladorlik, muddatidan oldin tug'ilish, bakteriyemiya, qog'onoq parda.

**Tadqiqot maqsadi:** Xorioamnionit havf omillari o'rganilgan masalalarini qamrab oluvchi zamonaviy ilmiy adabiyot manbalarini tahliliy ko'rib chiqish.

**Materiallar va uslublar.** Ushbu mavzu bo'yicha 17 ta xorijiy adabiyot manbalari tahlili o'tkazildi.

**Natijalar:** Xorioamnionit yoki intraamniotik infeksiya - bu qog'onoq pardaning va yo'ldosh xorionining o'tkir yallig'lanishi bo'lib, odatda qog'onoq parda yorilishi sharoitida polimikrobiyal bakterial infeksiyaning ko'tarilishi tufayli kelib chiqadi. Xorioamnionit qog'onoq pardaning barvaqt va muddatidan oldin yorilishi bolgan homilador ayollarda paydo bo'lishi mumkin va bu ayniqsa ayollarning 70% dan ortig'ining pastki jinsiy yo'llarida uchraydigan *Ureaplasma* turlari va *Mycoplasma kabi jinsiy mikoplazmalar orqali kelib chiqadi*[1]. *Listeria monocytogenes* kabi xorioamnionitning gematogen tarqalishi kamdan-kam uchraydi[2]. Xarakterli klinik belgilar mavjud bo'lganda, holat klinik xorioamnionit yoki klinik intraamniotik infeksiya deb ataladi. Klinik va gistologik xorioamnionit o'rtasida sezilarli o'xshashlik mavjud bo'lsada, ikkinchisi klinik jihatdan noaniq (subklinik) xorioamnionitni va klinik xorioamnionitni o'z ichiga olgan yo'ldoshni mikroskopik tekshirishda patologik namunalarda asosida tashxis qo'yiladi.

Umuman olganda, dunyodagi barcha tug'ilishlarning 1-5% da xorioamnionit kuzatilishi mumkin[2]; ammo, xorioamnionitning uchrash chastotasi diagnostika mezonlari, o'ziga xos xavf omillari va homiladorlik muddati bilan sezilarli darajada farq qiladi[3]. Xorioamnionit (klinik va gistologik kombinatsiya) muddatidan oldin tug'ilish va muddatidan oldin qog'onoq parda yorilishida 40-70% uchraydi[4]. 10-13% o'z muddatiga etib tug'ilishda ham uchraydi[5]. Kesarcha kesish jarroqliq amalyoti bilan tug'ilishda 12% da klinik xorioamnionit kuzatiladi, ko'p hollarda kesarcha kesishga jarroqlik amalyotiga ko'rsatma qog'onoq parda yorilishidan so'ng kuzatiladi[6].

Ko'pgina tadqiqotlar xorioamnionit uchun xavf omillari: qog'onoq pardaning barvaqt va muddatidan oldin yorilishi, ko'p marta vaginal tekshiruvlar, qog'onoq suvini punksiya qilib tekshirish, shuningdek chekish, spirtli ichimliklar yoki giyohvand moddalarni qabul qilish, immunitet tanqisligi[7] kiradi. Shuningdek, B guruhi streptokokklar, bakterial vaginoz,





jinsiy yo'l bilan yuqadigan genital infeksiyalar va ureaplasma kiradi.[8]. Davolanmagan B guruhi streptokokklar bakteriuriyasi va xorioamnionit o'rtasidagi kuchli bog'liqlik genital traktidagi B guruhi streptokokklarning yuqori konsentratsiyasini aks ettirishi mumkin[9]. Aksariyat akusherlik sharoitlaridan farqli o'laroq, oldingi homiladorlikdagi xorioamnionit keyingi homiladorlikda xorioamnionit kelib chiqish xavfini oshirmaydi[10]. Qog'onoq pardoning barvaqt yorilishi klinik xorioamnionit uchun asosiy xavf omili bo'lsada, muddatidan oldin tug'ilish bilan birga qog'onoq pardoning barvaqt yorilishi ko'pincha subklinik xorioamnionitni keltirib chiqaradi[11]. Muddatidaga yetib tug'uvchi homilador ayollarda ko'p martalab qin ko'rigi homiladorlik davrida  $\geq 8$  o'tgan bemorlarda klinik xorioamnionit xavfini oshiradi[12].

Xorioamnionitning keng tarqalgan bakterial sabablari	Erta tug'ishda kuzatilishi mumkin bo'lgan ba'zi mikroorganizmlar:	
<ul style="list-style-type: none"> <li>• Bacteroides sp., ayniqsa Prevotella bivia</li> <li>• Streptococcus agalactiae</li> <li>• Enterobakteriyalar</li> <li>• Gardnerella vaginalis</li> <li>• Mycoplasma pneumoniae</li> <li>• Chlamydia trachomatis</li> <li>• Ureaplasma urealyticum</li> <li>• Fusobacteria sp.</li> <li>• Escherichia coli</li> </ul>	<ul style="list-style-type: none"> <li>4. Fusobacterium nucleatum</li> <li>5. Sneathia sanguinegens</li> <li>6. Ureaplasma urealyticum</li> <li>7. Streptococcus mitis</li> <li>8. Gardnerella vaginalis</li> <li>9. Peptostreptokokklar</li> <li>10. Leptotrichia amnionii</li> <li>11. Mycoplasma hominis</li> </ul>	<ul style="list-style-type: none"> <li>3. Streptococcus agalactiae</li> <li>4. Lactobacillus turlari</li> <li>5. Bacillus turlari</li> <li>6. Koagulaza-salbiy stafilokokk turlari</li> <li>7. Prevotella turlari</li> <li>8. Delftia acidovorans</li> <li>9. Neisseria cinerea</li> </ul>

Klinik xorioamnionit bilan og'rikan bemorlarda kuzatilishi mumkin bo'lgan ba'zi mikroorganizmlar:

E) Ureaplasma urealyticum	3) Porphyromonas turlari	- Enterokokk turlari
F) Gardnerella vaginalis	4) Veillonella turlari	- Fusobacterium turlari
G) Mycoplasma hominis	5) Peptostreptokokk turlari	- Candida turlari
H) Streptococcus agalactiae	6) Escherichia coli	- Micrococcus luteus
I) Lactobacillus turlari	7) Pseudomonas aeruginosa	- Firmicute
J) Bacteroides turlari	8) Staphylococcus aureus	- Propionibacterium acnes
K) Acinetobacter turlari	9) Eubacterium turlari	- Abiotrofiya nuqsonli
L) Sneathia	10) Gram manfiy tayoqchalar	
M) Streptococcus viridans		

		- Staphylococcus epidermidis
--	--	------------------------------

## Homila boshlig'iga infeksiyalarning kirib borish yo'llari

Oddiy sharoitlarda infeksiyalarning homila boshlig'iga amniotik bo'shliqqa yetib boruvchi to'rtta yo'l :[13].

1) pastki jinsiy yo'ldan ko'tarilish; 2) gematogen; 3) kindik tizimchasidan qon olish, fetoskopiya yoki boshqa invaziv muolajalar paytida tasodifiy infeksiya tusishi; 4) bachadon naylaridan, qorin bo'shlig'idan retrograd urug'lanish(EKO).

Bachadon bo'g'zi va qin bo'shlig'idagi floraning servikal kanal orqali ko'tarilishi xorioamnionitning eng keng tarqalgan yo'lidir (1-rasm)[14]. Barcha homilador ayollar pastki genital traktida mikroorganizmlar bo'lsada, ko'pchilikda intra-amniotik bo'shliqda infeksiya yo'q. Shilliq tiqin homiladorlik davrida infeksiya ko'tarilmasligi uchun anatomik va funksional to'siq vaziasini bajaradi. Homilador bo'lmagan holatda bachadon bo'shliq steril emas, lekin homiladorlik davrida steril deb hisoblanadi[15].

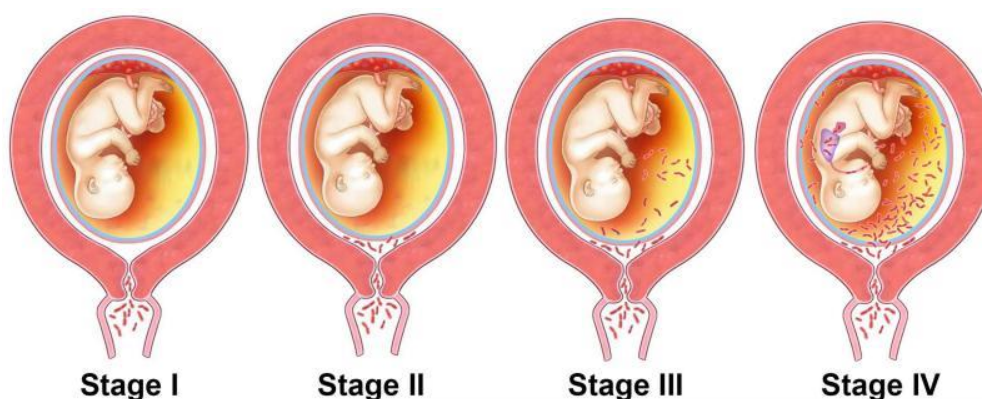

**1-rasm**

Erta tug'ilishda ko'tarilgan infeksiya bosqichlari. Ko'tarilgan infeksiya jarayonining I bosqichi vaginal/bachadon bo'yni mikrobaial florasining o'zgarishiga yoki bachadon bo'yni patologik organizmlarning mavjudligiga to'g'ri keladi. Mikroorganizmlar amniotik bo'shliqqa kirish imkoniga ega bo'lgach, ular membranalar va xorion o'rtasida bachadonning pastki qutbida joylashadilar (II bosqich). Mikroorganizmlar homila tomirlariga kirib borishi (xoriovaskulit) yoki amnion (amnionit) orqali amniotik bo'shliqqa o'tishi mumkin, bu esa intraamniotik infeksiyaga olib keladi (III bosqich). Mikroorganizmlar homilaga turli kirish portlari orqali kirishi mumkin (IV bosqich).

*Kamdan kam hollarda xorioamnionit ona bakteriemiyasi (masalan, Listeria monocytogenes, Treponema pallidum, Yersinia pestis, Sitomegalovirus, Plasmodium) natijasida gematogen yo'l bilan yoki invaziv muolajalar (masalan, amniosentez, fetoskopiya) natijasida amniotik bo'shliqning ifloslanishi natijasida yuzaga kelishi mumkin[16]. Homiladorlik davrida siydik yo'li infeksiyasi qin bo'shlig'i bakterial patogenlari bilan birga neonatal sepsis keltirib chiqaruvchi xavf omili hisoblanadi[17].*



## Xulosa:

Xorioamnionit homiladorlik davrida keng tarqalgan kasallik bo'lib, odatda qog'onoq pardaning barvaqt va muddatidan oldin yorilishi bilan tug'uvchi homilador ayollarda yuzaga keladi. Bu kasallik klinik belgilari: onada isitmalash, puls soni  $>100$ , ko'p terlash, bemorni o'zini yomon sezishi, holsizlik, tez charchash. Shuningdek, qindan patologik hidli yashil rangli yoki qonli ajralma kelishi mumkin. Kam hollarda xorioamnionit klinik belgilersiz kechishi mumkin va muddatidan oldin tug'ish va tug'ruqdan keying davrda oziga xos asoratlarni yuzaga kelishi bilan tashxislanadi.

Xorioamnionit og'ir asoratlari fetoplasentar yetishmovchilik, muddatidan oldin qog'onoq parda yorilishi, normal joylashgan yoldoshning ko'chishi, muddatidan oldin tug'ish. Homilador ayolda bakteriemiya, tug'ruq faolligi sustligi, tug'ruqdan keyin atonik qon ketish, tromboemboliya, tug'ruqdan keyingi endometrit, septik shok va bolada tug'ma neonatal sepsis, pnevmoniya serebral paralish. Xorioamnionit profilaktikasi uchun qog'onoq parda muddatidan oldin yorilishi bo'lgan homilador ayollarda antibakterial davolash olib borish, bu kasallik yuzaga shiqishini kamaytiradi va neonatal asoratlarni kelib chiqishining oldini oladi.

## Adabiyotlar:

1. Fahey JO. Clinical management of intra-amniotic infection and chorioamnionitis: a review of the literature. *J Midwifery Womens Health*. 2008;53(3):227–35.
2. Tran SH, Caughey AB, Musci TJ. Meconium-stained amniotic fluid is associated with puerperal infections. *Am J Obstet Gynecol*. 2013;189:746.
3. Apantaku O, Mulik V. Maternal intra-partum fever. *J Obstet Gynaecol*. 2007 Jan;27(1):12–5.
4. Yoon BH, Romero R, Moon JB, et al. Clinical significance of intra-amniotic inflammation in patients with preterm labor and intact membranes. *Am J Obstet Gynecol*. 2011;185:1130.
5. ACOG Committee on Practice Bulletins-Obstetrics. ACOG Practice Bulletin No. 80: premature rupture of membranes. Clinical management guidelines for obstetrician-gynecologists. *Obstet Gynecol*. 2007;109(4):1007–19.
6. Seong HS, Lee SE, Kang JH, Romero R, Yoon BH. The frequency of microbial invasion of the amniotic cavity and histologic chorioamnionitis in women at term with intact membranes in the presence or absence of labor. *Am J Obstet Gynecol*. 2008;199(4):375.e1–5.
7. Blume HK, Li CI, Loch CM, Koepsell TD. Intrapartum fever and chorioamnionitis as risks for encephalopathy in term newborns: a case-control study. *Dev Med Child Neurol*. 2008;50(1):19–24.
8. Rouse DJ, Landon M, Leveno KJ, et al. The Maternal-Fetal Medicine Units cesarean registry: chorioamnionitis at term and its duration-relationship to outcomes. *Am J Obstet Gynecol*. 2014;191:211.
9. Anderson BL, Simhan HN, Simons KM, Wiesenfeld HC. Untreated asymptomatic group B streptococcal bacteriuria early in pregnancy and chorioamnionitis at delivery. *Am J Obstet Gynecol*. 2007;196(6):524.e1–5.



10. Wu HC, Shen CM, Wu YY, Yuh YS, Kua KE. Subclinical histologic chorioamnionitis and related clinical and laboratory parameters in preterm deliveries. *Pediatr Neonatol.* 2009;50(5):217–21.
11. van de Laar R, van der Ham DP, Oei SG, Willekes C, Weiner CP, Mol BW. Accuracy of C-reactive protein determination in predicting chorioamnionitis and neonatal infection in pregnant women with premature rupture of membranes: a systematic review. *Eur J Obstet Gynecol Reprod Biol.* 2009;147(2):124–9. Epub 2009 Oct 12.
12. Helen B. Gomes Slagle MD, Metyu K. Hoffman MD, MPH Yaneve N. Fonge MD, Richard Caplan PhD, Entoni C. Sciscione DO. Incremental risk of clinical chorioamnionitis associated with cervical examination - Volume 4, Issue 1, January 2022, 100524.
13. Romero R, Espinoza J, Kusanovic JP, Gotsch F, Hassan S, Erez O, et al. The preterm parturition syndrome. *BJOG.* 2006;113(Suppl 3):17–42.
14. Romero R, Dey SK, Fisher SJ. Preterm labor: one syndrome, many causes. *Science.* 2014;345(6198):760–5.
15. Mitchell CM, Haick A, Nkwopara E, Garcia R, Rendi M, Agnew K, et al. Colonization of the upper genital tract by vaginal bacterial species in nonpregnant women. *Am J Obstet Gynecol.* 2015;212(5):611, e1–9.
16. Donders GG, Van Calsteren K, Bellen G, et al. Predictive value for preterm birth of abnormal vaginal flora, bacterial vaginosis and aerobic vaginitis during the first trimester of pregnancy. *BJOG.* 2009 Sep. 116(10):1315-24.
17. Sheiner E, Mazor-Drey E, Levy A. Asymptomatic bacteriuria during pregnancy. *J Matern Fetal Neonatal Med.* 2009 May. 22(5):423-7.

## Teaching tenses through games.

Nurimbetova Gulbakhar Sarsenbaevna

gulbkharnurimbetova@gmail.com

English teacher Specialized School № 31

Nukus city, Republic of Karakalpakstan

**Abstract:** *This article is devoted to the features of the use of tenses in the process of teaching a foreign language. The process of learning tenses is inextricably linked with the problem of interaction of two language systems in using.*

**Key words:** *learning process, foreign language, games, tenses.*

**Introduction:** English is now the most widely spoken language in the world: more than 400 million people speak English. English is the language of navigation, aviation, literature, education, modern music, international sports, tourism, programming. 75% of the world's correspondence is conducted in English, 60% of radio stations broadcast in English, more than half of the world's periodicals are published in English, 80% of the information is stored in this language.

**Main part:** The concept of communicativeness meets the needs of students and presents objectives, content and methods as a prevalent basis of the CEFR, being the accepted framework in the field of language teaching and learning; makes it possible to facilitate communication and interaction among students in order, to promote students' mobility.

The following types of learning are associated with the Communicative Approach:

1. Interactive Learning: This concept goes right to the heart of communication itself, stressing the dual roles of «receiver» and «sender» in any communicative situation. Learning through interaction is proposed as alternative to learning through repetition and habit formation. Interaction and negotiation of meaning are seen as central of learning through tasks that require attention to meaning, transfer of information, and pushed output. The concept of interactive learning entails to be a lot of pair and group work in the classroom, as well as genuine language input from the «real world» for meaningful communication.
2. Learner-centered Learning: This kind of instruction involves the giving over of some «power» in the language learning process to the learners themselves. It also strives to allow for personal creativity and input from the learners, as well as taking into account their learning needs and objectives. Learner-centered curricula are designed by considering the needs and interests of students, and process-oriented syllabuses which center on procedures, tasks and content.
3. Cooperative/Collaborative Learning essentially involves students learning from each other in groups. It has been comprised as a way of encouraging communicative instruction in the classroom and is seen as a stretch of the procedures of CLT. It is viewed as a learner-centered approach offering the advantages over teacherfronted classroom methods, fostered competition rather than cooperation and favored majority of students. The concept of this type of learning stresses the «team» like nature of the classroom and emphasizes *cooperation* as opposed to *competition*. Learners share information and try to achieve their learning goals in a group. Within this approach teachers teach students collaborative or social skills so that they can work together more effectively.
4. Content-based Learning as an instruction in which teaching is arranged around the content of information that students will acquire. It joins language learning to content/subject matter and engages them both concurrently. Special information provides natural content for language instruction. Language is seen as a tool

or medium for acquiring knowledge about other things, instantly proving its usefulness. An important factor in this kind of learning is that the content itself determines what language items need to be mastered, not the other way around. When learners study math or science using English as the medium, they are more intrinsically motivated to learn more of the language.

5. Task-based Learning: This type of learning proposes tasks as useful vehicles and instruction in FLT. This concept equates the idea of a «learning task» to a language learning technique in itself. This could be a problem solving activity or a project, but the task should have a clear objective, appropriate content, a working/application procedure, and a set range of outcomes. As learners work to complete a task, they have abundant opportunity to interact. During interaction they facilitate language acquisition, they get to listen to the language which may be beyond their present ability, but which may be assimilated into their knowledge of the target language for use at a later time.

As we mentioned above, learners can learn easily through interactive games or activities. Given materials are to use while teaching or learning tenses as without knowing tenses it will be difficult to work with sentences and texts. Here are some useful sample games for tenses:

### ***Present Continuous (1) Function: expressing actions happening “now”***

This is a simple miming game where students take turns performing an action

In front of the other students, who try to make guesses about what the student is doing using the Present Continuous. The game could be made a little more competitive by counting each incorrect guess as a penalty, with the object of the game being to try and keep the number of penalties to an absolute minimum 9 this version is great for encouraging accuracy, but be aware that it can also risk-taking)

### ***Present Continuous(2) Expressing actions happening “now”***

The game is called “Why can’t you play with me right now?”(though, it could of course be given any number of other names) and focuses on the idea of using Student 1: Let’s go out to play! Student 2: I can’t. I’m washing the dishes right now g Present continuous to explain that a present ongoing action prevents us from doing another (suggested/offered) activity. In this game, one student pretends to call the other students on the telephone. The student says “Let’s go out to play”, and the other students reply in the negative, offering an explanation as to why. For example:

Student 1: Let’s go out to play!

Student 2: I can’t. I’m washing the dishes right now.

Student 1: Let’s go out to play!

Student 3: I can’t . I’m doing my homework right now.

Student 1: Let’s go out to play!

Student 4: I can’t . I’m eating the dinner right now.

The game can be a little more difficult and /or goal-oriented by asking let’s play

Student to summarize the result at the end of a complete round of the class watching to a third person application. This involves the teacher as well, and could be run like this (utilizing the beginning example above):

Teacher: Why can’t Rose go out to play with you?



Student1: She is washing the dishes right now.

Teacher: Why can't Ben go out to play with you?

Student1: He is doing homework right now.

Teacher: Why can't Steve go out to play with you?

Student1: He is eating dinner right now.

The follow up version could be scored by giving a point to student for each correct action, they recalled and another point for using present continuous correctly in the explanation.

### ***Present Simple ( 1 )Function: showing regular/habitual behavior***

This game helps to contrast present simple with present continuous involving some questions and choral speaking. It focuses on identifying activity that happens regularly or habitually at certain times of the day, for example morning, afternoon or night. The teacher begins by introducing a time of the day and eliciting from students all the actions that normally happen in their lives that period of the day.

If the selected time is 'morning', the teacher then writes two lists on the whiteboard beneath two headings –one titled 'this morning' and the other titled "every morning". Verbs are written in both lists in present continuous form and present simple form (1<sup>st</sup> version) respectively. One student is then selected to stand in front of the class and be "this morning's deer". The activity is then run as per the following example:

Teacher: What are you doing this morning, Sam?

Student1: I'm getting up(Motions as if getting up)

Teacher: Do you do this every morning, Sam?

Student1:Yes ,I do.

Teacher: What does Sam do every morning?

Students: Sam gets up every morning.

Each student 'does' can be given a chance to do three actions each, to do with the teacher eliciting from the students how to say this when it is an everyday /habitual questions. The game can be made more difficult by not including lists on the whiteboard and asking the 'actors' to think of actions on the spot.

### **Past Simple. [Concentration]**

This game helps the students practice past tense verb forms.

1. As preparation, give the students small cards or slips of paper on which they create pairs of word cards. On one card they write the present tense, on the other the past of verbs used in the lesson. Once they have prepared 12 to 15 pairs or word cards, they are ready to play the card game Concentration.

2. Have the students form groups of from two to six.

3. In all the groups, the cards are shuffled and placed facedown in rows (6 x 4, or 6 x 5).

4. The students in each group take turns upturning pairs of cards. The object of the game is to remember the locations of the different cards and to find "matches" (matching cards).

When a student makes a match, those cards are taken out of play, to be counted at the end of the game.

The student with a match may then take a second turn. If no match is made, the cards are simply turned

back over and the game continues on to the next person. The game is played until all matches are uncovered. At that point, the player with the most cards wins.

**Conclusion:** Learning Tenses is the most complicated process for Second Language Learners at school but consequently, learning tenses fetch them knowledge of understanding the sentences or sentence construction and trying to

comprehend the meaning of sentences or paragraphs whenever they study English Language Books.

Without understanding proper or perfect usage of tenses no one can become good learner or speaker. If they are mastered in learning tenses along with usage of time factor they can read and understand this language and other subjects too. At a result, they can improve their communication skills also.

Eventually it is advisable to learn tenses to improve their listening skills, speaking skills, reading skills and writing skills. They can also develop their communicational skills and they can compete with others without

fear. Tenses are not common things because they are the pillars for English Language as well as English Grammar. Furthermore, it is advisable to know the structure of each tense in order not to confuse with other tenses as well.

### References:

1. J.J.Jalolov, G.T.Makhkamova, Sh.S.Ashurov. English Language Teaching Methodology (theory and practice). - T.: «Fan va texnologiya», 2015
2. Teacher's Handbook for the Video Series. *Language Teaching Methods* by Diane Larsen Freeman Office of English Language Programs, Materials Branch. United States Department of State Washington, D.C. 20547.1990
3. Фарходжонова, Нодира Фарходжоновна. "ПРОБЛЕМЫ ПРИМЕНЕНИЯ ИННОВАЦИОННЫХ ТЕХНОЛОГИЙ В ОБРАЗОВАТЕЛЬНОМ ПРОЦЕССЕ НА МЕЖДУНАРОДНОМ УРОВНЕ." *Инновационные тенденции, социально-экономические и правовые проблемы взаимодействия в международном пространстве*. 2016.

#### Nurimbetova Gulbakhar Sarsenbaevna

Лавозими, илмий даражаси, унвони	Нукус шаҳар 311DUM уқитувчи
Телефон рақами (коди билан)	+998913072186
E-mail	gulbkharnurimbetova@gmail.com





## Nofilologik yo'nalishlarda chet tillarni o'qitishning innovatsion metodlari va ularning chet til o'qitishdagi ahamiyati

**Xoshimova Dildora Madaminovna, Namangan muhandislik-texnologiya institute, "Chet tillar" kafedra mudiri, filologiya fanlari doktori, professor**

**Annotatsiya:** Ushbu maqola nofilologik ta'lim yo'nalishlarida chet til o'qitishning innovatsion metodlarining til o'rgatishdagi ahamiyatiga bag'ishlangan. Bunda til o'rgatishga innovatsion tarzda yondashuv masalalari, mutaxassislikka oid terminlarni o'rganish va ularni ishlab chiqarish sohalariga tadbiiq etish masalalari yoritib berilgan.

**Kalit so'zlar:** Audiolingval metod, til sistemasi, zamonaviy pedagogik texnologiyalar, lingvistika va chet til o'qitish metodika, nofilologik ta'lim yo'nalishlari, axborot texnologiyalari va zamonaviy o'qitish usullari

Bugungi kunda nofilologik ta'lim yo'nalishlari talabalarini chet til o'qitishda asosiy e'tibor soha terminologiyasiga qaratildi. Bundan asosiy maqsad talabalarning bilim saviyasini oshirish, chet tilga bo'lgan qiziqishini yanada yuksaltirish, o'z sohaları doirassida chet tilde bemalol muloqotga kirishishni o'rgatishdan iboratdir. Prezidentimiz Sh.Mirziyayev tomonidan 2021yil 20 mayda "O'zbekiston respublikasida xorijiy tillarni o'rganishni ommalashtirish faoliyatini sifat jihatidan yangi bosqichga olib chiqish chora-tadbirlari to'g'risida" Qarori qabul qilindi. Ushbu qaror chet tillarini o'rganish imkoniyatlarini kengaytirdi va talab darajasida o'rganish mas'uliyatini chet til o'rganuvchialr zimmasiga yukladi.

Bizga ma'lumki, avval chet tili o'qitish shu til sistemasini o'rganish deb qaralgan, hozirda esa chet til o'qitishdagi muhim ko'zlangan narsa bu talabalarni chet til nutqini o'stirishdan iborat bo'ldi. Chet til o'rganishdagi muhim jihatlar, lingvistika va chet til o'qitish metodikasi fanlaridagi o'zgarishlar va jamiyatning ijtimoiy rivojlanib borishi bilan chambarchas bog'liqdir. Masalan: Audiolingval metodning yuzaga kelishiga lingvistika fanidagi o'zgarishlar, ya'ni struktural oqimni ta'siri bo'ldi. U quyidagi omillarni o'z ichiga oladi: - Chet til o'rgatish avval og'zaki nutqqa o'rgatishdan boshlanmog'i zarur; - Til o'rganish turli strukturalar, nutq na'munalari asosida amalga oshiriladi; - Mashqlar ham tilga asoslangan holda til materialini ko'p marta takrorlashni talab qiluvchi mashqlar bo'lishi kerakligini taqozo etadi; - Grammanik



namunalar va leksikani tanlash chet tili bilan ona tilini qiyoslashning natijalariga bog'liq bo'lishi kerak. - Talaffuzga katta e'tibor talab etiladi. Bu metodning asosiy kamchiligi, mexanik mashqlarning ko'pligi va haqiqiy nutq mashqlarining ozligidir. Bu metod asoschilari metodist olimlar Ch.Friz va R.Ladolardir. Masalan: Ch.Friz: boshlang'ich etapning asosiy mazmuni strukturalarni o'rganishni tashkil qilishi kerak deydi. Gramatikaning ko'nikmalarni hosil qilish xam shunga asoslangan bo'lishi maqsadga muvofiq. Chet til o'rganish ko'p qirrali ta'imot bo'lib, bu jarayonda inson murakkab psixologik o'zgarishlarni boshdan kechiradi. Jumladan ona tili bilan chet tilini taqqoslash jarayoni yuzaga keladi. Bu jarayonda o'rgatishning turli metod va texnologiyalaridan foydalaniladi. Zamonaviy pedagogik texnologiyalar yordamida chet til bilan ona tilini taqqoslab o'rgatish samarali natija beradi. Har qaysi chet tilini o'rganishda albatta o'z ona tilisida taqoslab o'rgatish samarali hisoblanadi. Humbold universiteti talabalariga chet tilidan dars berayotgan chog'imda albatta ularni ona tilisida tushuntirish va chet tilini o'qitishda albatta bu til ko'prik vazifasini o'tashini yana bir bora amin bo'ldim. Chet til o'rganayotgan shu mamlakat madaniyati bilan bog'lab o'rgatish ham o'ziga xos xususiyatga ega Ayfer Durdu xonim darslarida ishtirok etganimda bu metod til o'rgatishda muhim ahamiyatga ega ekanligiga guvoh bo'ldim. Chet til o'rgatishda albatta biz uning metodikasiga oid bilimlarga ega bo'lishimiz va foydalanishimizni taqazo etadi. Metodika va texnologiyalar chet til o'rganish jarayonida muhim ahamiyat kasb etadi. Darsni tashkil qilishda metodika fanining turli usullari mavjud. Chet til o'qitish metodikasida keng qo'llaniladigan metodlar: kommunikativ didaktika metodi, madaniyatlararo muloqotni tashkil qilish metodi va mashqni tashkil qilish metodi hisoblanadi<sup>128</sup>. Yuqorida ta'kidlaganimizdek, bugungi kunda chet tillari kasbiy ta'limning muhim tarkibiy qismiga aylanmoqda. Turli soha egalari xorijlik hamkorlar bilan aloqa qilish ko'rsatkichi yuqori bo'lganligi sababli, ularda til o'rganishga bo'lgan talab yuqori bo'lmoqda. Turli darajadagi til bilimiga ega bo'lmoqchi bo'lganlar uchun o'quv materiallarning inavatsion turlari mavjud. Chet tilini mukammal bilish va ma'lum darajani olish o'qituvchilarning amaliy uslublari va malakasiga ham bog'liq bo'ladi, albatta. Axborot texnologiyalari va zamonaviy o'qitish usullaridan foydalanish qobiliyati yangi materiallarni tezkor tushunishga yordam beradi. Turli

<sup>128</sup> Zayniddin Sanaqulov Baxromjon Jo'raboyev 2021.532-bet]

usullarni birlashtirib o'qituvchi muayyan ta'lim dasturlarini yechishga qodir bo'ladi. Shu munosabat bilan o'qituvchilar dars mobaynida ko'proq xorijiy tillarni o'qitishning zamonaviy usullaridan foydalanishlari kerak. Natijada maqsadlariga erishish uchun eng samarali usullarni tanlay bilish ko'nikmalari shakllanadi. Bunda o'qitish va o'rganishning bir necha metodlaridan foydalanish yaxshi samara beradi. Zamonilgarilab borganisarihar bir sohada yangilik ko'paymoqda. [Feruza Zaipova, Sabohat O`rinova Xorijiy 2-bet] Chet tilini o'rgatishda o'rganuvchining salohiyat va darajasi yoshidan kelib chiqqan holda bosqichma bosqich o'rgatish yaxshi natija beradi. Bunda o'quvchilar 1.boshlang'ich bosqichda o'qitish, 2.o'rta bosqichda o'qitish, 3.yuqori bosqichda o'qitish asosida guruhlarga bo'linadi. Har bir bosqich uchun o'qituvchi tomondan maxsus faol dastur ishlab chiqiladi. Ta'limning faol usullari nafaqat o'quv jarayonida o'quvchilarni faol fikrlashga va amaliy faoliyatga undashga yordam beradi, balki ijobiy o'qitish motivatsiyasini shakllantirishga, ijodiy qobiliyatlarni ochib berish va rivojlantirishga yordam beradi, o'quv materialini yuqori samaradorlik bilan o'zlashtirishga yordam beradi.

Gapirish qobiliyatini rivojlantirish uchun dars davomida "Intellektual isinish" tamoyilidan foydalanish mumkin. Qoida tariqasida, bunday mashqlarning leksik tayanchlari doskada, ayniqsa dastlabki bosqichda joylashgan. "Qor to'pi" ning o'sishi ikki yo'nalishda davom etishi mumkin: so'z boyligi ko'payishi va/yoki grammatikaning murakkabligi oshishi bilan. (O'RNAK: Men kitob o'qishni yaxshi ko'raman Elektron kitoblarni o'qishni yaxshiko'raman. Elektron kitoblarni o'qishni yaxshi ko'raman, chunki ulardan foydalanish oson). Signal kartalari bilan ishlash Bu o'tgan materialni kartalar ko'rinishidagi taqdimoti. Ushbu uslub materialni tuzishga, o'quvchilar e'tiborini tiklashga yordam beradi.

Xulosa qilib aytganda, Ingliz tili darslarida innovatsion usullarni qo'llash natijasida o'quvchilarning mantiqiy fikrlash qobiliyatlari rivojlanadi, nutqi ravonlashadi, tez va to'g'ri javob berish malakasi shakllanadi. Bunday usullar va o'yinlar o'quvchida bilimga ishtiyoq uyg'otadi. O'quvchi darslarga puxta hozirlik ko'rishga intiladi. Bu esa o'quvchilarni ta'lim jarayonining sub'yektlariga aylantiradi. Chet tilini o'rganishga ehtiyoj yuqori bo'lgan bir davrda, ta'lim jarayonida zamonaviy axborot texnologiyalaridan, innavatsion ta'lim

texnologiyalaridan unumli foydalanish bu jarayonni samarali bo'lishiga olib keldi. Innovatsion ta'lim texnologiyalarning samaradorligi ularning ta'lim jarayonida to'g'ri va unumli foydalanilganidadir. Nofilologik ta'lim yo'nalishlarida chet tilni maxsus maqsad yo'lida bu to'g'ri yo'l ekanligi, ishlab chiqarish bilan hamohang olib borilishi ham o'ziga xos chet tilni o'rgatishga yondashuvdir.

## REFERENCES

1. O'zbekiston Respublikasida Xorijiy tillarni o'rganishni ommalashtirish faoliyatini sifat jihatidan yangi bosqichga olib chiqish chora-tadbirlari to'g'risida PQ-5117 Qarori. <https://lex.uz/docs/-5426736#-5427970>
2. Jalolov J. Chet tili o'qitish metodikasi. 2012, b-67
3. Отабоева, М. Р. Chet tilini o'qitishda zamonaviy innovatsion
4. Khasanova, Gulsanam Khusanovna Main Trends in the Development of Education and Professional Training in the World //Orienss. 2021. №Special Issue. URL: <https://cyberleninka.ru/article/n/main-trends-in-the-development-of-education-andprofessional-training-in-the-world> (дата обращения: 05.01.2022).
5. Khasanova, G. K. "The Success and Education System of South Korea and Japan." Наука сегодня: проблемы и пути решения [Текст]: материя (2021):
6. <https://president.uz/oz/lists/view/4327>
7. Хашимова С. On some features of teaching foreign language for students of non-philological areas at the initial stage. – 2019. – Евразийское Научное Объединение. – С. 334-338.

## AMIR NASRULLOH VA ROSTGO'Y HOZIQQ MUNOSABATLARI

O`ZMU tarix fakulteti 3 bosqich talabasi

Jabborqulov Jahongir Jo'raqul o'g'li

**Annonatsiya:** Ushbu ilmiy maqolada Mang'itlar sulolasi vakili bo'lgan ,xalq orasida 'xoni shahid ' nomi bilan atalgan Amir Nasrulloh va XIX asrda faoliyat yuritgan mashhur shoir, tarjimon, tabobat ilmida o'z davrining yetuk shaxslaridan biri Junaydulloh Hoziq o'rtasidagi ba'zi bir mulohazalar yuritilgan.

**Kalit so`zlar:** Nasrulloxon, Junaydulloh Hoziq, Qori Rahmatulloh Buxoriy, 'Tuhfat al ahbob fi tazkirat al as'hob', ' Ansob us -salotin va Tavorix'.

Amir Nasrulloh haqida o'z davrining tarixchilari yoxud hozirgi kun tadqiqotchilari tomonidan ko'plab ayblar qo'yib kelinadi (mashhur shoira Mohlaroyim Nodiraning o'limi shu jumlasidandir). Bu tabiiy hol bo'lib hukmdordan hamma vaqt ham hamma rozi bo'lavermaydi. Xuddi shunday Amir Nasrullohga qo'yiladigan asosiy ayblardan yana biri u shoir Junaydulloh Hoziqning qotili sifatida ko'rilishidir. Amirga qo'yiladigan bu ayb qay darajada to'g'ri? Hoziq adolatsizlik qurbonimi u nohaq o'ldirilganmi? Aslida bu voqea tafsilotlari qanday bo'lgan?

Mavzuni yoritishdan maqsad ham aynan shudir. Yana bir masala Amir Nasrullohga bu shoirning o'limi nega kerak bo'ldi degan savolga javob topish. Balki bu o'sha davr ichki siyosati uchun juda zarur bo'lgandir. Shu o'rinda ustozimiz tarix fanlar doktori Qahramon Rajabovning bir fikrini eslatib o'tmoqchimiz "Amir Nasrulloh haqida bugungi kunda faqat ilmiy maqolalar yozish bilan cheklanmasdan, tarixiy manbalar asosida uning fenominini chuqur o'rganish, hukmdor sifatidagi siyosiy faoliyatini butun murakkabliklari va ziddiyatlari bilan xolis tasvirlash, yurt tarixiga xolis nigoh tashlash yo'lidagi yana bir qadam bo'lur edi<sup>129</sup>".

Yuqoridagi fikrlardan ham ko'rinib turibdiki biz tarixchi sifatida bu masalalarga obyektiv yondoshmog'imiz lozim. Zero o'z tariximizni bilishimiz biz uchun har kun va har

<sup>129</sup> Rajabov.Q.K Nasrullohxon.T."Abu Matbuot-Konsalt" 2011yil.44 b.

daqiqada zarurdir. O'z davrining marifatparvari bo'lgan mashhur jadidlarimizdan biri Mahmudxo'ja Behbudiy aytganidek "moziyga qarab ish tutmoq iymondandir."

Gap avvalida Junaydulloh Hoziq shaxsiyatiga aniqlik kiritib olsak. Aslida Junaydulloh Hoziq kim edi? Shayxulislom Hirotiyning o'g'li bo'lgan Mirzo Junaydulloh Hoziq XVIII asrning 80-yillarida Hirotning Karx nomli mahallasida tavallud topgan.<sup>130</sup> Ilmga bo'lgan ishtiyoqi bois, u Buxoroga kelib madrasada tahsil oladi, din, tibbiyot, adabiyot ilmlarini puxta o'rganadi. Shu tariqa u o'z she'rlari, tabobatda erishgan natijalari, notiqlik san'ati bilan Buxoroyi sharifda shuhrat qozonadi. Dastlab o'zi tahsil olgan "Oliy" madrasasida imom, keyin esa Amir Haydar (1800-1826 yillar) saroyida faoliyat yuritadi.

Uning Buxoroga kelib faoliyat yuritganini Qori Rahmatulloh Buxoriyning "Tuhfat al ahhob fi tazkirat al as'hob" (Do'stlar haqida zikr qilingan sevimli sovg'a) asarida eslatib o'tadi. Junaydulloh Mahdum – Buxoroga kelib ko'pchilik tomonidan hurmat va ehtiromga sazovor bo'ldi, hatto bunga Buxoro ulug'lari va fozillari hasad qiladigan bo'ldilar. Hoziq deydi u davom etib, bu yerda tabiblik ilmida zo'r mahorat ko'rsatib, Hoziq ( mohir ustabilarmon tabib ) degan taxallus oldi.<sup>131</sup>

Ammo haqiqatparvar shoir saroy o'yinlari, fisqu fasod va maishiy tiyiqsizlikning Amir Haydar devonida avj olganini ko'rib Buxoroni tark etadi.<sup>132</sup> Buxoroga nisbatan madaniyatga, san'atga e'tibor kuchli bo'lgan Qo'qon hukmdori Amir Umarxon huzuriga boradi. Uning ijodiga, yashashga qolaversa taklif mulohazalariga ijobiy qaragan Umarxon, Hoziqni doimo maslahatgo'y sifatida hurmat qilgan. Biroq Amir Umarxoning 1822-yilda vafot etganidan so'ng, u yana Qo'qon saroyini tark etib, el orasida yurganicha tabiblik bilan mashg'ul bo'ladi.

1826-yilda uning Buxoro va Qo'qon saroyida yurganini, bilim va tafakkurini eshitgan Xiva xoni Oллоhqulixon Hoziqni Xorazmga taklif etadi. Hoziq bu yerda ham saroy ishlaridan ko'ra, ijod bilan mashg'ul bo'lishni afzal deb biladi. Munis Xorazmiydek mirob

<sup>130</sup> <https://kh-davron.uz/kutubxona/uzbek/umid-bekmuhammad-votvot-turdi-hoziq.html>

<sup>131</sup> A.Irisov,A.Nosirov,I.Nizomiddinov-O'rta osiyolik qirq olim.T. "O'zbekiston SSR fanlar Akademiyasi" nashiryoti 1961-yil. 94-b.

<sup>132</sup> <https://kh-davron.uz/kutubxona/uzbek/umid-bekmuhammad-votvot-turdi-hoziq.html>



va shoir bilan do‘stlashadi. Xonni, uning a‘yonlari va xalqni tabib sifatida davolab, shuhrat qozonadi.

Hozir rost so‘zlashdan hech qaytmaydigan, o‘z fikri va mulohazasini bildirishga juda ham dovyurak bo‘lgan. O‘sha paytlarda Xorazm xoni bir hammom qurdirgan ekan. Bu voqea har tomonga ovoza qilinib, xonning ko‘p maddohlari unga bag‘ishlab madhiyalar to‘qishgan, uni ko‘klarga ko‘tarib maqtashgan. Xonning taklifiga ko‘ra Hozir ham borib ko‘rib o‘z fikrini bildiradi. Hammom yaxshi deydi Hozir, ammo unga tushgan odam o‘zi bilan chiroq ,oyoq kiyim, issiq to‘n va qur‘on olib kirishi kerak deydi. Chiroq hammomni yoritish uchun, oyoq kiyim sirg‘alib yiqilib tushmaslik uchun, issiq to‘n sovuq qotmaslikka, Qur‘on esa bu hammomga ikkinchi marta kirmaslik uchun qasam ichish uchun kerak bo‘ladi

.<sup>133</sup>

Bu tanqid uchun Xorazm xonidan ko‘p balolarga giriftor bo‘lgan va yana bir muddat Qo‘qonga ketadi va o‘sha yerda ijod qiladi.<sup>134</sup> Ma‘lum muddatdan so‘ng Buxoroga qaytib keladi va u yerdagi madrasada, keyin esa elma-el yurib, tabibchilik faoliyatini davom ettiradi, ba‘zida esa Amir Nasrullohning taklifiga ko‘ra, noilojlikdan saroyga ham borib turishga majbur bo‘ladi.

Bizga ma‘lumki Amir Nasrulloh o‘zining asosiy raqib davlatlaridan hisoblaydigan Qo‘qon xonligi sarhadlari Muhammad Alixon davrida (1822-1841-yillar) anchayin kengayib, Nasrullohning g‘azabini qo‘zg‘ay boshlaydi. Keyin uning qalbida bu davlatni tamoman bosib olish fikri paydo bo‘la boshlaydi va tez orada buning uchun bahona topiladi. Bu bahona quyidagicha edi: Muhammad Alixon hukmronligining oxirida davlat amaldorlaridan hech kimning hattoki mamlakat ishlarida faol ishtirok etayotgan onasining ham gaplariga quloq solmasdan nojo‘ya ishlar bilan shug‘illana boshlaydi. U hattoki o‘z otasi bo‘lgan marhum Umarxonning haramidagi joriyalaridan biriga uylanadi va undan farzand ko‘rgan degan gap xalq orasida yoyiladi. Tarixi Farg‘ona asarining muallifi

<sup>133</sup>Qayumov.A. Hozir T. “O‘z FA nashiryoti”.1957-yil. 15-b.

<sup>134</sup> Irisov.A, Nosirov,A, Nizomiddinov.I. O‘rta osiyolik qirq olim. 94-b.

Is'hoqxon To'ra Ibratning yozishicha "bu ayolning ismi Podshoxon oyim bo'lib, u Farg'ona beklaridan Mahmudbekning qizi bo'lgan".<sup>135</sup>

Qo'qonda Muhammad Alixonning shariatga zid ishlarni qilishda davom etishi Nasrullohxonning 1841-yilning noyabr oyida Qo'qon ustiga yurish qilishiga undaydi. Bu yurish natijasida Qo'qon zabt etiladi. 1842-yil aprel oyida Qo'qonga yangi yurish qilinadi. Tarixchi olim va shoir Mirzo olim Toshkandiy Mushrif o'zining XIX asr oxirida yozgan 'Ansob us -salotin va Tavorix' nomli asarida keltirishicha – Qo'qonga qilingan yangi yurishni eshitgan Muhammad Ali hamda inisi Sulton Mahmudxon taxtni tashlab Oyim qishloqqa qochishadi. Amir Nasrulloh bundan xabar topadi va ularni tutdirib keltiradi va Qo'qon xoni Sulton Mahmudxon, Muhammad Alixon, Muhammad Alixonning 14- yoshli o'g'li Muhammad Aminbekni Qo'qondagi 'zarrin' degan xos imoratga olib kelinib, qatl qilinadi. Biroq Nasrullohxon bu bilan cheklanmasdan, uni haqorat qilgan xonzodalarning onasi- mashhur shoira Nodirabegimni, Muhammad Alining zavjasi, Oyim va Joriyasini – 4 nafar ayolni va boshqa bekdodalarni ham o'ldirtiradi va mudhish xatoga yo'l qo'yadi.<sup>136</sup>

Muhammad Hakimxon To'raning 'Muntaxab ut tavorix asarida yozishicha : Mavlono Hoziq Farg'ona mamlakatining fath etilishini o'z ko'zi bilan ko'rgan va u bu voqeani quyidagicha tasvirlaydi:

Yillar davomida Farg'ona hokimi qilib hatto,  
Zulm sahrosida kezdi tubanlikni ko'rib ravo.  
Zalolat ishining kasofati urdi o'g'liga oxir,  
Buxoro shohi bilan qilib urush tarxin bino<sup>137</sup>.

Amir Nasrullohxon Qo'qonni o'ziga tobe qilgandan so'ng, o'zi bilan qanchadan-qancha hunarmand olimlarni asir sifatida olib ketadi. Asirlar ichida mavlono Hoziq ham bor edi.

Mushrif qalamiga mansub 'Ansob us -salotin va tavorix ul-xavoqin' asarining Hoziq qatli voqeasi deb nomlangan faslida Amirning g'alaba bilan Buxoroga kirib kelishi juda

<sup>135</sup> Ishoqxon To'ra Ibrat. Tarixi Farg'ona /tarjimonlar Dolimov.U, Jabborov.N.T "Ma'naviyat" 2005-yil 15-b.

<sup>136</sup> Mirzolim Mushrif. Ansob us-salotin va tavorix ul-xavoqin: Qo'qon xonligi tarixi.-T."G'afur G'ulom nashriyoti"1995. 20-21-betlar.

<sup>137</sup> Muhammad Hakimxon To'ra. Muntaxab At-Tavorix. T. "Yangi asr avlodi", 2010-yil. 191-bet.





ajoyib tarzda tasvirlangan. Amir Nasrulloh Buxoroga yaqinlashib qolgach o'z nadimi hisoblangan Junaydulloh Hoziqqa g'alaba tugagan o'z safari to'risida bir fard aytishini so'raganda, Hoziq ushbu mazmundagi Forscha baytni o'qiydi:

“O'z qaddinga lanatlardan shunday bir libos tikib kiydingki, U libos ustingda qiyomatgacha qoladi” degan ma'noda so'z aytadi.<sup>138</sup>

Mushrif o'z asarida Amirning shu paytdagi holatini quyidagicha tasvirlaydi: “Amirning ziyoda jahli chiqib, rangida qatra qon qolmadi. To o'rdasiga doxil bo'lmaguncha so'zlamadi”<sup>139</sup>

Tojirning “G'aroyibi sipoh” asarida Hoziq haqida ham ma'lumot uchraydi. Uning mashhur “Nadomat va benomuslikdan o'zingga qiyomat kunigacha libos tiktirding” degan misralariga Tojirning quyidagi ma'lumoti ilova hisoblanadi: muallif xabaricha, Hoziq bir kuni yo'lda bir choparni uchratadi. U amirga bir xat olib borib, unda Qo'qoning amir tasarrufiga o'tib, bu mulkda ham u hokim ekani ma'lum etilmoqda edi. Hoziq nomani o'qib bir chekkasiga quyidagicha mazmunda yozib amirga jo'natadi:” Hazratim bugun Payg'ambarlikka da'vo qiladi. Kelasi yil nasib etsa xudo bo'lsa ajab emas.<sup>140</sup> Buni ko'rgan amirning ziyoda jahli chiqadi.

Buxoroga asir sifatida olib kelingan Hoziq bu yerda bir kun ham yashamasdan amirning qahridan qo'rqib do'stlarining taklifiga ko'ra tunda Shahrisabzga ketishga majbur bo'ladi. Bu paytda garchi Shahrisabz amirlikka qarashli hudud bo'lsada, o'lka beklari amir Nasrulloning muxolifi sifatida siyosat maydoniga chiqqandilar. Hoziq Shahrisabz hokimi Xo'jaquli parvonachi panohida yashay boshlaydi. Amir Nasrulloh Shahrisabzga Hoziqning yaqinlaridan va o'g'li Mirzo Muhtashamdan 3 bora Hoziqning aybidan o'tganligi va Buxoroga qaytishi mumkinligi to'g'risida maktub yuboradi.<sup>141</sup> Nasrullohning fe'lini yaxshi bilgan Hoziq bunga rozi bo'lmaydi va “Huzuringda bo'lishim tabiatning ranjishiga sabab

<sup>138</sup> Rajabov.Q.K. Nasrullohxon. 24-b.

<sup>139</sup> Mirzolim Mushrif. Ansob us-salotin va tavorix ul havoqin: Qo'qon xonligi tarixi. 21-22-betlar.

<sup>140</sup> SH.Vohidov- Qo'qon xonligi tarixi (xonlik tarixi manbalarda). 115- b.

<sup>141</sup> <https://kh-davron.uz/kutubxona/uzbek/umid-bekmuhammad-votvot-turdi-hoziq.html>



bo‘ldi. Senga yana malol keladigan ish qilmay deb nari yuribman” – degan mazmunda bir fard yozib yuboradi.<sup>142</sup>

Hoziqning javobini o‘qib, amirning battar jazavasi tutadi va “Uch bora chaqirtirsamda, kelmasa Shahrisabzga qo‘shin tortib Hoziqni ham, uning tarafdorlarini ham daf etgum “ deya a‘yonlariga o‘shqiradi. Shunda Rahmonberdi ismli vaziri amirga maslahat beradi: bir shoirga o‘chakishib, kek deya cherik tortsak, el oldida isnodga qolamiz deya maslahat beradi.<sup>143</sup>

Hoziq Shahrisabz kenagaslari ichida yashab, markaziy hokimiyat va amir Nasrullohga qarshi turli ig‘volarni avj oldiradi. U va Eshon Shofi‘iy Kenagaslarning g‘oyaviy mafkurachisi sifatida ularning separastik harakatini qo‘llab quvvatlaydi. Separatizmning kuchayishi yoki pasayishi tashqi va ichki omillarga bog‘liq bo‘ladi. Ko‘pincha ichki sabablarni kuchaytiruvchi, o‘z maqsadlari yo‘lida bu sabablardan foydalanuvchi kuchlar separastik harakatning paydo bo‘lishi va kuchayishiga olib keladi. Shahrisabzda ham ana shunday separastik harakatlar kuchaygan edi.

Nihoyat sabr-kosasi to‘lgan Amir Nasrulloh 1843-yil Do‘shaboy degan o‘g‘rini zindondan chiqarib, unga Hoziq va Eshon Shofi‘iyini o‘ldirish vazifasini yuklaydi. Mirzo Olim Mushrifning “ Qo‘qon xonligi tarixi” asarida bu voqea batafsil yoritilgan. Unda aytilishicha: “ Do‘shaboy Shahrisabzga kelib, necha kunlar qasd qilib, poylab yurdi va Shahrisabz hokimi qirq nafar mirshablarni poylatib qo‘yg‘on erdi. Kechasi atroflarni uxlamay aylanib chiqar edi. Qazo bir kun amir buyurgan Do‘shaboy nomlig‘ o‘g‘ri erdi, biro dam kasal suratida qilib oldilariga olib keldi:- “taqsir , mung‘a doru bering, kasal bo‘lubdir” deb. Shul kecha yotib, boshlarini olib, kechalab amiri Buxoroga manzur qildi ersa, inom-ehson banohayalar sarafroz ayladi.<sup>144</sup>

Mash‘um voqeadan xabar topgan Xo‘jaquli boshchilgida ahli olomon Kitob bekligining Oxund mozoriga dafn etishadi.<sup>145</sup>

<sup>142</sup> A.Irisov,A.Nosirov,I.Nizomiddinov-O‘rta osiyolik qirq olim.‘O‘zbekiston SSR fanlar Akademiyasi”nashiryoti.-Toshkent-1961-yil. 96-b.

<sup>143</sup> <https://kh-davron.uz/kutubxona/uzbek/umid-bekmuhammad-votvot-turdi-hoziq.html>

<sup>144</sup> Mirzolim Mushrif. Ansob us-salotin va tavorix ul havoqin: Qo‘qon xonligi tarixi. 21-22-betlar.

<sup>145</sup> <https://kh-davron.uz/kutubxona/uzbek/umid-bekmuhammad-votvot-turdi-hoziq.html>



Shuning uchun ham fuzalo kishilar uni shahid deb biladilar -deydi “ G‘aroyibi sipoh “ asarining muallifi Tojir va quyidagi mashhur baytni keltiradi:

Men na chalajon bo‘ldimu, na ovlangan qatorda bo‘ldim.

Qonimdan yer ham bo‘yalmadi, biror pok etakni ham bo‘yamadim.<sup>146</sup>

Garchi Junaydulloh Mahdum Hoziq 1843-yil yanvarida suiqasd qurboni bo‘lgan bo‘lsada “ voqea Islomi”, “ Tahqiq-ul kafonad”, “Yusuf va Zulayho “ kabi tabobat va adabiyotga oid asarlari va har qanday sharoitda ham rost so‘zlay olishi, o‘z davrining donishmandi sifatida o‘z nomini tarixga muhrladi.

Xulosa qilib aytganda amir va shoir o‘rtasidagi munosabat juda ham murosali hisoblanadi. Amir Nasrulloh o‘z davrining yetuk hukumdori hisoblansada, uning Qo‘qonga qilgan yurishi va hukumdorlarini, davrining buyuk shaxslarini qatl qildirishi uning nomini tarixda qora harflar bilan yozilishiga sabab bo‘ldi. Shu jumladan Hoziqning o‘limi ham. Mamlakatning ichki siyosatini hamda mamlakat sarhadlarini qo‘lda ushlab turish uchun ba’zida davlatning ko‘zga ko‘ringan shaxslarining bahridan o‘tishga to‘g‘ri keladi. Hoziq taqdiri ham xuddi shu kabi yakunlandi. Uning o‘limi mamlakat sarhadlarini qo‘lda ushlab qolishga imkon berdi. Yuqoridagi tarixiy ma’lumotlar va fikrlardan kelib chiqqan holda biz bu masalaga ozgina bo‘lsada aniqlik kiritdik degan umiddamiz.

### FOYDALANILGAN ADABIYOTLAR:

1. Rajabov.Q.K Nasrullohxon.T.”Abu Matbuot-Konsalt“ 2011.
2. A.Irisov,A.Nosirov,I.Nizomiddinov-O‘rta osiyolik qirq olim.T. ”O‘zbekiston SSR fanlar Akademiyasi” nashiryoti 1961.
3. Rajabov.Q.K. Nasrullohxon. 24-b.
4. Mirzolim Mushrif. Ansof us-salotin va tavorix ul havoqin: Qo‘qon xonligi tarixi. 21-22-betlar.
5. .Vohidov Sh - Qo‘qon xonligi tarixi ( xonlik tarixi manbalarda). 115- b.
6. Ishoqxon To‘ra Ibrat. Tarixi Farg‘ona /tarjimonlar Dolimov.U, Jabborov.N.T “Ma’naviyat’ 2005-yil 15-b.

<sup>146</sup> SH.Vohidov- Qo‘qon xonligi tarixi ( xonlik tarixi manbalarda). 115- b.



7. Muhammad Hakimxon To'ra. Muntaxab At-Tavorix. T. "Yangi asr avlodi", 2010-yil. 191-bet.
8. <https://kh-davron.uz/kutubxona/uzbek/umid-bekmuhammad-votvot-turdi-hoziq.html>.

## Тарих дарсларида ўқувчиларнинг ижодий фаолиятини ривожлантиришда тренинг усулларидадан фойдаланишнинг аҳамияти

Қаршиева Завра

Сурхондарё вилоят Олтинсой тумани

37-мактаб тарих фани ўқитувчиси

**Аннотация.** Интегратив методлар тизими. Ўқувчиларнинг ижодий фаолиятини ривожлантиришда тренинг усулларидадан фойдаланиш.

Бугунги глобаллашув жараёнлари фаол кечаётган шароитда Президентимиз Ш.Мирзиёев айтганларидек, **“Буюк келажакимизни мард ва олижаноб халқимиз билан бирга қурамиз”**. Демак, ўта муҳим ва долзарб вазифа Кадрлар тайёрлаш миллий дастурини ҳаётга жорий этиш, дастур орқали юксак замонавий талабларга жавоб берадиган, янгича фикрлайдиган, мамлакатимиз келажак кадрини ишониш, топшириш мумкин бўлган ёш кадрларни тарбиялашдир. Бироқ, статистик маълумотларга таянадиган бўлсак, 60% ўқитувчилар анъанавий дарс усулларидадан фойдаланиб келмоқда.<sup>147</sup> Улар учун оддий дарс ўтиш осойишта, тинч, муаммоларсиз бўлиб, меъёрий ва барқарор ҳаётни билишнинг синалган усулидир. Мактаб ўқувчилари бошланғич синфларданок ўқитувчи танбеҳлари (“жим ўтир, тўғри ўтир, фикримни бўлма, тинглашни бил”) остида таъли-тарбия оладилар. Чет эл тажрибасини ўрганиш шуни кўрсатдики, хорижлик ёшлар боғча ёшидаёқ хатто оилада ҳам эркин фикрлашга ўргатилади. Барча муаммоларни ўзлари ҳал қилишга интилади. Бизнинг тенгқурларимиз ҳамон катталарнинг ёрдамисиз ҳеч бир муаммоларни ҳал қила олмайдилар. Буни асосий сабаби -мактаб ёшида уларда мустақил фикрлаш ва мустақил ишлаш кўникмалари шакллантирилмайди. Дарсларда оддий тингловчи сифатида қатнашувчи ва берилган топшириқни бажарувчи бўлиб қолганлигидир. Зеро, ҳозирги замонавий таълим усуллари асосида ёшларни мустақил фикрлашга ўргатиш муҳим аҳамиятга эга, чунки шу ҳислатга эга бўлиш орқали улар интеллектуал қобилиятларини номоён этадилар, мустақил тафаккурга эга бўлиб борадилар, ўз фикри билан баҳслашишга ўрганадилар.

<sup>147</sup> . <http://uz.ref.uz/download.php?id=18994> – Таълим муассасаларида инновацион фаолиятни шакллантириш.



Интегратив методлар тизимига кирувчи тренинг услуби ёрдамида ўқувчилар гуруҳ, жамоа бўлиб биргаликда ва индивидуал ҳолатда мунозарада қатнашишга ўрганадилар. Улар ўқув фаолияти моҳиятини ҳис этиб мавзу муаммосини ҳал этиш учун ва буни ўзи учун фойдали эканлигини тушуниб, унда мустақил ижодий тафаккур шаклланиб боради, кўпчилик орасида ўз фикрини мустақил айта оладиган ҳамда, кўрилатган масалага муносабатини билдира оладиган бўладилар.

Агар ўқувчи ўқув фаолиятининг моҳиятини кўра олмаса, у ўқув мақсадини тан олмайди, ўқитувчи қўйган вазифаларни тушунмайди ва қабул қилмайди, у томонидан содир этиладиган барча хатти –ҳаракатлар мажбурият ва таъзиқ остида содир бўлади. Унинг билимлар формал характерга, педагог фаолияти умидсиз формализм мазмунига эга бўлади. Маълумки, биз уларни олган билимларини амалиётга тадбиқ этишга ўргатсак, ўқувчида мустақил ўқув фаолияти кўникмаси шаклланади. Бу дарслик мазмунидан баъзи маълумотларни шунчаки кўр –кўрона ёдлаб олиш бўлмайди, балки ўқувчининг шахсий, субъектив тажрибасига асосланган ҳақиқий билимлари бўлади. Ушбу фикримиз бундан 2500 йил аввал буюк хитой файласуфи Конфуций такидлаган қуйидаги ҳикматга жуда мос тушади- “Айтсанг-унутаман.Кўрсатсанг-эслаб қоламан. Ўзим бажариб-англаб етаман”<sup>148</sup>.

Инсон ҳамиша субъектив моҳиятга эга. Ўқувчи муайян билимларга нисбатан тренинг жараёнида бефарқ бўла олмайди. Ўқитувчи бунга ўқув предметига муносабатини қадриятли, ижобий субъектив муносабатни таркиб топтириш натижасида эришади.

Тренинг жараёнида одатий дарслардан фарқли ҳолатда ўқувчи рухий хусусиятларини ўрганиш, ўзлаштираётган билимларнинг ўқувчига шахсан қизиқарли ва керакли бўлишлиги тушунтирилади, акс ҳолда уларда одатдагидек бефарқлик, баъзи ҳолларда ўқув предметини рад этилишини кўриш мумкин. Бу ҳолатни образли қилиб ифодаласак, индивидуал тафаккурда билимлар субъективлашади, ўзига ҳос индивидуал жиҳатларга эга бўлиб қолади. Тескари жараёнда эса, индивидуал тасаввур ва шахсий фикрлар объектив аҳамият касб этаркан, билимлар турли нуктаи назарларнинг тўқнашуви, баҳс-мунозара, ўзаро ҳамкорликдаги фаолият натижасида ўзлаштирилади.

Тренинг ўқувчи ва ўқитувчининг биргаликдаги фаолиятига асосланади. Ушбу фаолиятга педагогика фанлари доктори Ўткир Толипов қуйидагича таъриф беради – “Фаолият шахс ривожланишининг асосий субстанцияси ҳисобланади. Шахс фаолияти унинг ички ҳиссиётлари билан боғлиқдир. Шахс мотив, ҳиссиёт

<sup>148</sup> Ижтимоий-гуманитар фанларни ўқитишда ёшларнинг ижтимоий фаоллиги ва баркамоллигини шакллантириш муаммолари. Республика илмий-амалий конференцияси материаллари, Қўқон, 2008, 11-12 июнь, 95-бет.



ва шахсий фикр доирасида намоён бўлади”<sup>149</sup>. Тренинг дарсларида ўқувчининг ана шу ҳислатлари намоён этилишига йўл берилади.

Ўқув жараёнида анъанавий дарсларга ҳос бўлган объект қолибидан озод бўлган ўқувчи тренинг услубидаги дарсда фаол субъектга айланади. Ўқитувчи эса, бошқарувчи ва йўналтирувчи субъект бўлади. Ўрганилаётган мавзу илк бор нейтрал объект даражасидан субъектив зарурат даражасига кўтарилади.

Тренинг жараёнида самара берадиган мавзуларни аниқлашда ва гуруҳларни ҳосил қилишда ўқитувчи –тренердан ташхис (диагноз) қила олиш қобилиятини талаб этади.

Юқоридагилардан келиб чиққан ҳолда қуйидагиларни хулоса қилиш мумкин:

- ўрганиладиган мавзу ва ўқувчилар имкониятидан келиб чиққан ҳолда тренинг услубида самара берадиган тарихий мавзуларни ўрганишда тренинг методларидан кенг фойдаланиш керак;
- мактаб таълимида тренинг услубидан келиб чиққан ҳолда, ўқувчида мустақил тарихий тафаккурни ҳосил қилишда тарих фани ўқитувчиси замонавий глобал таълим принципларига мос илғор таълим элементларини дарс жараёнига тадбиқ этиши зарур;
- тренинг услуби методларида тарихий мавзулар илмий-назарий ўргатиш баробарида, ўқувчини мустақил фикрлашга, ички имкониятларини ва актёрлик қобилиятларини намоён қилишига йўл берайлик;
- ўқувчиларни ёш хусусиятларини ва ижодий имкониятларини ҳисобга олган ҳолда методологик билимлар билан курулантирайлик, чунки бу билан ўқувчи мустақил ўрганиш ва машғулотларда ҳамда келажакда ўзлигини намоён қилиш имкониятига эга бўлади;
- ижодий муҳитни ҳосил қилувчи ва тарих дарсларида самарали натижалар берадиган ноанъанавий усуллардан фойдаланиш борасида дастурлар ва методик қўлланмалар чоп этиш керак.

Тарих дарсларида ижодий муҳит яратиш билан ўқувчида жараённи ҳар томонлама таҳлил қилиш, индуктив ва дедуктив хулосалар чиқариш, кечаги кундан ўрнат олиш, ҳамда эртасини шу асосда ташкил қилиш кўникмаси ҳосил қилинади. Зеро, “Ўтмиш уни англагангагина хизмат қилишини, келажак эса, ҳақиқий бунёдкоргагина тегишли эканлигини англамоғимиз керак”<sup>150</sup>. Ана шу жиҳатларни ҳисобга олган ҳолатда бугунги кун ўқув жараёнини замонавий усулларга таяниб ташкил этиш ҳар тарафдан самарали кечади.

## Адабиётлар

<sup>149</sup> Толипов Ў. Шахс такомилга йўналтирилган таълимий технологиялар. Халқ таълими, 2005, №3, 9-бет.

<sup>150</sup> Жўраев Н. Тарих фалсафаси. Т., Маънавият, 1999, 22-бет.



1. Мирзиёев Ш.М. “Буюк келажакимизни мард ва олижаноб халқимиз билан бирга кураимиз” “Ўзбекистон”НМИУ, 2017

2. Мирзиёев Ш.М. “Танқидий таҳлил: қатъий тартиб-интизом ва шахсий жавобгарлик ҳар бир раҳбар фаолиятининг кундалик қондаси бўлиши керак”. Т., 2017

3. Акромова Ф.А. Мунозара ва тренинглари қўллашнинг психологик моҳияти. “Замонавий илм фан технологияларининг энг муҳим муаммолари” Республика илмий амалий конференцияси тезислари. Жиззах, 2004.

4. Глобал таълим. Ўқутувчилар учун қўлланма. Т., 2005 .





## Дарсни илғор педагогик технологиялар асосида ташкил қилишнинг ўрни, аҳамияти ва улардан амалда фойдаланиш йўллари

Мустарамов Собир Туракуловмич

Сурхондарё вилояти Термиз шаҳри 11-мактаб

тасвирий санъат ва чизмачилик фани ўқитувчиси

**Аннотация.** Таълим сифатини ошириш. Дарсни илғор педагогик технологиялар асосида ташкил қилишнинг ўрни, аҳамияти ва улардан амалда фойдаланиш йўллари. Дидактик ўйинлар. Ижодий ўйинлар. Замонавий ўқитувчи.

**Мамлакатимизда таълим соҳасини ривожлантириш, таълим сифатини оширишга катта эътибор қаратилган. Таълим ва фан соҳасини ривожлантириш:**

узлуксиз таълим тизимини янада такомиллаштириш, сифатли таълим хизматлари имкониятларини ошириш, меҳнат бозорининг замонавий эҳтиёжларига мос юқори малакали кадрлар тайёрлаш сиёсатини давом эттириш;

таълим муассасаларини қуриш, реконструкция қилиш ва капитал таъмирлаш, уларни замонавий ўқув ва лаборатория асбоблари, компьютер техникаси ва ўқув-методик қўлланмалар билан жиҳозлаш орқали уларнинг моддий-техника базасини мустаҳкамлаш юзасидан мақсадли чора-тадбирларни кўриш;

мактабгача таълим муассасалари тармоғини кенгайтириш ва ушбу муассасаларда болаларнинг ҳар томонлама интеллектуал, эстетик ва жисмоний ривожланиши учун шарт-шароитларни тубдан яхшилаш, болаларнинг мактабгача таълим билан қамраб олинишини жиддий ошириш ва фойдаланиш имкониятларини таъминлаш, педагог ва мутахассисларнинг малака даражасини юксалтириш;

умумий ўрта таълим сифатини тубдан ошириш, чет тиллар, информатика ҳамда математика, физика, кимё, биология каби бошқа муҳим ва талаб юқори бўлган фанларни чуқурлаштирилган тарзда ўрганиш;

болаларни спорт билан оммавий тарзда шуғулланишга, уларни мусиқа ҳамда санъат дунёсига жалб қилиш мақсадида янги болалар спорти объектларини, болалар мусиқа ва санъат мактабларини қуриш, мавжудларини реконструкция қилиш;



касб-хунар коллежлари ўқувчиларини бозор иқтисодиёти ва иш берувчиларнинг эҳтиёжларига жавоб берадиган мутахассисликлар бўйича тайёрлаш ҳамда ишга жойлаштириш борасидаги ишларни такомиллаштириш;

таълим ва ўқитиш сифатини баҳолашнинг халқаро стандартларини жорий этиш асосида олий таълим муассасалари фаолиятининг сифати ҳамда самарадорлигини ошириш, олий таълим муассасаларига қабул квоталарини босқичма-босқич кўпайтириш;

илмий-тадқиқот ва инновация фаолиятини рағбатлантириш, илмий ва инновация ютуқларини амалиётга жорий этишнинг самарали механизмларини яратиш, олий ўқув юртлари ва илмий-тадқиқот институтлари ҳузурида ихтисослаштирилган илмий-экспериментал лабораториялар, юқори технология марказлари ва технопаркларни ташкил этиш. Бундан кўриниб турибдики, таълимни ривожлантириш, таълим сифатини ошириш муҳим масалалардан биридир. Шундай экан, таълим жараёнига интерфаол, инновацион, педагогик ва ахборот технологияларини қўллашга эътибор кундан - кунга ортиб бормоқда. Бунинг сабабларидан бири, шу кунгача анъанавий таълимда ўқувчилар фақат тайёр билимларни эгаллашга ўргатилган, ривожлантирувчи таълимда эса билимларни ўрганувчиларнинг ўзлари мустақил излаб топиш, мустақил ўқиб таҳлил қила олиш, хулосаларини ҳам ўқувчиларнинг ўзлари келтириб чиқариб талаб қилинишидадир. Бу мақсадга эришишда анъанавий методлардан фойдаланиш қутилган натижаларини бермаслиги мумкин.

Шу сабабдан ўқитувчи инновацион технологияларни ўзлаштириб олиши ва улардан дарс жараёнида самара ли фойдаланиши талаб қилинмоқда. Инновацион технологиялар педагогик жараён ҳамда ўқитувчи ва ўқувчи фаолиятига янгилик, ўзгаришлар киритишни назарда тутиб, ўқитувчи инновацион фаолиятининг самараси сифатида намоён бўлади ва уни амалга оширишда интерфаол методлардан тўла фойдаланиш лозим.

Бу методларнинг ўзига хослиги шундаки, улар педагог ва ўқувчиларнинг биргаликда ҳаракат қилиши, бирга фаолият кўрсатиш орқали амалга оширилади.

Маълумки ҳар бир дарс, фан ёки мавзунини ўрганишда ўзига хос технология, метод ва воситаларни танлаш ва фойдаланишга тўғри келади. Ўқитиш жараёнида юқори натижага эришиш учун дарс жараёнини олдиндан лойиҳалаштириш зарур.

Лойиҳалаштириш жараёнида ўқитувчи предметнинг ўзига хос томонларини, ўқув жойини ва шароитини, ўқувчиларнинг эҳтиёжларини ва имкониятларини, билим савиясини, шароитига қараб ишлатиладиган технологияларни танлаши керак.



Ўқитувчи ҳар бир дарсни яхлит ҳолатда кўра билиши ва уни тасаввур этиш учун ҳам бўлажак дарс жараёни лойиҳаланиши керак. Бунда дарснинг технологик харитасини туза олиш жуда муҳимдир, чунки дарснинг техноло- гик харитаси дарснинг қизиқарли бўлиши учун асосий восита ҳисоланади ва дарсда ўқувчилар эгаллаши лозим бўлган билимларнинг кафолатланишига ёр дам беради.

Дарснинг технологик харитасининг қандай кўринишида ёки қандай шаклда тузиш ўқитувчининг маҳорати, тажрибаси, ўз олдига қўйган мақсади ва имкониятига боғлиқдир. Дарс технологик харитасининг кўплаб вариантлари мавжуд.

Технологик харита қандай тузилган бўлмасин, унда дарс жараёни яхлит ҳолатда акс этган бўлиши, дарснинг мақсади, вазифалари ва кутилаётган натижалар, дарсда ишлатиладиган технология ва методлар аниқ белгилаб қўйилиши керак. Шунингдек, дидактик ўйинлар технологиясидан фойдаланиш ҳам дарс самарасини оширишга катта ёрдам беради.

**Дидактик ўйинлар технологияси** - Таълим жараёнида дидактик ўйинли технологиялар дидактик ўйинли дарс шаклида қўлланилади. Ушбу дарсларда ўқувчиларнинг билим олиш жараёнини ўйин фаолияти билан уйғунлаштиради. Шу сабабли, ўқувчиларнинг билим олиш фаолияти, ўйин фаолияти билан уйғунлашган дарслар дидактик дарслар деб аталади.

Маълумки, инсон ҳаётида ўйин фаолияти қуйидаги функцияларни бажаради:

1. Ўйин ҳар доим шахснинг маълум бир фаолиятга бўлган қизиқишини орттиради.
2. Ўйин давомида шахснинг мулоқотга киришиши коммуникатив- мулоқот маданиятини эгаллашга ёрдам беради.
3. Шахснинг ўз иқтидори, қизиқиши, билимини ва ўзлигини намоён этишга имкон яратади.
4. Ҳаётда ва ўйин жараёнида юз берадиган турли қийинчиликларни енгишга, мўлжални тўғри олиш кўникмалари таркиб топади.
5. Ўйин жараёнида ижтимоий нормаларга мос хулқ-атвори эгаллаш, камчиликларга барҳам бериш имконияти яратилади.
6. Шахс структурасига тегишли ўзгартиришлар киритилади, яъни ижобий ҳислат ва фазилатларни шакллантиришига замин тайёрлайди.
7. Инсоният учун аҳамиятли бўлган кадриятлар тизимини, айниқса ижтимоий, маънавий – маъданий кадриятларни ўрганишга этибор қаратилади.



8. Ўйин иштирокчиларига жамоавий мулоқот маданиятини ривожлантириш ва дўстона муҳит яратилиши кўзда тутилган.

Ўйин фаолияти ўзининг қуйидаги хусусиятлари билан тавсифланади:

1. Ўйин иштирокчилари ролларни, вазифаларини танлаши натижасида эркин ривожлантирувчи фаолият, яъни ўқувчиларнинг ўз фаолиятини таҳлил ва назорат қилиши, мақсадга мувофиқ натижага эришган ҳолларда ўз фаолиятдан кўнгил тўлиши, ўз билимига ва кучига ишонч вужудга келади.

2. Ижодий муҳит таркиб топади. Ўйин иштирокчилари муаммоларни ҳал этишда тегишли ижодий ва мустақил фаолиятга эга бўладилар.

3. Ўйин давомида мусобақа, рақобат, ҳамкорлик, ўзаро ёрдам вужудга келади. Шу аснода ҳис ҳаяжонли вазият пайдо бўлади ҳис ҳаяжонга йўғрилган билим, кўникмалар инсон хотирасида бир умр муҳрланиб қолади.

4. Ўйин давомида белгиланган қонун қоидаларга амал қилинади. Ўйин иштирокчиларига ижтимоий нормаларга мос онгли интизом вужудга келишига замин тайёрлайди.

5. Ўйин мазмуни, бориши, мантикий кетма-кетлиги, вақт баланси ва ўқувчиларнинг муаммоли вазиятларни зудлик билан ҳал этиш, мўлжални тўғри олишга ўргатади.

Бошқа ўқув ва меҳнат фаолияти каби ўйин фаолияти таркибига қуйидагилар:

А) ўйиннинг сюжети;

Б) ўйин иштирокчилари бажарадиган муайян роллар ва вазифалар;

В) ушбу ролларни амалга ошириш учун бажариладиган амаллар;

Д) ўйин иштирокчилари ўртасидаги муносабат, мулоқот қиради.

Ўқувчиларнинг билиш фаолиятини ўйин фаолияти билан уйғун ҳолда ташкил этиш қуйидаги босқичлардан иборат бўлади:

1. Дидактик ўйиндани кўзда тутилган мақсадни аниқлаш,

2. Дидактик ўйин сюжети ва иштирокчилар фаолиятини лойиҳалаш;

3. Ўйинда кўзда тутилган мақсадни амалга ошириш йўллари белгилаш;

4. Дидактик ўйинни мақсадга мувофиқ ташкил этиш, унинг мазмуни, бориши мантикий кетма-кетлиги, вақт баланси ва ўқувчиларнинг муаммоли ва зиятларни зудлик билан ҳал этишга этиборини қаратиш;

5. Ўйин иштирокчиларини рағбатлантириш;
6. Олинган натижаларни таҳлили қилиш;
7. Олинган натижаларга мувофиқ ҳолда ўйин структурасини ва боришга тегишли ўзгартиришлар киритиш.

Дидактик ўйинли дарслар орқали қуйидаги функциялар амалга оширилади:

- Таълим-тарбия бериш;
- Шахсни ривожлантириш;
- Ўқувчиларнинг ижодий фаолиятини йўналтириш;
- Билимларни назорат қилиш ва таҳлил қилиш;
- Касблар билан таништириш ва касбга йўналтириш;
- Ўқувчиларнинг мулоқот ва нутқ маданиятини ривожлантириш, улар ўртасидаги дўстона муҳитни яратиш.

Таълим-тарбия жараёнида бу функциялар мажмуа ҳолда амалга оширилади, лекин ўйинда ўрганиладиган дидактик ўйин турларида қайсидир функция устунлик қилади.

Масалан, конференция дарсларида шахсни ривожлантириш устунлик қилади, қолган функциялар унга илова бўлади, ижодий ўйинларда ўқувчиларни ижодий фаолиятга йўналтириш, уларнинг мулоқот ва нутқ маданиятини ривожлантириш орқали дўстона муҳитни яратиш устунлик қилади, қолган функциялар уни тўлдирди.

Ўқитувчи дидактик ўйинли дарсларни ўтказишга қизгин тайёргарлик кўриши ва уни ўтказишга қуйидаги дидактик талабларга амал қилиш лозим:

1. Дидактик ўйинли дарслар дастурда қайд этилган мавзуларнинг таълимий, тарбиявий ва ривожлантирувчи мақсад ва вазифаларнинг ҳал қилишга қаратилган бўлиши;
2. Амалиётдаги ва жамиятдаги муҳим муаммоларга бағишланиб улар ўйин давомида ҳал қилиши;
3. Баркамол шахсни тарбиялаш тамойилларига, шарқона одоб-ахлоқ нормаларига мос келиши;
4. Ўйин структурасини мантиқий кетма-кетликда бўлиши;
5. мазкур дарслардан дидактик принципларга мамал қилиши ва энг кам вақт сарфланишига эришиш керак.



Дидактик ўйинли дарсларнинг муваффақияти, аввало ўқувчиларнинг мазкур ўйинларга пухта ва қизғин тайёргарлик кўришларига, ўқитувчининг мазкур фаолиятини ташкил этиш ва моҳирлик билан бошқаришга боғлиқ.

Ўқитувчи аввал ўқувчиларни индивидуал, сўнгра гуруҳли ўйинларга тайёрлаши ва ўтказиши ва улар муваффақиятли чиққандан сўнгра, оммавий ўйинларга тайёргарлик кўрилиши лозим.

**Ижодий ўйинлар** - Ўқувчиларнинг ижодий изланиши, мустақиллиги мантиқий фикрлашини ривожлантиришда, қўшимча билим олишга бўлган эҳтиёжларини қондиришга ижодий ўйинлар муҳим аҳамиятга касб этади.

Хулоса шуки, дарс жараёнида илғор педагогик технологиялардан фойдаланиш шубҳасиз, дарс сифатини оширишга ёрдам беради. Зеро, мақсадимиз ҳам таълим сифатини оширишдир. Ўз педагогик фаолиятингизда тажрибаларимдан ижодий ёндошган ҳолда фойдалансангиз, маҳоратингиз ошиб бориши шубҳасиз.

Гап интерфаол усулларни чуқур ўрганиб, ўзлаштириб, дарс жараёнингизда қўллай билишдадир.

Дарсларингиз ўзаро фаолликда, ўқувчининг шахсий иштирокида, дарс жараёни улар билан дўстона муносабатда ҳамкорликда, ҳамижодкорликда кечса-муваффақиятлар Сиз билан бўлади.

Ҳар қандай дарснинг пировард мақсади ўқувчининг дарсда фаол иштирок этиб мустақил фикр юритганлиги, ўз позициясини ҳимоя қила олганлигидадир.

Шу аснода Сиз ўқув-билув жараёнида пировард натижада сифат ва самардорликни кафолатлай оласиз.

Бугунги кун ўқитувчиси ўз устида тинмай ишлаши, ҳар томонлама илғор, теран фикрлайдиган, илғор педагогик ва ахборот технологияларини самарали қўллайдиган ижодкор ўқитувчи, ёшларни маънавият сари етаклайдиган, ажойиб инсоний фазилатлар соҳиби бўлиш керак. Ҳар томонлама етук, баркамол, ўз ўқувчиларига юксак намуна кўрсата оладиган устоз бўлиши керак. Фарзанд таълим – тарбияси, камолати ҳақида қайғуриш ҳар биримизнинг фазилатимиздир ва бу маъсулият янада кўпроқ ўқитувчининг зиммасига тушади. Бекорга Дистервег “Ҳар қандай таълим ва тарбияда асосий омил – муаллим, унинг тафаккур дунёсидир” деб бежиз айтмаган. Ўқитувчи келажак авлоднинг пойдеворини шогирдининг камолати орқали бунёд этади. Ўқитувчи замон талабига ҳамоҳанг, замон билан бирга қадам ташлаши керак.

Чунки бугунги илм-фан тараққиёти шуни тақазо этади. Замонавий ўқитувчи нафақат ўз фаолиятининг билимдони балки ён-атрофдагиларни қизиқтирадиган барча соҳадаги сўнгги янгиликлардан ҳам хабардор бўлиши керак. Хар қандай доирада мустақил фикрини билдириши зарур.

Замонавий ўқитувчи ўз билими, ташқи кўриниши, ички маънавий дунёси билан ҳам ўқувчиларига ўрнак бўлиши керак.

### **Фойдаланилган адабиётлар рўйхати**

- 1.Ш.Мирзиёев.”Танқидий таҳлил, қатъий тартиб-интизом ва шахсий жавобгарлик-хар бир раҳбар фаолиятининг кундалик қоидаси бўлиши керак”. Т.,2016
- 2.И.Каримов . Баркамол авлод-Ўзбекистон тараққиётининг пойдевори.- Т.:Шарқ.1997й
- 3.Саъдиев А., Фузаилова Г., Ҳасанова М. “Тарих ўқитиш методикаси. – Т., Низомий номли ТДПУ, 2008. - 119 б.
4. Азизходжаева Н.Н. Педагогик технология ва педагогик маҳорат – Т., 2006:
5. Очилов М. «Янги педагогик технологиялар» / қўлланма. - қарши: Насаф, 2000.
6. Йўлдошев Ж.Ғ., Усмонова С.А. Педагогик технологиялар асослари - Т., 2004
- 7.Толипов Ў.К., Усмонбоева М.. Педагогик технологияларнинг таркибий асослари - Т., 2006.

### **Internet saytlari**

<http://www.google.uz/>

<http://www.google.com/>

<http://www.google.ru/>

<http://www.vikipediya/>

<http://www.uzedu.uz>

<http://www.ziyonet.uz>



<http://www.bilimdon.uz>

<http://www.kitob.uz/>

<http://www.eduportal.uz>





## Интерфаол усулларнинг ўқувчи ёшларни эркин фикрлашини ривожлантиришдаги аҳамияти

Халлиева Тозагул Джораевна

Сурхондарё вилояти Термиз шаҳри

11-мактаб тарих-ҳуқуқ фани ўқитувчиси

**Аннотация.** Замоनावий ўқитувчи.Интерфаол усулларнинг ўқувчи ёшларни эркин фикрлашини ривожлантиришдаги аҳамияти.Бинго.Инсерт.

Таълими ривожланган давлатнинг келажаги буюк бўлади. Мамлакатимизда ҳам бугунги кунда таълим сифати ва дарс самарадорлигига эътибор кучайтирилган. Айтишимиз мумкинки,таълим самарадорлигини ошириш, давлат таълим стандартларининг бажарилишини таъминлаш, таълимнинг сифат кўрсаткичини кафолатлашда замонавий педагогик технология ҳал қилувчи омиллардан бўлиб бормоқда.Демакки,ҳозирги ўқитувчи дарсларни замонавий педагогик технологиялар асосида ташкил қилиб ўтишга тайёр бўлиши керак. Бир сўз билан айтганда ҳар бир фан ўқитувчиси замонавий, етук, касбий маҳорат ва компетентликка эга бўлган ўқитувчи бўлиши керак.

Педагогик технологияни ўқув жараёнида қўллаш жаҳон амалиётида кенг тарқалмоқда.

Ҳозирги кунда таълим жараёнида ўқувчи ва ўқитувчини доимий изланишга, узлуксиз ўз устида ишлашга ундайдиган ўқитишнинг интерфаол усуллари кириб келган. Бу, ўз навбатида таълимда самарадорликни таъминлайди. Педагогик технология, унинг асосий тамойиллари, янгича ишлаш усуллари, ўқитувчининг ҳамда ўқувчининг ўқув жараёнидаги ўрни, роли ҳақида билиб бориш, ўқувчиларни мустақил фикрлашга ўргатиб ўқув жараёнининг юқори сифат ва самарадорлигини ҳосил қилишга хизмат қилувчи вақт оралигини қисқартириш, таълимни жадаллаштиришга ёрдам беради. Шундай экан мустақил фикрловчи, иродали, ақлли шахсларни шакллантиришда уларнинг ҳар томонлама ўрганиш ҳамда уларга турли томонлама таъсир эта олиш йўллари ва усуллари кўриб чиқиш керак бўлади. Ёшларни ўрганишда уларни нафақат физиологик, балки психологик томонларини, яъни психик жараёнларини, ҳиссий иродавий хусусиятларини ўрганиш зарурий аҳамиятга эга.



Шахнинг ўз эҳтиёжларини қондиришда, олдига қўйган мақсадларига эришишда ва эркин фикрлашида катта аҳамият касб этадиган ҳиссий-иродавий хусусиятларини алоҳида таъкидлаб ўтиш жоиз.

Ҳис туйғулар кишининг ҳаётида нималар юз берганига, нималарни билиб олаётганига ёки нима билан машғул бўлаётганига ўзида билдириладиган турли хил ички муносабатларидир. Ҳис туйғуни бошдан кечиришнинг турли хил усуллари мавжуд бўлиб, уларга ҳиссиёт (эмоция), аффект, кайфият, кучли ҳаёжонланиш (стресс) ва ҳоказолар қиради.

Эҳтиёжларнинг қондирилиши ёки қондирилмаслиги кишида турли хил ўзига хос кечинмаларини ҳосил қилади. Шундай кечинмаларнинг бири ҳиссиёт бўлиб ҳисобланади. Ҳиссиётнинг икки хил ижобий ва салбий ҳолатлари бўлиб, ижобий ҳолат шахснинг муносабати ва фаолиятида эҳтиёжларни қондириш жараёнининг хуш келадиган тарзда кечганлигидан далолат берса, эҳтиёжларнинг қондирилмасдан қолиши салбий ҳиссий кечинмаларга сабаб бўлади.

Шундай салбий ҳолатлардан бўлган уятчанлик ва тортинчоқлик айниқса дарс жараёнида ўқувчининг мавзуни эркин ифодалаши ва ўз фикрини баён қилишида тўсиқ бўлади. Бундай ҳолатлар ўқувчининг билими ва фикрларини юзага чиқаришда тўсиқ бўлибгина қолмасдан, ўқитувчининг ўқувчи билимини тўғри баҳолашида ҳам қийинчиликлар туғдириши мумкин. Чунки ўқитувчи назарида бундай ўқувчиларнинг билим савияси паст бўлиб кўринади. Шундай экан, ўқувчилардаги бундай салбий ҳолатларнинг олдини олиш ва бартараф қилиш учун дарсни интерфаол усуллар билан олиб бориш фойдалидир.

Ўқувчилардаги бундай салбий ҳислатларни бартараф этишда интерфаол усулларнинг қандай таъсири бор деган савол туғилади.

Дарс жараёнида интерфаол усулларни қўллаш ўқувчиларнинг ўз фикрларини эркин ифодалашида бир қанча қулайликлар келтиради. Чунки, интерфаол усулда дарс ўтилса, ўқувчиларнинг бир нечта гуруҳларга бўлиб, улар орасида ўзаро мусобақа ўтказиш орқали ўқувчиларни фаоллаштиради ва ҳар бир ўқувчининг фикрини нотўғри деб қарамасдан уларнинг фикрларини тинглаб, шу фикрлардан умумий хулоса чиқаришга ўргатади. Натижада дарсга ҳамманинг фаол қатнашишига олиб келади. Ўз-ўзидан бундай вазиятда синфдаги айрим уятчан ва тортинчоқ ўқувчилар ҳам дарсга фаол қатнаша бошлаши мумкин.

Масалан, фаол усуллардан бири муаммоли вазият яратиш орқали дарс ўтишда ўқитувчи ўқувчиларни кичик гуруҳларга бўлади ва уларга муаммоли саволларни беради. Ўқувчилар берган саволларга гуруҳдаги аъзолар билан ўзаро фикрлашиб, умумий жавобни айтишлари керак бўлади. Бундай усулда ўтилган дарсда уятчан ва



тартинчоқ ўқувчилар ҳам фаол қатнаша бошлаганини кўриш мумкин. Чунки, биринчидан, ўқувчилар мусобақа тарзида ўтилатган бу дарсга фаол қатнашиб, ғолиб бўлиш мақсадида бўлса, иккинчидан, бундай вазиятда ўқувчи доскага чиқиб ҳамма ўқувчилар олдида мавзунини тушунтирмасдан, фақат кичик гуруҳга ўз фикрини айтади. Бу эса ўқувчида фикрини эркин айта олишга шароит туғдиради. Шундай фаол усулларни қўллаш орқали дарс ўтиш кўпроқ қўлланилса ўқувчилардаги уятчанлик ва тортинчоқлик ҳолатлари бартараф этилиб, улар энди нафақат кичик гуруҳларда, балки ҳамма ўқувчилар олдида ҳам эркин фикрларини ифодалай олишлари мумкин.

Шундай экан, бугунги кун педагогикаси ўқувчиларнинг ўз фикрларини эркин, тортинмай айтиш имконини берадиган янги интерфаол усулларни ҳаётга яна ҳам чуқурроқ татбиқ этиш йўлидан борилса, мақсадга мувофиқ бўлар эди. Масалан, **”Бинго” методи ҳам ўқувчиларни ўтилган мавзунини такрорлаб боришга, гуруҳларда ишлаш орқали мулоқот қилишга ўргатади.** Ушбу машқни ўтказиш учун ҳар бир иштирокчи учун олдиндан тарқатма материалларни тайёрлаб қўйиш керак. Уни қуйидагича ўтказиш мумкин.

- Бошловчи ҳар бир иштирокчига тарқатма материални беради. Иштирокчилар бошқа ўқувчилардан олинган имкон қадар кўпроқ ахборот тўртбурчакларини тўлдиришлари лозим. Мамлакатлар номлари ва ўқувчининг исми тегишли тўртбурчакда ёзилиши кераклигини таъкидлаш лозим. Иштирокчилар ўртасида иложи бориша кўпроқ ҳамкорлик ҳосил бўлиши учун ҳар бир ўқувчининг исми варақда фақат бир марта ёзиб қўйилиши мумкин. Ҳар доим тўртта тўртбурчакдан иборат қатор – горизонтал, вертикал ёки диагональ йўналиш бўйича тўлдирилгандан сўнг, ўқувчи “бинго” деб овоз чиқариб айтиши, кейин эса бошқа қаторларни ҳам тўлдиришга уриниб кўриши керак. Бу жараёнда ўқувчилар пассив равишда варақларини алмашишларини эмас, бир-бирига фаоллик билан савол беришларини рағбатлантириш муҳимдир.
- Машқнинг муҳокамасини ўтказиш:
  1. Сиз машқни ўтказиш вақтида нималарни ҳис қилдингиз?
  2. Ўз синфдошларингиз тўғрисида қандай янгиликларни билиб олдингиз?
  3. Машқ давомида мамлакатлар ўртасида қандай алоқаларни ўрнатдингиз (савдо, ахборот ва ш.ў.)
  4. Машқни ўтказиш вақтида нималарга ўргандингиз?
  5. Ушбу машқдан сўнг қандай хулосалар чиқариш мумкин?

Бу машқдан ҳар қандай ўқув фанида саволларни маълум ўқув мавзусига ва ҳар қандай ёшдаги ўқувчилар гуруҳларига мослаштиришда фойдаланиш мумкин. Унинг афзалликлари шундаки, ўқувчиларнинг коммуникатив (мулоқот) кўникмаларини ривожлантиради, глобал ўзаро боғлиқликни намоён этиши, ўз синфдошларини янада яхши билиб олишга имкон яратди.



## Ўқувчиларни ахборот билан танишишга, ахборотлар билан ишлашга, шунингдек, матн ўстида ишлашга ўргатадиган яна бир метод, бу, “Инсерт” методидир. Инсерт методи қўлланганда аввало,

матнни ўқиш ва бир вақтнинг ўзида хошияга маркировка қилиш. Бунда куйидаги белгилар қўлланилади: V (зағча) – таниш маълумот; “+” (плюс) – янги маълумот; “-” (минус) – сиз аллақачон билганларингиз, биламан деб ўйлаганларингизга қарама-қарши; “?” (савол белгиси) – бу тушунарсиз, ёки сиз ушбу масала бўйича тўлиқроқ маълумотга эга бўлмақчисиз.

-Жуфтликларда сўнг гуруҳларда бажарилган маркировкага таянган ҳолда, ўқиб чиқилганларни муҳокама қилиш.

-Гуруҳдаги муҳокамалар «белгидан белгига» олиб борилади, Маркировка қилинган ахборот ўқувчиларга улар билганларидан бошлаб, саволларга қадар тақдим этилади. Якунида мавзу бўйича хулоса чиқарилади. Бу методдан фойдаланишнинг афзаллиги шундаки, янги материал билан танишиш, ҳар қандай ўқув фанида ахборот билан ишлаш услубидир. Шунингдек, маркировкакани амалга ошириш усули самарали мутолаа қилиш ва ўйлашга ёрдам беради, матн билан мулоқот юритиш усули эса ахборотни кузатиб бориш ва тушунишга хизмат қилади. Мустақил иш олиб бориш кўникмаларини ривожлантиради.

Демак, дарсларда интерфаол усулларнинг ўқувчи ёшларни эркин фикрлашини ривожлантиришдаги аҳамияти каттадир, зеро бу ўқувчиларда компетенцияларни шакллантиради, ҳаётий кўникмаларни ҳосил қилади.

### Адабиётлар

1. Мирзиёев Ш.М. Буюк келажагимизни мард ва олижаноб халқимиз билан бирга қурамыз. - Тошкент, Ўзбекистон, 2017
2. Голиш Л.В. Фаол ўқитиш усуллари: мазмун танлаш, амалга ошириш. Экспресс қўлланма. - Тошкент: ТАСИС, 2001.
3. Голиш Л.В., Файзуллаева Д.М. Педагогик технологияларни лойиҳалаштириш ва режалаштириш: Ўқув-услубий қўлланма. Инновацион таълим технология серияси. – Тошкент: Иқтисодиёт, 2011.
4. Ишмухамедов Р.Ж., Юлдашев М. Таълим ва тарбияда инновацион педагогик технологиялар. – Тошкент: Ниҳол, 2013.
5. Сағдиев А., Фузаилова Г., Ҳасанова М. Тарих ўқитиш методикаси. – Тошкент: ТДПУ, 2008.



## Интернет ресурслар

1. <http://www.edu.uz> - Ўзбекистон Республикаси Олий ва ўрта махсус таълим вазирлиги портали
2. <http://www.uzedu.uz> - Ўзбекистон Республикаси Халқ таълими вазирлиги веб сайти
3. <http://www.eduportal.uz> - Ўзбекистон Республикаси Халқ таълими вазирлиги ахборот таълим портали
4. <http://www.multimedia.uz> - Ўзбекистон Республикаси Халқ таълими вазирлиги ҳузуридаги Мультимедиа умумтаълим дастурларини ривожлантириш маркази сайти
5. <http://www.bimm.uz> - Ўзбекистон Республикаси Олий ва ўрта махсус таълим вазирлиги ҳузуридаги Бош илмий-методик маркази сайти
6. <http://www.pedagog.uz> - Тошкент давлат педагогика университети веб сайти
7. <http://www.giu.uz> - Тошкент давлат педагогика университети ҳузуридаги халқ таълими ходимларини қайта тайёрлаш ва уларнинг малакасини ошириш ҳудудий маркази сайти
8. <http://www.ziyonet.uz>. – ахборот таълим портали



## Сифатли таълим ва дарс самарадорлига эришишда педагогик клиниканинг ўрни ва роли

Кароматулло Каримов

Сурхондарё вилоят Бойсун тумани

**Аннотация.** Сифатли таълим ва дарс самарадорлига эришишда педагогик клиниканинг ўрни ва роли. Педагогик клиника. Доктор “П”. Ўқитувчи маъсулияти.

Таълим соҳасида олиб борилаётган ислохотлар албатта таълим тараққиёти учун хизмат қилмоқда. Ҳозирги кунда Ўзбекистонда билимли, малакали кадрларни тайёрлашга алоҳида эътибор қаратилмоқда.

Ҳар бир жамиятнинг келажаги унинг ажралмас қисми ва ҳаётининг зарурати бўлган таълим тизимининг қай даражада ривожланганлиги билан белгиланади. Таълим соҳасида қандай ўзгаришлар ва янгиликлар қилинмасин, буларнинг барчаси таълим тараққиёти учун хизмат қилади ва қилмоқда. Ҳозирги кунда замонавий ўқитувчининг замонавий дарси, педагогик маданияти, болага дўстона муносабатда бўлиш, педагогик технология асосида дарс ўтиш – давр талабидир.

Бу талабларнинг барчаси ўқитувчидан юксак маъсулиятни талаб этади. Маъсулиятни англаган ўқитувчи доимий равишда ўз устида ишлайди, янгиликлардан бохабар бўлади ва уларни амалда татбиқ этади, ахборот коммуникацион технологиялардан унумли фойдаланади.

Бугунги кунда мустакил тараққиёт йулидан бораётган мамлакатимизнинг узлуксиз таълим тизимини ислоҳ қилиш ва такомиллаштириш, янги сифат босқичига кўтариш, унга илғор педагогик ва ахборот технологияларини жорий қилиш ҳамда таълим самарадорлигини ошириш давлат сиёсати даражасига кўтарилди. «Таълим тўғрисида»ги Қонун ва «Кадрлар тайёрлаш миллий дастури»нинг қабул қилиниши билан узлуксиз таълим тизими орқали замонавий кадрлар тайёрлашнинг асоси яратилди.

Узлуксиз таълим чуқур, ҳар тарафлама асосли таълим-тарбия бериш, мутахассис кадрлар тайёрлашнинг турли шакл, усул, восита, услуб ва йуналишларининг

мукаммал уйғунлигидан иборатдир. Узлуксиз таълим сифатини турли компонентлар ўртасидаги ўзаро алоқадорлик, муайян усуллар ва услубларнинг таълим жараёнига оқилона татбиқ этилиши таъминлайди.

Таълимнинг бугунги вазифаси ўқувчиларни кун сайин ошиб бораётган ахборот-таълим мухити шароитида мустақил равишда фаолият кўрсата олишга, ахборот оқимидан оқилона фойдаланишга ўргатишдан иборатдир. Бунинг учун уларга узлуксиз равишда мустақил ишлаш имконияти ва шароитини яратиб бериш зарур. Албатта бунда ўқитувчининг меҳнати ва маҳорати муҳим аҳамият касб этади. Ўқитувчининг касбий маҳорати қанчалик юқори бўлса, унинг меҳнати самараси ҳам шунча юқори бўлади. Аммо, айрим ҳолатларда ўқитувчи методик ёрдамга ҳам муҳтож бўлиб қолади. Албатта, бундай ҳолатларда устоз ўқитувчиларнинг, метод бирлашма аъзоларининг, услубчи ва илғор тажрибали ўқитувчиларнинг методик маслаҳати, методик ёрдами катта аҳамиятга эга.

Ҳар бир мактабда ана шундай устоз ўқитувчи ва илғор тажрибали ўқитувчи, мутахассислардан таркиб топган «Педагогик клиника» педагогларга яқиндан методик ёрдам бериши кўзда тутилган. Педагогик клиника албатта, ўз низомига эга бўлиши керак.. Педагогик клиниканинг асосий мақсади ўқитувчининг касбий маҳоратини ошириш ва таълим самарадорлигига эришишдир. Мактабларда ёки фанлар кесимида таянч мактабларда педагогик клиника жорий этилса мақсадга мувофиқ бўлади. Педагогик клиникада “Доктор “П” жавоб беради рукни асосида мактаб ўқитувчиларидан тушган саволларга атрофлича мутахассислар томонидан жавоб берилди. Қуйида педагогик клиниканинг “Доктор “П”рукнига тушиши мумкин бўлган саволлар ва мутахассисларнинг намунавий жавобини намуна сифатида келтириб ўтаман:

Доктор «П» жавоб беради:

Савол: \*Замонавий ўқитувчи қандай бўлиши керак?

Жавоб: Замонавий ўқитувчи-келажак бунёдкори, илғор педагогик технологиялар, назариялар, концепцияларнинг муаллифи, ишлаб чиқарувчиси, тадқиқотчиси, фойдаланувчиси ва тарғиботчисидир.

Савол: Ўқитувчига қандай талаблар қўйилади?

Жавоб: Ўқитувчи:



- \*ўқувчилар билан муомалада босик ва жиддий бўлиши;
- \*берилаётган билимни ўқувчилар қандай ўзлаштириб олаётганига алоҳида эътибор бериш;
- \*таълимда турли услуб ва шакллардан фойдаланиш;
- \*ўқувчининг хотираси, билимларни эгаллаш қобилияти, шахсий хусусиятларини билиш;
- \*ўқувчиларни фанга қизиқтира олиш;
- \*ўқувчиларга ўзатилаётган билимларнинг энг муҳимини ажратиб бериш;
- \*билимларни ўқувчиларга тушунарли ҳамда уларнинг ёши, ақлий даражасига мос равишда бериш;
- \*ҳар бир сўзнинг ўқувчилар ҳиссиётини уйғотиш даражасида бўлишига эришиш;
- \*билимли ва ўз билимларини амалиётда қўллай олиши;
- \*педагогик маҳорат ва маданиятга эга бўлиши керак.
- \*болага дустона муносабатда бўлиш.

Савол: Педагогик маҳорат ва маданият нима?

Жавоб: Маданият-ўқитувчининг юксак фазилатларидан дарак беради, маҳорат-уни касб эгаси даражасига кўтаради.

Савол: Ўқитувчининг педагогик жараёндаги асосий вазифаси нима?

Жавоб: Бошқарувчилик. Ўқитувчининг ва жамоанинг шаклланиши, ривожланиши, билим олиши ва тарбияланиши жараёнини бошқаради.

Савол: Бошқариш нима?



Жавоб: Бошқариш-бу,йуналтириш, вазифа қўйиш, ўргатиш, ёрдам бериш, қўллаб-қувватлаш, маслаҳат бериш, раҳбарлик қилиш, кузатиш, талаб қилиш, кўрсатма бериш.

Савол: Ўқувчининг педагогик жараёндаги асосий вазифаси нима?

Жавоб: Излаш;керакли билимларни мустақил қидириб топиш;ахборот тўплаш ва уларни ишлата билиш.

Савол: Ўқитувчининг педагогик маҳоратини ташкил этувчи омиллар нима?

Жавоб: Педагог шахси, юксак ахлоқийлик;педагогик тажриба, ўз устида ишлаш, педагогик маданият, меҳнатни илмий ташкил этиш.

Савол: Ўқитувчининг педагогик маҳоратини қандай изоҳлаш мумкин?

Жавоб: Ишга бўлган фидойилик,билим ва тажрибаларнинг бирикмаси бўлиб,педагог фаолиятининг энг юқори чўққисидир.Чунки, у ўзига ажратилган жуда қиска вақт ичида энг юқори мукамал натижага эришади.

Савол: Педагогик маҳоратнинг таркибий қисмлари нима?

Жавоб: Инсонпарварлик,педагогик қобилият,касбий билимлар,педагогик техника.

Савол: Педагогик техника компонентлари нима?

Жавоб: Бу ўқитувчининг ўз хулқ-атворини бошқара олиш билан боғлиқ бўлган кўник-маси (мимика, пантомимика, ҳис-туйғусини бошқариш, ижтимоий-перцептив қобилияти, нутқ техникаси);иккинчиси,ўқитувчининг якка шахс ва жамоага таъсир этиш билан боғлиқ бўлган кўникмаси (дидактик кўникма, ташкилотчилик кўникмаси,

конструктив ва коммуникатив кўникмаси, педагогик муносабатни бошқариш, жамоанинг ижодий ишини ташкил этиш).

Савол: Тарбиячи қандай бўлиши керак,деб ўйлайсиз?

Жавоб: Тарбиячи-ташкил этишни, юришни, ҳазиллашишни, қувнок, жаҳлдор бўлишни билиши лозим, у ўзини шундай тутиши лозимки,унинг ҳар бир ҳаракати тарбияласин.

Савол: Ўқитувчи ўз-ўзини бошқариш маданиятига эга бўлиши керак,-дейишади.Буни қандай изоҳлаган бўлар эдингиз?

Жавоб:Ҳа,албатта,ўқитувчи ўз-ўзини бошқариш маданиятига эга бўлиши керак. Бу-ортиқча ҳаяжонни йуқ қила олиш;сўзга чиқишдан олдин журъатсизликни енга олиш; каттиқ ҳаяжон. рухий зарба (стресс) вақтида ўзини бошқара олиш; ўзида ишга,фаолиятига керакли бўлган кайфиятни ҳосил қила олишдир.

Савол: Ўқитувчининг нутқ маданияти қандай бўлиши керак?

Жавоб: Нутқнинг грамматик жиҳатдан тўғрилиги; сўз бойлиги;нутқнинг ифодалилиги ва ҳис-туйғу билан суғорилганлиги; нутқ техникаси (нутқнинг жарангдорлиги, масофаси; талаффузнинг ва овознинг майинлиги;овоз кучининг тўғри танланиши;нутқ тезлигининг тўғри танланганлиги; нутқнинг талаффуз тарзи, сўзларнинг аниқ, равшан айтилиши; нутқ гигиенасига риоя қилиниши ва ш.к.).

Савол: Ўқитувчининг педагогик маданиятини ташкил этувчи омиллар нима?

Жавоб: Маънавий етуклик,билимдонлик,педагогик технология,педагогик меҳнат, педагогик маҳорат, педагогик техника.

Савол: Ўқитувчининг педагогик маданияти нима?



Жавоб: Бу мураккаб тузилма бўлиб, у ўз ичига касбий педагогик тажрибани, ундаги педагогик маҳорат даражаси ва билимларни олади.

Савол: Педагогик жараённинг самарали ва натижали бўлишини нима таъминлайди?

Жавоб: Педагогик жараённинг самарали ва натижали бўлишини интерфаол усуллар таъминлайди.

Савол: Интерфаол усуллар қандай усуллар?

Жавоб: «Интерфаол»-инглизча сўз бўлиб, «интеракт»:»интер»-«ўзаро» ва «акт»-«ҳаракат қилмок», уларни умумлаштирганда эса, «интерфаол»-«ўзаро ҳаракат қилмок» маъносини англатади. Interaction-бошқалар билан ҳамкорликни билдиради.

Педагогик клиниканинг аҳамияти шундаки, барча педагогларнинг меҳнат фаолиятида дуч келадиган ва қизиқтирадиган саволларига жавоб бериш, шунингдек, барча педагогларга методик ёрдам беришдан иборатдир. Албатта, бу педагогларимизнинг меҳнати самарасини оширади, деган умиддамиз.

### Адабиётлар

1. Мирзиёев Ш.М. Буюк келажакимизни мард ва олижаноб халқимиз билан бирга курамиз. - Тошкент, Ўзбекистон, 2017
2. Голиш Л.В. Фаол ўқитиш усуллари: мазмун танлаш, амалга ошириш. Экспресс қўлланма. - Тошкент: ТАСИС, 2001.
3. Ишмухамедов Р.Ж., Юлдашев М. Таълим ва тарбияда инновацион педагогик технологиялар. – Тошкент: Нихол, 2013.
4. Сагдиев А., Фузаилова Г., Ҳасанова М. Тарих ўқитиш методикаси. – Тошкент: ТДПУ, 2008.

### Интернет ресурслар

1. <http://www.uzedu.uz> - Ўзбекистон Республикаси Халқ таълими вазирлиги веб сайти
2. <http://www.eduportal.uz> - Ўзбекистон Республикаси Халқ таълими вазирлиги ахборот таълим портали



3. <http://www.multimedia.uz> - Ўзбекистон Республикаси Халқ таълими вазирлиги хузуридаги Мультимедиа умумтаълим дастурларини ривожлантириш маркази сайти



## O'ZBEK MILLIY TAOM NOMLARI VA ULARNING TAYYORLANISHIGA OID KO'RSATMALARNI INGLIZ TILIGA TARJIMA QILISH MUAMMOLARI

**ANNOTATSIYA:** Mazkur maqola tarjima jarayoni haqidagi nazariy ma'lumotlarni, unda qo'llanuvchi metodlar va tarjima turlarining muhim jihatlarini ochib beradi. Shuningdek, tarjima jarayonida realiya ya'ni malum bir xalqning madaniyatiga oid bo'lgan, uning milliylik belgilarini o'zida aks ettirgan so'zlarni boshqa bir tilda ifodalashda vujudga keluvchi muammolar haqida fikr yuritilgan.

**KALIT SO'ZLAR:** tarjima turlari, Ketma-ket tarjima qilish, notetaking, visual tarjima, og'zaki tarjima, Sinxron tarjima, grammatik farqlar, realiya, madaniyat, mentalitet.

Tarjima va tarjimonlik uzoq asrlardan buyon dunyo xalqlari tarixi va madaniyatida shakllanib kelayotgan ko'hna ijodiy faoliyat sohalaridan biridir. Yer yuzining turli qit'alari va mintaqalarida bir necha ming yildan buyon umrguzaronlik qilib kelayotgan odamzod nasllari o'z ijodkorlik havaslari, qiziqishlari, imkoniyatlari, manfaatlarini tarjima vositasida ham namoyon qildi. Uni xalqlararo aloqa vositasiga aylantirdi, undan doim samarali tarzda foydalandi. Tarjima va tarjimonlar orqali insoniyat qavmlari bir-birlaridan xabardor bo'ldi, o'zaro borish-kelish qildi. Tarjimonlar xalqlarning bir-birlarini bilish va o'rganishlariga tengsiz hissa qo'shdi. Birinchi tarixchilar, geografiya, geodeziya bilan shug'ullanuvchi kishilar ham tarjimonlar ichidan yetishib chiqdi. Tarjima xalqlarni bir biriga yaqinlashtiruvchi vosita bo'lib, tarjima qilingan asarlarni o'rganish orqali tarjima qilingan til egalarining madaniyati, kundalik hayoti, tarixi haqidagi qimmatli ma'lumotlarni o'rganish mumkin. Mazkur jarayonda bir necha metodlar va tarjima turlarini qo'llash tarjima jarayonini osonlashtiradi. Shu o'rinda ta'kidlash joizki, tarjima jarayoni murakkab bosqichlarga ega bo'lib, tarjimonlar vazifasini qiyinlashtiruvchi ba'zi vaziyatlar mavjuddir[1]. Tarjima muommolarini o'rganishdan avval tarjima turlariga nazar solamiz.

Ketma-ket tarjima qilish usuli bu bir tildagi og'zaki axborot berigandan so'ng uni boshqa tilga tarjima qilishdir. Tarjimon so'zlovchining umumiy fikrlari yoki eng kamida



asosiy abzasni tinglaydi va so'ng tinglash chog'ida yozib olingan eslatmalar (notetaking) yordamida nutqni tarjima qiladi. Tarjimon shu tariqa asosiy so'zlovchi nomidan ketmaketlikda so'zlaydi. Ba'zi so'zlovchilar bir nechta gap so'zlab, so'ng tarjimonga tarjima qilishni taklif qilishadi. Tarjimon qisqacha yozib olmasdan ham ishlashi mumkin va u o'z xotirasida aytilgan gaplarni saqlaydi. Shunday qilib, ketma-ket tarjima so'zlovchining nutqini tinglangandan so'rig bajariladi[2]. Bunday vaziyatda axborotning barcha mazmunini yodda saqlab qolish zarur. Ketma-ket tarjima muzokaralar, konferensiyalar davlat arboblari va siyosiy shaxslarning uchrashuvlarida va delegatsiyani kuzatib yurish chog'ida qo'llaniladi. Ketma-ket tarjima muammosi ilmiy adabiyotlarda ham yetarlicha muhokama qilinmagan. Ketma-ket tarjima qilish vaqtiga ko'ra 2 bosqichga ajratiladi. Birinchi bosqich, so'zlovchining nutqini o'z ichiga oladi va bu bosqichda tarjimon qisqacha nutqni yozib olishi mumkin. Ikkinchi bosqichda tarjimon aytilgan xabarni yozib olganlaridan foydalangan holda tarjima qiladi.

Navbatdagi tarjima turi bu visual tarjima qilishdir. Ba'zi tarjimonlar vizual tarjima qilishdan oldin yozma ravishda rejalashtiradigan matnni ko'rib chiqadi. Kabinada, matnni ko'rib tarjima qilish, yozma matnni o'qishga o'xshab emas, balki og'zaki nutq singari eshutilishi kerak. Vizual tarjima qilish bo'lajak tarjimonlarni tayyorlashda katta ahamiyatga ega. Vizual tarjima qilish bir tilda yozilgan matnni boshqa tilga o'girib o'qishga aytiladi. Og'zaki va yoziladigan axborotni ko'rish jarayoni qamrab olinganligi sababli ko'rib tarjima qilishni yozma tarjimaning maxsus turi, shuningdek, og'zaki tarjimaning o'ziga xos varianti sifatida qabul qilish mumkin. Vizual tarjima qilish ehtiyotkorlik bilan bajarilishi kerak.

Sinxron tarjimada, tarjimon tarjima qilish kabinasida o'tiradi va naushnik (quloq eshitgich) orqali so'zlovchini tinglaydi, so'ng tinglash chog'ida mikrofon orqali tarjima qiladi. Konferensiya xonasidagi delegatlar asosiy tilni naushnik orqali tinglashadi. Sinxron tarjimon imo-ishoralari orqali ham bajariladi (kar va soqovlar uchun). So'zlangan tildan imo-ishora tili tarjima qilinadi. Imo-ishorada tarjimonlar kabinada o'tirishmaydi: ular so'zlovchini ko'ra oladigan va boshqa qatnashchilarga ko'rini oladigan konferensiya xonasida turishadi. Pichirlab tarjima qilish sinxron tarjimaning shunday shakliki, bunda,



tarjimon konferensiya xonasining kabinasida emas, balki tarjima kerak bo'lgan delegatning ortida o'tiradi va nutqning asosiy mazmunini delegatning quloqiariga pichirlaydi. Tarjimonning bu shakllardan foydalanishi konferensiya muhitida chegaralanmagan. Sinxron tarjima, misol uchun katta konferensiyalarda, forumlarda ishlatiladi va pichirlab tarjima qilish biznes uchrashuvlarda ishlatilishi mumkin. Shu ayonki, sinxron tarjimaga ketma-ket tarjimaga qaraganda kamroq vaqt sarflanadi. Bundan tashqari, sinxron tarjima bilan ko'p tillilik tarjimini ta'minlash imkoni ko'proqdir, xuddi olti tillilik (BMT) yoki yetti tillilik (Yevropa jamiyati)ga o'xshab. Ushbu imkoniyat berilgach va halqaro tashkilotlar orasidagi hamkorlik kengaygach, ko'proq tarjimalar sinxron tarzda qilinmoqda[3].

Yuqorida keltirib o'tilganidek, tarjima jarayoni ba'zi muommolarga egadir. Hususan, tillar o'rtasidagi grammatik farqlarlar tarjima jarayonidagi muommoga sabab bo'ladi. Bundan tashqari, ma'lum bir millatgagina oid bo'lgan so'zlar ilmiy tilda aytganda realiyalarni boshqa bir til egasiga tushuntirish, mazkur so'zning tag ma'nosini o'zgartirmagan holda tarjima qilish tarjimonlikdagi eng murakkab jarayondir. Realialar asosan, ma'lum bir xalq yoki millarning madaniyatiga, urf- odatiga oid so'zlardan tashkil topadi. Madaniyat xalqning mentaliteti bilan o'zaro chambarchas bog'liq tushunchadir. Shu sababdan bir tushunchani xalqlar orasida tushunish turlicha bo'lishi mumkin. Albatta, bu ularning mentalitetiga uzviy yondashgandir. Shunday holatlar bo'ladiki, har bir tarjimon milliy so'zlarni tarjima qilishga turlicha yondashadi[4]. Ayrim tarjimonlar ham borki, ular milliy bo'yoqdan holi bo'lgan va, tarjima tilida o'zlarining ma'no va vazifalari jihatlaridan uyg'un ekvivalentiga ega bo'lgan vositalarni ham milliyiligini saqlab qolish maqsadida transliteratsiya usulida tarjima qilishadi. Masalan, birgina "ayvon" so'zi tarjimasining transliteratsiya va transkripsiya usulida 3 xil variantini sanash mumkin:

Ayvan [7, 2008]; Aivan [5, 2017]; Iwan [8, 2016]

"Hovuz" so'zi ham tarjimaga 3 xil ko'chgan: Hovuz-reservoir (o'zbekcha realiya inglizcha realiya bilan almashtirilgan), [7, 2008] Hovuz-haouze (transkripsiya), [7, 2008] Hovuz-hauz (transkripsiya), [8, 2016]

Huddi shu kabi holatlarni ko'plab madaniyatga oid so'zlarda uchratishimiz mumkin. Madaniyat tushunchasi keng qamrovli tushuncha bo'lib, u ma'lum bir xalqning milliy urf-odatlari, milliy kiyimlari, milliy taomlari, milliy bayramlari kabi qator ifodalarni o'zida jamlaydi. Milliy taom nomlarini ingliz tiliga tarjima qilish jarayonida ham yuqorida qayd etilgan muammolarga duch kelishimiz tabiiy holdir. Bunda tarjima jarayoniga mos tarjima turi va metodlaridan foydalanish vaziyatdan oqilona chiqishga ko'mak beradi. Albatta, bu tarjimoning mahorati va malakasiga bog'liqdir.

Xulosa qilib aytganda, milliy so'zlarni tarjima qilish jarayonida tarjimondan ushbu usullarning yutuq va kamchiliklarini hisobga olib milliy koloritni saqlagan olda tarjima qilish talab etiladi. E.Ochilov ham o'zining "Badiiy tarjima masalalari" kitobida asar tarjimasida milliy koloritni saqlab qolishga bag'ishlangan qismini "Muammolar muammosi" deb atagani bejiz emas, albatta. Shunday ekan, tarjima usulini tanlashda matnning uslubiy hamda janr xususiyatlaridan kelib chiqib tarjima qilish, ayniqsa ahamiyatlidir.

### **Foydalanilgan adabiyotlar:**

1. Salomov G'. Tarjima nazariyasiga kirish. T. 1990.
2. Sharipov J. Badiiv tarjimalar va moxir tarjimonlar. Toshkent. 1977.
3. G'ofurova G. O'zbekistonda tarjimaning rivojlanishi. Toshkent. 1973.
4. Q.Musayev "Tarjima nazariyasi asoslari"-Toshkent, 2005.



## BOSHLANG'ICH SINFDA O'QITISHNING ZAMONAVIY TEXNOLOGIYALARIDAN FOYDALANISH USULLARI

*Primova Zarifa Otaqul qizi*

*Sirdaryo viloyati Sayxunobod tumani "Örikzor" mahallasi 31-maktabning  
boshlang'ich sinf o'qituvchisi*

**Annotatsiya:** Ushbu maqolada Boshlang'ich sinfda o'qitishning zamonaviy texnologiyalaridan foydalanish usullari o'rgatish, o'zining qadr-qimmati bir-biriga hurmati kabi fazilatlarini tarbiyalashni ko'rsatib berish to'g'risida fikr yuritilgan.

**Kalit so'zlar:** metod, metodika, taqqoslash, didaktik maqsadlar, malaka va ko'nikmalar, dars turlari, yangi maqsadlar, didaktik materiallar

Ta'lim o'qituvchi va o'quvchilarning hamkorlikdagi faoliyati bo'lib, shu jarayonda shaxsning taraqqiyoti, uning ma'lumoti va tarbiyasi ham amalga oshadi. Darslarda o'qituvchi o'z bilimi, ko'nikma va malakalarini mashg'ulotlar vositasida o'quvchilarga yetkazadi, o'quvchilar esa uni o'zlashtirib borishi natijasida undan foydalanish qobiliyatiga ega bo'ladi. O'rganish jarayonida o'quvchilar o'zlashtirishning turli ko'rinishlaridan foydalanishadi, ya'ni o'zlashtirilayotgan ma'lumotlarni qabul qilish, qayta ishlash hamda amaliyotga tatbiq etishda o'ziga xos tafovutlarga tayanadi. Ta'lim jarayonida o'qituvchi va o'quvchilarning dars paytidagi hamkorligi, o'quvchilarning mustaqil ishlashi, sinfdan tashqari ishlar shaklida ta'lim va tarbiya masalalari hal etiladi.

Ta'limning maqsadi jamiyat ehtiyojiga mos ravishda shakllanadi. Shunday ekan, ta'lim-tarbiya maqsadi mos va mutanosib bo'lishi kerak. Ilmiy adabiyotlarda ta'limning maqsadi imkoniyatlaridan to'g'ri, aniq, o'rinli foydalanish ko'nikma va malakalarini hosil qilish, mantiqiy-ijodiy tafakkurni rivojlantirish, kommunikativ savodxonlikni oshirish, milliy g'oyani singdirish, sharqona tarbiyani shakllantirish, shaxsni ma'naviy boyitishdan iboratligi ta'kidlangan. Ta'limiy maqsad asosida o'quvchilarda mustaqil fikrlash, og'zaki va yozma savodxonlikni oshirish, mantiqiy tafakkurni rivojlantirish orqali ularning muloqot madaniyati takomillashtiriladi. Tarbiyaviy maqsad asosida esa ma'naviy, g'oyaviy, nafosat tarbiyasi beriladi. Til o'rganish jarayonida xalqning madaniy-axloqiy qadriyatlariga yaqinlashtirish imkoni paydo bo'ladi.



Ulug' donishmandlardan biri «...kelajak tashvishi bilan yashasang, farzandlaringga yaxshi bilim ber, o'qit», degan ekan. Yurtimizda ta'lim-tarbiya tizimida amalga oshirilayotgan islohotlar haqiqiy ma'noda bir-ikki yillik yoki qisqa davrda samaraga erishishga qaratilgan ish emas, balki chin ma'noda bir necha yuz yillarga tatiydigan o'zgarish bo'ldi, desak xato bo'lmaydi. Bu prezidentimizning kelajagimiz, kelajak avlodimiz haqida qayg'urib, yurtimizning barcha farzandlari – mening farzandlarim, ular bizlardan ko'ra kuchli, bilimli va albatta baxtli bo'lishlari kerak, degan g'oyasi zamirida donishmandlarcha siyosat yotganini ko'rsatadi.

Ma'lumki, ta'limda ilg'or pedagogik va yangi axborotlar texnologiyalarini tatbiq etish o'quv mashg'ulotlarining samaradorligini oshiribgina qolmay, ilm-fan yutuqlarini amaliyotda qo'llash orqali mustaqil va mantiqiy fikrlaydigan, har tomonlama barkamol yuksak ma'naviyatli shaxsni tarbiyalashda muhim ahamiyat kasb etadi.

Hozirgi kunda ta'lim jarayonida interfaol metodlar va axborot texnologiyalarini o'quv jarayonida qo'llashga bo'lgan qiziqish kundan-kunga ortib bormoqda. Bunday bo'lishining sabablaridan biri, shu vaqtgacha an'anaviy ta'limda o'quvchilar faqat tayyor bilimlarni egallashga o'rgatilgan bo'lsa, zamonaviy texnologiyalardan foydalanish esa ularni egallayotgan bilimlarini o'zlari qidirib topish, mustaqil o'rganish va fikrlash, tahlil qilish, hatto yakuniy xulosalarni ham o'zlari keltirib chiqarishga o'rgatadi. O'qituvchi bu jarayonda shaxs rivojlanishi, shakllanishi, bilim olishi va tarbiyalanishiga sharoit yaratadi va shu bilan bir qatorda boshqaruvchilik, yo'naltiruvchilik funksiyasini bajaradi. Bugungi kunda ta'limda «Aqliy hujum», «Fikrlar hujumi», «Tarmoqlar» metodi, «Sinkveyn», «BBB», «Beshinchisi ortiqcha», «6x6x6», «Bahs-munozara», «Rolli o'yin», FSMU, «Kichik guruhlarda ishlash», «Yumaloqlangan qor», «Zigzag», «Oxirgi so'zni men aytay» kabi zamonaviy texnologiyalar qo'llanmoqda.

Dars mashg'ulotlarida o'yin-topshiriqlarni takrorlash yoki mustahkamlash darslarida foydalanilsa ijobiy natija beradi. O'yin-topshiriqning qaysi bir turini tanlash darsning turiga, sinf o'quvchilarining o'yin-topshiriqlarni bajarishga o'rgatilganlik darajasi, ularning bilim



saviyasi, mustaqil ijodiy ishlash imkoniyatlari, o'rganilganlarni xotirada tez tiklay olishi, ijodkorlikning qay darajada shakllanganiga ham bog'liq bo'lishi kerak.

Ta'limda o'quvchi shaxsini fikrlashga, o'zgarar fikrini anglash va shu fikrni og'zaki hamda yozma shaklda savodli bayon eta olishga o'rgatish masalasiga e'tibor qaratilgan bo'lib, mustaqil fikrlaydigan, nutq madaniyati rivojlangan savodxon shaxsni kamol toptirish asosiy o'rin egallaydi. Millatning turmush tarzi, madaniy yaratuvchanligi uning boy tarixiy merosi asosida o'rganiladi.

Bugungi kun o'qituvchidan ilg'or pedagogik va yangi axborotlar texnologiyalaridan o'quv jarayonida foydalanishni talab etmoqda. Yuqoridagilardan kelib chiqib, tajribalarimiz asosida dars mashg'ulotlarida interfaol metodlarni qo'llash orqali ta'lim-tarbiya berish yo'llariga doir fikrlarimizni bayon etamiz. O'ylaymizki, u o'quv mashg'ulotlari samaradorligini oshirishda hamkasblarimizga amaliy yordam beradi. Shuningdek, o'quvchilarni o'z yo'nalishini tanlash va mustaqil hayotga tayyorgarlik ko'nikmalarini shakllantirishdek mas'uliyatli vazifani bajarishda ularning yaqin ko'makchilardan biriga aylanadi. Quyida sinflar kesimida ayrim mavzular asosida o'qitishning zamonaviy usullarini tatbiq etish bo'yicha tavsiyalar beramiz. Siz undan ijodiy yondashgan holda foydalanasiz va birinchi prezidentimizning: «Har qarichi muqaddas bo'lgan ona yerimizga nisbatan farzandlarimizda g'urur va iftixor, sadoqat tuyg'ularini uyg'otish uchun biz bugun nima qilyapmiz, degan savolga javob izlab ko'raylik»[1], - degan fikrlariga javoban ta'lim va tarbiya berishning zamonaviy usullarini tatbiq etish orqali ko'zlangan maqsadga erishishga o'z hissangizni qo'shasiz degan umiddamiz.

«Beshinchisi (oltinchisi, yettinchisi ...) ortiqcha» metodi

O'quvchilar mantiqiy tafakkur yuritish ko'nikmalariga ega bo'lishlarida ushbu metod alohida ahamiyatga ega. Uni qo'llashda quyidagi harakatlar amalga oshiriladi:

- O'rganilayotgan mavzu mohiyatini ochib berishga xizmat qiluvchi tushunchalar tizimini shakllantirish;

- hosil bo'lgan tizimdan mavzuga taalluqli bo'lgan to'rtta (beshta, oltita, ...) va taalluqli bo'lmagan bitta tushunchaning o'rin olishiga erishish;



• o'quvchilarga mavzuga taalluqli bo'lmagan tushunchani aniqlash va uni tizimdan chiqarish vazifasini topshirish;

• o'quvchilarni o'z harakatlari mohiyatini sharhlashga undash (mavzuni mustahkamlash maqsadida o'quvchilardan tizimda saqlanib qolgan tushunchalarga ham izoh berib o'tishlari hamda ular o'rtasidagi mantiqiy bog'liqlikni asoslashlarini talab etish lozim).

Mazkur metod o'quvchilardan o'rganilayotgan mavzu (yoki bo'lim, bob) yuzasidan tahliliy mulohaza yuritish, shuningdek, eng muhim tayanch tushunchalarni ifodalay olishni talab etadi.

Metodni qo'llashda quyidagi harakatlar tashkil etiladi:

• o'qituvchi o'zaro teng nisbatda mavzuga (bo'lim, bob) oid va oid bo'lmagan asosiy tushunchalar tizimini yaratadi;

• o'quvchilar mavzuga (bo'lim, bob) oid va oid bo'lmagan asosiy tushunchalarni aniqlaydilar va daxldor bo'lmagan asosiy tushunchalarni tizimdan chiqaradilar;

• o'quvchilar o'z harakatlarining mohiyatini izohlaydilar.

Metoddan individual, guruhli va ommaviy shaklda o'quvchilar tomonidan mavzuning puxta o'zlashtirilishini ta'minlash hamda ularning bilimlarini aniqlash maqsadida foydalanish mumkin.

1-sinf darsligidagi «Oshxona jihozlari», «Qushlar», «Uy hayvonlari va parrandalar» kabi mavzularini o'rganishda yangi mavzuni mustahkamlash uchun mazkur metodni qo'llash ijobiy natija beradi. Bunda mavzuga oid to'rtta va taalluqli bo'lmagan (ortiqcha) bitta so'z (tushuncha, fikr) beriladi.

### Foydalanilgan adabiyotlar

1. Jumayev Mamanazar Ergashevich, Tadjiyeva Zumrad G'iyosovna. Boshlang'ich sinflarda matematika o'qitish metodikasi. Toshkent-“Fan va texnologiya”-2005.

2. Ahmedov M., Ibragimov P., Abdurahmonova N., Jumayev M.E. Birinchi sinf matematika darsligida metodik qo'llanma. T.: “Uzinkomsentr” , 2003.



3. Bikboyeva N.U va boshqalar. Boshlang'ich sinflarda matematika o'qitish metodikasi (Pedagogika bilim yurti talabalari uchun o'quv qo'llanma). T.: "O'qituvchi" , 1996.
4. Jumayev M.E. Matematika o'qitish metodikasidan praktikum. T.: "O'qituvchi, 2004.
5. Jumayev E.E . Bolalarda matematik tushunchalarni shakllantirish nazariyasi. T.: "Ilm-Ziyo" , 2005.

## TARIX FANINI O'QITISHDA INNOVATSION USULLAR

**Surxondaryo viloyati Angor tumani**

**3-sonli umumta'lim maktabining**

**oliy toifali tarix fani o'qituvchisi**

**Bo'riyeva Oyjamol O'ralovna**

**Annotatsiya:** Ushbu maqolada tarix darslarini tashkil etishda fanlararo aloqadorlikni yo'lga qo'yish hamda darslarni mavzulardan kelib chiqqan holda ma'lum bir guruhlariga ajratish, o'rganilayotgan o'quv fanlari bo'yicha mavzularni mazmunan uyg'unlashtirish orqali o'quv rejalariga fanlararo aloqadorlik asosida tashkil topgan dars soatlarini kiritish; o'quv fanlararo aloqadorlik asosida tashkil etilgan darslarning ta'lim sifatini ta'minlash va uning tarbiyaviy jihatlarini kuchaytirish; darslarda mazmunan bir-biriga yaqin yoki aralash o'quv fanlari tarkibidagi tushunchalar yordamida o'quvchilarning ilmiy dunyoqarashi hamda muayyan ko'nikma va malakalarini shakllantirish kabi xususiyatlar ochib beriladi. Tarix darslarida "Pisa" testlaridan foydalanish, "Krossvord" uslubi, "Xaritalar ustida ishlash" va "Raqamli tarix" uslublari ushbu maqola orqali keng va atroflicha yoritib berilgan.

**Kalit so'zlar:** tarix, raqamli tarix, PISA, didaktik shartlar, xarita, fanlararo aloqadorlik, integratsiya, innovatsion usullar.

**Ангорский район Сурхандарьинской области**

**общеобразовательной школы №3**

**учитель истории высшей категории**

**Бориева Ойжамол Ораловна**

**Аннотация:** В данной статье при организации уроков истории устанавливается межпредметная связь, и уроки делятся на определенные группы по темам, а темы изучаемых предметов интегрируются в учебный план. релевантности; обеспечение образовательного качества занятий, организованных на основе межпредметной связи и усиление ее воспитательных аспектов; на уроках с помощью понятий предметных или смешанных учебных предметов выявляются такие особенности, как формирование у учащихся научного мировоззрения, конкретных умений и навыков. Использование тестов Пизы на уроках истории, метода кроссворда, работы с картой



и методов цифровой истории подробно и всесторонне рассматривается в этой статье.

**Ключевые слова:** история, цифровая история, PISA, дидактические термины, карта, междисциплинарность, интеграция, инновационные методы

**Angor district of Surkhandarya region**

**of general education school No. 3**

**a high-class history teacher**

**Boriyeva Oyjamol Oralovna**

**Abstract:** In this article, in the organization of history lessons, interdisciplinary connection is established, and lessons are divided into certain groups based on topics, and the topics of the studied subjects are integrated into the curriculum. introduction of class hours organized on the basis of relevance; ensuring the educational quality of classes organized on the basis of interdisciplinary communication and strengthening its educational aspects; in the lessons, with the help of the concepts of the content-related or mixed academic subjects, features such as the formation of the students' scientific worldview and specific skills and qualifications are revealed. The use of Pisa tests in history classes, Crossword method, Map work and Digital history methods are covered extensively and comprehensively in this article.

**Key words:** history, digital history, PISA, didactic terms, map, interdisciplinarity, integration, innovative methods.

**REJA:**

**I.Kirish.**

**II.Asosiy qism.**

1.Tarix fanini o'qitishda innovatsion usullar

2. Tarix fanini bilish obekti.

3. Tarix fani haqidagi falsafiy yo'nalishlar.

4. Tarix fanining tarmoqlari tuzilmalari.

**III.Xulosa.**

## TARIX FANINI O'QITISHDA INNOVATSION USULLAR

Ta'lim amaliyoti ko'rsatishicha, maktab ta'limida fanlararo aloqadorlikni yo'lga qo'yish fan va jamiyat hayotida bugungi kunda sodir bo'layotgan integratsion jarayonlarning yorqin ifodasidir. Ushbu aloqadorlik o'quvchilarning bilimlarni ongli o'zlashtirishi, dunyo haqidagi yaxlit tasavvurlarini rivojlantirish va amaliy va ilmiy-metodik tayyorgarligini oshirishda muhim o'rinni egallaydi. Bunday tayyorgarlik umumiy o'rta ta'lim bitiruvchilarini darsda va darsdan tashqari mashg'ulotlarda, ishlab chiqarishda va umuman har qanday faoliyatda o'zlashtirgan bilim, ko'nikma va malakalarini erkin qo'llash imkoniyatini beradi. O'quv fanlariaro aloqadorlikni ta'minlash bo'yicha o'qituvchilar tajribalarini umumlashtirib, fanlararo aloqadorlikda tashkil etiladigan darslarni uch guruhga bo'lish mumkin:

1. Ko'rgazmalilik asosida tashkil etiladigan darsda o'rganilayotgan mavzu yuzasidan alohida topshiriqlarni bajarish uchun qo'llaniladigan o'quv fanlariaro aloqador elementlarning turli jadval va modellarda ifodalanganligi asosida. Chunonchi, tarix darslarida O'zbekiston tarixi va Jahon tarixi darslarida mazmunan o'xshash bo'lgan "Osiyo mamlakatlari madaniyati", "Yevropada o'rta asr shaharlari", "Osiyo mamlakatlarining o'rta asr shaharlari" kabi mavzularni o'rganish bo'yicha.

2. Mavzularning bir-biriga o'xshashligi: o'quv jarayonining uzviy tarkibiy qismida o'quv fanlariaro aloqadorlikdan foydalanish asosida darsning samaradorligini oshirish.

3. Umumlashtirish - o'quv fanlarining umumiy qonuniyatlari va tamoyillarini mukammal o'rgatish maqsadida turli o'quv fanlari bo'yicha maxsus tashkil etiladigan takrorlash-umumlashtirish darslarida o'quvchilarning egallagan bilimlarini takrorlashga imkon yaratish.

Agarda, dars jarayonida quyidagi didaktik shartlarga amal qilinsa, o'qitishga mujassam yondashishda samaradorlikka erishiladi: o'rganilayotgan o'quv fanlari bo'yicha mavzularni mazmunan uyg'unlashtirish orqali o'quv rejalariga fanlararo aloqadorlik asosida tashkil topgan dars soatlarini kiritish; o'quv fanlariaro aloqadorlik asosida tashkil etilgan darslarning ta'lim sifatini ta'minlash va uning tarbiyaviy jihatlarini kuchaytirish; darslarda mazmunan bir-biriga yaqin yoki aralash o'quv fanlari tarkibidagi tushunchalar yordamida o'quvchilarning ilmiy dunyoqarashi hamda muayyan ko'nikma va malakalarini shakllantirish;

O'quv fanlariaro aloqadorlikni ta'minlashda o'quvchilar idrok etish faoliyatlarini jadallashtirishning turli vositalaridan unumli foydalanish. Chunonchi,

aralash o'quv kurslari bo'yicha, muammolilik, ko'rgazmalilik, mustaqil ishlar, individual topshiriqlar tashkil etish yordamida bunday maqsadga erishish mumkin.



O'quv fanlariaro aloqadorlik asosida o'rganilayotgan dars materiallarini o'quvchilarga chuqurroq singdirishda boshqa dars materiallaridan foydalanish, mazkur materiallarning mazmun jihatidan o'zaro aloqador bo'lishi. Bunda, takrorlovchi, umumlashtiruvchi, yangi materialni o'rganish, ko'nikma va malakalarni mustahkamlash va nazorat darslari ham bo'lishi mumkin.

Fanlararo aloqadorlik o'quv jarayonining ushbu ziddiyatlarini yanada boyitadi, ular asosida yangi qarama-qarshiliklar yuzaga keladi. Bu o'quv predmetidan o'rganilayotgan bilimlarni o'zlashtirish va o'quv fanlariaro aloqadorlik asosida masalalarni yechish va boshqa turli fanlardan bilimlarni o'zlashtirishda ularni qo'llashni bilish o'rtasidagi qarama-qarshiliklardir. O'quvchilarning bilish faoliyatlari va o'quv fanining uyg'unlashtirilgan mazmuni o'rtasidagi qarama-qarshiliklar asosida muammoli vaziyat yuzaga keladi.

O'quv fanlariaro aloqadorlik asosida o'tiladigan darslarga quyidagi didaktik talablar qo'yiladi:

1. Fanlararo aloqadorlik asosida o'rganilayotgan darsda yangi mavzuni o'zlashtirish uchun boshqa fanlardan olgan bilimlarni jalb etilishi hamda ularni tatbiq qilish malakalariga ega bo'lish.
2. Fanlararo aloqadorlik asosida o'rganilayotgan darsda boshqa fanlardan bilimlarni qo'llash bo'yicha o'quvchilarning bilish faoliyatlari samaradorligini ta'minlash. O'qituvchi dars o'tayotganda boshqa o'quv fanining materialini takrorlamasligi lozim. Fanlararo aloqadorlikni ta'minlashdan ko'zlangan maqsad o'quvchilarda yangi savollar va masalalarni yechishda turli fanlardan olgan bilimlarini mustaqil qo'llash ko'nikmasini hosil qilishdan iborat bo'ladi. Buning uchun dars boshida yoki yangi materialni tushuntirish jarayonida boshqa o'quv fanlari mazmuniga kiritilgan bilimlarni aniqlab beruvchi takrorlash suhbatlari o'tkaziladi, muammoli vaziyatlar yaratiladi, bunda bir-biriga yaqin fanlardan o'zlashtirilgan bilimlarni qo'llash talab etiladi; o'zlashtirilgan bilimlarni mustahkamlash uchun esa muntazam uy vazifalari beriladi; guruhda jamoali o'quv ishlari bilan birga yakka holda topshiriqlar (qiziqishi yuzasidan, tanlab olish, majburiy) berilishi ta'minlanadi.
3. Dars jarayonida fanlararo aloqadorlikni ta'minlash asosida o'rganilayotgan hodisalarning mohiyati, sabab-oqibatli bog'liqliklarini tushuntirishga qaratilgan bo'lishi.
4. Fanlararo aloqadorlik asosida o'rganilayotgan dars mavzulari turli fanlardan bilimlarning bog'liqligiga tayanuvchi dunyoqarash, umumlashtirilgan xususiyatga ega bo'lgan xulosalardan tashkil topishi lozim. O'quvchilar bunday xulosalarning obyektivligini faqat o'zaro yaqin fanlardan bilimlarni jalb etish zarurligiga ishonch hosil qilgandagina anglashlari mumkin.
5. O'quv fanlariaro aloqadorlikni qo'llash asosida o'tilgan dars o'quvchilarda ijobiy taassurotlar uyg'otishi, ularda turli fanlardan olgan bilimlari o'rtasidagi tafovutlar, bog'liqliklarni bilib olishga qiziqish hosil qilishi lozim.



6. Fanlararo aloqadorlik asosida o'rganilayotgan o'quv materiallari umumlashtirilishi lozim. Shuning uchun, o'quv fanlararo aloqadorlikning vazifalarini umumlashtirishni ta'minlovchi ta'limning turli shakllaridan foydalanish maqsadga muvofiqdir: mujassamlashtirilgan uy vazifalari, umumlashtiruvchi takrorlash darslari, sayohat darslar va boshqalar.

Integratsiyalashgan darslarni tashkil etishda shaxsga moslangan yo'nalish faqatgina sinf yoki guruhga emas, har bir bolaga ahamiyat berishni nazarda tutadi. Bunda uning shaxsiy fazilatlarini, qobiliyatlarini alohida ko'rsatiladi, uning qiziqishlari hisobga olinadi. Shu maqsadda "Atamalar izohi", «Juftini top», «Aql charxpalagi», kabi o'yinlardan foydalanish mumkin. O'yin davomida diqqat -e'tibor birgina bolaga qaratiladi. (Masalan, har bir bola o'z ismining bosh harfiga atab biror bir atamani aytadi. "Didora-Doro I. qadimgi Fors shoxi"). "Juftini top" o'yinida o'quvchilarga savollar va ularning javoblari yozilgan tarqatmalardan 5 tadan tarqatiladi. 10 nafar o'quvchi tarqatmalar asosida savollarning to'g'ri javoblari bilan juftlashishlari kerak. Bilim olish, badiiy hayotiy masalalarni hal qilishda o'ziga xoslikni, uddaburonlikni, epchillikni rag'batlantirish nazarda tutiladi. Shu munosabat bilan bolalarning mustaqil fikrlashi, o'z ustida ishlashi va turli davrlarni qiyoslash qobiliyatini shakllantirish lozim. Shunday ekan ta'lim integratsiyasi hozirgi zamon talabi.

Quyida sizlar uchun hozirgi zamonda innovatsiyon dars o'tish usul va uslublaridan misollar keltirilgan.

1-darslarda "Rasmi testlardan" foydalanish. Bu usul orqali o'quvchilarda eslab qolish qobiliyati shakllanadi hamda hayotiy masdalalarni hal etishga bo'lgan qarashlari uyg'unlashadi

1. Ushbu rasmda ko'rsatilgan inshoot qaysi shaharda joylashgan?

- A. Buxoroda
- B. Samarqandda
- C. Toshkentda
- D. Shaxrisabzda

2. Abdullaxon II ga atab ishlangan ushbu miniatura qaysi yilga oid?

- A. 1570-yil B. 1572-yil C. 1575-yil D. 1577-yil

2. Tarix darslarda «Krossvord» uslubidan foydalanish. Bu uslubda o'quvchilarning matematik savodxonligi ortadi. Ularning fikrlash va mustaqil ishlay olish qobiliyatlarini shakllanadi.

**KROSSVORD - O'YIN METODI** Bolalar faqat ular o'zlari ixtiro qilgan narsalar borasidagina haqiqiy tushunchaga ega bo'ladilar va har safar, biz ularga bir narsani tez o'rgatmoqchi bo'lganimizda, biz ularni narsalarni qaytadan kashf etishdan ushlab qolamiz.

## J. Puaje

Quyida 6-sinf Qadimgi dunyo tarixi darsligining bo'limlar yuzasidan tuzilgan krossvordlar jamlanmasini tavsiya etiladi:

### 1-5-MAVZULAR BO'YICHA KROSSVORDLAR

#### 1-VARIANT KROSSVORD (Ismlar bo'yicha) ENIGA\_

2. To'qqiz kitobdan iborat "Tarix" asarining muallifi. 4. Maqbarasiga temirdan bezak ishlatgan Misr fir'avni.

#### BO'YIGA

1. "Aleksandr anabasisi" asarining muallifi.

3. Miloddan avvalgi I asr oxirlarida yashab ijod qilgan. O'z asarida O'rta Osiyo xalqlari madaniyati haqida ma'lumotlar keltirib o'tgan qadimgi yunon tarixchisi va geografi.

2

3

4

4. arix darslarida turli xil mavzulashtirilgan xaritalardan foydalanish. Tarix darslarida avvalo o'quvchilarga xarita bilan ishlashni o'rgatish lozim . lekin afsuski ba'zi darsliklarimizda mavzulashtirilgan xaritalar kamlik qiladi. Ayniqsa 6-sinf o'quvchilari uchun qadimgi manzilgohlarning joylashgan o'rnini o'rganish uchun xaritalarning o'rni beqiyos Shuning uchun quyida beriladigan xaritalar orqali mavzuni mustahkamlash maqsadga muvofiq.

### SONLAR ISHTIROKIDAGI "RAQAMLI TARIX" TA'LIMIY O'YINI

O'quvchilaringiz tarix fanida berilgan sonlarni yodlashga erinchoqlik qilayaptimi yoki qiynalayaptimi? Unda o'quvchilaringizni qiziqtirishning samarali yo'llarini havola etamiz.

Bizga ma'lumki tarix fanida har bir mavzuda tarixiy yillar, sonlar berilgan bo'lib, ularni to'liq eslab qolishga o'quvchilar qiynalishadi. Agarda o'quvchiga mavzuda berilgan yillar, sonlar bilan bog'liq bo'lgan voqealar, axborotni o'rganib kelish topshirig'i berilsa, to'liq barcha yillar, sonlar bilan bog'liq voqealar, axborotni o'quvchi aytib bera olmaydi. Savol tug'ilishi mumkin. Xo'sh, unda qanday qilib tarix darsligida berilgan yillar, sonlar bilan bog'liq ma'lumotlarni to'liq eslab qolish mumkin:

Birinchi navbatda, o'quvchining nuqtayi nazarida zerikarli hamda soni jihatidan juda ko'p bo'lib tuyilgan tarix darslaridagi sonlarni, yillarni qiziqarli, jozibali qilib ko'rsatib beruvchi turli xil ta'limiy o'yinlar orqali qiziqtirish kerak. O'quvchida qiziqish bo'lmasa, har qanday metod, usulni qo'llamang samara berishi qiyin.

Men tarix darslarida o'zim yaratgan qiziqarli boshqotirmalardan iborat "Raqamli tarix" ta'limiy o'yinidan samarali foydalanishga harakat qilaman.

"Raqamli tarix" ta'limiy o'yini quyidagicha o'tkaziladi:

Geometrik shakllarda berilgan tarixiy voqealarning sodir bo'lgan sanalari, statsitik ma'lumotlar bilan bog'liq bo'lgan sonlar aniqlanadi va mental arifmetika usulida (amallarni noodatiy usullarda hisoblash) shakllar hisoblab chiqariladi. Topilgan noma'lum son izohlanadi.

Tarix darslarida o'quvchilarning matematik savodxonlik, fan-texnika yangiliklaridan xabardor bo'lish kompetensiyasini rivojlantirishga yordam beruvchi "Raqamli tarix" ta'limiy o'yinini mavzuni mustahkamlash va takrorlash vaqtida o'quvchilar yoki guruhlar bilan ishlashda qo'llanishi maqsadga muvofiq.

"Raqamli tarix" ta'limiy o'yinining oltin qoidasi: Takrorlash barcha ilmlarning onasidir. Takrorlash barcha fanlar uchun birdek muhim hisoblanadi. Ammo tarix fanida ma'lumotlar hajmi juda kattaligini hisobga olsak, mavzularni ma'lum vaqt oralig'ida qaytarib turish judayam zarur.

Qiziqarli boshqotirmalardan iborat bo'lgan "Raqamli tarix" ta'limiy o'yinini tarix darslarida qo'llash orqali quyidagi natijalarga erishish mumkin:

- Tarix fanini o'rganishning eng murakkab tomonlaridan biri hisoblangan sanalar va statistik ma'lumotlarni o'quvchilarni qiziqtirgan holda ularning xotirasida saqlab qolishida yordam beradi;
- Xayolan davrlararo sayohat paydo bo'ladi;
- Tarixiy voqealar qaysi davrda yuz berganligini izohlay olish ko'nikmasini shakllantiradi;
- Matematik savodxonlikni oshirishga yordam beradi.

6-sinflar uchun 1-10-mavzular bo'yicha Masalan:

1-BOSHQOTIRMA: Hurmatli bilimdonlar! Quyidagi boshqotirmani yeching?

Gerodotning mashhur «Tarix» asaridagi kitoblar soni.

2

Nil daryosi guyi gismining qora tuproqli serhosil dalalardan iborat qismining eng qisqa masofasi (km)

Miisrlklar

birinchi bo'lib tuzgan taqvim-dagi bayram kunlari

Boshqotirmaning yechimi

■

1-boshqotirma: "Raqamli tarix" ta'limiy o'yinida berilgan boshqo.,irmanmg javobi 22



6-sinf Qadimgi dunyo tarixi darsligining 1-10-mavzular ichidan 22 soni bilan bog'liq ixtiyoriy bitta ma'lumot ayting?

Nil daryosi guyi gismining qora tuproqli serhosil dalalardan iborat qismining eng uzun masofasi 22 km



“I” Tarix bu – tabiat va jamiyatdagi har qanday rivojlanish jarayoni. Tarix fanining bilish ob'ekti insoniyat tarixining barcha davrlarida sodir bo'lgan voqealar “Bilish ob'ekti” jarayonlar voqeliklar ning majmuidir. ob'ektiv voqelik.

### TARIX FANINING BILISH OB'EKTI:

- Insoniyat tarixining barcha davrlarida sodir bo'lgan voqealar, jarayonlar, voqeliklar (ko'rinishlar)ning majmuasi.
- Ijtimoliy-gumanitar fanlar o'z xususiyatidan kelib chiqqan holda bilish ob'ektlari hamda ilmiy tadqiqot hamda ilmiy tadqiqot uslublari yordamida bugungi jamiyat hayotining u yoki bu sohalarini o'rganishga yo'naltirilgan bo'lsa, tarix fani esa o'tmishni o'rganib, kompleks xususiyatlik kasb etadi va fanlarning ilmiy sohadagi yutuqlari bilan interatsiyalashgan holda umumlashtiradi.
- Ayni paytda tarix fani ilmiy xulosalarni chiqarishda tarixiy tadqiqotlarning natijasiga asoslanadi. Bu aloqalar bugungi fanlarning alohida xususiyati bo'lib, ilmiy natijalar chiqarilishiga imkon beruvchi fanlararo yondashuvdan iborat.
- Jamiyatda sodir bo'lgan voqealarning tarkibi, jarayonlarning o'zaro bog'likligi va ko'lami jihatdan kengligi bilish ob'ektini yaxlit holda tadqiq etilishi imkoniyatini cheklab qo'yadi.
- SHundan kelib chiqqan holda tadqiqotchidan tadqiqot predmetini ham aniqlash talab etiladi.
- Ayni vaqtda tadqiqotchi tom onidan tadqiqotning vazifalari, voqelikning alohida o'ziga xosliklari, ko'lami va xususiyatlari aniqlanadi.

TARIX FANINING BILISH OB'EKTI: Insoniyat tarixining barcha davrlarida sodir bo'lgan voqealar, jarayonlar, voqeliklar (ko'rinishlar)ning majmuasi. Ijtimoliy-gumanitar fanlar o'z xususiyatidan kelib chiqqan holda bilish ob'ektlari hamda ilmiy tadqiqot uslublari yordamida bugungi jamiyat hayotining u yoki bu sohalarini o'rganishga yo'naltirilgan bo'lsa, tarix fani esa o'tmishni o'rganib, kompleks xususiyatlik kasb etadi va



fanlarning ilmiy sohadagi yutuqlari bilan interatsiyalashgan holda umumlashtiradi. Ayni paytda tarix fani ilmiy xulosalarni chiqarishda tarixiy tadqiqotlarning natijasiga asoslanadi. Bu aloqalar bugungi fanlarning alohida xususiyati bo'lib, ilmiy natijalar chiqarilishiga imkon beruvchi fanlararo yondashuvdan iborat. Jamiyatda sodir bo'lgan voqealarning tarkibi, jarayonlarning o'zaro bog'likligi va ko'lami jihatdan kengligi bilish ob'ektini yaxlit holda tadqiq etilishi imkorniyatini cheklab qo'yadi. SHundan kelib chiqqan holda tadqiqotchidan tadqiqot predmetini ham aniqlash talab etiladi. Ayni vaqtda tadqiqotchi tomonidan tadqiqotning vazifalari, voqelikning alohida o'ziga xosliklari, ko'lami va xususiyatlari aniqlanadi.

### Tarix fanining ob'ekti:



Tarix fanining ob'ekti: aholi va hoziri haqidgi faktlar jamiyat, davlat hayotining o'tmishi

### Tarix fanining ixtisoslashuv darajasiga ko'ra guruhi.



Tarix fanining ixtisoslashuv darajasiga ko'ra guruhi. 1 -guruh. Jamiyatning butun va alohida tomonlarini o'rganuvchi bo'lim va sohalardan iborat: 2 -guruh. Yordamchi va maxsus tarix fanlari.



## 1-guruh. Jamiyatning butun va alohida tomonlarini o'rganuvchi bo'lim va sohalardan iborat:



1 -guruh. Jamiyatning butun va alohida tomonlarini o'rganuvchi bo'lim va sohalardan iborat: - insoniyat tarixining ayrim hodisalari alohida o'rganiladi; - hududiy-geografik tamoyilga ko'ra tarixan bir-biri bilan bohliq yirik mintaqalar – Evropa va dunyoning boshqa qismlari, Qadimgi SHarq, O'rta Osiyo va boshqa alohida mamlakatlar va xalqlarga ajratiladi; - kompleks muammolarni tadqiq qilish bir guruh mamlakatlar va xalqlar tarixida ro'y bergan bosqichlar, davrlarni va xodisalarni o'rganish zaruratidan kelib chiqadi; - Jahon tarixida global yondashuv bilan bir qatorda mikro tarix (shahar va qishloqlar, alohida shaxslar, kundalik maishiy turmush. . . ) ham o'rganiladi; Tarixning alohida tomonlarini o'rganish uchun tarix fanining alohida sohalarini ajratishni taqozo etadi. Masalan, harbiy tarix, siyosiy, iqtisodiy, ijtimoiy, din, fan, san'at, intellektual, madaniyat, diplomatiya tarixi va. . .

## 2-guruh. Yordamchi va maxsus tarix fanlari.



2 -guruh. Yordamchi va maxsus tarix fanlari. Xususiy tadqiqot usullariga ko'ra antropologiya, arxeologiya, etnografiya. Yordamchi tarix fanlari – manbashunoslik,

arxeografiya, paleografiya, numizmatika va. . . Maxsus guruh – boshqa fanlar ehtiyojidan kelib chiqadi, masalan, tabiiy fanlar tarixi, texnika tarixi, davlat va huquq tarixi. . .



Tarix haqidagi falsafiy qarashlar.... Neokantchilar esa pozitivistlarga qarshi fikr bildirib, tarixning asosiy vazifasi qonuniyatlarni ochish emas, balki tarixni tashkl qiluvchi alohida, individual, takrorlanmas hodisalarni o'rganishni taklif qildilar. Marksistlar esa jamiyatdagi bilish qonuniyatlari g'oyasini ilgari surib, tarixni o'rganishga bo'lgan boshqa qarashlarni soxtalashtirilgan ijtimoiy hodisalarni o'rganish deb hisobladilar Pozitivistlar tabiiy fanlar va gumanitar fanlar metodlari o'rtasida prinsipial farqlar mavjud emas degan qarashdan kelib chiqqan holda o'z qarashlarini ilgari suradilar. (Pozitivistlar tarixni "pozitiv" bilimga aylantirishga harakat qildilar. Bu tushunchaning mohiyati shundaki, pozitivistlar hamma haqiqiy, pozitiv bilimlar konkret fanlarning mahsulidir, falsafa esa bunday bilimlarni bera olmaydi, shuning uchun uning keragi yo'q, degan g'oyaga asoslangan subektiv qarashga edilar. Ular tarixiy dalillar bilan qanday ishlash, manbalarni tahlil qilish bo'yicha bir qancha metodlarni taklif qildilar).







Tarix fani tarmoqlari Siyosiy tarix Harbiy tarix Ijtimoiy tarix Diplomatiya tarixining Iqtisodiy tarix

Xulosa.

Tarixni o'rganishda tarixiylik metodologiyasi muhim ahamiyatga ega. Tarixiylik qoidasi voqea, hodisalarlarni o'z davrining aniq tarixiy sharoitidan kelib chiqqan holda o'rganishni taqozo etadi. Voqea-hodisalarlarni o'rganishda tarixiy bog'lanish, tarixiy rivojlanish jarayoniga e'tibor qilmoq zarur. Har bir voqea, hodisalarlarni boshqa, voqea-hodisalarlar bilan bog'lab o'rgangandagina mazkur voqea-hodisalarlarning umumiy tarixiy jarayonidagi o'rnini to'g'ri aniqlash, belgilash mumkin bo'ladi. Har-bir voqea-hodisalarlarga umumiy tarixiy jarayonning bir qismi, bo'lagi deb qaramoq zarur. Har bir hodisalarlarga qanday tarixiy sharoitda, muxitda paydo bo'lganligini bu hodisalar o'z taraqqiyotida qanday asosiy bosqichlarni o'tganligini, keyinchalik u qanday bo'lib qolganligini bilish tarixiylik qoidasining asosiy talabidir.

Tarixiylik metodologiyasi xalqning o'tmishini, hozirgi zamon va kelajagini yagona tabiiy tarixiy jarayon deb, o'tmish Hozirgi zamoni tayyorlaydi, hozirgi zamon kelajakni yaratadi, degan taraqqiyot qonuni asosida qaraydi. O'tmishni, ajdodlarimiz tarixini qanchalik yaxshi bilsak, anglab yetsak, hozirgi zamoni, mustaqilligimiz mazmunini shunchalik mukammal tushunamiz, kelajakni to'g'ri tasavvur etamiz.

Tarixiy jarayonni o'rganishda ijtimoiy yondashuv printsipiga rioya etish zarur bo'ladi. Ijtimoiy yondoshuv metodologiyasini tarixiy jarayonlarni aholi barcha tabaqalarining manfaatlarini hisobga olgan holda o'rganishni taqozo etadi. Voqealarni alohida bir ijtimoiy tabaqa-kambag'allar, yo'qsillar yoki mulkdor, boylar manfaati nuqtai nazaridan turib tahlil etish, yoritish bir tomonlama yondoshuv bo'lib, u tarixni soddalashtiradi, to'g'ri xulosaga olib kelmaydi.

Mamlakatimiz tarixini o'rganishda milliy qadriyatlar, xalq an'analari va urf-odatlarini, din, islom dini tarixi, odamlarning diniy e'tiqodlari, diniy ta'limotlar va ularning asoschilari faoliyatini tahlil qilishga, yoritishga tsivilizatsion munosabatda bo'lib, ularni hurmatlash, e'zozlash nuqtai nazaridan yondoshmok kerak. Xayot xalqning necha ming yillar davomida yaratgan ma'naviy madaniyatini ahloqiy mezonlarini ikkiga – ekspluatatorlik madaniyati va ahloqi hamda ekspluatatsiya qilinuvchilar madaniyati va ahloqiga bo'lish va birinchisini qoralashdan iborat bol'sheviklarcha yo'riqnomaning naqadar zararli ekanligini ko'rsatdi. Ma'naviy merosga bunday yondashuv ma'naviy qashshoqlanishga, milliy qadriyatlarining, urf-odatlarining oyoq osti qilinishiga, ko'pgina olimlar, ma'rifatparvar ziyolilar, ruhoniylarning badnom qilinishiga olib kelganligini xech kachon unutmaslik kerak. Tarixni o'rganishda yuqoridagi metodologik qoidalar bilan bir qatorda faktlarni takkoshlash, mantiqiy-qiyosiy xulosalar chiqarish, davrlashtirish,



sotsialistik tadqiqotlar o'tkazish, statistik, matematik va boshqa usullardan ham foydalaniladi.

## Foydalanilgan adabiyotlar

1. Umumiy o'rta ta'lim davlat ta'lim standarti va o'quv dasturi. «Ta'lim taraqqiyoti», 3-maxsus son.-T.: «Sharq», 1999 y.

2. Tarix o'qitish metodikasi . Toshkent, 2005 yil

Adabiyotlar ro'yhati: • Karimov “Tarixiy xotirasiz kelajak yo'q” –T: . 1997 • Ilhomov. Z.

A “Tarix fani metodologiyasi”-T: . 2012 • Atadjanov Sh, Ilhomov Z, Ishquvatov V,

Allaeva N. O'zbek xonliklari tarixshunosligi –T: . 2011 • Jo'rayev N. “Tarix falsafasi” –T:

. T 1999 • Ковальченко И. Д. Методы исторического и а тедования М. . 1987. •

Ilhomov Z. A. Tarix fani tadqiqotlarida manbalar bilan ishlashning metodologiyasi (ilmy maqolalar to'plami). T 2012 • Ilhomov Z. A. Tarix fani tadqiqotlarida manbashunoslik

masalalari. –T: . 2012

## TA'LIM SIFAT SAMARADORLIGINI OSHIRISHDA XALQARO TAJRIBALARDAN FOYDALANISH

**BOBOJONOVA ZARINA MURODXONOVNA**

**Sirdayo viloyati Guliston shahar 5- maktab ingliz tili o'qituvchisi**

**Annotatsiya:** maqolada maktab ta'lim sohasida ham xorij ta'limidan foydalanib, keng qamrovli islohotlarni hamda qayta qurish ishlarini amalga oshirish kerakligi haqida so'z boradi. Jahonda ta'lim sohasidagi innovatsion rivojlanish tendentsiyalariga mos ravishda maktab ta'lim tizimini takomillashtirish kerakligi haqida ma'lumotlar berilgan. Xorij tajribalarini o'rganib, ularni sharoitimizga moslab tatbiq qilish kerakligi haqidagi fikrlar aytib o'tilgan.

**Kalit so'zlari:** maktab ta'limi, chet el tajribasi, intellektual, kreativ texnologiyalar, interaktiv, xorij ta'limi.

Yurtimiz ta'lim tizimida ayniqsa, maktab ta'limi sohasida keng qamrovli islohotlarni hamda qayta qurish ishlarini amalga oshirishdek murakkab jarayonni boshidan kechirmoqda. Ulardan ko'zda tutilgan maqsad – maktab ta'limi faoliyatini tubdan yaxshilash, uning insonparvarlik tamoyillarini rivojlantirish, shu asosda o'quv- tarbiya ishlari mazmunini, uning shakl va uslubini kompleks yangilash va yanada takomillashtirishdan iboratdir. Bu vazifalarni muvaffaqiyatli hal qilishning muhim shartlaridan biri rivojlangan mamlakatlarning maktab ta'limi tajribalariga munosabatni tubdan o'zgartirishdan iborat ekanligini hayotning o'zi ko'rsatmoqda.

Bu tajribalarni sinchkovlik va qunt bilan o'rganish orqali biz ta'limda xato va yanglishishlardan, shubhali xulosalardan o'zimizni saqlashimizdan tashqari, ta'lim-tarbiyada qotib qolgan, eskirgan, o'z dolzarbligini yo'qotib borayotgan ish shakli va uslublaridan tezroq xalos bo'lish bilan birga, uni munosib tarzda yangilashda qo'shimcha boy manbalarga ham ega bo'lamiz.

Dunyo miqyosida bolalarni psixofiziologik, intellektual, ijodiy va shaxsiy salohiyatini oshirishga yo'naltirilgan kreativ texnologiyalarni rivojlantirish, umumiy o'rta ta'lim muassasalarida shaxsga yo'naltirilgan innovatsion ta'lim muhitini tashkil qilish hamda strategik boshqaruv tamoyillari asosida umumiy o'rta ta'limning sifat menejmenti mexanizmlarini takomillashtirish masalalariga qaratilgan ilmiy- amaliy tadqiqotlar olib borilmoqda.

Mazkur tadqiqotlarda umumiy o'rta ta'limni boshqarishning axborot- metodik tizimini takomillashtirish, sifatli ta'lim xizmatlarini diversifikatsiyalash, ta'lim-tarbiya jarayoniga axborot- kommunikatsiya texnologiyalari, interaktiv va muammoli- vaziyatli o'qitish usullarini joriy etish, umumiy o'rta ta'lim tizimi xodimlarining kasbiy- innovatsion kompetentligini rivojlantirish va baholashning samarali shakl va metodlarini amaliyotga joriy etish masalalariga alohida e'tibor qaratilmoqda. Hozirgi kunga qadar mamlakatimizda har tomonlama yetuk, ma'naviyatli barkamol avlodni tarbiyalashga qaratilgan zamonaviy umumiy o'rta ta'lim tashkilotini tashkil qilish bo'yicha juda ko'p chora tadbirlar amalga oshirilib kelmoqda.

Rivojlangan xorijiy davlatlarda ta'limning mamlakat ichki siyosatiga faol ta'sir etadigan ijtimoiy jarayon ekanligi, e'tirof qilingan haqiqatdir. Shu tufayli ham chet mamlakatlarda ta'lim ehtiyojini iqtisodiy ta'minlashga ajratilayotgan mablag' miqdori yildan- yilga oshib bormoqda.

O'zbekiston jahon andozalariga mos keladigan ko'p bosqichli ta'lim tizimiga o'tmoqda. Biz foydalanadigan ta'lim texnologiyalari shaxsni rivojlanishiga, mustaqil ishlashga o'rgatishi zarur. CHet el tajribalarini o'rganib, ularni sharoitimizga moslab tatbiq qilish kerak. Davrlar o'tishi bilan insoniyat ehtiyoji kuchayib boradi. Bu ehtiyojlarni qondirish uchun ta'lim tizimini mukammal va puxta reja asosida tashkil etishni talab etadi. Mamlakatni dunyodagi rivojlangan davlatlar qatoriga qo'shishda uni ta'lim tizimini mukammal reja asosida tashkil etishni talab qildi.

Har bir davlat va jamiyatning taraqqiyoti, istiqboli, farovonligi, ma'naviy yuksalishi, jahonning eng rivojlangan davlatlar qatoridan o'rin olishi - bilimli, yuqori intellektual salohiyatli, qalbiga va ongiga ezgu fazilatlarni mujassamlashtirgan yoshlariga bog'liq hisoblanib, vatan taqdiri uchun sitqi dildan xizmat qiladigan, fidoyi, iymonli avlodni voyaga yetkazish, o'qitishni sifatli va mazmun jihatdan yuqori pog'onalariga olib chiqish, avvalo, o'qituvchilar zimmasiga sharaflig va ayni paytda mas'uliyatli vazifani yuklaydi.

Hulosa qilib shuni aytish mumkinki, ta'lim sohasida izlanishlar olib borayotgan olimlarimiz oldida turgan eng muhim vazifalardan biri, ta'lim tizimiga yangiliklar olib kirish bilan birgalikda jahonning rivojlangan mamlakatlaridagi maktab ta'limi tizimi faoliyatlari bilan yaqindan tanishishlari va ulardagi ilg'or usullarni o'rganishlari hamda ularni ilmiy asoslagan holda mamlakatimizdagi umumiy o'rta ta'lim tizimiga keng joriy etish orqali belgilangan vazifalarni talablar darajasida ado etilishiga hissa qo'shishlari mumkin.

O'zbekiston Respublikasida ham chet el ta'lim tizimidan na'muna olgan holda ta'lim tizimini yanada mukammal va sifatli tashkil etishimiz kerak. Buning uchun eng birinchi o'rinda malakali kadrlarni tayyorlash zarur. Ta'lim tashkilotlarini innovatsion texnologiyalar bilan ta'minlab, kichik yoshdan boshlab innovatsion texnologiyalardan foydalanishni o'rgatib ularni mustaqil, o'ziga ishonadigan shaxs qilib tarbiyalashimiz kerak. Shundagina bizning mamlakatimizdan ham jahonga mashhur buyuk shaxslar, Ibn Sino, al-Beruniy, al Xorazmiy, Mirzo Ulug'bek, Farobiy kabi ajdodlarimizga mos avlodlarni yetishtiramiz.

### Foydalanilgan adabiyotlar:

1. Isaqulova N.J, Qosimova Z.H. Xorijiy mamlakatlarda ta'lim(ma'ruza) T., 2011
2. Mutalipova M.J., Xodjaev B.X. Qiyosiy pedagogika.-T: 2015y.
3. Yo'ldoshev G'.J. Xorijiy mamlakatlarda ta'lim T.,1995
4. Yoldosheva M.B. Obrazovanyie za rubejom. T.,2006

### Internet resurslari



5. [www.edu.uz](http://www.edu.uz).
6. [www.tdpu.uz](http://www.tdpu.uz)
7. [www.pedagog.uz](http://www.pedagog.uz)
8. [www.Ziyonet.uz](http://www.Ziyonet.uz)



## TA'LIM JARAYONIDA PEDAGOGIK TEXNOLOGIYA USULLARI SAMARADORLIGI

DAVLATOV NURALI SHERMUHAMMAD O'G'LI

Jizzax viloyati Zomin tumani 33- maktab o'qituvchisi

**Annotatsiya:** Yurtimizda ta'lim tizimi islohatiga ustivor vazifa sifatida qaralishining zamirida kelajagimiz, ertangi taraqqiyotimizni ko'rish istagi mujassam. Ana shu maqsadlarni amalga oshirishimiz uchun, uzluksiz ta'lim tizimida tashkil etiladigan o'qitish jarayonining samaradorligini oshirish uchun ta'lim jarayoniga yangi pedagogik texnologiyalarni joriy etish bo'yicha ilg'or tajribalarni o'rganish, qabul qilingan me'yoriy hujjatlarda pedagogik va axborot texnologiyalaridan uyg'un foydalanish muhim vazifa sifatida belgilangan.

**Kalit so'zlari:** Pedagogik faoliyat, uzluksiz ta'lim, pedagogik texnologiyalar, ilg'or pedagogik tajribalar, innovatsiya.

Pedagogik faoliyat inson mehnatining eng murakkab sohalaridan biridir. Hozirgi jamiyatimizda o'qituvchi eng faol pozitsiyadagi shaxs sifatida zamonaviy bilimlarni egallab borishi, tinimsiz izlanuvchan va fidoiy bo'lishi lozim chunki, u kechiktirib bo'lmas jarayon shaxsni intellektual hamda ma'naviy qashshoqlikdan qutqarib qoladi. Hozirgi zamon standartlarini amalga tadbiiq etish o'qituvchidan nafaqat yuqori malakani va doimiy kasbiy rivojlanishni, balki o'z ishiga ijodiy yondashishni talab etadi. Bilamizki, ilg'or tajriba pedagogik faoliyatning samaradorligini oshirishning hal qiluvchi usuli bo'lib, katta ahamiyatga ega.

Ilg'or pedagogik tajriba – bu eng foydali, eng qulay, eng muvofiq faoliyat bo'lib ijodiy izlanish natijasidir. Bu albatta, o'quv-tarbiya jarayonini eng muhim tomonlarini hal etishga yordam beradi.

Pedagogik tajriba – muammoli vaziyatlarga juda boydir. Ilg‘or pedagogik tajriba deganda biz, o‘qituvchining o‘z pedagogik vazifasiga ijodiy yondoshishini, o‘quvchilarning ta’limtarbiyasida yangi, samarali yo‘l va vositalarni qidirib topishini tushunamiz.

Pedagogik texnologiyalar darslarni o‘tishda ta’lim samaradorligini oshiradi, o‘quvchilarning mustaqil fikrlash jarayonini shakllantiradi, o‘quvchilarda mavzuni o‘rganishga oid ishtiyoq va qiziqishni oshiradi, bilimlarni mustahkamlash, o‘zlashtirish, ulardan amaliyotda erkin foydalana olish ko‘nikma va malakalarini shakllantiradi.

O‘quv tarbiya jarayonining asosiy shakli bo‘lgan darsning samaradorligi uning qanday tashkil etilishiga bog‘lik. Bu esa, o‘z navbatida, darsda foydalaniladigan ta’lim metodlarining uyg‘unligini ta’minlashni talab etadi. Buning uchun dars jarayonida o‘qituvchi bilan o‘quvchilar orasida xamkorlik, o‘zaro muloqot qilish va ijodiy faollik ko‘rsatish uchun qulaylik yaratilishi kerak. Yangi maqsadlarning qo‘yilishi darsning yangi strukturasi ishlab chiqishni talab etmoqda. Shu bilan bir qatorda, maktab ta’limi jarayoniga ilmiy jihatdan asoslangan innovatsion pedagogik texnologiyalarni tatbiq etish zaruriyati kuchaymoqda.

"Innovatsiya" inglizcha "Innovation" so‘zidan olingan bo‘lib, "yangilik" degan ma’noni bildiradi. Innovatsion texnologiyalar orqali pedagogik jarayonga, o‘qituvchi va o‘quvchi faoliyatiga bog‘lik yangilik, o‘zgartirishlar kiritish orqali amalga oshiriladi. Innovatsion texnologiyalarni amalga oshirishda interfaol metodlardan foydalaniladi.

Ilg‘or pedagogik tajriba o‘qituvchi tomonidan qo‘llaniladigan ish shakli va usullari, uslub va vositalaridir. Ular vositasida o‘quv- tarbiyaviy ishlarda eng yuqori natijalarga erishiladi. Ilg‘or pedagogik tajribani o‘rganish, unga asoslanib yangi pedagogik hodisa va qonuniyatlarni ochish o‘quv- tarbiya jarayoniga yaxshi sifatli o‘zgarishlar, ilg‘or texnologiyalarni kiritadi, o‘quvchilarning bilish faoliyatini boshqarish, yangi ko‘rinishdagi o‘quv jarayonini modellashtirish muammolarini yechishga sabab bo‘ladi.

Ilg‘or tajribalarni o‘rganish va ommalashtirish eng avval maktabdan boshlanadi. Bu har bir maktab direktori, o‘quv ishlar bo‘yicha direktor o‘rinbosari, ma’naviy va ma’rifiy



ishlar bo'yicha direktor o'rinbosari hamda metod birlashmalar faoliyatining asosini tashkil etmog'i kerak. Maktab pedagogik jamoasi ilg'or tajriba egasining faoliyatini to'liq bilishi, o'rganishi va uning foydali tomonlarini ma'qullashi natijasida metod birlashma, tuman, shahar metodika bo'limlariga o'rganish uchun tavsiya etiladi.

Xulosa o'rnida shuni aytishimiz mumkinki, Pedagogik texnologiyalarni aniqroq tasavvur qilish uchun avvalambor, o'qitish (ta'lim) texnologiyasini tanlab olish darkor. O'qitish texnologiyasining boshi - maqsad, oxiri esa - natija xisoblanadi. Boshqacha aytganda, avval maqsad belgilab olinadi, so'ng esa undan kelib chiqib muayyan natija rejalashtiriladi.

O'quvchilar topshiriqlarni individual bajarish jarayonida ularning aqliy faoliyati talab etiladi, o'z bilimi, kuchi va qobiliyatiga bo'lgan ishonchi ortadi. Buning natijasida har bir shaxs o'z imkoniyati darajasida rivojlanadi. Shu tarzda tashkil etilgan bilish faoliyatida vaqtdan unumli foydalanadi. Pirovard natijada ta'lim samaradorligi ortadi. Ta'limning zamonaviy pedagogik texnologiyalaridan foydalanib, o'tiladigan darslarda o'quvchilarning bilish faoliyati individual tarzda tashkil etiladi. Pedagogik texnologiya deganda, ta'lim funksiyasini amalga oshirishdagi san'at va mahorat tushunilib, u juda qulay usullar asosida o'quvchilarning bilim ko'nikma va malakalarini rivojlantirishga asos bo'ladi

### **Foydalanilgan adabiyotlar ro'yhati:**

1. "Raqqamli iqtisodiyot: Yangi O'zbekistonni yangi texnologiyalar, platformalar va biznes modellari orqali rivojlantirishning yangi bosqichi" mavzusidagi xalqaro ilmiy-amaliy konferensiya materiallari 4-seksiya. Toshkent. 2020-yil
2. Begimkulov U.Sh. "Pedagogik ta'limda zamonaviy axborot texnologiyalarini joriy etishning ilmiy-nazariy asoslari" Monografiya .. T.;Fan, 2007-yil
3. Ishmuhammedov R.J. "Innovatsion texnologiyalar yordamida o'qitish samaradorligini oshirish yo'llari" Toshkent. 2000 -yil



4. J.G'.Yo'ldoshev. Xorijda ta'lim. "Sharq" nashriyot matbaa konserinining bosh taxririyyati. – Toshkent: 1995.

## BUGUNGI TA'LIM, ERTANGI KELAJAK SARI

DJALIBOYEVA AMINA URALOVNA

Sirdayo viloyati Sardoba tumani 15- maktab o'qituvchisi

**Annotatsiya:** Ushbu maqolada ta'limda qilinishi kerak bo'lgan ishlar bo'yicha amaliy va nazariy tavsiyalar berilgan. Boshlang'ich sinf o'quvchilariga puxta bilim berish va ularni ma'naviy yetuk ong egasi qilib tarbiyalashda o'qituvchilar ishining mas'uliyati haqida ma'lumotlar berilgan.

**Kalit so'zlari:** ta'lim, ma'naviy yetuklik, amaliy ishlar, o'quvchilar tipi,

Ta'limning tarbiyaviy ta'sir kuchi faqat uning g'oyaviy mazmunigagina bog'liq bo'lib qolmasdan, balki o'quv ishlari metodikasini to'g'ri tashkil etilishiga ham bog'liq bo'lib, bunda o'qituvchi muhim rol o'ynaydi.

Kuzatishlardan ma'lumki, o'quvchilarga ta'lim berishda fanga oid bilimlarni o'rgatish bilan cheklanmaslik, balki o'quvchilarda ma'naviy yetuklik, iroda va xarakter kabi sifatlarni kamol toptirish, qobiliyat va iste'dodlarni o'stirib borish hozirgi hayotimizning zaruriy shartlaridan biridir.

Boshlang'ich sinf o'quvchilarning o'zlariga xos xususiyatlaridan biri shuki, ular har bir ishga zo'r qiziqish bilan kirishadilar. Lekin o'z faoliyatlarida bir oz qiyinchiliklarga duch kelib, ishning uddasidan chiqa olmasalar yoki tushunmasalar ularning qiziqishlari susayib ketadi. Buning natijasida o'z qobiliyatlariga, bilim olishga, umuman, o'qishga nisbatan salbiy qarashlar paydo bo'ladi. Shu boisdan ta'lim metodlaridan juda ustalik bilan foydalanish va o'quvchilarga ehtiyotkorlik bilan munosabatda bo'lish kerak-ki, ular o'z faoliyatlaridan qoniqish hosil qilsinlar.

Ta'limda qilinishi kerak bo'lgan amaliy ishlardan biri o'quvchilar tipini aniqlashdan iboratdir. O'quvchilar tipini belgilash o'zlashtirmaslik sabablarini aniqlash va uni bartaraf

etish yo'llarini belgilashga imkon beradi. Mavjud adabiyotlarda o'zlashtirmovchi o'quvchilarni tiplarga ajratish asosan o'rta yoshdagi o'quvchilar bilimni hisobga olish orqali belgilangan. Bu o'rinda esa maktabga birinchi bor kelgan bolalar bilan ishlash va birinchi navbatda o'zlashtirmaslikning oldini olish haqida fikr yuritilmoqda shu boisdan masalaning metodik tomonlarini hisobga olgan holda bo'sh o'zlashtirayotgan (o'zlashtirmay sinfda qoluvchilar emas) o'quvchilarni o'rganish orqali ularning 3 tipga bo'linishi aniqlandi.

1-sinf o'quvchilarini tiplarga ajratishda asosan ularning o'zlashtiruvchanlik darajalari va o'qishga munosabatlari hisobga olindi.

1 tipga – uzoq vaqt kasallanib qolganliklari uchun bo'sh o'zlashtirayotgan, aslida esa o'qishga qiziqadigan bolalar kiradi;

2 tipga – kiritilgan bo'sh o'zlashtirayotgan o'quvchilarning fikrlari tarqoq, diqqatlari bo'linib turadigan, o'qishga qiziqishlari ham o'zgaruvchan, faqat darslardagina o'qish o'rganish haqida o'ylaydigan bolalardir.

3 tipga - kiradigan o'quvchilarda maktabgacha tayyorgarlik mutlaqo sezilmaydi. Ularning umumiy o'sish darajasi ham past bo'lib, o'quv mashg'ulotlariga layoqatsizliklari bilan ajralib turadilar.

Lekin 1-sinfdagi bo'sh o'zlashtirayotgan o'quvchilarni tiplarga ajratishda o'zlariga sezdirish yaramaydi. Chunki o'quvchilarning o'rtoqlari oldida layoqatsizligi aytilsa, ruhan ezilishi, kayfiyati buzilishi, psixologik jihatdan zarbaga uchrashishi mumkin. Shuningdek, yaxshi o'zlashtirayotgan o'quvchilarni boshqalardan ustun qo'yib, o'ta rag'batlantirish ham ularning tarbiyasiga salbiy ta'sir qiladi. Ayrim holatlarda o'qituvchilarning o'quvchilarga do'q, po'pisa qilib, ularga «sen hech narsani bilmaysan», «o'zlashtirmaysan», «qoloqsan» singari ta'na qilishlarini eshitishga to'g'ri keladi. Shu boisdan ham bu o'rinda «o'zlashtirmaydigan», «sekin o'zlashtiradigan», «qiyin o'zlashtiradigan» va «bo'sh o'zlashtiradigan» kabi tushunchalarni qisqacha izohlab o'tsak.

Psixologlar fikriga ko'ra, umumiy o'rta ta'lim maktablariga jalb qilingan bolalar orasida o'zlashtirmaydiganlari bo'lmasligi kerak. Chunki «o'zlashtirmaydigan», «o'zlashtirmovchi» tushunchalar dars materiallarini o'zlashtirishga mutlaqo layoqatsiz degan ma'noni ifodalaydi. Bunday o'quvchiga hech qanday pedagogik tadbir ta'sir etmasligi kerak. Lekin umumiy o'rta ta'lim maktablariga tibbiy ko'rikdan o'tgan, aqliy va jismoniy jihatdan sog'lom bolalargina qabul qilinadi. Bunday bolalarning esa o'zlashtirmay qolishlari mumkin emas. Aqliy zaif va jismoniy jihatdan nuqsonli bolalar esa maxsus maktablarda o'qitilishi ma'lum. Ular ham o'z navbatida maxsus reja va dasturlar asosida ta'lim oladilar. Demak, umumiy ta'lim maktabi o'quvchilarini «o'zlashtirmaydigan» yoki «o'zlashtirmovchi» deb atash o'rinli emas. Mabodo o'zlashtirmovchi bola umumiy ta'lim maktabiga qabul qilingan bo'lsa, ular maxsus tibbiy ko'rikdan o'tkazilib, otaonalarining roziligini olib maxsus maktablarga o'tkazilishi zarur. Bu masala «Alifbe» ni o'rganish darsigacha hal etilishi kerak. Chunki o'quvchi ayrim tovush va harflarni o'zlashtirgan bo'lsa, u holda ham bunday o'quvchini «o'zlashtirmovchi» deb bo'lmaydi. Ammo umumiy ta'lim maktabi o'quvchilari orasida bilimlarni qiyin o'zlashtiradigan, sekin o'zlashtiradiganlari va bo'sh o'zlashtiradiganlari uchraydi.

Boshlang'ich sinfdayoq bo'sh o'zlashtirayotgan o'quvchilar bilan ishlash metodlarini belgilashda quyidagi talablarni hisobga olish maqsadga muvofiqdir:

1) Bo'sh o'zlashtirayotgan o'quvchilarning dastur talablari darajasida bilim olishlarini ta'minlash uchun ularning shaxsiy xususiyatlarini o'rganib borish.

2) Darsda o'quvchilarning jamoa ishlarini uyushtirish, har bir bo'sh o'zlashtirayotgan o'quvchiga individual munosabatda bo'lish orqali sinf o'quvchilarining to'la va puxta o'zlashtirishiga erishish.

3) Darsda o'quvchilar faoliyatini darslikdagi didaktik materiallarini noan'naviy yo'llar bilan o'zlashtirishga qaratish, turli qiyinchiliklarni birgalikda hal etishga o'rgatib borish.



Belgilangan maqsadga erishish uchun:

a) darsda hamma o'quvchilar bilan, guruhlar bo'yicha va individual ishlash jarayonida bo'sh o'zlashtirayotgan o'quvchilarga alohida e'tibor berish;

b) ta'lim jarayonida bo'sh o'zlashtirayotgan o'quvchilar ishlarini kuzatib, ularning imkoniyatlariga moslab ish usulini tanlash;

v) Bo'sh o'zlashtirayotgan o'quvchilarning qobiliyati va qiziqishlarini hisobga olgan holda (umumiy, guruhlar bo'yicha va individual ishlash uchun) mustaqil bajarish uchun topshiriqlar tayyorlash;

g) bo'sh o'zlashtirayotgan o'quvchilar bilan qo'shimcha mashg'ulotlar tashkil etish.

### Foydalanilgan adabiyotlar ro'yxati

1. Shcherbakov A.I. tahriri ostida. Yosh psixologiyasi va pedagogik psixologiyadan praktikum.- Toshkent: O'qituvchi, 1991. 46 b

2. Yusupov M. Birinchi sinfda bo'sh o'zlashtirayotgan o'quvchilar bilan ishlash.- Toshkent: O'qituvchi, 1997. 59 b

3. Usmanova E.Z., Azizova T.M. va boshqalar. Psixologik tuzatish ishlarining ayrim jihatlari.- Toshkent. 1995. 69

## INTERFAOL TA'LIM UNING DIDAKTIK IMKONIYATLARI

KAZAKBAYEVA FERUZA URALOVNA

Sirdayo viloyati Shirin shahar 4- maktab o'qituvchisi

**Annotatsiya:** Ushbu maqolada interfaol ta'lim uning didaktik imkoniyatlari haqida ma'lumotlar berilgan. Ma'lumki ta'limda ilg'or pedagogik va yangi axborot texnologiyalarini tadbiq etish o'quv mashg'ulotlarining samaradorligini oshiribgina qolmay, ilm- fan yutuqlarini amaliyotda qo'llash orqali mustaqil va mantiqiy fikrlaydigan har tomonlama barkamol, yuksak ma'naviyatli shaxsni tarbiyalashda muhim ahamiyat kasb etadi.

**Kalit so'zlari:** interfaol metodlar, zamonaviy texnologiyalar, shaxs ongi, individual, guruhli, ommaviy.

Bugungi kunda ta'lim jarayonida interfaol metodlar va axborot texnologiyalarini o'quv jarayonida qo'llashga bo'lgan qiziqish kundan- kunga ortib bormoqda. Bunday bo'lishining sabablaridan biri o'quvchilar faqat tayyor bilimlarni egallashga o'rgatilgan bo'lsa, zamonaviy texnologiyalardan foydalanish esa ularni egallayotgan bilimlarini o'zlari qidirib topish, mustaqil o'rganish va fikrlash, tahmin qilish, katta yakuniy xulosalarni xam o'zlari keltirib chiqarishga o'rgatadi. O'qituvchi bu jarayonda shaxs rivojlanishi, shakllanishi, bilim olishi va tarbiyalanishiga sharoit yaratadi va shu bilan bir qatorda boshqaruvchanlik, yo'naltiruvchilik funksiyasini bajaradi. Bugungi kunda ta'limda "Aqliy hujum", "Fikrlar hujumi", "Tarmoqlar metodi", "Sinkveyn" "BBB", "Beshinchisi ortiqcha", "6x6x6", "Bahs – munozara", "Rolli o'yin", "FSMU", Kichik guruhlarda ishlash, "Yumaloqlangan qor", "Oxirgi so'zni men aytay" kabi interfaol metodlar qo'llanilmoqda. Mazkur interfaol metod mashg'ulotlarida xususan o'yin topshiriqlarni takrorlash va mustahkamlash darslarida foydalanilsa ijobiy natija beradi.

Ma'lumki, o'quvchilarga beriladigan bilimlarning poydevori boshlang'ich ta'limda beriladi. Shaxs ongi va uning dunyoqarashining rivojlanishiga asos bo'ladigan bilimlar ham aynan shu bosqichda beriladi. Shunga ko'ra, boshlang'ich sinf o'qituvchilarining ma'naviy-axloqiy va kasbiy jihatdan yetuk bo'lishlari ular ta'lim- tarbiya berayotgan o'quvchilarning barkamol shaxs bo'lib yetishishlarida muhim ahamiyatga ega.

Interfaol o'yinlar jarayonida bola mustaqil fikrini to'g'ri bayon etishga, boshqalarni tinglashga o'rganadi, boshqacha qilib aytganda interfaol o'yinlar orqali kelajakda har bir bola uchun zarur bo'lgan ijobiy sifatlar shakllantiriladi. Interfaol o'yinlarni samarali o'tkazish uchun quyidagi qoidalarga e'tibor berish lozim:

1. Dars oldidan bolalar o'yin qoidalari va mazmunini qay darajada tushunganliklarini aniqlash.
2. Bolalarning yosh xususiyatlari va bir-birlariga bo'lgan munosabatlarini hisobga olish.
3. Har bir bolaning qobiliyati va psixologik xususiyatlarini e'tiborga olish.
4. O'yin jarayonida bolalarga qiziq bo'lgan materiallardan foydalanish.
5. Diqqat va e'tiborni jalb etadigan uslublarni izlab topish.
6. Bolalarga rollarni to'g'ri taqsimlash.
7. O'yindan qanday maqsadda foydalanish mumkinligini bilish.
8. O'yinning asosiy bosqichlari haqida tasavvurga ega bo'lish va natijalarini tahlil qilish.

Pedagogik nuqtai nazardan to'g'ri tashkil etilgan o'yin bolaning axloqiy, irodaviy xususiyatlarini shakllantirish bilan birga unda bilim olishga, atrofdagi olam sirlarini ochishga qiziqish uyg'otadi.

Zamonaviy ta'limni rivojlantirish sharoitida o'qituvchi maktabda yuz beradigan innovatsion jarayonlarning ahamiyati va zarurligini tushunishi, o'qitishning innovatsion



texnologiyalarini va ularni o'quv jarayonida qanday amalga oshirishni bilishi nihoyatda muhimdir. Shuni ta'kidlash lozimki, o'tkazilgan tadqiqotlar natijasida, maktab tizimida innovatsion texnologiyalar hususan, AKT dan foydalanish orqali o'quvchilarda bilim olish uchun qo'shimcha motivatsiya paydo bo'lganligini ko'rishimiz mumkin.

Interfaol metodlarni qo'llash orqali ta'lim- tarbiya berish yo'llariga doir fikrlarni bayon etish orqali, o'quv mashg'ulotlari samaradorligini oshirishga amaliy yordam berish mumkin. Metodni qo'llashda quyidagi harakatlar tashkil etiladi:

-o'qituvchi o'zaro teng nisbatda mavzuga (bo'lim, bob ) oid va oid bo'lmagan asosiy tushunchalar tizimini yaratadi;

-o'quvchilar mavzuga (bo'lim, bob) oid va oid bo'lmagan asosiy ushunchalarni aniqlaydilar va daxldor bo'lmagan asosiy tushunchalarni tizimdan chiqaradilar;

-o'quvchilar oz harakatlarining mohiyatini izohlaydilar;

Metoddan individual guruhli va ommaviy shaklda o'quvchilar tomonidan mavzuning puxta o'zlashtirilishini ta'minlash hamda ularning bilimlarini aniqlash maqsadida foydalanish mumkin.

Xulosa qilib shuni aytish mumkinki, Boshlang'ich sinflarda interfaol metodlar va ta'limiy o'yinlardan zamonaviy axborot kommunikatsiya texnologiyalaridan foydalanish o'quvchilarni mustaqil fikrlashga, ijodiy izlanish va mantiqiy fiklash doiralarini kengaytirish bilan birga, ularni darslarda o'rganganlarini hayot bilan bog'lashga qiziqishlarini oshirishga yordam beradi. O'qituvchilarning bunday zamonaviy talablar asosida yaratilgan sharoitlardan samarali foydalanib, darslarni interfaol metodlar , ilg'or pedagogik hamda kommunikatsiya texnologiyalari asosida tashkil etilishi ta'lim- tarbiya jaroyoni sifatini yuksalishini kafolatlaydi.



## FOYDALANILGAN ADABIYOTLAR:

1. Gafforova T. Boshlang'ich ta'limda zamonaviy pedagogik texnologiyalar. –T. “Tafakkur” 2011
2. Axmedova N, Inoyatovqa M, Matnazarova K. Boshlang'ich ta'limdagi muammolarni bartaraf etish yo'llari. Metodik tavsiyalar . – T. ziyonet



## TA'LIM SIFATI SAMARADORLIGINI OSHIRISH USULLARI

MAMANOVA FARIDA PAYG'AMBARQULOVNA

Sirdayo viloyati Guliston tumani 5- maktab ingliz tili o'qituvchisi

**Annotatsiya:** Ushbu maqolada O'zbekiston ta'lim tizimi sifati samaradorligini oshirishda o'zimizning ta'lim tizimidagi ilg'or milliy ta'lim- tarbiya berishda qo'llaniladigan o'qitish texnologiyalardan o'qitishdagi ilg'or usul va uslublardan hamda xorijiy mamlakatlardagi zamonaviy ta'lim berish tajribalaridan unumli foydalangan holda amalga oshirish mumkinligi haqida ma'lumotlar berilgan. Ta'lim tizimidagi dolzarb muammolarni to'g'ri yechimini topish va uni sifatli amalga oshirish bo'yicha fikr va mulohazalar keltirilgan.

**Kalit so'zlari:** ta'lim tizimi, o'qitish texnologiyalari, zamonaviy bilimlar, layoqatli pedagog, ilg'or tajribalar.

Ilm yo'q joyda qoloqlik, jaholat va to'g'ri yo'ldan adashish bo'ladi. Sharq donishmandlari aytganidek: "Eng katta boylik – bu aql- zakovat va ilm, eng katta meros bu yaxshi tarbiya, eng katta qashshoqlik – bu bilimsizlikdir! Shu sababli hammamiz uchun zamonaviy bilimlarni o'zlashtirish, chinakam ma'rifat va yuksak madaniyat egasi bo'lish uzluksiz hayotiy ehtiyojga aylanishi kerak, deb mamlakatimiz Prezidenti Shavkat Mirziyoyev ma'ruzasida bayon qilingan va aniq belgilangan.

Ilg'or xorijiy davlatlarda ta'lim- tarbiya tizimida qo'llanilib, yaxshi natijalar olish imkoniyatini bergan zamonaviy ta'lim berish majburiyatlaridan unumli foydalanish metodlarini ishlab chiqish va o'quvchilar bilan olib boriladigan o'quv jarayoniga uni joriy etishimiz maqsadga muvofiqdir. Shu kabi masalalar yuzasidan yechimni topishga qo'yilgan maqsadlar, uzluksiz ta'limda faoliyat olib borayotgan har bir ta'lim tarbiya nazariyasi va amaliyoti bilan shug'ullanadigan tarbiyachi, fan o'qituvchiasi va pedagog olimlar oldidagi eng dolzarb vazifadir. Bu dolzarb vazifalarning yechimini topish va so'zsiz uzluksiz ta'lim



tizimida farzandlarimizni aql- zakovat va ilm ziyosi bilan ta'minlab ularni bilimli va ma'naviyatli kadrlar sifatida shakllantirayotgan pedagog, o'qituvchilar va tarbiyachilarning kompetentligiga bevosita bog'liq. Bu vazifani o'z soxasi bo'yicha bilimdon va tajribali to'g'ri muloxaza yurita oladigan, o'zi dars beradigan soxasi bo'yicha yuqori saviyali o'ziga va o'qitadigan jarayoniga, ta'lim- tarbiya berayotgan talabalariga va o'quvchilariga nisbatan talabchan, ta'lim sifati va samaradorligini zamon talabiga asosan, amalga oshiradigan layoqatli pedagoglar, o'qituvchilar va tarbiyachilargina amalga oshira oladi. Birinchidan bizning dinimizga layoqatli pedagog o'qituvchilar va tarbiyachilar yuqorida bayon qilinganidek muammolar yechimini topishda, bugun ajdodlarimiz bo'lgan Sharq mutafakkirlarining ilmiy tajribasini o'rganishi va ulardagi beqiyos ma'naviy boyliklardan biri bo'lgan inson ta'lim- tarbiyasiga oid g'oyalaridan, fikr muloxazalaridan olib ta'lim maktablari o'quvchilariga beriladigan ta'lim- tarbiya maqsadini amalga oshirishda, uning zamon talabiga javob beraoladigan mazmunidagi o'quv tarbiyaviy ishlarni ro'yobga chiqarishda foydalanish yaxshi natijalarga erishish imkoniyatini yaratadi.

O'zbekiston Respublikasi ta'lim tizimining sifati samaradorligini oshirish birinchi galda albatta, umumiy o'rta ta'lim maktablari o'quvchilari xar bir o'qitilayotgan o'quv fanlaridan amalga oshiradigan bilim, ko'nikma va malakalarni xosil qilinadigan kompetentsiyalarni shakllantiradigan darslarni amaliy mashg'ulotlarni biroz jadallashtirib, qisqa vaqtda o'quvchilarni o'ylaydigan, chuqur fikrlaydigan mustaqil xulosa chiqaradigan qilib yetishtirish mumkin. Tajribalardagi baxolash dasturini ta'lim jarayoniga joriy etish bo'yicha ilg'or tajribalarni ommalashtirish asosida ta'lim tizimidagi o'qitish jarayonida qo'llanilayotgan pedagogik texnologiyalar, o'qitishda sifat va samara berayotgan innavatsion va interfaol metodlarni o'z o'rnida qo'llash natijasida erishayotgan yutuqlarimizni siyosiy taxlil qilish orqali ro'yobga chiqadi. Ta'lim- tarbiya tizimiga qo'yilgan yuqorida bayon qilingan muammolar yechimini topish, ikkinchidan to'g'ridan-to'g'ri hayot ta'limi xodimlarini hayotga tayyorlash va ularning malakasini oshirish xududiy markazlari professor o'qituvchilari tomonidan amalga oshiriladigan asosiy vazifadir. Bu vazifani amalga oshirish uchun esa markaz professor o'qituvchilari o'z soxasi bo'yicha

malakasini oshirish uchun kelgan umumiy o'rta ta'lim fan o'qituvchilariga amaliyotda o'qitilib bilim beriladigan zamonaviy darslar mazmunidan keib chiqqan holda DTS va DT meyoriga yangi bilimlarni berish pedagogik va innavatsion texnologiyalardan, interfaol va milliy o'qitishda yaxshi natijalar beradigan usullardan, AKT va multimedia vositalaridan dars jarayonida unumli foydalangan holda xar bir soatlik dars sifati va samaradorlikka erishish yo'llarini o'rgatishi zarur. Bu o'z- o'zidan amalga oshmaydi. Buni amalga oshirish uchun har bir ta'lim- tarbiya beruvchi professor o'qituvchi o'z soxasini va buni amalga oshirish metodlarini sifatli o'rgatish va topish uchun o'z ustida doimiy ishlashi, o'qitiladigan fan soxasidagi yangiliklarni chuqur bilish uchun tinimsiz izlanishi, o'qitishning zamon talabiga javob beradigan samarali yo'llarni izlash va uni o'zimizdagi va xorijiy davlatlardagi holatini taxlil qilish asosida ularning samara beradiganini tanlay bilishi hamda amaliyotga qo'llashi natijasida tinglovchilarga o'rgatish ta'limda sifat samaradorligini ta'minlashga olib keladi.

Xulosa qilib aytganda buyuk Sharq allomalarining ilmiy merosidagi yoshlar ta'lim-tarbiyasiga oid g'oyalaridan, rivojlangan xalqaro mamlakatlar tajribasidan va O'zbekistonning ta'lim tizimidagi barcha o'quv fanlaridan olib borilayotgan o'quv mashg'ulotlarida o'qitishning yangi texnologiyalaridan interfaol metodlardan, AKT va multimedia vositalaridan unumli o'z o'rnida o'quvchi yoshlarga bilim berishda ta'lim-tarbiyani amalga oshirishda undan foydalanish uzluksiz ta'lim tizimi bosqichlaridagi o'quv jarayonning sifat va samaradorligini oshirish imkoniyatini beradi, va O'zbekiston Respublikasi Prezidenti Shavkat Mirziyoyevning Oliy majlisga Murojatnomasida ta'lim-tizimini oldiga qo'ygan dolzarb muammolarning yechimini topishga xizmat qiladi deb o'ylayman.



## FOYDALANILGAN ADABIYOTLAR:

1. Inoyatov U.I. Ta'lim sifatini nazorat qilish va boshqarish // Kasb- hunar ta'limi- 2004.- №1.-B. 3-4.
2. Musurmonova O. Yuqori sinf o'quvchilarini ma'naviy madaniyati shakllantirishning pedagogik asoslari: Pedagogika fanlari doktori ilmiy darajasini olish uchun yozilgan dis.-T.:1993.-289 b.
3. Yusupov E.Inson kamolotining ma'naviy asoslari. T. Universitet, 1998-184 b.
4. G'ulomov. X.R. Raimov. va boshqalar. "Ta'lim-tarbiya sifati va qirralari". T; «Fan va texnologiyalar». 2004.
5. Muslimov N.A. Kasbiy ta'lim o'qituvchisini kasbiy shakllantirishning nazariy-metodik asoslari: Ped. fanl. dokt. ... diss. T.: 2007. - 349 b.
6. Kushvaktov N.X. O'quvchilarni milliy-manaviyat qadriyatlarini o'rganish va tayyorlashning pedagogik va kompyuterli asoslari: Ped.fan.nomz. diss. - T.: 2006. -174 b.



## Maktabgacha ta'lim tashkilotlarida ingliz tilini o'rganishni didaktik loyihalashtirish.

### Guliston davlat universiteti akademik litseyi psixologi.

Eshonqulova Zebo Rashidovna.

**Anotatsiya:** Mazkur maqolada maktabgacha ta'lim tarbiyalanuvchilarining ingliz tili faoliyatiga qiziqishlarini uyg'otish va rivojlantirish maqsadida qo'llanuvchi didaktik o'yinlar materiallari mazmun va tarbiyalanuvchilardagi ingliz tilida gapira olish qobiliyatlarini rivojlantirish ahamiyati haqida so'z boradi.

**Kalit so'zlar:** chet tili, malaka, sifat, texnologiya, psixoanalitika, audio yozuv, pedagogik mahorat, ta'lim sifati.

Hozirgi kunda ingliz tilini maktabgacha ta'lim tashkilotlarda bolalarga o'yin orqali o'rgatishi muhim ahamiyat kasb etadi. Zero, xalqimizda "Til bilgan el biladi" deb bejiz aytilmagan. Maktabgacha ta'lim tashkilotlaridanoq bolalarga xorijiy tillarni o'rgatish va maktab ta'limiga tayyorlab borish masalasi muhim ahamiyatga ega. Shu bois ham maktabgacha ta'lim tashkilotlarida bolalarga ingliz tilini o'rgatishida dars jarayonini didaktik loyihalashtirish dolzarb msala bo'lib unga ilg'or va zamonaviy pedagogik texnologiyalardan foydalanish zarurdir.

Didaktika kechiktirmay o'rganishi zarur bo'lgan muommoldan biri, ta'limni samarador loyixalash masalasi. Loyixalash o'quv materiallarini o'rganish va mustaxkamlash, takrorlash va amaliyotga tadbiiq qilish umumiyashtirish va nazorat qilish jarayonlari bilan qanchalik uzviy bog'liq bo'lsa, ta'lim jarayonining samaradorligi shuncha oshadi. Shuning uchun ham, ta'lim jarayonining yo'nalishlarini emas, balki uning ta'lim qirrasini samarador loyixalashga ehtiyojmand yo'nalishlardan biri samarali didaktik o'yinlar to'plami tayyorlashdir. Mazkur murakkab vazifani bajarishda ingliz tili darsini bolalarga didaktik o'yinlar vositasida tashkillashtirish asosiy omil hisoblanadi.

Bolalarda o'yin orqali diqqat xotira va idrokni qiyinchiliklarsiz shakllantirish mumkin. Chunki bola o'yin jarayonida o'zini erkin his etadi. O'yin o'ynayotgan paytidagi ma'lumotlarni ham bajonidil qabul qiladi. Ya'ni o'yin faoliyati orqali beriladigan ma'lumotlar bolalar xotirasidan muommolarsiz o'rin oladi. Bu o'rinda pedagogik,

texnologik va fiziologik omillarga tayangan holda ingliz tilini o'rganish samaralar garovidir. Maktabgacha ta'lim muassasalari tarbiyalanuvchilari o'yinlar jarayonida ingliz tilini o'rganar ekan, albatta ma'lumotlarning ko'rgazmalilik tamoillariga amal qilish maqsadga muvofiq. Maktabgacha yoshdagi bolalarda xorijiy til bilishi jarayonlari ijtimoiy ta'sirlar asosida shakllanadi. Ularning diqqati, xotirasi, aqliy faoliyati va muloqatga kirishishi, ko'p hollarda ashqi munosabatlar va o'yin faoliyatining ta'sirchanligiga bog'liq ekanligi olimlar tomonidan taqiqlanadi. Bolaning ona tilini egallash proseslari ustida kuzatishlar olib borar ekan, bolalar o'yin jarayonida o'z faoliyatlarini mantiqiy xranologik izchillikda bayon qilishi, harakatlarini sharxlash ehtiyojini his qilishlarining guvohi bo'ldi. Bu kuzatishlar faoliyat hamda harakatlarni sharxlash ehtiyojini his qilishining guvohi bo'ldi. Bu kuzatishlar faoliyat hamda harakatlarni shu tarzda bayon qilish va sharhlash tilini o'rgatish zaminida yotadi. Shuning uchun ham ularni chet tillarni o'qitishga asos qilib olish kerak degan xulosaga olib keladi. Bolaning 3 yoshdan 7 yoshgacha bo'lgan bog'cha yoshi bolalik davrining katta bir qismini tashkil etadi. Asosan manashu davrdan boshlab bolaning mustaqil faoliyatlari, nutqi rivojlanadi, xorijiy tilni tez o'rganish xususiyatlari takomillashadi, hamda shaxsiy individual xususiyatlari insoniy fazilatlari tarkib topa boshlaydi. Shuningdek, ona tilini va xorijiy tilni parallel ravishda o'zlashtirgan bolalarda idrok etish, taxmin qilish, tushunish, qiyoslash kabi ko'nikma, malakalar hosil bo'ladi. Ta'lim – tarbiya ta'siri bilan birga bolalar psixik xususiyatlarining taraqqiyotiga ularning faol faoliyati rolini ham hisobga olish zarurdir. Chunki bola tarbiyaning passiv obektigina bo'lib qolmasdan, balki o'z faoliyatlari biln o'ziga ya'ni o'zining psixik taraqqiyotiga faol ta'sir qilib turadigan mavjudotdir.

Tarbiya bolaning faol faoliyatlarini har doim to'g'ri tashkil qilib, yo'lga solib tursa undagi mavjud sifatlar faoliyatining har xil turlarida o'yin, mehnat, o'qish namayon bo'lib mustahkamlana boradi. Bola psixikasi o'yin, o'qish, o'rganish, mehnat va turli ijtimoiy faoliyat jarayonlarida taraqqiy qiladi. Faoliyatning bu turlari bolaning o'sishi va yosh xususiyatlariga mos ravishda o'zgarib, biri ikkinchisi bilan almashib turadi. Masalan: bog'chagacha va maktabgacha tarbiya yoshidagi bolalarning asosiy faoliyati o'yindir. Chunki o'yin bola tabiatining asosiy xususiyatlari hisoblanadi. Bola o'yin orqali atrofdagi hayotni va kishilar o'rtasidagi turli munosabatlarni o'rgana boshlaydi. Bundan tashqari bu yoshda bolaning mantiqiy tafakkur qila olish salohiyati aqliy rivojlanishning dastlabki poydevor qo'yiladi. Bola bu yoshda moddiy borliq g'zalliklarini his etish, go'zallik hamda afosatdan zavqlana olish, milliy urf – odatlarni o'ziga singdirish orqali hamda rioya qilish ko'nikmalarini ham shakllantira boshlaydi. Vaholanki, bu yoshda bola yetarli so'z boyligiga ega bo'lib, unga xorjiy





o'rganishga imkoniyat bo'ladi. Bola predmetlarning rangi, shakli va kattaligini, ularning makonda joylashishini bilish bilan birga, ularni taqqoslay oladi. Bu yoshda normal rivojlanayotgan bola rasm va suratlar real hayotni aks ettirayotganligini yaxshi tushunadi. Shuning uchun ham surat va rasmlarda nimalar aks etganini real hayotga taqqoslagan holda bilishga harakat qiladi. Bola rasmlarda atrofdagi narsalarning kichiklashtirib tasvirlanganligi anglay biladi. Bu tasvirlar bolalarda estetik badiiy didni rivojlantiradi. Bu jarayon bolalar bilan o'yin sifatida tashkillashtirish maqsadga muvofiqdir. Shuning uchun ham o'yinlar umuminsoniy madaniyatning qimmatli manbasi va uni yuksaltirish vositasi hisoblanadi. Hech qanday faoliyat shaklida inson o'zining ruhiy fiziologik va aqliy imkoniyatlarini o'yin jarayonidagi kabi yorqin tarzda namoyon eta olmaydi. Shuning uchun ham o'yinlar bolaning hayotiy mavqeylarini o'zlashtiruvchi pedagogik xodisa hisoblanadi. O'yinlar bola hayotining ajralmas qismi hisoblanar ekan, ulardan maqsadli foydalanish o'z samarasini bermay qolmaydi. Didaktek o'yinlarning o'z tabiatiga ko'ra "Ijtimoiy ahamiyat kasb etishini takidlagan holda o'yinlarda ijtimoiy munosabatlar arefmitikasi" deya ta'rif berildi va ularning pedagogik mohiyatini batafsil ochib berishga muvofiq bo'ldi. Chunki o'yin o'z mohiyatiga ko'ra bolaning ko'z ungida jamiyatdan ijtimoiy vaziyatlar va kattalar hayotini yaqqol gavdalantirishga xizmat qiladi. O'yinlar muayyan faoliyat shakli bo'lib, bolaning ruhiy holatlari va bilish ko'nikmalari rivojlanish shakli hayotning muayyan bosqichida vujudga keladi. Bolalarning muloqatga chorlashning asosiy, o'ziga xos shakli sifatida alohida pedagogik ahamiyatga ega.

**Xulosa:** Xulosa o'rnida shuni ta'kidlab o'tish joizki, har bir maktabgacha ta'lim muassasasi hozirgi innovatsion rivojlanish davrida muassasada tarbiyalanuvchi bolalarni chet tilini o'rgatishga chuqurroq e'tibor qaratib ularga ta'lim beruvchi tarbiyachilarni pedagogik mahorat va ta'lim berish uchun metodik asoslari mahorat darslari orqali o'rgatishni tashkil etish lozim. Respublikasida maktabgacha talim jarayonida xorijiy tillardan og'zaki nutqini o'stirishning zamonaviy metodikalariga berilgan katta ahamiyat, hamda ularni o'rganish uchun zarur bo'lgan zamonaviy o'qitish usullarini kengroq joriy qilish lozim.

### Foydalanilgan adabiyotlar.

- 1.V.I.Loginova, P.G.Samorukovalar taxriri ostida «Maktabgacha tarbiya pedagogikasi».«O'qituvchi»T.,1991y.
- 2.«Uchinchi mingyillikning bolasi» T.,Ma'rifat-madadkor.2002. 3.T.S.Komarova.



3. Metodika obucheniya izobrazitelnoy deyatelnosti i konstruirovani  
Y.M., «Prosvesheniye» 1991.

4. Bolangiz maktabga tayyorga tayyormi». T., Ma'rifat-madadkor. 2002.

УДК: 615.099:57.044

## Влияние пестицидов на состояния микроциркуляторного русла и тканевых структур репродуктивных органов у крыс

(Экспериментальное исследование)

Хожаназарова С.Ж.

(Ташкентская медицинская академия)

**Ключевые слова:** хроническая интоксикация пестицидом, мать-потомство, яичники, матка, сосуды, ткани.

В мировом сельском и народном хозяйстве широко используются различные пестициды, ядохимикаты. Синтезируются препараты с коротким периодом распада в объектах окружающей среды и полным разложением в растениях. В настоящее время проводится ряд широкомасштабных исследовательских работ, направленных на разработку и совершенствование методов профилактики, ранней диагностики и лечения отрицательных воздействий пестицидов на потомство в условиях внутриутробного и раннего постнатального их воздействия через организм матери[1,2, 3]. Все изложенное позволяет заключить, что изучение макроскопических и микроскопических исследований постнатального онтогенеза яичников и матки у потомства[4,5,6], рожденного в условиях хронического токсического воздействия на организм матери, является актуальной проблемой, имеющей как научно--фундаментальное, так и прикладное значение.

### Материал и методы исследований.

*Для решения поставленных задач были использованы белые беспородные крысы-самки, которые разделены на 2 группы: 1- контрольные (n-30), 2-подопытные (n-30). Опытные группы крыс самок ежедневно, вплоть до окончания опытов, получали пестициды Вантекс из расчета 4,0 мг/кг. Изучались морфологические особенности развития и становления внутриорганных сосудов и тканей женских половых органов у матерей и в динамике у потомства. На 7, 14, 21 и 30 - сутки после рождения как контрольных, так и опытных крыс забивали путем декапитации под легким эфирным наркозом.*

Для изучения ангиоархитектоники яичника, через брюшную аорту медленно вводили массу Герота, полученный материал просветляли по методу Т. А. Сагатова,



и после соответствующей проводки заливали в парафин. Для гистологических препаратов из разных отделов матки и яичника выделялись участки размером 0,3-0,6 мм, которые фиксировали в жидкости Карнуа, 10% нейтральном формалине. После соответствующей проводки кусочки заливали в парафин. Срезы толщиной 5-7 мкм окрашивали гематоксилин-эозином. Для выявления маркерных субстратов использовали иммуногистохимические методы. Для определения пролиферирующих клеток использовали моноклональные кроличьи антитела Ki-67, а апоптозные клетки выявляли с помощью моноклональных кроличьих антител BsL-2. Срезы докрашивали метиленовым синим и нейтральным красным.

**Результаты исследований.** Результаты наших исследований показывают, что у 3-и сутки в яичника как у контрольных, так и подопытных крыс не выявляется четкая граница между корковым и мозговым веществом, белочная оболочка яичника крысы образована тонкими пучками коллагеновых и эластических волокнами. Они направлены преимущественно продольно. В корковом веществе выявляются примордиальные фолликулы, большая плотность их расположения обнаруживается в области полюсов яичника. Исследование яичника у потомства с введением вантекса в этот срок не выявило существенных морфологических различий по сравнению с контрольной группой.

В строме яичника крысы 7-и дневного возраста контрольной группы увеличивается плотность расположения волокнистых структур соединительной ткани. Граница между мозговым и корковым веществом различимы. Соединительнотканые прослойки между корковым веществом отделяют фолликулы яичника друг от друга. В этом возрасте в примордиальных фолликулах сформирован овоцит. Он располагается в центре фолликула. Они по сравнению с примордиальными фолликулами имеют более крупные размеры. Вокруг овоцита располагается не один, а два слоя клеток фолликулярного эпителия. В центре овоцита имеется одно ядро, пространство заполнено фолликулярной жидкостью. Фолликулярный эпителий становится многослойным. Внутренний образован клетками овальной формы, наружный состоит из клеток веретенообразной формы. В экспериментальных группах у крыс на 7 сутки при действии пестицидов Вантекса в яичнике вторичные фолликулы не обнаруживаются. К 14 суткам у крыс контрольной группы в строме яичника пучки коллагеновых и эластических волокон имеют разную плотность расположения. Сети ретикулярных волокон с большими размерами выявлены на периферии коркового вещества. Соединительнотканые прослойки в корковом веществе имеют четкие границы. В корковом веществе

яичника крыс выявляются примордиальные, первичные и вторичные фолликулы. При воздействии пестицидов Вантекса у крыс на 14 сутки в строме яичника по сравнению с контролем возрастает плотность расположения пучков коллагеновых и эластических волокон, наблюдаются выраженные воспалительно-деструктивные изменения сосудисто-тканевых структур, а также ускоряются процессы фолликулогенеза. Они плотно прилегают к кровеносным сосудам в центре мозгового вещества и к фолликулам. Действие пестицидов на фолликулярный аппарат яичника крысы в ранние сроки грудного вскармливания вызывает различные морфологические изменения. Уменьшение прироста высоты фолликулярного эпителия связано с уплотнением базальной мембраны, что связано с проявлением трофических нарушений. Подобные явления выявлены в слизистой оболочке разных органов крысят при действии малых доз пестицидов, перешедших через материнское молоко в растущий организм. Токсическое действие вантекса связано с тем, что они разрушают липидную оболочку клеток. Это связано с тем, что они быстрее проникают в органы и ткани. В контрольной группе на 21 сутки в корковом веществе яичника крыс количество примордиальных фолликулов уменьшается. Большой рост диаметра овоцита, чем самого примордиального фолликула, замедление прироста высоты фолликулярного эпителия, с нашей точки зрения, связано со структурной реорганизацией фолликулярного аппарата и с изменением его функции (Рис.1).



Рис 1. Яичник при воздействии вантекса на 21-е сутки. Положительная экспрессия маркера Ki-67 выявляется в паренхиматозных и стромальных клетках (1), Окраска ГЭ. Ув. 40x10.

Подтверждением процесса структурной реорганизации фолликулов яичников на данном этапе является то, что нами в этом возрасте обнаружено большое количество

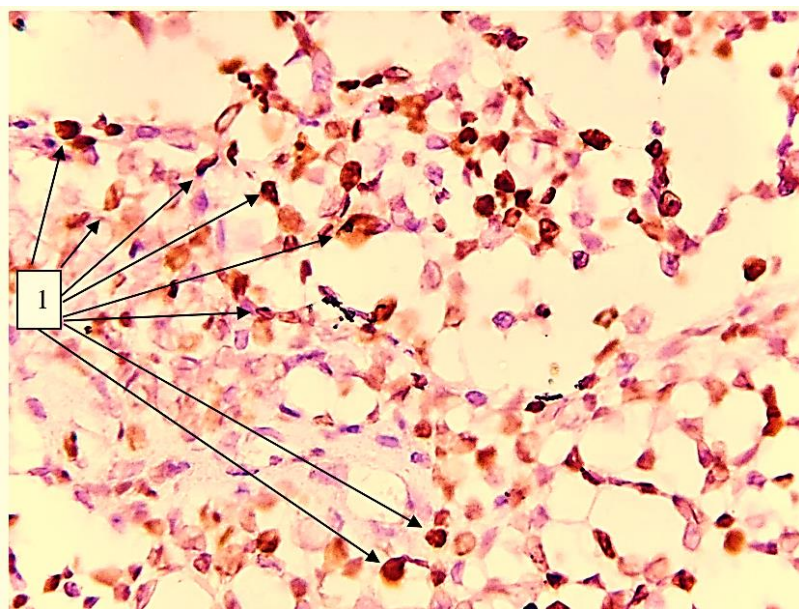

первичных фолликулов, у которых вокруг овоцита кроме двух слоев клеток фолликулярного эпителия имеется третий, неполный слой клеток. В этом периоде развития встречаются фолликулы, в овоците которых имеется не одно, а два ядра. В экспериментальной группе крыс при действии вантекса на 30 сутки в строме яичника расположение пучков коллагеновых и эластических волокон, а также ретикулярных волокон более близкое друг к другу. Плотное расположение волокнистых структур соединительной ткани более выражено на периферии коркового вещества. В фолликулярном эпителии происходят деструктивные изменения при воздействии Вантекса, которые проявляются большим снижением его высоты. Увеличение пролиферации клеток в фолликулярном эпителии первичных фолликулов, связано с ускоренным их формированием в результате кумуляции остаточных количеств вантекса в организме крысят. Нарастание деструкции клеток в фолликулярном эпителии в первичных фолликулах в эксперименте по сравнению с контролем происходит из-за незначительной элиминации остаточных количеств пестицида. Кровеносные сосуды яичника крысы представлены артериолами, капиллярами и венами. Однако на 30 сутки просвет в них остается расширенным, и стенка уменьшена в толщине по сравнению с контрольной группой. В мозговом веществе просвет в венах в 1,3 раза больше в контроле. При воздействии вантекса изменения в кровеносных сосудах наблюдается истончение всех оболочек, усиление фиброза и разрастание соединительной ткани, а также встречаются мало- и бессосудистые зоны, слепозаканчивающиеся капилляры, особенно в участках, подверженных атрофическим изменениям. Таким образом, результаты исследования показывают, что в яичнике крысы, как и в других органах и системах на протяжении раннего постнатального онтогенеза развиваются закономерные генетически обусловленные процессы: формируется строма яичника, наблюдается становление этапности фолликулогенеза. По нашему мнению в процессе функционального становления яичника крысы весьма важным и ответственным является момент перехода на дефинитивное питание (14-21 день), поскольку в яичнике начинают формироваться третичные фолликулы и наблюдается значительная реорганизация лимфоидного аппарата в клетках, большинства атретических фолликулов характерно, наличие гиперхромности ядер первичных фолликулов, недостатки питательных веществ вокруг яйцеклетки, а также характеризуется появлением хромофобных включений. Для выявления маркерных субстратов пролиферирующих клеток использовались моноклональные кроличьи антитела Ki-67, и апоптозные клетки выявляли с помощью моноклональных кроличьих антител BcL-2. Срезы докрашивались метиленовым синим или нейтральным красным. При этом продукт реакции в клетках выявлялся в виде коричневатых отложений. На 3-и сутки после рождения яичник окружена белочной

оболочкой, образованной тонкими пучками коллагеновых и эластических волокон. Исследование яичника у потомства с введением вантекса в этот срок не выявило существенных морфологических различий по сравнению с контрольной группой. На 7 сутки постнатального развития яичника наблюдается высокая пролиферативная активность. Пролиферативная активность клетки яичников постепенно снижается и к 30 суткам составляет более половины исходных показателей.



Рис 2. Матка при воздействии вантекса на 14-е сутки. Положительная экспрессия маркера Ki-67 обнаруживается в большинстве клеток железы истмикоцервикальной зоны (1) и стромальных клетках в единичных пучковых клетках (2). Краска Dab хромоген. Размер 10x10.

У опытных групп пролиферативная активность во все сроки наблюдения остаётся достоверно низкой по отношению к контролю. Значительная часть клетки яичника не достигает уровня зрелых клеток и погибает внутри яичника путем апоптоза и деструкции. Снижение пролиферативной активности клеток яичника в опытных группах наиболее выражено на 7-21 сутки постнатального периода. В эти сроки наблюдения индекс пролиферации при воздействии вантекса уменьшает индекс пролиферации на 27-30% по сравнению с контролем. На 30-сутки после рождения на фоне общего снижения пролиферативной активности клеток уменьшение индекса при пролиферации при воздействии вантекса составляет 12% по сравнению с контролем. Все это в целом указывает на значительное угнетение пролиферации клеток яичника при внутриутробном и раннем постнатальном воздействии пестицидов. В частности, каждая клетка имеет индукторы и ингибиторы процесса апоптоза. Используемый в нашей работе пестицид

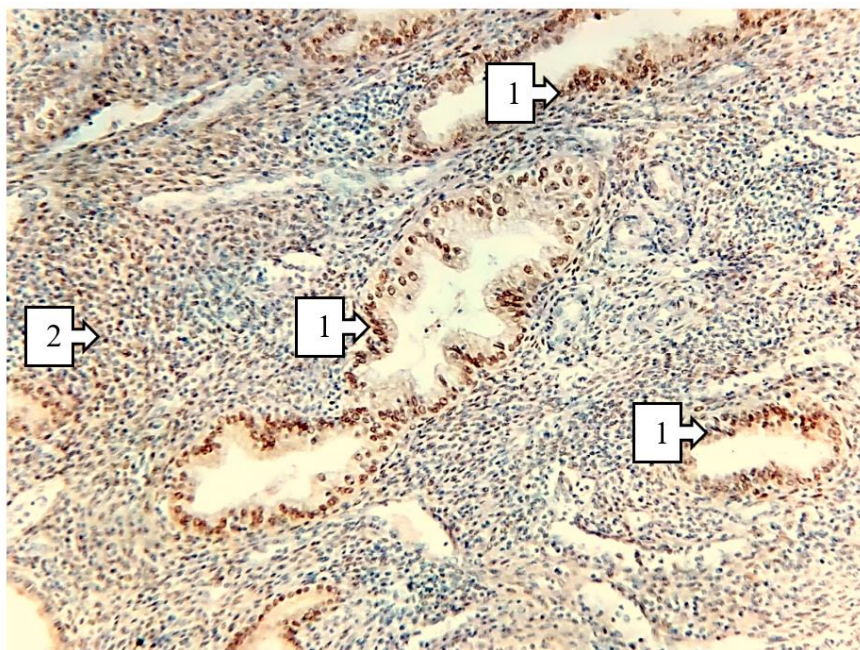

Рис 3. Яичник при воздействии вантекса на 30-е сутки. Позитивная экспрессия маркера Vcl-2(1). Краска Даб хромоген. Размеры 40x10.

Вантекс индуцирует процесс запрограммированной гибели в каждом клеточном цикле, и эти изменения сопровождаются усилением апоптоза в стромальных и паренхиматозных клетках (Рис 3). В частности, поскольку большинство клеток паренхимы и стромы яичника относятся к группе лабильных клеток. Быстрый апоптоз клеток, находящихся в репродукционном цикле, объясняется одновременной стимуляцией пролиферативной активности. Эти пролиферативно активные очаги выявляют также в паренхиматозных и стромальных клетках яичника. Положительная экспрессия этого маркера в основном представляет собой процесс, основанный на быстром восполнении места апоптотических клеток, а положительная экспрессия маркера Ki-67 в стромальных клетках быстро увеличивается, что объясняется темно-коричневым окрашиванием клеточного ядра и ядрышек. Следует отметить, что при воздействии пестицидов вантекса приводит к уменьшению индекса пролиферации по сравнению с контролем. Снижение пролиферативной активности клеток яичника в опытных группах наиболее выражено на 7-21 сутки постнатального онтогенеза. В эти сроки наблюдения индекс пролиферации при воздействии вантекса снижается на 25-30% по сравнению с контролем. Все это указывает на значительное угнетение пролиферации клеток яичника при внутриутробном и раннем постнатальном воздействии пестицидов.

В ранние сроки постнатальной жизни (3-7 сутки) животных в сосудисто-тканевых структурах матки и маточных труб наблюдаются выраженные воспалительно-реактивные изменения: кровенаполнение и расширение венозных микрососудов всех слоев стенки матки и маточных труб. Стенки сосудов отечные, со стертыми



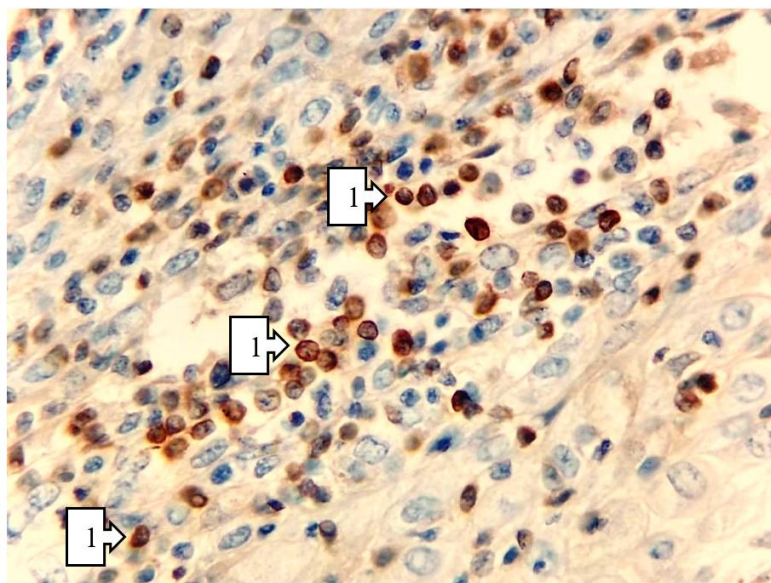

границами. Отмечается атония артериол и прекапилляров. Местами выявляются микроэкстровазаты и плазморрагии. В тканевых структурах отмечается отечность и инфильтрированность мононуклеарными клетками всех слоев стенки изучаемых органов. К 14-30 суткам постнатальной жизни животных отмечается сохранение и некоторое прогрессирование вышеизложенных патоморфологических изменений в сосудисто-тканевых структурах матки и маточных труб потомства. Во внутриорганных сосудах матки выявляется следующая картина: микроаневризматически измененные венозные сосуды, свидетельствующие о внутрисосудистых застойных явлениях. (Рис 2). Подобная картина патоморфологических изменений в сосудистых образованиях изучаемых органах приводит к выраженным морфологическим изменениям тканевых структур: наблюдается заметное истончение толщины всех слоев, усиление фиброза и разрастание соединительной ткани при сохраняющейся локальной инфильтрированности мононуклеарными клетками стромы органов. Более выражены патоморфологические изменения в железистом эпителии слизистой матки.

Следует отметить, что в эти сроки местами отмечается некоторое стихание патоморфологических изменений и развитие восстановительно-регенеративных процессов, о чем свидетельствовала локальная морфологическая картина тканевых структур слоев стенки матки и маточных труб и морфометрические показатели изучаемых органов. Однако эти процессы ещё слабо выражены, протекают медленнее, что, по-видимому, связано с более выраженными токсическими свойствами пестицида. Установлено, что в основе структурно-функциональных изменений в органах лежат глубокие нарушения процессов роста и формирования внутриорганных сосудов: уменьшение плотности распределения сосудов, высокая вариабельность диаметра сосудов, застойными явлениями в венозных сосудах, уменьшение числа анастомозов в гемомикроциркуляторном русле. Все эти процессы привели к замедлению и отставанию темпов роста и развития, становления сосудисто-тканевых структур матки и маточных труб потомства.

## Выводы

1. Хроническая интоксикация матери пестицидом Вантекса у крыс в строме яичника по сравнению с контролем возрастает плотность расположения пучков коллагеновых и эластических волокон, наблюдаются выраженные воспалительно-деструктивные изменения сосудисто-тканевых структур, выраженного венозного застоя, большого количества бессосудистых зон, что соответствует развитию деструктивных изменений в стенке сосудов яичника в сочетании с атрофией его тканевых элементов.

2. Патоморфологические изменения в сосудисто-тканевых структурах репродуктивных органов потомства в более поздние сроки постнатального онтогенеза приводят к атрофическим процессам и запаздыванию процессов постнатального роста, становления и развития матки и маточных труб у потомства.

3. У подопытных групп пролиферативная активность во все сроки наблюдения остаётся достоверно низкой по отношению к контролю. Значительная часть клетки яичника не достигает уровня зрелых клеток и погибает внутри яичника путем апоптоза и деструкции.

## Литература

1. Акетаева А. С. Современный взгляд на анатомию и функцию маточных труб // Клини. мед. Казахстана. 2016. № 2 (40). С. 14–21 [Aketayeva A. Modern view on fallopian tubes anatomy and function // Klinicheskaya meditsina Kazakhstana. 2016. № 2 (40). P. 14–21. In Russ.].
2. Алексеев Ю.Д., Ивахина С.А., Ефимов А.А., Савенкова Е.Н., Райкова К.А. Возрастные морфологические изменения органов женской половой системы // Современные проблемы науки и образования. – 2016. №4.
3. Искандарова Г. Т. Меры профилактики при применении нового пестицида ХС-2 // Бюллетень Ассоциации врачей Узбекистана. - Ташкент, 2000. - №1. - С. 56-58.
4. Кавальский Г.Б. Возрастные особенности структурного обеспечения функции яичников // Бюлл. эксп. биол. и медицины. – 2012. – т. 98, №12. – С. 761-779.
5. Сагатов Т.А., Ходжаназарова С.Ж., Юсупова Н.Т., Ниёзов Н.К. Морфологическое состояние эпителиальной микроциркуляторного русла и тканевых структур матки при хронической интоксикации “Вигор”. / Проблемы науки, – 2019, – №2 (38), – С.52-58.
6. Jabbour H.N. Kelli W R, Fraser H.M. Critchley H. Endocrine regulation of menstruation. // Endocrine Reviews 2005. Vol.1. P.115

## РЕЗЮМЕ

**Влияние пестицидов на состояния микроциркуляторного русла и тканевых структур репродуктивных органов у крыс**

Хожаназарова С.Ж. (Ташкентская медицинская академия)

**Ключевые слова:** хроническая интоксикация пестицидом, мать-потомство, яичник, матка, сосуды и тканевые структуры

**Целью исследования** являются изучение постнатального морфогенеза тканевых структур и внутриорганных сосудов яичника и матки потомства, в условиях хронического токсического воздействия пестицида «Вантекс» на организм матери.

**Материал и методы исследования.** Эксперименты проводились на белых беспородных крысах. Животные были разделены на 2 группы по 30 особей в каждой: 1-я группа (контрольная) – интактные животные, т. е. крысята, рожденные от интактных крыс-матерей, 2-я группа – крысы, которым для создания модели хронического отравления пестицидами ежедневно в течение 1 месяца вводили пестицид «Вантекс» внутривентрикулярно из расчета 1/50 LD<sub>50</sub>. Крысят, рожденные от матерей, с хронической интоксикацией пестицидом забивали на 7-е, 14-е, 21-е и 30-е сутки постнатального развития. Для гистологического исследования брали кусочки ткани из яичников и матки потомства. Материалы подвергали общеморфологическим, и иммуногистохимическим исследованиям. **Результаты:** Установлено, что хроническая интоксикация матери пестицидом «Вантекс» отрицательно влияет на процессы постнатального роста, развития и становление сосудисто-тканевых структур репродуктивных органов, т.е. пестицид «Вантекс» обладает репродуктивно токсическим химикатом. Хроническая интоксикация матери пестицидом «Вантекс», приводит к развитию воспалительно-реактивных изменений в сосудисто-тканевых структурах яичников и матки в ранние периоды жизни постнатального развития потомства.

**Выводы:** Патоморфологические изменения в сосудисто-тканевых структурах в последующем в более поздние сроки постнатального онтогенеза приводят к атрофическим процессам и запаздыванию процессов постнатального становления и развития яичников и матки потомства. Все это обуславливает необходимость разработки научно-обоснованных лечебных и профилактических мероприятий с



целью предупреждения патологии у детей, рожденных матерями с хронической интоксикацией пестицидом.

## Хулоса

### Пестицидларни каламуш репродуктив аъзоларининг микроциркуляция ўзани ва тўқима тузилмалари ҳолатига таъсири

Хожаназарова С.Ж. (Тошкент тиббиёт академияси)

**Калит сўзлар:** сурункали пестицид билан захарланиш, «она-авлод», тухумдон, бачадон, тўқима ва контомирлар.

**Тадқиқот мақсади:** Ондаги сурункали «Вантекс» пестициди билан захарланиши шароитида туғилган авлод тухумдон ва бачадон қон томир ва тўқималарининг постнатал ўсиши ва шаклланишини жараёнларини морфологик ўрганиш. Тадқиқотнинг материал ва ўрганиш усуллари: Тажрибалар оқ наслсиз каламушларда ўтказилди. Тажриба ҳайвонлари 30 тадан 2 та гуруҳга ажратилди: 1-гуруҳ назорат (интакт) ҳайвонлари, 2-нчи гуруҳ – тажриба гуруҳи, уларга 1 ой давомида ҳар куни «Вантекс» пестициди меъдаси ичигага 1/50 LD50 нисбатда юборилди. Бу тажриба гуруҳи ҳайвонларидан туғилган каламуш болалари постнатал ҳаётининг 7, 14, 21 ва 30 – кунларида гистологик изланишлар учун тухумдондан материал олинди. Олинган материаллар умумморфологик ва иммуногистокимёвий усулда ўрганилди. **Олинган натижалар:** аниқландики, ондаги сурункали «Вантекс» пестициди билан захарланиш, ундан туғилган авлод тухумдон ва бачадон қон томир ва тўқималари илк постнатал ўсиши ва шаклланиши жараёнларига салбий таъсир қилади, уларда яллиғланиш-реактив ўзгаришларни чақиради, яъни «Вантекс» пестициди репродуктив токсик хусусиятига эга химикат эканлигини кўрсатди. **Хулоса:** Ўрганилаётган аъзолардаги бу патоморфологик ўзгаришлар постнатал онтогенезнинг кечки даврларида атрофик жараёнлар ривожига олиб келади. Бу эса оқибатда постнатал ривожланиш жараёнларининг кечикишига, орқада қолишига олиб келади. Олинган натижалар сурункали пестицид билан захарланган онадан туғилган авлод патологиясини олдини олишда илмий асосланган даволаш ва профилактикаси чора-тадбирларини ишлаб чиқиш лозимлигини кўрсатади.

## Summary

**Effects of pesticides on the state of the microcirculatory system and tissue structures of rat reproductive organs**

**Khojanazarova S. J.**(Tashkent Medical Academy)

**Key words:** chronic pesticide poisoning, "mother-offspring", ovary, uterus, tissue and blood vessels.

**The purpose of the research:** Morphological study of the processes of postnatal growth and formation of ovarian blood vessels and tissues of the offspring born under the conditions of chronic "Vanteks" pesticide poisoning in the mother. Research materials and study methods: Experiments were conducted on white outbred rats. Experimental animals were divided into 2 groups of 30: 1st group - control (intact) animals, 2nd group - experimental group, they were injected with "Vanteks" pesticide daily for 1 month. /50 was sent at a ratio of LD50. On the 7th, 14th, 21st and 30th days of postnatal life, material from the ovaries of rats born from the animals of this experimental group was taken for histological research. The obtained materials were studied by general morphological and immunohistochemical method. **The obtained results:** it was found that the chronic poisoning of the mother with the pesticide "Vanteks" adversely affects the processes of the early postnatal growth and formation of blood vessels and tissues of the ovary, causing inflammatory-reactive changes in them, which means that the pesticide "Vanteks" is a reproductive toxic chemical.

**Conclusion:** These pathomorphological changes in the studied organs lead to the development of atrophic processes in the late periods of postnatal ontogenesis, which ultimately leads to the delay and retardation of postnatal development processes. The obtained results indicate the need to develop scientifically based treatment and prevention measures to prevent the pathology of offspring born from chronically pesticide-poisoned mothers

**Хожаназарова Саулехан Жубатириковна** - к.м.н. доцент кафедрасы Анатомия  
человека и ОХТА. ТМА. Тел:+998-88-166 1968





1	XX ASR BOSHLARIDA JADIDLARNING MILLIY DEMOKRATIK DAVLAT QURISH G'OYALARI Madiyeva Shoxista Chorshanbiyevna	4
2	FONETIKA - NUTQ TOVUSHLARINI O'RGANUVCHI BO'LIM Rashidova Gulbahor Gadayevna	8
3	SAMARALI O'QITISH JARAYONIDA ONA TILI VA ADABIYOT FANLARIDA PEDAGOGIK TEKNOLOGIYALARNING TATBIQ ETILISHI Qilicheva Sitara	15
4	UCHINCHI RENESSANS KITOBXONLIKDAN BOSHLANADI Bektursinova Gúlmira	19
5	O'ZBEKISTON TASHQI IQTISODIY FAOLIYATINI JAHON BOZORLARIDA ILGARI SURISH YO'LLARI Odilova Aziza Akml qizi	23
6	"TARIX-I ARBA ULUS" ASARI NOMSHUNOSLIKNING MADANIY YODGORLIGI SIFATIDA Mamadaliyev Sirojiddin Inomjon o'g'li	26
7	AYRIM FANLARNI O'QITISHDA INNOVATSION YONDASHUV: MUAMMO VA YECHIMLAR. Muminova Umidaxon To`xtamurodovna	34
8	BOSHLANG'ICH SINIF O'QUVCHILARIGA "ONA TILI VA O'QISH SAVODXONLIGI" FANINI O'QITISHDAGI ISH DAFTARLARI VA ELEKTRON MATERIALLARNING AFZALLIKLARI Begliyeva Yagshigul Achilovna	43
9	ПОСТРОЕНИЯ СИСТЕМЫ АВТОМАТИЧЕСКОГО УПРАВЛЕНИЯ МНОГОМЕРНЫМ ОБЪЕКТОМ ПО ОДНОЙ ВЫХОДНОЙ КООРДИНАТЕ Юнусова С Т.	48
10	Umumiy o'rta ta'lim tizimida tarix fanining uzviyligini ta'minlash Ismailov Sherzodbek Yakubjanovich	58
11	Matematika darslarida interfaol va axborot-kommunikatsion texnologiyalardan foydalanishning ahamiyati Shaketova Gulmira Abubakirovna	69
12	Олий ўқув юрти талабаларининг инглиз тилидги оғзаки нутқ кўникмаларини виртуал ёндашув асосида шакллантириш. Элова Умида Рўзимуродовна	79
13	Ona tili darslarida tinglab tushunishga o'rgatish Sh.Yuldasheva	85
14	TA'LIM-TARBIYA JARAYONLARINI TASHKIL ETISH RAHMATOVA XALIMA NABIEVNA	93
15	ILM-FAN VA TEXNIKA Sottorov Suhrob Umrbek o'g'li	96
16	ТИЛ- МИЛЛАТ БОЙЛИГИ БОБОЕВА ХИЛОЛА САЙДАКБАРОВНА	100
17	ОСНОВЫ ОРГАНИЗАЦИИ УРОКОВ РУССКОГО ЯЗЫКА С ИСПОЛЬЗОВАНИЕМ СОВРЕМЕННЫХ ТЕХНОЛОГИЙ Эсанова Зилола Гайбуллаевна	103
18	BOSHLANG'ICH SINFLARDA INNOVATSION METODLARNING AHAMIYATI Soliyeva Laylo Nuriddinovna	107
19	BOSHLANG'ICH SINFLARDA МАТЕМАТИКА FANINING O'QITILISH METODLARI Farida Rahmatova	113
20	BOSHLANG'ICH TA'LIMDA DIDAKTIKANING O'ZIGA XOS XUSUSIYATLARI VA AHAMIYATI Samiyeva Dilora Ma'murovna	117
21	KONSTITUTSIYAVIY BURCH-HUQUQIY DAVLAT VA FUQAROLIK JAMIYATINI RIVOJLANTIRISHNING MUHIM OMILI SIFATIDA Baxromova Laylo Rayim qizi	122
22	АСОСИЙ ЭКИН СИФАТИДА МАККАЖЎХОРИ НАВЛАРИНИ СУВТЕЖАМКОР ТОМЧИЛАТИБ СУҒОРИШ ТАРТИБЛАРИНИ ИШЛАБ ЧИҚИШ.	125



	Исаева Лайло Бахтиёрвна Шодиев Ойбек Саъдуллаевич Хусенов Муроджон Ражабович Нажмиддинов Мангуберди Маъруф ўгли.	
23	ТАЪЛИМНИ ИСЛОҲ ҚИЛИШДА ЯНГИ ЗАМОНАВИЙ ИННОВАЦИОН ҲОЯЛАР Бурхонова Муножатхон Махкамбоевна	132
24	ИЖТИМОЙ-ПСИХОЛОГИК ПОРТРЕТИ МУАММОСИНИНГ НАЗАРИЙ-МЕТОДОЛОГИК АСОСЛАРИ Закирова Зулфия Тураевна	149
25	СОВРЕМЕННЫЕ УРОКИ БИОЛОГИИ Аликулова Нафиса Убайдуллаевна	154
26	BOSHLANG'ICH SINF O'QUVCHILARINI IXTIROCHILIK QOBILİYATLARINI SHAKLLANTIRISHDA TRIZ TEXNOLOGIYASINING SAMARALI USULLARI G'aniyeva Maftuna Abduaziz qizi.	158
27	O'SMIRLARDA DESTRUKTIV XULQ KO'RINISHLARINING SHAKLLANISHI. Abdullayeva Risolat Eshonqul qizi	163
28	JADID MATBUOTIDA TIL MASALASIGA BO'LGAN QARASH Qirmizoy HAKIMOVA	170
29	Natural treatment of bronchial asthma and allergic diseases . O'rinboyev Bahodir Berdiyovich	175
30	Bolalar musiqa va san'at maktablarida "Solfedjio" fanini o'rgatish muammolari va ularning yechimlari Xasanboyeva Fotima Abduazizovna	183
31	GEOGRAFIYA DARSLARIDA GEOGRAFIK KO'NIKMANI SHAKLLANTIRISH Xudoyberdiyeva Xolida	191
32	O'QITUVCHILARNING UZLUKSIZ MALAKA OSHIRISHI SIFAT KAFOLATI Bo'ribekova Muhayyo Nurillaevna	195
33	TO'GARAK DARSLARIDA PIRLS TOPSHIRIQLARIDAN FOYDALANISH Sattarova Fotima Xasanovna	203
34	O'QUV JARAYONIDA KO'RGAZMALI VA TARQATMALI MATERIALLARDAN FOYDALANISH Alimova Dilorom Xudayqulovna	209
35	INSHONI TASHKIL ETISH USULLARI Rasulova Iroda Qodir qizi Hazratqulov Mutalli	214
36	SOYANI SUG'ORISH TARTIBLARINING, TUPROQNING SUV -FIZIK XOSSALARI, SUG'ORISH SONI VA MAVSUMIY SUG'ORISH MEYORIGA TA'SIRI Qodirov Zayniddin Zaripovich Qurbonova Moxi Ostonovna Yusupova Oynura Mehriddinovna	218
37	ТАЪЛИМ ВА ТАРБИЯНИНГ УЙҒУНЛИГИ МАЪНАВИЯТНИНГ ЮКСАЛИШИ ОМИЛИ СИФАТИДА Ибодуллаева Гулшан Саъдиевна	225
38	Миёнкол микроҳасининг этногеографияси. Норкулова Гулида Содиковна	228
39	Natural treatment of bronchial asthma and allergic diseases O'rinboyev Bahodir Berdiyovich	240
40	G'ARB VA SHARQ MUTAFAKKIRLARI ILMIY ASARLARIDA SAN'ATNING INSON ONGI VA TAFAKKURIGA TA'SIRI HAQIDAGI QARASHLARI. Qalandarova Nilufar G'iyosiddinovna	248
41	"САВАТ" БОЛАЛАР ФОЛЬКЛОР РАҚС – КОМПОЗИЦИЯСИНИНГ БАДИИЙ ТАЛҚИНИ Барно Холиқова	257
42	O'QISH DARSLARIDA BADIY ASAR MAZMUNINI TAHLIL QILISHGA O'RGATISH Erkinova Guljaxon Olimovna	262
43	ИНТЕГРАТИВ ДАРС МАШҒУЛОТЛАРИНИ ЎТКАЗИШДА МУЛЬТИМЕДИА ТЕХНОЛОГИЯЛАРНИ ҚЎЛЛАШ Тўйчийева Мафтуна Дурбек кизи Нодирова Ҳилола Сирожоновна	268
44	The effectiveness of Dhikr and Sufi idea of "the Ideal man" in mental wellness. The teachings of Bahauddin Naqshband Kilegeva Karamat	270
45	BOSHLANG'ICH TA'LIMDA DIDAKTIKANING O'ZIGA XOS XUSUSIYATLARI VA AHAMIYATI Tosheva Shaxnoza	275
46	Negativizm va inqiroz Yaxyoyeva Muxayyo Hikmatullo qizi Qayumova Go'zal Narzullayevna	281
47	KASHKAR RUBOV Muqimov Shahboz Zahir	288
48	Tarbiya usullari va shakllari Raxmatov Sadiriddin Xabibullayevich	291





49	Umumiy o'rta ta'lim maktablarida o'quvchilarni kasb tanlashga yo'naltirish Urolov Fozil Shodmonovich	310
50	BOSHLANG'ICH TA'LIMDA INNOVATSION TEXNOLOGIYALARNI JORIY ETISH Davlatova Zamira Tagayevna	326
51	TA'LIM MUASSASALARIDA AMALIYOTCHI PSIXOLOGLAR MUTAXASSIS SIFATIDA ISH YURITISHINING NAZARIY AMALYOTI Azizova Manzura Mahmudovna	329
52	BOSHLANG'ICH SINF ONA TILI DARSLARIDA NUTQIY KO'NIKMALARNI RIVOJLANTIRUVCHI O'QUV TOPSHIRIQLARNI ISHLAB CHIQUISHNING ILMIIY-METODIK ASOSLARI Jamoliddinova Nodira Muhamedtursunovna	333
53	Саноат корхоналари инновацион салоҳиятига таъсир қилувчи омиллар доц. С.А. Набиева	338
54	ХОРИЖИЙ ТИЛЛАРНИ ЎРГАТИШДА ПЕДАГОГИК ТЕХНОЛОГИЯЛАР ВА ИНТЕРФАОЛ УСУЛЛАР АМАРБАКИЕВ РУСТАМ НАРИМАНОВИЧ	344
55	Бошланғич синфларда хорижий тилларни ўқитишда педагогик технологиялар Муқимова Махфуза Хамидовна	347
56	Маънавий-ахлоқий тарбия асослари КАРИМОВА РАЪНО ҚЎШНАЗАРОВНА	350
57	Abdulla Qodiriy ijodi va shaxsiyatida qishloq xo'jaligining o'rni va roli Muhammadali YARASHOV	353
58	TA'LIM SOHASIDA ONA TILI VA ADABIYOT TA'LIMINING MAQSADI VA VAZIFALARI, O'QUVCHILARNING TAYYORGARLIK DARAJASIGA QO'YILADIGAN ZARURIY MINIMAL TALABLAR Roza Gafurovna Ostonova	359
59	BOSHLANG'ICH TA'LIMDA MILLIY O'QUV DASTURINI TATBIQ ETISH Asadova Munira Yerdanovna	365
60	BOSHLANG'ICH SINF ONA TILI DARSLARIDA LINGVISTIK MASHQLARNING O'RNI Nazarova Qunduz Sherqobilovna	371
61	TASVIRIY SAN'AT FANING O'QUVCHILARNI ESTETIK JIHATDAN TARBIVIALASHDAGI O'RNI Ibroximova Gulchehra Haytqulova	377
62	TEXNOLOGIYA FANINING ZAMONAVIY O'QITISH VAZIFALARI Safarova Mavjuda	388
63	Matematika darslarida didaktik o'yinlar. Xolmatova Ozoda Olimovna	392
64	RELYATIVISTIK DINAMIKA ELEMENTLARI Abdiraxmonov Abdig'ani Mavlon o'g'li	398
65	ЧЕТ ТИЛИНИ БИЛИМ ДАРАЖАСИНИ АНИҚЛАШ Хайитқулова Сайёра Нарзуллаевна	405
66	РАЗВИТИЕ РЕЧИ И МЕТОДИКА ПРЕПОДАВАНИЯ РУССКОГО ЯЗЫКА В УЗБЕКСКОЙ ШКОЛЕ РУЗИКУЛОВ АСИЛБЕК ТУРДИМУРАДОВИЧ	408
67	BOSHLANG'ICH SINF O'QUVCHILARINI IXTIROCHILIK QOBILIYATLARINI SHAKLLANTIRISHDA TRIZ TEXNOLOGIYASINING SAMARALI USULLARI G'aniyeva Maftuna Abduaziz	411
68	Педагогик фаолиятда низоли вазиятлар. Стресс ва уларни бошқаришнинг психологик асослари	416
69	QARIYALARDA PARKINSON KASALIGIDA XAMSHIRALIK PARVARISHI. G'ANIEVA NODIRA SALIMOVNA ZUBAYDULLAEVA GULCHAMAN SALIMOVNA	432
70	Comparative study of phraseological expressions with the component "rest" in the English and Uzbek languages Nadirova Hilola Sirojonovna	436
71	Инглиз ва ўзбек тиллардаги мақолларнинг мавзу жиҳатдан бир-бирига ўхшаш жиҳатлари Эргашев Фазлиддин Сиддиков Мехрож	442
72	STEAM bizga nimani o'rgatadi ? Subhonov Dilshod Raxmankulova Dilora	446
73	O'qituvchining pedagogik mahorati va qobiliyati To'raqulova Xolida Ilhomovna To'raqulov Ulug'bek Xolbo'tayevich	449



74	Axborot texnologiya kommunikatsiyalari-LMS Abdug'aniyeva Visola Nadirova Hilola Sirojonovna	452
75	Фанларни ўқитишда инновацион ёндашув. Сиддиков Меҳрож	456
76	USE OF INNOVATIVE TECHNOLOGIES AT PHYSICS LESSONS Toshbekov Jamshid G'ulom o'g'li Rahmankulova Dilora G'ulomovna	460
77	KICHIK MAKTAB YOSHIDAGI BOLALARNING O'ZIGA XOS XUSUSIYATLARI Nurmatova Kamilla	465
78	ТАЪЛИМ ЖАРАЁНИДА КИЧИК МАКТАБ ЁШИДАГИ ЎҚУВЧИЛАРДА БИЛИШ ФАОЛЛИГИ Nodira Toshpo'latova Xudjamurodovna Xolova Madina Bazarovna	468
79	TEKNOLOGIK TA'LIM FANINI O'RGATISHGA OID O'QUV-METODIK TA'MINOT RESURSLARINI SHAKLLANTIRISH. To'raqulov.U.X	472
80	DARS MASHG'ULOTLARINI OLIB BORISHNING ALGORITMIK BOSQICHLARI Xolbo'taeva.V.O	477
81	ПЕДАГОГ ШАХСИДА ИЖОДКОРЛИК ФУНКЦИЯСИНИ ШАКЛЛАНТИРИШ Муллажонов Жавлон	483
82	Шекспир фожиаларининг ғоявий-бадиий хусусиятлари Хайруллаев Бегзод	488
83	Умумтаълим мактаблари ўқитувчиларининг хулқ-атворини ўқувчи тарбиясидаги аҳамияти Шукурова Гулноза	492
84	Ақидапарастликка қарши мафкуравий профилактика Суванкулова Маржона	498
85	Коммуникатив қобилиятларни ривожлантириш ва ижобий шахс хусусиятларни шакллантириш усуллари. Хабибуллаев Шохдиёр	502
86	“Фан , таълим ва ишлаб чиқариш интеграцияси : замонавий қараш ва ёндашувлар” Умидахон Кимсановна Алимова.	506
87	Ma'naviy bilimlarning shakllanishida musiqiy bilimning o'rni. Yuldasheva Tabassum Vaxtiyor qizi	509
88	ЎҚУВЧИЛАРНИНГ БИЛИШ ФАОЛИЯТИ ТАКОМИЛЛАШТИРИШ Гафурова Мукадас Артикбаевна	511
89	ADVANTAGES AND VALUE OF IDIOMS IN ENGLISH TRANSLATION Yoldoshova Mushtariy Utkirovna Khoshimkhujayeva Mokhrux	519
90	APPROACHES TO THE SYSTEM OF VALUES IN THE DEVELOPMENT OF PARADIGMS OF CIVILIZATIONS AND THEIR ROLE IN THE MODERN PARADIGM OF DEVELOPMENT OF UZBEKISTAN Djurayeva Nigora Avazovna	527
91	Халқ оғзаки ижоди ва анъанавийлик Тўлаганова Гулноз Абдуғаффоровна	547
92	ИНГЛИЗ ТИЛИ ЎҚИТУВЧИЛАРИНИНГ ПРОФЕССИОНАЛКОММУНИКАТИВ ФАОЛИЯТИНИ ТАКОМИЛЛАШТИРИШДА ХОРИЖИЙ ТАЖРИБАЛАРИДАН ФОЙДАЛАНИШ Искандарова Гулноза Бобурмирзаевна	550
93	O'quvchilarni vatanga muhabbat, vatanparvarlik ruhida tarbiyalash bo'yicha tavsiyalar Yakubov Karim Maxmudjanovich	554
94	MAQOLANING BOSH SARLOVHASI	564
95	COSMIC RAY SHORT PERIODICAL VARIATIONSIN (10-5 -10-3 ) CYCLE PER SECOND Rahmonkulova Dilora G'ulomovna Xudoyberdiyev Gulmurot Urolovich	573
96	Methods of Formation of Physical and Technological Competence of Students by Electronic Didactic Means Begmurodov Shaxzod Dilmurod o'g'li	577



97	ZAMONAVIY TA'LIM FIZIKASIDA INNOVATSION VA RAQAMLI TEXNANOLOGIYALARDAN FOYDALANISH Kanambekova Maftuna Mirzohid qizi	582
98	ZAMONAVIY DARSLARGA QO'YILADIGAN TALABLAR Esanmurodov Otamurot Boboqandov	586
99	Axborot xavfsizligi-IS Baxtiyor Abdurafov Nadirova Hilola Sirojovna	591
100	THE IMPORTANCE OF INTEGRATING SKILLS IN THE TEACHING OF ENGLISH AS A FOREIGN LANGUAGE Jumanov Otabek Xoshim o'gli	593
101	TASAVVUR VA SO'Z YASALISHIDA NUTQ MUNOSABATI. Jovqoshev Yusuf	598
102	ТАЪЛИМ ЖАРАЁНИДА АХБОРОТ-КОММУНИКАЦИОН ТЕХНОЛОГИЯЛАРИДАН ФОЙДАЛАНИШ КЎНИКМАЛАРИНИ ШАКЛЛАНТИРИШ ЗАМОНАВИЙ ЎҚИТУВЧИ КОМПЕТЕНТЛИГИГА ҚЎЙИЛГАН АСОСИЙ Очилов Хасан	603
103	TILNING TAFAKKUR BILAN BOG'LIQLIGI. Murodullayeva Nigina	606
104	G'AFUR G'ULOM IJODIDA YOSHLAR TARBIYASIGA E'TIBOR VA BU BORADA MILLIYLIKNING O'RNI Chinnibekov G'iyos	612
105	XIV-XVI ASRLARDA TARBIYA, MAKTAB VA PEDAGOGIK FIKR TARAQQIYOT Akaboyev Ruzimurod	615
106	INTERFAOL TA'LIM METODLARIDAN FOYDALANISH ORQALI BO'LAJAK BOJXONA XIZMATI ORGANI XODIMLARIDA HUQUQIY MADANIYATNI TAKOMILLASHTIRISH Abduraхимов Асилбек	618
107	O'QUV JARAYONLARIDA LECTORA DASTURIDAN FOYDALANISHNING AFZALLIKLARI Hamroyeva Iroda Odilovna	623
108	TA'LIM JARAYONIDA MEDIA SAVODXONLIKNING AHAMIYATI Zarifa Normatova	631
109	Adabiyot darslarida qo'llanadigan usullar hamda ularning afzalliklari Djuramuratova Rayxon Turdiyevna	633
110	Biologiya darslarida o'quvchilarni sog'lom turmush tarziga o'rgatishda vitaminlardan foydalanish usullari. G'afforova Dilorom Djalilovna	645
111	Boshlang'ich sinf darslarini samarali tashkil etish usullari. Ashilova Gulzira Duysinovna	655
112	The importance of using innovations in education. Nafisa Zuyadullayevna	666
113	Texnologiya darslarida bo'shliqlar bilan ishlashda qo'llanadigan usullar.	673



	Abdurahmonova Robiya Xolmuratovna	
114	BOSHLANG'ICH SINFLAR MATEMATIKA DARSLARIDA AYRIM DIDAKTIK O'YINLAR, ULARDAN FOYDALANISH. Qo'chqorova Roziya Xudayarovna	684
115	XALQARO TADQIQOTLARDA MUVAFFAQIYATLI ISHTIROK ETGAN DAVLATLAR TAJRIBASI ASOSIDA YANGI DARS SHAKLLARINI TASHKIL QILISH Egamova Anora Xoliqovna	686
116	JAHON VA O'ZBEK ADABIYOTI TAJRIBASIDA TARIXIY TETRALOGIYA Yaxshiyeva Zebo Rashidovna	690
117	TEACHING THE SUBJECT OF CLASSIFICATION OF ORGANIC COMPOUNDS Toshbekova Dilnoza G'ulom qizi	701
118	FORMATION OF CREATIVE ABILITIES OF JUNIOR SCHOOLCHILDREN IN THE PROCESS OF STUDYING GEOMETRIC MATERIAL IN THE COURSE OF MATHEMATICS OF PRIMARY SCHOOL Abdug'aniyev Diyorbek Alisher o'g'li	705
119	Autizm kasallikmi yo ruhiy holat? G'ayritabiiy bolalar haqida faktlar Akramova A.K.	710
120	Методы и игры, используемые для организации интересных уроков русского языка Бердиева Гулжамол Халихматовна	715
121	ROLI VA ISHBOP O'YINLARDAN FOYDALANISH ORQALI TEXNOLOGIYA FANI AMALIY MASHG'ULOTLARINI TASHKIL ETISH METODIKASI Jamilov Lazizbek Aziz o'g'li	726
122	Matematika darslarida didaktik o'yinlarnig o'rni Xolmatova Ozoda Olimovna	732
123	ONA TILI DARSLARIDA SO'ZNING MORFEMIK TARKIBINI O'RGANISH METODIKASI Temirov Xushbaxt Hamidjonovich	737
124	ЎҚУВЧИЛАРНИНГ БИЛИМИНИ БАХОЛАШ ТИЗИМИ АЛМЕНОВ АВЕСХОН АЛИБОЙ УҒЛИ	743
125	Ўқув машғулотининг тахлили ва унинг методикаси НАЖМУЛЛАЕВА ЗЕБО ХОЛДАРОВНА	746
126	ТИЛ – ХАЛҚ РУХИ, МАЪНАВИЯТИМИЗ КЎЗГУСИ ТО'RAKULOVA DILFUZA SUVANKULOVNA	749
127	KIMYO DARSLARIDA FOYDALANILADIGAN METODLARNING PEDAGOGIK MOHIYATI Bayzaqova Ma'rifat To'rabekovna	752
128	TARIX DARSINI TASHKIL ETISHNING AYRIM PEDAGOGIK JIHATLARI Nazarova Azima Botabekovna	756
129	Kitobxonlik kechasi. Эгамова Насиба Турсунбоевна	760
130	KREDIT MODUL TIZIMIDA TA'LIM SAMARADORLIGINI RIVOJLANTIRISH VA MUSTAQIL TA'LIMNI INNOVATSION TEXNOLOGIYALAR ASOSIDA TASHKIL ETISH. Rajabova Dilfuza Abdumajitovna	763



131	Asosiy qomusimizda ta'limga yangicha yondashuvning aks etishi Qurbonov Sayqal Sa'dulayevich	768
132	ИНСОНДАГИ АРТИКУЛЯЦИОН ЗОНАЛАР. Зияев Шухрат Шокирович	777
133	ЎҚУВЧИЛАРДА УЧРАЙДИГАН НУТҚ НУҚСОНЛАРИНИ КОРРЕКЦИЯЛАШ. Зияева Моҳидил Бахтиёрвна	783
134	XALQNI ROZI QILISH KONTSEPSIYASI To'xtamisheva Xolida	789
135	БОШЛАНҒИЧ СИНФЛАРДА БОЛАЛАР ХОТИРАСИНИ ЎРГАНИШ ВА УЛАРНИ ХОТИРАСИНИ МУСТАҲКАМЛАШГА ДОИР МЕТОДЛАР Маттиева Мавлуда Мусаевна	794
136	Мактаб тарих дарсларида ўлкашуносликни ўрганиш ва бунда этнография, топонимик манбаларнинг роли Сафарова Гулчехра Абдурашитовна	799
137	Amir Temurning jahon tarixida tutgan o'rni va roli Tuychiyeva Nigora Salimjonovna	813
138	Тарих дарсида муваффақиятга эришиш учун вазият яратиш йўллари Култаева Малика Нуралиевна	824
139	Мактаб таълимида дарсларни ахборот ва илғор педагогик технология асосида ўқитишнинг дарс самарадорлигини оширишдаги аҳамияти Курбонов Зирилбой Норбоевич	835
140	Эвристик усулларни ижодий тафаккурни ривожлантиришдаги ўрни Исломова Шахло Саъдуллаевна	842
141	Тарих дарсларида илғор педагогик технологиялардан фойдаланишнинг роли ва аҳамияти Панжиева Сайёра Ибрагимовна	852
142	МАЛАКА ОШИРИШ ТАЪЛИМИ ИШТИРОКЧИЛАРИГА ТАНҚИДИЙ ФИКРНИ РИВОЖЛАНТИРИШДА ИНТЕРФАОЛ МЕТОДЛАРНИНГ ЎРНИ Усмоналиева Рисолат	871
143	Ўқувчи мустақил фикрини ривожлантиришда тренинг усулининг аҳамияти Утаганов Файзулла Ишбаевич	878
144	Инновацион технологиялар ёрдамида таълим самарадорлигини ошириш йўллари Астанакулова Зулайхо Ураловна	898
145	Тарихий ўлкашунослик тўғрагини ташкил қилишнинг таълимий тарбиявий асослари Абдиев Асад Садуллаевич	906
146	Тарих дарсларида ўқувчилар ижодкорлигини оширишда педагогик технологиялардан фойдаланишнинг айрим жиҳатлари Жиянова Замира Буриевна	928
147	Тарих дарсларида кўрсатмали методдан фойдаланишнинг ўқувчи тасаввурини кенгайтиришдаги роли ва аҳамияти Адилова Ўғилой Абдуллаевна	938



148	Тарих дарсларида ҳаётий кўникмаларни шакллантиришда интерфаол усуллардан фойдаланишнинг афзалликлари Жураева Хулқар Очилдиевна	951
149	Ўқув жараёнида ўқитишнинг интерфаол усуллари ва техник воситаларидан фойдаланишнинг муҳим жиҳатлари Салаков Бахтиёр Аннамуратович	959
150	Баркамол авлод тарбиясида соғлом педагогик-психологик муҳитнинг муҳим жиҳатлари Чоршанбиев Ихтиёр Жумаевич	968
151	Музыка маданиятининг ёшлар тарбиясидаги ўрни ва аҳамияти Бахромова Сабохат Фахриддиновна	973
152	Таълим сифати ва самарадорлигини ошириш омиллари Абдуллаева Ҳавохон Собировна	980
153	Таълим сифатини оширишда инновация Ахмедова Хуррият Одилбековна	985
154	Ўқитувчи - таълим тараққиётида асосий омил Джуракулова Мукаррам Бойқобиловна	995
155	Мактаб ўқитувчиларининг малакасини оширишни такомиллаштириш йўллари Исмайилов Шерзод Чориевич	1002
156	Мактабда ўқитувчининг ўқувчилар билан ишлашдаги касбий маҳоратининг ўрни ва аҳамияти Гузарова Нодира Эшниёзовна	1008
157	Ўқувчи ёшларда компетенцияларни шакллантиришнинг айрим жиҳатлари Валиева Дилрабо Абдусатторовна	1014
158	Тарих ўқитувчиларида педагогик маҳоратни шакллантиришни лойиҳалаштириш Исакова Нилуфар Абдумаликовна	1024
159	БОШЛАНГИЧ СИНФ ЎҚУВЧИЛАРИНИ МУСТАҚИЛ ФИКРЛАШГА ЎРГАТИШДА ПЕДАГОГНИНГ ВАЗИФАЛАРИ Ахмедова Фотима Нурмаматовна	1033
160	Тарих фани давлат таълим стандартлари талаблари асосида ўқувчиларда компетентликни шакллантиришнинг муҳим жиҳатлари Тоҳирова Мадина Холмурод кизи	1039
161	Адабиёт дарсларида ўқувчиларнинг оғзаки ва ёзма нутқини ўстиришда илғор педагогик технологияларнинг роли ва аҳамияти Қаҳҳорова Дилбар Ғаниевна	1044
162	Тарих дарсларида интерфаол усуллардан фойдаланиш-ўқувчилар фаоллигини оширишдаги муҳим омил Шодмонов Қудратилла Назарович	1047
163	Умумтаълим мактабларининг тарих дарсларида Ўзбекистон тарихи манбаларидан фойдаланишнинг айрим жиҳатлари Ниязова Умида Заировна	1052
164	Таълим сифати ва дарс самарадорлигини оширишда интерфаол усулларнинг роли ва аҳамияти Темирова Фотима	1062

165	Таълим сифати ва дарс самарадорлигини оширишда интерфаол усулларнинг роли ва аҳамияти Темирова Фотима	1067
166	Адабиёт дарсларида муаммоли таълимнинг ўрни ва аҳамияти Мамаюсупова Арзигул	1073
167	Таълим сифатини оширишда компетенциявий ёндошув ва инновациялар ҳамда дарс самарадорлигини ошириш омиллари Бўтаев Сайдулла Бобоқуллович	1079
168	Хуқуқий давлат ва фуқаролик жамиятини барпо этишда ёшлар онгида миллий ғояни шакллантиришнинг аҳамияти Джалилова Башорат Атахановна	1085
169	Дарсни замонавий ёндашувлар асосида ташкил қилиш ва ўтиш – дарс самарадорлиги гарови сифатида Шоймуратов Солижон Омонович	1088
170	MATEMATIKA DARSLARIDA KLASSTER HAMDA "BALIQ SKELETI" USULINING QO'LLANISHI. Abduraxmonova Oydin Egamberdiyevna	1093
171	Matematika darslarida o'quvchilarni o'qishga bo'lgan motivatsiyasini rivojlantirish va oshirish usullari Ramazonova Maftuna Faxriddin qizi	1098
172	АНЪАНАВИЙ ВА НОАНЪАНАВИЙ ДАРС УСУЛЛАРИ ТУЙМЕБАЕВА АЗИЗА ХАКИМБАЕВНА	1103
173	АНЪАНАВИЙ ВА НОАНЪАНАВИЙ ДАРС УСУЛЛАРИ ТУЙМЕБАЕВА АЗИЗА ХАКИМБАЕВНА Зияев Шухрат Шокирович	1106
174	Бўлажак ўқитувчиларини ижодий компетентлигини ривожлантиришда замонавий ахборот технологияларини қўллаш Насиба Байтураева	1116
175	XORIOAMNIONIT HAVF OMILLARI Nurimbetova Dilnura Sarsenbay qizi	1121
176	Teaching tenses through games Nurimbetova Gulbakhar Sarsenbaevna	1126
177	Nofilologik yo'nalishlarda chet tillarni o'qitishning innovatsion metodlari va ularning chet til o'qitishdagi ahamiyati Xoshimova Dildora Madaminovna	1130
178	AMIR NASRULLOH VA ROSTGO'Y HOZIQ MUNOSABATLARI Jabborqulov Jahongir Jo'raqul o'g'li	1134
179	Тарих дарсларида ўқувчиларнинг ижодий фаолиятини ривожлантиришда тренинг усулларидан фойдаланишнинг аҳамияти Қаршиева Завра	1142
180	Тарих дарсларида ўқувчиларнинг ижодий фаолиятини ривожлантиришда тренинг усулларидан фойдаланишнинг аҳамияти Қаршиева Завра	1146



181	Интерфаол усулларнинг ўқувчи ёшларни эркин фикрлашини ривожлантиришдаги аҳамияти Халлиева Тозагул Джораевна	1154
182	Сифатли таълим ва дарс самарадорлига эришишда педагогик клиниканинг ўрни ва роли Кароматулло Каримов	1159
183	O'ZBEK MILLIY TAOM NOMLARI VA ULARNING TAYYORLANISHIGA OID KO'RSATMALARNI INGLIZ TILIGA TARJIMA QILISH MUAMMOLARI	1166