

CERO-ULTRA

VERSION 2.0

Features:

1. New Layout of 3mm Graphite Lower wishbones
2. 77mm Narrowed Flex Chassis
3. New Laydown Shock Tower
4. 345 Bando Belts
5. Japan NMB Branded Ball Bearing
6. Graphite Composite Upper wishbones
7. New Steering Rack
8. 44mm Low Profile Absorber
9. Short pack battery Possible
10. New Lower Bumper and Body Post

Instruction Manual

取扱説明書

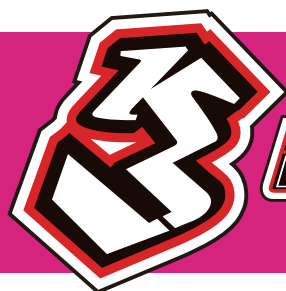

RACING



Official Taobao
タオバオサイト

<https://3rhk.world.taobao.com>



3RACING.SHOP
3レーシング
ショップサイト

<https://3racing.shop>



Official Website
公式サイト

<http://www.3racing.com.hk>

Specification / 明細事項

BEFORE YOU START

Before building and operating your KIT-CERO ULTRA VER2.0, you must read through all of the assembly instructions of this instruction manual and fully understand them to get the maximum enjoyment and prevent unnecessary damage. Read carefully and fully understand the instructions before begin assembling. Make sure you review this entire manual. We cannot accept your KIT-CERO ULTRA VER2.0 for return or exchange after it has been partially or fully assembled.

組み立てる前に

KIT-CERO ULTRA VER2.0 の組立てと操作する前には、必ず操作指示と取扱説明書をお読みになり、充分ご理解してあり、必要ないダメージを避けるように、ラジコンをお楽しみ下さい。全ての指示を詳しくお読みになってご理解してから、ラジコンの組立てをお始め下さい。取扱説明書の全部内容をご覧であることをお確かめ下さい。製品の一部、或いは全てお組立てになりましたら、製品の交換や、返品などは一切できませんので、ご了承くださいませ。

CUSTOMER SUPPORT

We have made every effort to make these instructions as easy to understand as possible. However, if you have any difficulties, problems, or questions, please do not hesitate to contact the 3RACING support team at service@3racing.com.hk. Also, please visit our web site at <http://www.3racing.com.hk> to find the latest updates, set up information, option parts, and many other goodies. We pride ourselves on taking excellent care of our customers.

お客様へのサポート

製品に関する操作や、取扱の説明は分かり易くしておりますが、組立の過程にご質問がある場合はお気軽に3RACINGサポートチームのメール as.jp@3racing.com.hk (日本語対応)にご相談下さいませ。また、弊社のウェブサイト <http://www.3racing.com.hk> では更新項目や、セットアップの資料や、オプションパーツ及びその他の商品の情報などご覧いただけます。弊社はお客様に気持ちよくご利用いただけるようできる限り対応いたします。

SAFETY PRECAUTIONS

Please read the instruction manual before building and operating this model and follow all safety precautions. For reference reasons, please keep the instruction manual at hand. For provide the maximum performance, we have a full line upgrade parts for our KIT-CERO ULTRA VER2.0. Using any third party parts on this model will void warranty immediately. The buyer expressly agree to indemnify and hold harmless 3RACING for all claims resulting directly or indirectly from the purchase, ownership or use of the product.

安全措置

製品の組み立て、または操作する前にも、取扱説明書をお読みになって、安全措置にお従い下さい。取扱説明書はお手が届ける場所に置いて、いつでも参照できるようにお確かめ下さい。最高の性能を確保するために、KIT-CERO ULTRA VER2.0 専用のアップグレードシリーズを開発しております。第三者の商品(3RACINGアップグレードライン以外の商品)をお使いになりますと、品質の保証はすぐになくなります。購買者は直接に、或いは間接的に製品をご購入すると、全ての賠償条件や、無害なことや、品質の保証条件などをご同意することになります。

Included Items / 製品に含むアイテム:



Updated Instruction Manual / Set-up Sheet / Set-up Manual / Gear Ratio Chart :
更新版取扱説明書 / セットアップ用紙 / セットアップ説明書 / ギアレシオ図表:

English Version / 英語版: <http://www.3racing.com.hk>
<https://3racing.shop>
Japanese Version / 日本語版: <http://www.3racing.com.hk>
<https://3racing.shop>

Tool Required / 必要なツール:

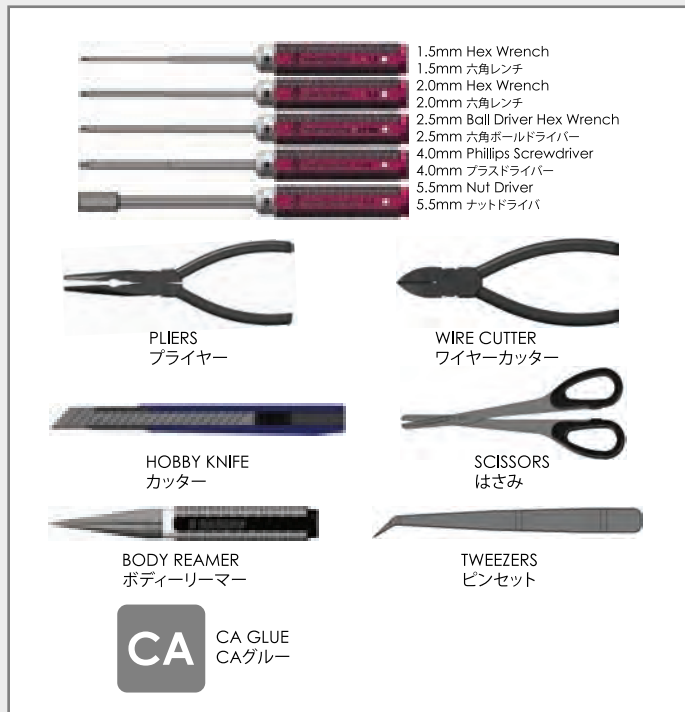

Specifications / 基本スペック:

Overall Length/全長: 390mm Chassis Only
Overall Width/全幅: 188mm
Overall Height/全高: 73mm
Wheel Base/ホイールベース: 257mm
Weight/全備重量: Approx 1220g (With Electronic Devices)

Contents / 目録

1. Front Page / 表紙	P1
2. Specification / 明細事項	P2
3. Remaining Parts / 付属部品	P3
4. Gear Differential Assembly / ギアデフの取付け	P4 - 5
5. Front And Rear Suspension Arm Assembly / フロント & リアササアームの取付け	P6 - 7
6. Bag 3 / バッグ 3	P8
7. Center Gear Adaptor & Solid Axle Assembly / センターギアアダプター & ソリッドアクスルの取付け	P9
8. Front And Rear Bulkhead Installation / フロント & リアバルクヘッドの取付け	P10 - 11
9. Drivetrain Installation / 駆動システムの取付け	P12
10. Bag 4 / バッグ 4	P13
11. Front And Rear Shock Tower Assembly / フロント & リアショックタワーの取付け	P14
12. Upper Deck Installation / アッパーデッキの取付け	P15 - 16
13. Bag 5 / バッグ 5	P17
14. Front And Rear Knuckle Assembly / フロント & リアナックルの取付け	P18 - 20
15. Oil Damper Assembly / オイルダンパーの取付け	P21 - 22
16. RC Unit Installation / RCユニットの取り付け	P23 - 25
17. Front And Rear Body Post Assembly / フロント & リアボディポストの取付け	P26 - 27
18. Setup Sheet / セットアップシート	P28
19. Gear Ratio Chart / ギアレシオチャット	P29
20. Spare Parts & Optional Parts / スペアパーツ & オプションパーツ	P30 - 31
21. End Page / 裏表紙	P32

REMAINING PARTS / 付属部品

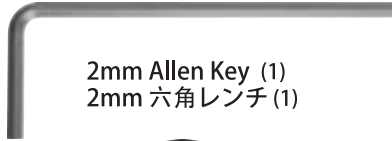

2mm Allen Key (1)
2mm 六角レンチ (1)



Cross Wrench (1)
クロスレンチ (1)



Ball Cap Socket (1)
ボールキャップソケット (1)



Cero Ultra Diff Bearing Housing
Low Profile (4)
セロウルトラ デフベアリング
ハウジング ロープロファイル (4)



Body Clip (8)
ボディークリップ (8)



Ceramic Grease (1)
セラミックグリス (1)



Servo Saver 23T (1)
サーボセイバー 23T (1)



Servo Saver 25T (1)
サーボセイバー 25T (1)



M3 x 8mm Button Head Screw (2)
M3 x 8mm ボタンヘッドスクリュー (2)



Ceramic Grease (1)
セラミックグリス (1)



Cero Ultra Body Shield Upper 75mm (2)
セロウルトラ ボディシールドアッパー 75mm (2)



#5000 Silicone Oil (1)
#5000 シリコンオイル (1)



Thread Locker (1)
ネジロック剤 (1)



#350 Silicone Oil (1)
#350 シリコンオイル (1)



Cero Ultra Body Shield Upper -A (1) / B (1)
セロウルトラ ボディシールドアッパー -A (1) / B (1)



Cero Vertical Rear Body Post (2)
セロ 垂直リアボディポスト (2)



Double Sided Sticky Tape (1)
両面テープ (1)



Watching the Gear Differential Assemble click here



VERSION 2.0

1. Gear Differential Assembly / ギアデフの取付け

1

P5 O-Ring (2)
 P5 Oリング (2)

10T Bevel Gear (4)
 10Tベベルギア (4)

M3.6 x 9.5 x 0.1mm
 Spacer (4)
 スペーサー (4)

M10 x 15 x 4mm
 Bearing (2)
 ベアリング (2)

Differential Outer Joint (2)
 デフアウタージョイント (2)

M2 x 9.8mm Pin (2)
 M2 x 9.8mm ピン (2)

18T Bevel Gear (2)
 18Tベベルギア (2)

M5.1 x 15.4 x 0.3mm
 Spacer (2)
 スペーサー (2)

Cero Universal Swing Shaft (2)
 セロユニバーサルスイングシャフト (2)

M3 x 8mm Flat Head Screw (4)
 M3 x 8mm フラットヘッドスクリュー (4)

38T Bevel Gear (1)
 38T ベベルギア (1)

Gear Differential Housing (1)
 ギアデフハウジング (1)

3.5mm Cross Pin (1)
 3.5mm クロスピン (1)

Gear Differential Gasket (1)
 ギアデフガスケット (1)

Step 1

Step 2

After installing the 18T Bevel Gear, fill Differential Housing with enough oil to completely cover the 18T Bevel Gear as shown in the right diagram.
 18Tベベルギアを取り付けました後に、右図のように18Tベベルギアを被せるほどシリコンオイルをデフハウジングの中に入れてください。



Watching the Gear Differential Assemble click here



VERSION 2.0

1. Gear Differential Assembly / ギアデフの取付け

Step 3

10T Bevel Gear
10Tベベルギア

3.5mm Cross Pin
3.5mm クロスピン

M3.6 x 9.5 x 0.1mm
Spacer
スペーサー

M3.6 x 9.5 x 0.1mm
Spacer
スペーサー

10T Bevel Gear
10Tベベルギア

#5000 Silicone Oil
#5000 シリコンオイル

Oil for Differential
Viscosity
5K

ATTENTION PLEASE

After installing the 10T Bevel Gears, fill Differential Housing with enough oil to completely cover the Cross Pin as shown in the left diagram. Slowly rotate the Outer Joint to remove any air bubbles trapped under the Bevel Gears.
10Tベベルギアを取り付けました後に、上図のようにクロスピンを被せるほどオイルをデフハウジングの中に入れてください。ベベルギアの中に入られた気泡を取り去るためにアウトタージョイントをゆっくりと回してください。

Step 4

M3 x 8mm
Flat Head Screw
フラットヘッドスクリュー

Gear Differential Gasket
ギアデフガスケット

Step 5

M10 x 15 x 4mm
Bearing
ベアリング

M10 x 15 x 4mm
Bearing
ベアリング

Assembled View
組立図

BAG 2

- M2 x 6mm Button Head Screw (12)
M2 x 6mm ボタンヘッドスクリュー (12)
- M3 x 6mm Set Screw (4)
M3 x 6mm セットスクリュー (4)
- M3 x 8mm Flat Head Screw (8)
M3 x 8mm フラットヘッドスクリュー (8)
- 4.8mm Ball Stud L=3.2 (8)
4.8mm ボールスタッド L=3.2 (8)

Front Pivot Ball Mount FA (1) / FB (1)
フロント下位ダンパーボールマウント FA (1) / FB (1)

Rear Lower Pivot Ball Mount RA (1) / RB (1)
リア下位ダンパーボールマウント RA (1) / RB (1)

Graphite Lower Wishbone (2)
グラファイト下位ウィッシュボーン (2)

Rear Graphite Lower Wishbone (2)
リアグラファイト下位ウィッシュボーン (2)

- 4.8mm Suspension Pivot Bushing (8)
4.8mm サスペンションピボットブッシング (8)
- 5.2mm Suspension Pivot Bushing (4)
5.2mm サスペンションピボットブッシング (4)
- Downstop Mount (4)
ダウンストップマウント (4)
- 4.8mm Suspension Pivot Ball (8)
4.8mm サスマウントピボットボール (8)
- M3 x 8 x 2mm Spacer (8)
M3 x 8 x 2mm スペーサー (8)
- Upper Wishbone Spacer (8)
アッパーウィッシュボーンスペーサー (8)
- Lower Wishbone Spacer (4)
ロウワーウィッシュボーンスペーサー (4)

Main Graphite Chassis (1)
メイングラファイトシャーシ (1)



Watching the Front And Rear Suspension Arm Assembly click here



VERSION 2.0

2. Front And Rear Suspension Arm Assembly

フロント & リアサスアームの取付け

Front Suspension Arm / フロント・サスアーム

Left / 左側

M2 x 6mm Button Head Screw
ボタンヘッドスクリュー

M3 x 6mm Set Screw
M3 x 6mm セットスクリュー

Upper Wishbone Spacer
アッパーウィッシュボーンスペーサー

Graphite Lower Wishbone
グラファイト
下位ウィッシュボーン

5.2mm Suspension Pivot Bushing
5.2mmサスペンション
ピボットブッシング

Lower Wishbone Spacer
ロウワーウィッシュボーンスペーサー

Downstop Mount
ダウンストップマウント

4.8mm Suspension Pivot Bushing
4.8mmサスペンション
ピボットブッシング

4.8mm Ball Stud L=3.2
ボールスタッド L=3.2

4.8mm Ball Stud L=3.2
ボールスタッド L=3.2

Front Pivot Ball Mount FB
フロント下位ダンパー
ボールマウント FB

Note : Please repeat steps for Right Side assembly.
ご注意:別方向の組立はステップを繰り返してください。

Assembled View
組立図

Rear Suspension Arm / リア・サスアーム

Left / 左側

M2 x 6mm Button Head Screw
ボタンヘッドスクリュー

M3 x 6mm Set Screw
セットスクリュー

Upper Wishbone Spacer
アッパーウィッシュボーン
スペーサー

Rear Graphite Lower Wishbone
リアグラファイト
下位ウィッシュボーン

5.2mm Suspension Pivot Bushing
5.2mmサスペンション
ピボットブッシング

Lower Wishbone Spacer
ロウワーウィッシュボーンスペーサー

Downstop Mount
ダウンストップマウント

4.8mm Suspension Pivot Bushing
4.8mmサスペンション
ピボットブッシング

4.8mm Ball Stud L=3.2
ボールスタッド L=3.2

4.8mm Ball Stud L=3.2
ボールスタッド L=3.2

Rear Lower Pivot Ball Mount RB
リア下位ダンパーボ
ールマウント RB

Note : Please repeat steps for Right Side assembly.
ご注意:別方向の組立はステップを繰り返してください。

Assembled View
組立図

2. Front And Rear Suspension Arm Assembly フロント & リアサスアームの取付け

Front / フロント

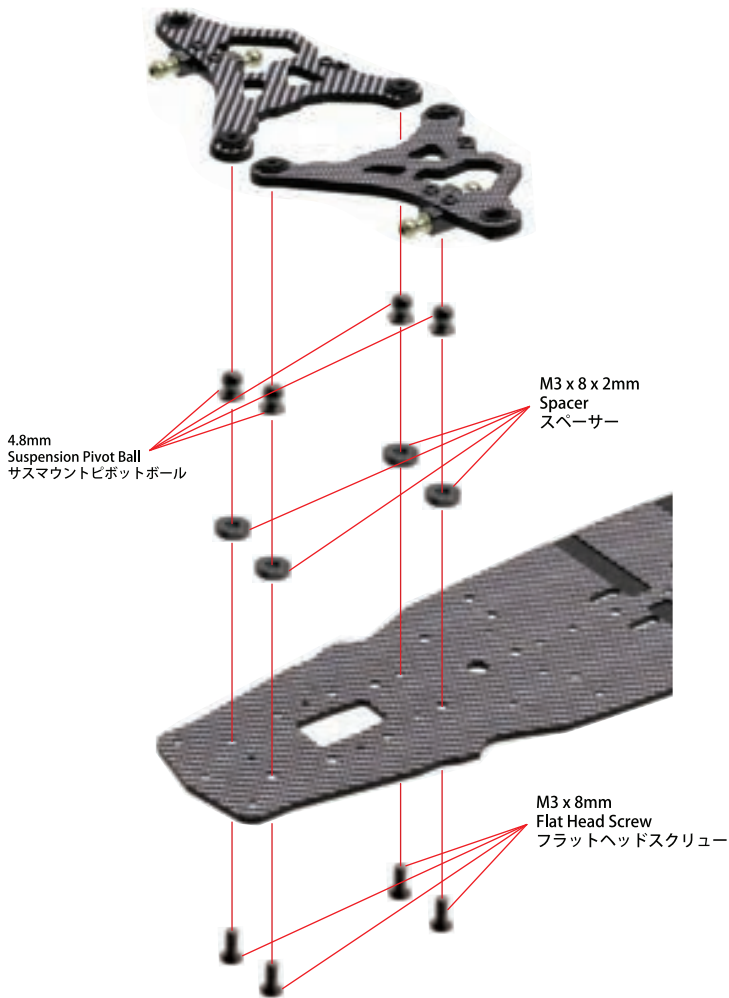

Note: After the suspension arms are assembled, they should be able to move up and down freely.
ご注意：サスアームの取付けが完了しましたら、上下の動きをスムーズにすることが必要です。



Rear / リア

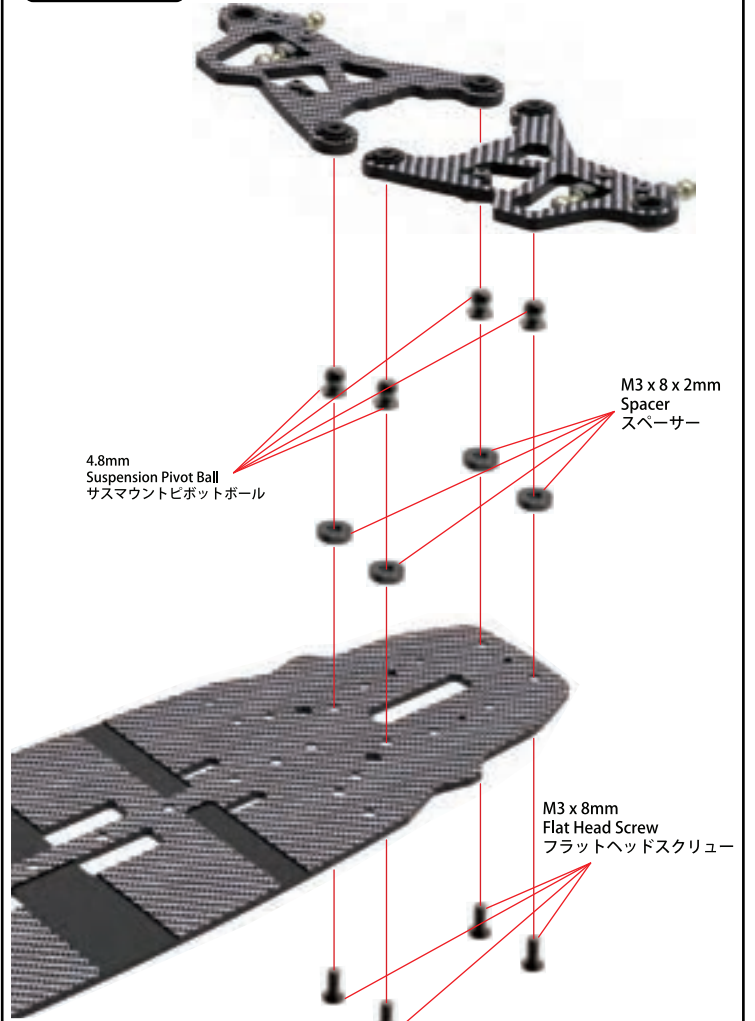

Note: After the suspension arms are assembled, they should be able to move up and down freely.
ご注意：サスアームの取付けが完了しましたら、上下の動きをスムーズにすることが必要です。



Parts Include / 製品に含めるパーツ



BAG 3

M4 x 6 x 0.2mm Shim (2)
M4 x 6 x 0.2mm シム (2)

M5 x 7 x 0.2mm Shim (1)
M5 x 7 x 0.2mm シム (1)

M2.5 x 4 x 6mm Spacer (2)
M2.5 x 4 x 6mm スペーサー (2)

M3 x 6 x 1mm Spacer (2)
M3 x 6 x 1mm スペーサー (2)

M3 x 6mm Flat Head Screw (17)
M3 x 6mm フラットヘッドスクリュー (17)

M3 x 6mm Button Head Screw (6)
M3 x 6mm ボタンヘッドスクリュー (6)

M3 x 8mm Button Head Screw (1)
M3 x 8mm ボタンヘッドスクリュー (1)

M2.5 x 10mm Socket Screw (2)
M2.5 x 10mm ソケットスクリュー (2)

4.8mm Ball Stud L=4 (5)
4.8mm ボールスタッド L=4 (5)

M5.5 x 10 Cooling Fan Mount (1)
M5.5 x 10 冷却ファンマウント (1)

5mm Countersink Washer (2)
5mm ステアリングワッシャー (2)

38T Pulley (1)
38T プーリー (1)

38T Pulley Flange (1)
38T プーリーフランジ (1)

M4 x 7 x 2.5mm Bearing (2)
M4 x 7 x 2.5mm ベアリング (2)

M5 x 8 x 2.5mm Bearing (5)
M5 x 8 x 2.5mm ベアリング (5)

M5 x 10 x 4mm Flanged Bearing (1)
M5 x 10 x 4mm フランジベアリング (1)

M10 x 15 x 4mm Bearing (2)
M10 x 15 x 4mm ベアリング (2)

M5 x 7 x 1mm O-Ring (1)
M5 x 7 x 1mm Oリング (1)

M5 x 6.5 x 2.5mm Brass Spacer (2)
M5 x 6.5 x 2.5mm ブラススペーサー (2)

M5 x 7 x 1.5mm Brass Spacer (1)
M5 x 7 x 1.5mm ブラススペーサー (1)

20T Pulley (1)
20T プーリー (1)

20T Pulley Spacer (1)
20T プーリースペーサー (1)

Aluminum Gear Adaptor (1)
アルミギアアダプター (1)

Cero Spur Gear Locker (1)
セロ スパーギアロッカー (1)

M8 x 12.5mm Steering Post (2)
M8 x 12.5mm ステアリングポスト (2)

Solid Axle Outer Joint (2)
ソリッドアクスルアウター
ジョイント (2)

Cero Ultra Diff Bearing Housing
High Profile (4)
セロウルトラ ディフベアリング
ハウジング ハイプロファイル (4)

M3 x 8mm Titanium Low-Profile Machined Screw (2)
M3 x 8mm チタン低背加工ネジ (2)

Cero SSK Shaft (2)
セロSSKシャフト (2)

112T Spur gear (1)
112T スパーギア (1)

Cero Aluminum Motor Mount (1)
セロアルミモーターマウント (1)

Bulkhead A (2)
バルクヘッドー A (2)

Bulkhead B (2)
バルクヘッドー B (2)



Watching the Solid Axle Assembly And Center Gear Adaptor click here



VERSION 2.0

3. Center Gear Adaptor & Solid Axle Assembly センターギアアダプター & ソリッドアクスルの取付け

Solid Axle / ソリッドアクスル

Step 1

Step 2



Spur Gear Adaptor / スパーギアアダプター

Step 3

Step 4

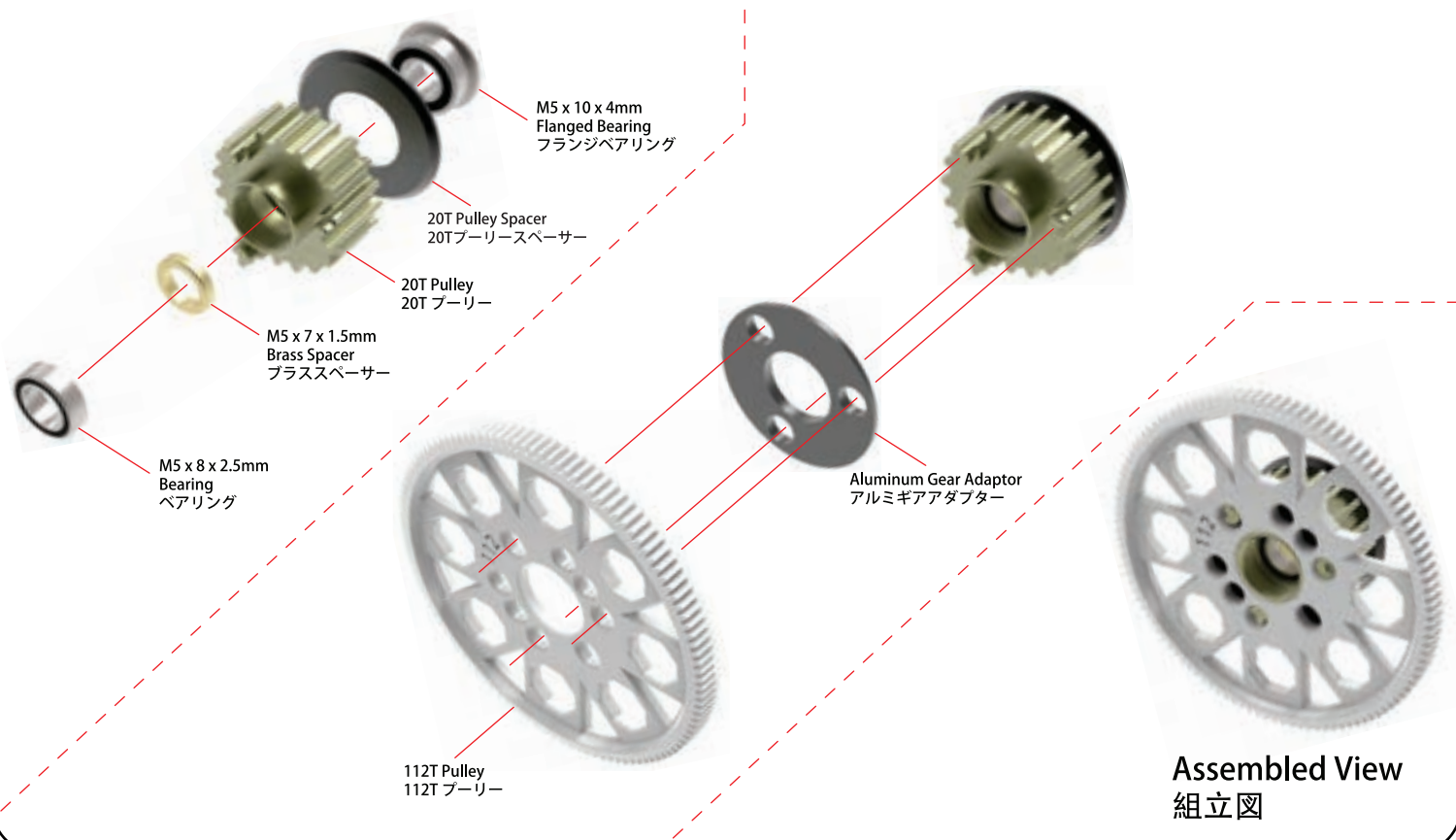



Watching the Front And Rear Bulkhead Installation click here



VERSION 2.0

4. Front And Rear Bulkhead Installation フロント & リアバルクヘッドの取付け

Step 1

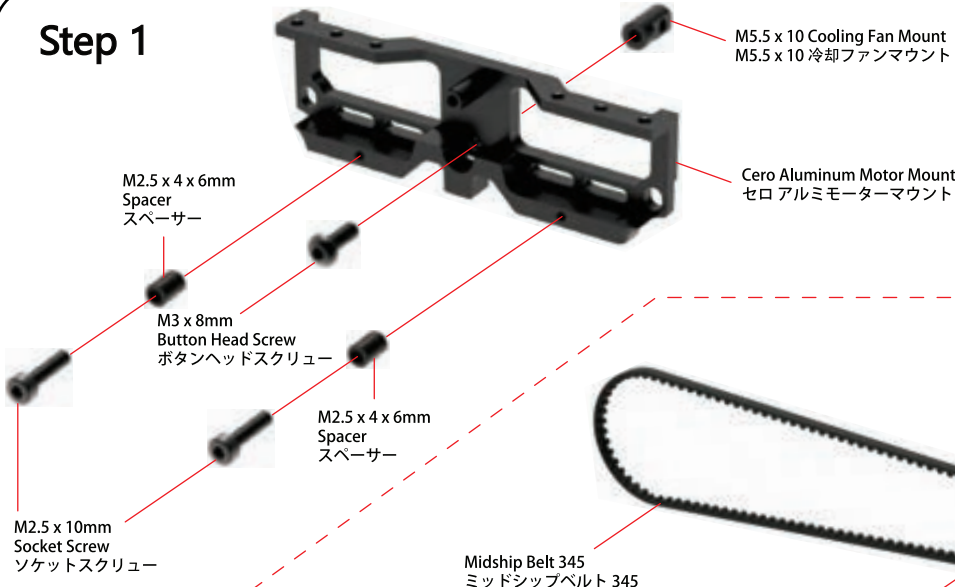

Step 2



Step 3

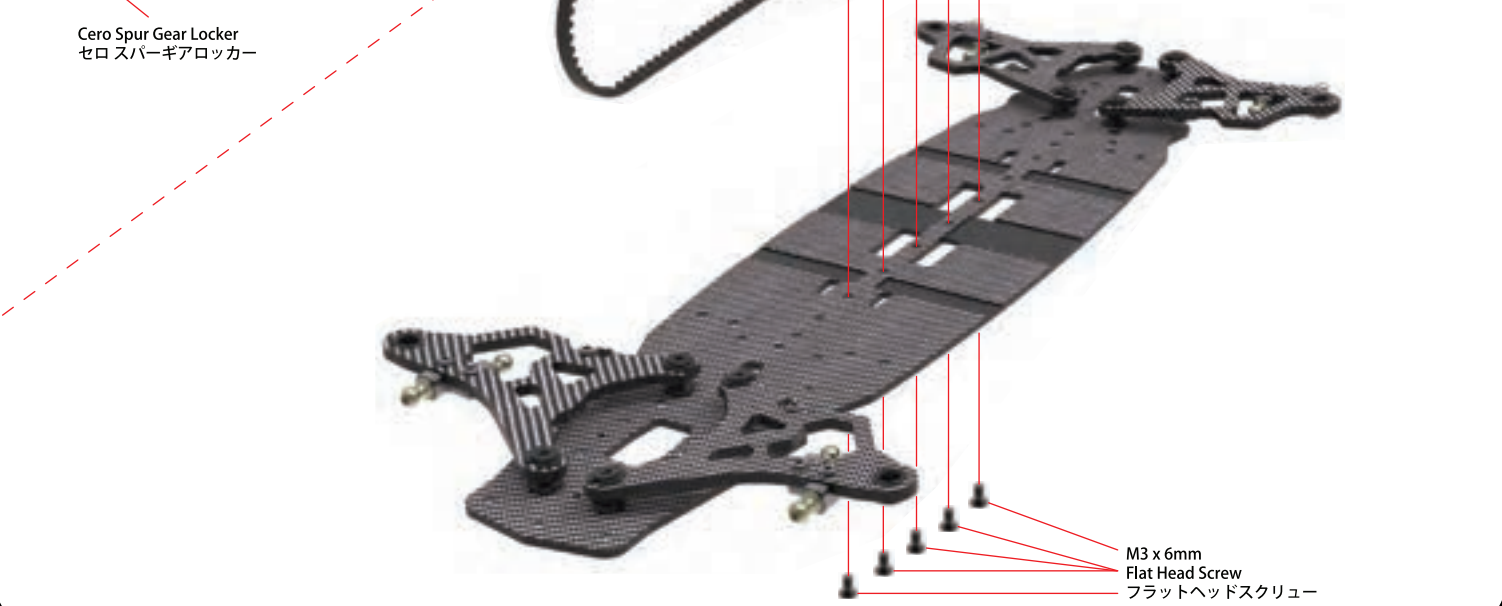



Watching the Front And Rear Bulkhead Installation click here



VERSION 2.0

4. Front And Rear Bulkhead Installation

フロント & リアバルクヘッドの取付け

Step 1

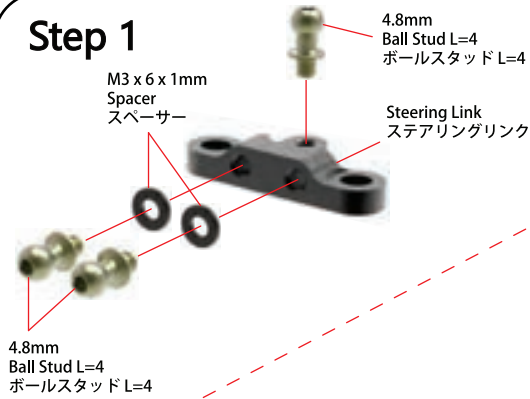

Step 2

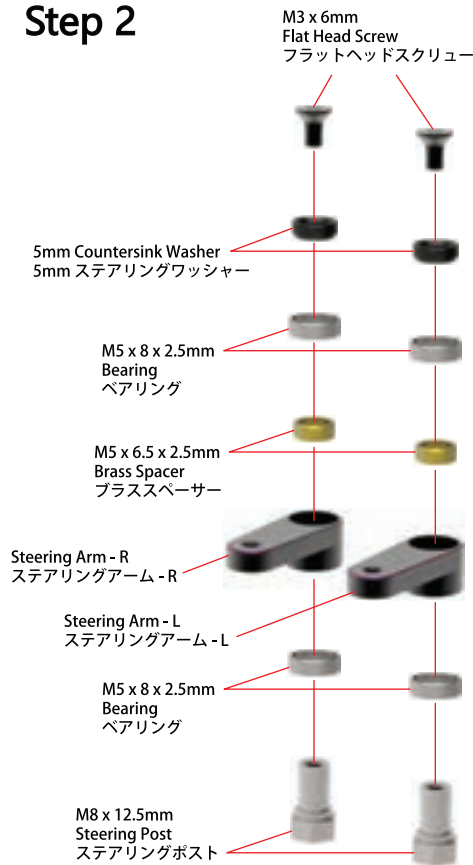

Step 3



Bulkhead B
バルクヘッド B

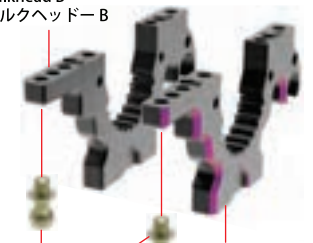

4.8mm Ball Stud L=4
4.8mm ボールスタッド L=4

Bulkhead A
バルクヘッド A

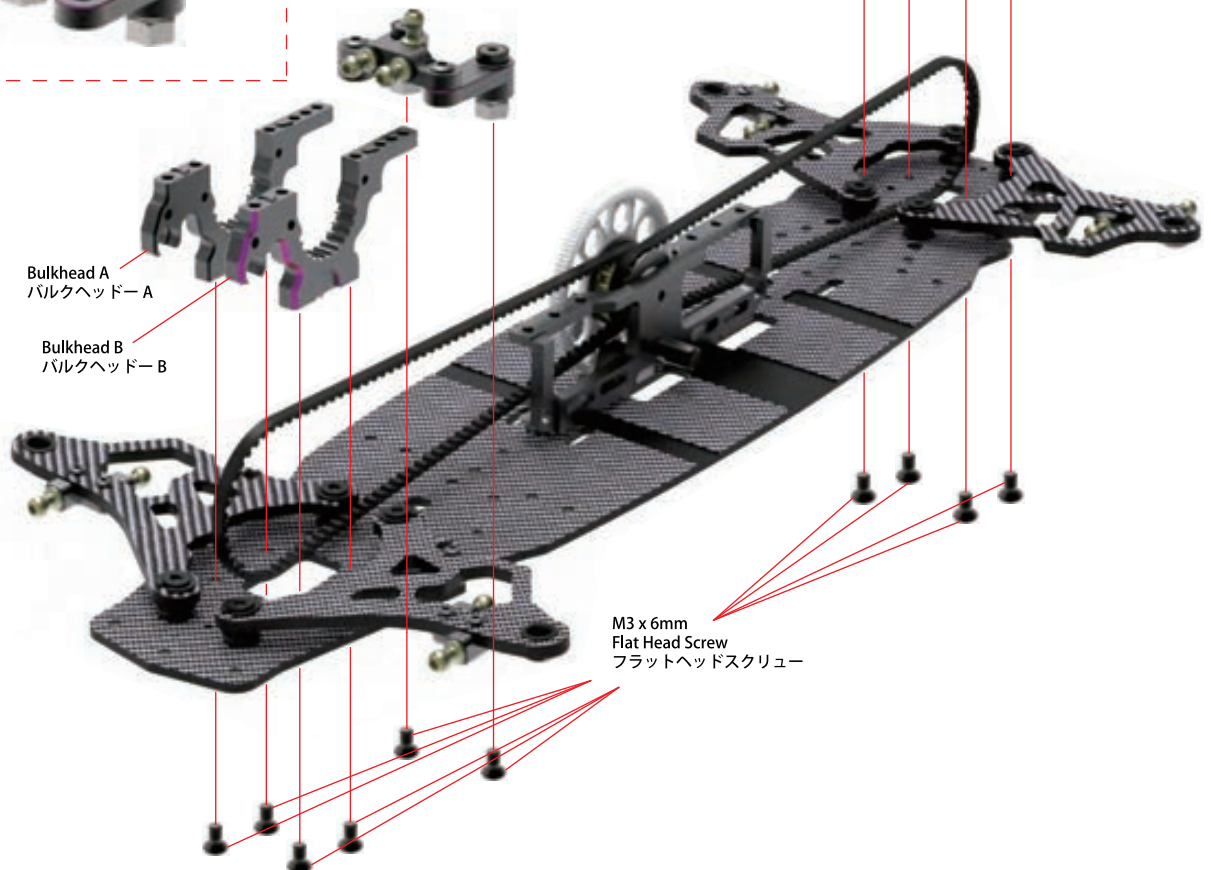



Watching the Front And Rear Shock Tower Assembly click here

5. Drivetrain Installation / 駆動システムの取付け

Cero Ultra Diff Bearing Housing High Profile
セロウルトラディフベアリングハウジングハイプロファイル

Cero Ultra Diff Bearing Housing High Profile
セロウルトラディフベアリングハウジングハイプロファイル



Assembled View
組立図

Assembled View
組立図

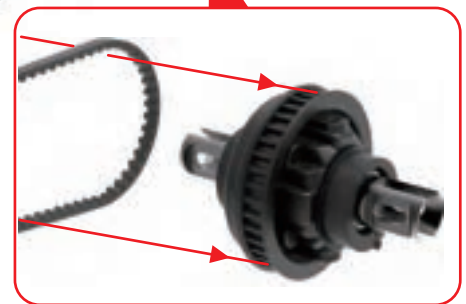
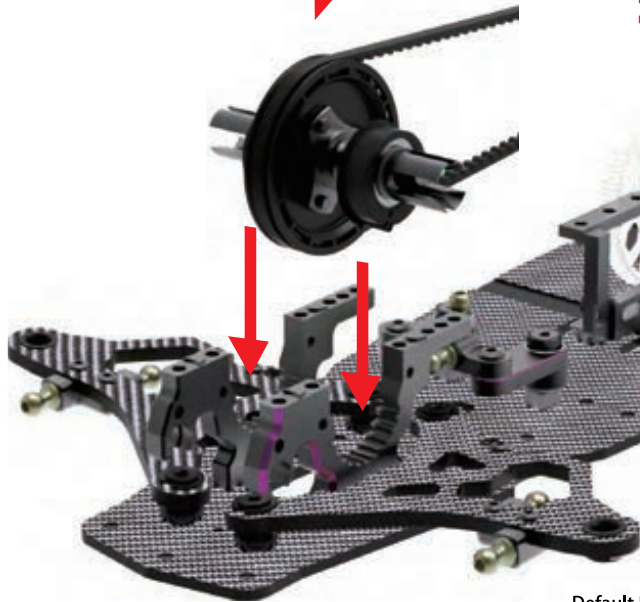
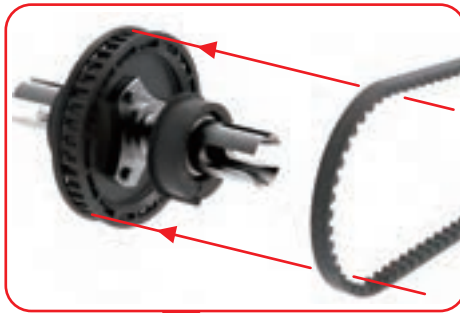

Default Belt Tension Setting
既定ベルトテンション設定

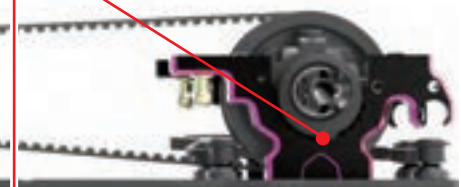
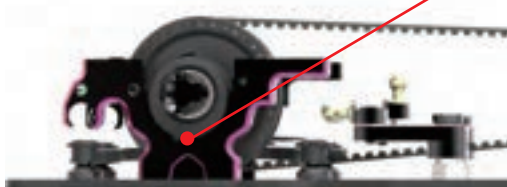

Front
フロント

Note Position
位置注意

Rear
リア

Parts Include / 製品に含めるパーツ



BAG 4

M3 x 3mm Set Screw (8)
M3 x 3mm セットスクリュー (8)

M2.5 x 6mm Socket Screw (4)
M2.5 x 6mm ソケットスクリュー (4)

M3 x 5mm Upper Deck Bolt Screw (2)
M3 x 5mm アッパーデッキ ボルトネジ (2)

M3 x 6mm Button Head Screw (16)
M3 x 6mm ボタンヘッドスクリュー (16)

M2.5 x 10mm Socket Screw (4)
M2.5 x 10mm ソケットスクリュー (4)

4.8mm Ball Stud L=6 (12)
4.8mm ボールスタッド L=6 (12)

4.8mm Stabilizer Ball (4)
4.8mm スタビライザーボール (4)

Stabilizer Locker (4)
スタビライザーロッカー (4)

4.8mm Ball Joint (4)
4.8mm ボールジョイント (4)

M3 x 6 x 1mm Spacer (12)
M3 x 6 x 1mm スペーサー (12)

M4 x 7 x 2.5mm Bearing (4)
M4 x 7 x 2.5mm ベアリング (4)



Front Shock Tower -A (1) / B (1)
フロントショックタワー-A (1) / B (1)



Rear Shock Tower -A (1) / B (1)
リアショックタワー-A (1) / B (1)



Bulkhead Cover - A (2)
バルクヘッドカバー-A (2)



Bulkhead Cover - B (2)
バルクヘッドカバー-B (2)

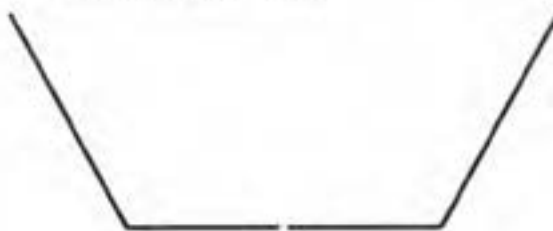

1.1mm Stabilizer (1)
1.1mm スタビライザー (1)



Twist Bar 19mm (2)
ツイストバー19mm (2)



1.2mm Stabilizer (1)
1.2mm スタビライザー (1)



Cero Ultra Graphite Upper Deck 55 (1)
セロウルトラ グラファイト アッパーデッキ55 (1)

6. Front And Rear Shock Tower Assembly フロント & リアショックタワーの取付け

Front / フロント

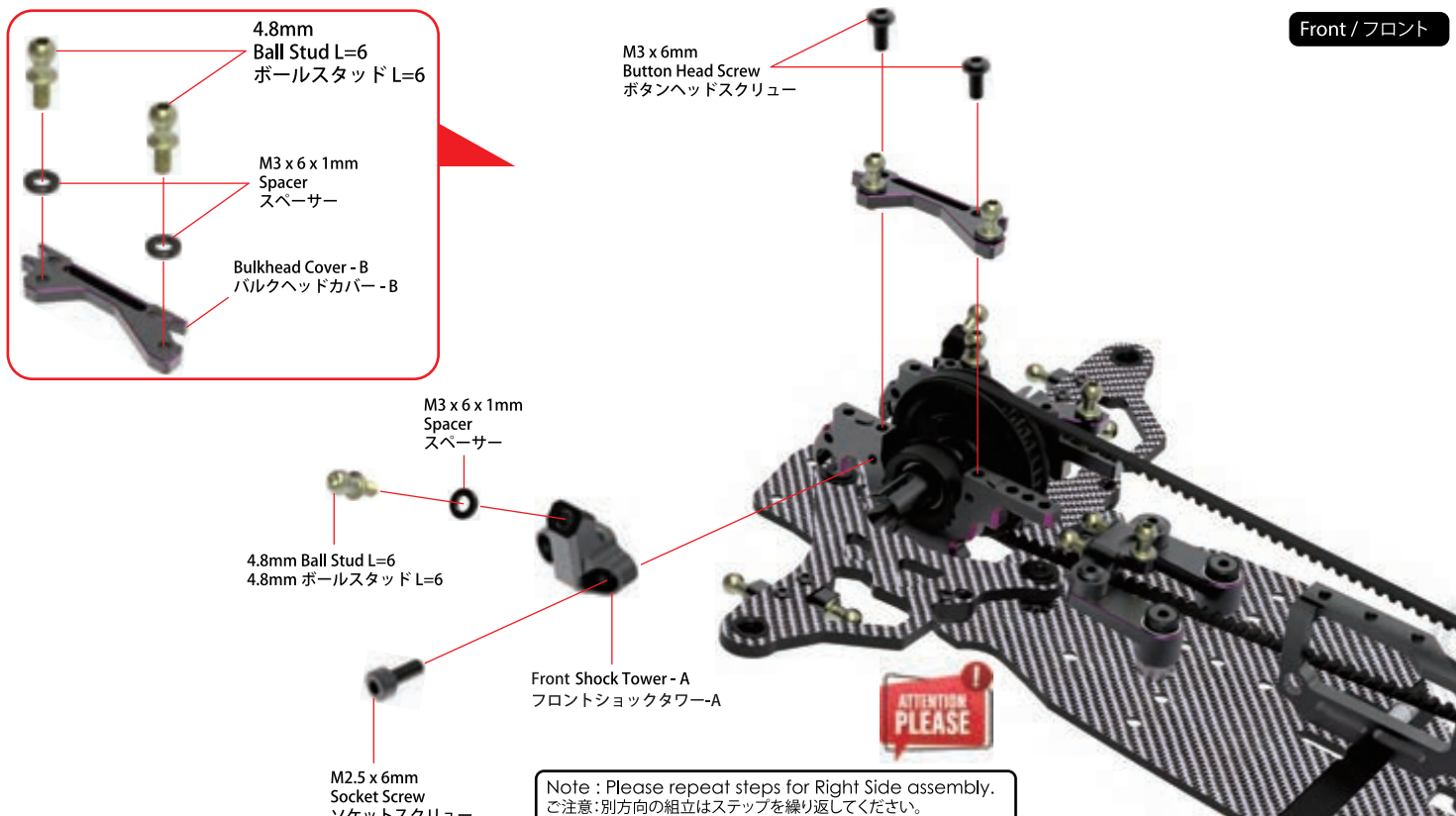

Rear / リア

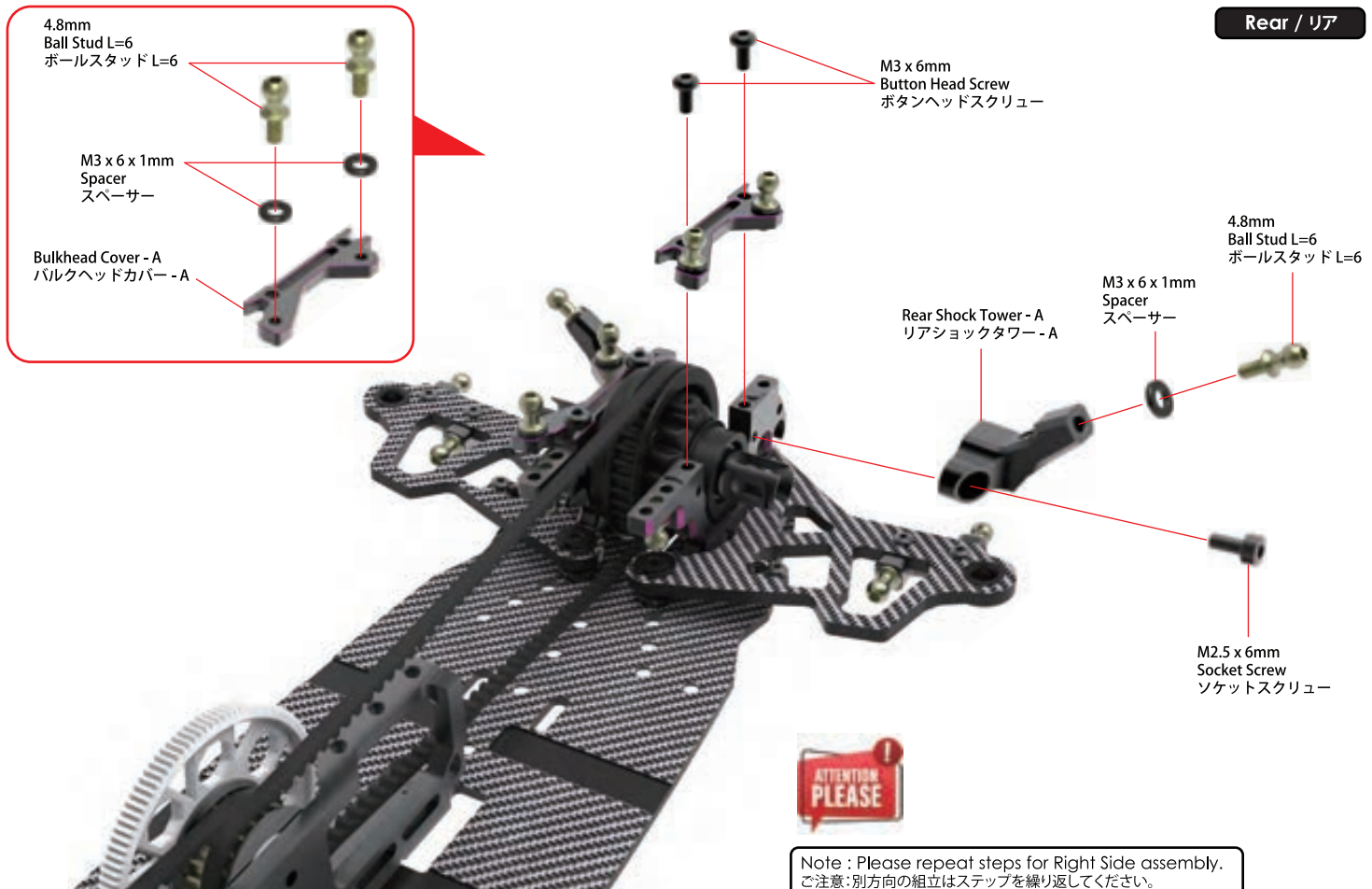



Watching the Front And Rear Stabilizer Assembly click here



VERSION 2.0

7. Front And Rear Stabilizer Assembly

フロント & リアスタビライザーの取付け

Front / フロント

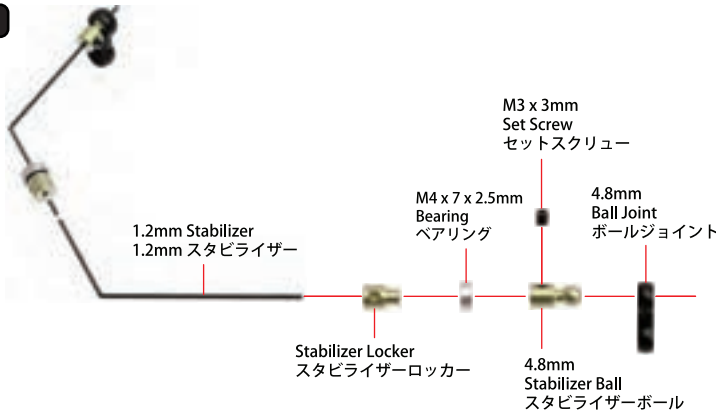

Assembled View
組立図



Note: M3 x 3mm Set Screw does not need to be tighten, just need to slightly touching the stabilizer.

ご注意: M3 x 3mmセットスクリューはスタビライザーを強くロックしないでください。セットスクリューはスタビライザーと軽く当たったら、オーケーです。

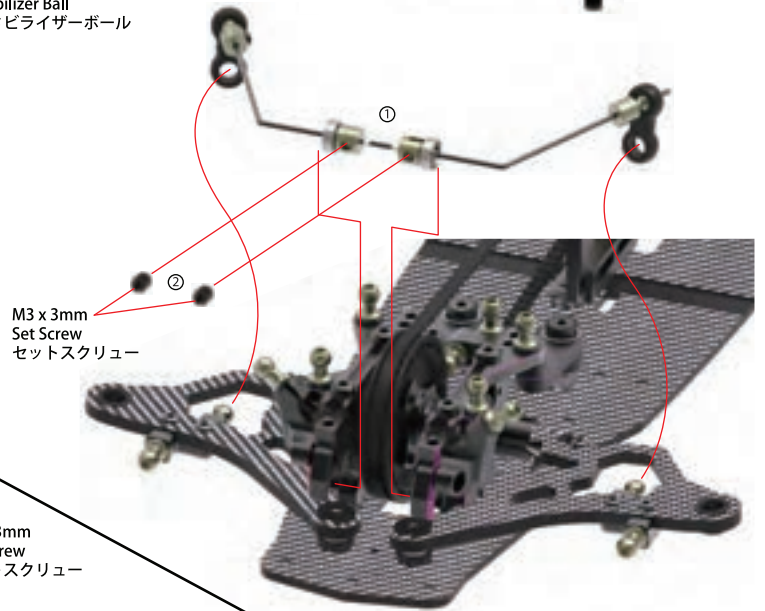

Rear / リア

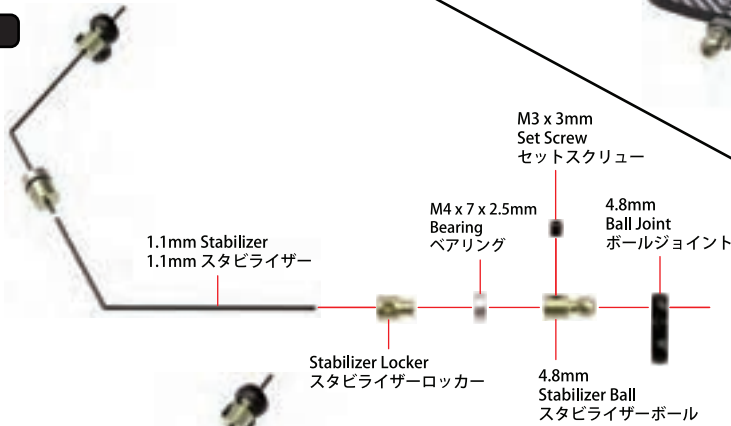

Assembled View
組立図



Note: M3 x 3mm Set Screw does not need to be tighten, just need to slightly touching the stabilizer.

ご注意: M3 x 3mmセットスクリューはスタビライザーを強くロックしないでください。セットスクリューはスタビライザーと軽く当たったら、オーケーです。

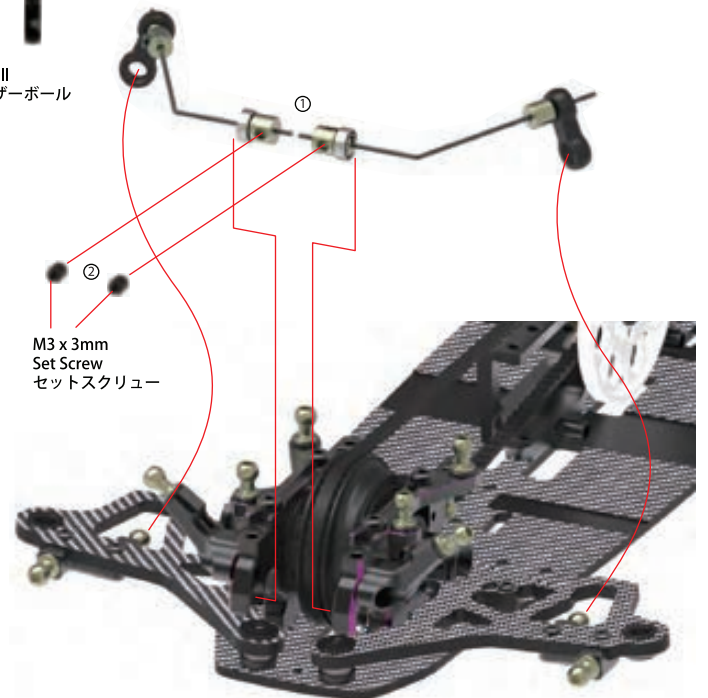



Watching the Front And Rear Stabilizer Assembly click here



7. Front And Rear Stabilizer Assembly フロント & リアスタビライザーの取付け

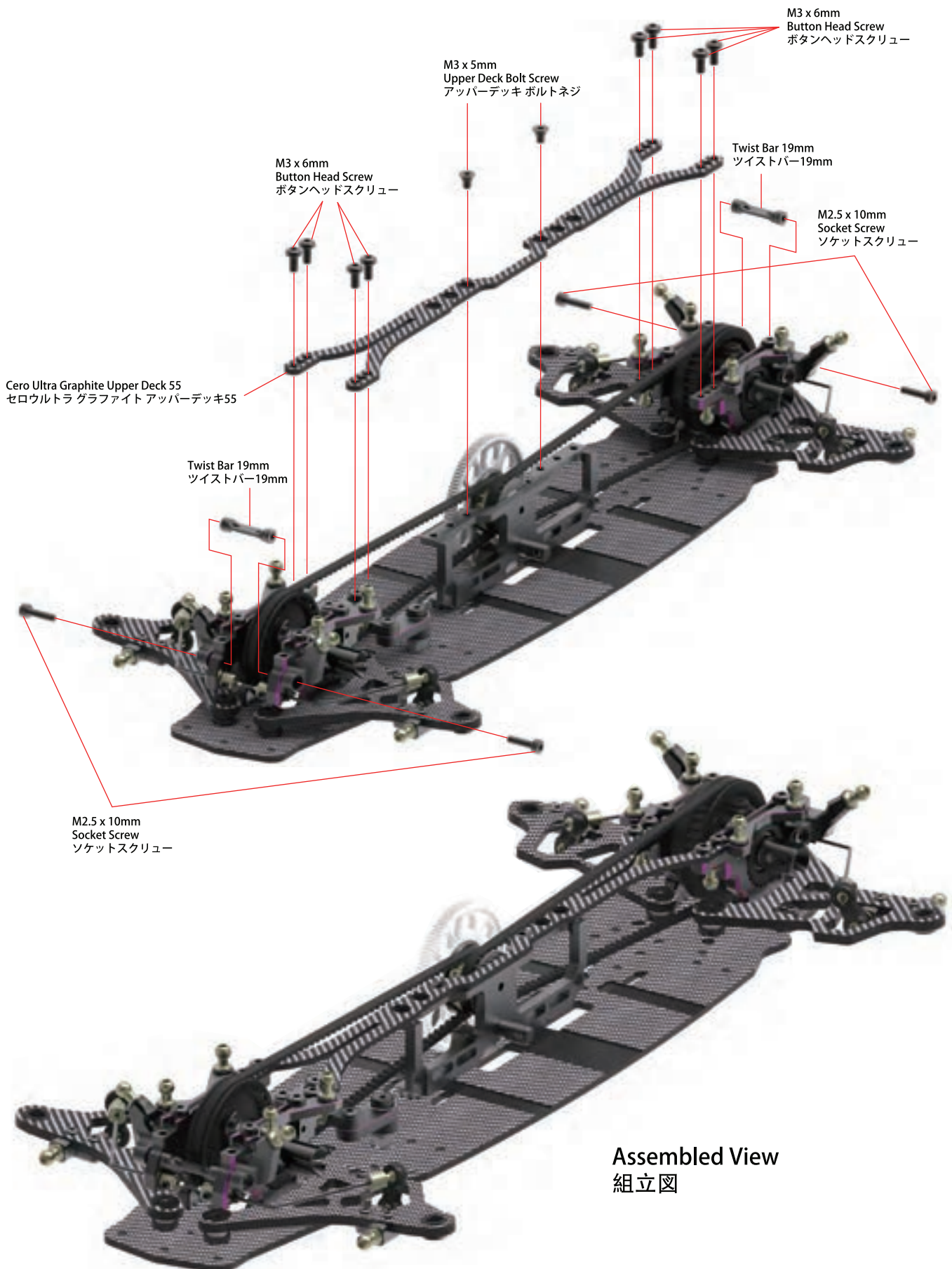

Parts Include / 製品に含めるパーツ



BAG 5

M3 x 4mm Set Screw (2)
M3 x 4mm セットスクリュー (2)

M3 x 6mm Button Head Screw (6)
M3 x 6mm ボタンヘッドスクリュー (6)

4.8mm x 16mm Ball End (8)
4.8mm x 16mm ボールエンド (8)

Cero Suspension Pivot Ball 5.2mm L=4.5 (4)
セロ サスペンション ピボットボール 5.2mm L=4.5 (4)

M4 x 16mm Turnbuckle (4)
M4 x 16mm ターンバックル (4)

Front Upper Wishborn Ball Cap 5.2mm (4)
フロントアッパー ウィッシュ
ボーン ボールキャップ 5.2mm (4)

Cero Suspension Pivot Ball 5.2mm L=6.5 (4)
セロ サスペンション ピボットボール 5.2mm L=6.5 (4)

32mm Turnbuckle (2)
32mm ターンバックル (2)

38mm Turnbuckle (2)
38mm ターンバックル (2)



Cero Ultra Knuckle (4)
セロウルトラ ナックル (4)

4.8mm Ball Stud L=9 (4)
4.8mm ボールスタッド L=9 (4)

Cero Ultra Body Shield Upper -A (1) / B (1)
セロウルトラ ボディシールドアッパー -A (1) / B (1)

M3 x 5 x 1mm O-Ring (4)
M3 x 5 x 1mm Oリング (4)



Cero Ultra Body Shield Upper 70mm (2)
セロウルトラ ボディシールドアッパー 70mm (2)

Cero Ultra Outer
Shaft Hub 3mm (4)
セロウルトラ アウター
シャフトハブ3mm (4)

M3 x 6 x 2mm Spacer (2)
M3 x 6 x 2mm スペーサー (2)

M3 x 6 x 3mm Spacer (10)
M3 x 6 x 3mm スペーサー (10)

M6 x 10 x 3mm Bearing (8)
M6 x 10 x 3mm ベアリング (8)



Front Upper Wishbone A (2)
フロントアッパーウィッシュボーン A (2)

Front Upper Wishbone B (2)
フロントアッパーウィッシュボーン B (2)

4.8mm Suspension Pivot Bushing (8)
4.8mm サスペンション ピボットブッシング (8)



Upper Wishbone Spacer (8)
アッパー ウィッシュボーン スペーサー (8)



Cero Ultra Knuckle Plate - A (2) / B (2)
セロウルトラナックルプレート A (2) / B (2)



Watching the Front And Rear Knuckle Assembly click here



VERSION 2.0

8. Front And Rear Knuckle Assembly フロント & リアナックルの取付け

Front / フロント Step 1

Left / 左側



29.0mm

Front Upper Wishbone A
フロントアッパー
ウィッシュボーン A

Upper Wishbone Spacer
アッパーウィッシュ
ボーン スペーサー

Ceramic Grease
セラミックグリス

M4 x 16mm
Turnbuckle
ターンバックル



Assembled View
組立図

Step 2



Front Upper Wishbone Ball Cap 5.2mm
フロントアッパーウィッシュ
ボーン ボールキャップ 5.2mm



Note : Please repeat steps for Right Side assembly.
ご注意: 別方向の組立はステップを繰り返してください。

2.0mm Hex Wrench
(Not Included)
2.0mm六角レンチ
(製品には含まれておりません。)

4.8mm Suspension
Pivot Bushing
4.8mm サスペンション
ピボットブッシング

Upper Wishbone Spacer
アッパーウィッシュ
ボーン スペーサー

Rear / リア Step 1

Left / 左側

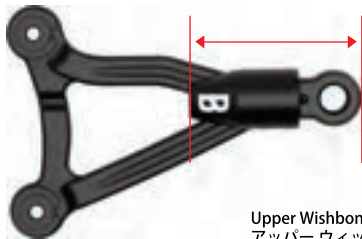

28.5mm

Rear Upper Wishbone A
リアアッパー
ウィッシュボーン A

Upper Wishbone Spacer
アッパーウィッシュ
ボーン スペーサー

Ceramic Grease
セラミックグリス

M4 x 16mm
Turnbuckle
ターンバックル



Assembled View
組立図

Step 2



Front Upper Wishbone Ball Cap 5.2mm
フロントアッパーウィッシュ
ボーン ボールキャップ 5.2mm



Note : Please repeat steps for Right Side assembly.
ご注意: 別方向の組立はステップを繰り返してください。

2.0mm Hex Wrench
(Not Included)
2.0mm六角レンチ
(製品には含まれておりません。)

4.8mm Suspension
Pivot Bushing
4.8mm サスペンション
ピボットブッシング

Upper Wishbone Spacer
アッパーウィッシュ
ボーン スペーサー

8. Front And Rear Knuckle Assembly フロント & リアナックルの取付け

Front Knuckle / フロント・ナックル

Left / 左側

Step 1

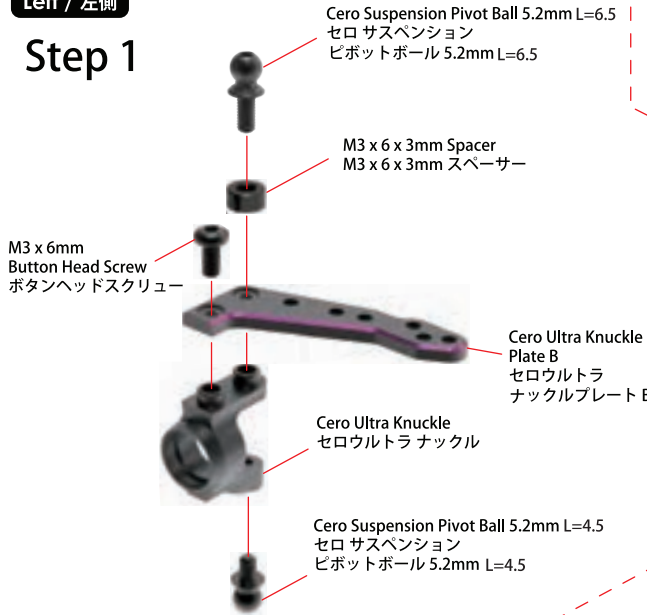

Step 2

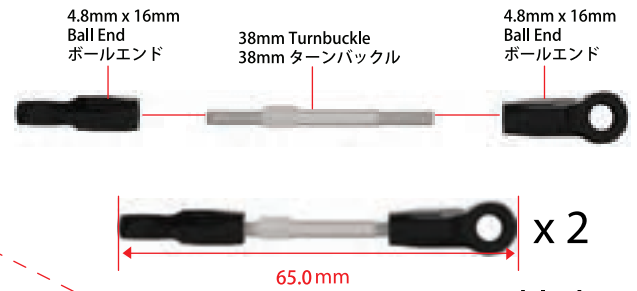

Step 4

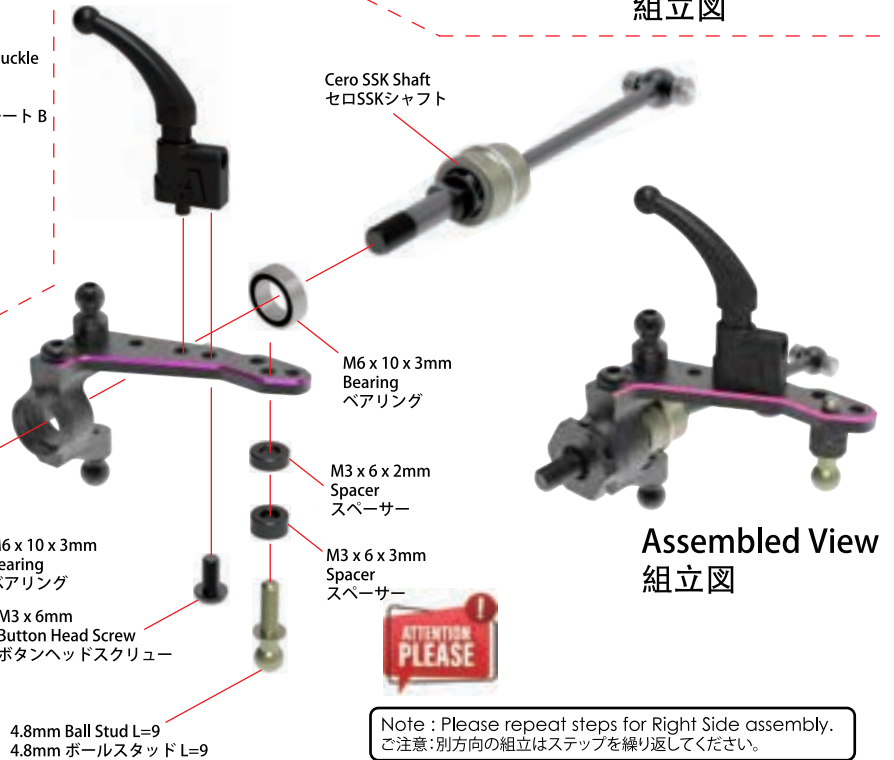

ATTENTION PLEASE

Note : Please repeat steps for Right Side assembly.
ご注意: 別方向の組立はステップを繰り返してください。

Step 3



Step 5

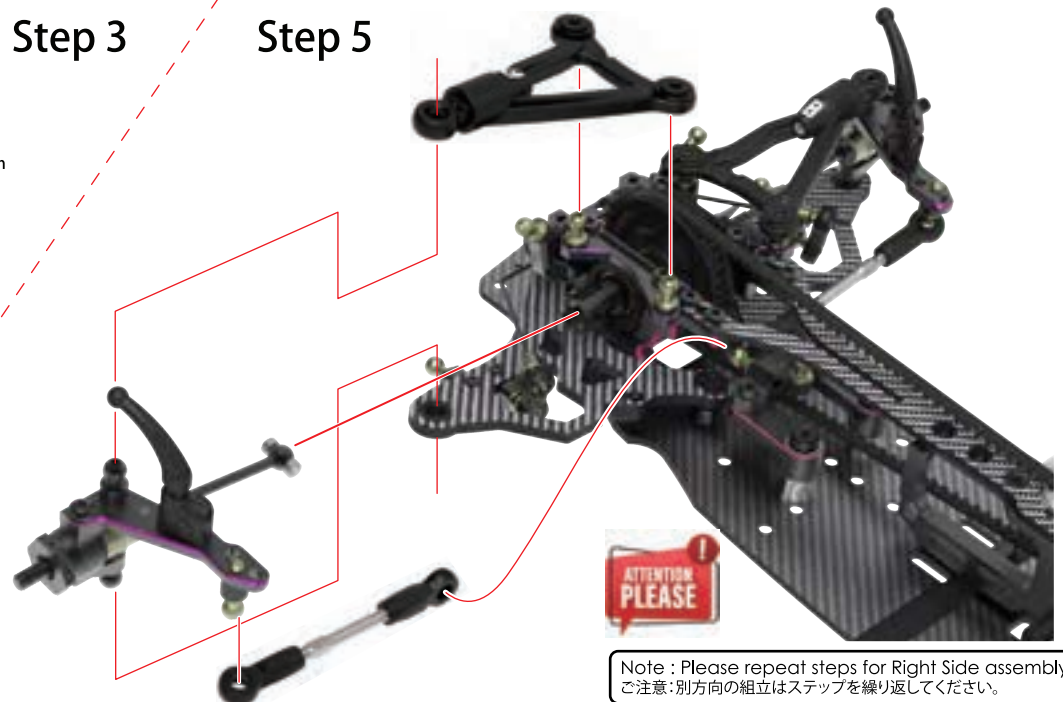

8. Front And Rear Knuckle Assembly フロント & リアナックルの取付け

Rear Knuckle / リアナックル

Left / 左側

Step 1

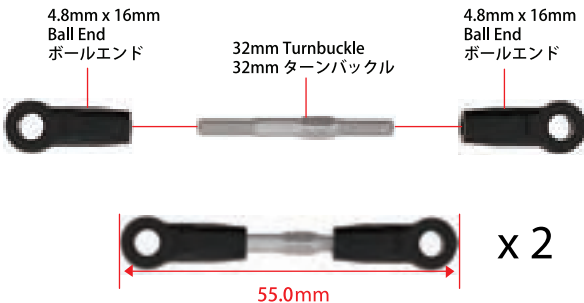

Assembled View
組立図

Step 3

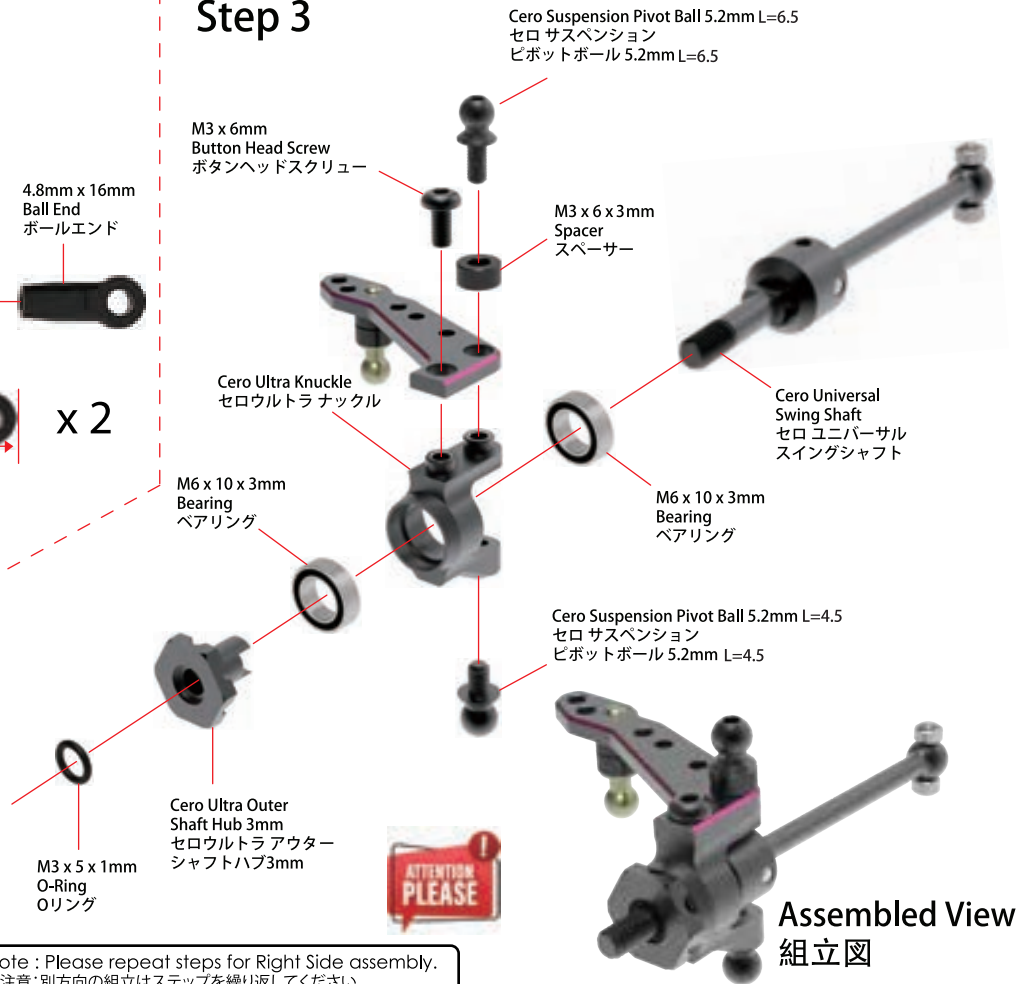

Note : Please repeat steps for Right Side assembly.
ご注意:別方向の組立はステップを繰り返してください。

Step 2

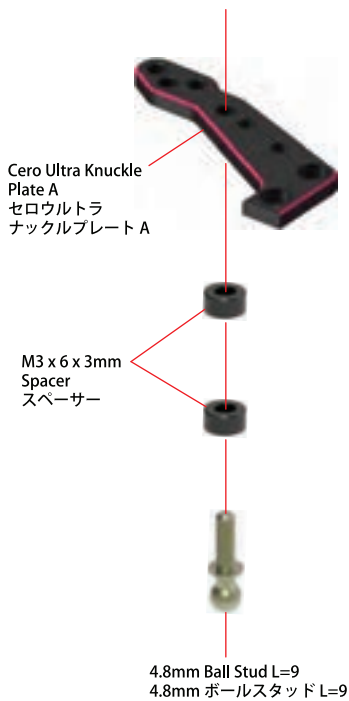

Step 4

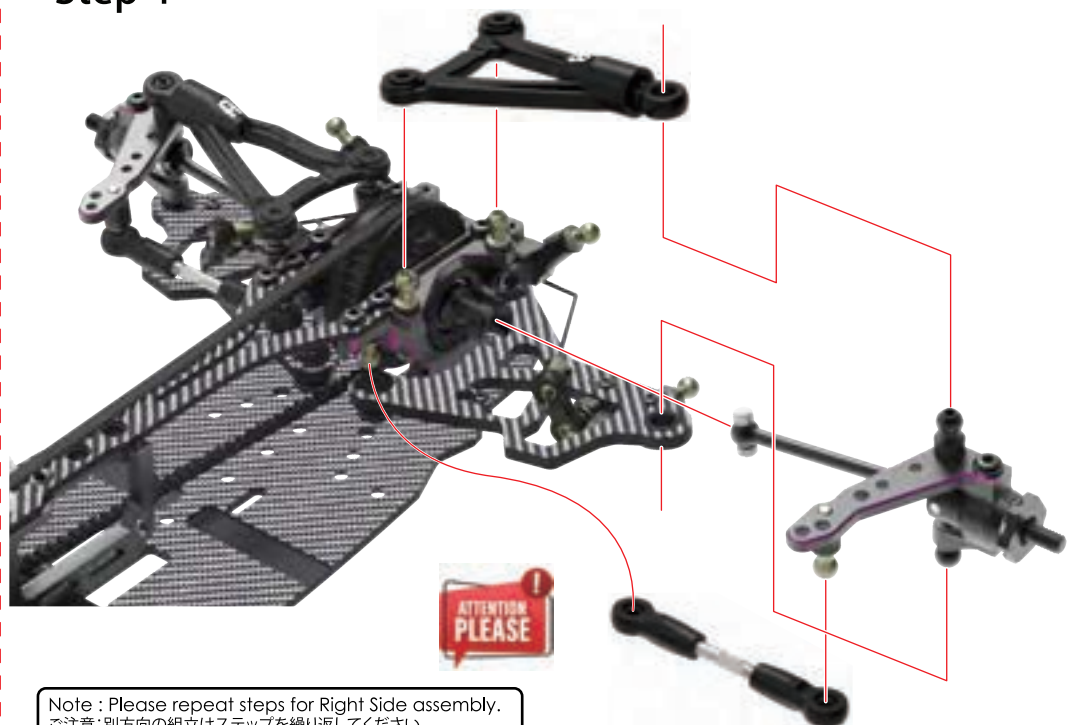

Parts Include / 製品に含めるパーツ



BAG 6

2.5 x 6 x 0.4mm E-Ring (8)
2.5 x 6 x 0.4mm Eリング (8)

M2.9 x 1.9mm O-Ring (4)
M2.9 x 1.9mm Oリング (4)

O-Ring Cover (4)
Oリングカバー (4)

Shock Piston (4 Holes) (4)
ショックピストン(4ホール) (4)

Shock Silicon Cap (4)
ショックシリコンキャップ (4)

Shock Top Plastic Cap (4)
ショクトップキャップ (4)

M3 x 22mm Shock Shaft (4)
M3 x 22mm ショックシャフト (4)

Cero Big Bore Low Profile
Absorber Ball Cap (4)
ゼロビッグボア ロープロファイル
アブソーバーボールキャップ (4)

M12.5 x 1.5mm O-Ring (4)
M12.5 x 1.5mm Oリング (4)

Bottom Cap (4)
ボトムキャップ (4)

Upper Cover (4)
アッパーカバー (4)

Aluminum Spring
Base Cover 14mm (4)
アルミスプリング
ベースカバー-14mm (4)



M1.4 x 14 x 20.5mm 5.75T Spring (2)
M1.4 x 14 x 20.5mm 5.75T スプリング (2)
(Yellow C2.7)

Oil Shock Body (4)
オイルショックボディ (4)

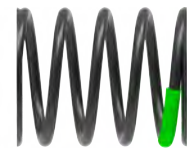

M1.4 x 14 x 20.5mm 5.25T Spring (2)
M1.4 x 14 x 20.5mm 5.25T スプリング (2)
(Green C2.8)

Adjustable Ring (4)
可調整リング (4)



Watching the Oil Damper Assembly click here

9. Oil Damper Assembly / オイルダンパーの取付け

Step 1

2.5 x 6 x 0.4mm
E-Ring
Eリング

Shock Piston (4 Holes)
ショックピストン(4ホール)

M3 x 22mm
Shock Shaft
ショックシャフト

2.5 x 6 x 0.4mm
E-Ring
Eリング

Step 4

Step 5



Please pre-thread the ball end hole by using a M3 Screw.
シリコンオイルを入れる前に、先にM3タイピングツールを使って、一度ボールキャップホールにタップしてください。

Cero Big Bore Low Profile
Absorber Ball Cap
ゼロビッグボア ロープロファイル
アブソーバーボールキャップ



Step 2

Step 3

Oil Shock Body
オイルショックボディ

Ceramic Grease
セラミックグリス

O-Ring Cover
Oリングカバー

Bottom Cap
ボトムキャップ

M12.5 x 1.5mm
O-Ring
Oリング

Adjustable Ring
可調整リング

M2.9 x 1.9mm
O-Ring
Oリング



9. Oil Damper Assembly / オイルダンパーの取付け

Upper Cover
アッパーカバー

Shock Top Plastic Cap
ショックトップキャップ

#350 Silicone Oil
#350 シリコンオイル

Shock Silicon Cap
ショックシリコンキャップ

ATTENTION PLEASE

1. Fully extend the shock shaft until piston is at the bottom of shock body, while holding the shock upright fill shock oil to the level shown on the diagram to the left. ショックシャフトを引いて、ピストンがショックボディの奥までにして下さい。垂直にショックシャフトを引いて、ショックオイルを左図に示すように注入して下さい。
2. Slowly compress and extent shock shaft to remove any air bubbles under the piston. 気泡がトップへ浮かれるように、ピストンを上下に移動して下さい。気泡がなくなるまで、ピストンの移動を続けて下さい。
3. Fully extent shock shaft, top up shock oil if necessary and allow to rest for 5 minutes or until all air bubbles have been removed. 再度ショックシャフトを引いて、ピストンがショックボディの奥までにして下さい。必要であれば、ショックオイルを補充して下さい。気泡が出るように、5分ぐらいショックを置いて下さい。
4. Install Silicon Cap at an angle as shown in diagram below and bleed out any excess oil. ショックシリコンキャップを斜めに、ショックボディに取り付けて下さい。少量のオイルが漏れて来るのが正常の状況です。
5. Fully tighten the cap and clean off any excess oil. キャップをしっかり取り付けると確かめて、漏れたオイルを洗って下さい。

⊗ INCORRECT
不正確

⊙ CORRECT
正確

Install shock silicon cap on to shock body in an angle as shown, it is normal for excess oil to leak out. ショックボディにショックシリコンキャップを取り付けるときは、少量のオイルが漏れます。それは正常の状況です。

Front / フロント

M1.4 x 14 x 20.5mm 5.25T Spring
スプリング

Aluminum Spring Base Cover 14mm
アルミスプリングベースカバー14mm

**Assembled View
組立図**

Rear / リア

M1.4 x 14 x 20.5mm 5.25T Spring
スプリング

Aluminum Spring Base Cover 14mm
アルミスプリングベースカバー14mm

**Assembled View
組立図**

Parts Include / 製品に含めるパーツ



BAG 7

18mm Turnbuckle (1)
18mm ターンバックル (1)

4.8mm x 16mm Ball End (2)
4.8mm x 16mm ボールエンド (2)

M3 x 6mm Button Head Screw (3)
M3 x 6mm ボタンヘッドスクリュー (3)

M3 x 6mm Flat Head Screw (7)
M3 x 6mm フラットヘッドスクリュー (7)

M3 x 8mm Flat Head Screw (3)
M3 x 8mm フラットヘッドスクリュー (3)

M3 x 10mm Button Head Screw (1)
M3 x 10mm ボタンヘッドスクリュー (1)

M3 x 16mm Set Screw (2)
M3 x 16mm セットスクリュー (2)

M3 x 3mm Set Screw (1)
M3 x 3mm セットスクリュー (1)

M3 x 8mm Button Head Screw (2)
M3 x 8mm ボタンヘッドスクリュー (2)

Battery Housing_A (1)
バッテリーハウジング_A (1)

Battery Housing_B (1)
バッテリーハウジング_B (1)

M0.6 x 4.4 x 6_4T Spring (2)
M0.6 x 4.4 x 6_4Tスプリング (2)

Battery Housing_C (2)
バッテリーハウジング_C (2)

Battery Housing_D (2)
バッテリーハウジング_D (2)

Battery Housing_E (2)
バッテリーハウジング_E (2)

M3 x 8_8mm Flat Head Screw (1)
M3 x 8_8mm フラットヘッドスクリュー (1)

3mm Flat Head Washer (3)
3mm フラットヘッドワッシャー (3)

4.8mm Ball Stud L=6 (1)
4.8mm ボールスタッド L=6 (1)

Battery Housing_C (2)
バッテリーハウジング_C (2)

Battery Housing_D (2)
バッテリーハウジング_D (2)

Battery Housing_E (2)
バッテリーハウジング_E (2)

M3 x 8_8mm Flat Head Screw (1)
M3 x 8_8mm フラットヘッドスクリュー (1)

CERO ULTRA

Cero Servo Mount (1)
セロ サーボマウント (1)



Watching the RC Unit Installation click here

10. RC Unit Installation / RCユニットの取り付け

Step 1

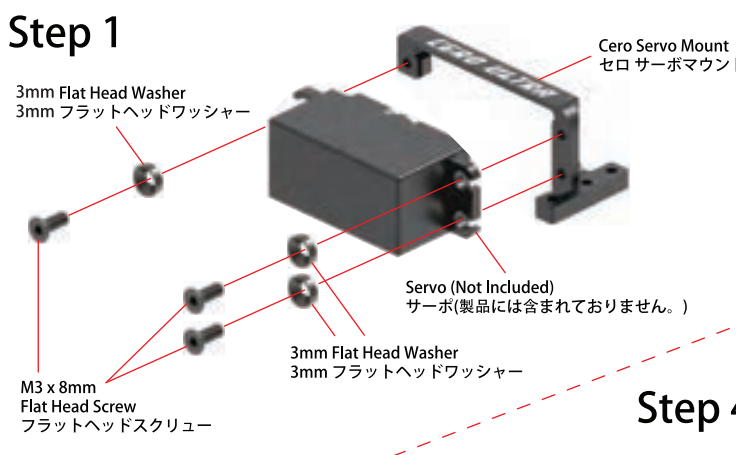

3mm Flat Head Washer
3mm フラットヘッドワッシャー

Cero Servo Mount
セロ サーボマウント

Servo (Not Included)
サーボ(製品には含まれておりません。)

3mm Flat Head Washer
3mm フラットヘッドワッシャー

M3 x 8mm Flat Head Screw
フラットヘッドスクリュー

Step 3

ATTENTION PLEASE



11.6°

Step 4



Assembled View
組立図

Step 2



4.8mm Ball Stud L=6
ボールスタッド L=6

Servo Saver 23T
サーボセイバー 23T

M3 x 6mm Button Head Screw
ボタンヘッドスクリュー



Watching the RC Unit Installation click here



VERSION 2.0

10. RC Unit Installation / RCユニットの取り付け

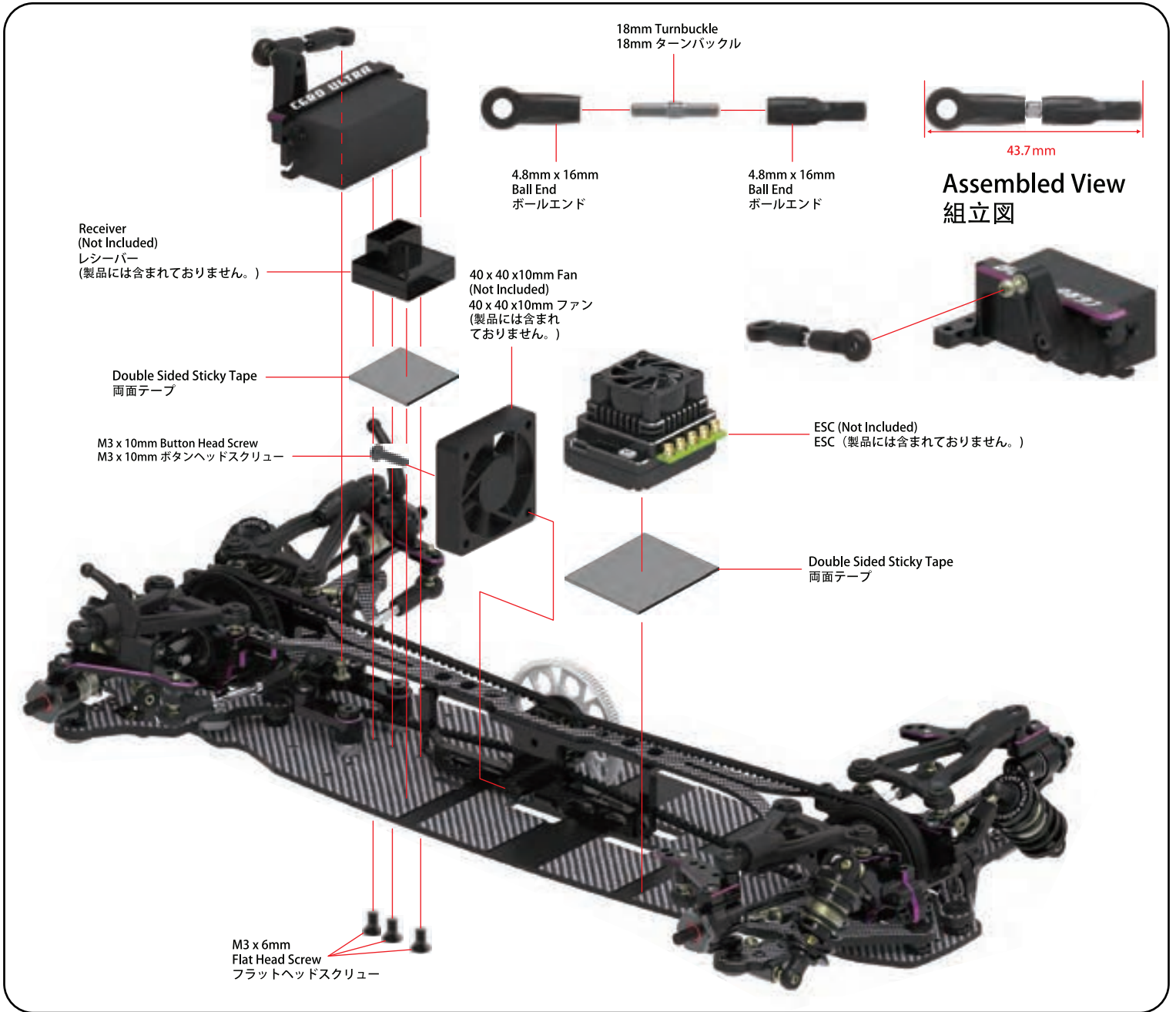

Cable Duct At The Green Zone
グリーン部分がケーブル管路です。

Cable Duct
ケーブル管路



10. RC Unit Installation / RCユニットの取り付け

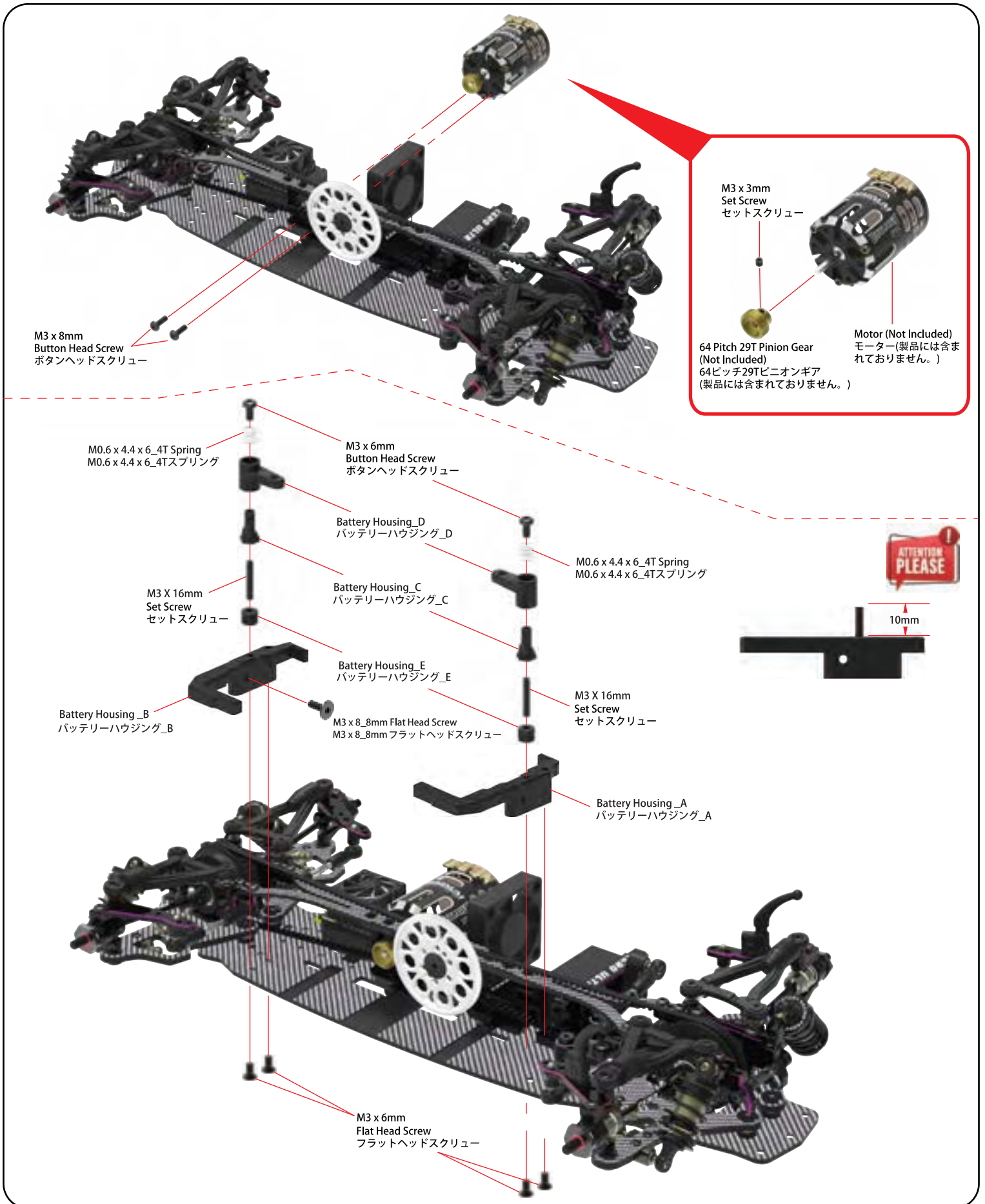

Parts Include / 製品に含めるパーツ



BAG 8



Flanged Nut - 4mm (4)
フランジナット - 4mm (4)

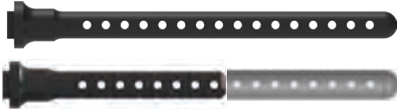

Front Body Post (2) Cut / カット
フロントボディーポスト (2)



M3 x 6mm Button Head Screw (4)
M3 x 6mm ボタンヘッドスクリュー (4)



Upper Bumper Holder (1)
アッパーバンパーホルダー (1)



Rear Body Post (2) Cut / カット
リアボディーポスト (2)



M3 x 8mm Button Head Screw (2)
M3 x 8mm ボタンヘッドスクリュー (2)



Cero Rear Graphite Body Plate (1)
セロリアグラファイトボディプレート (1)



M3 x 10mm Button Head Screw (2)
M3 x 10mm ボタンヘッドスクリュー (2)



TPU Bumper (1)
フォームバンパー (1)



Aluminum Upper Bumper (1)
アルミアッパーバンパー (1)



M3 x 8mm Flat Head Screw (4)
M3 x 8mm フラットヘッドスクリュー (4)



Bumper (1)
バンパー (1)

[Watching the Front And Rear Body Post Assembly click here](#)

11. Front And Rear Body Post Assembly フロント & リアボディーポストの取付け

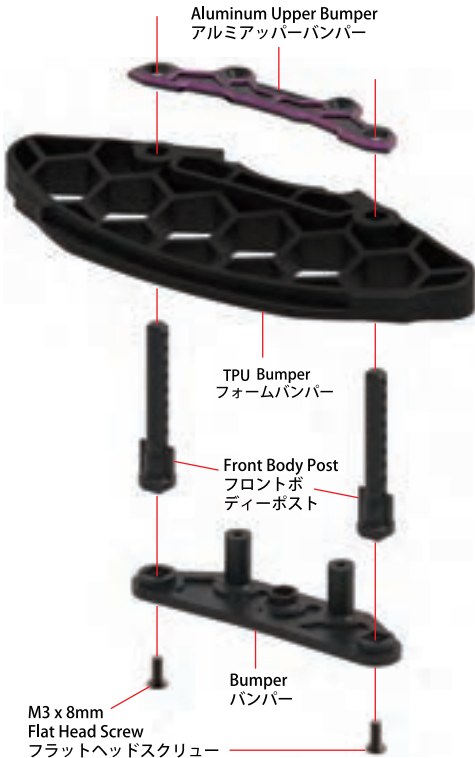

Aluminum Upper Bumper
アルミアッパーバンパー

TPU Bumper
フォームバンパー

Front Body Post
フロントボ
ディーポスト

Bumper
バンパー

M3 x 8mm
Flat Head Screw
フラットヘッドスクリュー

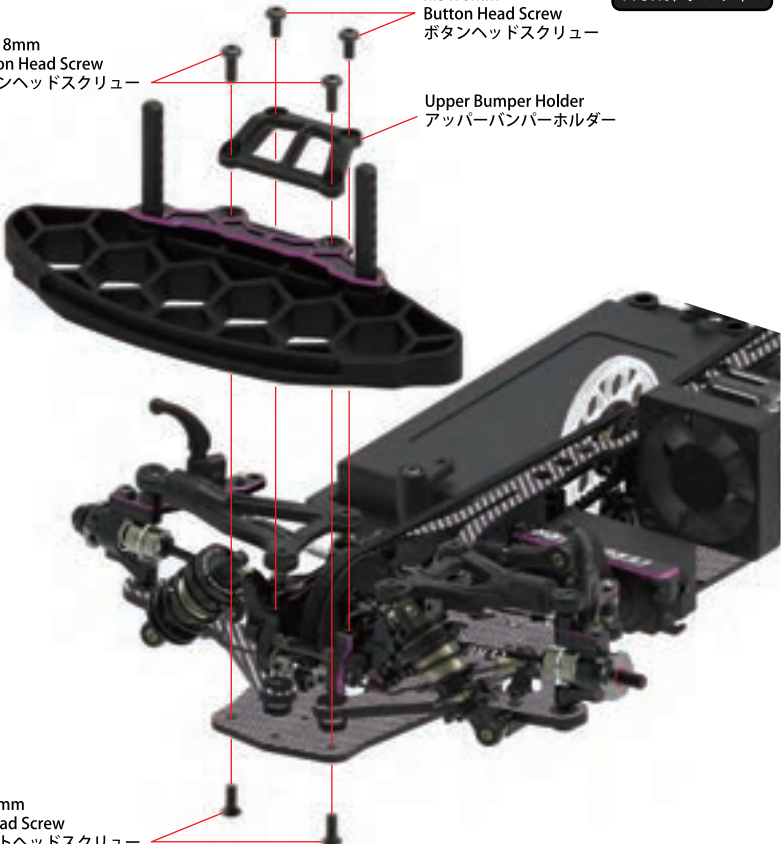

Front / フロント

M3 x 6mm
Button Head Screw
ボタンヘッドスクリュー

M3 x 8mm
Button Head Screw
ボタンヘッドスクリュー

Upper Bumper Holder
アッパーバンパーホルダー

M3 x 8mm
Flat Head Screw
フラットヘッドスクリュー

11. Front And Rear Body Post Assembly フロント & リアボディーポストの取付け

Rear / リア

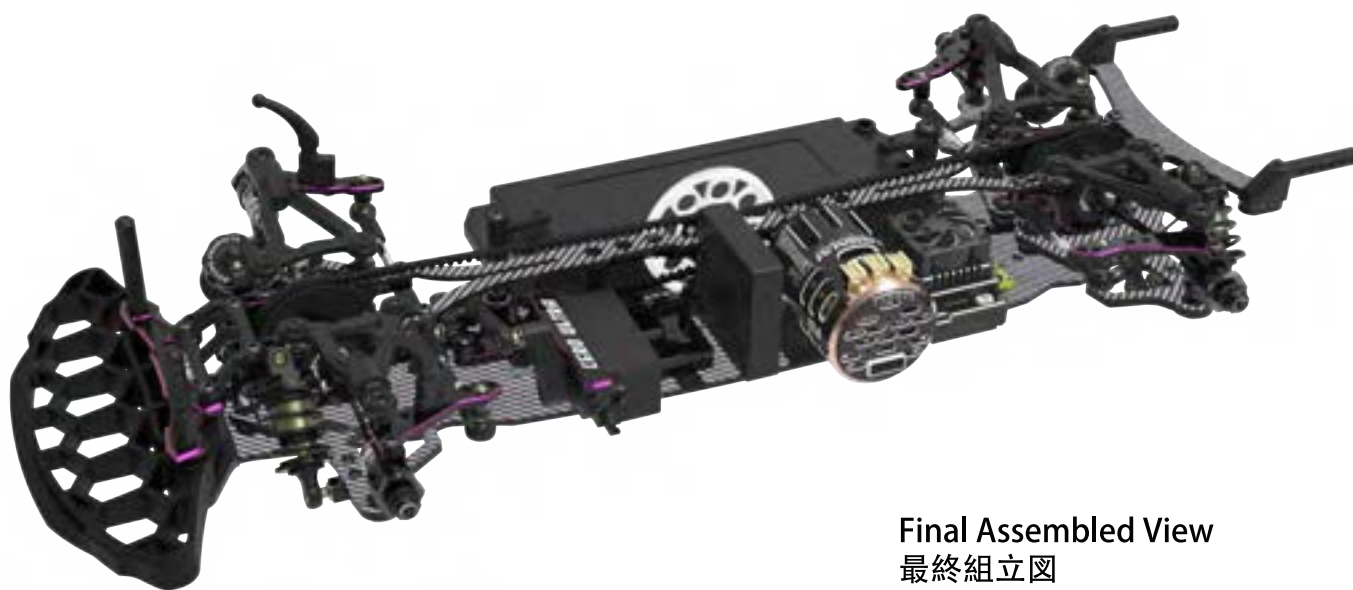
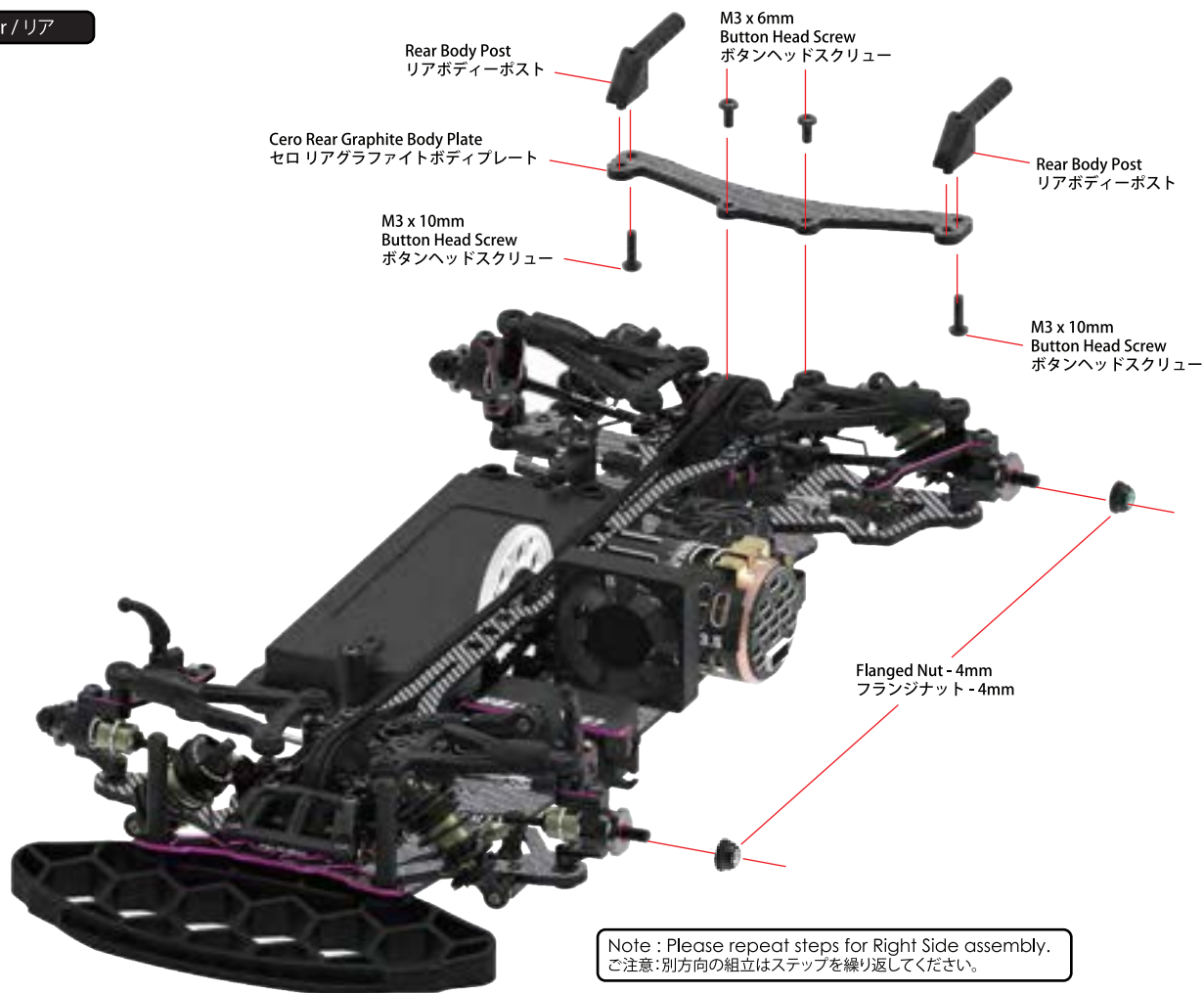

Final Assembled View
最終組立図



VERSION 2.0

1/10 SCALE RADIO CONTROL TOURING CHASSIS
SETUP SHEET

DRIVER (賽員)

DATE 15 / 07 / 2023

FINAL POSITION (決賽成績)

BEST LAP (最佳圈數)

CIRCUIT (賽道)

SACC

CLASS (組別)

BLINKY

PLACE (地點)

INDOOR (室內)

OUTDOOR (室外)

OPEN STOCK

TRACK (場地)

ASPHALT (瀝青)

CARPET (地毯)

MODIFY

TRACTION (抓着力)

HIGH (高)

MEDIUM (中)

LOW (低)

TRACK CONDITION (場地狀況)

FLAT (平坦)

BUMPY (顛簸)

FRONT (前方)

SOLID AXLE (直軸接合器)

SPOOL (直軸)
 GEAR (齒式)
(油濃度/重量)

WT / G
PUDDY (泥膠)

BODY SHIELD ALLOWED YES NO

UPPER KINGPIN 3mm

HEX THICKNESS 3mm

BUMP STEER 3mm

45mm

ABSORB SPACER 2mm

TWIST BAR PLACED HORIZONTAL VERTICAL

ROLLING SHIMS 2mm

ACKERMAN SPACER 1mm

LOWER WISHBONE SHIMS 2mm

UPPER LINKAGE INNER SPACER 1mm

UPPER BEARING HOUSING

LOWER BEARING HOUSING

ABSORBER 減震器

OIL (油濃度) # 350

PISTON (活塞) 2 3 ④ HOLES 1.1mm

SPRING (彈簧) 3Racing Yellow

BLADDER FOAM (油壓頂部海綿) YES NO

REBOUND (彈芯) 0 %

CASTER (傾角) 4 °

RIDE HEIGHT (離地距) 5.2 mm

CAMBER ANGLE (外傾角) 1.5 °

SWAY BAR (防傾桿) 1.2 mm

DROOP (油壓行程) 3.3 mm

DOWNSTOP (擺臂止限位) 5.6 mm

TOE ANGLE (束角) -1 °

REAR (後方)

GEAR DIFF (齒輪差速器)

Spool (直軸)
 Gear (齒式)
(油濃度/重量)

5K Wt/g
Puddy (泥膠)

HEX THICKNESS 3mm

ROLLING SHIMS 2mm

LOWER WISHBONE SHIMS 2mm

45mm

ABSORB SPACER 0mm

TWIST BAR PLACED HORIZONTAL VERTICAL

ARS SPACER 6mm

UPPER LINKAGE INNER SPACER 1mm

UPPER BEARING HOUSING

LOWER BEARING HOUSING

ABSORBER 減震器

OIL (油濃度) # 350

PISTON (活塞) 2 3 ④ HOLES 1.1mm

SPRING (彈簧) 3Racing Green

BLADDER FOAM (油壓頂部海綿) YES NO

REBOUND (彈芯) 0 %

CASTER (傾角) -4 °

RIDE HEIGHT (離地距) 5.2 mm

CAMBER ANGLE (外傾角) 1.5 °

SWAY BAR (防傾桿) 1.1 mm

DROOP (油壓行程) 3.8 mm

DOWNSTOP (擺臂止限位) 4.8 mm

TOE ANGLE (束角) 2 °

OTHER (其他)

6/4 STRUCTURE

5/5 STRUCTURE

REAR BODY POST PLACED HORIZONTAL VERTICAL

MOTOR MOUNT SCREWED POSITIONING

BELT TENSION ALLOWED

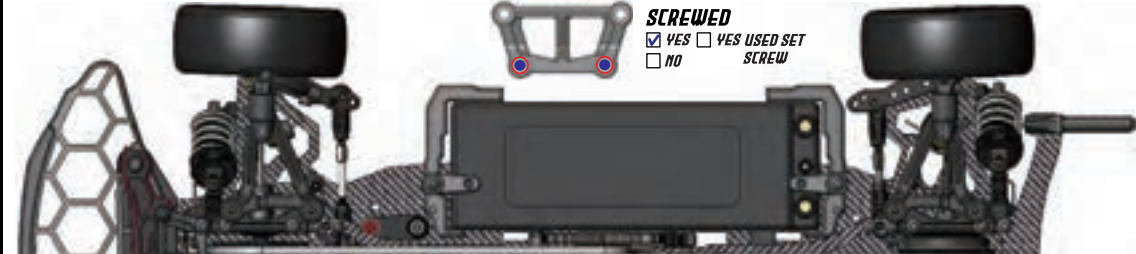

FRONT THREAD 188 mm

REAR THREAD 187 mm

WHEELBASE 257 mm

WEIGHT 1320 g

COMMENT:

	FRONT (前方)	REAR (後方)
TIRE (車胎)	Rush	Rush
COMPOUND (車胎油)	36X	36X
INSERT (車胎)	SET	SET
WHEEL (輪圈)	SET	SET
TIRE TREATMENT (車胎油)	Trinity Monster	Trinity Monster

SPUR GEAR (大減齒)	106 T	64 PITCH	PINION GEAR (摩打齒)	34 T
MOTOR (馬達)	MAGNUM 13.5	BATTERY (電池)	IP 6000 MAH	
ESC (電調)	HW XR10 Stock	SERVO (伺服器)	Power HD R15	
BODY (車殼)	Twister	WING (風翼)	Std	
FINAL DRIVE RATIO (齒比) [SPUR / PINION X 1.9] : 1 = 5.92				

(CERO ULTRA VER2.0) Final Gear Ratio Chart / (CERO ULTRA VER2.0) フライナルギアレシオチャート

No. OF 48 PITCH PINION GEAR	
Ratio	No. OF 48 PITCH PINION GEAR
1.90	15
1.90	16
1.90	17
1.90	18
1.90	19
1.90	20
1.90	21
1.90	22
1.90	23
1.90	24
1.90	25
1.90	26
1.90	27
1.90	28
1.90	29
1.90	30
1.90	31
1.90	32
1.90	33
1.90	34
1.90	35
1.90	36
1.90	37
1.90	38
1.90	39
1.90	40
1.90	41
1.90	42
1.90	43
1.90	44
1.90	45
1.90	46

No. OF 64 PITCH SPUR GEAR	
Ratio	No. OF 64 PITCH PINION GEAR
1.90	20.00
1.90	21.00
1.90	22.00
1.90	23.00
1.90	24.00
1.90	25.00
1.90	26.00
1.90	27.00
1.90	28.00
1.90	29.00
1.90	30.00
1.90	31.00
1.90	32.00
1.90	33.00
1.90	34.00
1.90	35.00
1.90	36.00
1.90	37.00
1.90	38.00
1.90	39.00
1.90	40.00
1.90	41.00
1.90	42.00
1.90	43.00
1.90	44.00
1.90	45.00
1.90	46.00
1.90	47.00
1.90	48.00
1.90	49.00
1.90	50.00
1.90	51.00
1.90	52.00
1.90	53.00
1.90	54.00
1.90	55.00
1.90	56.00
1.90	57.00
1.90	58.00
1.90	59.00
1.90	60.00
1.90	61.00
1.90	62.00
1.90	63.00
1.90	64.00

Spare Parts & Optional Parts / スペアパーツ & オプションパーツ

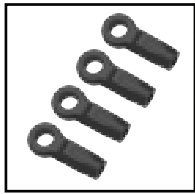

3RAC-BE4816/V3
4.8mm Ball Cap Set
-16mm_V3
4.8mm ボールキャップセット
-16mm V3

¥250

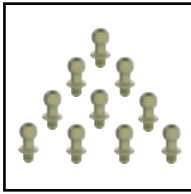

3RAC-BS48032/TE
7075 Aluminum 4.8mm
L=3.2 Roll Bar Ball
(10pcs) - Teflon Coated

7075アルミ4.8mmL=3.2ロールバー
ボール (10個) - テフロンコーティング

¥2000

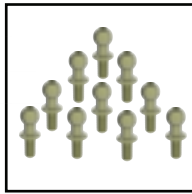

3RAC-BS4806/TE
7075 Aluminum 4.8MM
Ball Stud L=6 (10 pcs)
- Teflon Coated

7075アルミ4.8MMボールスタッド
長6mm (10pcs) -
テフロンコーティング

¥1530

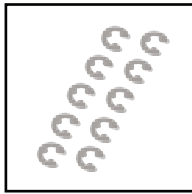

3RAC-ER1003
E-Clip 1.0 x 3 x 0.2 - 10pcs
エクリップ1.0 (内径) x3
(外径) x0.2 (厚度)-10枚

¥250

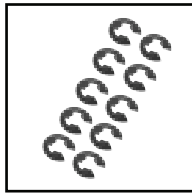

3RAC-ER2506
E-Clip 2.5 x 6 x 0.4 - 10pcs
エクリップ2.5 (内径) x6
(外径) x0.4 (厚度)-10枚

¥150

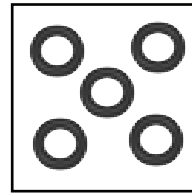

3RAC-P5
P5 O Ring (4.8 X 1.9mm)
(5pcs)
P5 O-リング (4.8 X 1.9mm)
(5pcs)

¥150

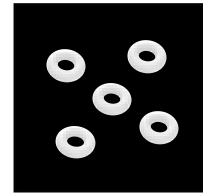

3RAC-P3
P3 O Ring (2.8 X 1.9mm)
(5pcs)
P3 O-リング (2.8 X 1.9mm)
(5pcs)

¥150

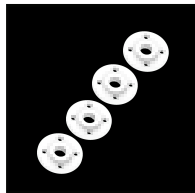

3RAC-DP09
Big Bore Piston 1.1 x 4
ビッグボアピストン
1.1 x 4

¥680



SAK-C101
Gear Differential Set
For 3RACING Cero
3RACING Cero 用
セロウルトラ ギアデフセット

¥3600

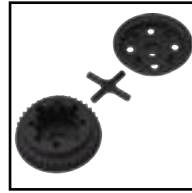

SAK-C101/A
Gear Differential Housing
For 3RACING Cero
3RACING Cero 用
セロウルトラ
ギアデフハウジング

¥800

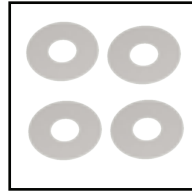

SAK-C101/B
M3.6 x 9.5 x 0.1 Spacer
-For 3RACING Cero
3RACING Cero 用
M3.6x9.5x0.1
スペーサー

¥600



SAK-F79A
Metal Differential Gear Set
10T For SAK-F79
SAK-F79 用
メタルデフギアセット 10T

¥510



SAK-F79B
Metal Differential Gear Set
18T For SAK-F79
SAK-F79 用
メタルデフギアセット 18

¥510



SAK-F79/V2
Metal Differential Gear Set
(10T & 18T)
メタルデフギアセット
(10T & 18T)

¥1190

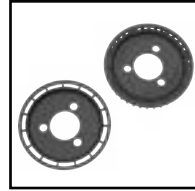

SAK-C101/C
Front Pulley Housing
For 3RACING Cero Ultra
セロウルトラフロント
プーリーハウジング

¥600



SAK-C101/D
Diff. Outer Joint 2mm
For 3RACING Cero FWD
3RACING Cero FWD用
デフアウトジョイント2mm

¥1000



SAK-C101/E
SAK-C101/E Diff. Outer Joint
2mm For Cero Sport
3RACING Cero Sport 用
デフアウトジョイント2mm

¥1000



SAK-C102
Front Solid Axle Main Body
For 3RACING Cero Ultra
3RACING Cero Ultra 用
フロントソリッドアクスル
本体

¥2000

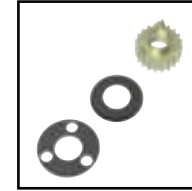

SAK-C103
Centre Pulley 20T
For 3RACING Cero Ultra
3RACING Cero Ultra 用
センタープーリー20T

¥2400

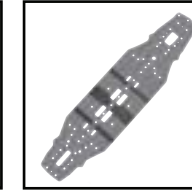

SAK-C104
Main Graphite Chassis
For 3RACING Cero Ultra
3RACING Cero Ultra 用
メイングラファイトシャーシ

¥8000

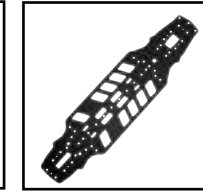

SAK-C104/AL
Aluminum Main Chassis 2mm
For 3RACING Cero Ultra
3RACING Cero Ultra 用
メイングラファイトシャーシ

¥8000



SAK-C105
Graphite Lower Wishbone
For 3RACING Cero Ultra
3RACING Cero Ultra 用
グラファイト下位
ウィッシュボーン

¥2000



SAK-C105/V2
Graphite Lower Wishbone
For 3RACING Cero Ultra
3RACING Cero Ultra 用
グラファイト製 ロー
ウィッシュボーン

¥2000



SAK-C106
Rear Graphite Lower Wishbone
For 3RACING Cero Ultra
3RACING Cero Ultra 用
リアグラファイト 下位
ウィッシュボーン

¥2000

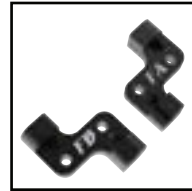

SAK-C107
Front Lower Damper Ball Mount
For 3RACING Cero Ultra
3RACING Cero Ultra 用
フロント 下位ダンパー
ボールマウント

¥2000

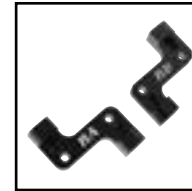

SAK-C108
Rear Lower Damper Ball Mount
For 3RACING Cero Ultra
3RACING Cero Ultra 用
リア 下位ダンパー
ボールマウント

¥2000

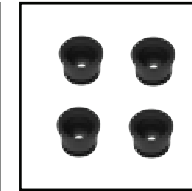

SAK-C109
Suspension Pivot Bushing 4.8mm
For 3RACING Cero Ultra
3RACING Cero Ultra 用
セロサスペンションピボッ
ブッシング4.8mm

¥600

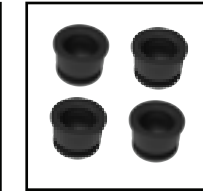

SAK-C110
Suspension Pivot Bushing 5.2mm
For 3RACING Cero Ultra
3RACING Cero Ultra 用
セロサスペンションピボッ
ブッシング5.2mm

¥600



SAK-C111
Downstop Mount
For 3RACING Cero Ultra
3RACING Cero Ultra 用
セロダウンストップマウント

¥460



SAK-C112
M5 Bowed E-Ring
For 3RACING Cero Ultra
3RACING Cero Ultra 用
M5弓形Eリング

¥460



SAK-C113
M6 Bowed E-Ring
For 3RACING Cero Ultra
3RACING Cero Ultra 用
M6弓形Eリング

¥460



SAK-C116
Aluminum Bulkhead
For 3RACING Cero Ultra
3RACING Cero Ultra 用
セロアルミバルクヘッド

¥2400

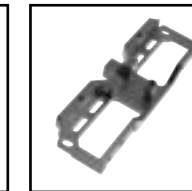

SAK-C117
Aluminum Motor Mount
For 3RACING Cero Ultra
3RACING Cero Ultra 用
セロアルミモーターマウント

¥3200

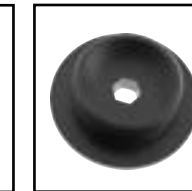

SAK-C118
Spur Gear Locker
For 3RACING Cero Ultra
3RACING Cero Ultra 用
セロスパーギアロッカー

¥600



SAK-C118/A
Titanium Spur Gear Locker
For 3RACING Cero Ultra
3RACING Cero Ultra 用
チタンスパーギアロッカー

¥1000

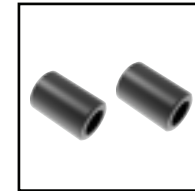

SAK-C119
Motor Mount Battery Spacer
M2.5 x 4 x 6 For 3RACING Cero
3RACING Cero Ultra 用
モーターマウントバッテリー
スペーサー-M2.5x4x6

¥400

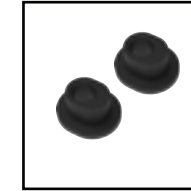

SAK-C120
Belt Tension Nut
For 3RACING Cero
3RACING Cero Ultra 用
セロウルトラベルト
テンションナット

¥400

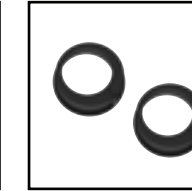

SAK-C121
Differential Bearing Housing
High Profile For 3RACING Cero
3RACING Cero Ultra 用
セロウルトラディフベアリング
ハウジングハイプロファイル

¥400

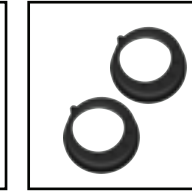

SAK-C122
Differential Bearing Housing
Low Profile For 3RACING Cero
3RACING Cero Ultra 用
セロウルトラディフベアリング
ハウジングロープロファイル

¥400

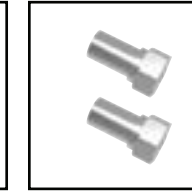

SAK-C123
Steering Post M8.5 x 12.5
For 3RACING Cero Ultra
3RACING Cero Ultra 用
セロステアリングポスト
M8.5x12.5

¥800

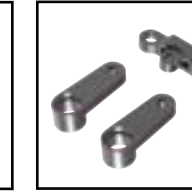

SAK-C124
Steering System
For 3RACING Cero Ultra
3RACING Cero Ultra 用
セロステアリングシステム

¥3000

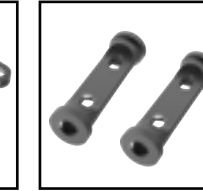

SAK-C125
Twist Bar 19mm
For 3RACING Cero Ultra
3RACING Cero Ultra 用
セロツイストバー-19mm

¥800

Spare Parts & Optional Parts / スペアパーツ & オプションパーツ



SAK-C126A
Front Shock Tower
For 3RACING Cero Ultra
3RACING Cero Ultra V2用
セロウルトラ
フロントショックタワー
¥2400



SAK-C127A
Rear Shock Tower
For 3RACING Cero Ultra
3RACING Cero Ultra V2用
セロウルトラ
リアショックタワー
¥2400



SAK-C128
Bulkhead Cover Standard
For 3RACING Cero Ultra
3RACING Cero Ultra用
セロウルトラ
バルクヘッドカバー
スタンダード
¥2000

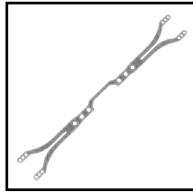

SAK-C130B
One Piece Graphite Upper Deck_55
For 3RACING Cero Ultra
3RACING Cero Ultra V2用
セロウルトラ
ワンピース グラファ
イト アッパーデッキ55
¥2200

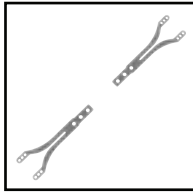

SAK-C130C
Graphite Upper Deck_55
For 3RACING Cero Ultra
3RACING Cero Ultra V2用
セロウルトラ
グラファイト
アッパーデッキ55
¥2200

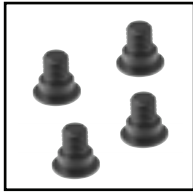

SAK-C131
M3 x 5 Upper Deck Bolt Screw
For 3RACING Cero Ultra
3RACING Cero Ultra用
M3x5アッパーデッキ
ボルトネジ
¥800



SAK-C131A
M3 x 5 Titanium Upper Deck
Bolt Screw For 3RACING Cero
3RACING Cero Ultra用
M3x5チタンアッパーデッキ
ボルトネジ
¥1000

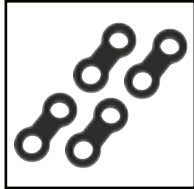

SAK-C132
Ball Joint 4.8
For 3RACING Cero
3RACING Cero Ultra用
セロウルトラ
ボールジョイント4.8
¥600

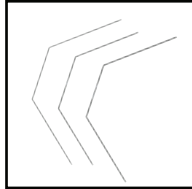

SAK-C133/V2
Stabilizer Set
For 3RACING Cero
3RACING Cero用
セロ スタビライ
ザーセット
¥1000

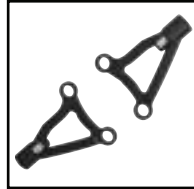

SAK-C134
Front Upper Wishbone
For 3RACING Cero
3RACING Cero Ultra用
セロ フロントアッパ
ーウィッシュボーン
¥1000



SAK-C135
Upper Wishbone Spacer
For 3RACING Cero
3RACING Cero Ultra用
セロ アッパーウィッシュボーン
スぺーサー
¥600

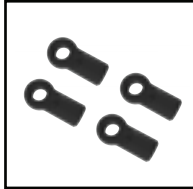

SAK-C136
Front Upper Wishborn Ball Cap
5.2mm For 3RACING Cero
3RACING Cero Ultra用
セロウルトラ フロントアッパ
ーウィッシュボーン
ボールキャップ5.2mm
¥600



SAK-C137
M4 x 16 Turnbuckle
For 3RACING Cero
3RACING Cero Ultra用
M4x16ターンバックル
¥800



SAK-C138/V2
Suspension Pivot Ball with
Screw 4.5mm x 5.2mm
(Titanium) For 3RACING Cero
3RACING Cero用セロ サ
スペンションピボ
ットボール4.5mm
¥1200

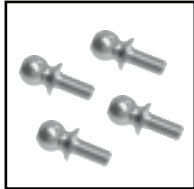

SAK-C139/V2
Suspension Pivot Ball with
Screw 6.5mm x 5.2mm
(Titanium) For 3RACING Cero
3RACING Cero用セロ サ
スペンションピボ
ットボール6.5mm
¥1200

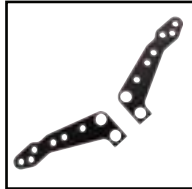

SAK-C140
Knuckle Plate
For 3RACING Cero
3RACING Cero Ultra用
セロウルトラ
ナックルプレート
¥1800



SAK-C141
Knuckle
For 3RACING Cero
3RACING Cero Ultra用
セロウルトラ ナックル
¥2400

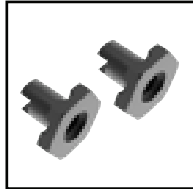

SAK-C142
Outer Shaft_Hub_3mm
For 3RACING Cero
3RACING Cero Ultra用
セロウルトラ アウター
シャフトハブ3mm
¥1600

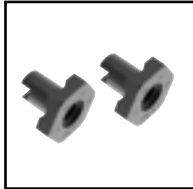

SAK-C143
Outer Shaft_Hub_3.5mm
For 3RACING Cero
3RACING Cero Ultra用
セロウルトラ アウター
シャフトハブ3.5mm
¥1600



SAK-C144
Outer Shaft_Hub_4mm
For 3RACING Cero
3RACING Cero Ultra用
セロウルトラ アウター
シャフトハブ4mm
¥1600

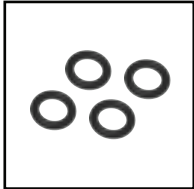

SAK-C145
M3 x 5 x 1 O Ring
For 3RACING Cero
3RACING Cero Ultra用
M3x5x1 Oリング
¥400

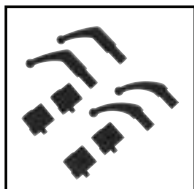

SAK-C146
Body Shield Upper
For 3RACING Cero
3RACING Cero Ultra用
セロウルトラ
ボディシールドアッパ
ー
¥800



SAK-C147
SSK Shaft
For 3RACING Cero
3RACING Cero Ultra用
セロSSKシャフト
¥3000



SAK-C147A
SSK Outer Shaft
For 3RACING Cero
3RACING Cero Ultra用
セロSSKアウターシャフト
¥1000



SAK-C147B
SSK Main Shaft
For 3RACING Cero
3RACING Cero Ultra用
セロSSKメインシャフト
¥1600

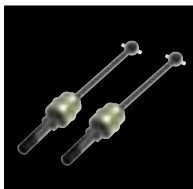

SAK-C147C
SSK Swing Shaft Set
For 3RACING Cero FWD
3RACING Cero FWD用
セロSSKスイングシャフト
セット
¥3000



SAK-C147D
SSK Main Shaft
For 3RACING Cero FWD
3RACING Cero FWD用
セロSSKメインシャフト
¥1600

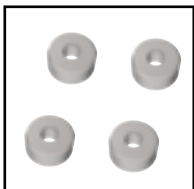

SAK-C147E
Drive Shaft Bush
For 3RACING Cero
3RACING Cero 用
セロ ドライブシャフトブッシュ
¥600

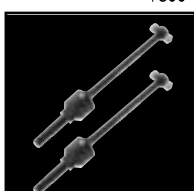

SAK-C148
Universal Swing Shaft
For 3RACING Cero
3RACING Cero 用
セロユニバーサル
スイングシャフト
¥2800

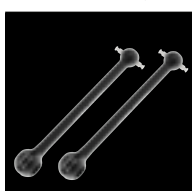

SAK-C148A
Universal Swing Main Shaft
For 3RACING Cero
3RACING Cero用セロ ユニ
バーサル スイングメイ
ンシャフト
¥1600



SAK-C148B
Universal Swing Outer Shaft
For 3RACING Cero
3RACING Cero 用
セロユニバーサル
スイングアウターシャフト
¥1000

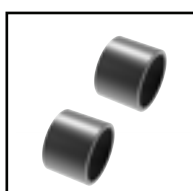

SAK-C148C
Rear Swing Shaft Axle Housing
For 3RACING Cero
3RACING Cero 用
リアスイングシャフトア
クスルハウジング
¥600

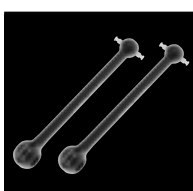

SAK-C148D
Universal Swing Main Shaft 2mm
Pin For 3RACING Cero Sport
3RACING Cero Sport用
ユニバーサルスイングメイ
ンシャフト2mmピン
¥600

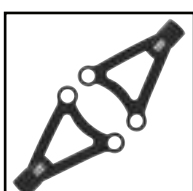

SAK-C149
Rear Upper Wishbone
For 3RACING Cero
3RACING Cero 用
セロリアアッパ
ーウィッシュボーン
¥800

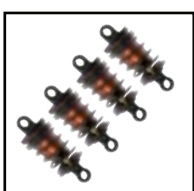

SAK-C150
Big Bore Low Profile Absorber
For 3RACING Cero
3RACING Cero 用
セロビッグボア
ロープロファイルアブソー
パー
¥7000

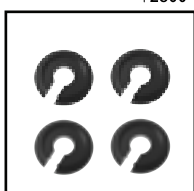

SAK-C150A
Big Bore Low Profile Absorber
Spring Base For 3RACING Cero
3RACING Cero 用
セロビッグボア
ロープロファイルアブソー
パー
¥1600

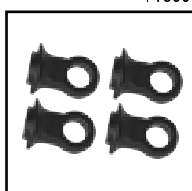

SAK-C150B
Big Bore Low Profile Absorber
Ball Cap For 3RACING Cero
3RACING Cero 用
セロビッグボア
ロープロファイルアブソー
パー
¥800

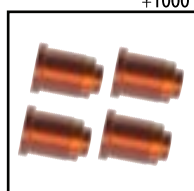

SAK-C150C
Big Bore Low Profile Absorber
Main Body For 3RACING Cero
3RACING Cero 用
ビッグボア低反発
アブソーパボディ
¥3000

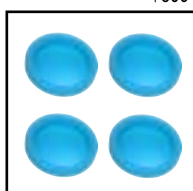

SAK-C150D
Big Bore Low Profile Absorber
Diaphragm For 3RACING Cero
3RACING Cero 用
セロビッグボア
ロープロファイルアブソー
パー
¥600

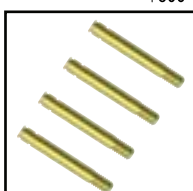

SAK-C150E
Big Bore Low Profile Absorber
Shaft M3 x 22 For 3RACING Cero
3RACING Cero 用
セロビッグボア
ロープロファイルアブソー
パー
¥1200

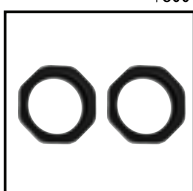

SAK-C150F
Big Bore Low Profile Absorber
Adjustable Ring For 3RACING Cero
3RACING Cero 用
セロビッグボア
ロープロファイルアブソー
パー
¥800

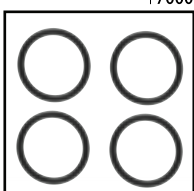

SAK-C150G
Big Bore Low Profile Absorber O Ring
M1.25 x 1.5 For 3RACING Cero
3RACING Cero 用
セロビッグボア
ロープロファイルアブソー
パー
¥300



SAK-C150H
Big Bore Low Profile Absorber
Top Cap For 3RACING Cero
3RACING Cero用ゼロビッグ
ボアロープロファイルアブ
ソーパトップキャップ ¥800



SAK-C151
Servo Mount
For 3RACING Cero Ultra
3RACING Cero Ultra 用
ゼロサーボマウント ¥2600



SAK-C152
Cero Servo Horns
For 3RACING Cero
3RACING Cero用
ゼロサーボホーン ¥600



SAK-C153
Rear Graphite Body Plate
For 3RACING Cero
3RACING Cero用セラリアグ
ラフアイトボディ
プレート ¥1800

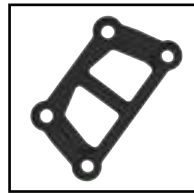

SAK-C154
Upper Bumper Holder
For 3RACING Cero
3RACING Cero用ゼロアッパ
ーバンパーホルダー ¥600



SAK-C155
Aluminum Upper Bumper
For 3RACING Cero
3RACING Cero用ゼロアル
ミアッパーバンパー ¥2200

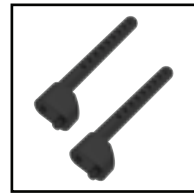

SAK-C156
Vertical Rear Body Post
For 3RACING Cero
3RACING Cero用ゼロ垂直
リアボディポスト ¥600



SAK-C160
Cooling Fan Mount
For 3RACING Cero
3RACING Cero用
冷却ファンマウント ¥400

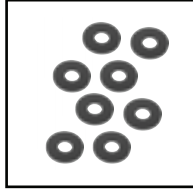

SAK-C167
M3 x 8 x 1.0 Lower Suspension
Spacer For 3RACING Cero
3RACING Cero用M3 x 8 x 1.0
ロウワーサスペンション
スペーサー ¥600

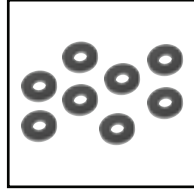

SAK-C167A
M3 x 8 x 1.5 Lower Suspension
Spacer For 3RACING Cero
3RACING Cero用M3 x 8 x 1.5
ロウワーサスペンション
スペーサー ¥600

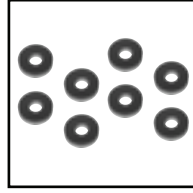

SAK-C167B
M3 x 8 x 2.0 Lower Suspension
Spacer For 3RACING Cero
3RACING Cero用M3 x 8 x 2.0
ロウワーサスペンション
スペーサー ¥600

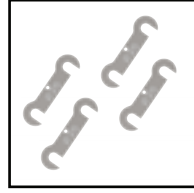

SAK-C168
Rapid 0.25mm Lower Suspension
Spacer For 3RACING Cero
3RACING Cero用ラピッド0.25mm
ロウワーサスペ
ションスペーサー ¥1000

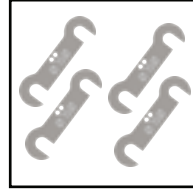

SAK-C168A
Rapid 0.5mm Lower Suspension
Spacer For 3RACING Cero
3RACING Cero用ラピッド0.5mm
ロウワーサスペ
ションスペーサー ¥1000

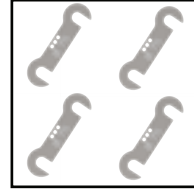

SAK-C168B
Rapid 0.75mm Lower Suspension
Spacer For 3RACING Cero
3RACING Cero用ラピッド0.75mm
ロウワーサスペ
ションスペーサー ¥1000

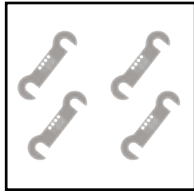

SAK-C168C
Rapid 1.0mm Lower Suspension
Spacer For 3RACING Cero
3RACING Cero用ラピッド1.0mm
ロウワーサスペ
ションスペーサー ¥1000

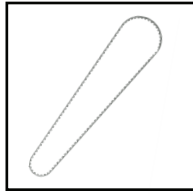

SAK-C169
Bando S3M345 Belt
For 3RACING Cero
3RACING Cero用
バンドーS3M345
ベルト ¥1100



SAK-C170
2.5mm Lock Nut
For 3RACING Cero
3RACING Cero用
2.5mm ロック
ナット ¥300

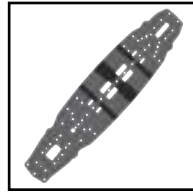

SAK-C104/V3
Main Graphite Chassis
For 3RACING Cero Ultra 2.0
Cero Ultra 2.0用メイング
ラフアイトシャーシ ¥8000

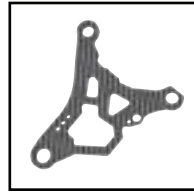

SAK-C105/V3
Graphite Front Lower Wishbone
For 3RACING Cero Ultra 2.0
Cero Ultra 2.0用グラフィ
ットフロントロウ
ワーウィッシュボ
ーン ¥2000

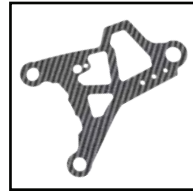

SAK-C106/V3
Graphite Rear Lower Wishbone
For 3RACING Cero Ultra 2.0
Cero Ultra 2.0用グラフィ
ットリアロウワー
ウィッシュボーン ¥2000

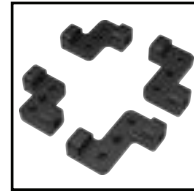

SAK-C107A
Front Lower Damper Ball Mount
For 3RACING Cero Ultra 2.0
Cero Ultra 2.0用フロント
ロウワーダンパ
ーボールマウント ¥1200



OFFICIAL WAREHOUSE @

WWW.3RACING.SHOP



Copyright @ 2023 World Space CAD Industrial Co., Ltd. / 禁無断転載複製