

# ADVANCE

1/10 SCALE RADIO CONTROL TOURING CAR

Instruction Manual

取扱説明書

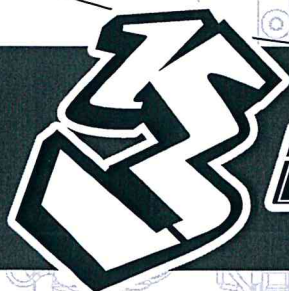

**RACING**<sup>®</sup>

## Specification / 明細事項

### BEFORE YOU START

Before building and operating your 3RACING KIT-Advance16, you must read through all of the assembly instructions of this instruction manual and fully understand them to get the maximum enjoyment and prevent unnecessary damage. Read carefully and fully understand the instructions before begin assembling. Make sure you review this entire manual. We cannot accept your KIT-Advance16 for return or exchange after it has been partially or fully assembled.

### 組み立てる前に

3RACING KIT-Advance16の組立てと操作する前には、必ず操作指示と取扱説明書をお読みになり、充分ご理解してあり、必要ないダメージを避けるように、ラジコンをお楽しみ下さい。全ての指示を詳しくお読みになってご理解してから、ラジコンの組立てをお始め下さい。取扱説明書の全部内容をご覧であることをお確かめ下さい。製品の一部、或いは全てお組立てになりましたら、製品の交換や、返品などは一切できませんので、ご了承くださいませ。

### CUSTOMER SUPPORT

We have made every effort to make these instructions as easy to understand as possible. However, if you have any difficulties, problems, or questions, please do not hesitate to contact the 3RACING support team at [service@3racing.com.hk](mailto:service@3racing.com.hk). Also, please visit our web site at <http://www.3racing.com.hk> to find the latest updates, set up information, option parts, and many other goodies. We pride ourselves on taking excellent care of our customers.

### お客様へのサポート

製品に関する操作や、取扱の説明は分かり易くしておりますが、組立の過程にご質問がある場合はお気軽に3RACINGサポートチームのメール [jp@3racing.com.hk](mailto:jp@3racing.com.hk) (日本語対応)にご相談下さいませ。また、弊社のウェブサイト <http://www.3racing.com.hk> では更新項目や、セットアップの資料や、オプションパーツ及びその他の商品の情報などご覧いただけます。弊社はお客様に気持ちよくご利用いただけるようできる限り対応いたします。

### SAFETY PRECAUTIONS

Please read the instruction manual before building and operating this model and follow all safety precautions. For reference reasons, please keep the instruction manual at hand. For provide the maximum performance, we have a full line upgrade parts for our KIT-Advance16. Using any third party parts on this model will void guaranty immediately. The buyer expressly agree to indemnify and hold harmless 3RACING for all claims resulting directly or indirectly from the purchase, ownership or use of the product.

### 安全措置

製品の組み立て、または操作する前にも、取扱説明書をお読みになって、安全措置にお従い下さい。取扱説明書はお手が届ける場所に置いて、いつでも参照できるようにお確かめ下さい。最高の性能を確保するために、KIT-Advance16専用のアップグレードシリーズを開発しております。第三者の商品(3RACINGアップグレードライン以外の商品)をお使いになりますと、品質の保証はすぐになくなります。購買者は直接に、或いは間接的に製品をご購入すると、全ての賠償条件や、無害なことや、品質の保証条件などをご同意することになります。

### Tool Include / 製品に含みツール:



Updated Instruction Manual / Set-up Sheet / Set-up Manual / Gear Ratio Chart :  
更新版取扱説明書 / セットアップ用紙 / セットアップ説明書 / ギアレシオ図表:

English Version / 英語版: <http://os.3racing.hk>

Japanese Version / 日本語版: <http://www.3racing-jp.com>

### Tool Required / 必要なツール:

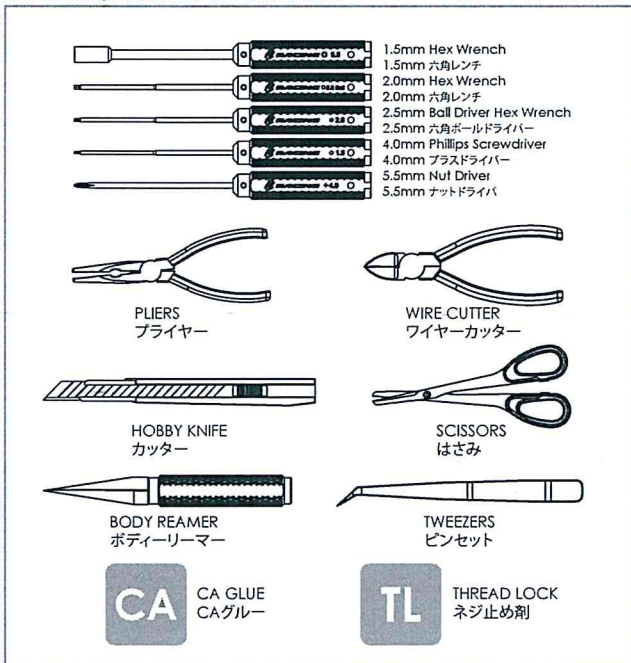

### Specifications / 基本スペック:

Overall Length/全長: 410mm MAX

Overall Width/全幅: 250mm

Wheel Base/ホイールベース: 250mm

Weight/全備重量: Approx 1600g

### Contents / 目録

1. Suspension Arm / サスアーム	3 - 4
2. Front & Rear Bulkhead / フロント&リアバルクヘッド	5
3. Center Gear Adaptor & Solid Axle / センター・ギアアダプター & ソリッドアクスル	6
4. Gear Differential / ギアデフ	7
5. Front & Rear Bulkhead Cover / フロント&リアバルクヘッドカバー	8

#### Rear Motor Chassis Configuration / リアモーターシャーシ設定

6. Steering System / ステアリングシステム	9
7. Front & Rear Shock Tower / フロント & リアショックタワー	10 - 11
8. Upper Deck / アッパーデッキ	12
9. Front & Rear Stabilizer / フロント&リアスタビライザー	13 - 14
10. Front Knuckle & Upper Linkage / フロント・ナックル & アッパーリンクージ	15
11. Rear Up Right & Upper Linkage / リア・アップライト & アッパーリンクージ	16
12. Oil Shock / オイルショック	17 - 18
13. RC Unit Installation / RCユニットの取り付け	19 - 21

#### Mid Motor Chassis Configuration / ミッドモーターシャーシ設定

14. Bumper & Body Post / バンパー & ボディーポスト	22 - 23
15. Parts Include / 製品に含めるパーツ BAG 1	24
15. Parts Include / 製品に含めるパーツ BAG 2	25
15. Parts Include / 製品に含めるパーツ BAG 3	26
15. Parts Include / 製品に含めるパーツ BAG 4 & 5	27
15. Parts Include / 製品に含めるパーツ BAG 4 & 5	28
15. Parts Include / 製品に含めるパーツ BAG 7 & 8 & 9	29 - 30

# 1. Suspension Arm / サスアーム

## BAG 1

M3 x 8 Set Screw (6)  
M3 x 8 セットスクリュー (6)

M3 x 10 Set Screw (4)  
M3 x 10 セットスクリュー (4)

M3 x 6 x 1.0 Spacer (8)  
M3 x 6 x 1.0 スペーサー (8)

4.8mm Ball HEX L=5 (2)  
4.8mm ボール(六角) L=5 (2)

5.8mm Ball Stud\_H5 (4)  
5.8mm ボールスタッド\_H5 (4)

M3 x 46 Pin (4)  
M3 x 46 ピン (4)

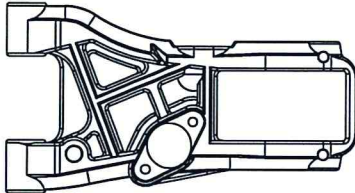

Front Suspension Arm(2)  
フロント・サスアーム(2)

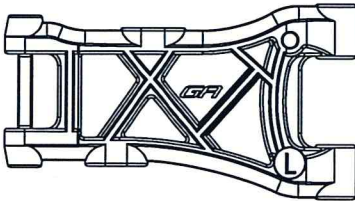

Rear Suspension Arm - Left(1)  
リア・サスアーム - 左側(1)

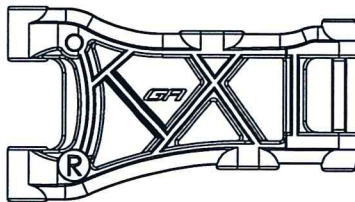

Rear Suspension Arm - Right(1)  
リア・サスアーム - 右側(1)

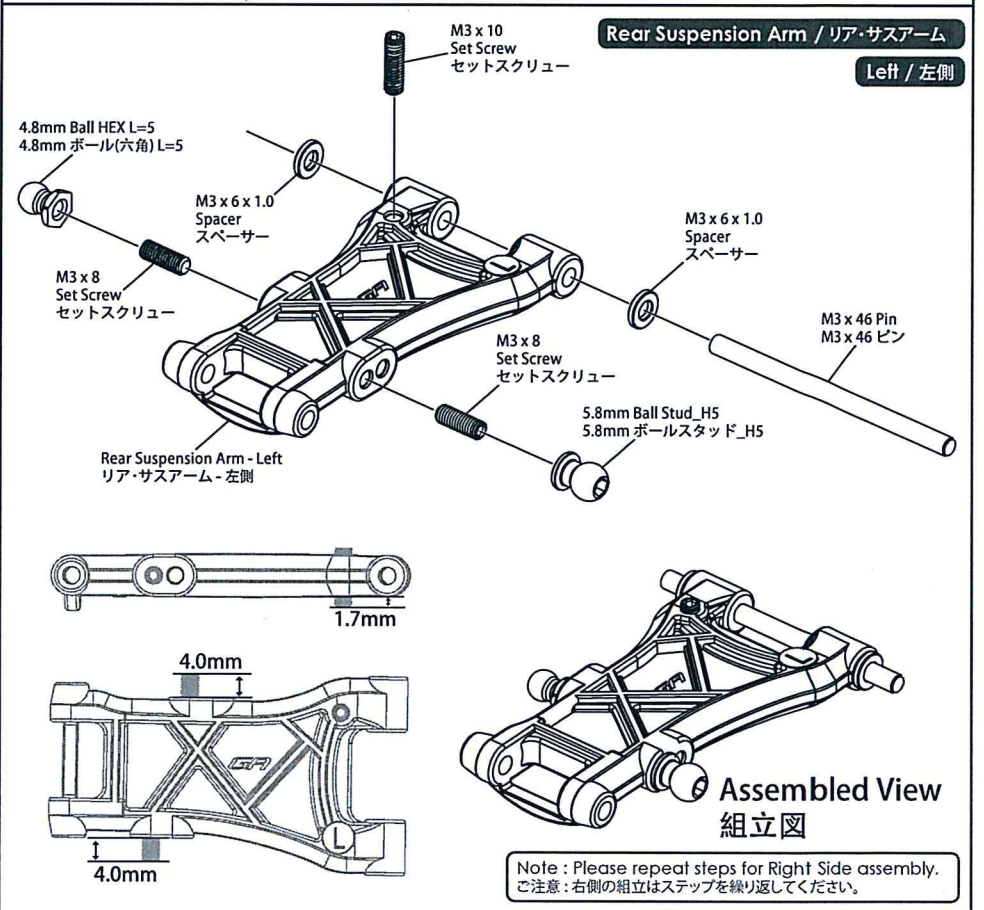
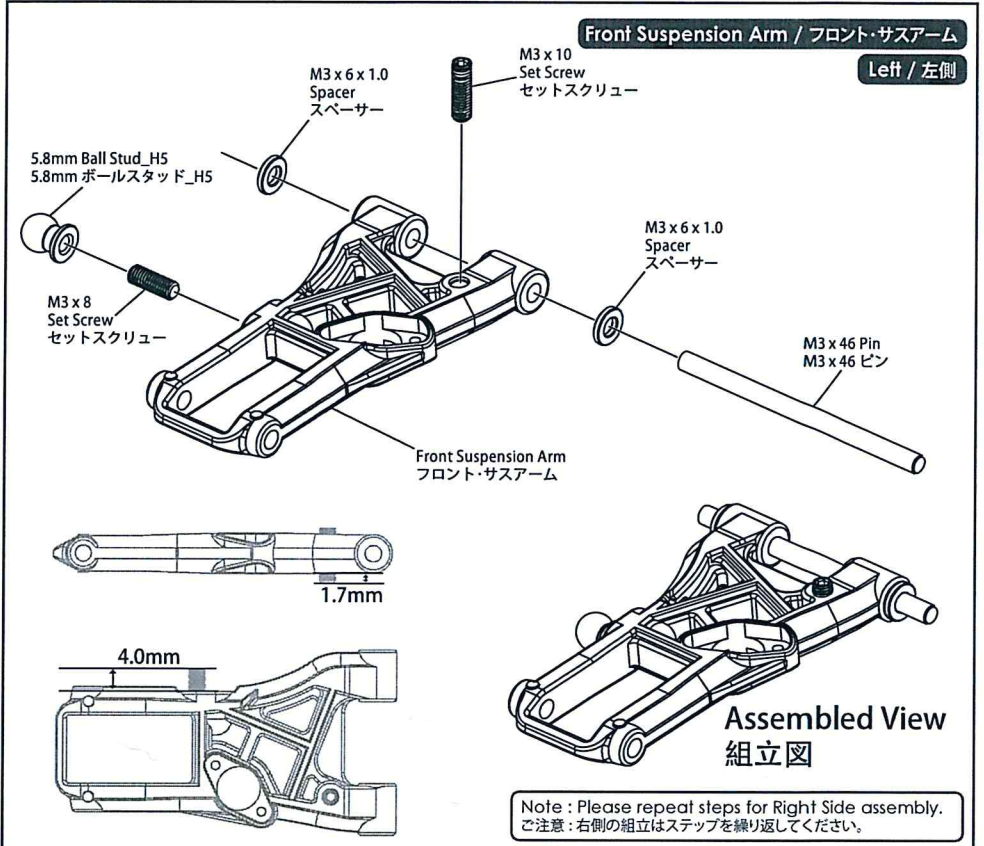

# 1. Suspension Arm / サスアーム

## BAG 1



Pivot Ball(8)  
ピボットボール(8)



M6 x L3 x 0.2 Shim(4)  
M6 x L3 x 0.2 シム(4)



Suspension Mount FR-0 - Left (1)  
サスマウントFR-0 - 左側 (1)



Suspension Mount FR-0 - Right (1)  
サスマウントFR-0 - 右側 (1)



Suspension Mount RF-0 - Left (1)  
サスマウントRF-0 - 左側 (1)



Suspension Mount RF-0 - Right (1)  
サスマウントRF-0 - 右側 (1)



Suspension Mount FF-0 (1)  
サスマウントFF-0 (1)

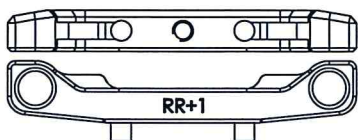

Rear Suspension Mount RR+1 (1)  
リアサスマウントRR+1 (1)

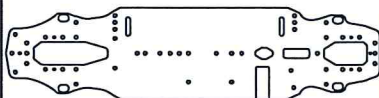

Main Chassis (1)  
メインシャシー (1)

### Front / フロント

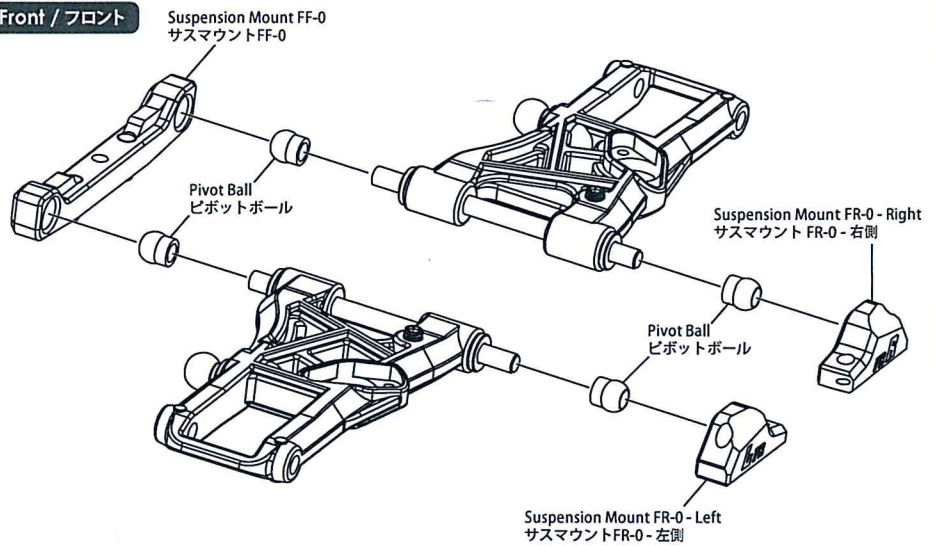

### Rear / リア

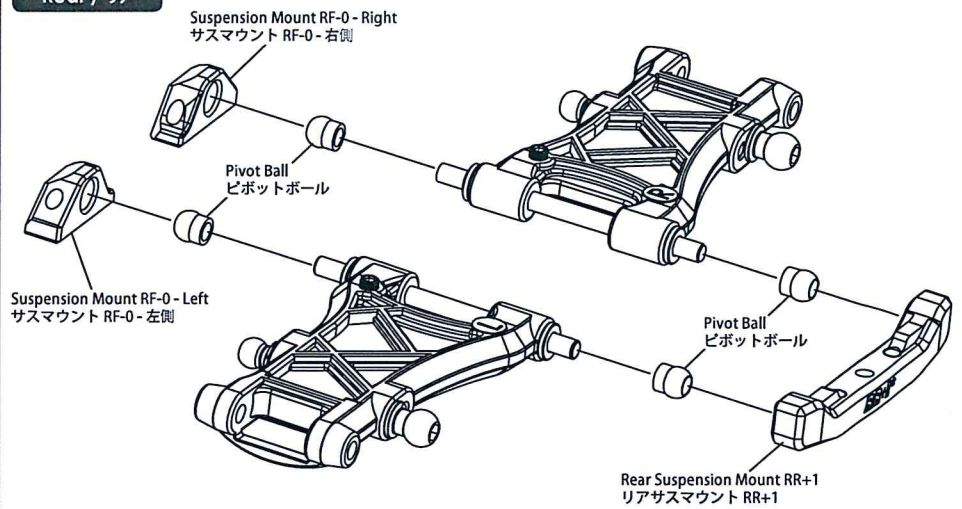

CA CA GLUE (not included)  
CA グルー (製品には含まれていません)

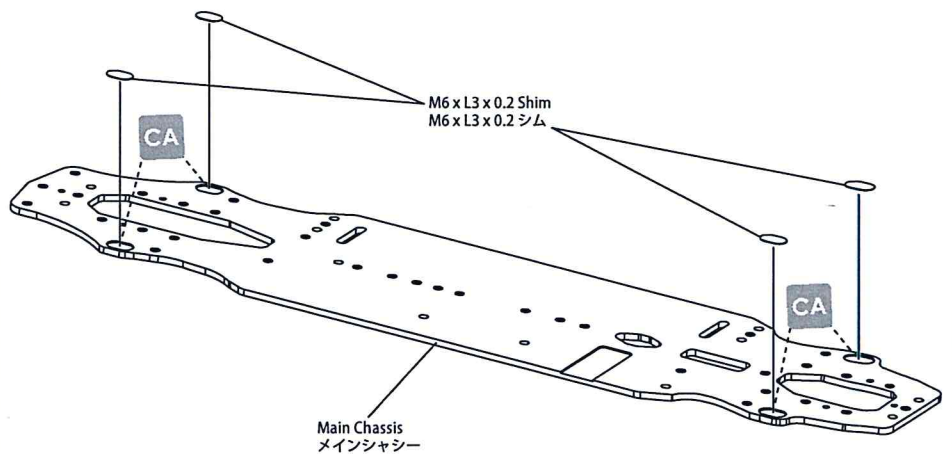

## 2. Front & Rear Bulkhead / フロント&リアバルクヘッド

### BAG 1



M3 x 6 Flat Screw (20)  
M3 x 6 フラットスクリュー (20)

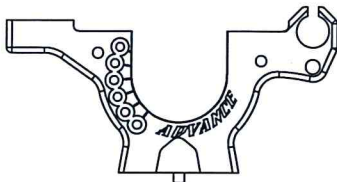

Bulkhead A (2)  
バルクヘッド A (2)

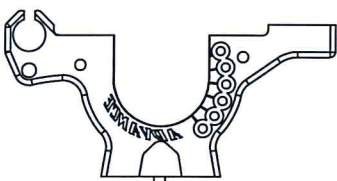

Bulkhead B (2)  
バルクヘッド B (2)

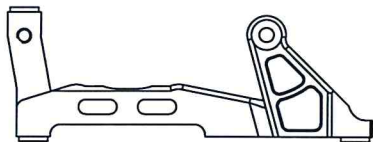

Motor Mount (1)  
モーターマウント (1)

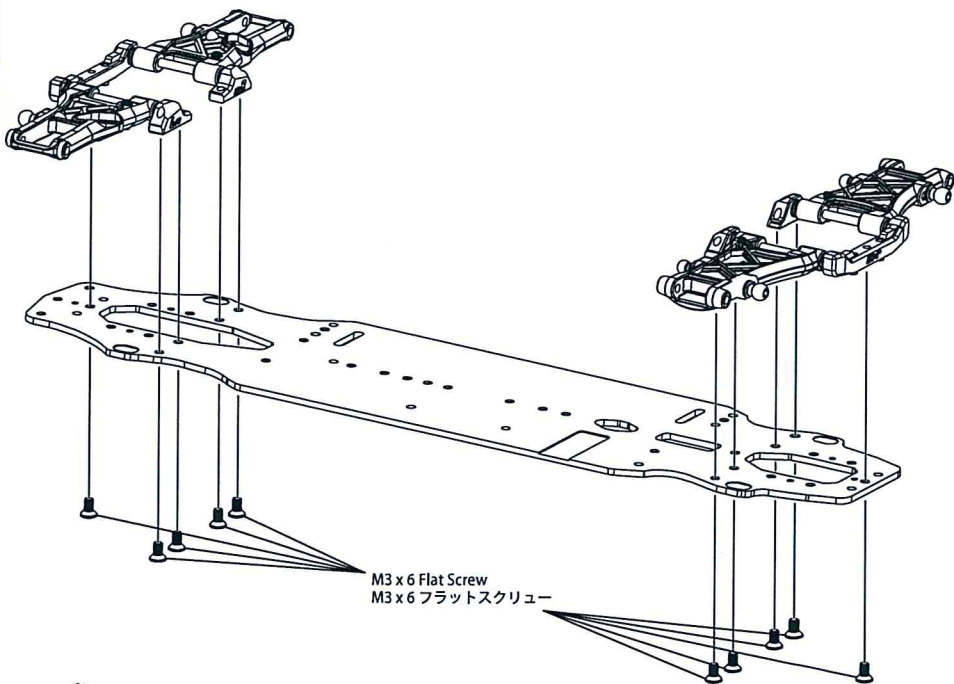

M3 x 6 Flat Screw  
M3 x 6 フラットスクリュー

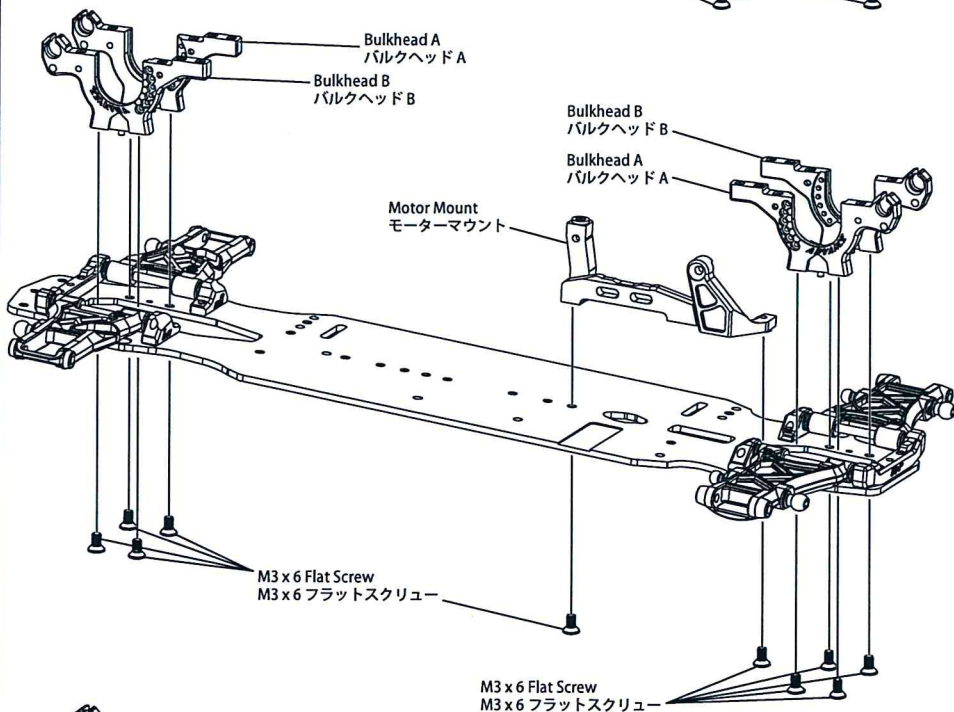

Bulkhead A  
バルクヘッド A

Bulkhead B  
バルクヘッド B

Bulkhead B  
バルクヘッド B

Bulkhead A  
バルクヘッド A

Motor Mount  
モーターマウント

M3 x 6 Flat Screw  
M3 x 6 フラットスクリュー



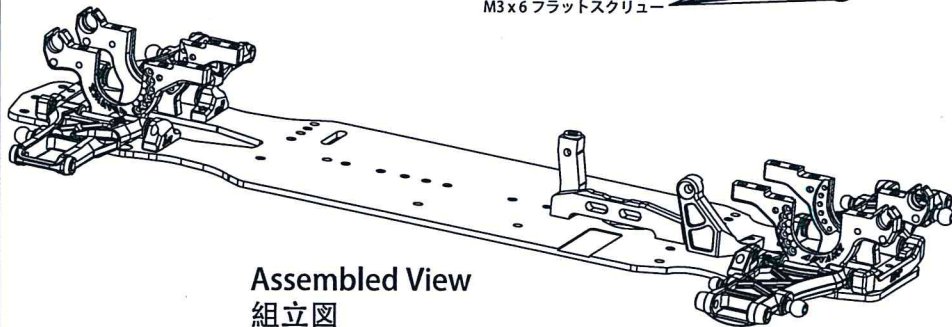







M3 x 6 Flat Screw  
M3 x 6 フラットスクリュー

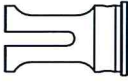

Assembled View  
組立図

### 3. Center Gear Adaptor & Solid Axle / センター・ギアアダプター & ソリッドアクスル

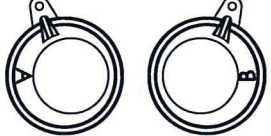
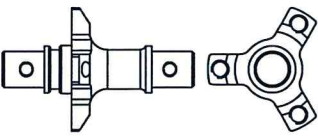
#### BAG 2

-  M3 x 6 Flat Screw (1)  
M3 x 6 フラットスクリュー (1)
-  M3 x 6 Button Screw (3)  
M3 x 6 ボタンスクリュー (3)
-  M2 x 9.8 Pin (2)  
M2 x 9.8 ピン (2)
-  M5 x 7 x 0.2 shim (1)  
M5 x 7 x 0.2 シム (1)
-  3MM Flat Head Washer (1)  
3MM フラットヘッドワッシャー (1)
-  M10 x 15 x 4 Bearing (2)  
M10 x 15 x 4 ベアリング (2)
-  Center Pulley Shaft Spacer (1)  
センタープーリーシャフトスペーサー (1)
-  Solid Axle Outer Joint (2)  
ソリッドアクスルアウトージョイント (2)
-  M5 x 23.9 Center Shaft (1)  
M5 x 23.9 センターシャフト (1)
-  Bearing Holder - A (1) / B (1)  
ベアリングホルダー - A (1) / B (1)
-  Front Solid Axle (1)  
フロントソリッドアクスル (1)
-  40T Pulley (1)  
40T プーリー (1)
-  Spur Gear Adaptor (1)  
スパークリアアダプター (1)

#### Solid Axle / ソリッドアクスル

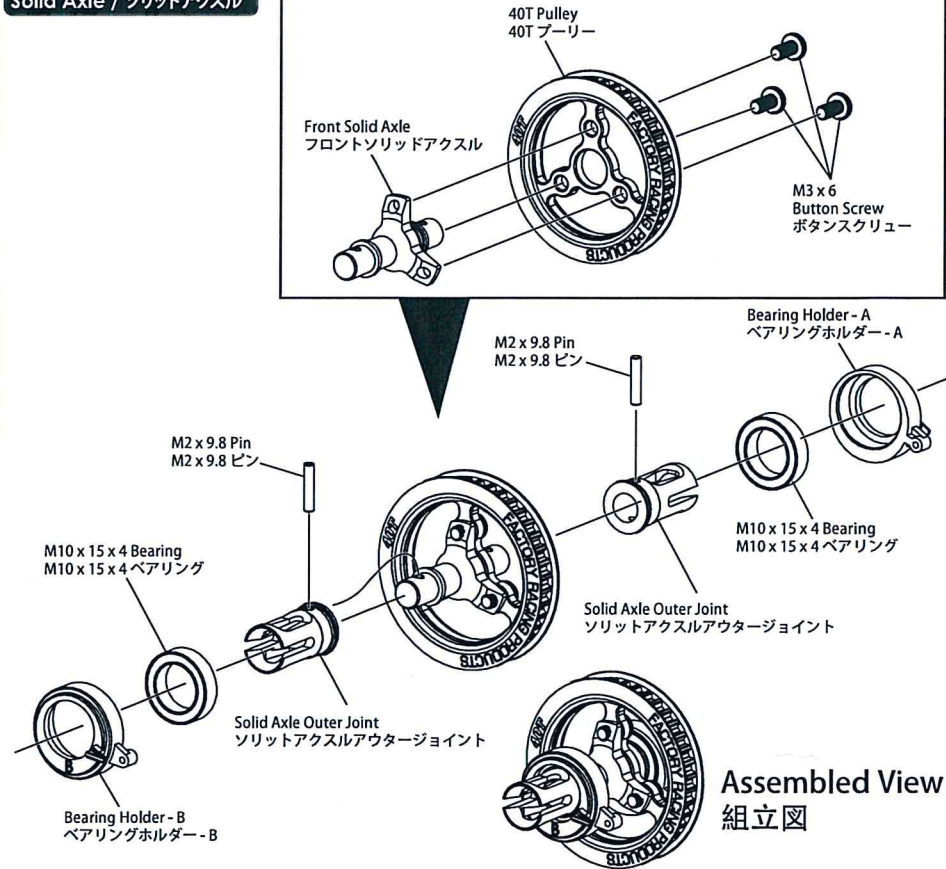

#### Spur Gear Adaptor / スパークリアアダプター

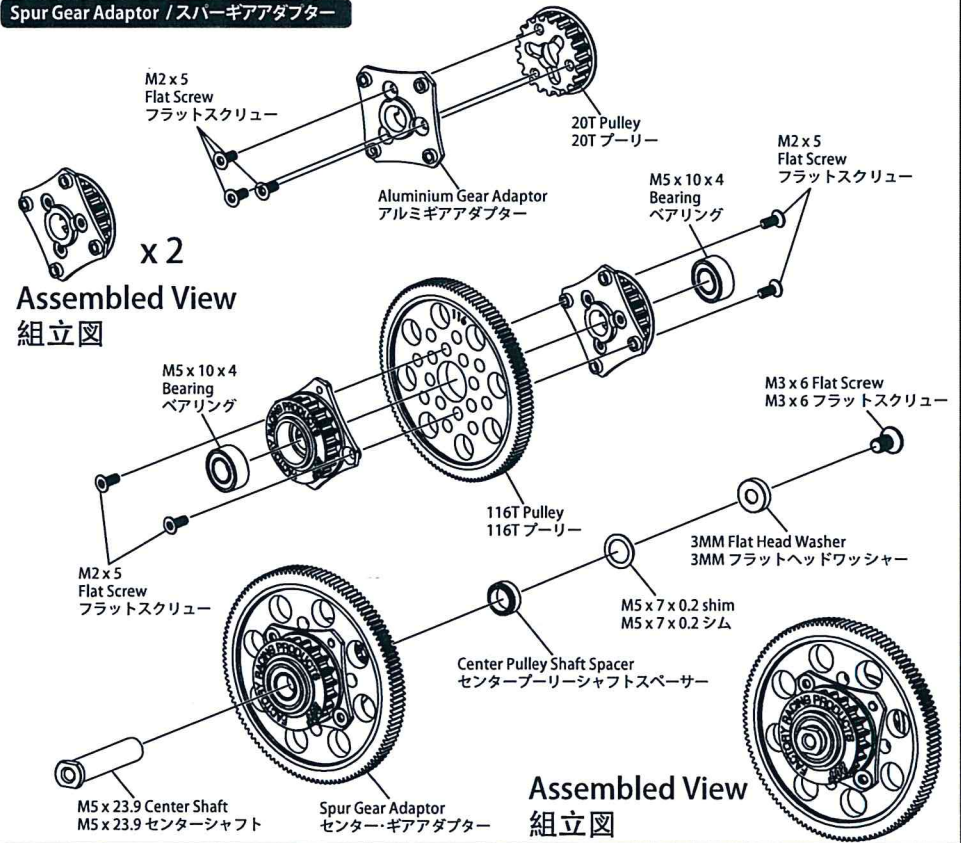



## 4. Gear Differential / ギアデフ

### BAG 2

-  M2 x 9.8 Pin (2)  
M2 x 9.8 ピン (2)
-  P5 O-Ring (2)  
P5 Oリング (2)
-  M2.6 x 8 Flat Screw (4)  
M2.6 x 8 フラットスクリュー (4)

-  10T Bevel Gear 0.8 Pitch (4)  
10Tベベルギア0.8ピッチ (4)

-  18T Bevel Gear 0.8 Pitch (2)  
18Tベベルギア0.8ピッチ (2)

-  M3.6 x 9.5 x 0.2mm  
Spacer (4)  
スペーサー (4)
-  3.5mm Cross Pin (1)  
3.5mm クロスピン (1)

-  M5.1 x 15.4 x 0.3mm  
Spacer (2)  
スペーサー (2)

-  #2000 Oil  
#2000 オイル

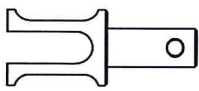

Differential Outer Joint (2)  
デファウタージョイント (2)

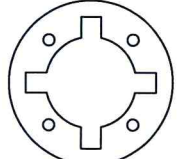

Gear Differential Gasket (1)  
ギアデフガスケット (1)

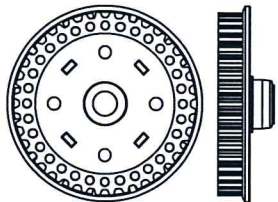

40T Gear Differential Cover (1)  
40T ギアデフカバー (1)

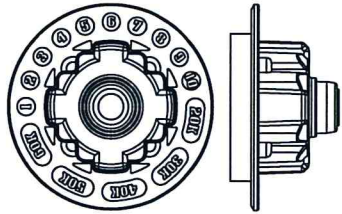

Gear Differential Housing (1)  
ギアデフハウジング (1)

### Gear Differential / ギアデフ

### Step 1

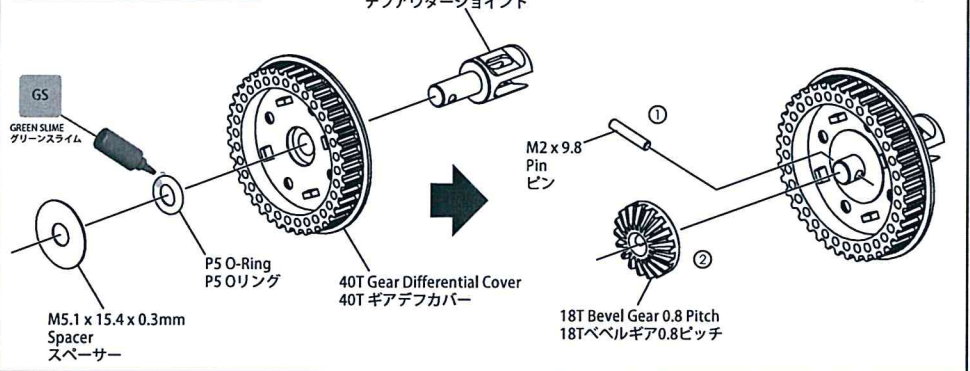

### Step 2

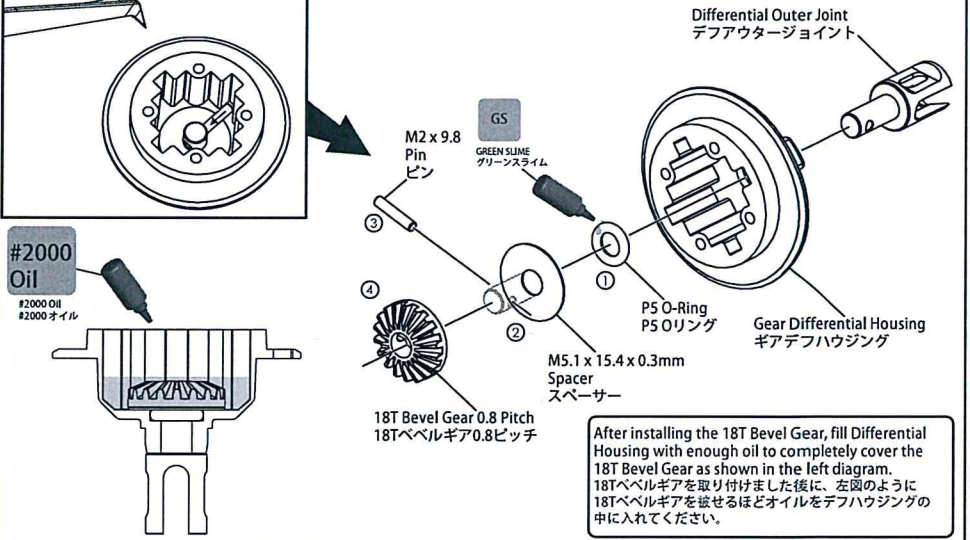

### Step 4

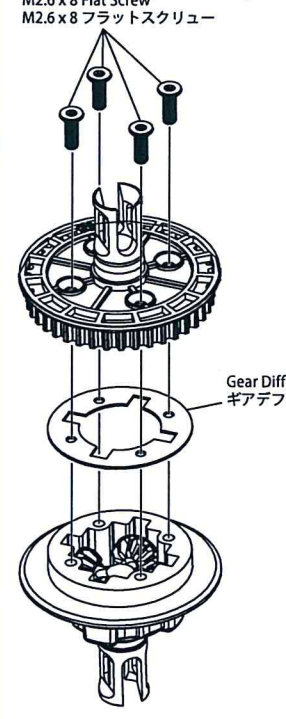

### Step 3

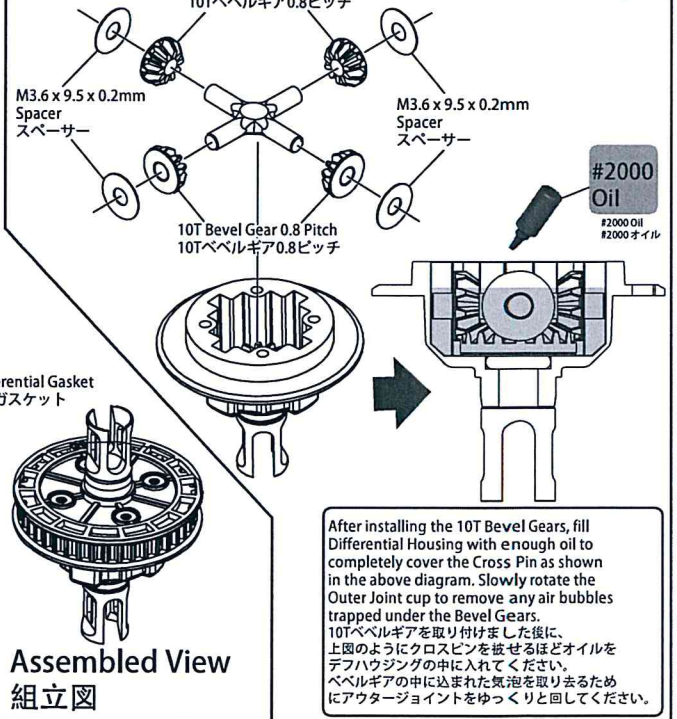

Assembled View  
組立図

## 5. Front & Rear Bulkhead Cover / フロント&リア・バルクヘッドカバー

### BAG 2



M1.6 x 5 Socket Screw (4)  
M1.6 x 5 ソケットスクリュー (4)



M2.6 x 8 Button Screw (4)  
M2.6 x 8 ボタンスクリュー (4)



M3 x 10 Flat Screw (1)  
M3 x 10 フラットスクリュー (1)



S3M189 3.5 Belt (1)  
S3M189 3.5 ベルト (1)



S3M516 3.0 Belt (1)  
S3M516 3.0 ベルト (1)



M10 x 15 x 4 Bearing (2)  
M10 x 15 x 4 ベアリング (2)

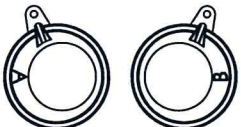

Bearing Holder - A (1) / B (1)  
ベアリングホルダー - A (1) / B (1)

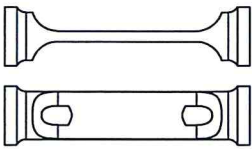

Twist Bar 23mm (2)  
ツイストバー-23mm (2)

### Rear / リア

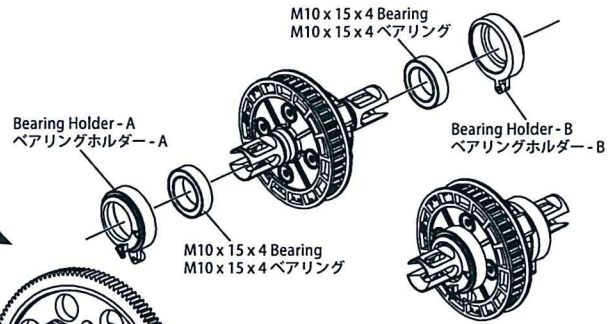
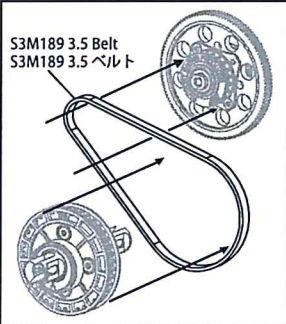

Assembled View  
組立図

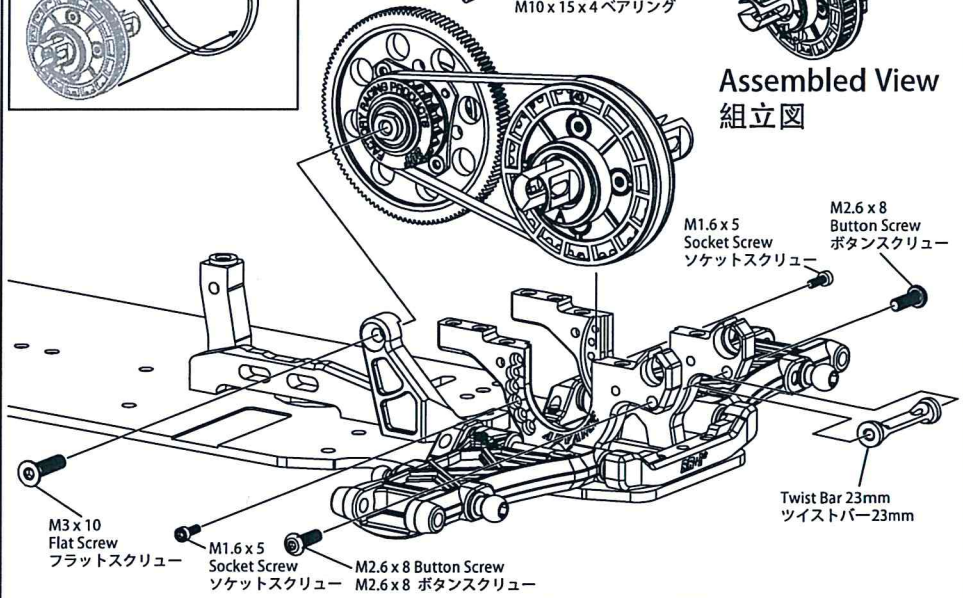

### Front / フロント

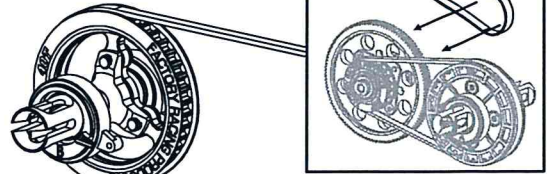
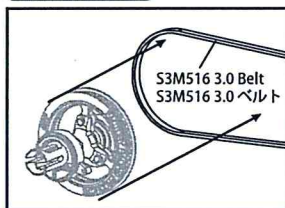

Twist Bar 23mm  
ツイストバー-23mm

M2.6 x 8 Button Screw  
ボタンスクリュー

M1.6 x 5 Socket Screw  
ソケットスクリュー

M2.6 x 8 Button Screw  
ボタンスクリュー

M1.6 x 5 Socket Screw  
ソケットスクリュー



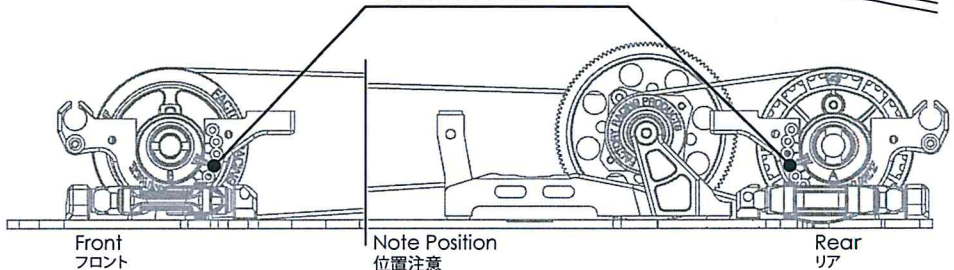













Default belt tension setting  
既定ベルトテンション設定



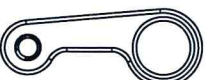

## 6. Steering System / ステアリングシステム

### BAG 3

-  M3 x 5 Button Screw (2)  
M3 x 5 ボタンスクリュー (2)
-  M3 x 8 Button Screw (2)  
M3 x 8 ボタンスクリュー (2)
-  M3 x 6 Flat Screw (2)  
M3 x 6 フラットスクリュー (2)
-  M3 x 8 Flat Screw (1)  
M3 x 8 フラットスクリュー (1)
-  M3 x 5 x 1.0 Spacer (2)  
M3 x 5 x 1.0 スペーサー (2)
-  M3 x 6 x 1.0 Spacer (2)  
M3 x 6 x 1.0 スペーサー (2)
-  M3 x 6 x 2.0 Spacer (1)  
M3 x 6 x 2.0 スペーサー (1)
-  M3 x 6 x 2.5 Bearing (2)  
M3 x 6 x 2.5 ベアリング (2)
-  M5 x 8 x 2.5 Bearing (4)  
M5 x 8 x 2.5 ベアリング (4)
-  M3 x 5 x 0.2 shim (2)  
M3 x 5 x 0.2 シム (2)
-  M5 x 7 x 0.2 shim (2)  
M5 x 7 x 0.2 シム (2)
-  4.8mm Ball Stud (M3 x 6mm) (2)  
4.8mm ボールスタッド (M3 x 6mm) (2)
-  4.8mm Hex Ball Stud L=4 (1)  
4.8mm 六角ボールスタンド L=4 (1)
-  M8 x 10.5 Steering Post (2)  
M8 x 10.5 ステアリングポスト (2)
-  Steering Arm - Left (1)  
ステアリングアーム - 左側 (1)
-  Steering Arm - Right (1)  
ステアリングアーム - 右側 (1)
-  Steering Link (1)  
ステアリングリンク (1)

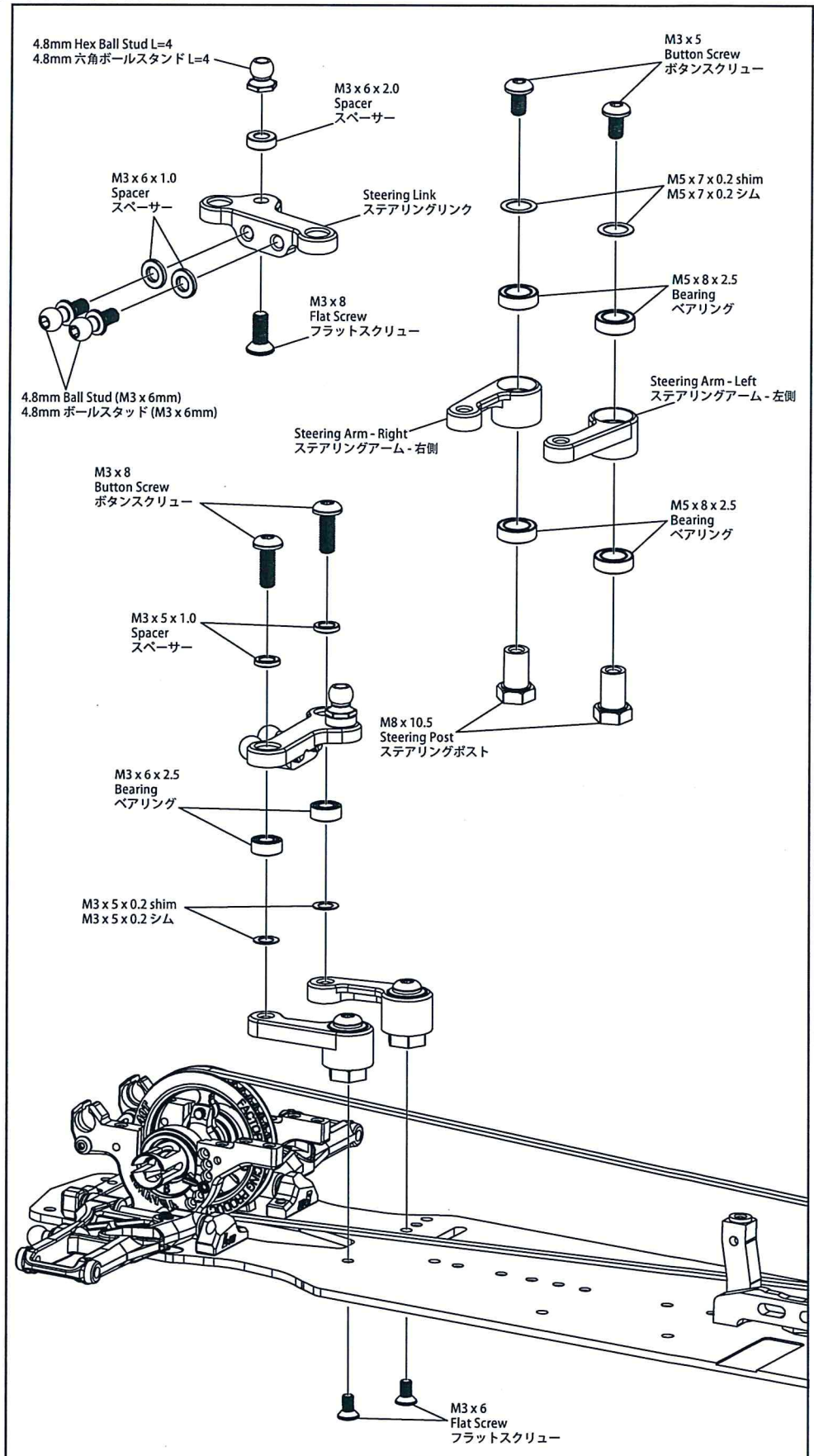

## 7. Front & Rear Shock Tower / フロント & リアショックタワー

### BAG 3



M3 x 8 Flat Screw (8)  
M3 x 8 フラットスクリュー (8)



M3 x 8 Button Screw (2)  
M3 x 8 ボタンスクリュー (2)



5.8mm Ball Stud (2)  
5.8mm ボールスタッド (2)



M3 x 6 x 4.0 Spacer (6)  
M3 x 6 x 4.0 スペーサー (6)



4.8mm Ball Stud (M3 x 6mm) (2)  
4.8mm ボールスタッド (M3 x 6mm) (2)

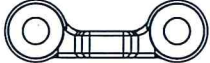

Upper Linkage Mount (2)  
アッパーリンケージマウント (2)

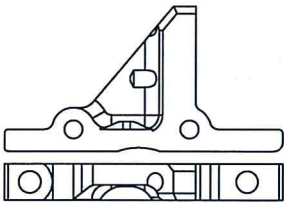

Bulkhead Cover A (1)  
バルクヘッドカバー A (1)

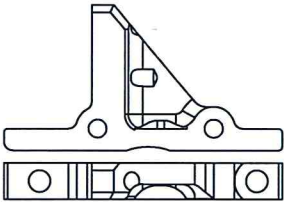

Bulkhead Cover B (1)  
バルクヘッドカバー B (1)



Front Shock Tower (1)  
フロントショックタワー (1)

### Front / フロント

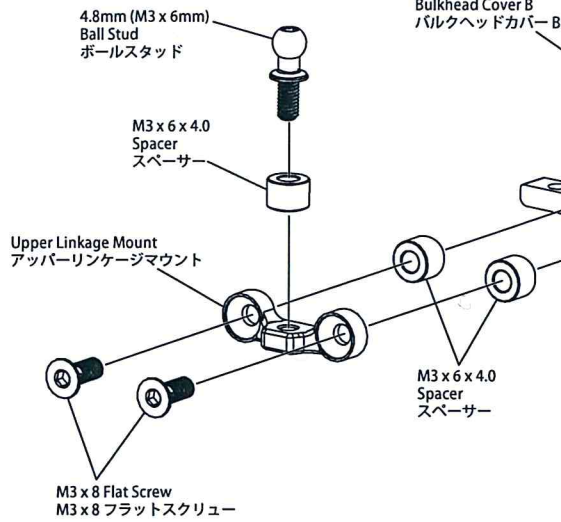
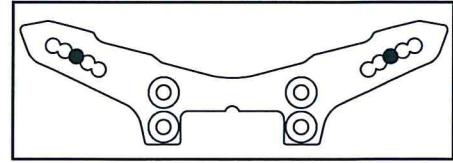
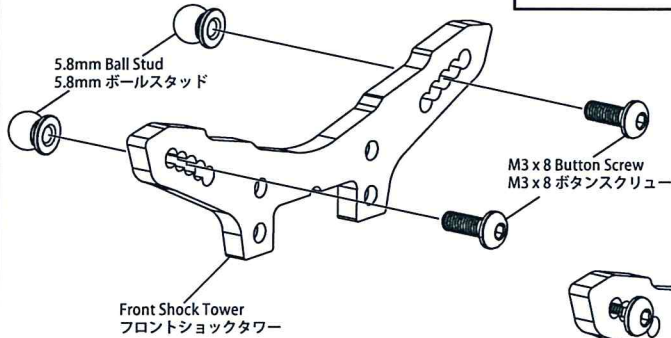

Bulkhead Cover B  
バルクヘッドカバー B

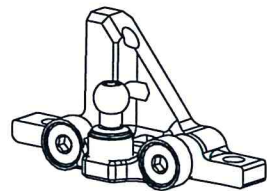

Note : Please repeat steps for Right Side assembly.  
ご注意 : 右側の組立はステップを繰り返してください。

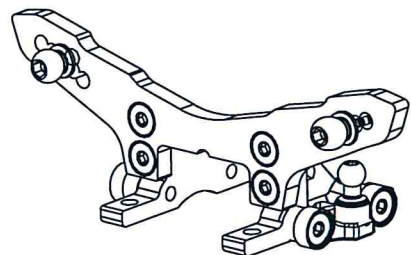
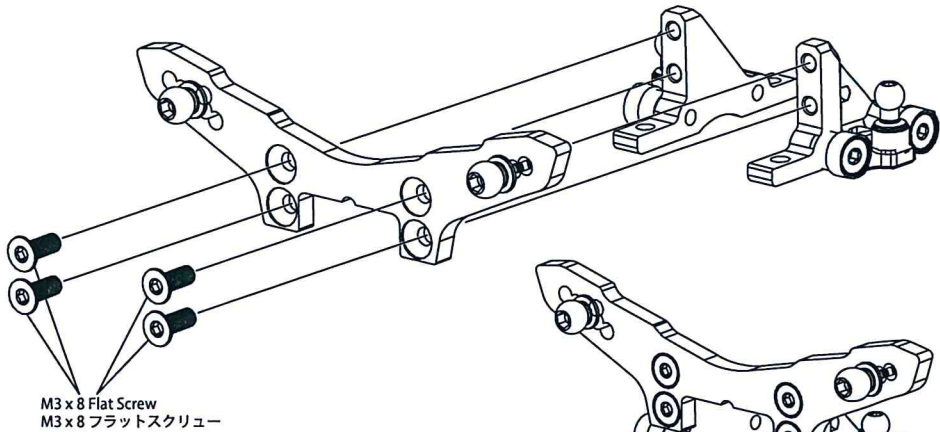

## 7. Front & Rear Shock Tower / フロント & リアショックタワー

### BAG 3



M3 x 8 Flat Screw (8)  
M3 x 8 フラットスクリュー (8)



M3 x 8 Button Screw (2)  
M3 x 8 ボタンスクリュー (2)



5.8mm Ball Stud (2)  
5.8mm ボールスタッド (2)



M3 x 6 x 1.0 Spacer (2)  
M3 x 6 x 1.0 スペーサー (2)



M3 x 6 x 1.5 Spacer (4)  
M3 x 6 x 1.5 スペーサー (4)



4.8mm Ball Stud (M3 x 4mm) (2)  
4.8mm ボールスタッド (M3 x 4mm) (2)

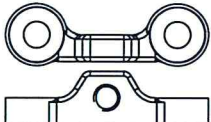

Upper Linkage Mount (2)  
アッパーリンケージマウント (2)

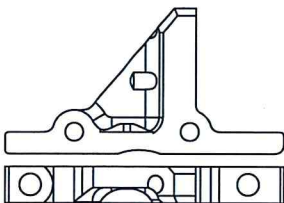

Bulkhead Cover A (1)  
バルクヘッドカバー A (1)

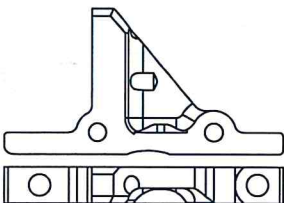

Bulkhead Cover B (1)  
バルクヘッドカバー B (1)

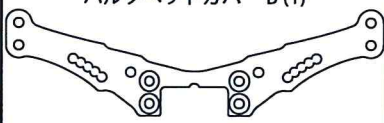

Rear Shock Tower (1)  
リアショックタワー (1)

### Rear / リア

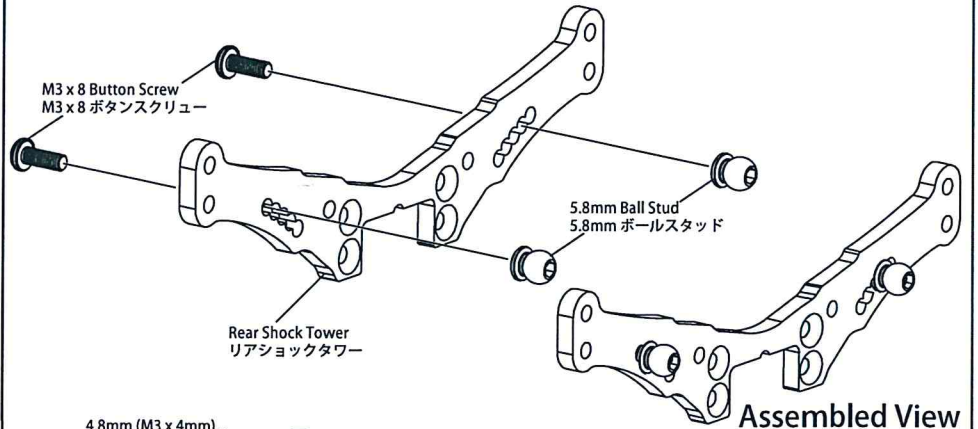
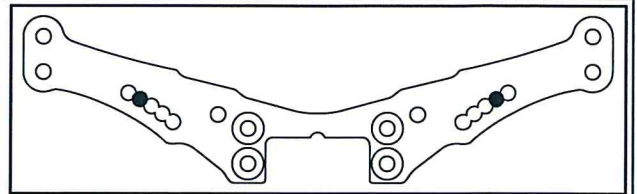

Assembled View  
組立図

4.8mm (M3 x 4mm)  
Ball Stud  
ボールスタッド

Bulkhead Cover A  
バルクヘッドカバー A

M3 x 6 x 1.5  
Spacer  
スペーサー

M3 x 6 x 1.0  
Spacer  
スペーサー

Upper Linkage Mount  
アッパーリンケージマウント

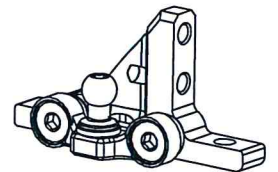

Assembled View  
組立図

M3 x 8 Flat Screw  
M3 x 8 フラットスクリュー

Note : Please repeat steps for Right Side assembly.  
ご注意 : 右側の組立はステップを繰り返してください。

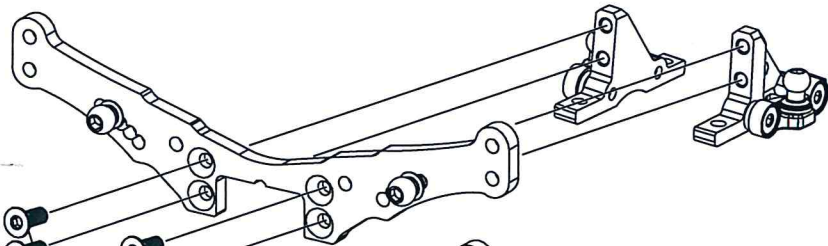

M3 x 8 Flat Screw  
M3 x 8 フラットスクリュー

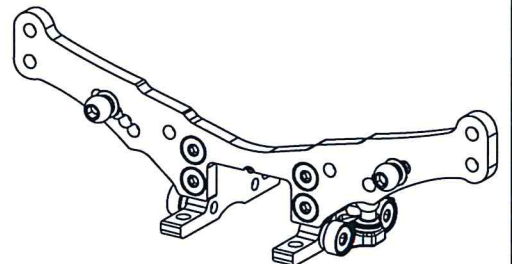

Assembled View  
組立図

## 8. Upper Deck / アッパーデッキ

### BAG 4



M3 x 6 Button Screw (17)  
M3 x 6 ボタンスクリュー (17)



M3 x 14 Button Screw (1)  
M3 x 14 ボタンスクリュー (1)



M3 Nut (1)  
M3ナット (1)



M3 Lock Nut (1)  
M3ロックナット (1)



M3 x 5 x 0.2 shim (2)  
M3 x 5 x 0.2 シム (2)



M3 x 6 x 2.5 Flanged Bearing (2)  
M3 x 6 x 2.5 フランジベアリング (2)



Belt Tension Post (1)  
ベルトテンションポスト (1)

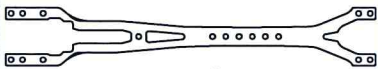

Upper Deck (1)  
アッパーデッキ (1)

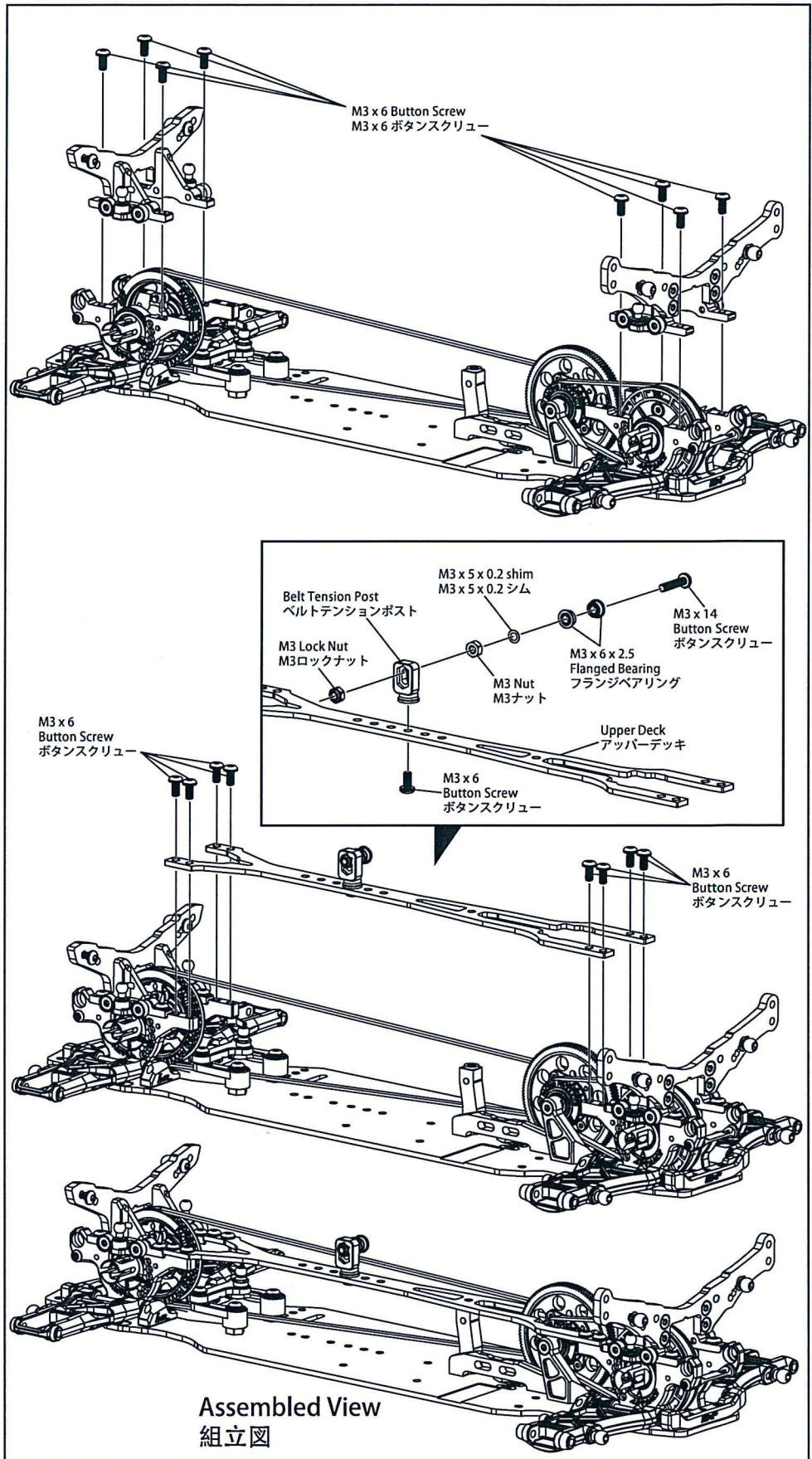

## 9. Front & Rear Stabilizer / フロント&リア・スタビライザー

### BAG 4



M1.6 x 5 Socket Screw (4)  
M1.6 x 5 ソケットスクリュー (4)



M3 x 3 Set Screw (4)  
M3 x 3 セットスクリュー (4)



4.8mm Ball Stud (2)  
4.8mm ボールスタッド (2)



4.75mm Stabilizer Ball (2)  
4.75mm スタビライザーボール (2)



Stabilizer Locker (2)  
スタビライザーロッカー (2)



M4 x 7 x 2.5 Bearing (2)  
M4 x 7 x 2.5 ベアリング (2)



4.8mm x 16mm Ball Cap (2)  
4.8mm x 16mm ボールキャップ (2)

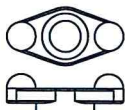

Anti roll bar holder (2)  
スタビライザーホルダー (2)



1.3mm Stabilizer (1)  
1.3mm スタビライザー (1)

### Front / フロント

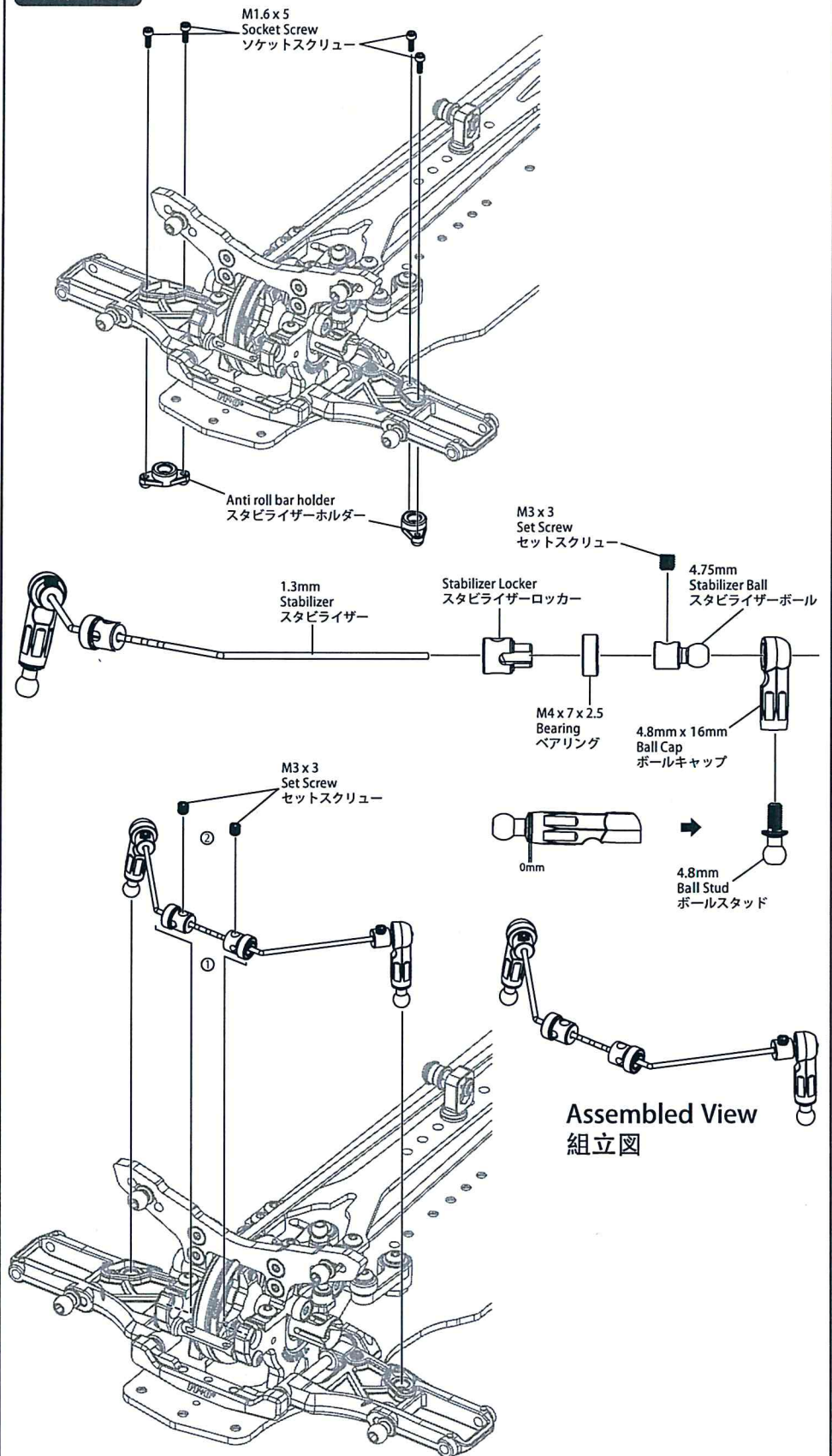

## 9. Front & Rear Stabilizer / フロント&リア・スタビライザー

### BAG 4

 M3 x 4 Set Screw (4)  
M3 x 4 セットスクリュー (4)

 4.8mm Ball Stud (2)  
4.8mm ボールスタッド (2)

 Stabilizer Locker (2)  
スタビライザーロッカー (2)

 M4 x 7 x 2.5 Bearing (2)  
M4 x 7 x 2.5 ベアリング (2)

 4.8mm x 16mm Ball Cap (2)  
4.8mm x 16mm ボールキャップ (2)

 Stabilizer Ball Cap (2)  
スタビライザーボールキャップ (2)

 1.2mm Stabilizer (1)  
1.2mm スタビライザー (1)

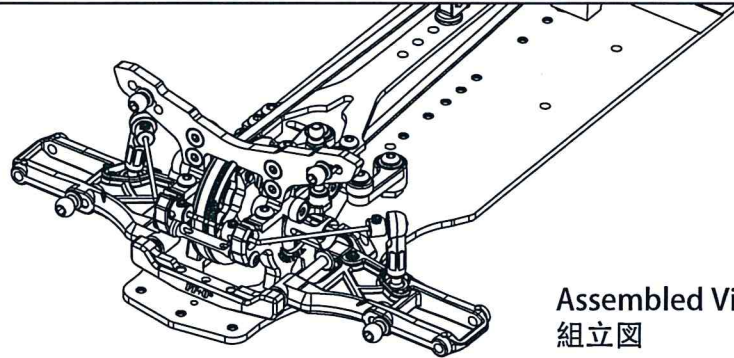

Assembled View  
組立図

### Rear / リア

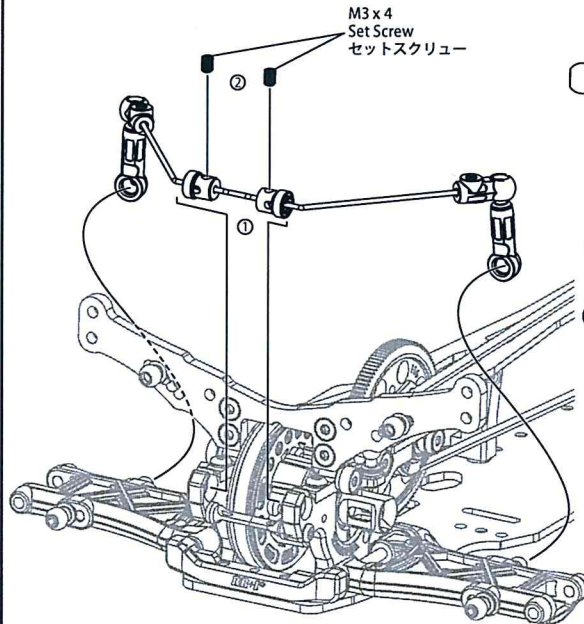
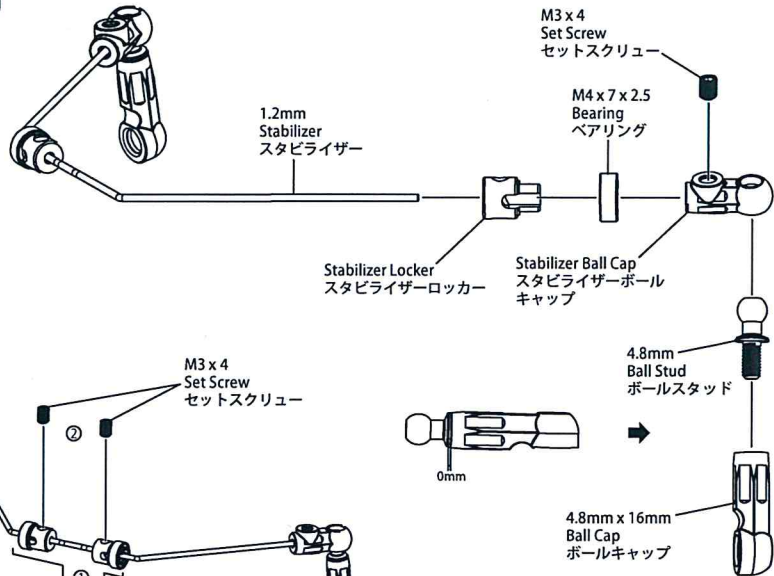

Assembled View  
組立図

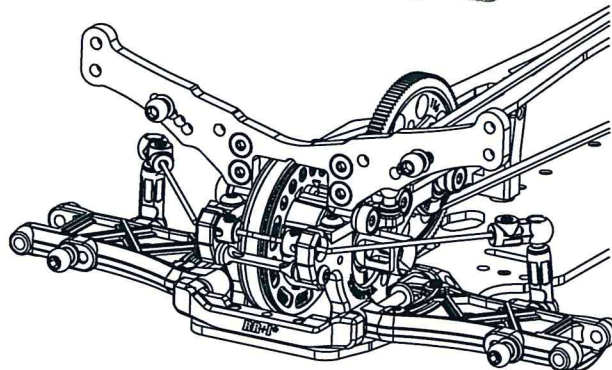

Assembled View  
組立図

# 10. Front Knuckle & Upper Linkage / フロント・ナックル & アッパーリンケージ

## BAG 5 BAG 4

- M3 x 6 Set Screw (2)  
M3 x 6 セットスクリュー (2)
- M3 x 10 Set Screw (2)  
M3 x 10 セットスクリュー (2)
- M3 x 10 Button Screw (2)  
M3 x 10 ボタンスクリュー (2)
- 4.8mm Ball Stud (M3 x 9) (2)  
4.8mm ボールスタッド (M3 x 9) (2)
- M3 x 22.9 Pin (2)  
M3 x 22.9 ピン (2)
- M5.7 x 4.2 Flanged Tube (2)  
M5.7 x 4.2 フランジチューブ (2)
- M5.7 x 5.5 Flanged Tube (2)  
M5.7 x 5.5 フランジチューブ (2)
- 4.8mm Ball HEX L=5 (2)  
4.8mm ボール(六角) L=5 (2)
- M3 x 6 x 0.5 Spacer (2)  
M3 x 6 x 0.5 スペーサー (2)
- M3 x 6 x 1.0 Spacer (2)  
M3 x 6 x 1.0 スペーサー (2)
- M5 x 10 x 3 Bearing (2)  
M5 x 10 x 3 ベアリング (2)
- M5 x 10 x 4 Bearing (2)  
M5 x 10 x 4 ベアリング (2)
- 28mm Turnbuckle (2)  
28mm ターンバックル (2)
- 42mm Turnbuckle (2)  
42mm ターンバックル (2)
- 4.8mm x 16mm Ball Cap (6)  
4.8mm x 16mm ボールキャップ (6)
- 4.8mm x 16mm Ball Cap Set (2)  
4.8mm x 16mm ボールキャップセット (2)
- Knuckle Arm (2)  
ナックルアーム (2)
- C-Hub Left (1)/Right (1)  
C-Hub 左側 (1)/右側 (1)
- SSK Driveshaft (2)  
ダイナミックシャフト (2)

### Front Knuckle / フロント・ナックル

Left / 左側

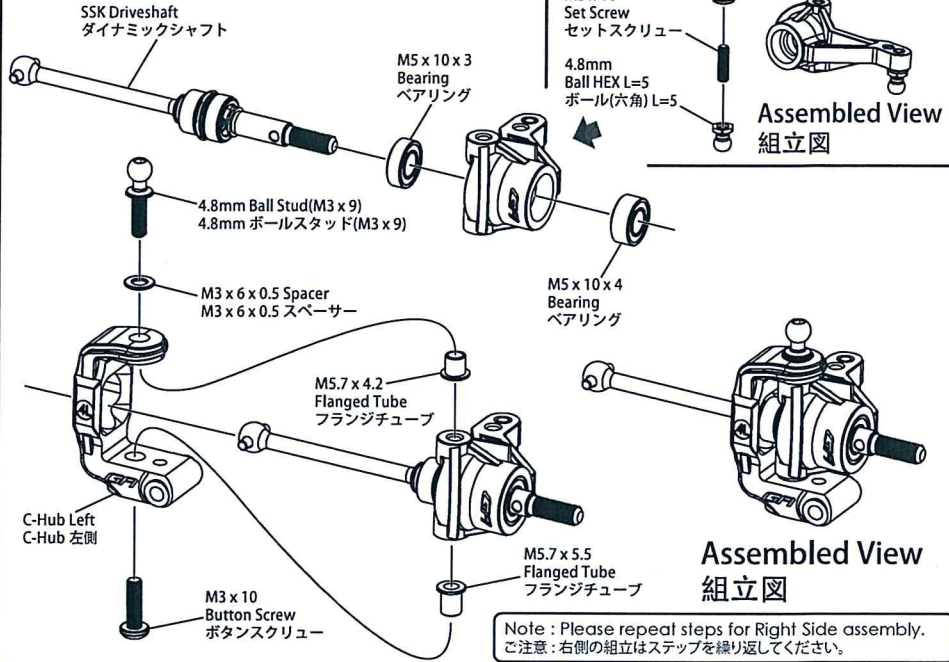

Note : Please repeat steps for Right Side assembly.  
ご注意 : 右側の組立はステップを繰り返してください。

### Upper Linkage / アッパーリンケージ

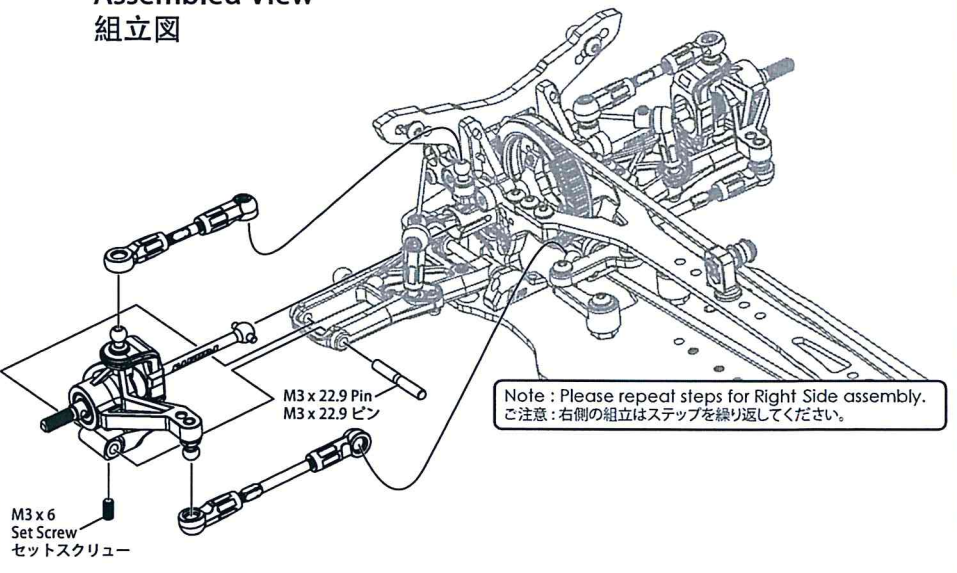
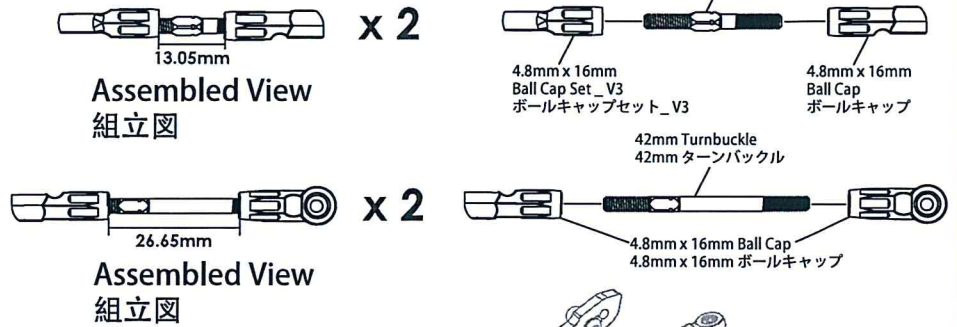

Note : Please repeat steps for Right Side assembly.  
ご注意 : 右側の組立はステップを繰り返してください。

# 11. Rear Up Right & Upper Linkage / リア・アップライト & アッパーリンケージ

**BAG 5** **BAG 4**

 M3 x 3 Set Screw (2)  
M3 x 3 セットスクリュー (2)

 M3 x 8 Set Screw (2)  
M3 x 8 セットスクリュー (2)

 M3 x 6 x 2.0 Spacer (2)  
M3 x 6 x 2.0 スペーサー (2)

 4.8mm Ball HEX L=5 (2)  
4.8mm ボール(六角) L=5 (2)

 M5 x 10 x 4 Bearing (4)  
M5 x 10 x 4 ベアリング (4)

 4mm Universal Shaft Cushion (2)  
4mm ユニバーサルシャフトクッション (2)

 M3 x 26.4 Pin (2)  
M3 x 26.4 ピン (2)

 28mm Turnbuckle (2)  
28mm ターンバックル (2)

 4.8mm x 16mm Ball Cap (2)  
4.8mm x 16mm ボールキャップ (2)

 4.8mm x 16mm Ball Cap Set (2)  
4.8mm x 16mm ボールキャップセット (2)

 Universal Shaft - 43mm (2)  
ユニバーサルシャフト - 43mm (2)

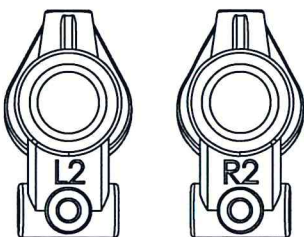

Rear Upright - Left (1)- Right (1)  
リア・アップライト - 左側 (1)- 右側 (1)

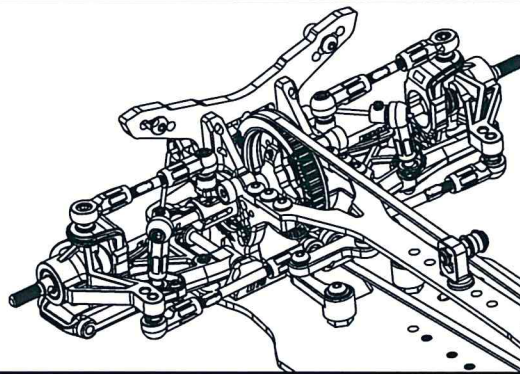

Assembled View  
組立図

## Rear Up Right / リア・アップライト

Left / 左側

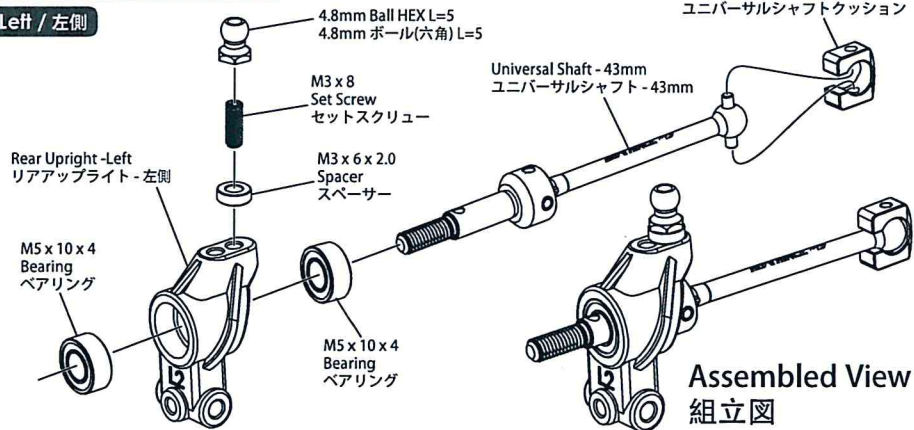

Assembled View  
組立図

Note : Please repeat steps for Right Side assembly.  
ご注意 : 右側の組立はステップを繰り返してください。

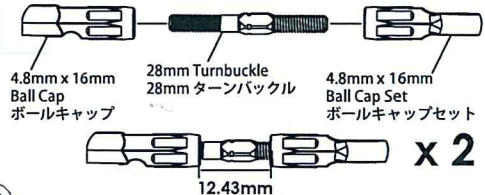

Assembled View  
組立図

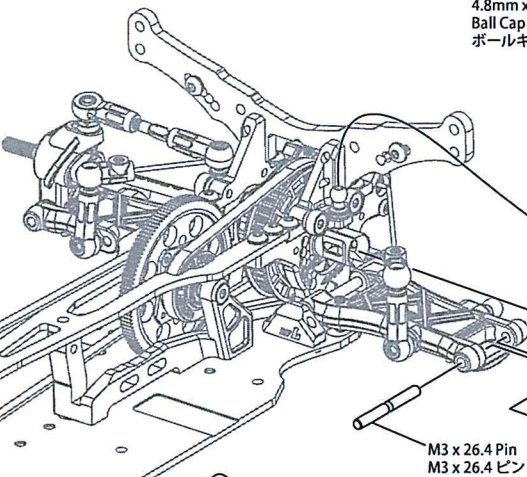

Note : Please repeat steps for Right Side assembly.  
ご注意 : 右側の組立はステップを繰り返してください。

M3 x 3 Set Screw  
セットスクリュー

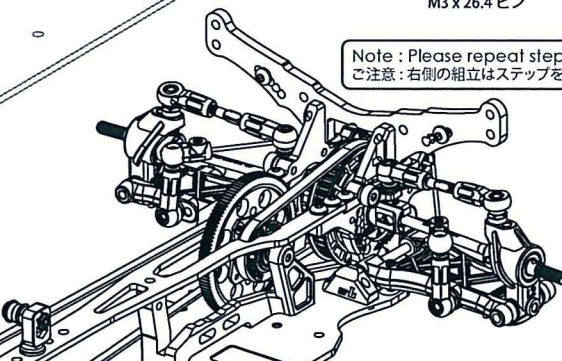

Assembled View  
組立図



## 12. Oil Shock / オイルショック

### BAG 6

2.5 x 6 x 0.4mm E-Ring (8)  
2.5 x 6 x 0.4mm Eリング (8)

M2.8 x 1.9 O-Ring (4)  
M2.8 x 1.9 Oリング (4)

O-Ring Cover (4)  
Oリングカバー (4)

Shock Piston (3 Holes) (4)  
ショックピストン(3ホール) (4)

M12.5 x 1.5 O-Ring (4)  
M12.5 x 1.5 Oリング (4)

Bottom Cap (4)  
ボトムキャップ (4)

Upper Cover (4)  
アッパーカバー (4)

Adjust Ring (4)  
アジャストリング (4)

Big Bore Damper Foam (4)  
ビッグボアダンパーフォーム (4)

Shock Silicon Cap (4)  
ショックシリコンキャップ (4)

M3 x 24 Shock Shaft (4)  
M3 x 24 ショックシャフト (4)

5.8mm x 10.2 Ball Cap (4)  
5.8mm x 10.2 ボールキャップ (4)

Shock Top Plastic Cap (4)  
ショックトッププラスチックキャップ (4)

Oil Shock Body (4)  
オイルショックボディ (4)

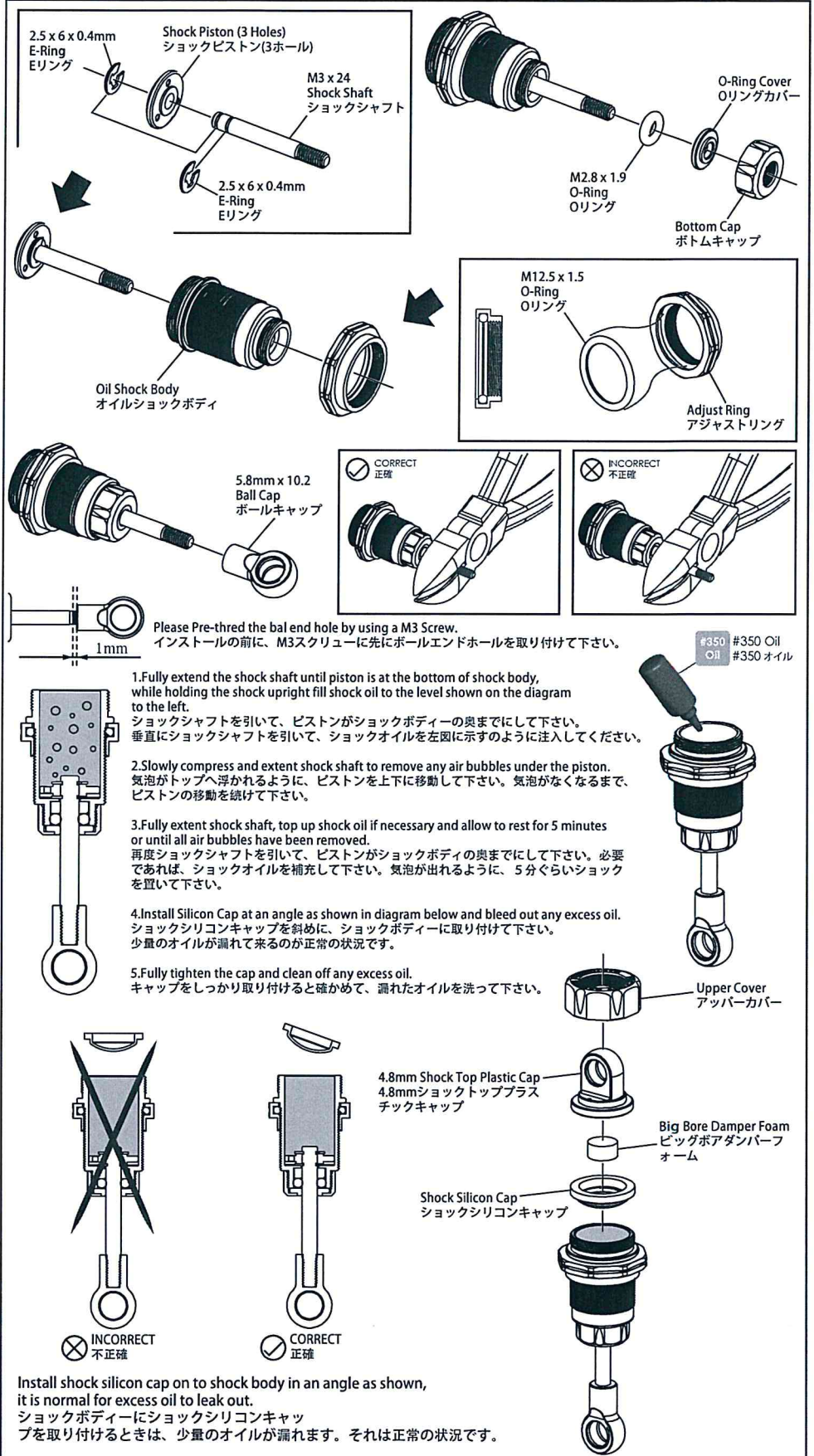

## 12. Oil Shock / オイルショック

**BAG 6**

**#350  
Oil**

#350 Oil  
#350 オイル



Aluminum Spring Base Cover 14mm (4)  
アルミスプリングベースカバー14mm (4)

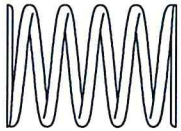

M1.5 x 15 x 25mm 6.75T Spring (4)  
M1.5 x 15 x 25mm 6.75T スプリング (4)

M1.5 x 15 x 25mm 6.75T  
Spring  
スプリング



Aluminum Spring Base Cover 14mm  
アルミスプリングベースカバー14mm

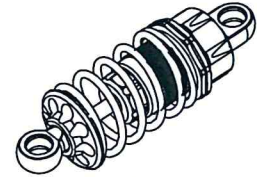

**Assembled View**  
組立図

**Front / フロント**

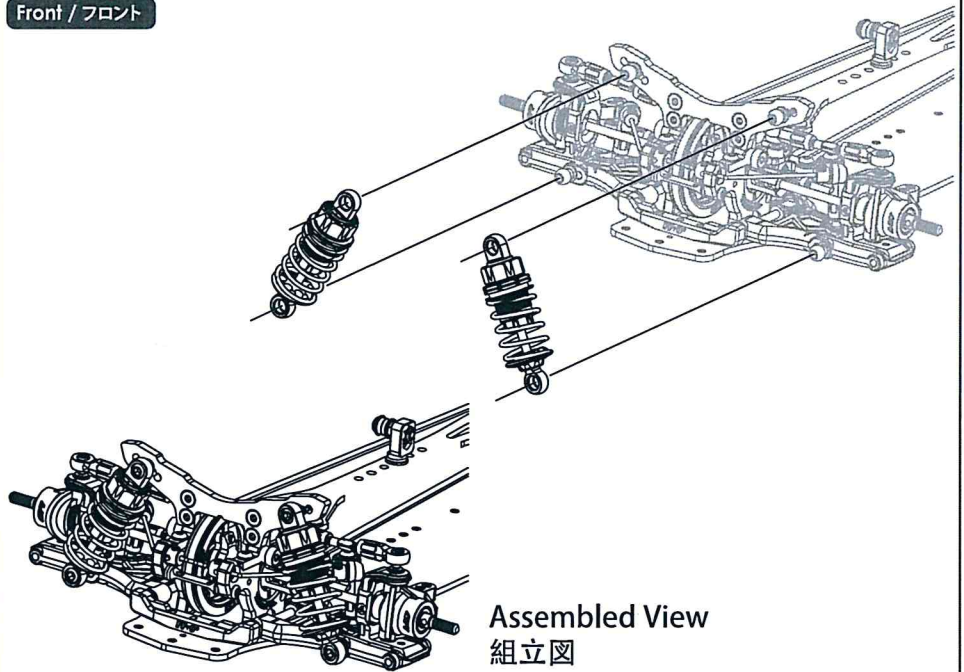

**Assembled View**  
組立図

**Rear / リア**

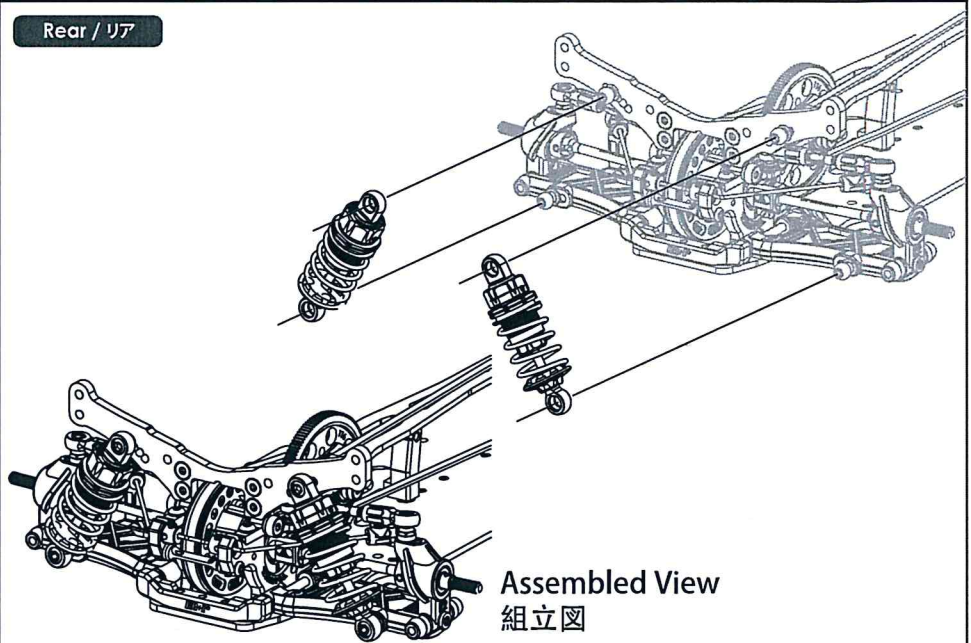

**Assembled View**  
組立図

### 13. RC Unit Installation / RCユニットの取り付け

**BAG 7    BAG 4**

-  M3 x 6 Button Screw (1)  
M3 x 6 ボタンスクリュー (1)
-  M3 x 8 Flat Screw (5)  
M3 x 8 フラットスクリュー (5)
-  M3 x 10 Flat Screw (1)  
M3 x 10 フラットスクリュー (1)



- M3 x 6 x 1.0 Spacer (1)  
M3 x 6 x 1.0 スペーサー (1)



- M3 x 6 x 4.5 Spacer (1)  
M3 x 6 x 4.5 スペーサー (1)



- M3 Countersunk Washer (4)  
M3 カウンターシンクワッシャー (4)



- 4.8mm Ball Stud L=6 (1)  
4.8mm ボールスタンド L=6 (1)



- 28mm Turnbuckle (1)  
28mm ターンバックル (1)



- 4.8mm x 16mm Ball Cap (1)  
4.8mm x 16mm ボールキャップ (1)

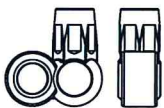

- 4.8mm Servo Ball End (1)  
4.8mm サーボボールエンド (1)

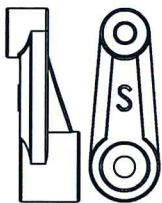

- Servo Saver - SANWA, JR  
ACOMS, KO (1)  
サーボセイバー - SANWA, JR  
ACOMS, KO (1)

FACTORY RACING PRODUCTS

- Floating Servo Mount (1)  
フローティングサーボマウント (1)

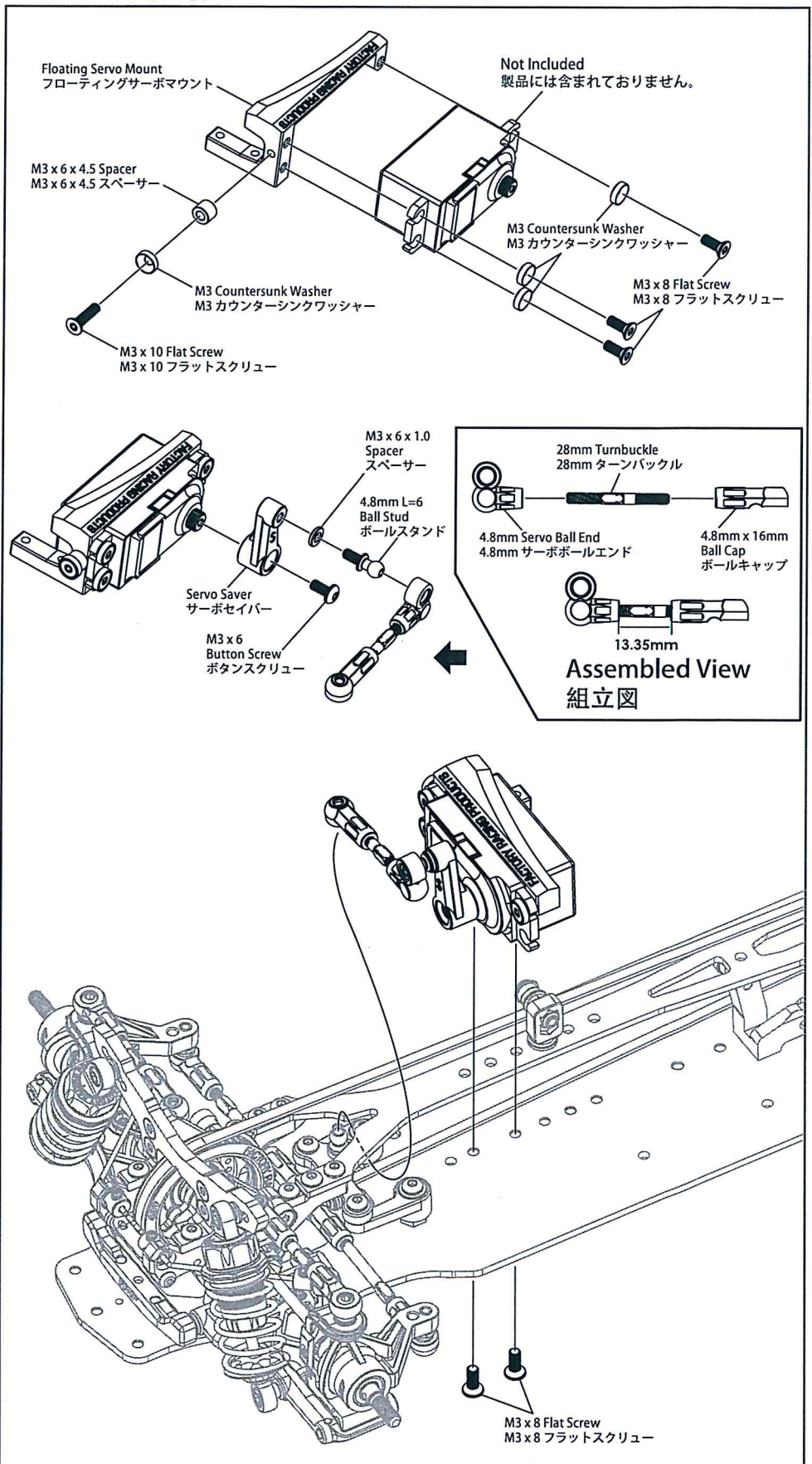

### 13. RC Unit Installation / RCユニットの取り付け

#### BAG 7



M3 x 8 Flat Screw (2)  
M3 x 8 フラットスクリュー (2)



M3 x 12 Button Screw (4)  
M3 x 12 ボタンスクリュー (4)



Front Fan Mount (1)  
フロントファンマウント (1)



Rear Fan Mount (1)  
リアファンマウント (1)

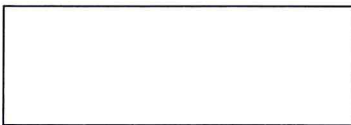

Double Side Stick Tape (1)  
両面テープ (1)

#### Front / フロント

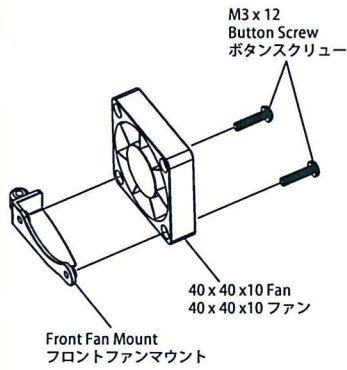

#### Rear / リア

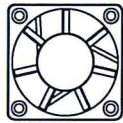
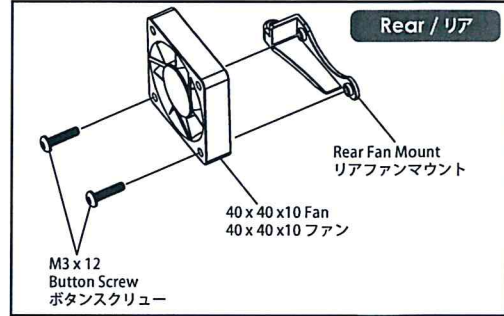

40 x 40 x 10 Fan  
40 x 40 x 10 ファン

Not Included  
製品には含まれておりません。

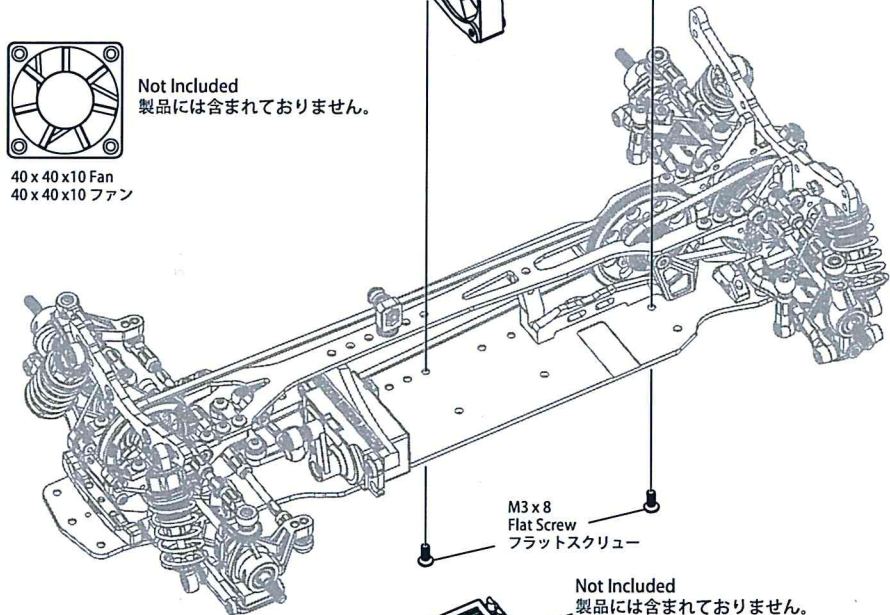

Not Included  
製品には含まれておりません。

Double Side Stick Tape  
両面テープ

Not Included  
製品には含まれておりません。

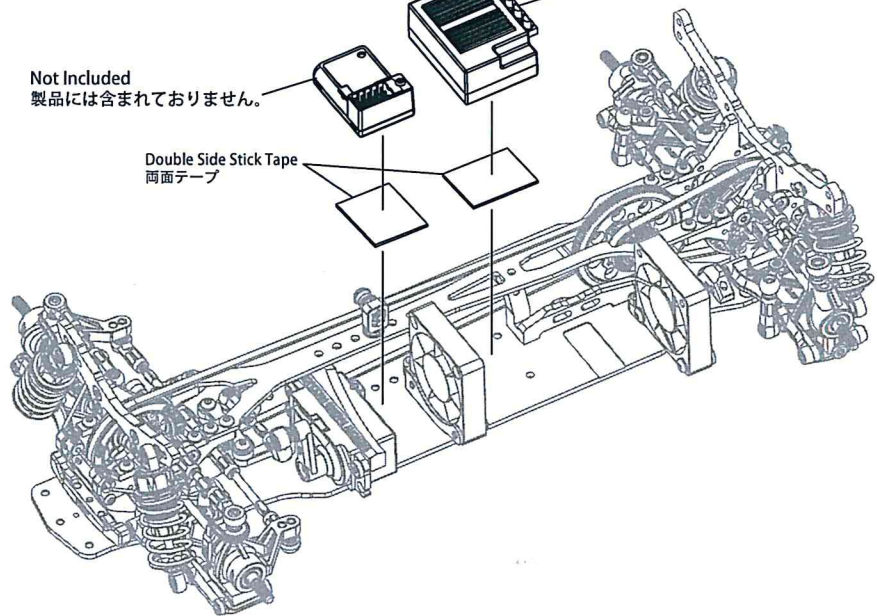

### 13. RC Unit Installation / RCユニットの取り付け

#### BAG 7



M3 x 6 Flat Screw (2)  
M3 x 6 フラットスクリュー (2)



M3 x 8 Button Screw (2)  
M3 x 8 ボタンスクリュー (2)



M1.5 x 22 Pin (1)  
M1.5 x 22 ピン (1)

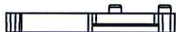

Battery Mount A (1)  
バッテリーマウント A (1)



Battery Mount B (1)  
バッテリーマウント B (1)

**FACTORY RACING PRODUCTS**

Battery Belt (1)  
バッテリーベルト (1)

1mm EVA Pad (1)  
1mm EVA パッド (1)

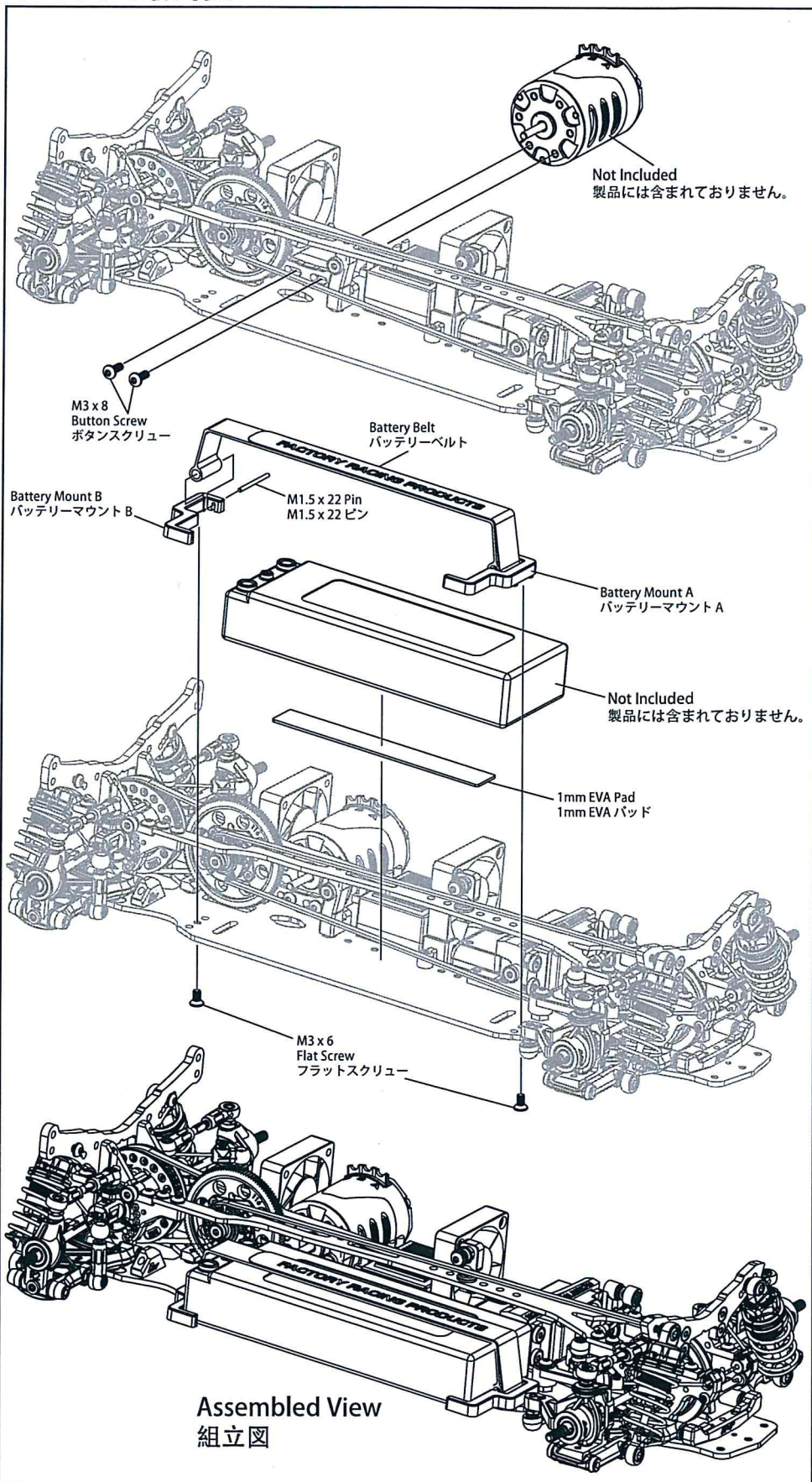

# 14. Bumper & Body Post / バンパー & ボディーポスト

## BAG 8



M3 x 8 Flat Screw (2)  
M3 x 8 フラットスクリュー (2)



M3 x 10 Flat Screw (4)  
M3 x 10 フラットスクリュー (4)



Body Clip (6)  
ボディークリップ (6)

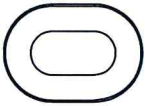

Body Post Cushion (2)  
ボディーポストクッション (2)



Bumper (1)  
バンパー (1)



Upper Bumper (1)  
アッパーバンパー (1)

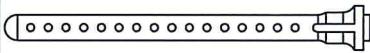

Front Body Post (2)  
フロント・ボディーポスト (2)

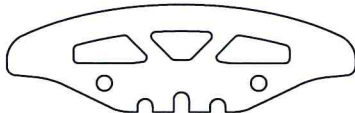

Foam Bumper (2)  
フォームバンパー (2)

### Front / フロント

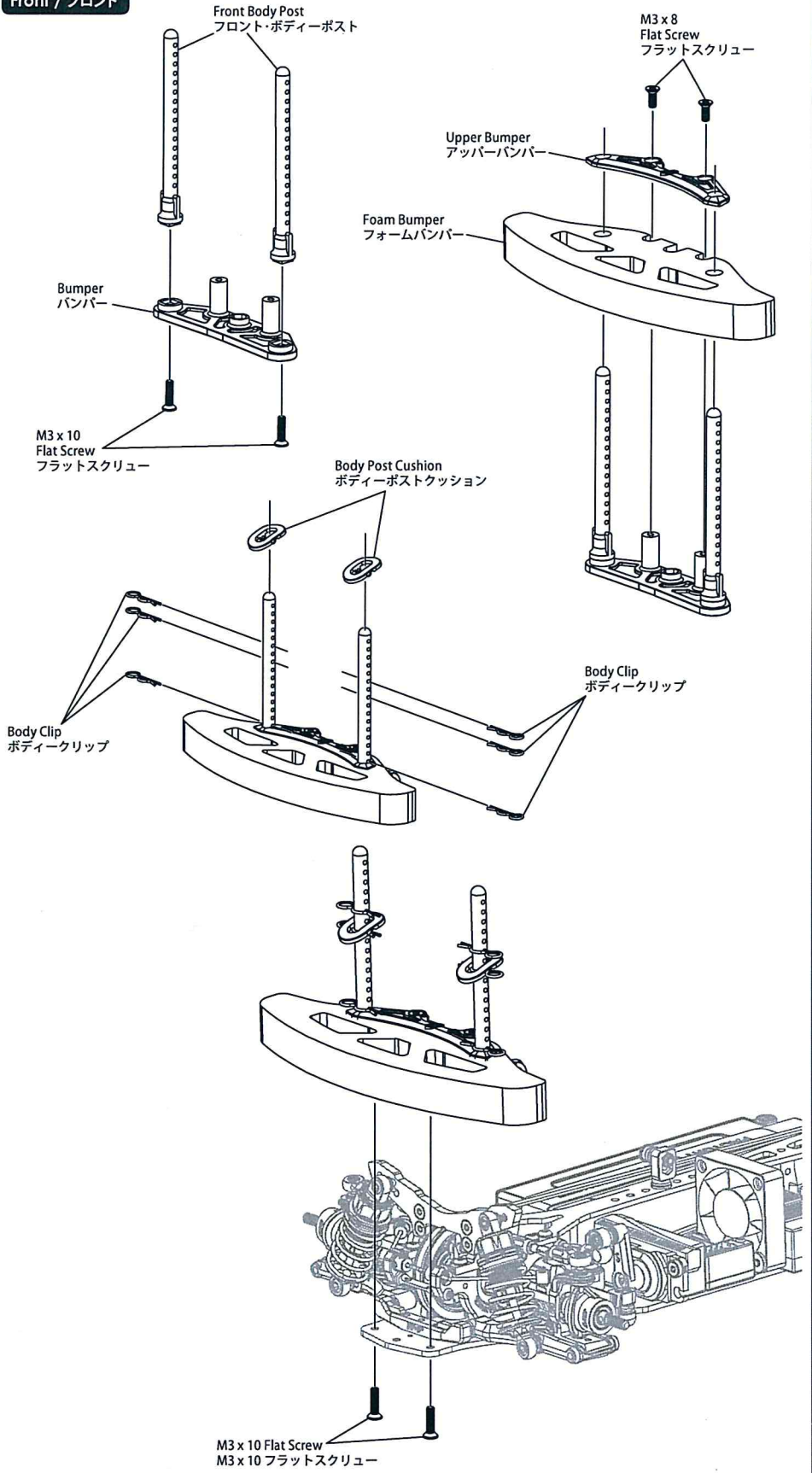

# 14. Bumper & Body Post / バンパー & ボディーポスト

## BAG 8

M1.6 x 5 Socket Screw (4)  
M1.6 x 5 ソケットスクリュー (4)

M3 x 8 Flat Screw (1)  
M3 x 8 フラットスクリュー (1)

M3 x 10 Button Screw (2)  
M3 x 10 ボタンスクリュー (2)

M2 x 9.8 Pin (4)  
M2 x 9.8 ピン (4)

Flanged Nut - 4mm (4)  
フランジナット - 4mm (4)

Body Clip (4)  
ボディークリップ (4)

4mm Adaptor (4)  
4mm アダプター (4)

Body Post Cushion (2)  
ボディーポストクッション (2)

Antenna Post (1)  
アンテナポスト (1)

Antenna and Antenna Rod Head (1)  
アンテナ & アンテナロッドヘッド (1)

Rear Body Post (2)  
リア・ボディーポスト (2)

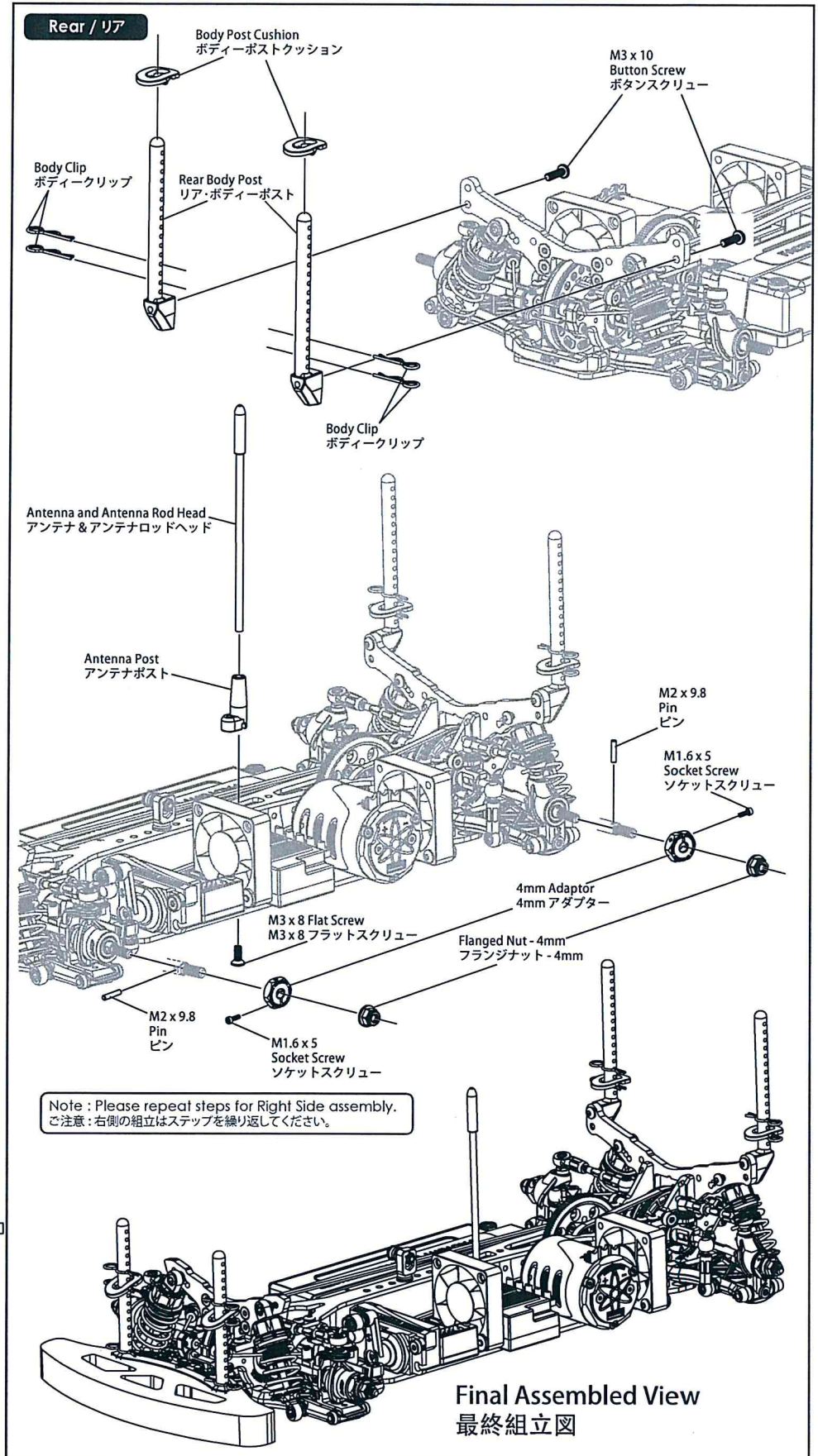

# 15. Parts Include / 製品に含めるパーツ

## BAG 1



Pivot Ball(8)  
ピボットボール(8)



M6 x L3 x 0.2 Shim(4)  
M6 x L3 x 0.2 シム(4)



M3 x 6 x 1.0 Spacer (8)  
M3 x 6 x 1.0 スペーサー (8)



4.8mm Ball HEX L=5 (2)  
4.8mm ボール(六角) L=5 (2)



5.8mm Ball Stud\_H5 (4)  
5.8mm ボールスタッド\_H5 (4)

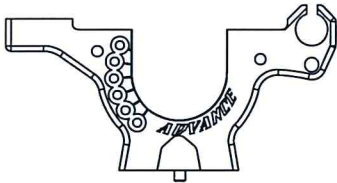

Bulkhead A (2)  
バルクヘッド A (2)

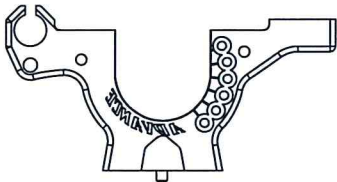

Bulkhead B (2)  
バルクヘッド B (2)

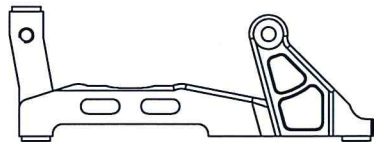

Motor Mount (1)  
モーターマウント (1)



M3 x 6 Flat Screw (20)  
M3 x 6 フラットスクリュー (20)



M3 x 8 Set Screw (6)  
M3 x 8 セットスクリュー (6)



M3 x 10 Set Screw (4)  
M3 x 10 セットスクリュー (4)

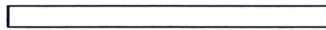

M3 x 46 Pin (4)  
M3 x 46 ピン (4)

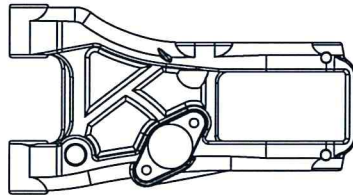

Front Suspension Arm(2)  
フロント・サスアーム(2)

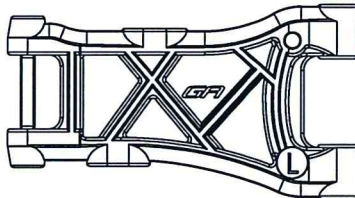

Rear Suspension Arm - Left(1)  
リア・サスアーム - 左側(1)

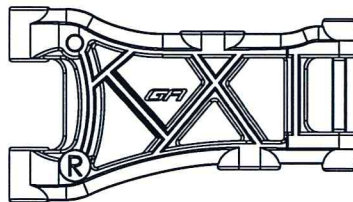

Rear Suspension Arm - Right (1)  
リア・サスアーム - 右側(1)



Suspension Mount FR-0 - Left (1)  
サスマウントFR-0 - 左側 (1)



Suspension Mount FR-0 - Right (1)  
サスマウントFR-0 - 右側 (1)



Suspension Mount RF-0 - Left (1)  
サスマウントRF-0 - 左側 (1)



Suspension Mount RF-0 - Right (1)  
サスマウントRF-0 - 右側 (1)

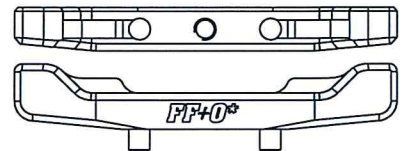

Suspension Mount FF-0 (1)  
サスマウントFF-0 (1)

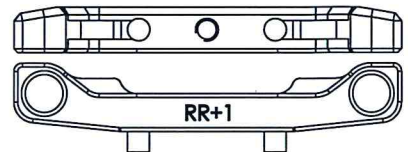

Rear Suspension Mount RR+1 (1)  
リアサスマウントRR+1 (1)

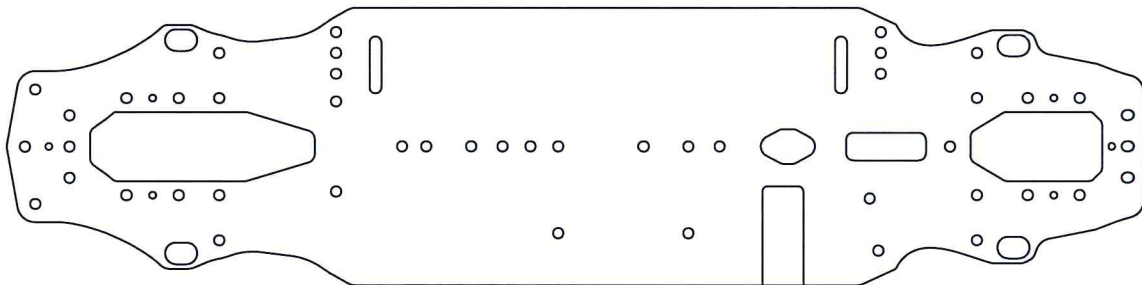

Main Chassis (1)  
メインシャシー (1)



## 12. Parts Include / 製品に含めるパーツ

### BAG 2



M2 x 9.8 Pin (4)  
M2 x 9.8 ピン (4)



M1.6 x 5 Socket Screw (4)  
M1.6 x 5 ソケットスクリュー (4)



M2.6 x 8 Button Screw (4)  
M2.6 x 8 ボタンスクリュー (4)



M3 x 6 Button Screw (3)  
M3 x 6 ボタンスクリュー (3)



M2.6 x 8 Flat Screw (4)  
M2.6 x 8 フラットスクリュー (4)



M3 x 6 Flat Screw (1)  
M3 x 6 フラットスクリュー (1)



M3 x 10 Flat Screw (1)  
M3 x 10 フラットスクリュー (1)



10T Bevel Gear 0.8 Pitch (4)  
10T ベベルギア 0.8 ピッチ (4)



18T Bevel Gear 0.8 Pitch (2)  
18T ベベルギア 0.8 ピッチ (2)

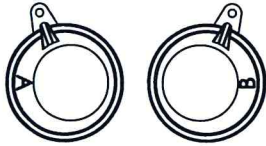

Bearing Holder - A (2) / B (2)  
ベアリングホルダー - A (2) / B (2)

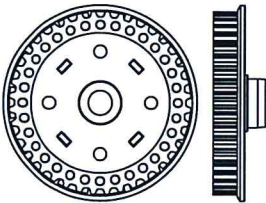

40T Gear Differential Cover (1)  
40T ギアデフカバー (1)



S3M189 3.5 Belt (1)  
S3M189 3.5 ベルト (1)



S3M516 3.0 Belt (1)  
S3M516 3.0 ベルト (1)



M5 x 7 x 0.2 shim (1)  
M5 x 7 x 0.2 シム (1)



3MM Flat Head Washer (1)  
3MM フラットヘッドワッシャー (1)



Center Pulley Shaft Spacer (1)  
センタープーリーシャフトスペーサー (1)

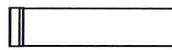

M5 x 23.9 Center Shaft (1)  
M5 x 23.9 センターシャフト (1)

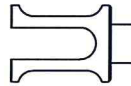

Differential Outer Joint (2)  
デファウタージョイント (2)

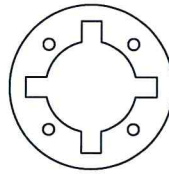

Gear Differential Gasket (1)  
ギアデフガスケット (1)

#2000  
Oil

#2000 Oil  
#2000 オイル



P5 O-Ring (2)  
P5 Oリング (2)



M3.6 x 9.5 x 0.2mm  
Spacer (4)  
スペーサー (4)

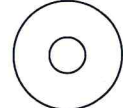

M5.1 x 15.4 x 0.3mm  
Spacer (2)  
スペーサー (2)



M5 x 10 x 4 Bearing (2)  
M5 x 10 x 4 ベアリング (2)



M10 x 15 x 4 Bearing (4)  
M10 x 15 x 4 ベアリング (4)

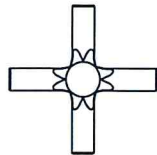

3.5mm Cross Pin (1)  
3.5mm クロスピン (1)

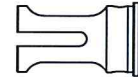

Solid Axle Outer Joint (2)  
ソリッドアクスルアウタージョイント (2)

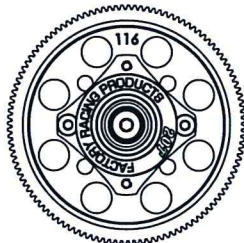

Spur Gear Adaptor (1)  
スパークリアアダプター (1)

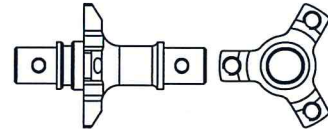

Front Solid Axle (1)  
フロントソリッドアクスル (1)

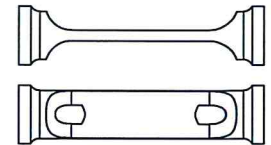

Twist Bar 23mm (2)  
ツイストバー 23mm (2)

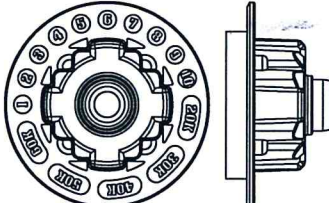

Gear Differential Housing (1)  
ギアデフハウジング (1)



40T Pulley (1)  
40T プーリー (1)

## 12. Parts Include / 製品に含めるパーツ

### BAG 3



M3 x 6 Flat Screw (2)  
M3 x 6 フラットスクリュー (2)



M3 x 8 Flat Screw (17)  
M3 x 8 フラットスクリュー (17)



M3 x 5 Button Screw (2)  
M3 x 5 ボタンスクリュー (2)



M3 x 8 Button Screw (6)  
M3 x 8 ボタンスクリュー (6)

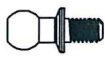

4.8mm Ball Stud (M3 x 4mm) (2)  
4.8mm ボールスタッド (M3 x 4mm) (2)



4.8mm Ball Stud (M3 x 6mm) (4)  
4.8mm ボールスタッド (M3 x 6mm) (4)

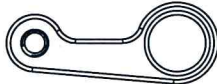

Steering Arm - Left (1)  
ステアリングアーム - 左側 (1)

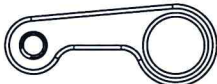

Steering Arm - Right (1)  
ステアリングアーム - 右側 (1)

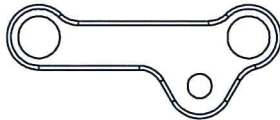

Steering Link (1)  
ステアリングリンク (1)

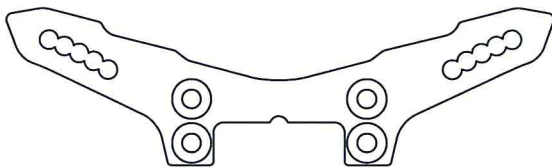

Front Shock Tower (1)  
フロントショックタワー (1)



5.8mm Ball Stud (4)  
5.8mm ボールスタッド (4)



4.8mm Hex Ball Stud L=4 (1)  
4.8mm 六角ボールスタッド L=4 (1)



M8 x 10.5 Steering Post (2)  
M8 x 10.5 ステアリングポスト (2)

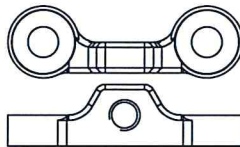

Upper Linkage Mount (2)  
アッパーリンクージマウント (2)

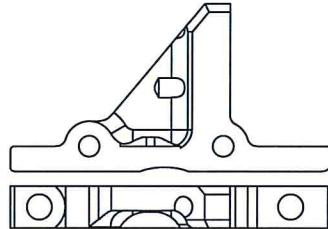

Bulkhead Cover A (2)  
バルクヘッドカバー A (2)

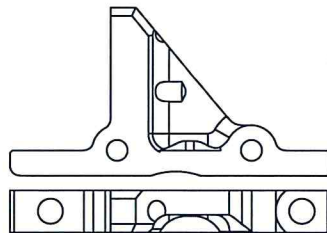

Bulkhead Cover B (2)  
バルクヘッドカバー B (2)

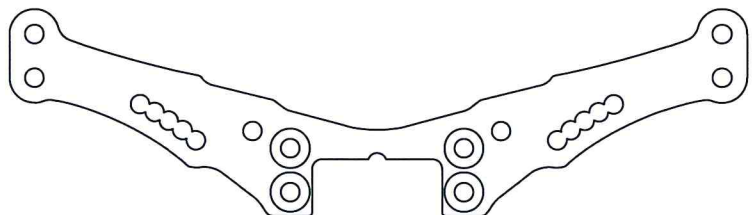

Rear Shock Tower (1)  
リアショックタワー (1)



M3 x 5 x 1.0 Spacer (2)  
M3 x 5 x 1.0 スペーサー (2)



M3 x 6 x 1.0 Spacer (4)  
M3 x 6 x 1.0 スペーサー (4)



M3 x 6 x 1.5 Spacer (4)  
M3 x 6 x 1.5 スペーサー (4)



M3 x 6 x 2.0 Spacer (1)  
M3 x 6 x 2.0 スペーサー (1)



M3 x 6 x 4.0 Spacer (6)  
M3 x 6 x 4.0 スペーサー (6)



M3 x 6 x 2.5 Bearing (2)  
M3 x 6 x 2.5 ベアリング (2)



M5 x 8 x 2.5 Bearing (4)  
M5 x 8 x 2.5 ベアリング (4)



M3 x 5 x 0.2 shim (2)  
M3 x 5 x 0.2 シム (2)



M5 x 7 x 0.2 shim (2)  
M5 x 7 x 0.2 シム (2)

## 12. Parts Include / 製品に含めるパーツ

### BAG 4

M3 x 3 Set Screw (4)  
M3 x 3 セットスクリュー (4)

M3 x 4 Set Screw (4)  
M3 x 4 セットスクリュー (4)

M1.6 x 5 Socket Screw (4)  
M1.6 x 5 ソケットスクリュー (4)

M3 x 6 Button Screw (17)  
M3 x 6 ボタンスクリュー (17)

M3 x 14 Button Screw (1)  
M3 x 14 ボタンスクリュー (1)

Stabilizer Ball Cap (2)  
スタビライザーボールキャップ (2)

1.2mm Stabilizer (1)  
1.2mm スタビライザー (1)

4.8mm Ball Stud (4)  
4.8mm ボールスタッド (4)

4.75mm Stabilizer Ball (2)  
4.75mm スタビライザーボール (2)

Stabilizer Locker (4)  
スタビライザーロッカー (4)

M4 x 7 x 2.5 Bearing (4)  
M4 x 7 x 2.5 ベアリング (4)

4.8mm x 16mm Ball Cap (13)  
4.8mm x 16mm ボールキャップ (13)

Upper Deck (1)  
アッパーデッキ (1)

M3 Nut (1)  
M3ナット (1)

M3 Lock Nut (1)  
M3ロックナット (1)

M3 x 5 x 0.2 shim (1)  
M3 x 5 x 0.2 シム (1)

M3 x 6 x 2.5 Flanged Bearing (2)  
M3 x 6 x 2.5 フランジベアリング (2)

Anti roll bar holder (2)  
スタビライザーホルダー (2)

Belt Tension Post (1)  
ベルトテンションポスト (1)

### BAG 5

M3 x 3 Set Screw (2)  
M3 x 3 セットスクリュー (2)

M3 x 6 Set Screw (2)  
M3 x 6 セットスクリュー (2)

M3 x 8 Set Screw (2)  
M3 x 8 セットスクリュー (2)

M3 x 10 Set Screw (2)  
M3 x 10 セットスクリュー (2)

M3 x 22.9 Pin (2)  
M3 x 22.9 ピン (2)

M3 x 26.4 Pin (2)  
M3 x 26.4 ピン (2)

28mm Turnbuckle (4)  
28mm ターンバックル (4)

42mm Turnbuckle (2)  
42mm ターンバックル (2)

M5.7 x 4.2 Flanged Tube (2)  
M5.7 x 4.2 フランジチューブ (2)

M5.7 x 5.5 Flanged Tube (2)  
M5.7 x 5.5 フランジチューブ (2)

M3 x 10 Button Screw (2)  
M3 x 10 ボタンスクリュー (2)

4.8mm Ball Stud (M3 x 9) (2)  
4.8mm ボールスタッド (M3 x 9) (2)

## 12. Parts Include / 製品に含めるパーツ

### BAG 5



M3 x 6 x 0.5 Spacer (2)  
M3 x 6 x 0.5 スペーサー (2)



M5 x 10 x 3 Bearing (2)  
M5 x 10 x 3 ベアリング (2)



4.8mm Ball HEX L=5 (4)  
4.8mm ボール(六角) L=5 (4)



M3 x 6 x 1.0 Spacer (2)  
M3 x 6 x 1.0 スペーサー (2)



M5 x 10 x 4 Bearing (6)  
M5 x 10 x 4 ベアリング (6)

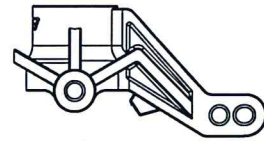

Knuckle Arm (2)  
ナックルアーム (2)



M3 x 6 x 2.0 Spacer (2)  
M3 x 6 x 2.0 スペーサー (2)



4mm Universal Shaft Cushion (2)  
4mm ユニバーサルシャフトクッション (2)

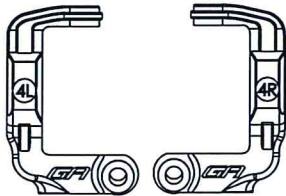

C-Hub Left (1)/Right (1)  
C-Hub 左側 (1)/右側 (1)

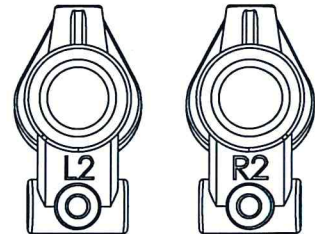

Rear Upright - Left (1)- Right (1)  
リア・アップライト - 左側 (1)- 右側 (1)



4.8mm x 16mm Ball Cap Set (4)  
4.8mm x 16mm ボールキャップセット (4)

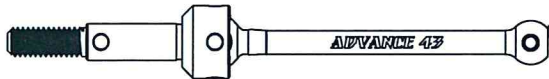

Universal Shaft - 43mm (2)  
ユニバーサルシャフト - 43mm (2)

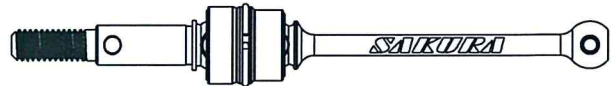

SSK Driveshaft (2)  
ダイナミックシャフト (2)

### BAG 6



2.5 x 6 x 0.4mm E-Ring (8)  
2.5 x 6 x 0.4mm Eリング (8)



Big Bore Damper Foam (4)  
ビッグボアダンパーフォーム (4)



Bottom Cap (4)  
ボトムキャップ (4)



M2.8 x 1.9 O-Ring (4)  
M2.8 x 1.9 Oリング (4)



5.8mm x 10.2 Ball Cap (4)  
5.8mm x 10.2 ボールキャップ (4)

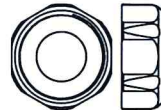

Upper Cover (4)  
アッパーカバー (4)

### #350 Oil

#350 Oil  
#350 オイル



O-Ring Cover (4)  
Oリングカバー (4)



Shock Silicon Cap (4)  
ショックシリコンキャップ (4)



Adjust Ring (4)  
アジャストリング (4)



Shock Piston (3 Holes) (4)  
ショックピストン(3 ホール) (4)



Shock Top Plastic Cap (4)  
ショックトッププラスチックキャップ (4)



Aluminum Spring Base Cover 14mm (4)  
アルミスプリングベースカバー14mm (4)

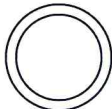

M12.5 x 1.5 O-Ring (4)  
M12.5 x 1.5 Oリング (4)



Oil Shock Body (4)  
オイルショックボディ (4)

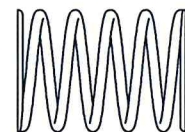

M1.5 x 15 x 25mm 6.75T Spring (4)  
M1.5 x 15 x 25mm 6.75T スプリング (4)

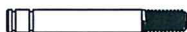

M3 x 24 Shock Shaft (4)  
M3 x 24 ショックシャフト (4)

## 12. Parts Include / 製品に含めるパーツ

### BAG 7



M3 x 6 Flat Screw (2)  
M3 x 6 フラットスクリュー (2)



M3 x 8 Flat Screw (7)  
M3 x 8 フラットスクリュー (7)



M3 x 10 Flat Screw (1)  
M3 x 10 フラットスクリュー (1)



M3 x 6 Button Screw (1)  
M3 x 6 ボタンスクリュー (1)



M3 x 8 Button Screw (2)  
M3 x 8 ボタンスクリュー (2)



M3 x 12 Button Screw (4)  
M3 x 12 ボタンスクリュー (4)

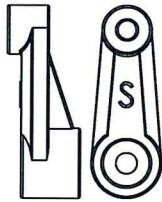

Servo Saver - SANWA, JRACOMS, KO (1)  
サーボセイバー - SANWA, JRACOMS, KO (1)

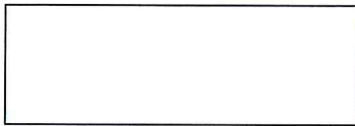

Double Side Stick Tape (1)  
両面テープ (1)



M3 x 6 x 1.0 Spacer (1)  
M3 x 6 x 1.0 スペーサー (1)



M3 x 6 x 4.5 Spacer (1)  
M3 x 6 x 4.5 スペーサー (1)



M3 Countersunk Washer (4)  
M3 カウンターシンクワッシャー (4)



M1.5 x 22 Pin (1)  
M1.5 x 22 ピン (1)



4.8mm Ball Stud L=6 (1)  
4.8mm ボールスタンド L=6 (1)



28mm Turnbuckle (1)  
28mm ターンバックル (1)

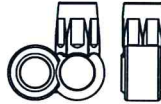

4.8mm Servo Ball End (1)  
4.8mm サーボボールエンド (1)

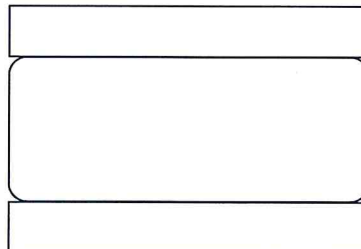

1mm EVA Pad (1)  
1mm EVA パッド (1)

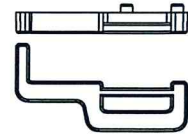

Battery Mount A (1)  
バッテリーマウント A (1)

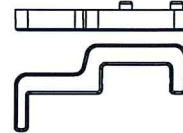

Battery Mount B (1)  
バッテリーマウント B (1)

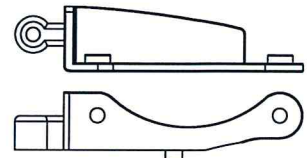

Front Fan Mount (1)  
フロントファンマウント (1)

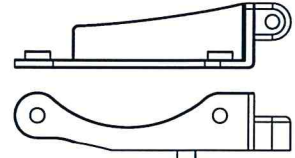

Rear Fan Mount (1)  
リアファンマウント (1)



Floating Servo Mount (1)  
フローティングサーボマウント (1)



Battery Belt (1)  
バッテリーベルト (1)

### BAG 8



Flanged Nut - 4mm (4)  
フランジナット - 4mm (4)



4mm Adaptor (4)  
4mm アダプター (4)



M1.6 x 5 Socket Screw (4)  
M1.6 x 5 ソケットスクリュー (4)



M3 x 8 Flat Screw (3)  
M3 x 8 フラットスクリュー (3)



M3 x 10 Flat Screw (4)  
M3 x 10 フラットスクリュー (4)



M2 x 9.8 Pin (4)  
M2 x 9.8 ピン (4)



M3 x 10 Button Screw (2)  
M3 x 10 ボタンスクリュー (2)



Body Clip (10)  
ボディークリップ (10)

## 12. Parts Include / 製品に含めるパーツ

### BAG 8

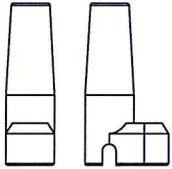

Antenna Post (1)  
アンテナポスト (1)

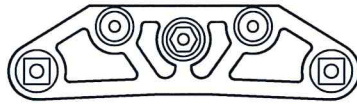

Bumper (1)  
バンパー (1)



Upper Bumper (1)  
アッパーバンパー (1)

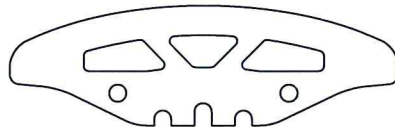

Foam Bumper (2)  
フォームバンパー (2)



Body Post Cushion (4)  
ボディーポストクッション (4)



Antenna and Antenna Rod Head (1)  
アンテナ & アンテナロッドヘッド (1)



Front Body Post (2)  
フロント・ボディーポスト (2)

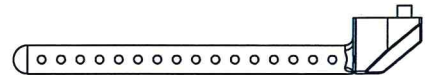

Rear Body Post (2)  
リア・ボディーポスト (2)

### BAG

### ST-025



M3 x 10 Flat Screw (1)  
M3 x 10 フラットスクリュー (1)

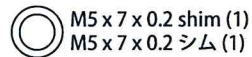

M5 x 7 x 0.2 shim (1)  
M5 x 7 x 0.2 シム (1)



M3 Lock Nut (1)  
M3 ロックナット (1)



M5.7 x 5.5 Flanged Tube (1)  
M5.7 x 5.5 フランジチューブ (1)



M3 Countersunk Washer (1)  
M3 カウンターシンクワッシャー (1)



Cross Wrench (1)  
クロスレンチ (1)

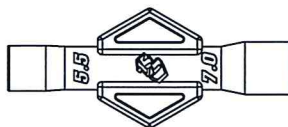

Cross Wrench (1)  
クロスレンチ (1)

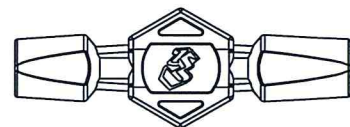

Ball Cap Socket (1)  
ボールキャップソケット (1)



Turnbuckle Tuner (1)  
ターンバックルチューナー (1)

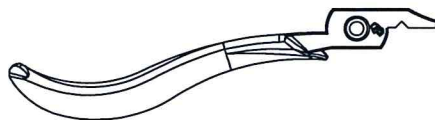

Ball Link Plier -2 (1)  
ボールリンクプライヤー -2 (1)

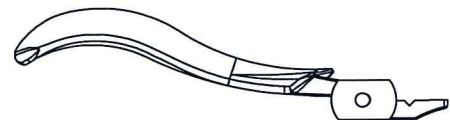

Ball Link Plier -1 (1)  
ボールリンクプライヤー -1 (1)

SET-UP SHEET / セットアップ用紙



1/10 SCALE RACING CONTROL TORQUE CAR

RACE レース	<b>TEST</b>		
TRACK サーキット名	<b>PYC</b>		
NAME お名前	<b>BRACING</b>		
CITY / COUNTRY 都市/国家	<b>HONG KONG</b>		
CONTACT 連絡先	_____		
DATE 日付	AIR TEMP. 気温	TRACK TEMP. サーキット気温	HUMIDITY 湿度
<b>21/6</b>	<b>32°C</b>	<b>48°C</b>	<b>60%</b>
QUALIFYING POSITION 予選位置	BEST LAP TIME / sec ベストラップタイム/秒		
_____	_____		
FINAL POSITION 最終位置	RACE LENGTH / minutes レース長さ/分		
_____	_____		

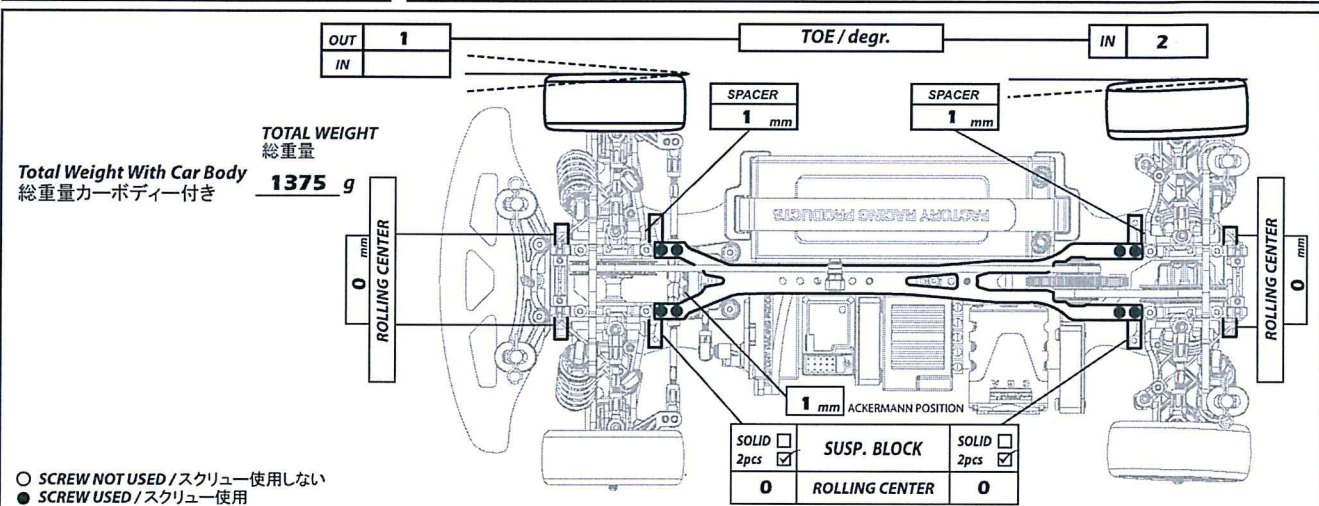
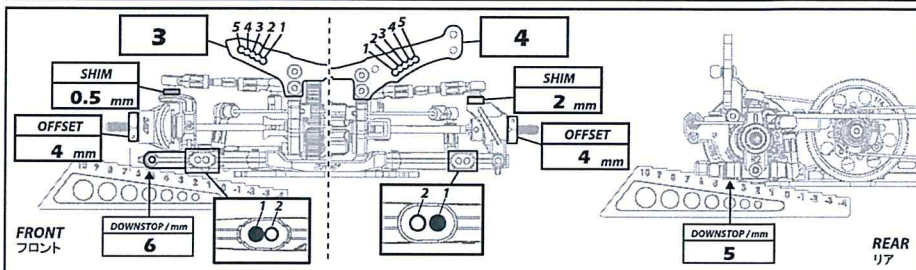
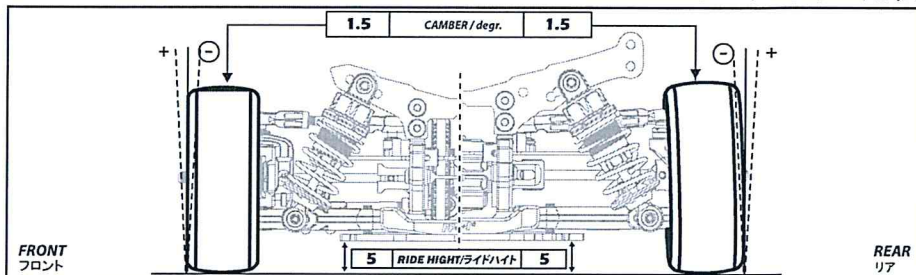

○ SCREW NOT USED / スクリュー使用しない  
● SCREW USED / スクリュー使用

**SHOCKS / ショック**

FRONT / フロント	REAR / リア
<input type="checkbox"/> M1.5 x 15 x 23mm T=6.5 (Black)	<input type="checkbox"/>
<input checked="" type="checkbox"/> M1.5 x 15 x 23mm T=6.75 (Red)	<input checked="" type="checkbox"/>
<input type="checkbox"/> M1.5 x 15 x 23mm T=7.0 (Blue)	<input type="checkbox"/>
<input type="checkbox"/> M1.5 x 15 x 23mm T=7.25 (Green)	<input type="checkbox"/>
<input type="checkbox"/> M1.5 x 15 x 23mm T=7.5 (Yellow)	<input type="checkbox"/>
<input type="checkbox"/> M1.5 x 15 x 23mm T=7.75 (White)	<input type="checkbox"/>
<input type="checkbox"/> M1.5 x 15 x 23mm T=8.0 (Clear)	<input type="checkbox"/>

OTHER: \_\_\_\_\_

<b>450</b>	OIL / W オイル/W	<b>450</b>
<b>52</b>	LENGTH / mm 長/mm	<b>52</b>
<b>50</b>	PRELOAD / mm プリロード/mm	<b>50</b>
<b>20%</b>	REBOUND % リバウンド%	<b>20%</b>
<input type="checkbox"/> YES <input checked="" type="checkbox"/> NO	FOAM INSERTS フォーム挿入	<input type="checkbox"/> YES <input checked="" type="checkbox"/> NO
<input type="checkbox"/> YES <input checked="" type="checkbox"/> NO	O-RING ON SHAFT シャフトにOリング取付	<input type="checkbox"/> YES <input checked="" type="checkbox"/> NO
	HOLES IN PISTON ピストンのホール数	

**COMMENTS / コメント**

\_\_\_\_\_

**TRACK CONDITION / サーキット状態**

<input type="checkbox"/> CONCRETE コンクリート	<input type="checkbox"/> CARPET カーペット	<input checked="" type="checkbox"/> ASPHALT アスファルト
<input type="checkbox"/> TECHNICAL テクニカル	<input type="checkbox"/> MIXED テクニカルミックス	<input type="checkbox"/> FAST ファスト

**TRACTION / 牽引力**

<input type="checkbox"/> LOW 低	<input checked="" type="checkbox"/> MEDIUM 中	<input type="checkbox"/> HIGH 高
-----------------------------------	---	------------------------------------

ESC ESC **Scorpion Vanguard** BATTERIES バッテリー **SCORPION 5800mAh 100C**

BODY ボディー **PFLTC-R** WING ウィング **Std**

ARMATURE 接端子	TIMING タイミング	<b>0</b>
+ SPRING スプリング	-	
MOTOR モーター	Scorpion 13.5	BRUSH FACE ブラシフェース
		-
		BRUSH COMP. ブラシ材質
		-

PINION / T ピニオン/T	SPUR GEAR / T スパーギア/T
<b>64 P / 35 T</b>	<b>64 P / 104 T</b>

**TRANSMISSION / トランスミッション**

FRONT / フロント	REAR / リア
<input type="checkbox"/> BALL DIFFERENTIAL / ボールデフ	<input type="checkbox"/>
<input type="checkbox"/> ROLLER DIFFERENTIAL / ローラーデフ	<input type="checkbox"/>
<input type="checkbox"/> GEAR DIFFERENTIAL / ギアデフ	<input type="checkbox"/>
<input type="checkbox"/> DIFFERENTIAL / ディファレンシャル	<input type="checkbox"/>
<input type="checkbox"/>	<b>7000 W</b>

LOOSE 緩み  MEDIUM 適度  TIGHT 締め

LOOSE 緩み  MEDIUM 適度  TIGHT 締め

ONE WAY DIFFERENTIAL ワンウェイデフ	MIDDLE ONE WAY PULLEY ミドルワンウェイプーリー
<input type="checkbox"/>	<input type="checkbox"/>
SOLID AXLE ソリッドアクスル	FIXED フィックス
<input checked="" type="checkbox"/>	<input checked="" type="checkbox"/>
	ONE-WAY ワンウェイ
	<input type="checkbox"/>

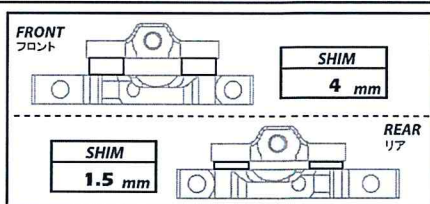

<b>Rush 36</b>	TIRES / タイヤー	<b>Rush 36</b>
<b>63</b>	DIAMETER / mm 寸法/mm	<b>63</b>
<b>039M</b>	INSERTS 挿入	<b>039M</b>
<b>MG3</b>	ADDITIVE 添加剤	<b>MG3</b>

**ANTI-ROLL BAR / アンチロールバー**

FRONT / フロント	REAR / リア
<input type="checkbox"/> Soft / ソフト (D=1.2)	<input checked="" type="checkbox"/>
<input checked="" type="checkbox"/> Soft Medium / ソフトミディアム (D=1.3)	<input type="checkbox"/>
<input type="checkbox"/> Medium / ミディアム (D=1.4)	<input type="checkbox"/>
<input type="checkbox"/> Hard / ハード (D=1.5)	<input type="checkbox"/>
<input type="checkbox"/> None / 無し	<input type="checkbox"/>

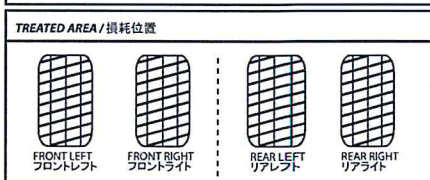

SET-UP SHEET / セットアップ用紙



RACE レース			
TRACK サーキット名			
NAME お名前			
CITY / COUNTRY 都市/国家			
CONTACT 連絡先			
DATE 日付	AIR TEMP. 気温	TRACK TEMP. サーキット気温	HUMIDITY 湿度
QUALIFYING POSITION 序列位置		BEST LAP TIME / sec ベストラップタイム/秒	
FINAL POSITION 最終位置		RACE LENGTH / minutes レース長/分	

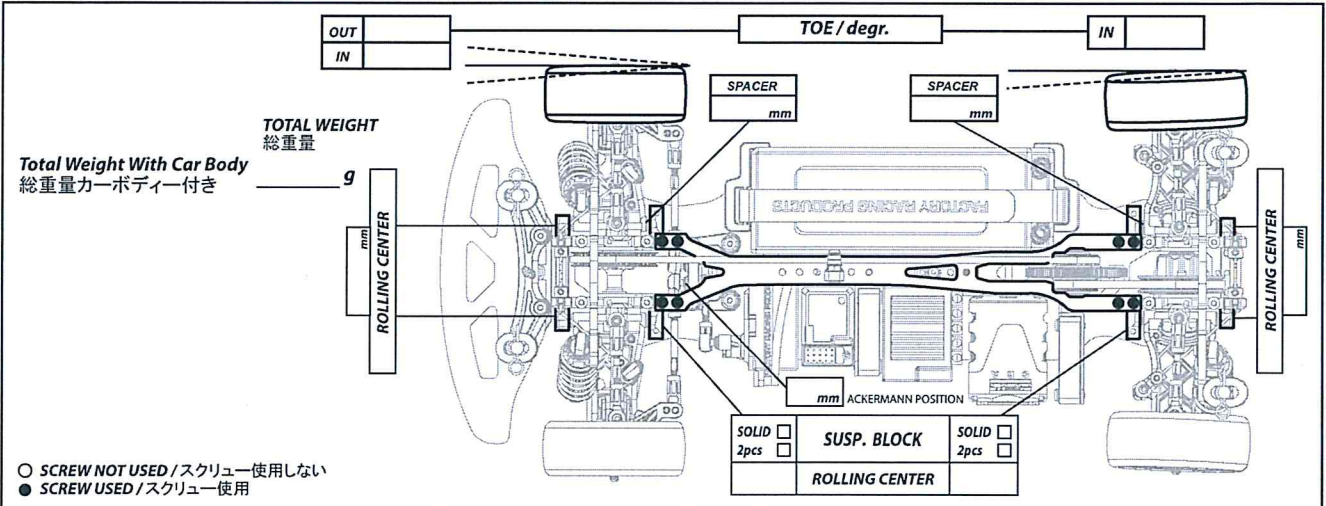
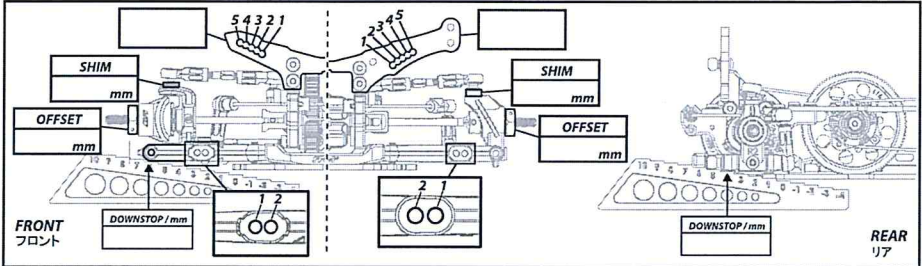
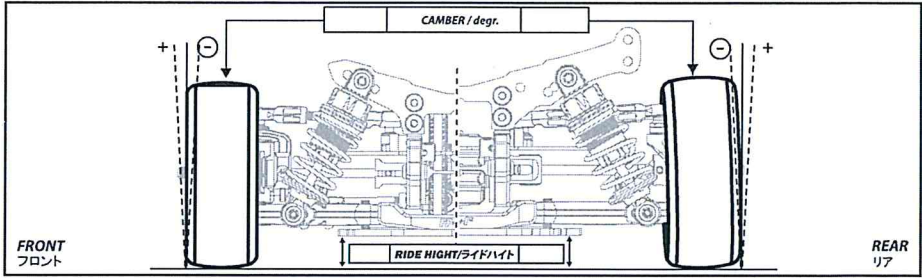

Total Weight With Car Body  
 総重量カーボディー付き \_\_\_\_\_ g

- SCREW NOT USED / スクリュー使用しない
- SCREW USED / スクリュー使用

SHOCKS / ショック	
FRONT / フロント	REAR / リア
<input type="checkbox"/> M1.5 x 15 x 23mm T=6.5 (Black)	<input type="checkbox"/>
<input type="checkbox"/> M1.5 x 15 x 23mm T=6.75 (Red)	<input type="checkbox"/>
<input type="checkbox"/> M1.5 x 15 x 23mm T=7.0 (Blue)	<input type="checkbox"/>
<input type="checkbox"/> M1.5 x 15 x 23mm T=7.25 (Green)	<input type="checkbox"/>
<input type="checkbox"/> M1.5 x 15 x 23mm T=7.5 (Yellow)	<input type="checkbox"/>
<input type="checkbox"/> M1.5 x 15 x 23mm T=7.75 (White)	<input type="checkbox"/>
<input type="checkbox"/> M1.5 x 15 x 23mm T=8.0 (Clear)	<input type="checkbox"/>
OTHER: _____	
<input type="checkbox"/> YES <input type="checkbox"/> NO	<input type="checkbox"/> YES <input type="checkbox"/> NO
<input type="checkbox"/> YES <input type="checkbox"/> NO	<input type="checkbox"/> YES <input type="checkbox"/> NO
<input type="checkbox"/> YES <input type="checkbox"/> NO	<input type="checkbox"/> YES <input type="checkbox"/> NO
COMMENTS / コメント	

TRACK CONDITION サーキット状態	<input type="checkbox"/> CONCRETE コンクリート	<input type="checkbox"/> CARPET カーペット	<input type="checkbox"/> ASPHALT アスファルト
TRACTION 牽引力	<input type="checkbox"/> LOW 低	<input type="checkbox"/> MEDIUM 中	<input type="checkbox"/> HIGH 高
ESC ESC	BATTERIES バッテリー		
BODY ボデー	WING ウイング		
ARMATURE 接磁子	TIMING タイミング		
MOTOR モーター	SPRING スプリング		
	BRUSH FACE ブラッシュフェイス		
	BRUSH COMP. ブラシ材質		
PINION / T ピニオン/T		SPUR GEAR / T スパーギア/T	
P / T		P / T	
TRANSMISSION / トランスミッション			
FRONT / フロント		REAR / リア	
<input type="checkbox"/>	BALL DIFFERENTIAL / ボールデフ	<input type="checkbox"/>	
<input type="checkbox"/>	ROLLER DIFFERENTIAL / ローラーデフ	<input type="checkbox"/>	
<input type="checkbox"/>	GEAR DIFFERENTIAL / ギアデフ	<input type="checkbox"/>	
<input type="checkbox"/>	DIFFERENTIAL / ディファレンシャル	<input type="checkbox"/>	
<input type="checkbox"/>	LOOSE 緩み	<input type="checkbox"/>	LOOSE 緩み
<input type="checkbox"/>	MEDIUM 適度	<input type="checkbox"/>	MEDIUM 適度
<input type="checkbox"/>	TIGHT 締め	<input type="checkbox"/>	TIGHT 締め
<input type="checkbox"/>	ONE WAY DIFFERENTIAL ワンウェイデフ	<input type="checkbox"/>	MIDDLE ONE WAY PULLEY ミドルワンウェイプーリー
<input type="checkbox"/>	SOLID AXLE ソリッドアクスル	<input type="checkbox"/>	FIXED ファックス
		<input type="checkbox"/>	ONE-WAY ワンウェイ

FRONT フロント	SHIM mm
REAR リア	SHIM mm
TIRES / タイヤー	
DIAMETER / mm 寸法/mm	
INSERTS 挿入	
ADDITIVE 添加剤	
ANTI-ROLL BAR / アンチロールバー	
FRONT / フロント	REAR / リア
<input type="checkbox"/>	Soft / ソフト (D = 1.2)
<input type="checkbox"/>	Soft Medium / ソフトミディアム (D = 1.3)
<input type="checkbox"/>	Medium / ミディアム (D = 1.4)
<input type="checkbox"/>	Hard / ハード (D = 1.5)
<input type="checkbox"/>	None / 無し
TREATED AREA / 損耗位置	
<input type="checkbox"/>	FRONT LEFT フロント左
<input type="checkbox"/>	FRONT RIGHT フロント右
<input type="checkbox"/>	REAR LEFT リア左
<input type="checkbox"/>	REAR RIGHT リア右



SET-UP SHEET / セットアップ用紙



<b>RACE</b> レース			
<b>TRACK</b> サーキット名			
<b>NAME</b> お名前			
<b>CITY / COUNTRY</b> 都市/国家			
<b>CONTACT</b> 連絡先			
<b>DATE</b> 日付	<b>AIR TEMP.</b> 気温	<b>TRACK TEMP.</b> サーキット気温	<b>HUMIDITY</b> 湿度
<b>QUALIFYING POSITION</b> 予選位置		<b>BEST LAP TIME / sec</b> ベストラップタイム/秒	
<b>FINAL POSITION</b> 最終位置		<b>RACE LENGTH / minutes</b> レース長/分	

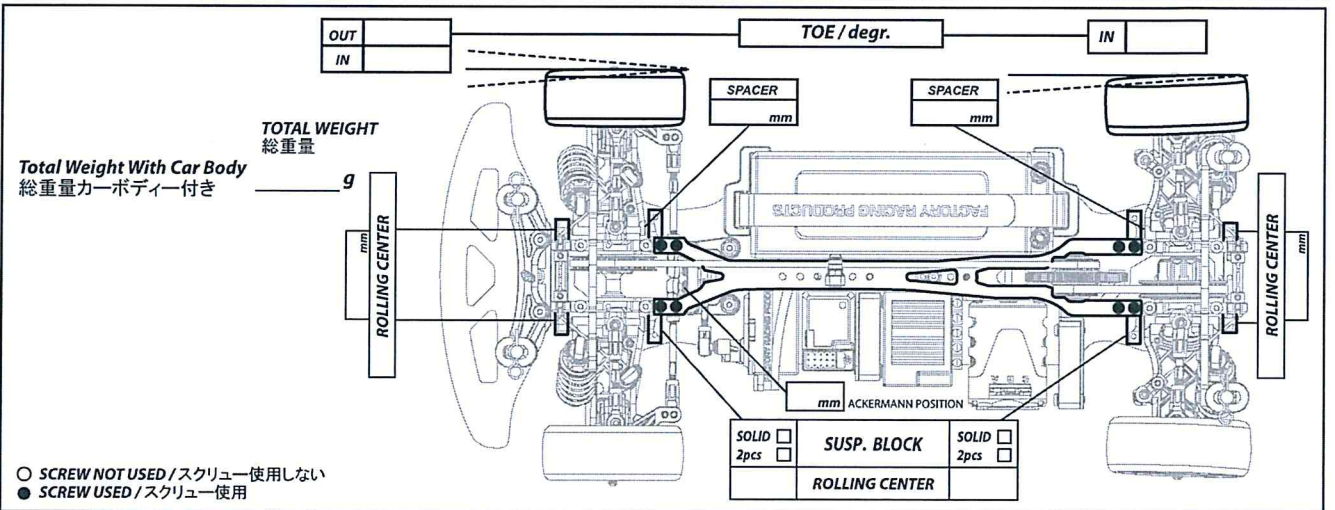
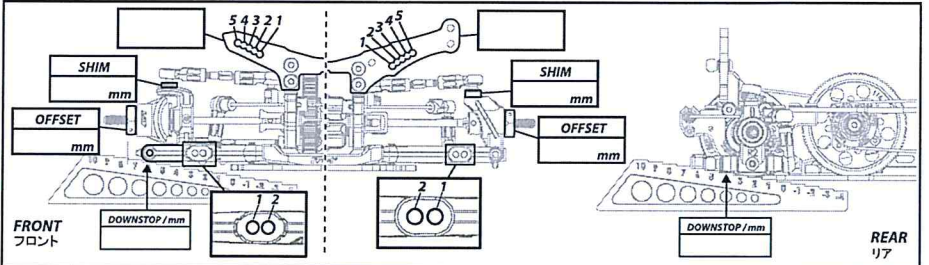
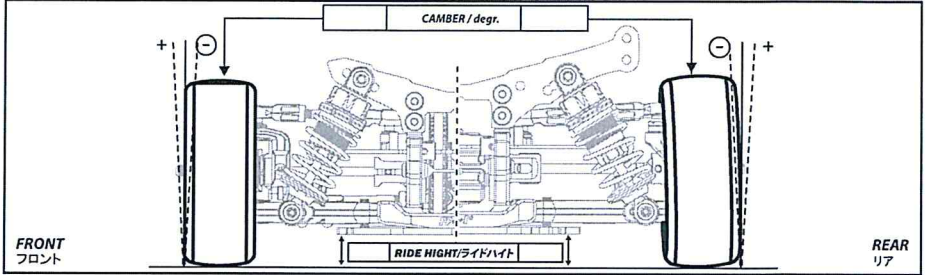

SHOCKS / ショック	
FRONT / フロント	REAR / リア
<input type="checkbox"/> M1.5 x 15 x 23mm T=6.5 (Black)	<input type="checkbox"/>
<input type="checkbox"/> M1.5 x 15 x 23mm T=6.75 (Red)	<input type="checkbox"/>
<input type="checkbox"/> M1.5 x 15 x 23mm T=7.0 (Blue)	<input type="checkbox"/>
<input type="checkbox"/> M1.5 x 15 x 23mm T=7.25 (Green)	<input type="checkbox"/>
<input type="checkbox"/> M1.5 x 15 x 23mm T=7.5 (Yellow)	<input type="checkbox"/>
<input type="checkbox"/> M1.5 x 15 x 23mm T=7.75 (White)	<input type="checkbox"/>
<input type="checkbox"/> M1.5 x 15 x 23mm T=8.0 (Clear)	<input type="checkbox"/>

OTHER: \_\_\_\_\_

<input type="checkbox"/> YES <input type="checkbox"/> NO	<b>OIL / W</b> オイル/W	<input type="checkbox"/> YES <input type="checkbox"/> NO
<input type="checkbox"/> YES <input type="checkbox"/> NO	<b>LENGTH / mm</b> 長/mm	<input type="checkbox"/> YES <input type="checkbox"/> NO
<input type="checkbox"/> YES <input type="checkbox"/> NO	<b>PRELOAD / mm</b> プリロード/mm	<input type="checkbox"/> YES <input type="checkbox"/> NO
<input type="checkbox"/> YES <input type="checkbox"/> NO	<b>REBOUND %</b> リバウンド%	<input type="checkbox"/> YES <input type="checkbox"/> NO
<input type="checkbox"/> YES <input type="checkbox"/> NO	<b>FOAM INSERTS</b> フォーム挿入	<input type="checkbox"/> YES <input type="checkbox"/> NO
<input type="checkbox"/> YES <input type="checkbox"/> NO	<b>O-RING ON SHAFT</b> シャフトにOリング取付	<input type="checkbox"/> YES <input type="checkbox"/> NO
<input type="checkbox"/> YES <input type="checkbox"/> NO	<b>HOLES IN PISTON</b> ピストンのホール数	<input type="checkbox"/> YES <input type="checkbox"/> NO

**COMMENTS / コメント**

---

<b>TRACK CONDITION</b> サーキット状態	<input type="checkbox"/> CONCRETE コンクリート	<input type="checkbox"/> CARPET カーペット	<input type="checkbox"/> ASPHALT アスファルト
	<input type="checkbox"/> TECHNICAL テクニカル	<input type="checkbox"/> MIXED テクニカルミックス	<input type="checkbox"/> FAST ファスト

<b>TRACTION</b> 牽引力	<input type="checkbox"/> LOW 低	<input type="checkbox"/> MEDIUM 中	<input type="checkbox"/> HIGH 高
------------------------	-----------------------------------	--------------------------------------	------------------------------------

<b>ESC</b> ESC	<b>BATTERIES</b> バッテリー
-------------------	---------------------------

<b>BODY</b> ボディー	<b>WING</b> ウイング
---------------------	---------------------

<b>ARMATURE</b> 接端子	<b>TIMING</b> タイミング
+ SPRING スプリング	-
+ BRUSH FACE ブラシフェース	-
+ BRUSH COMP. ブラシ材質	-

<b>PINION / T</b> ピニオン/T	<b>SPUR GEAR / T</b> スパーギア/T
P / T	P / T

TRANSMISSION / トランスミッション	
FRONT / フロント	REAR / リア
<input type="checkbox"/> BALL DIFFERENTIAL / ボールデフ	<input type="checkbox"/>
<input type="checkbox"/> ROLLER DIFFERENTIAL / ローラーデフ	<input type="checkbox"/>
<input type="checkbox"/> GEAR DIFFERENTIAL / ギアデフ	<input type="checkbox"/>
<input type="checkbox"/> DIFFERENTIAL / ディファレンシャル	<input type="checkbox"/>

<input type="checkbox"/> LOOSE 緩み	<input type="checkbox"/> MEDIUM 適度	<input type="checkbox"/> TIGHT 締め	<input type="checkbox"/> LOOSE 緩み	<input type="checkbox"/> MEDIUM 適度	<input type="checkbox"/> TIGHT 締め
--------------------------------------	---------------------------------------	--------------------------------------	--------------------------------------	---------------------------------------	--------------------------------------

<input type="checkbox"/> ONE WAY DIFFERENTIAL ワンウェイデフ	<input type="checkbox"/>	<input type="checkbox"/> MIDDLE ONE WAY PULLEY ミドルワンウェイプーリー	<input type="checkbox"/>
<input type="checkbox"/> SOLID AXLE ソリッドアクスル	<input type="checkbox"/>	<input type="checkbox"/> FIXED フィックス	<input type="checkbox"/> ONE-WAY ワンウェイ

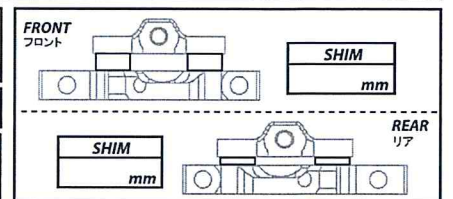

<b>TIRES / タイヤー</b>	<input type="checkbox"/>
<b>DIAMETER / mm</b> 寸法/mm	<input type="checkbox"/>
<b>INSERTS</b> 挿入	<input type="checkbox"/>
<b>ADDITIVE</b> 添加剤	<input type="checkbox"/>

ANTI-ROLL BAR / アンチロールバー	
FRONT / フロント	REAR / リア
<input type="checkbox"/> Soft / ソフト (D=1.2)	<input type="checkbox"/>
<input type="checkbox"/> Soft Medium / ソフトミディアム (D=1.3)	<input type="checkbox"/>
<input type="checkbox"/> Medium / ミディアム (D=1.4)	<input type="checkbox"/>
<input type="checkbox"/> Hard / ハード (D=1.5)	<input type="checkbox"/>
<input type="checkbox"/> None / 無し	<input type="checkbox"/>

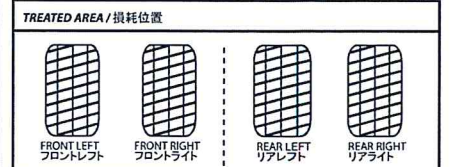



**RACING**®  
*www.3racing.com.hk*

Copyright © 2016 World Space CAD Industrial Co. / 禁無斷轉載複製