

1/10 Scale Radio Cont

1/10 スケール・ラ



Li-PO & Brushless
ブラシレスシリーズの専用製品

These instructions are as easy to understand as possible. However, if you have any difficulties, problems, or questions, please do not hesitate to contact us. You can also visit our web site at <http://www.3racing.com.hk> to find the latest updates, set up information, option parts, and many other goodies. We

Thank you for purchasing this model. We hope you will enjoy building and operating it. If you have any questions or need any help, please contact our support team at jp@3racing.com.hk (Japanese support). We will be happy to help you. You can also visit our web site at <http://www.3racing.com.hk> to find the latest updates, set up information, option parts, and many other goodies. We

When building and operating this model, please follow all safety precautions. For reference reasons, please keep the instruction manual at hand. Do not use any third party parts for our SAKURA ZERO. Using any third party parts on this model will void warranty immediately. The buyer expressly agrees to indemnify us from the purchase, ownership or use of the product.

Please read the instruction manual carefully before building and operating this model. The instruction manual should be kept in a safe place for future reference. The highest performance is achieved when using the original parts. Using third party parts (3RACING upgrade line parts excepted) will void warranty immediately. The buyer expressly agrees to indemnify us from the purchase, ownership or use of the product.

Setup Sheet / Set-up Manual / Gear Ratio Chart : セットアップ説明書 / ギアレシオ図表 :

[sakura-zero/english/downloads.html](#)

[sakura-zero/japanese/downloads.html](#)

Specifications / 基本スペック :

Overall Length / 全長	343mm (without body and foam bumper / ボデーとフォームバンパーを除く)
Overall Width / 全幅	188mm (F/R 5mm wheel adaptor / F/R 5mmホイールアダプター)
Gear Ratio / ギアレシオ	1.9:1 (38T/20T)
Wheelbase / ホイールベース	257mm
Tread (F/R) / トレッド (F/R)	163 F/R

Tool Include / 製品に含みツール :



リングシステム

マウント

マウント

Bulkhead / フロント・バルクヘッド & リア・バルクヘッド

Chassis / メインシャーシにボールデフの取り付け

Chassis / メインシャーシにソリッドアクスルの取り付け

リア・バルクヘッドカバー

フロント・バルクヘッドカバー

Front Chassis / メインシャーシにステアリングシステムの取り付け

スプリング

Front Arm / フロントとリア・サスアーム

Rear Shaft & Upper Linkage / リア・アップライト、スイングシャフト & アッパーリンケージ

Front Shaft & Upper Linkage / フロント・ナックル、スイングシャフト & アッパーリンケージ

フロント&リア・スタビライザー

リア・ショックタワー

バンパー & ボディーポスト

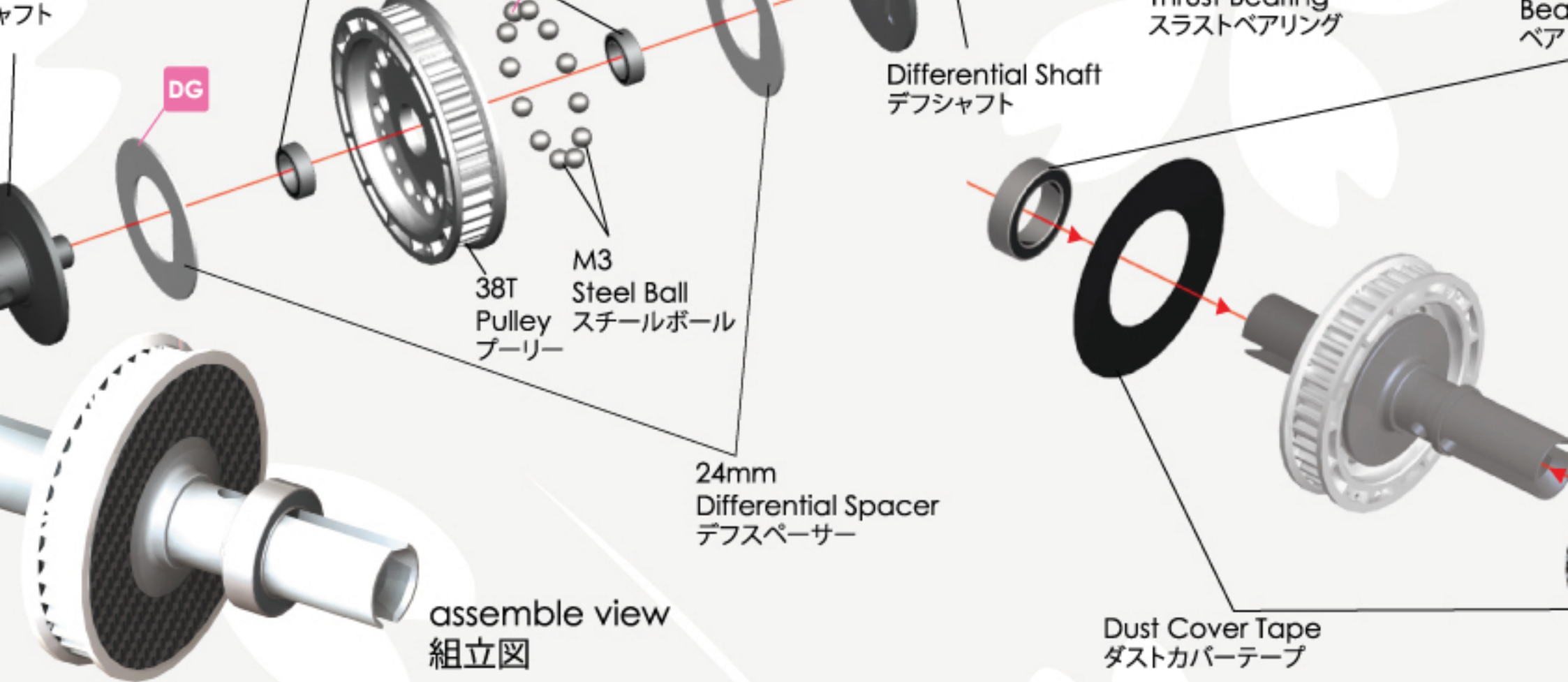

Differential Nut (1)
 デフナット (1)

Differential Ring (1)
 デフリング (1)

4mm Bearing (2)
 4mm ベアリング (2)

4mm Bearing (2)

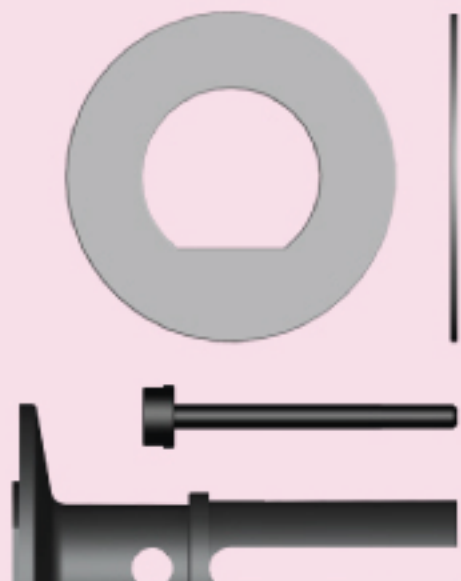

24mm Differential Spacer (2)
 24mm デフスペーサー (2)

M2 x 20 Diff Screw (1)
 M2 x 20 デフスクリュー (1)

Differential Shaft (1)

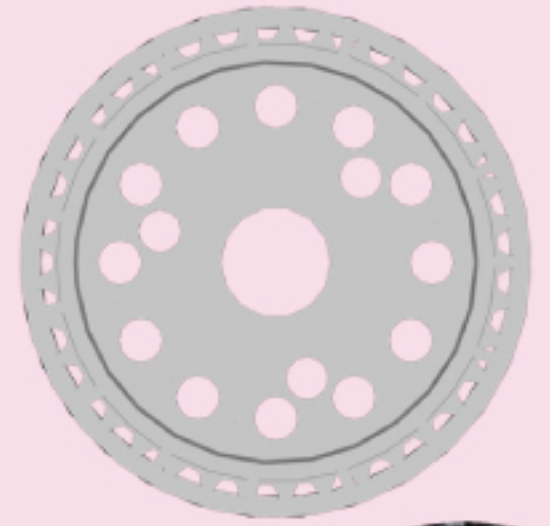



Spacer
スペーサー

n Post (1)
n ポスト (1)

mm Spacer (2)

- M5 x 0.2 Stainless Steel Shim Spacer (2)
M5 x 0.2 ステンレス・スチールシムスペーサー (2)
- M5 x 8 x 2.5mm Bearing (2)
M5 x 8 x 2.5mm ベアリング (2)



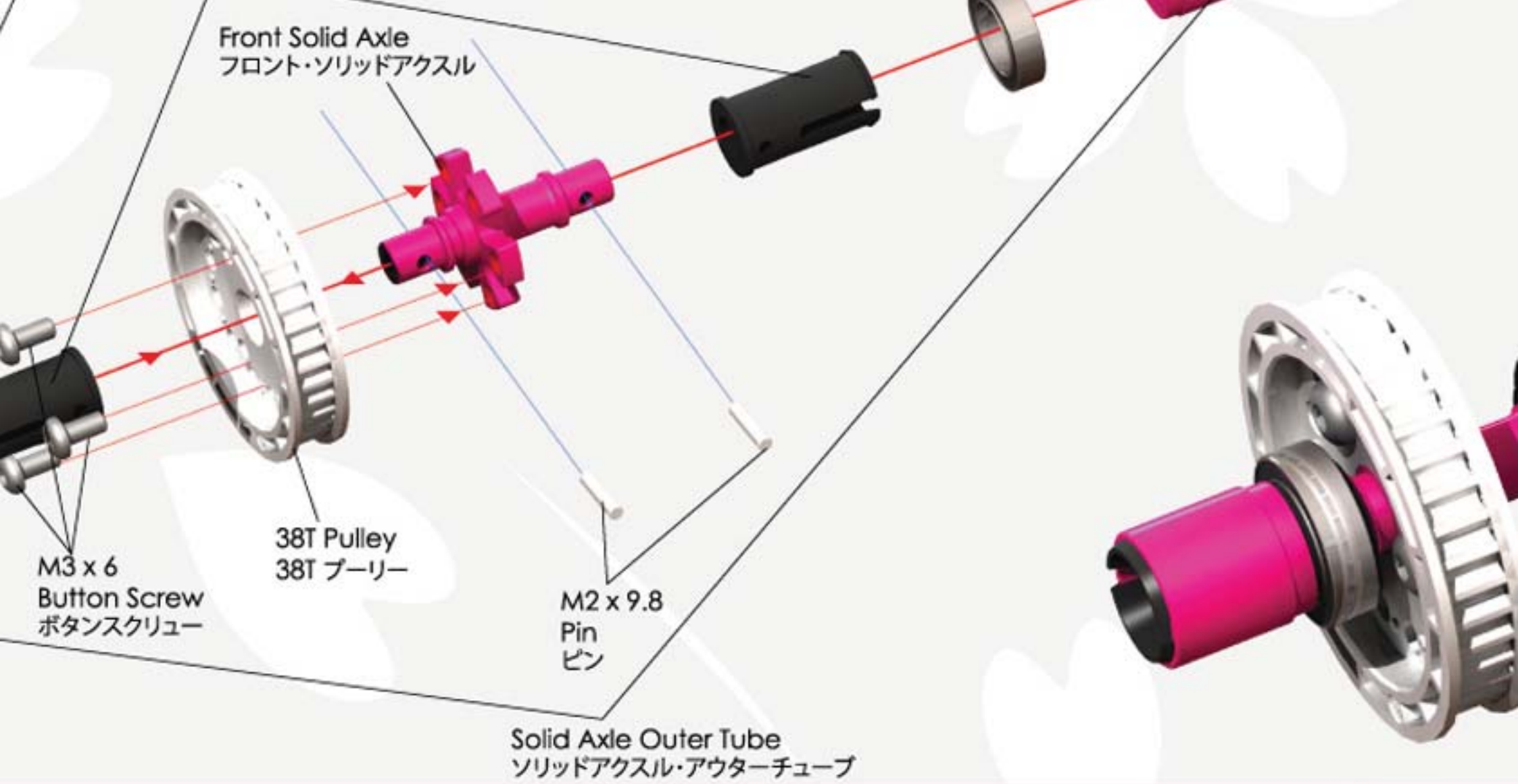

Solid Axle Outer Joint (2)
ソリッドアクスル・
ジョイント (2)



Solid Axle Outer Tube (2)
ソリッドアクスル・アウターチューブ (2)

5 x 4mm Bearing (2)
5 x 4mm ベアリング (2)

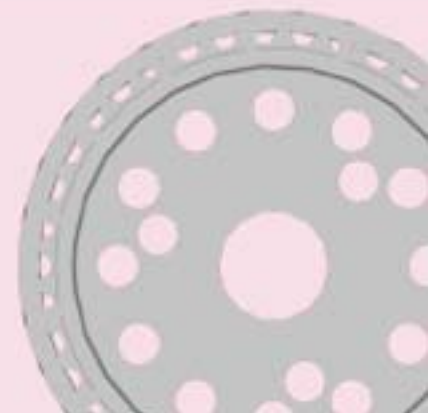

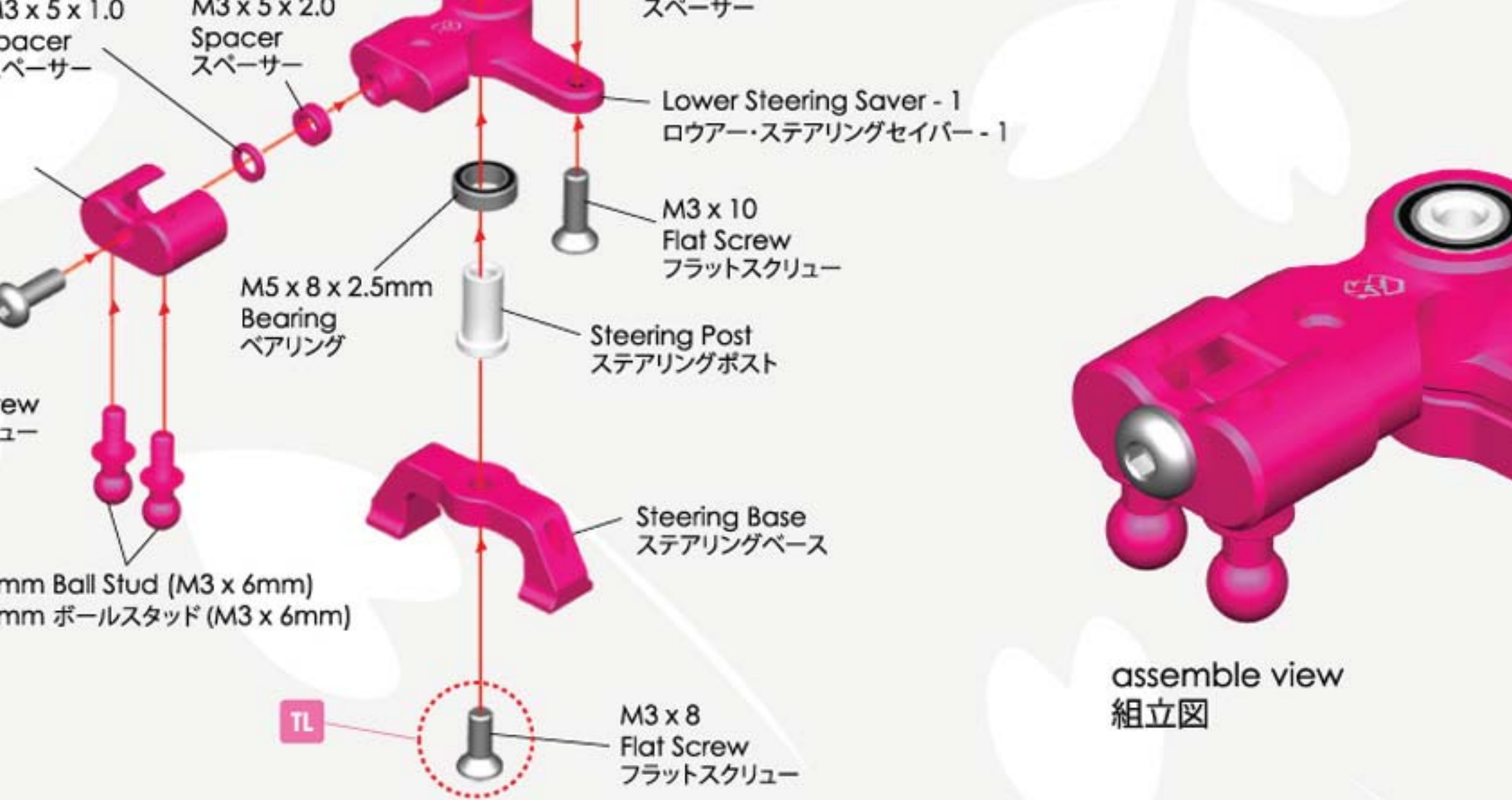

assemble view
組立図

- 
 M5 x 8 x 2.5mm Bearing (2)
 M5 x 8 x 2.5mm ベアリング (2)
- 
 4.8mm Ball Stud (1)
 4.8mm ボールスタッド (1)
- 
 4.8mm Ball Stud (M3 x 6mm) (2)
- 

 Lower Steering Saver - 1
 ロウアー・ステアリングセイバー - 1

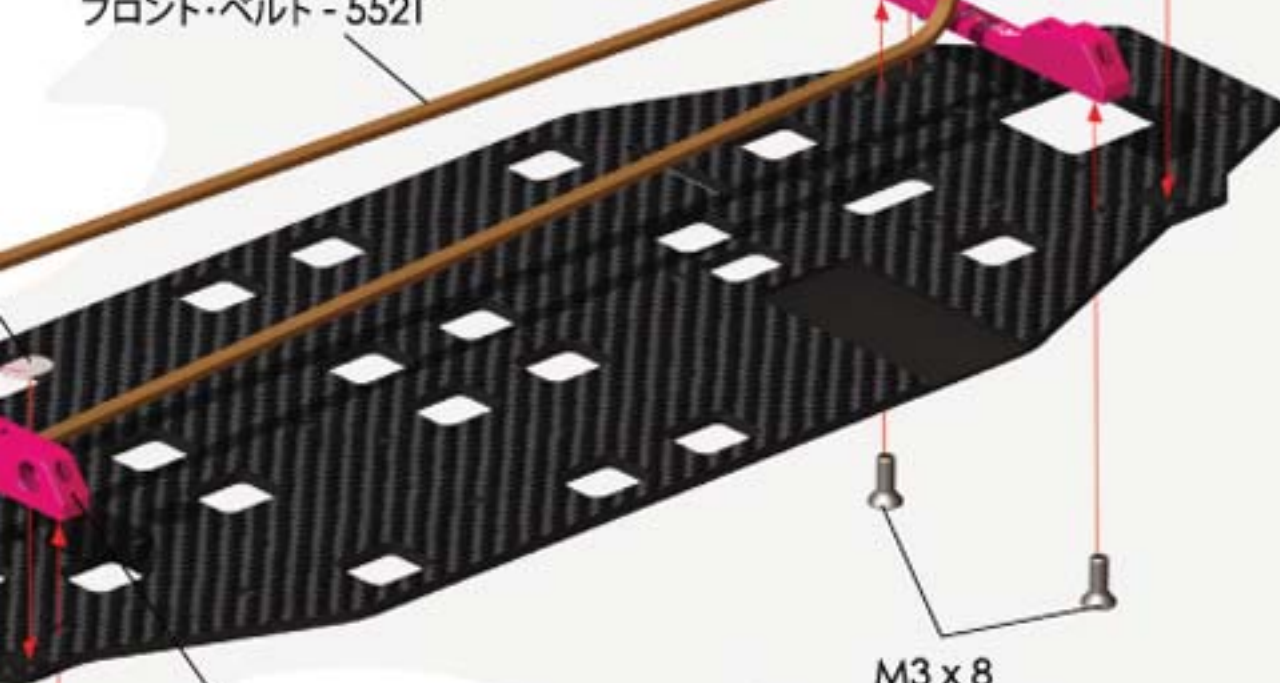

フロント・ベルト - 5521

Suspension Mount FR+0 (0 Degree)
サスマウントFR+0 (0度)

M3 x 8
Flat Screw
フラットスクリュー

placed inside the suspension m
ご注意: サスマウントFRにドライブベルトを置く
確かめ下さい。

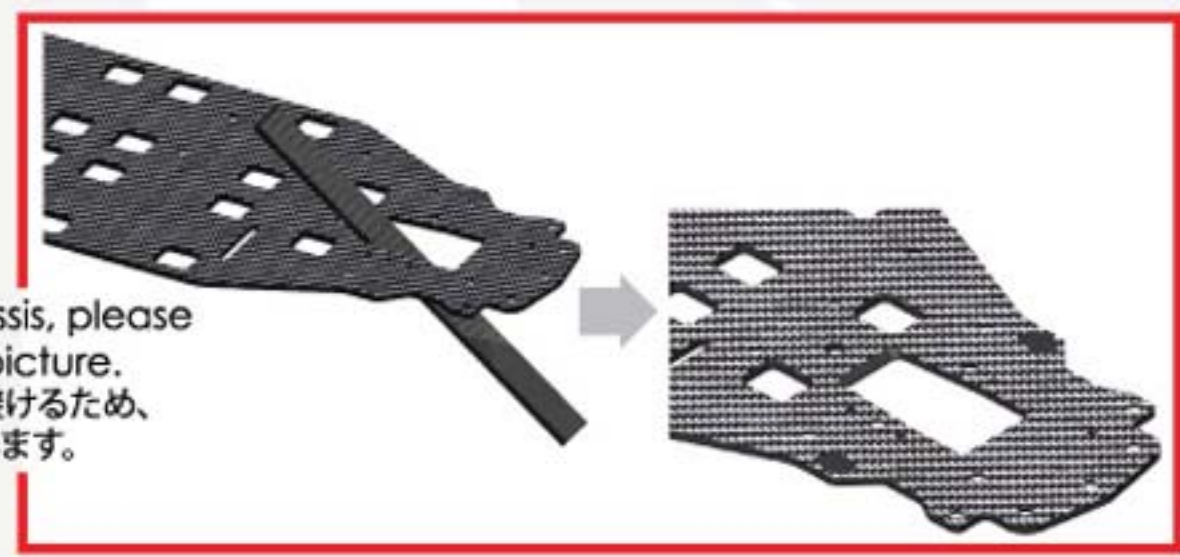

main chassis, please
down as picture.
ることを避けるため、
を勧め致します。

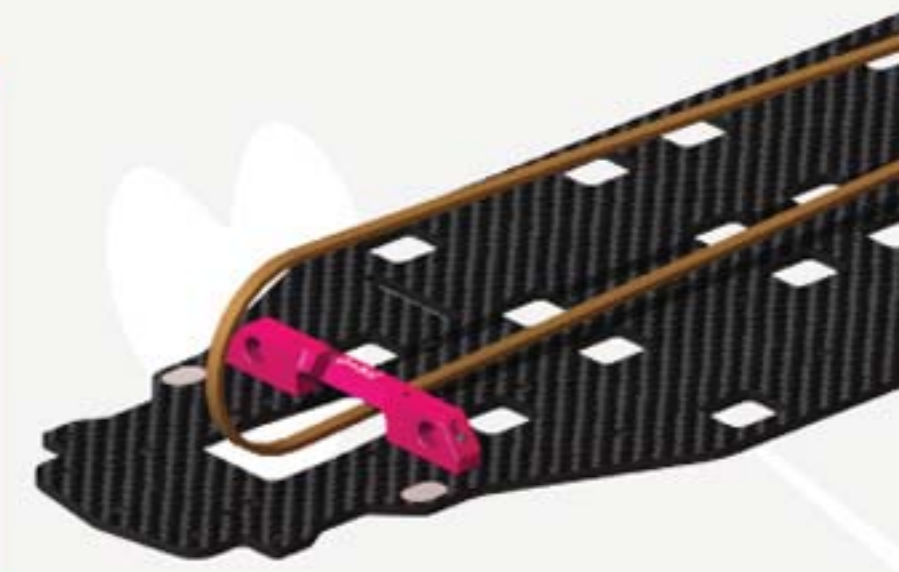

im (4)

人 (4)





Motor Mount
モーターマウント



Rear Belt - 171T
リア・ベルト - 171T

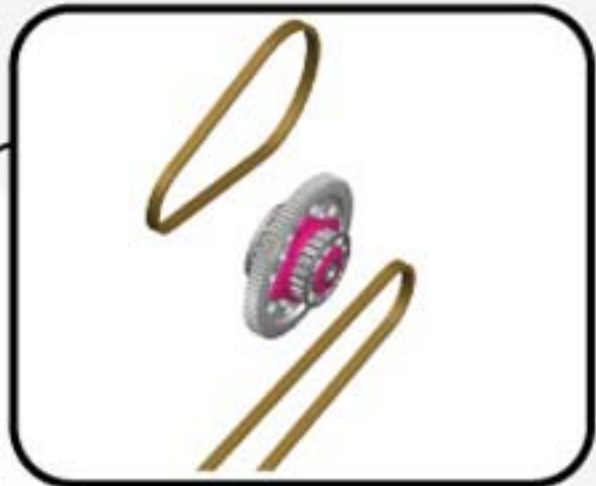

Center Gear Adaptor
センター・ギアアダプター



M3 x 8
Button Screw
ボタンスクリュー

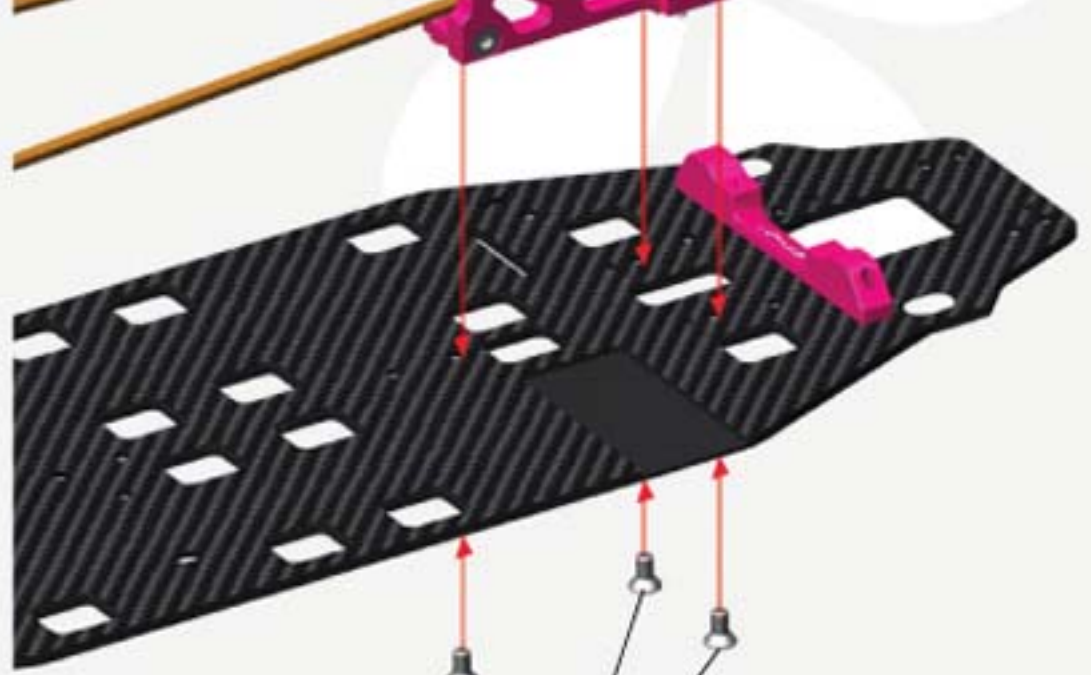

M3 x 6
Flat Screw
フラットスクリュー

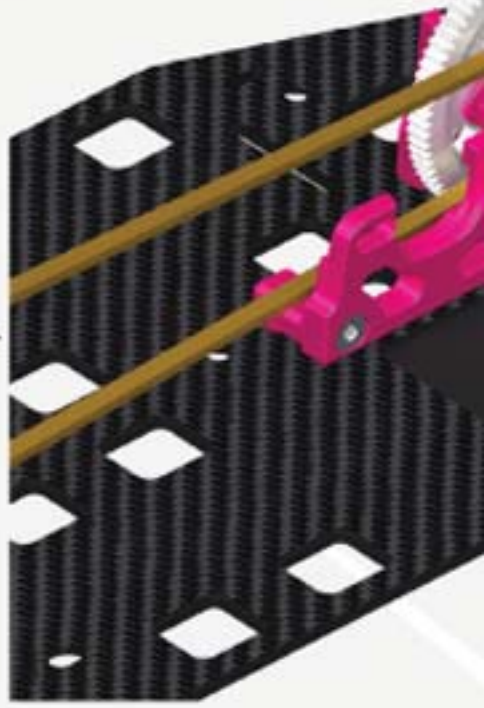

Motor Mount (1)



Center Pulley Mount (1)



Motor Mo

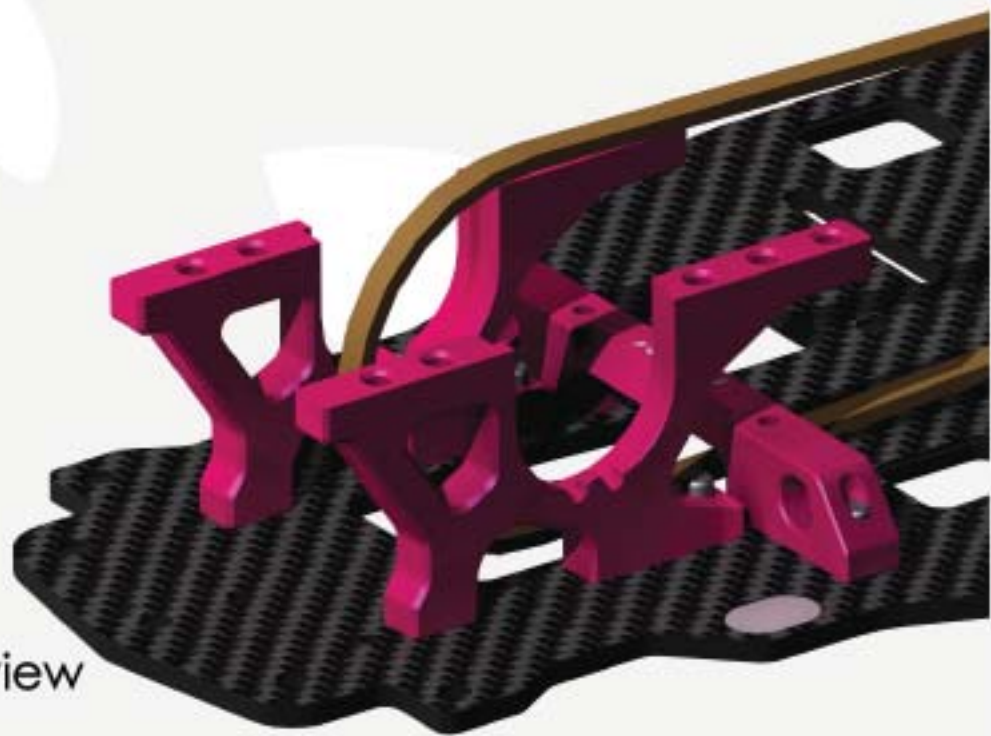

le view

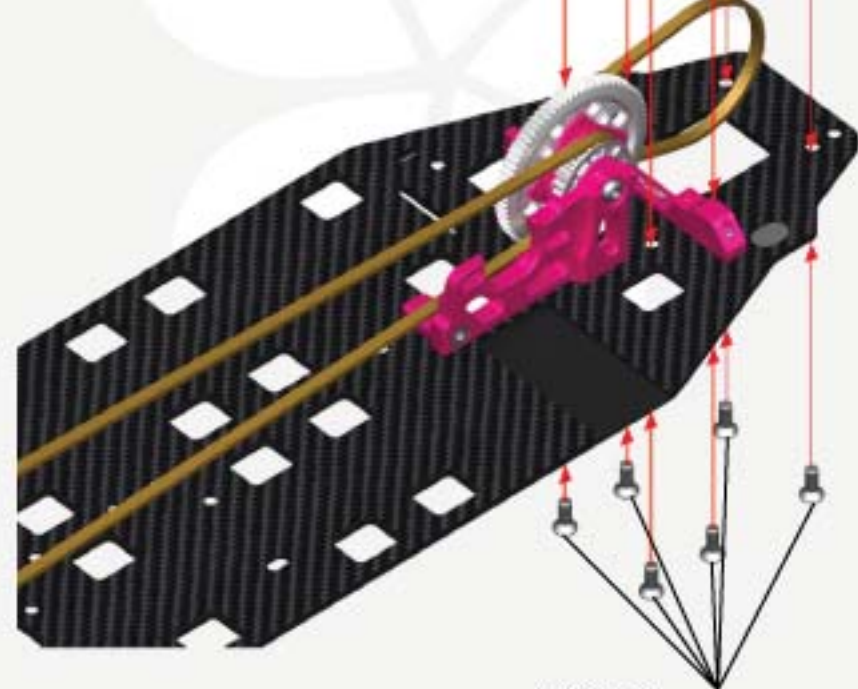

M3 x 8
Flat Screw
フラットスクリュー

assemble view
組立図

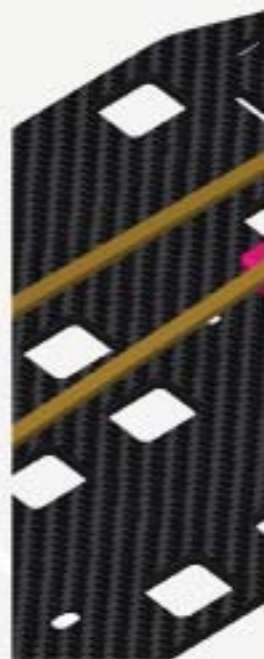

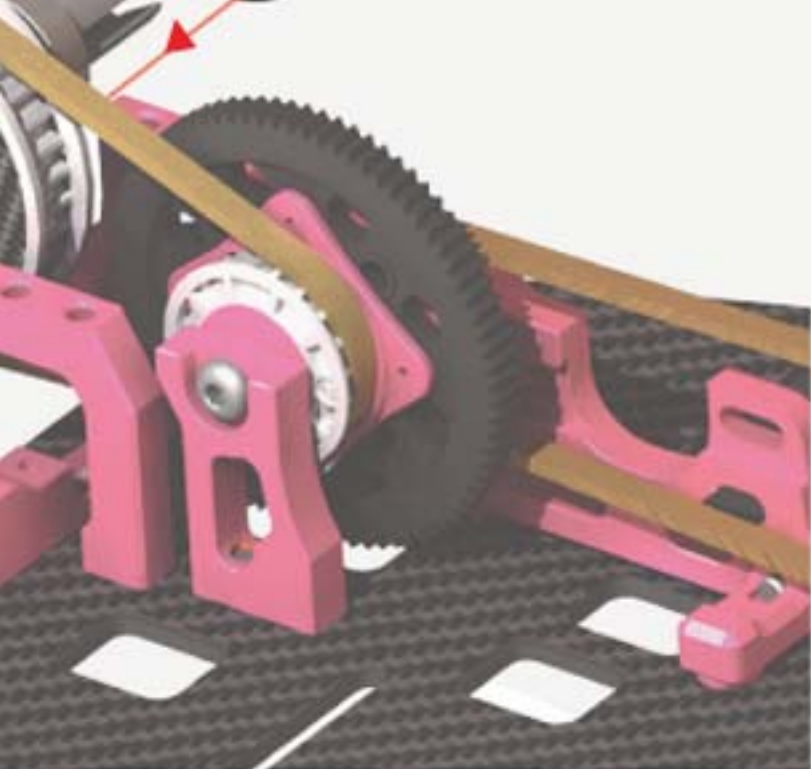

Default setting
既定設定

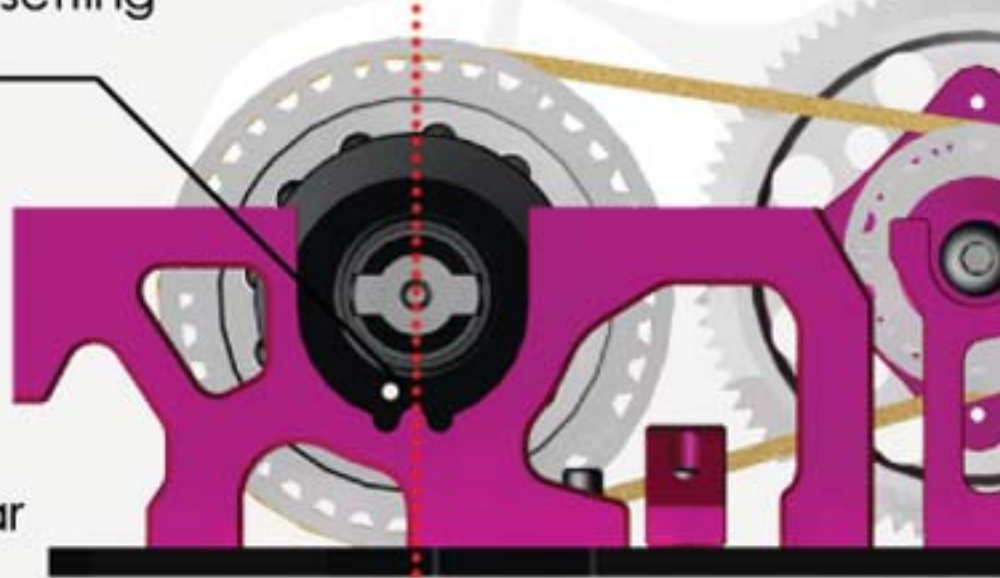

Rear
リア

Note Position
位置注意



asse
組立

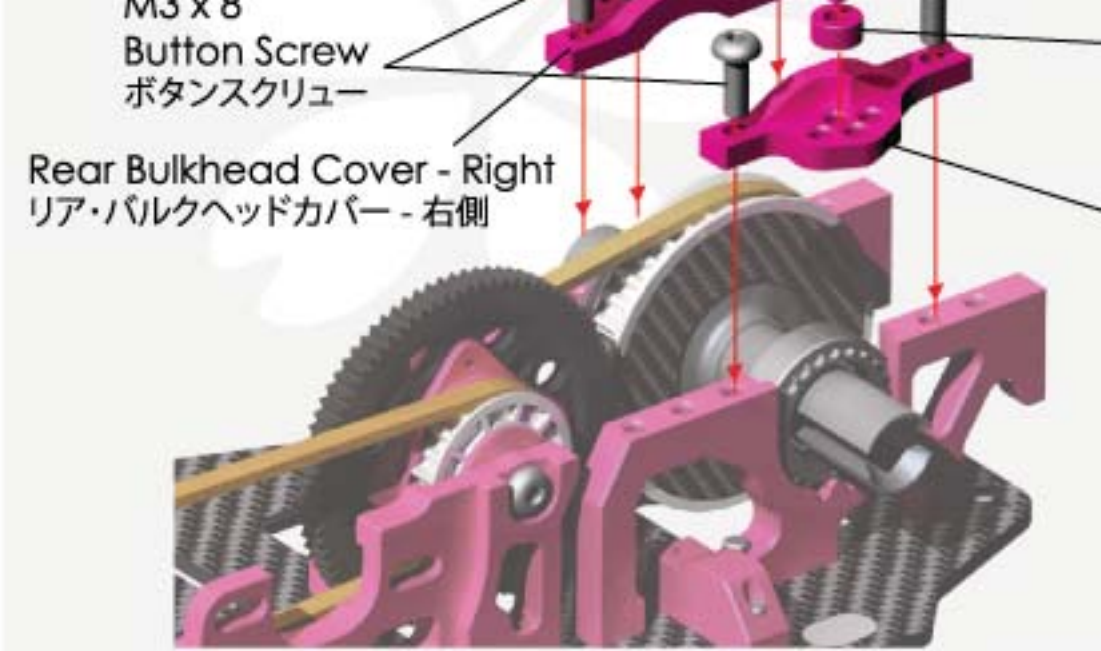
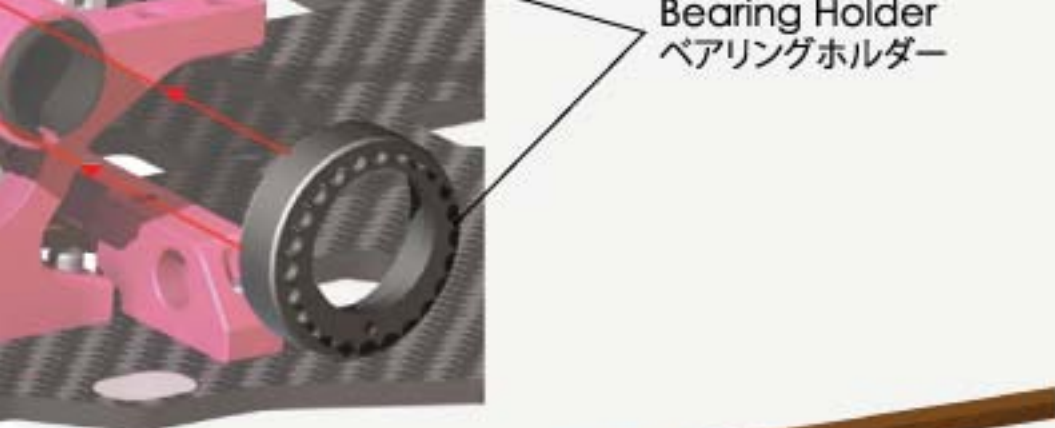

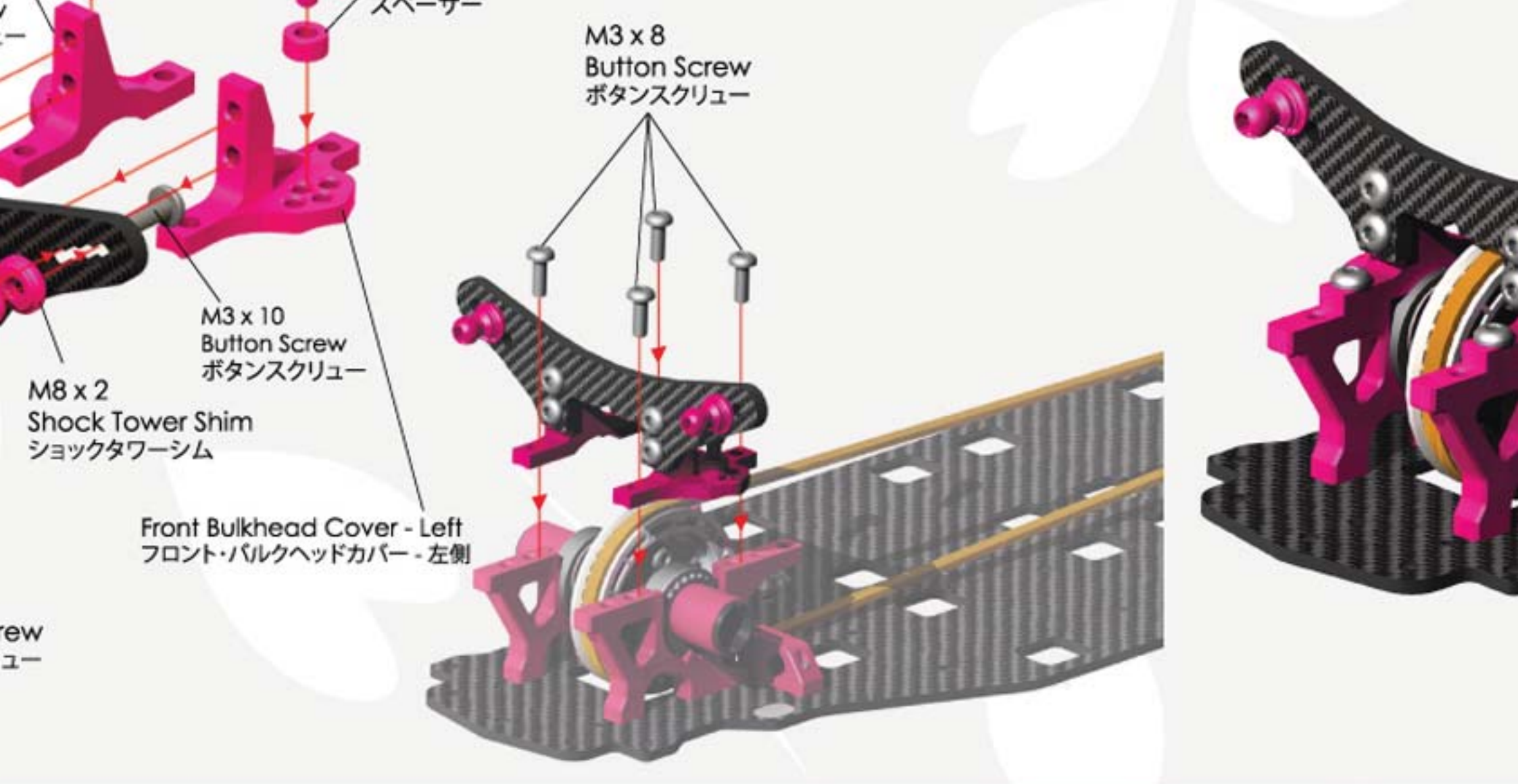

Shock Tower (1)



Front Bulkhead Cover - Right (1)
フロント・バルクヘッドカバー - 右側 (1)



Front Bul
フロント・バ



M3 x 8
Flat Screw
フラットスクリュー



M3 x 6 x 3.0
Spacer
スペーサー

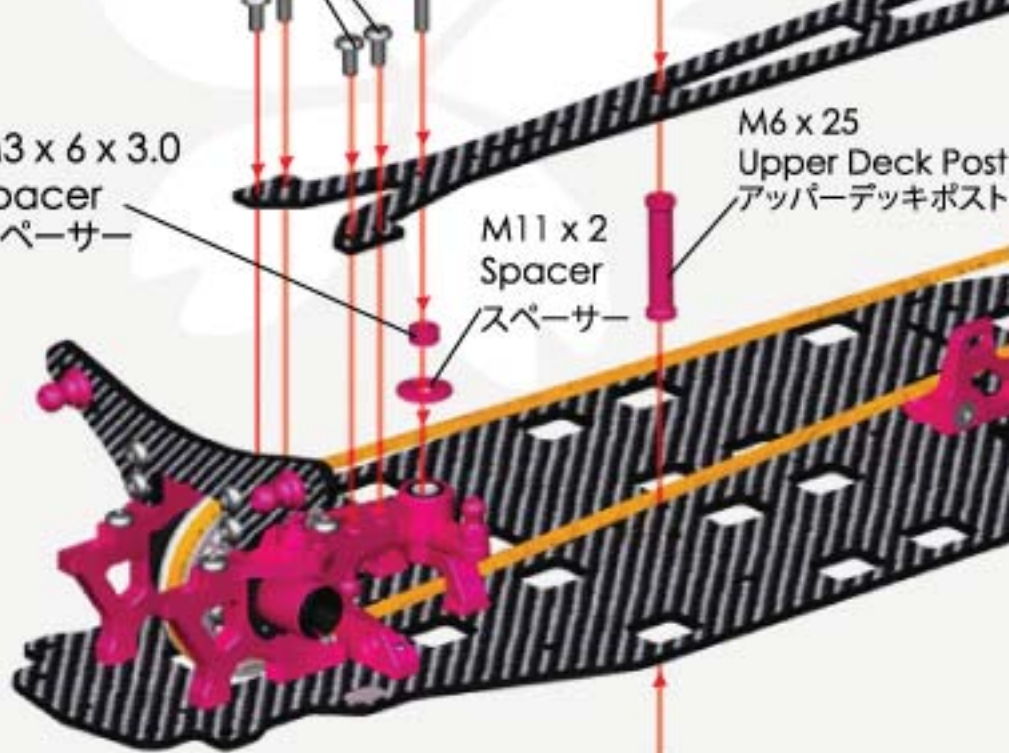

M11 x 2
Spacer
スペーサー

M6 x 25
Upper Deck Post
アッパーデッキポスト

M3 x 8
Flat Screw
フラットスクリュー

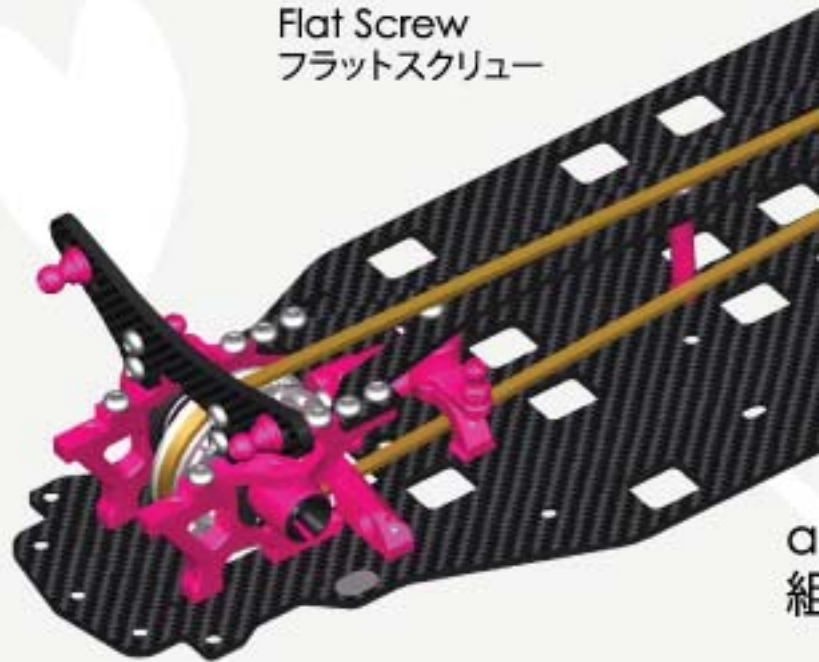

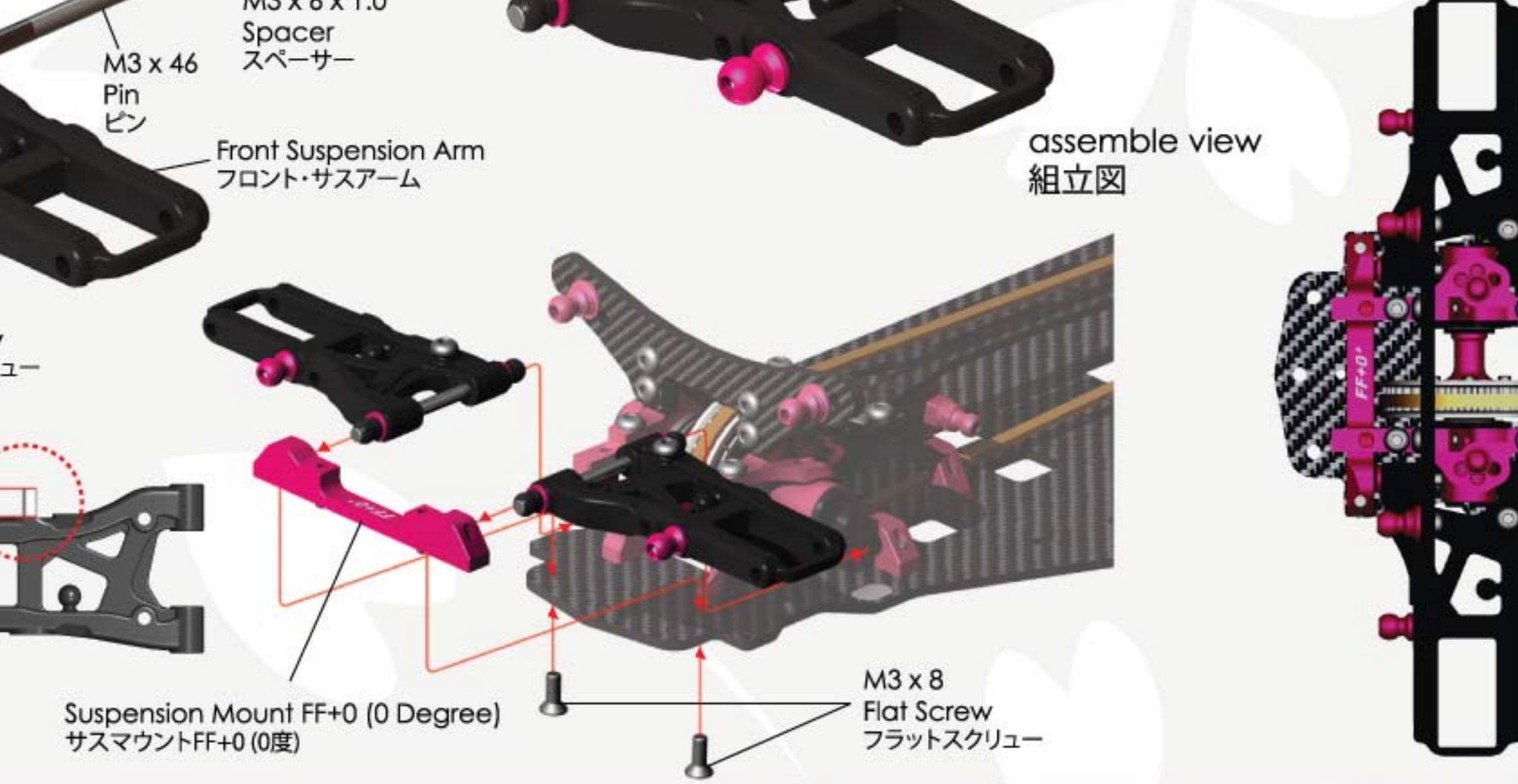

Screw (2)
スクリュー (2)



M3 x 6 x 1.0 Spacer (4)
M3 x 6 x 1.0 スペーサー (4)

(2)
スクリュー (2)



M3 x 12 Set Screw (2)
M3 x 12 セットスクリュー (2)



ボタンスクリュー



ご注意: 別の側の組立は順序にご参照下さい

Rear Suspension Arm
リア・サスアーム

M3 x 6 x 1.0
Spacer
スペーサー

Pivot Ball
ピボットボール

5.8mm
Ball Stud
ボールスタッド

12
crew
スクリュー

Suspension Mount RR+2 (2 Degree)
サスマウントRR+2 (2度)



M3 x 8
Flat Screw
フラットスクリュー



assemble view
組立図

assemble view
組立図

crew (2)
スクリュー (2)



5.8mm Ball Stud (2)
5.8mm ボールスタッド (2)

v (2)
スクリュー (2)



M3 x 6 x 1.0 Spacer (4)
M3 x 6 x 1.0 スペーサー (4)



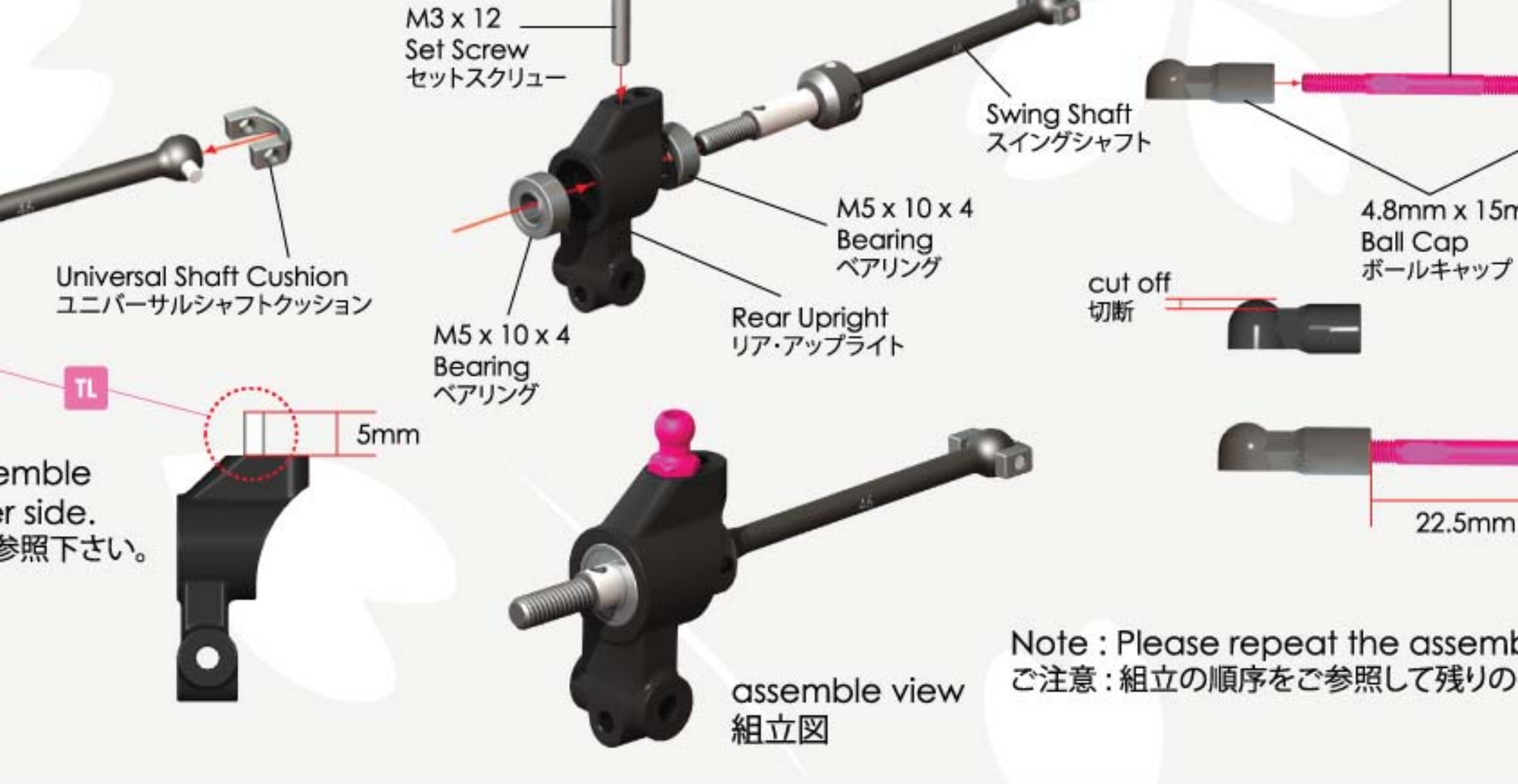

ベ (2)



4.8mm x 15mm Ball Cap (4)
4.8mm x 15mm ボールキャップ (4)

グ (4)
グ (4)



M3 x 35 Turnbuckle (2)
M3 x 25 ターンバックル (2)



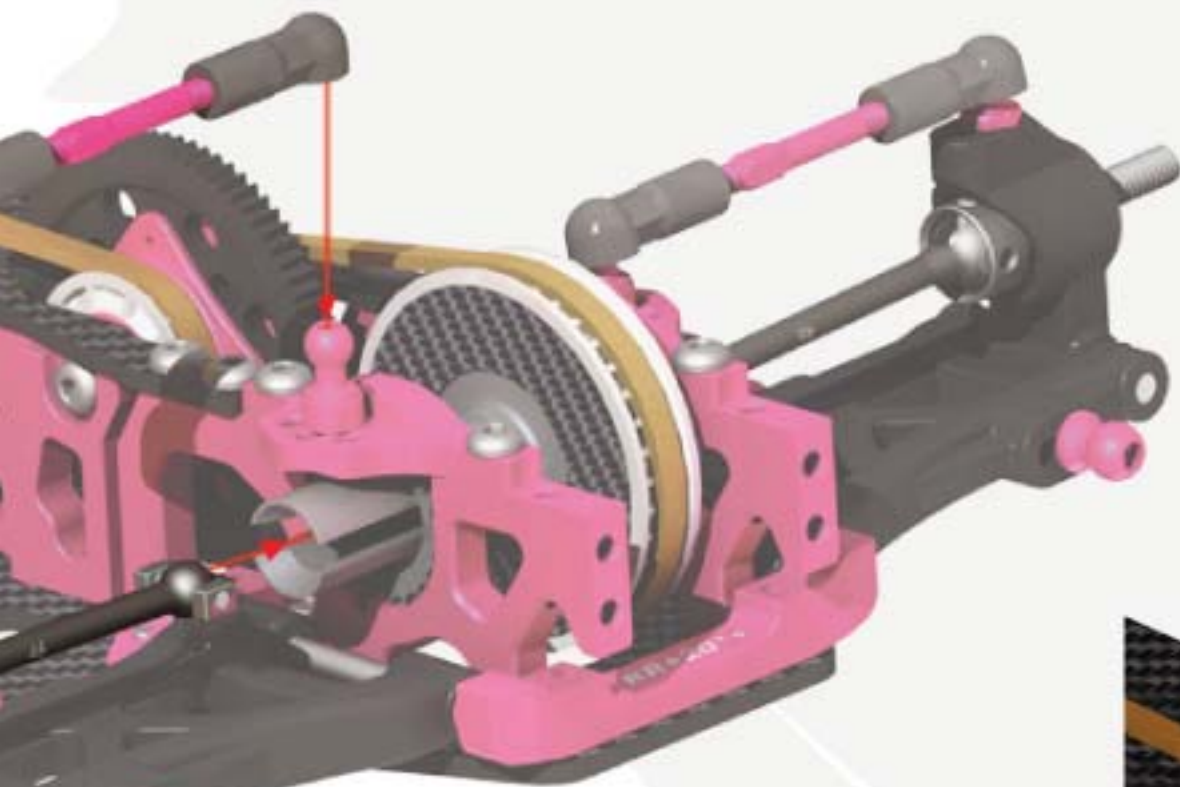

Note : Please follow the assemble proced
for another side.

ご注意：別の側の組立は順序にご参照下さい。



M3 x 25
Pin
ピン



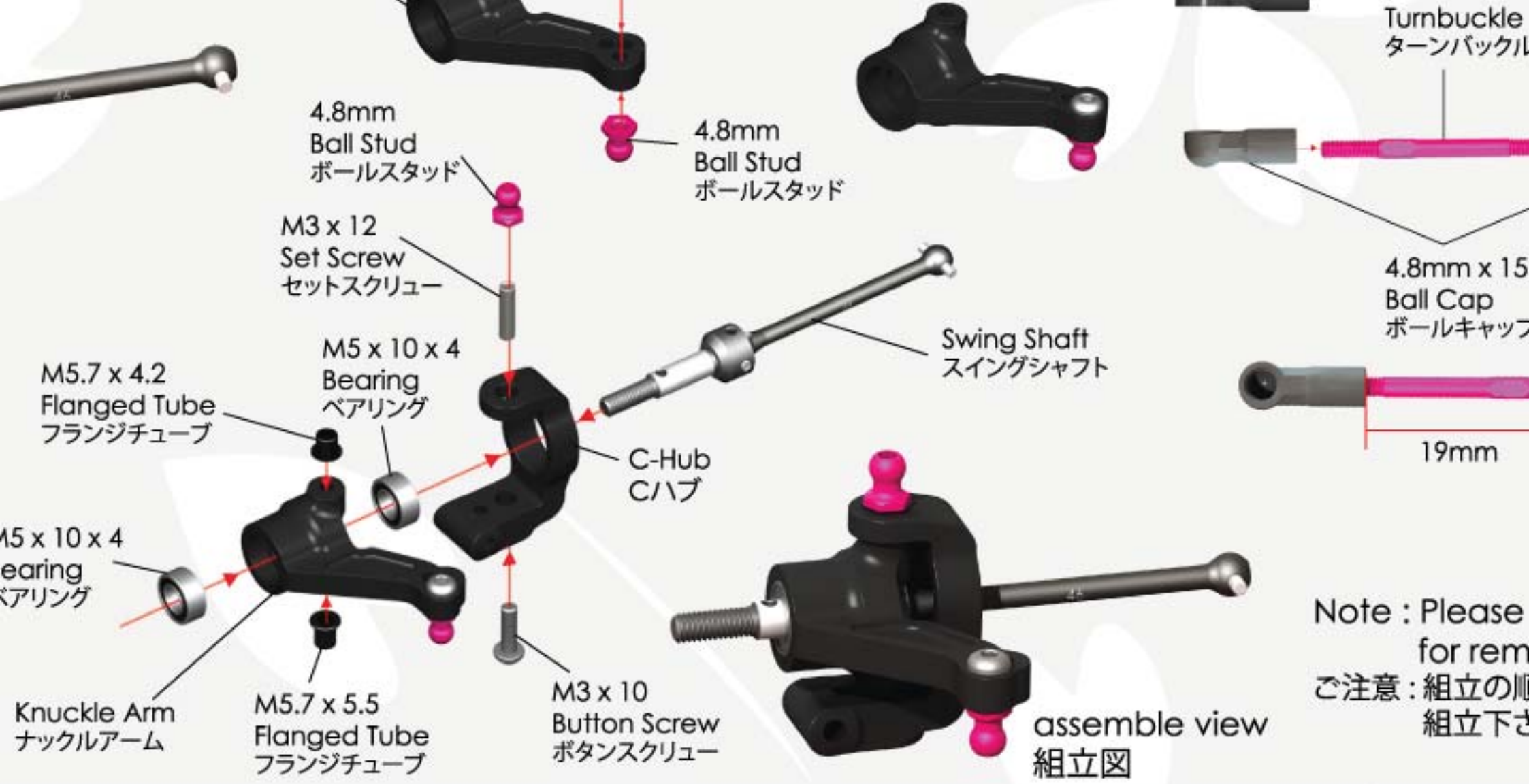

- 4.8mm Ball Cap (4)
4.8mm ボールキャップ (4)
- Set Screw (2)
セットスクリュー (2)
- Flanged Tube (2)
フランジチューブ (2)



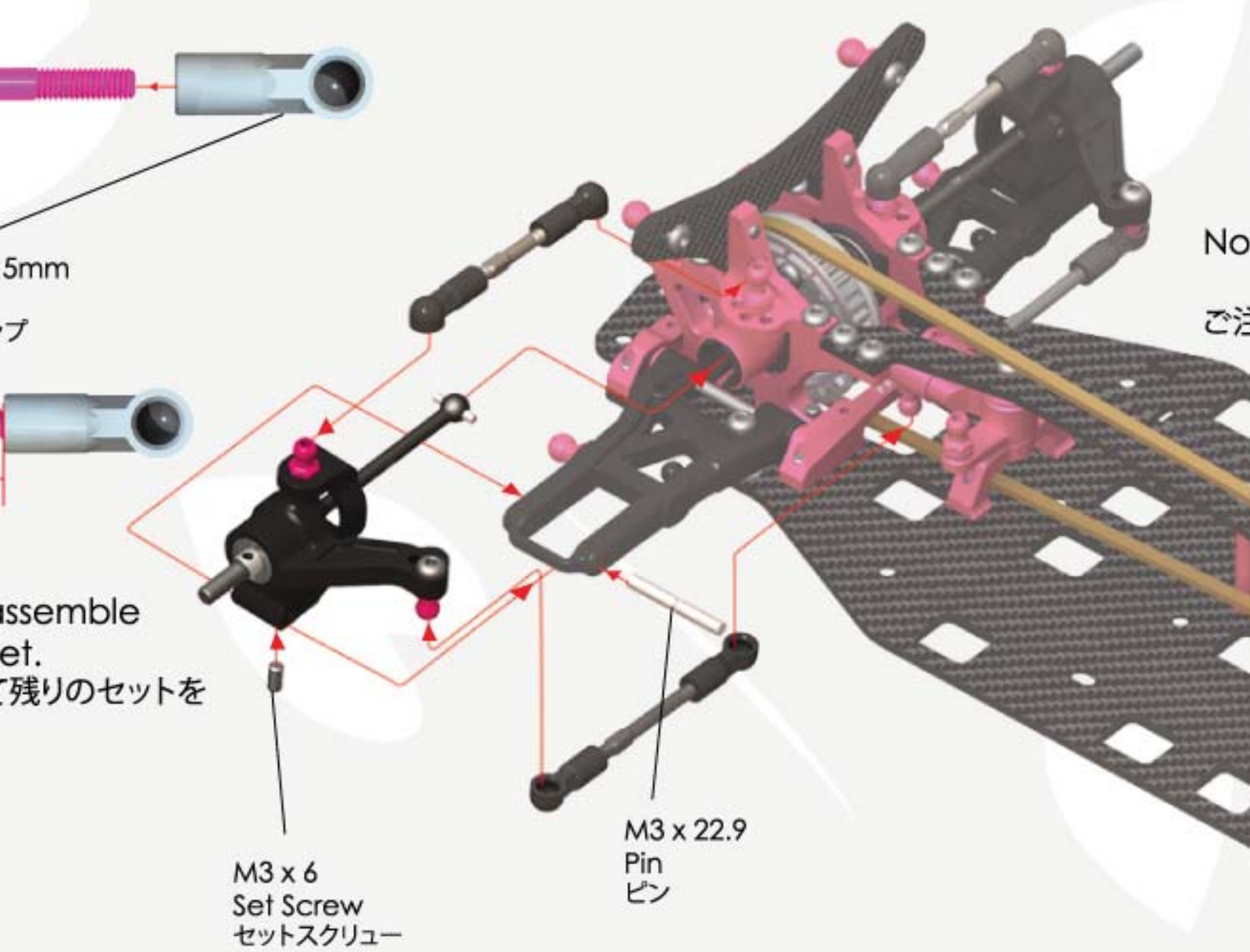

Note : Please follow the
for another side.
ご注意 : 別の側の組立は順序



assen
組立図

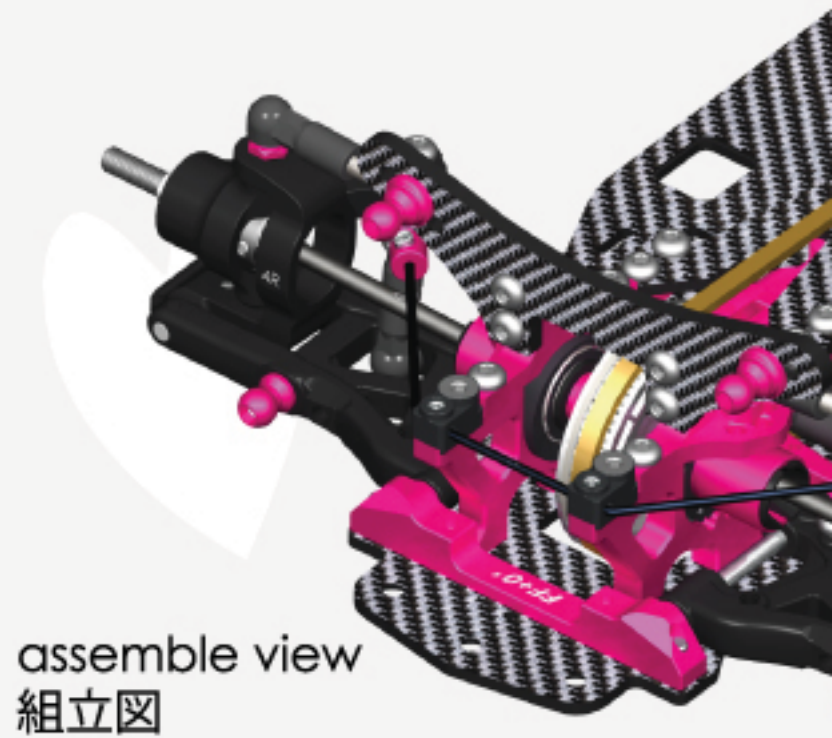
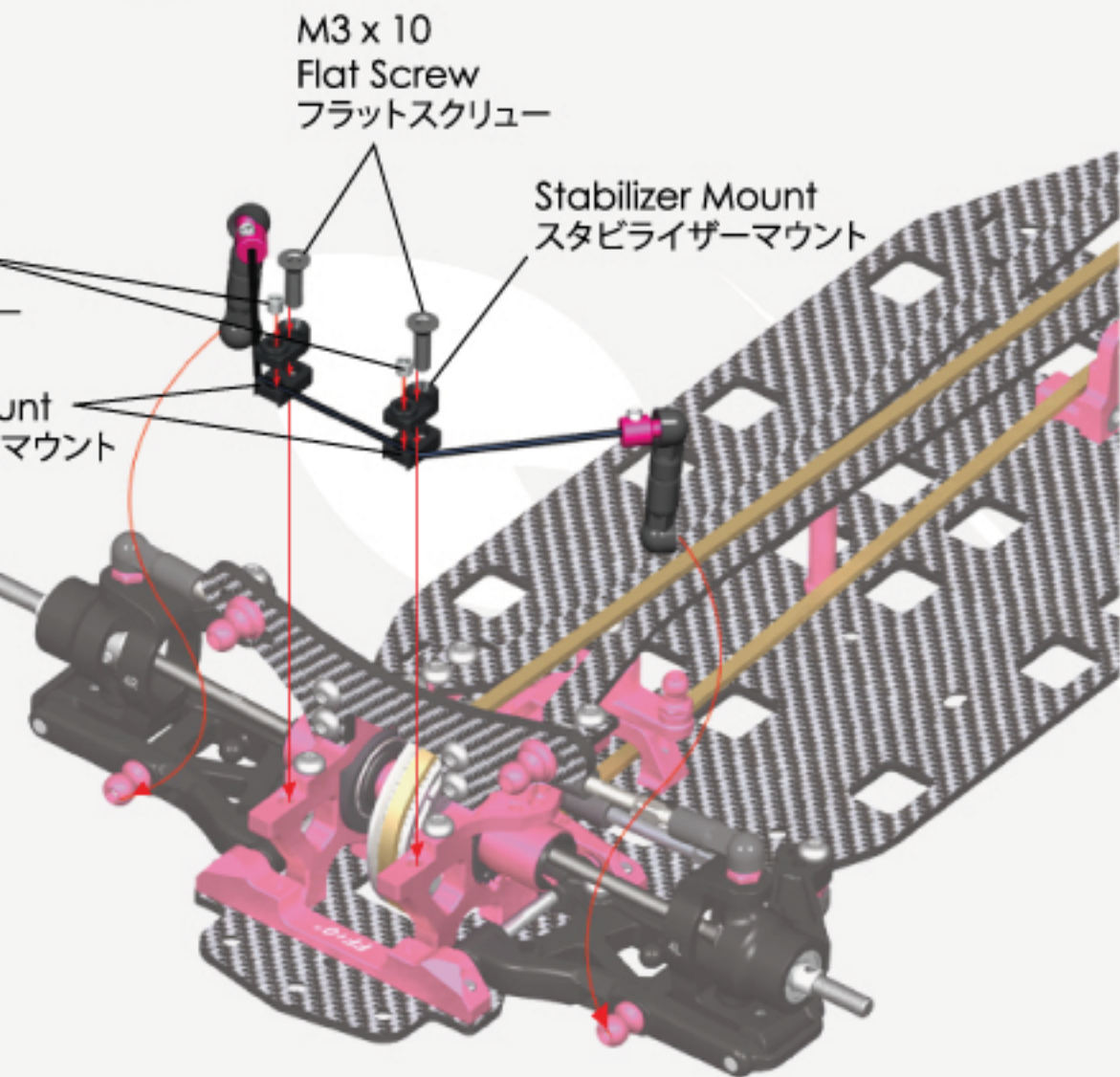

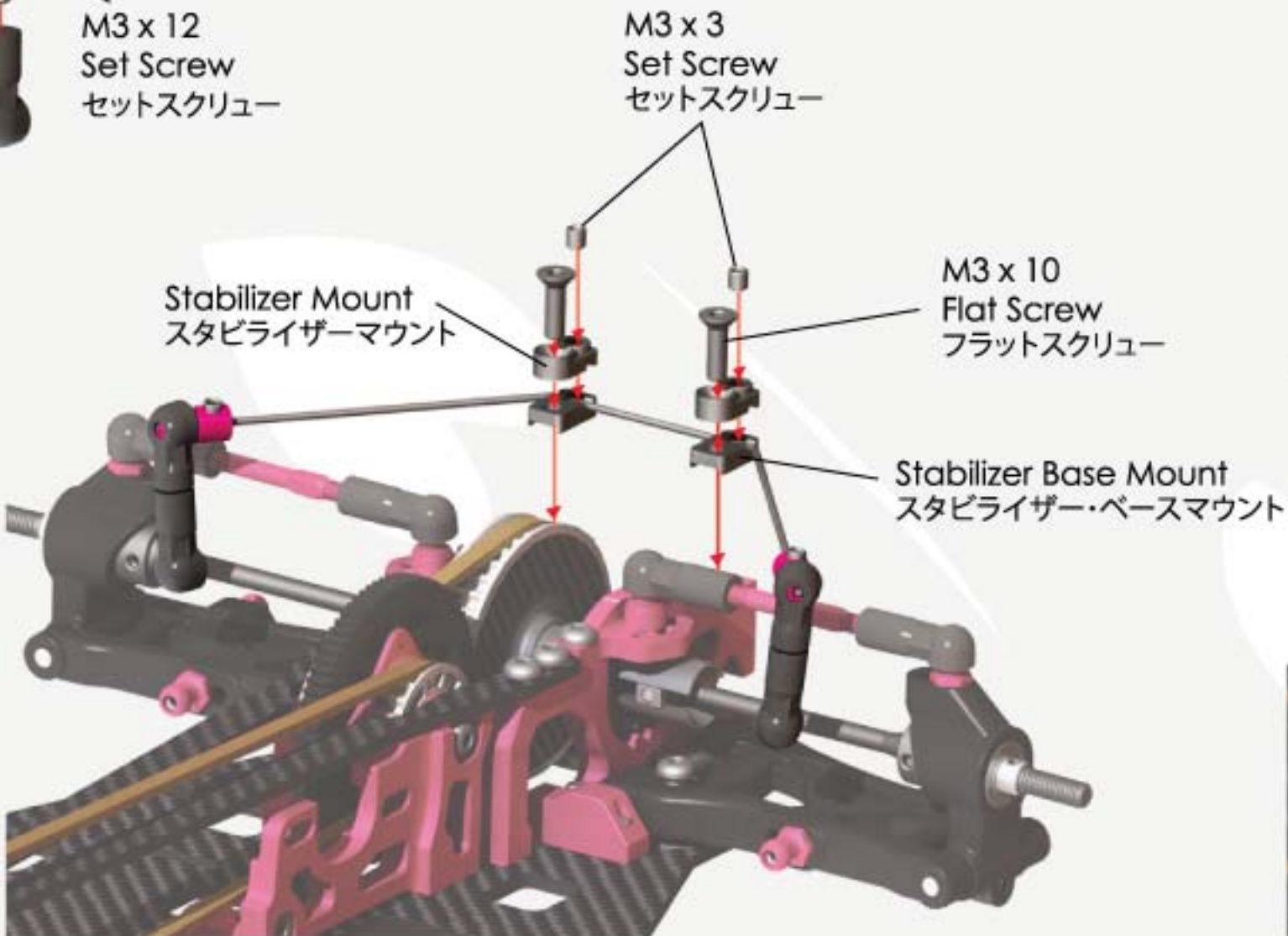

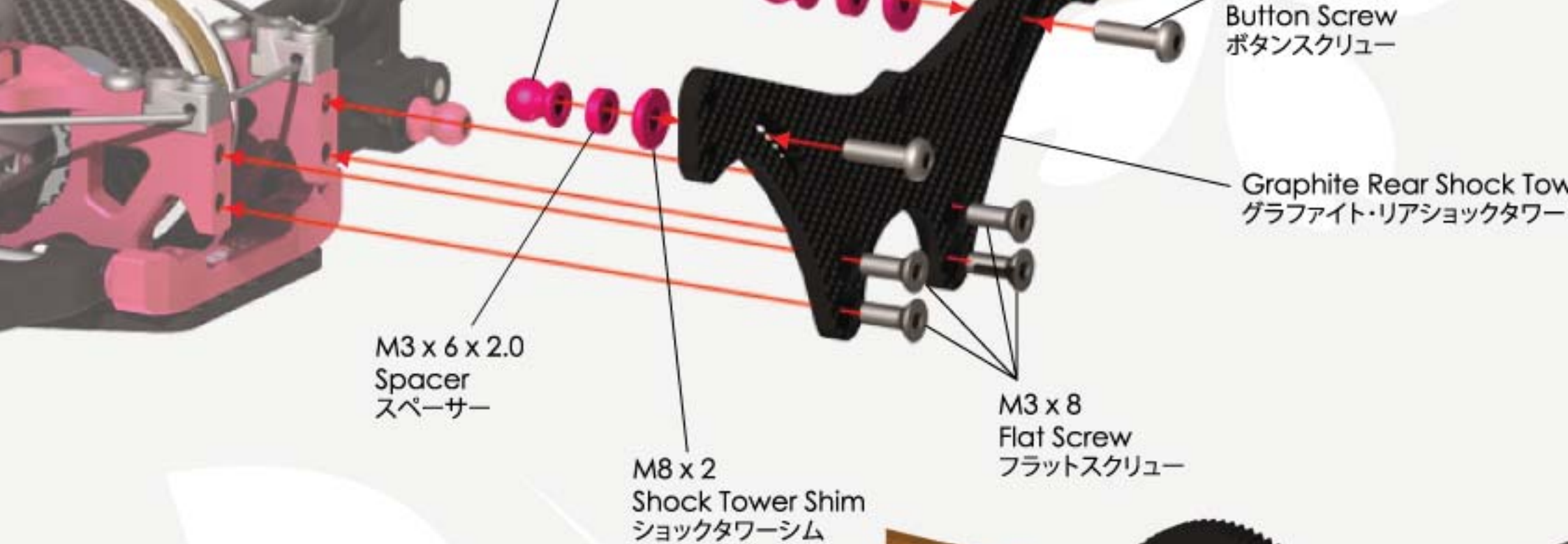





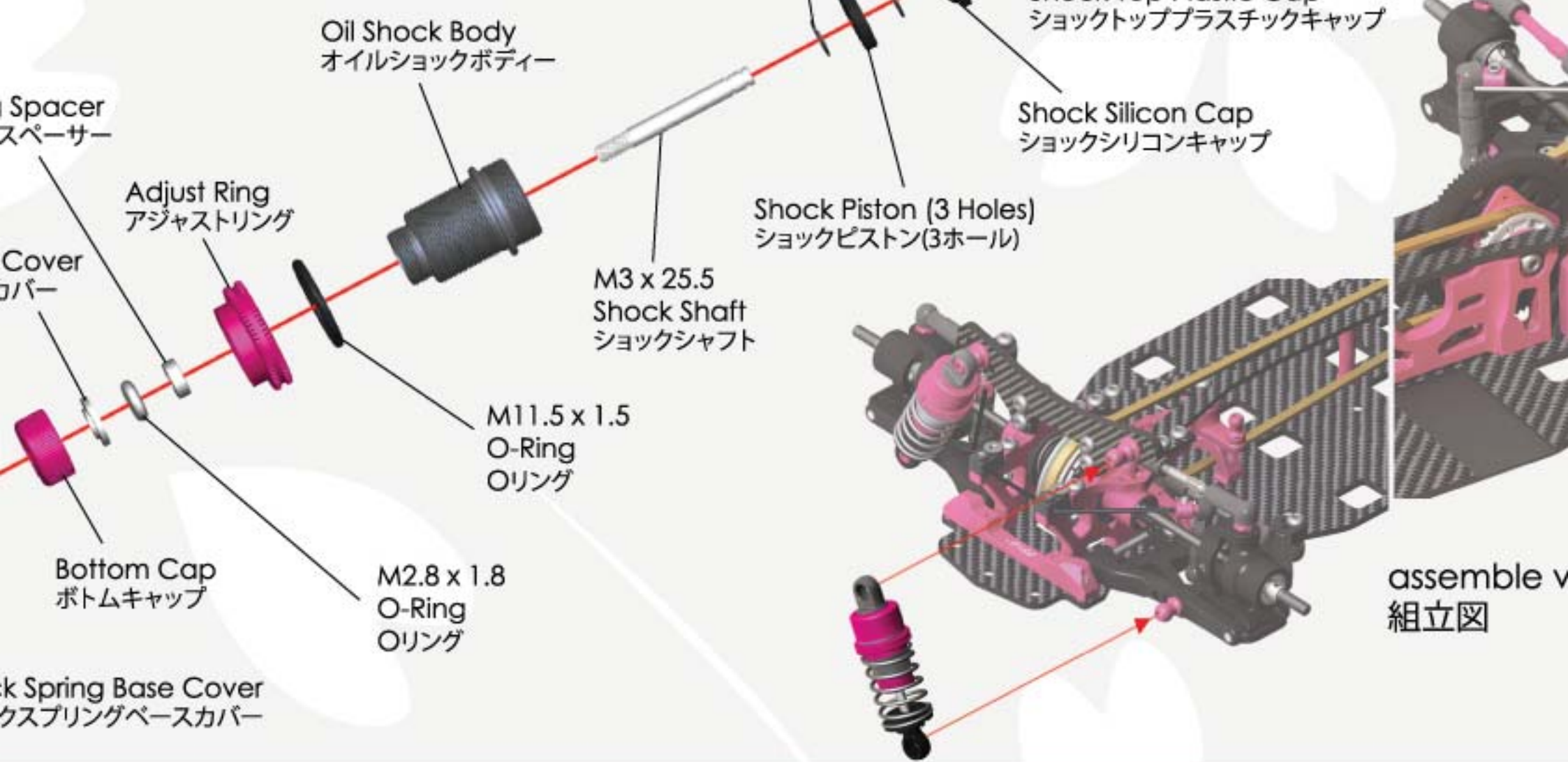

M3 x 12 Button Screw (2)

M8 x



- | | | | | | |
|-----------------|---|--|---|--|---|
| er (4)
- (4) |  | Shock Piston(3 Holes) (4)
ショックピストン(3ホール) (4) |  | Shock Silicon Cap (4)
ショックシリコンキャップ (4) |  |
| |  | E-Ring 6 x 2.5 x 0.4mm (8)
Eリング 6 x 2.5 x 0.4mm (8) |  | Shock Spring Base Cover (4)
ショックスプリングベースカバー (4) | M1.5 x
M1.5 x |
| o (4)
(4) |  | M2.8 x 1.8 O-Ring (4)
M2.8 x 1.8 Oリング (4) | | | |

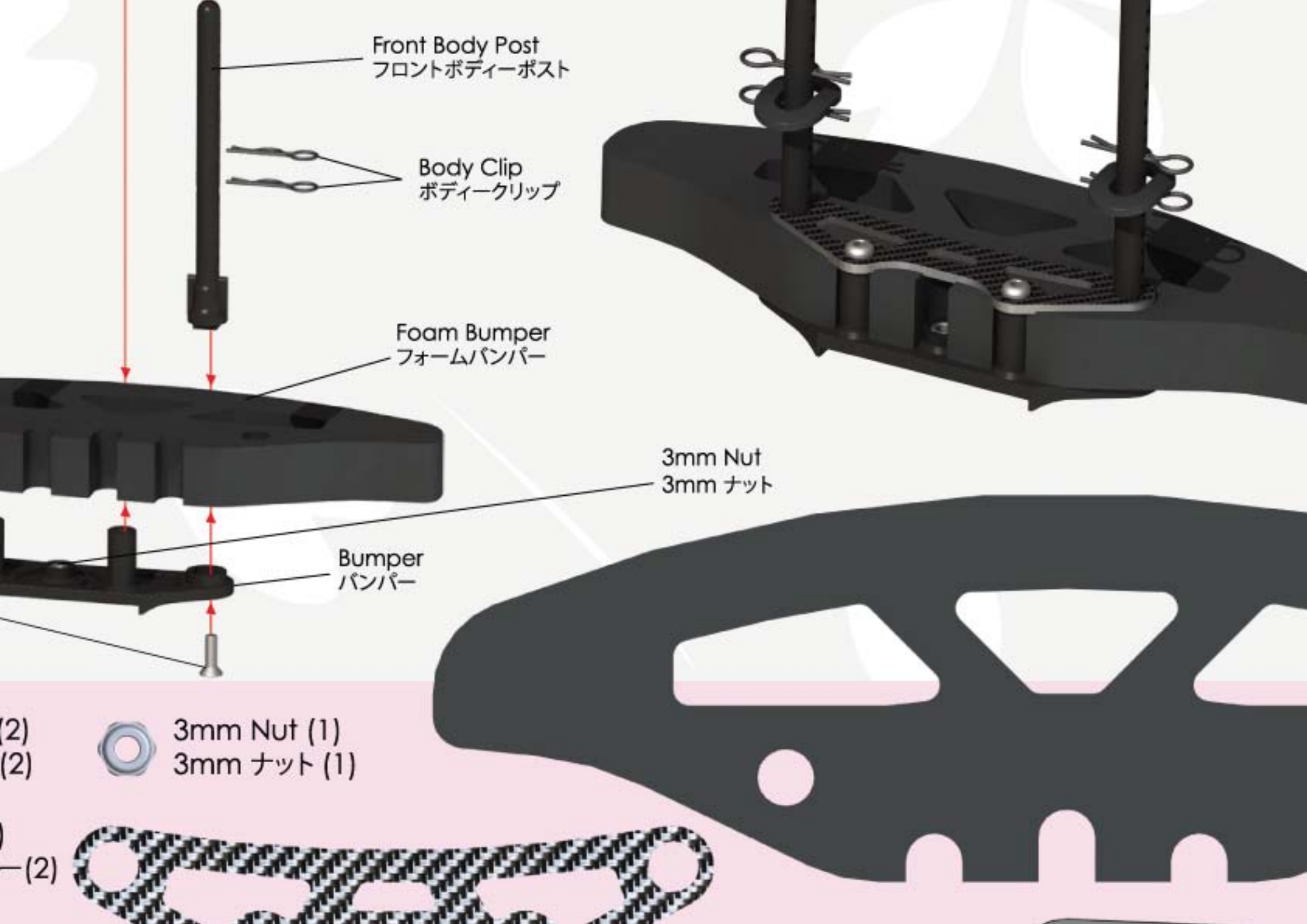

Front Body Post
フロントボディーポスト

Body Clip
ボディークリップ

Foam Bumper
フォームバンパー

3mm Nut
3mm ナット

Bumper
バンパー

- (2) Body Clip
- (1) 3mm Nut (1)
3mm ナット (1)



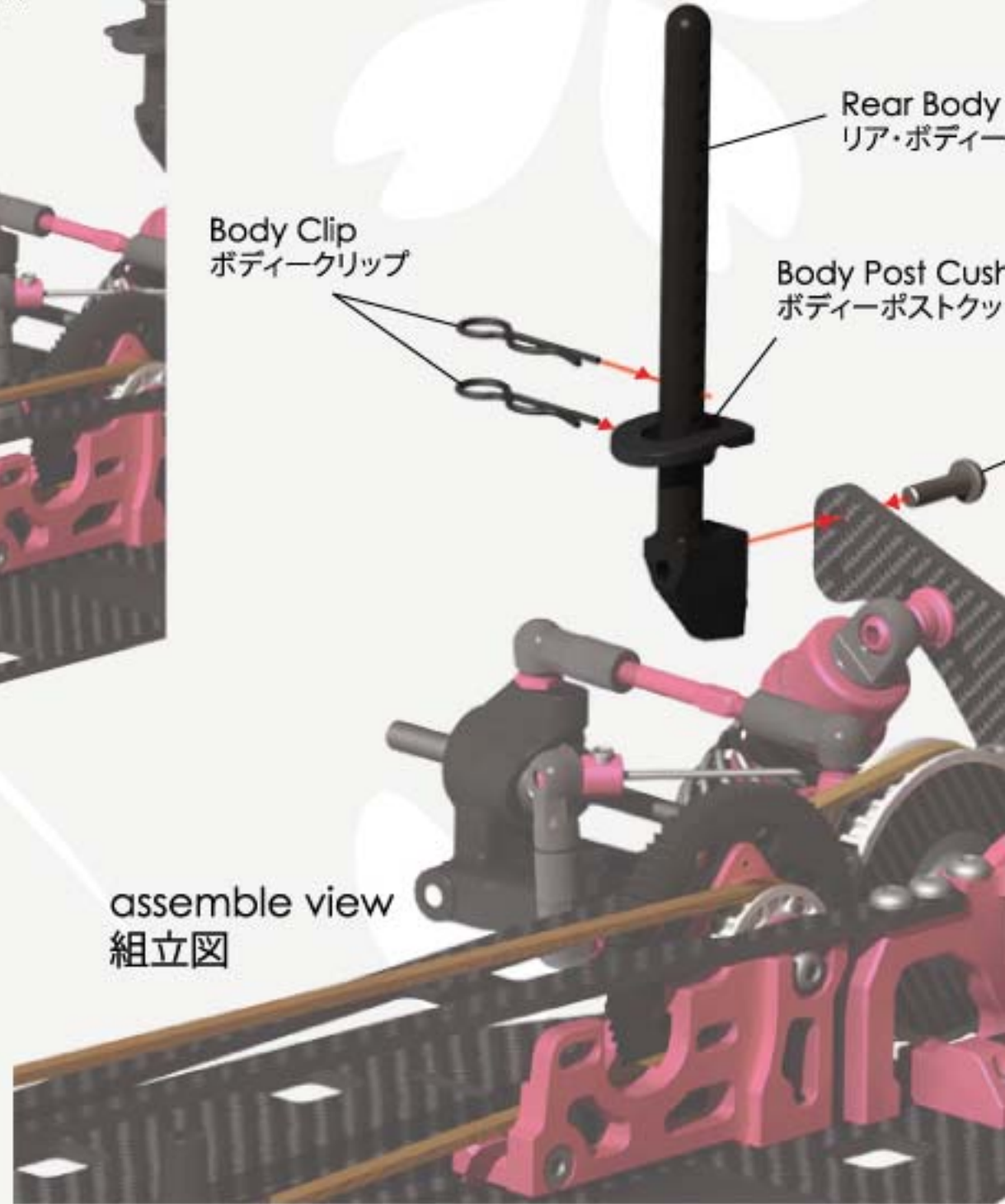
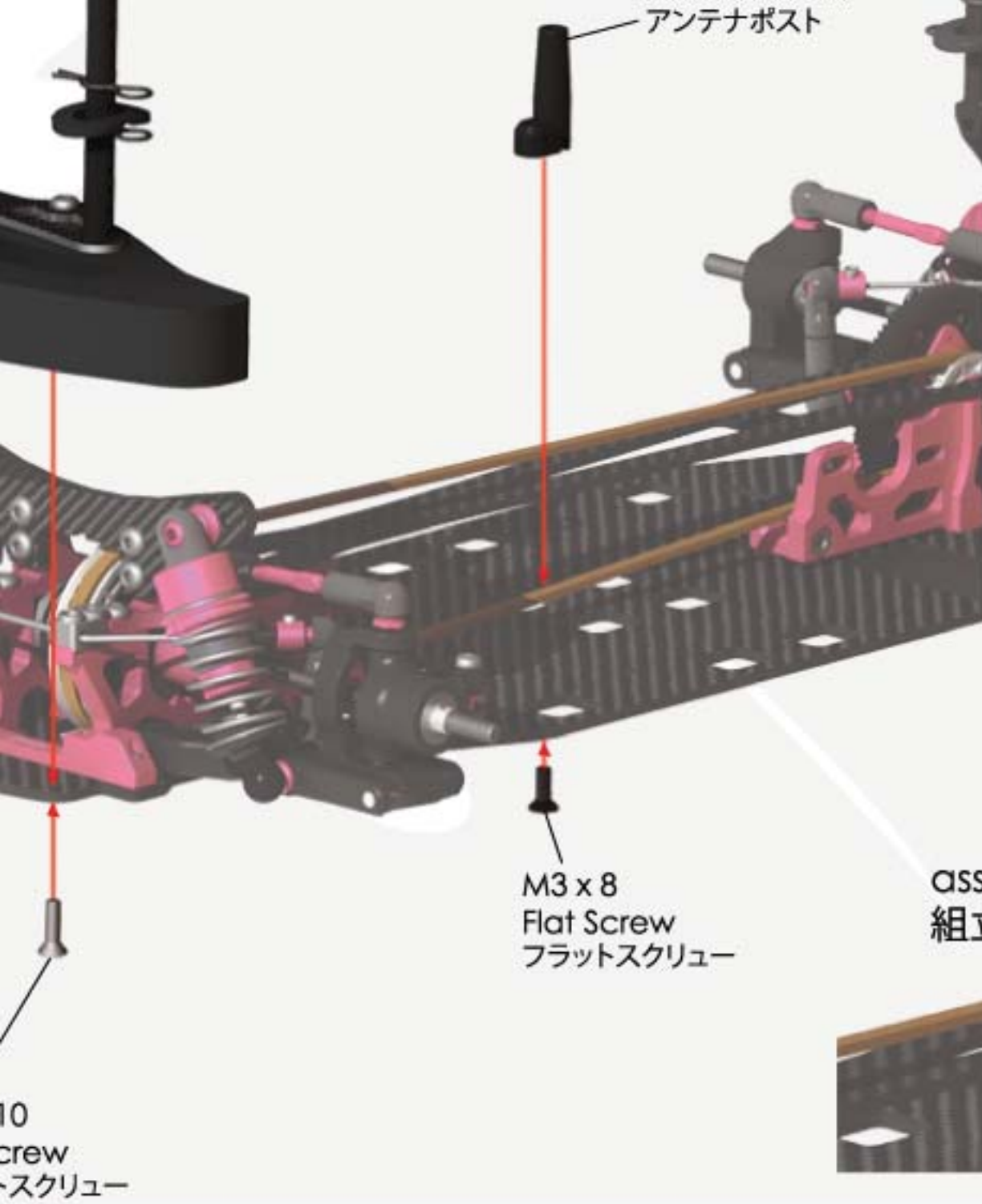

Screw (1)

M3 x 10 Button Screw (2)

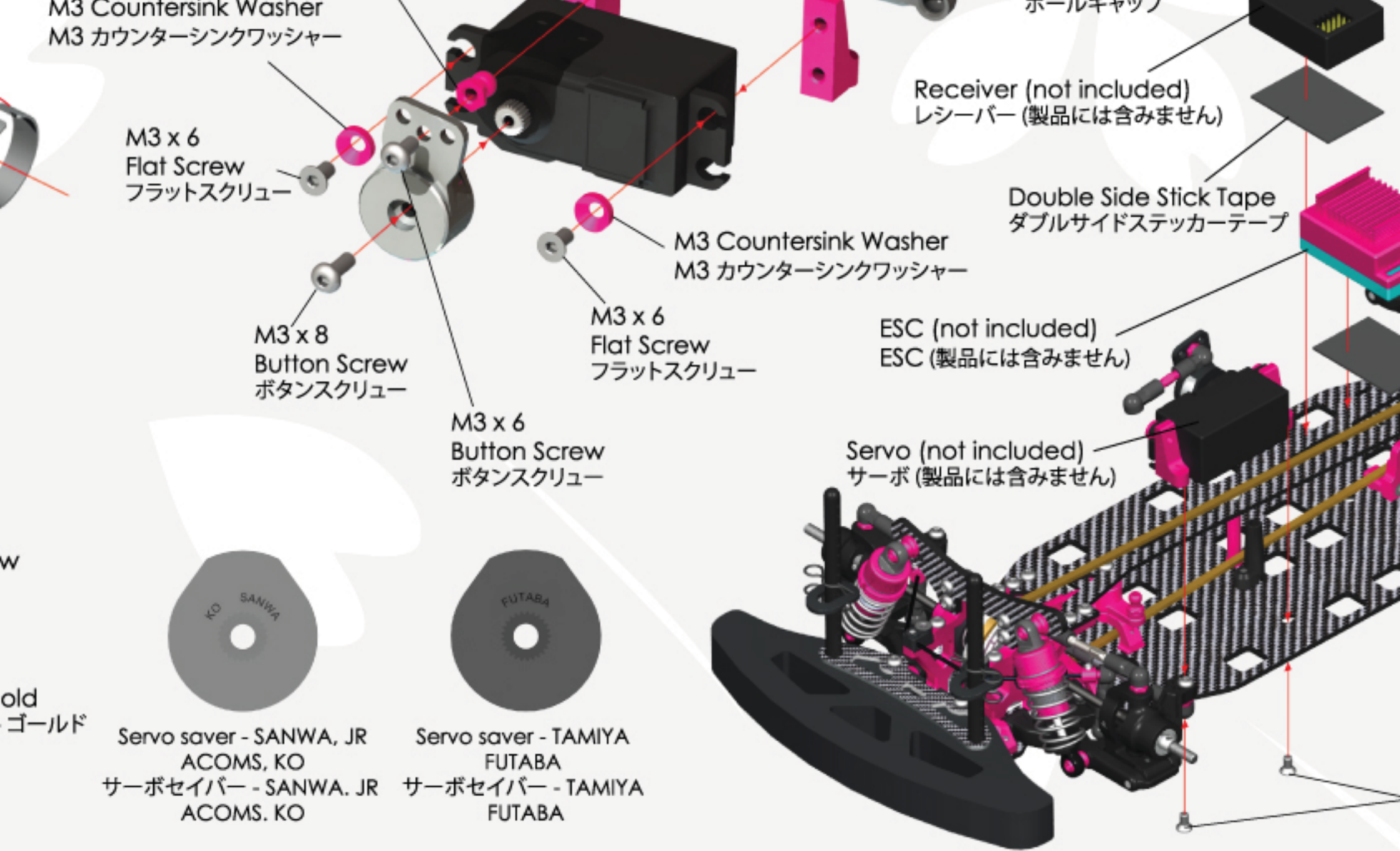

- 4.8mm Ball Stud (1)
4.8mm ボールスタッド (1)
- M3 Countersink Washer (2)
- Servo Saver Spring - Silver
サーボセイバースプリング-シルバー

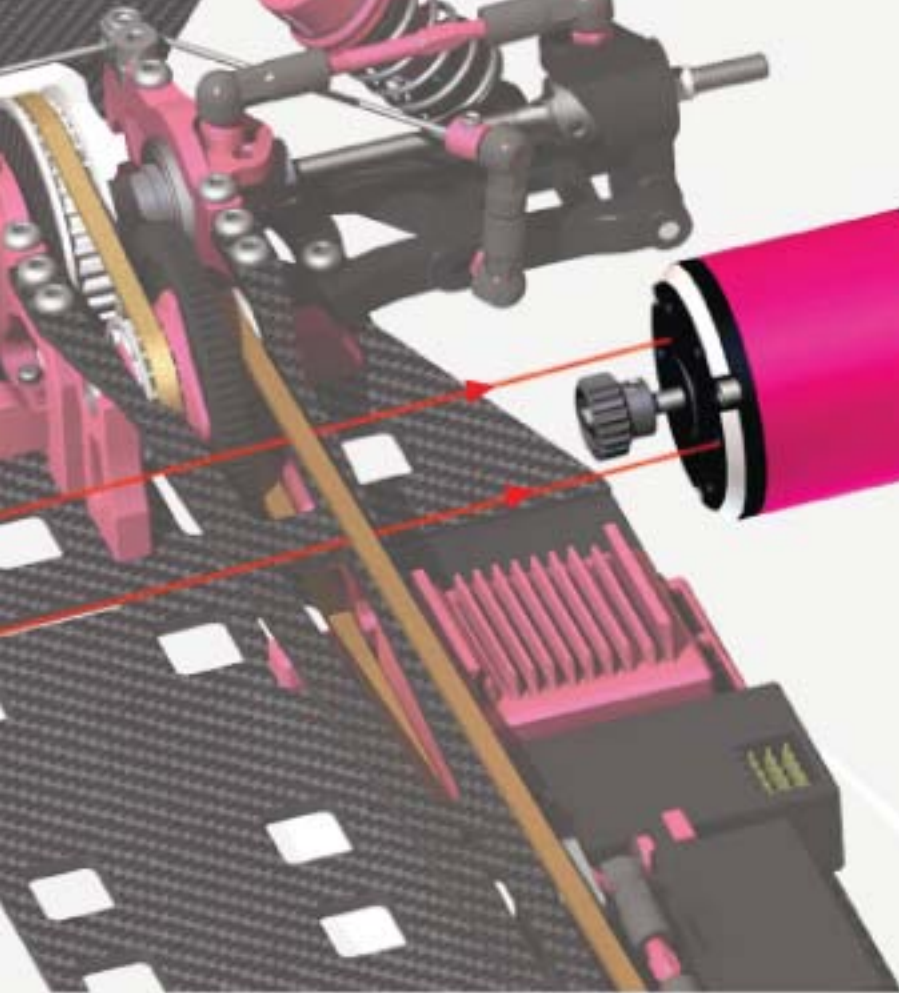

Motor (not included)
モーター (製品には含みません)



assemble view
組み立て

assemble
other side.
ご参照下さい。

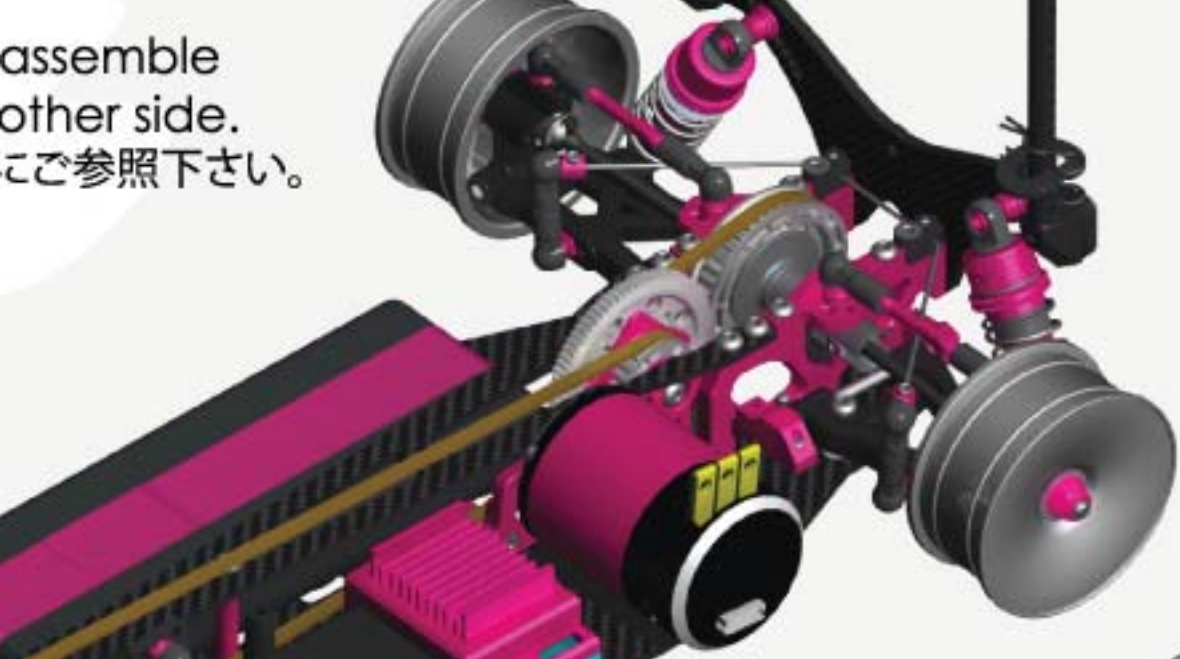

M2 x 9.8 Pin
M2 x 9.8 ピン

M1.6 x 5
Socket Screw
ソケットスクリュー

Rim Set
リムセット

Flanged Nut - 4mm
フランジナット - 4mm

mm
mm

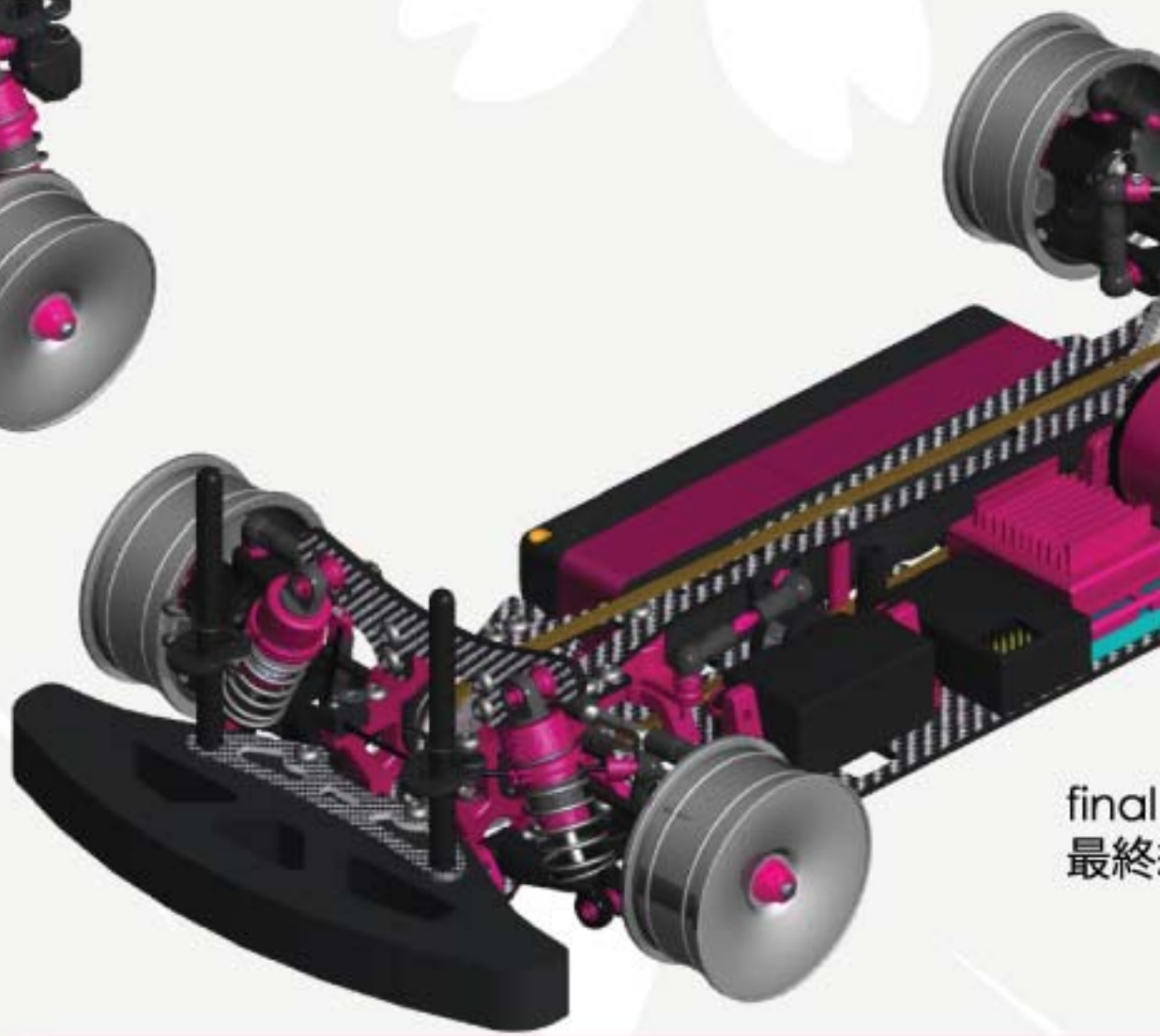

final
最終





Dust Cover Tape (2)
ダストカバーテープ (2)



Center Pulley - 20T (2)
センタープーリー - 20T (2)



Front Solid Axle (1)
フロント・ソリッドアクスル (1)



Solid Axle Out
ソリッドアクスル・



Gear Adaptor (2)
ギアアダプター (2)

Differential Shaft (1)
デフシャフト (1)



24mm Differential Spacer (2)
24mm デフスペーサー (2)



M2 x 20
M2 x 20



M2 Diff
M2 デフ

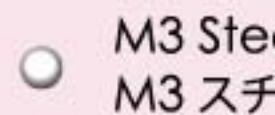

M3 Ste
M3 スチ



M1.3 x
M1.3 x



M12 x 0.85mm Spacer (2)



M12 x 0.85mm スパース (2)



Front Suspension Arm (2)
フロント・サスアーム (2)



Rear Suspension Arm (2)
リア・サスアーム (2)



C-Hub Right (1)
Cハブ右側 (1)



Rear Upright (2)
リア・アップライト (2)



Knuckle Arm (2)



Post (2)
ポスト (2)



Bumper (1)
バンパー (1)



Post (2)
ポスト (2)



Body Post Cushion (4)
ボディーポストクッション (4)



Antenna Post (1)
アンテナポスト (1)

4.8mm x
4.8mm x

4.8mm x
4.8mm x

4.8mm x
4.8mm x



Servo Saver Spring - Silver
サーボセイバースプリング-シルバー



M3 x
M3 x



M3 x
M3 x



M3 x
M3 x

Oil Shock Body (4)
オイルショックボディー (4)



M1.5 x 13 x 23 T5.5 Spring (4)
M1.5 x 13 x 23 T5.5 スプリング (4)



M3 x 25.5 Shock Shaft (4)
M3 x 25.5 ショックシャフト (4)



Shock Piston(3 Holes) (4)
ショックピストン(3ホール) (4)



M2.8 x 1.8 O-Ring (4)
M2.8 x 1.8 Oリング (4)



O-Ring Spacer (4)
Oリングスペーサー (4)



O-Ring Cover (4)
Oリングカバー (4)



M11.5 x 1.5 O-Ring (4)
M11.5 x 1.5 Oリング (4)

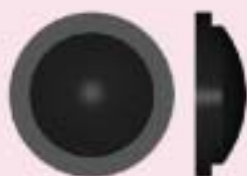

Shock Silicon Cap (4)
ショックシリコンキャップ (4)



Shock Spring Base
ショックスプリングベ-



5.8mm x 10.2 Ball
5.8mm x 10.2 ボー



Shock Top Plastic
ショックトッププラス



SO
SILICO
シリコン



Foam Bumper (1)
フォームバンパー (1)

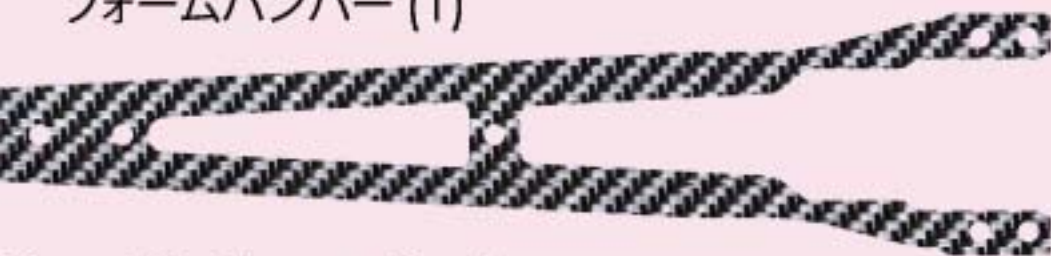

Graphite Upper Deck
グラファイト・アッパーデッキ



Antenna and Antenna Rod Head
アンテナ & アンテナロッドヘッド

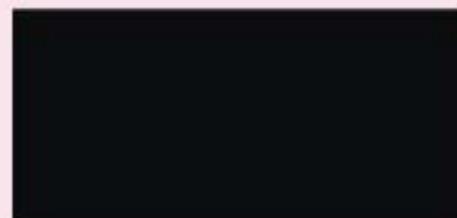

Double Side Stick Tape
ダブルサイドステッカーテープ



Graphite Upper Bumper (1)
グラファイト・アッパーバンパー (1)



Front Bumper
フロント



Rear Bumper
リア・バンパー



Front Shock
フロント



Rear Shock
リア・ショック



Graphite Rear Shock
グラファイト・リアショック



1)
側 (1)



Front Bulkhead - Right (1)
フロント・バルクヘッド - 右側 (1)



Front Bulkhead Cover - Right (1)
フロント・バルクヘッドカバー - 右側 (1)



1)
)



Rear Bulkhead - Right (1)
リア・バルクヘッド - 右側 (1)



Front Bulkhead Cover - Left (1)
フロント・バルクヘッドカバー - 左側 (1)

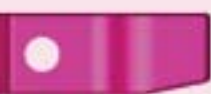

-2 (2 Degree) (1)
)



Suspension Mount FF+0 (0 Degree) (1)
サスマウントFF+0 (0度) (1)



Rear Bulkhead Cover - Left (1)
リア・バルクヘッドカバー - 左側 (1)



Center
セン



Steering Post (1)
ステアリングポスト (1)



(1) Motor Mount Root (1)
モーターマウント・ルート (1)



2 (1) Adaptor - 5mm (4)
アダプター - 5mm (4)



M10 x 15 x 4mm Bearing (4)
M10 x 15 x 4mm ベアリング (4)



M5 x 10



M5 x 8 x
M5 x 8 x



BAG
13



M3 x 6 Button Screw (17)
M3 x 6 ボタンスクリュー (17)



M3 x 8 Button Screw (20)
M3 x 8 ボタンスクリュー (20)

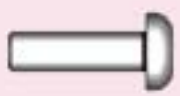

M3 x 10 Button Screw (15)
M3 x 10 ボタンスクリュー (15)



M3 x 12 Button Screw (4)
M3 x 12 ボタンスクリュー (4)



M3 x 6 Flat Screw (10)
M3 x 6 フラットスクリュー (10)



M3 x 8 Flat Screw (29)



Body
ボディ



M1.6
M1.6



M3 x
M3 x



M3 x
M3 x



M3 x
M3 x



M3 x



M3 x

Spacer (1)
スペーサー (1)



M3 Countersink Washer (2)
M3 カウンターシンクワッシャー (2)



4.8mm Ball Stud (10)
4.8mm ボールスタッド (10)

Spacer (1)
スペーサー (1)



Flanged Nut - 4mm (4)
フランジナット - 4mm (4)



5.8mm Ball Stud (8)
5.8mm ボールスタッド (8)

Spacer (8)
スペーサー (8)



3mm Nut (1)
3mm ナット (1)



4.8mm Ball Stud (M3 x 6mm) (6)
4.8mm ボールスタッド (M3 x 6mm)

Spacer (3)
スペーサー (3)



M6 x L3 x 0.2 Shim (4)
M6 x L3 x 0.2 シム (4)



4.75mm Stabilizer Ball (4)
4.75mm スタビライザーボール (4)

Spacer (5)
スペーサー (5)



M5.7 x 5.5 Flanged Tube (2)
M5.7 x 5.5 フランジチューブ (2)



M5 x 0.2 Stainless Steel Shim Spacer (2)
M5 x 0.2 ステンレス・スチールシムスペーサー (2)

Skate Tower Shim (4)
スケータワーシム (4)



M5.7 x 4.2 Flanged Tube (2)
M5.7 x 4.2 フランジチューブ (2)



Pivot Ball (8)
ピボットボール (8)



315
End
(10pcs)
エンド (15mm)

3RAC-BS4806/PK
4.8MM Ball Stud L=6
4.8mmボールスタッド
長6mm - 10pcs

3RAC-BS4810/PK
4.8MM Ball Stud L=10
4.8mmボールスタッド
長10mm - 10pcs

3RAC-BS48H5/PK
4.8MM Hex Ball Stud L=5
4.8mm Hexボールスタッド 長
5mm - 10pcs

3RAC-DP01/PK
Shock Spring Base Cover
13mm
3レーシングダンパー用13mm AL
ショックスプリングベースカバー

3RAC-DP02/PK
Shock Spring Base
13mm(offset-1)
3レーシングダンパー用13
ALショックスプリングベー
[オフセット-1]



0/PK
nut Serrated
クナット
] - 8pcs



3RAC-PN2010
2 x 10 Steel Pin
2 x 10スチールピン

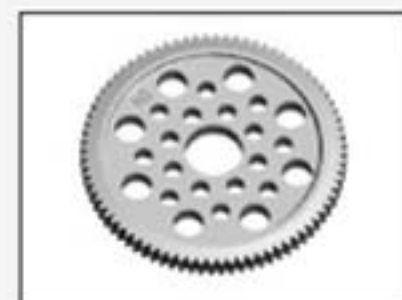

3RAC-SG4880
48 Pitch Spur Gear 80T
48ピッチスパーギア80T

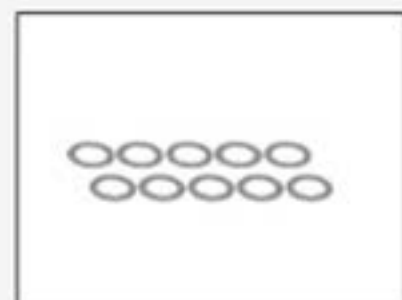

3RAC-SW03
Stainless Steel 3mm
Shim Spacer 0.1/0.2/0.3
Thickness 10pcs
ステンレススチール3mm
シムスペーサー 0.1/0.2/0.3
厚(各10pcs入)

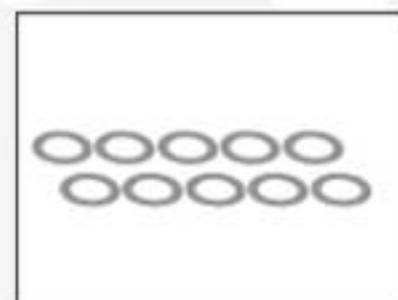

3RAC-SW05
Stainless Steel 5mm Shim
Spacer 0.1/0.2/0.3mm
Thickness 10pcs
ステンレススチール5mm
シムスペーサー 0.1/0.2/0.3
各10pcs入

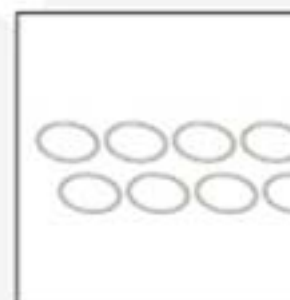

3RAC-SW10
Stainless Steel 10
Shim Spacer 0.1/
mm Thickness 10
ステンレススチール10
シムスペーサー 0.1/0
厚(各10pcs入)



35
n 3mm
e - 35mm (2pcs)
ターンバックル
(2pcs)



3RAC-TR340
64 Titanium 3mm
Turnbuckle - 40mm (2pcs)
64チタン3mm
ターンバックル - 40mm(2pcs)



3RAC-WF305/PK
Aluminium M3 Flat
Washer 0.5mm (10 pcs)
AL M3フラット0.5mm
ワッシャー(10pcs)



3RAC-WF310/PK
Aluminium M3 Flat
Washer 1.0mm (10 pcs)
AL M3フラット1.0mm
ワッシャー(10pcs)



3RAC-WF315/PK
Aluminium M3 Flat
Washer 1.5mm (10 pcs)
AL M3フラット1.5mm
ワッシャー(10pcs)



3RAC-WF320/PK
Aluminium M3 Flat
Washer 2.0mm (10 pcs)
AL M3フラット2.0mm
ワッシャー(10pcs)



ring
ング

416-17
Foam Bumper
フォームバンパー

BS-SAK01/V1
Ball Bearing Set
ボールベアリングセット

SAK-01
Differential Screw Set
デフスクリューセット

SAK-02
Differential Pulley - 38T
38Tデフプーリー

SAK-02R
Differential Pulley - 38T
38Tローラーデフプーリー

SAK-02R
Roller Pin
ローラーピン



SAK-06
Spur Gear Shaft Set
スパーギアシャフトセット

SAK-07
Center Pulley Set 20T
センタープーリーセット

SAK-07A
Center Pulley Set 19T
センタープーリーセット

SAK-07B
Center Pulley Set 21T
センタープーリーセット

SAK-07C
Center Pulley Set 22T
センタープーリーセット

SAK-08/F
Front Solenoid
フロントソレノイド

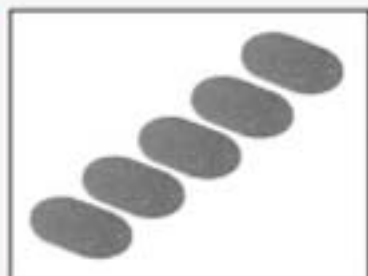

SAK-12
Rear Belt 171T
リアベルト171T

SAK-13/WO
Graphite Main Chassis
2.25MM (Std)
グラファイト・
メインシャーシ(標準)

SAK-13A/WO
Graphite Main Chassis
2.5MM (Hard)
2.5mmグラファイト・
メインシャーシ(硬さ強化)

SAK-14
Chassis Downstops
Protection Plate
シャーシDownstops保護プレート

SAK-15/PK
Suspension Mount FF-0
サスマウント(FF0度)

SAK-16/F
Suspension Mount
サスマウント



er Pin Set
ット

SAK-29
Rolling Center Shim Set
ローリングセンターシムセット

SAK-30/PK
Motor Mount
モーターマウントマウント

SAK-31/PK
Front Bulkhead
フロント・バルクヘッド

SAK-32/PK
Rear Bulkhead
リア・バルクヘッド

SAK-33
Bearing Housing (4pcs)
ベアリングハウジング(4pcs)

SAK-34/PK
Front Bulkhead
フロント・バルクヘッド



l Cover
カバー



SAK-38/WO
Upper Deck (Soft)
アッパーデッキ(ソフト)



SAK-39/WO
Upper Deck (Hard)
アッパーデッキ(ハード)



SAK-40
Universal Shaft 46mm
(2pcs)
46mmユニバーサルシャフト(2pcs)



SAK-40A
46mm Swing Shaft (2pcs)
46mmスイングシャフト(2pcs)



SAK-40B
Universal Shaft Roller
ユニバーサルシャフトローラー



SAK-40C
Universal Joint
ユニバーサルジョイント



SAK-43
Front C Hub 4°C
フロント・Cハブ(4度)



SAK-44
Knuckle Arms
ナックルアーム



SAK-45
Stabilizer Mount Set
スタビライザーマウントセット

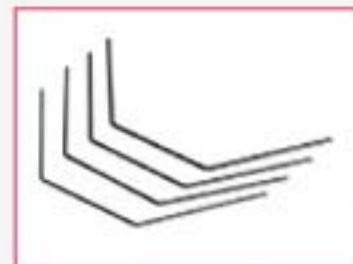

SAK-46
Front Stabilizer Set
フロント・スタビライザーセット



SAK-47
Rear Stabilizer Set
リア・スタビライザーセット



SAK-48/PK
Aluminum Oiler
ALオイルタ



SAK-52/PK
Servo Mount
サーボマウント



SAK-53
Center Weight Balancer
(36g)
センターウェイト balancer(36g)



SAK-54
Battery Holder With
Balancer (32g)
バッテリーホルダー
 balancer(32g)



SAK-55
Motor Weight Balancer
(66g)
モーターウェイト balancer(66g)



SAK-56
Chassis Balancer (2g)
シャーシ balancer(2g)



SAK-57/PK
Upper Deck
アッパーデッキ

TRACTION 牽引力 LOW 低 MEDIUM 中 HIGH 高

ESC ESC **BATTERIES バッテリー** mAh

BODY ボディー **WING ウイング**

ARMATURE 接極子 **TIMING タイミング**

+ **SPRING スプリング** -

MOTOR モーター + **BRUSH FACE ブラシフェース** -

+ **BRUSH COMP. ブラシ材質** -

PINION / T ピニオン/T **SPUR GEAR / T スパーギア/T**

P / T **P / T**

TRANSMISSION / トランスミッション

FRONT / フロント **REAR / リア**

BALL DIFFERENTIAL / ボールデフ
 ROLLER DIFFERENTIAL / ローラーデフ
 GEAR DIFFERENTIAL / ギアデフ
 DIFFERENTIAL / デイファレンシャル W

LOOSE 緩み MEDIUM 適度 TIGHT 締め LOOSE 緩み MEDIUM 適度 TIGHT 締め

ONE WAY DIFFERENTIAL ワンウェイデフ YES YES **MIDDLE ONE WAY PULLEY ミドルワンウェイプーリー**

SOLID AXLE ソリッドアクスル YES YES **FIXED フィックス** **ONE-WAY ワンウェイ**

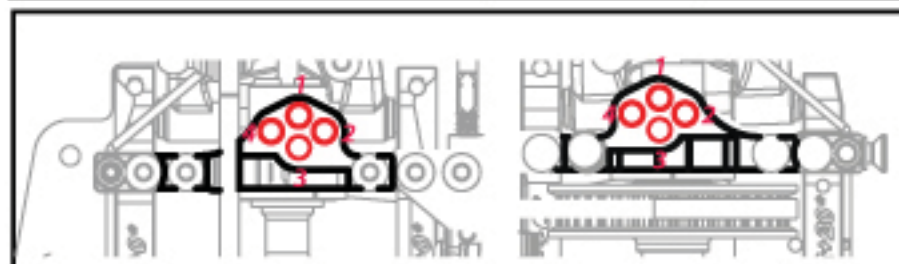

FRONT フロント **REAR リア**

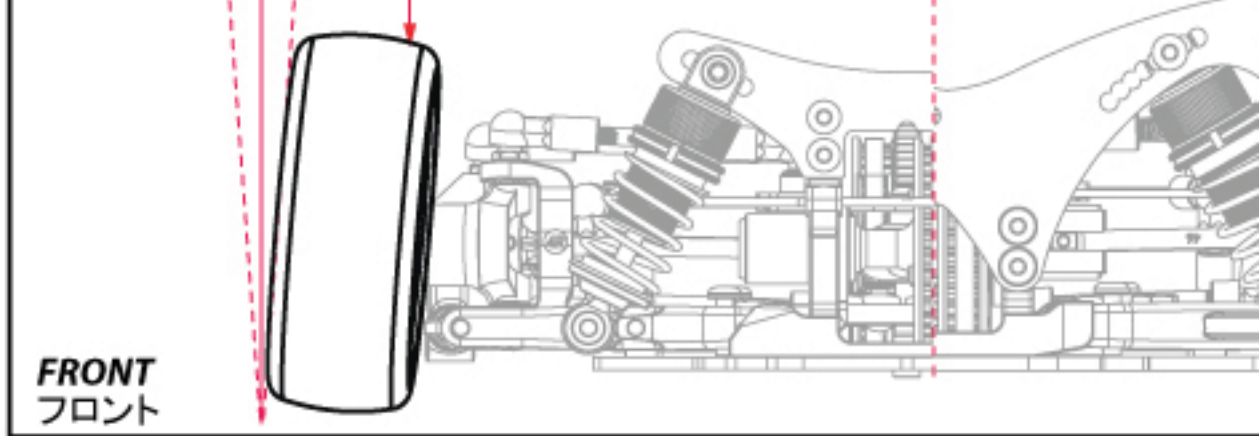

FRONT フロント

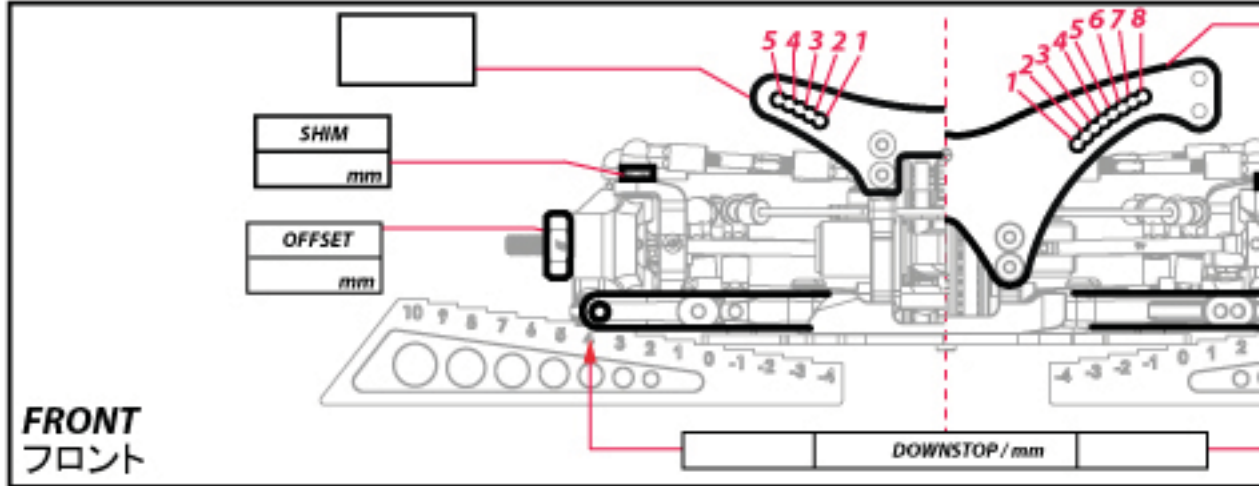

FRONT フロント

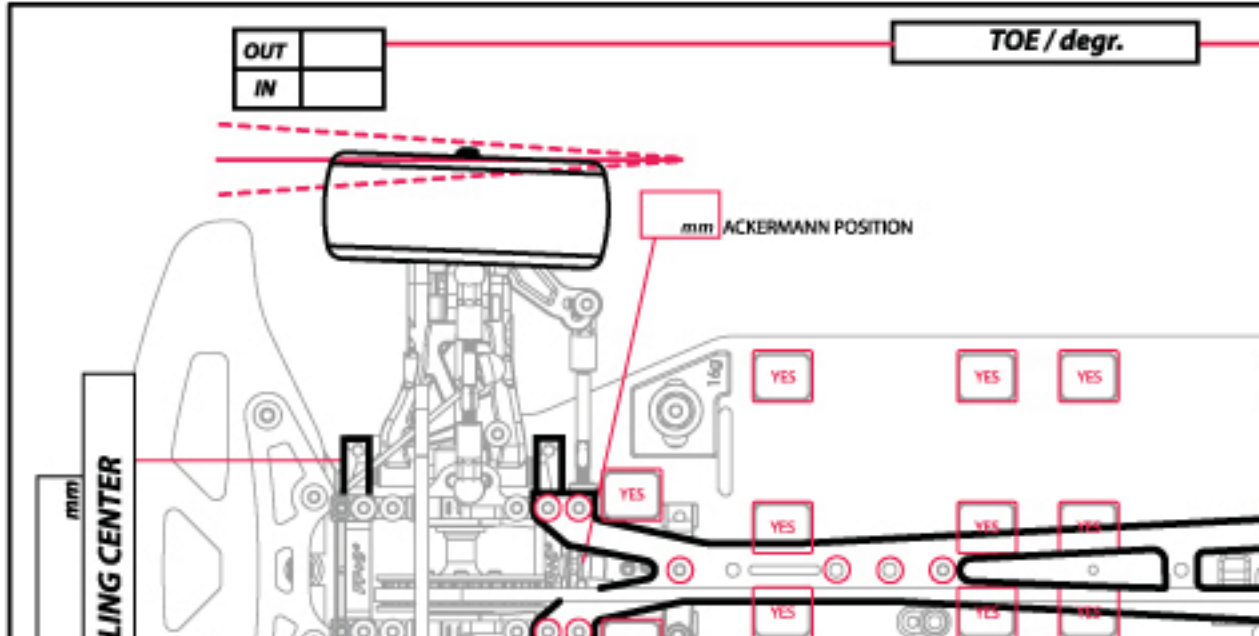

WING CENTER

TRACTION 牽引力 LOW 低 MEDIUM 中 HIGH 高

ESC **TEKIN RS PRO** BATTERIES バッテリー **3RACING 5000 mAh**

BODY ボディー **SPEED 6** WING ウイング **SPEED 6**

12.5mm ARMATURE 接極子 **TIMING タイミング** **+3°**

+ **SPRING** スプリング -

MOTOR モーター **TEAM POWER 10.5T** + **BRUSH FACE** ブラシフェース -

+ **BRUSH COMP.** ブラシ材質 -

PINION / T ピニオン/T **SPUR GEAR / T** スパーギア/T
64 P / 32 T **64 P / 106 T**

TRANSMISSION / トランスミッション

FRONT / フロント REAR / リア

BALL DIFFERENTIAL / ボールデフ
 ROLLER DIFFERENTIAL / ローラーデフ
 GEAR DIFFERENTIAL / ギアデフ
 DIFFERENTIAL / デイファレンシャル W

LOOSE 緩み MEDIUM 適度 TIGHT 締め LOOSE 緩み MEDIUM 適度 TIGHT 締め

ONE WAY DIFFERENTIAL ワンウェイデフ YES YES **MIDDLE ONE WAY PULLEY** ミドルワンウェイプーリー

SOLID AXLE ソリッドアックスル YES YES **FIXED** フィックス **ONE-WAY** ワンウェイ

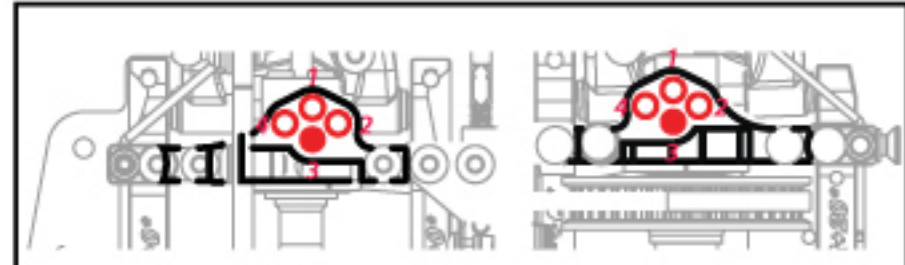

FRONT フロント

REAR リア

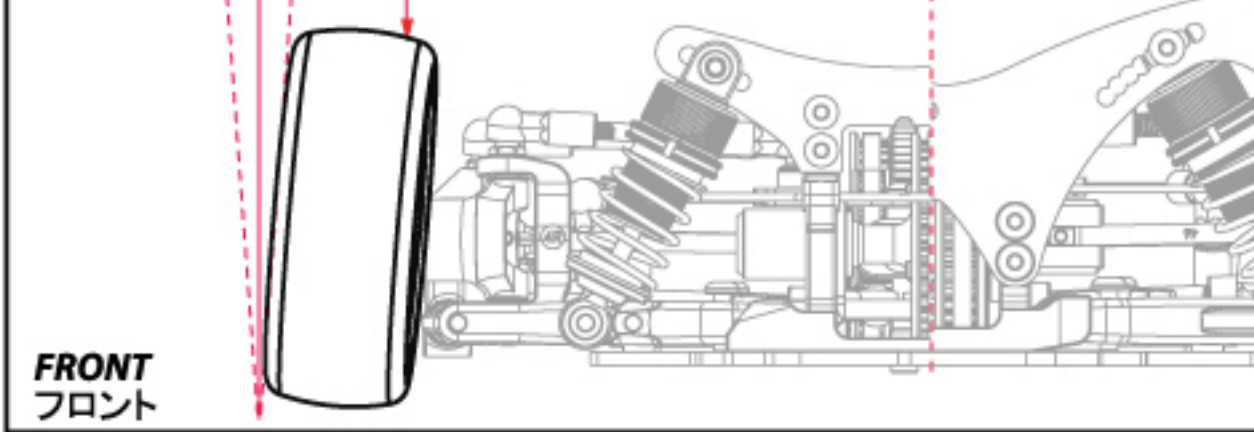

FRONT フロント

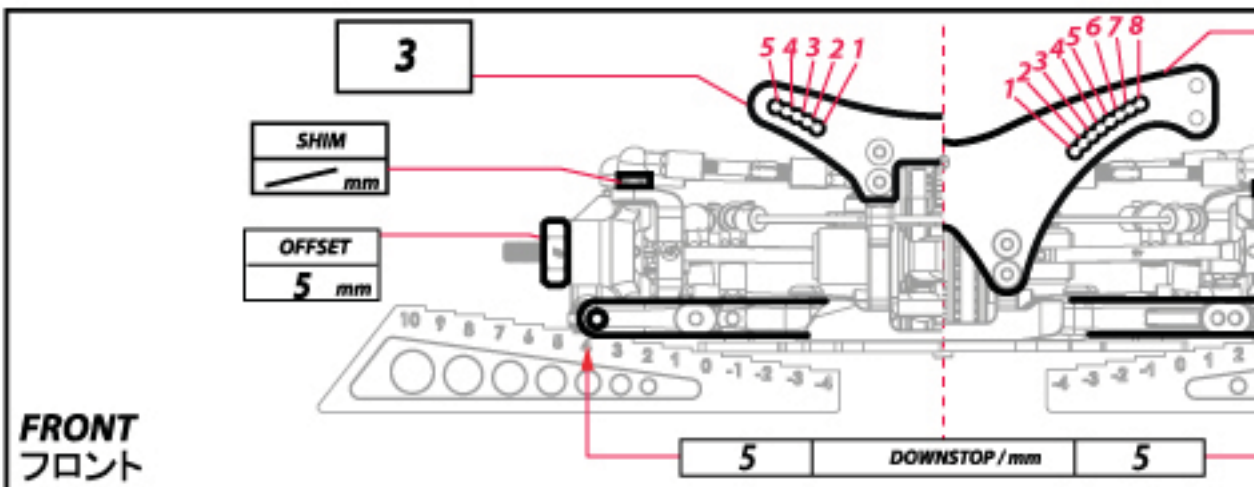

FRONT フロント

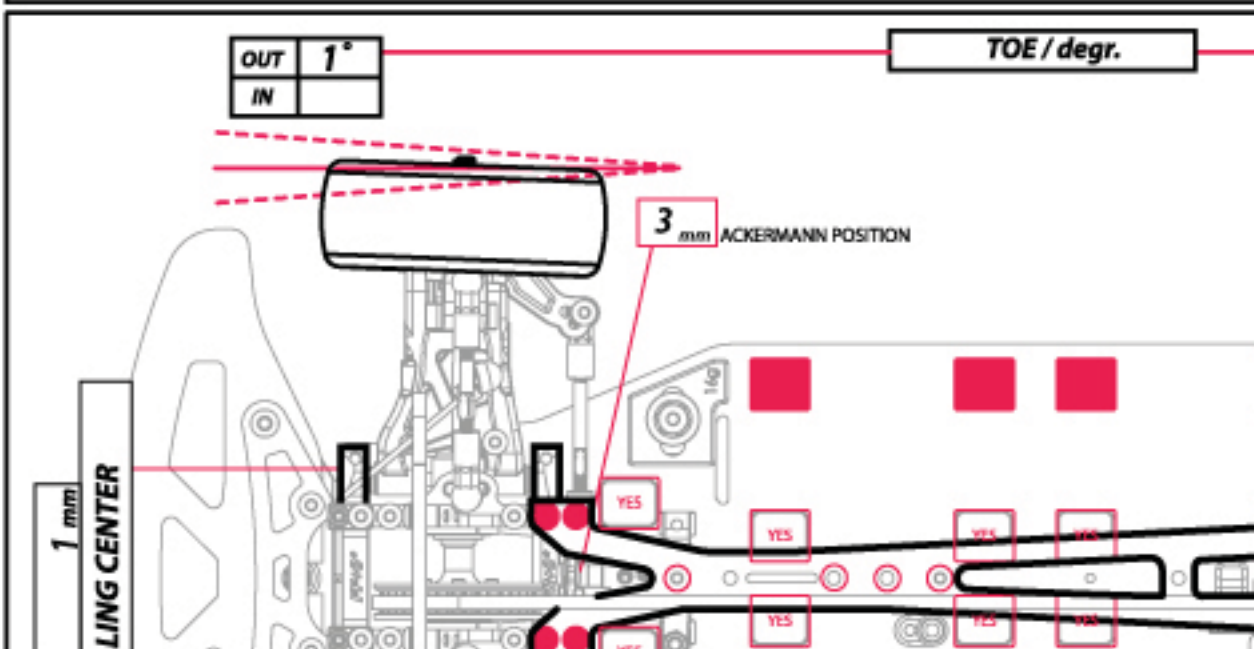

SAKURA  **ZERO** 